

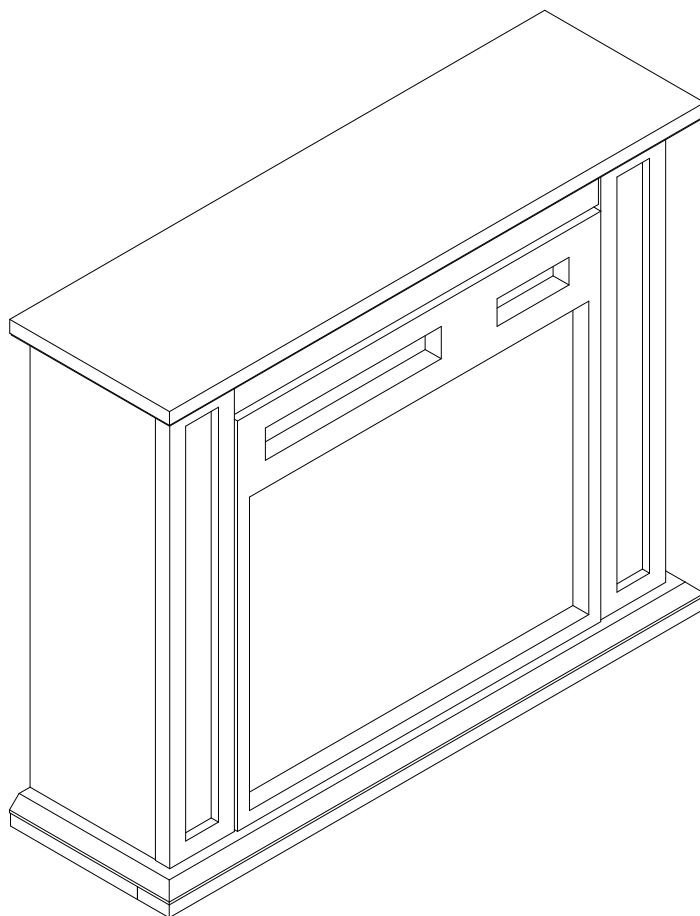

IN260600255V01\_US\_CA

**820-409V80**



Box1/2 Wood frame  
Box2/2 Electric fireplace

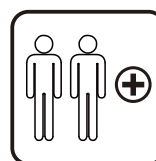

**EN\_IMPORTANT, RETAIN FOR FUTURE REFERENCE: READ CAREFULLY.**  
**FR\_IMPORTANT : A LIRE ATTENTIVEMEN ET A CONSERVER POUR VOUS Y REFERER ULTERIEUREMENT**

## **EN\_ GENERAL ASSEMBLY GUIDELINES**

- I. Ensure that all parts and hardware are available before beginning assembly.
- II. Follow each step carefully to ensure the proper assembly of this product.
- III. Two people are recommended for ease in the assembly of this product.
- IV. A Phillips head screwdriver is required for the assembly of this product.

## **FR\_INSTRUCTIONS DE MONTAGE**

- I. Assurez-vous que toutes les pièces et tous les accessoires sont disponibles avant de commencer le montage.
- II. Suivez attentivement chaque étape pour garantir le montage correct de ce produit.
- III. Il est recommandé d'être à deux pour faciliter le montage de ce produit.
- IV. Un tournevis cruciforme est nécessaire pour le montage de ce produit.

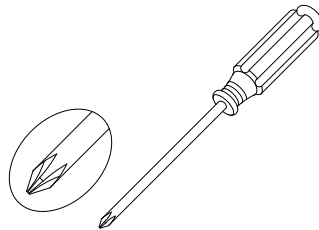



## **EN\_ DO NOT RETURN!**

Please contact our customer service team for help first.

## **FR\_ NE RETOURNEZ PAS LE PRODUIT !**

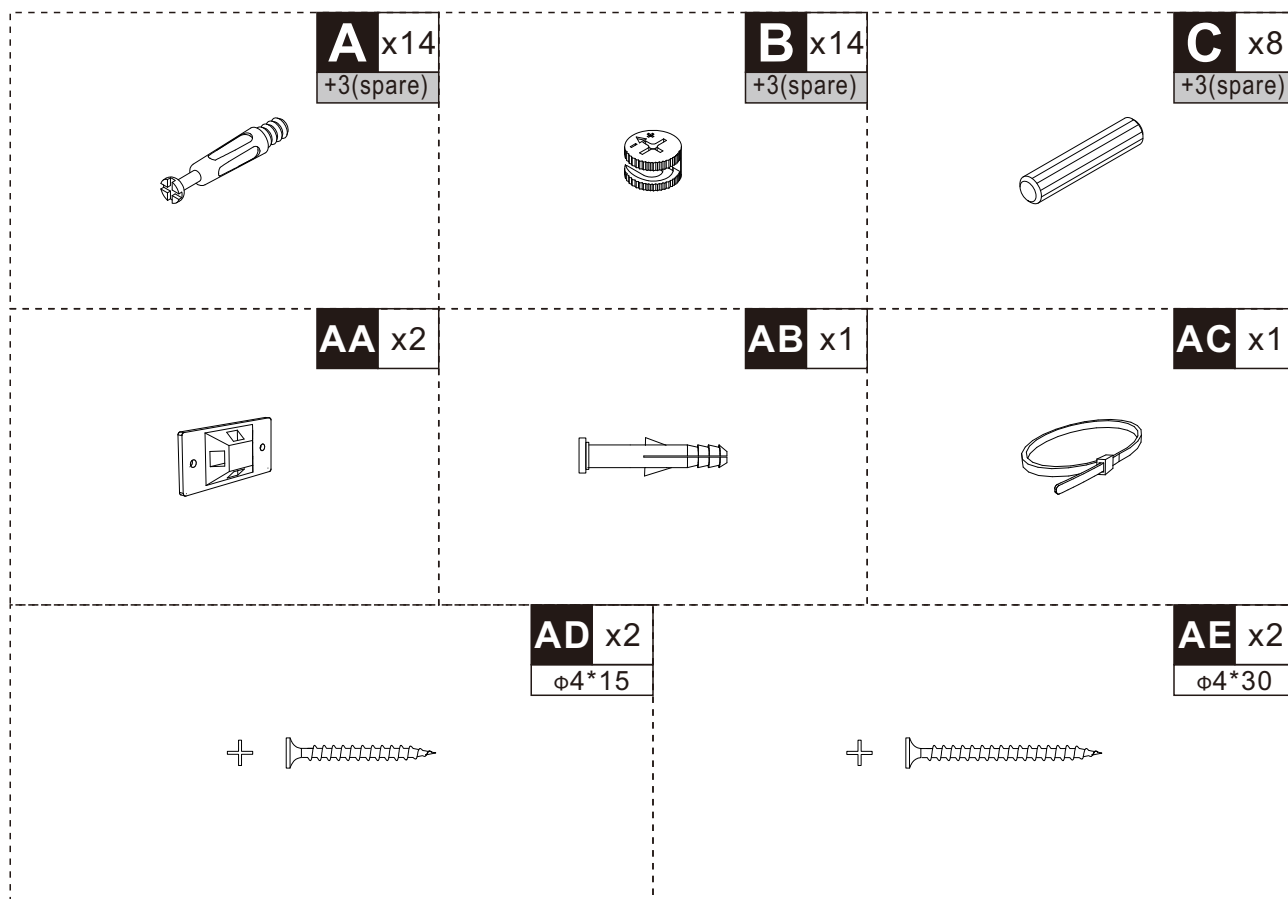
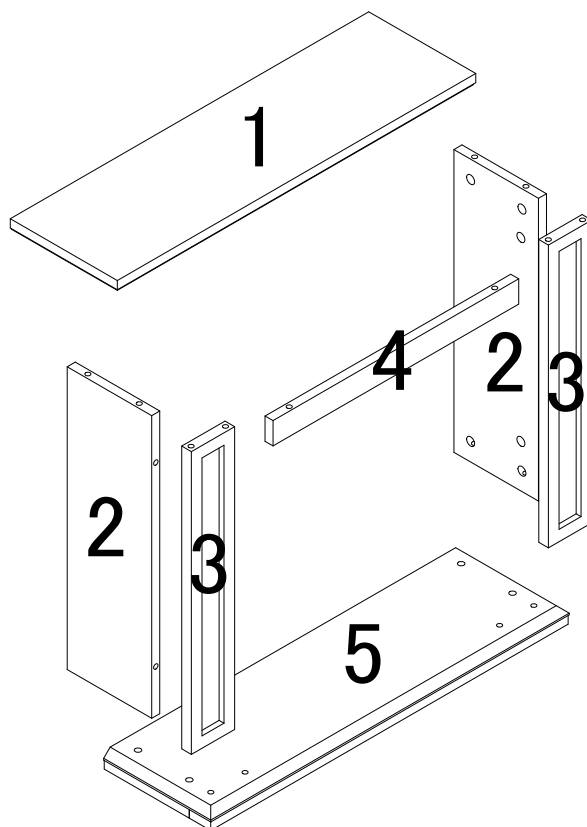
Veillez d'abord contacter notre service clientèle pour obtenir de l'aide.



A  X10

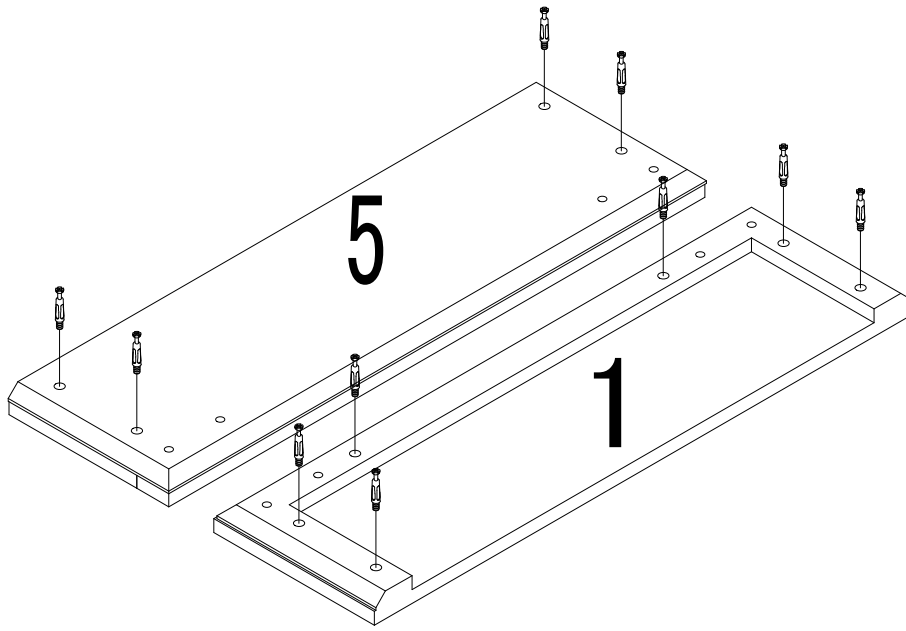

A  X4

C  X8

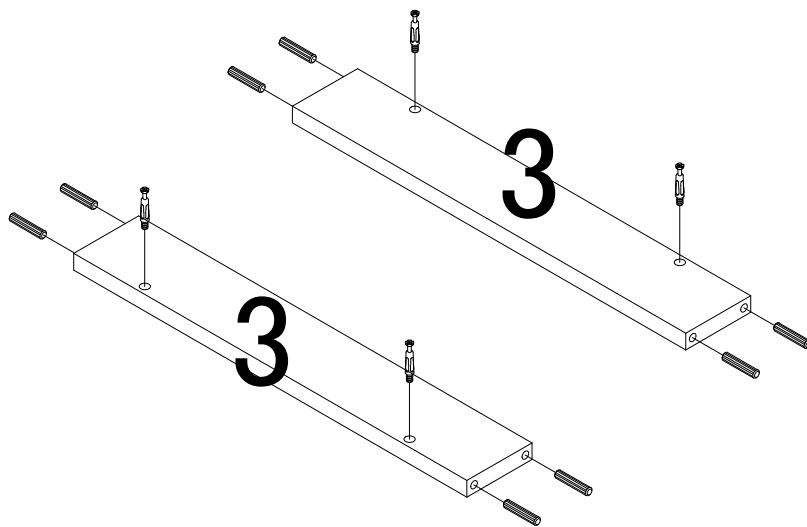

B  X4

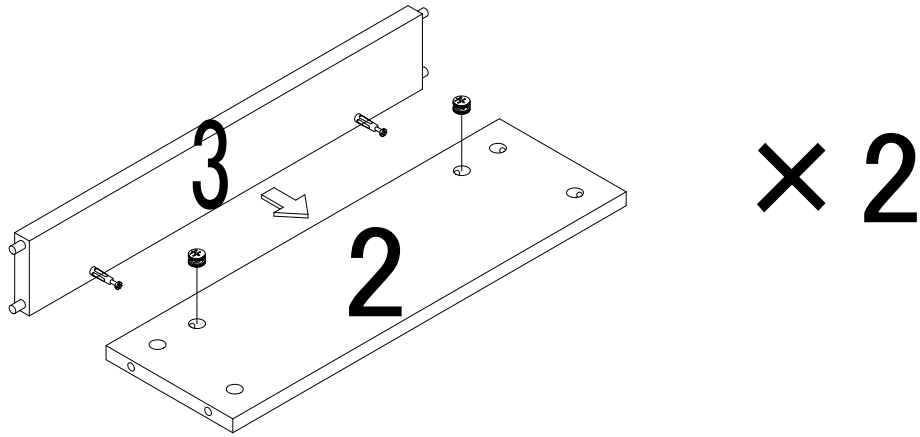

B  X6

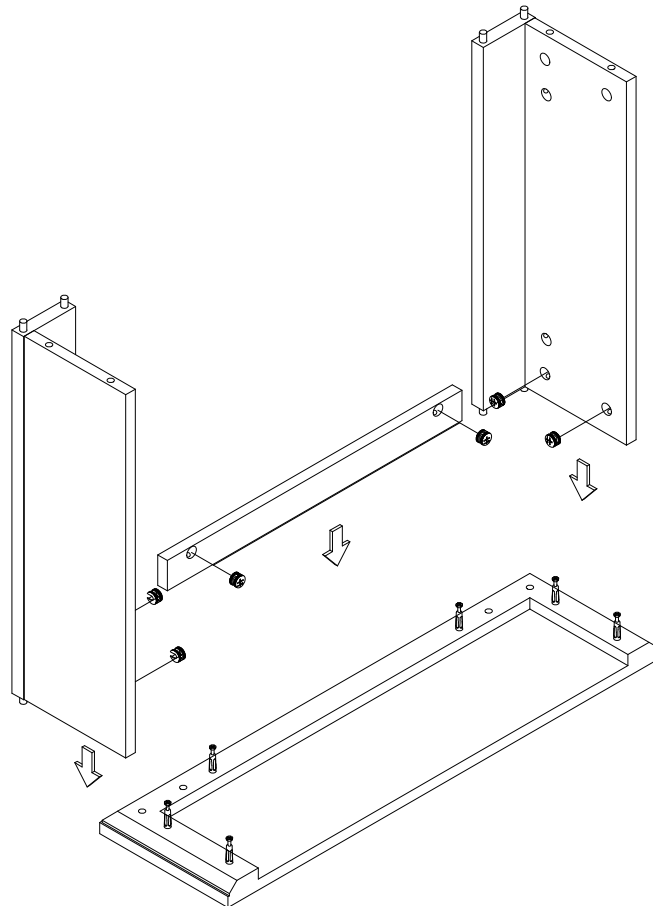

B  X4

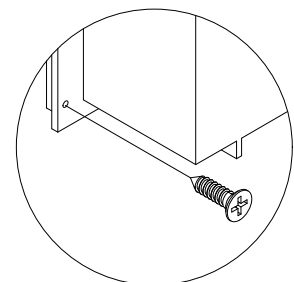
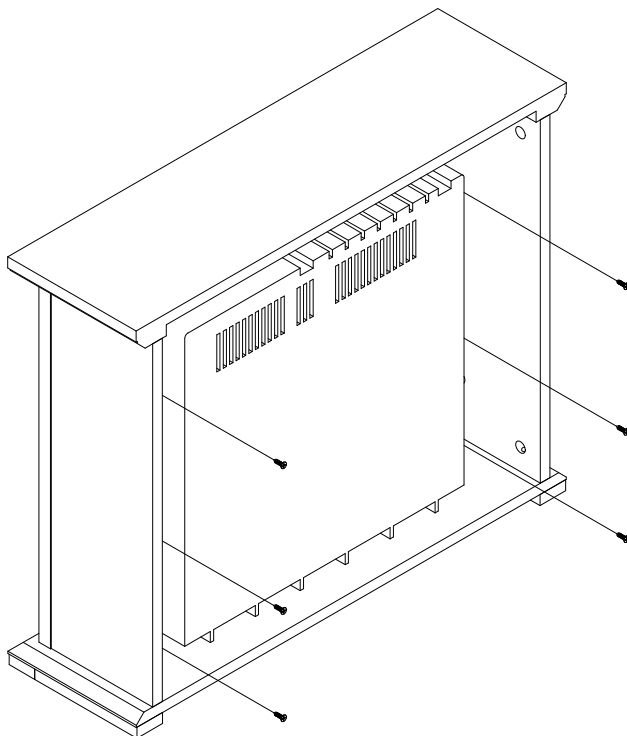
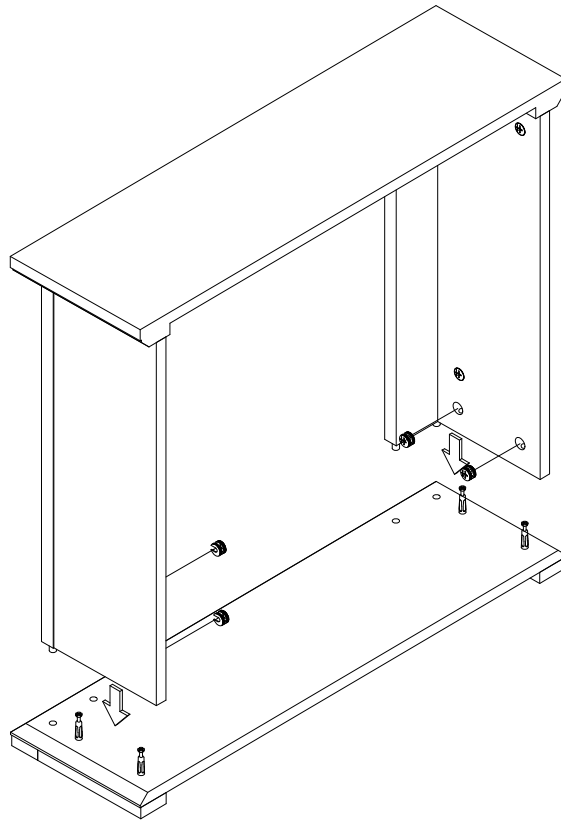

**EN\_Assembly**

anchoring the media console

**FR\_Montage**

Fixation du meuble multimédia

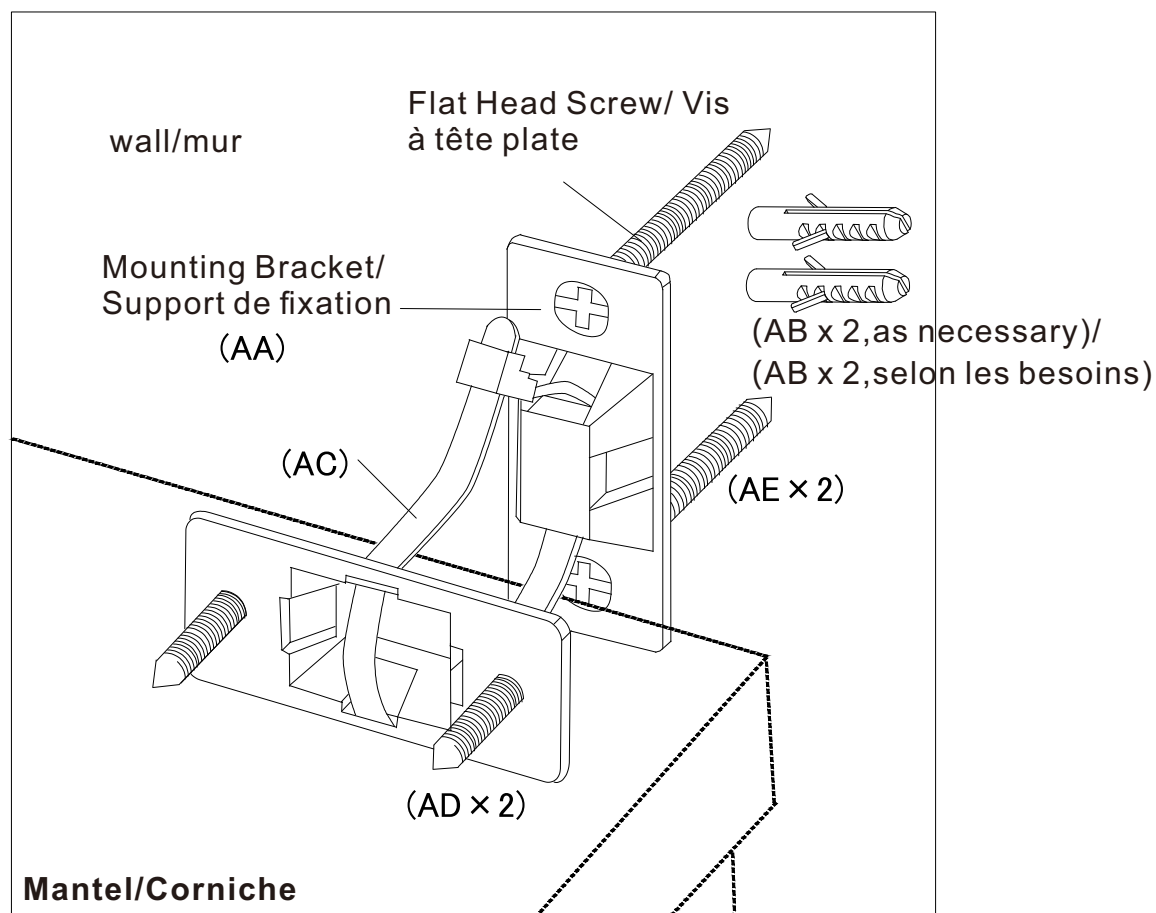
**EN\_Care and maintenance**

Do not use abrasive or chemical cleaners. Discoloring or damage to finish may result. To adjust door left or right, turn screws (b) on both hinges, in and out. Clean media console with a non-abrasive cloth. Clean as often as necessary.

Note:

Excessive sun exposure may cause discoloring or fading of media console finish.

**FR\_Entretien et maintenance**

N'utilisez pas de produits nettoyants abrasifs ou chimiques. Cela pourrait entraîner une décoloration ou endommager la finition. Pour ajuster l'ouverture de la porte vers la gauche ou vers la droite, tournez les vis (b) situées sur les deux charnières, vers l'intérieur ou vers l'extérieur. Nettoyez la console multimédia à l'aide d'un chiffon non abrasif. Nettoyez-la aussi souvent que nécessaire.

Remarque :

Une exposition excessive au soleil peut entraîner une décoloration ou une altération de la finition de la console multimédia.





IN260600255V01\_US\_CA

**820-409V80**

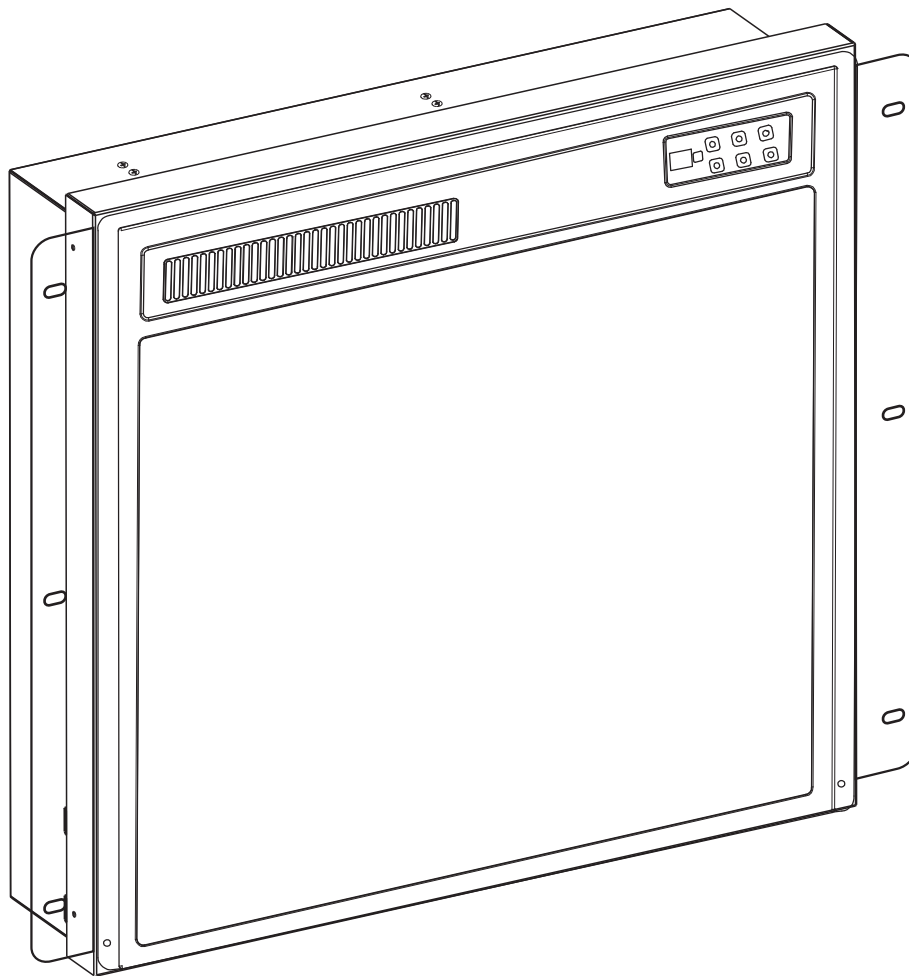

Box1/2 Wood frame  
Box2/2 Electric fireplace

EN\_This product is only suitable for well insulated spaces or occasional use.  
FR\_Ce produit ne peut être utilisé que dans des locaux bien isolés ou de manière occasionnelle.



**5024127**

**EN\_IMPORTANT, RETAIN FOR FUTURE REFERENCE: READ CAREFULLY.**  
**FR\_IMPORTANT : A LIRE ATTENTIVEMEN ET A CONSERVER POUR VOUS Y REFERER**  
**ULTERIEUREMENT**

## IMPORTANT SAFETY INSTRUCTIONS

- Read all instructions before using this heater.
- Do not use this heater outdoors.
- This heater is not intended for use in bathrooms, laundry areas and similar indoor locations. Never locate the heater where it may fall into a bathtub or other water container.
- Do not run the power cord under carpeting. Do not cover the power cord with throw rugs, runners, or the like. Arrange the power cord away from traffic areas and where it will not be tripped over.
- To disconnect the heater, turn controls to off, then remove the plug from the outlet.
- Connect to properly grounded outlets only. Always plug heaters directly into a wall outlet/receptacle. Never use with an extension cord or relocatable power tap (outlet/power strip).
- To prevent a possible fire, do not block fire box air intakes or the exhaust in any manner. Do not operate the firebox on soft surfaces, like a bed, where openings may become blocked.
- There is a thermostat limiter inside the heater. When the inner temperature over heats or abnormal heating occurs, the thermostat protective device cuts off the power supply to avoid fireplace damaged or risk of fire.
- Use this heater only as described in this manual. Any other use not recommended by the manufacturer may cause fire, electrical shock, or injury to persons.
- Always disconnect from the power supply before cleaning the heater. First turn off the main power. Then remove the electrical plug from the wall outlet.
- Do not use this fireplace insert if any part of it has been under water. Immediately call a qualified service technician to inspect the firebox and replace any part of the electrical system which has been underwater.
- The blower motor and flame motor are pre-lubricated for a durable using time and need no further lubrication or maintenance, To remove any accumulation of dust or debris, the soft brush attachment of a vacuum cleaner should occasionally be used to clean the outlet grille of the fan heater.
- Use a soft, clean cloth that will not scratch the surface when dusting.
- Use a clean soft cloth dampened with warm water to clean the fireplace surface. Do not use household or abrasive cleaners, as these products may damage the surface.
- When cleaning the glass viewing screen use a non-abrasive damp cloth with liquid cleaner or soft soap if necessary; Do not use cleaning powders or any other substance with abrasives since these substances will scratch glass.
- Under no circumstances should this product be operated with a broken or chipped glass panel.
- Do not strike or slam the glass.

- In the event that your appliance is stained or otherwise damaged during use, we recommend that you call a professional to it.
- When not in use please unplug the cord from the outlet to prevent any damage or accidents.
- There are no user serviceable parts inside the fireplace/heater, If the unit appears to malfunction, turn the unit off and unplug the unit from the wall immediately, and contact Customer.
- This heater is hot when in use. To avoid burns, do not let bare skin touch hot surfaces. if provided, use handles when moving this heater, Keep combustible material, such as furniture pillows, bedding, papers, clothes and curtain sat least 3f.t(0.9 meters) from the front of the heater and keep them away from the sides and rear.
- Extreme caution is necessary when any heater is used by or near children or invalid sand whenever the heater is left operating and unattended.
- Always unplug the heater when not in use.
- Do not operate any heater with a damaged cord or plug or after the heater malfunctions, has been dropped or dam-aged in any manner. Return the heater to an authorized service facility for examination, electrical or mechanical adjustment, or repair.
- Do not insert or allow foreign objects to enter any ventilation or exhaust opening gas this may cause an electric shock or fire, or damage the heater.
- A heater has hot and arching or sparking parts inside. Do not use in areas where gasoline, paint, or flammable liquids are used or stored.
- While the heater is in use the top center of the fireplace can get hot to the touch, and may cause serious injury or burs. Always supervise small children around the fireplace/heater. Do not place any cloth or decorations over the heater outlet of the fireplace or otherwise obstruct the heater outlet of the fireplace as this may cause a fire and serious injury may result.
- This appliance can be used by children aged from 8 years and above and persons with reduced physical, sensory or mental capabilities or lack of experience and knowledge if they have been given supervision or instruction concerning use of the appliance in a safe way and understand the hazards involved. Children shall not play with the appliance. Cleaning and user maintenance shall not be made by children without supervision.
- Children of less than 3 years should be kept away unless continuously supervised.
- Children aged from 3 years and less than 8 years shall only switch on/off the appliance provided that it has been placed or installed in its intended normal operating position and they have been given supervision or instruction concerning use of the appliance in a safe way and understand the hazards involved. Children aged from 3 years and less than 8 years shall not plug in, regulate and clean the appliance or perform user maintenance.
- **CAUTION** - Some parts of this product can become very hot and cause burns.  
Particular attention has to be given where children and vulnerable people are present.

- If the supply cord is damaged, it must be replaced by the manufacturer, its service agent or similarly qualified persons in order to avoid a hazard.
- **CAUTION:** In order to avoid a hazard due to inadvertent resetting of the thermal cutout, this appliance must not be supplied through an external switching device, such as a timer, or connected to a circuit that is regularly switched on and off by the utility.



- **WARNING:** In order to avoid overheating, do not cover the heater.
- The heater must not be located immediately below a socket-outlet.
- Do not use this heater in the immediate surroundings of a bath, a shower or a swimming pool.
- Do not use this heater if it has been dropped;
- Do not use if there are visible signs of damage to the heater;
- Use this heater on a horizontal and stable surface, or fix it to the wall, as applicable.
- **WARNING:** Do not use this heater in small rooms when they are occupied by persons not capable of leaving the room on their own, unless constant supervision is provided.
- **WARNING:** To reduce the risk of fire, keep textiles, curtains, or any other flammable material a minimum distance of 1 m from the air outlet.

**SAVE THESE INSTRUCTIONS**

# ASSEMBLY INSTRUCTIONS

## ELECTRICAL SPECIFICATIONS

Voltage: 120VAC~60HZ

Watts: 750W/1500W

## Grab Your Tools



Phillips Screwdriver



2 People Assembly

## DIMENSION

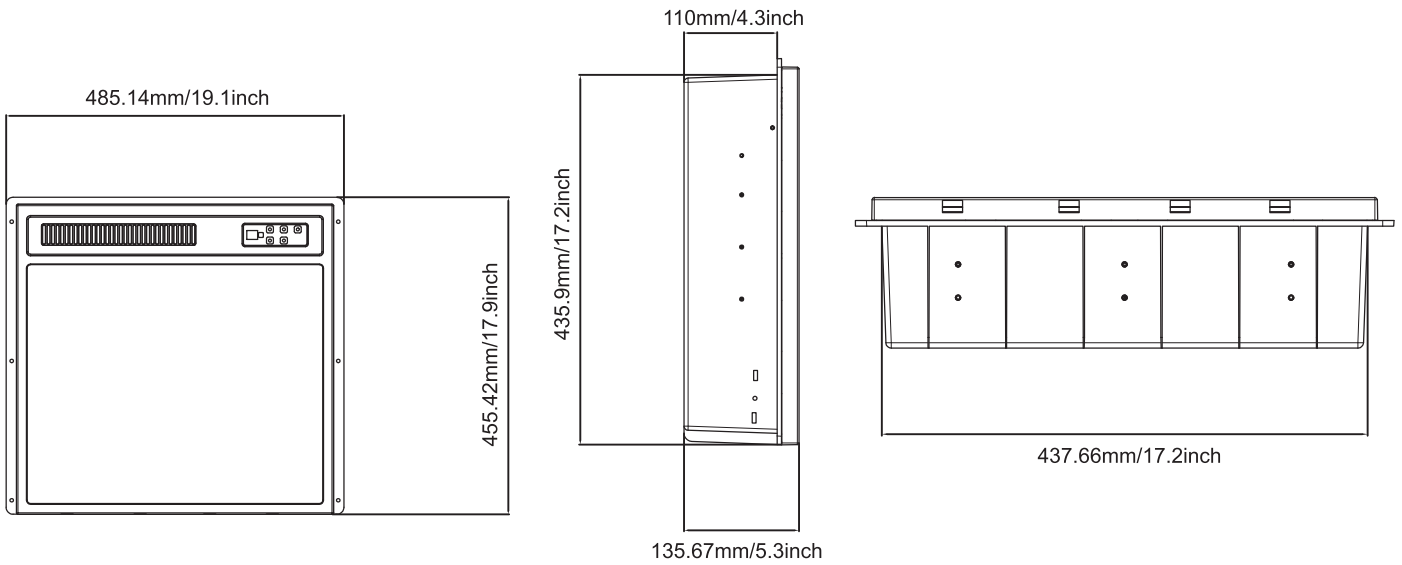

## PARTS

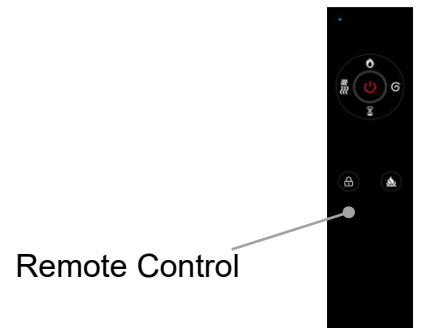
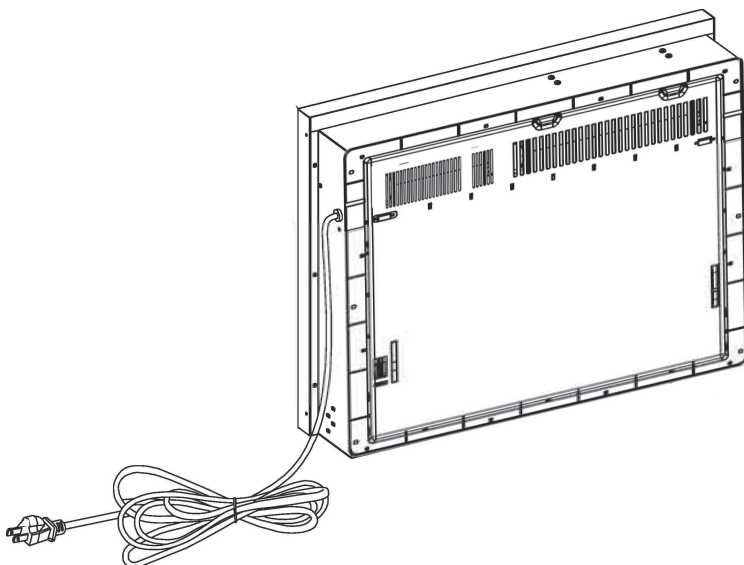

**CAUTION:**

This insert has front panel made of GLASS! ALWAYS use extreme caution when handling glass. Failure to do so could result in personal injury or property damage.

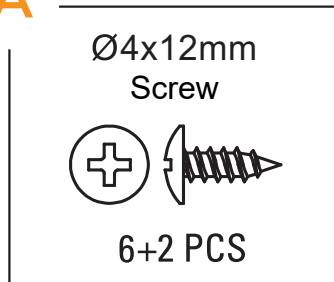
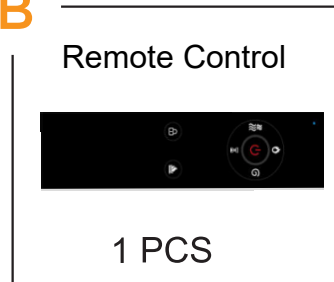
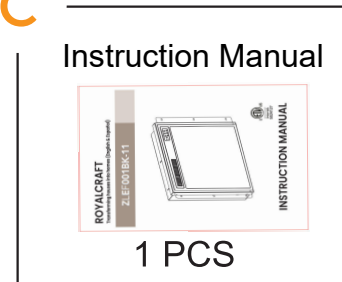
**HARDWARE LIST****A****B****C**

If you are missing any parts, please provide your order number and circle the part number. Send us a photo of this, and we will provide you with a satisfactory solution. Thank you.

**PRODUCT ASSEMBLY****STEP1**

Please tighten the screws after completing all installation.

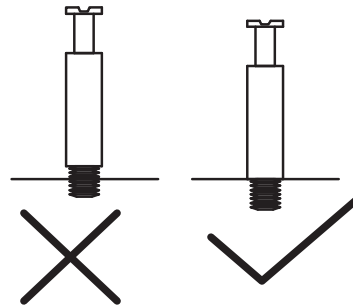
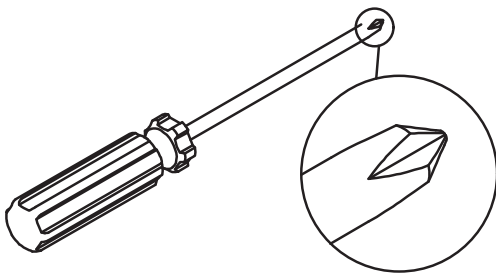
**Installing the fireplace insert**

Carefully place the fireplace insert (W) into the back of the mantel, centering it in the opening. Take care not to scratch the wood. Ensure the fireplace insert is properly aligned with the mantel. Using a Philips screwdriver, attach the fireplace insert to the mantel by inserting screws (12) through the pre-drilled holes on the trims (Y) and tightening them securely.

**NOTE:**

DO NOT attempt to install the insert from the front of the mantel - it will not fit.

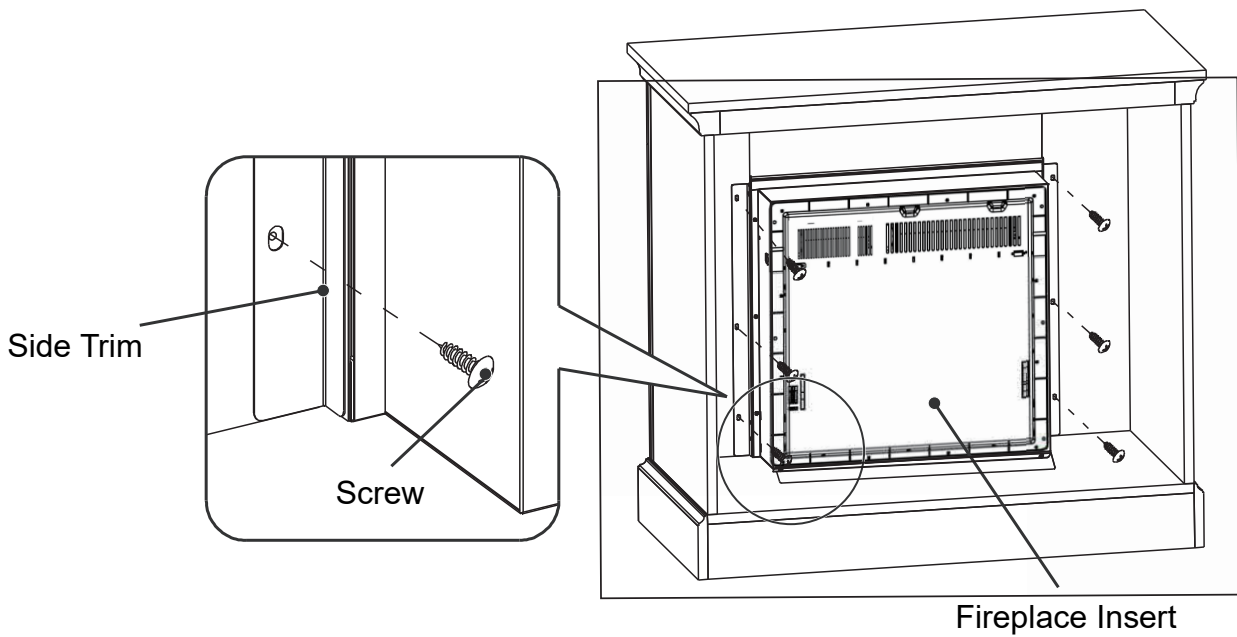

**Operation**

**Identifying the control panel**

The control panel is located on the top right corner of the fireplace/heater unit.



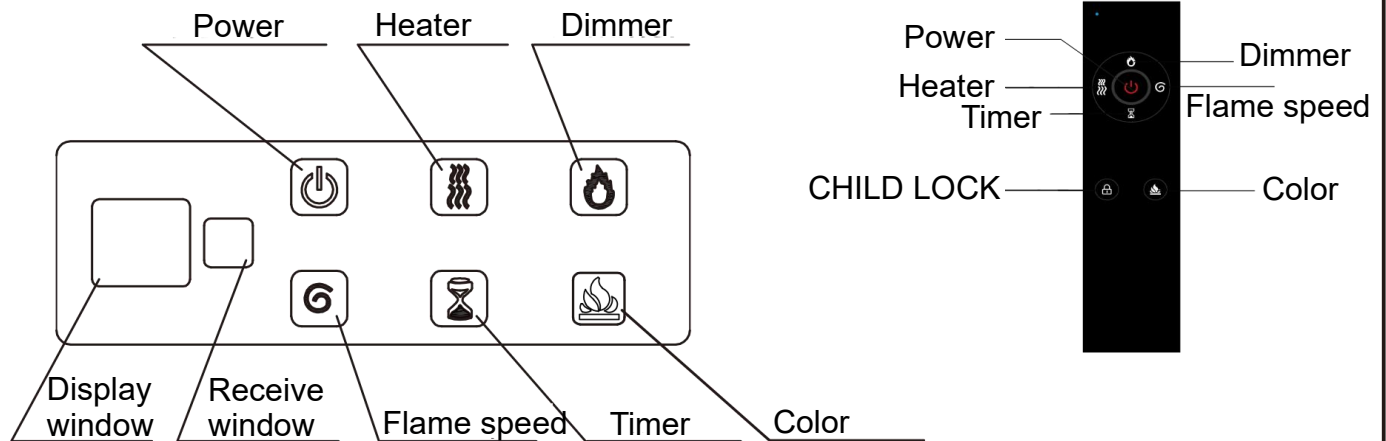



The control panel contains the main power.



You will need AAA batteries. Open the back of the remote control, insert the batteries, and then close the back cover.

**Using the remote control**

The remote control buttons function the same way as the buttons on the front panel of the fireplace heater. For more details on their operation, please refer to the "Operation" section.

<b>POWER</b> 	Turn the appliance ON/OFF
<b>FLAME SPEED</b> 	Stepper motor speed regulation is divided into five levels, the digital tube shows the lowest u1 file and the highest u5 file.
<b>DIMMER</b> 	Dimming function, Brightness adjustment is divided into 5 levels, the digital tube display L1file is the darkest, L5 file is the brightest, the default L5.
<b>TIMER</b> 	Timing button, maximum timing 8H, 3S no operation after the digital tube out.
<b>HEATER</b> 	Heating button, LL (FAN HEAT1)-> HH (FAN HEAT2)-> 0F (heating off) cycle.
<b>CHILD LOCK</b> 	Child lock function: Press the child lock button on the remote control in any state, the child lock function takes effect. In this state, pressing any is invalid(Except for the power key), press the child lock button on the remote control again to unlock the child lock function.
<b>COLOR</b> 	<p>Electric fireplace flame color change function, electric fireplace flame color change function, flame light board has 3 colors of lamp beads, R=Red, Y= Yellow, B= Blue. The first time when the flame LED light color is on the power on the default color "R-Red", color code for "1", every time you press the keypad or remote control of the flame color change key, the buzzer will be a short sound, the flame color (1-2-3-4-5-6-7) order change once, the digital tube corresponds to display the flame color code.</p> <p>Every time you press the keypad or the remote control's flame color change key the buzzer will sound briefly, and the flame color (1-2-4-5-6-7) will change once in sequence, and the digital tube will display the flame color code correspondingly (1=R,2=Y,3=B, 4=R+Y, 5=Y+B,6=R+B,7=R+Y+B.).</p>

**WARNING:**

Do not move or remove the mesh trim panel, when the appliance is plugged in and operating. This will cause the remote control and touch panel to stop function.

**NOTICE:**

When the heater is first turned on, a slight odor may be present. This is normal and should not occur again unless the heater is not used for a long period of time.

**NOTICE:**

To improve operation, aim the remote control at the front of the fireplace. DO NOT press the buttons too quickly. Give the unit time to respond to each command.

## USING THE REMOTE CONTROL

Installing the batteries:

The first thing to do with the remote is to remove the battery bracket. When replacing batteries, use AAA batteries. Please replace the batteries in the following order.

1. Take out the battery bracket.



2. Insert the battery with the button side into the battery bracket, making sure the battery is firmly seated.



3. Press the battery bracket into the remote control, making sure it snaps into position.



4. Turn the remote over and aim it towards the fireplace/heater unit. Press the power button on the upper portion and see if the flames on the fireplace heater turn on or off. If nothing appears to happen, check to make sure the battery is installed correctly and try again.

**WARNING: Do not ingest batteries.**

1. Non-rechargeable batteries are not to be recharged.
2. Batteries are to be inserted with the correct polarity.
3. Exhausted batteries are to be removed from the product.
4. Always purchase the correct size and grade of battery most suitable for the intended use.
5. Replace all batteries of a set at the same time.
6. Clean the battery contacts and also those of the device prior to battery installation.
7. Remove batteries from equipment when not used for an extended period of time.

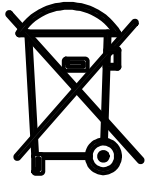
**NOTE: Battery disposal**

Please always dispose of batteries at a suitable recycling point.

**USING THE REMOTE CONTROLE****WARNING:**

Before cleaning the heater, always disconnect it from the power supply. First, turn off the main power. Then, unplug the heater from the wall outlet.

**WARNING:**

Do not use this fireplace insert if any part of it has been under water immediately call a qualified service technician to inspect the firebox and replace any part of the electrical system which has been underwater.

The blower motor and flame motor are pre-lubricated for a durable using time and need no further lubrication or maintenance. To remove any accumulation of dust or debris, the soft brush attachment of a vacuum cleaner should occasionally be used to clean the outlet grille of the fan heater.

1. Use a soft, clean cloth that will not scratch the surface when dusting.
2. Use a clean soft cloth dampened with warm water to clean the fireplace surface. Do not use household or abrasive cleaners, as these products may damage the surface.
3. When cleaning the glass viewing screen use a non-abrasive damp cloth with liquid cleaner or soft soap if necessary; Do not use cleaning powders or any other substance with abrasives since these substances will scratch glass.
4. Under no circumstances should this product be operated with a broken or chipped glass panel.
5. Do not strike or slam the glass.
6. In the event that your appliance is stained or otherwise damaged during use, we recommend that you call a professional to it.
7. When not in use please unplug the cord from the outlet to prevent any damage or accidents.

## TROUBLESHOOTING

Problem	Solution
The unit does not turn on.	Check that the unit is fully plugged into a standard 120V outlet. Press the power button on the control panel.
The unit is on, but there is no flame effect.	Open the back panels to check if the flame spindle has fallen off from the spindle motor.
There is a visible flame effect, but the heater does not continue to blow warm air after repeatedly turning on the heater.	Turn on/off the heater button several times to make sure it is in the "ON" position.
The heater does not work, but the power and heater switches are in the "ON" position.	Turn all switches to the "OFF" position and unplug the unit from the wall outlet for 5 minutes. After 5 minutes plug the unit back into the wall outlet. and operate as normal. Make sure that no objects are blocking the air vents on the top and on the front of your fireplace.
Remote control is not working.	Change the remote battery. Operate remote transmitter at a slow measured pace. Press the remote control buttons with an even motion and gentle pressure. Repeatedly pressing buttons in rapid succession may cause the transmitter to malfunction. Stand closer to your fireplace. Remove objects that may block your remote control's ability to communicate with your fireplace.

## CONSIGNES DE SÉCURITÉ IMPORTANTES

- Lisez toutes les instructions avant d'utiliser ce radiateur.
- N'utilisez pas ce radiateur à l'extérieur.
- Cet appareil de chauffage n'est pas destiné à être utilisé dans les salles de bains, les buanderies et autres lieux intérieurs similaires. Ne placez jamais l'appareil de chauffage à un endroit où il pourrait tomber dans une baignoire ou tout autre récipient contenant de l'eau.
- Ne faites pas passer le cordon d'alimentation sous la moquette. Ne recouvrez pas le cordon d'alimentation avec des tapis, des passages ou tout autre objet similaire. Disposez le cordon d'alimentation à l'écart des zones de passage et de manière à ce que personne ne puisse trébucher dessus.
- Pour débrancher le radiateur, mettez les commandes sur « off », puis retirez la fiche de la prise.
- Branchez l'appareil uniquement sur des prises correctement mises à la terre. Branchez toujours les radiateurs directement sur une prise murale. N'utilisez jamais de rallonge ou de multiprise (prise multiple).
- Pour éviter tout risque d'incendie, ne bloquez en aucun cas les entrées d'air ou la sortie d'air du foyer. N'utilisez pas le foyer sur des surfaces molles, comme un lit, où les ouvertures pourraient être obstruées.
- Un thermostat de sécurité est intégré au radiateur. En cas de surchauffe interne ou de chauffage anormal, le dispositif de protection du thermostat coupe l'alimentation électrique afin d'éviter d'endommager le radiateur ou de provoquer un risque d'incendie.
- Utilisez ce chauffage uniquement comme décrit dans ce manuel. Toute autre utilisation non recommandée par le fabricant peut provoquer un incendie, un choc électrique ou des blessures.
- Débranchez toujours l'appareil de l'alimentation électrique avant de le nettoyer. Coupez d'abord l'alimentation principale. Retirez ensuite la fiche électrique de la prise murale.
- N'utilisez pas cet insert de cheminée si l'une de ses pièces a été immergée dans l'eau. Appelez immédiatement un technicien de maintenance qualifié pour inspecter le foyer et remplacer toute pièce du système électrique ayant été immergée.
- Le moteur du ventilateur et le moteur de la flamme sont prélubrifiés pour une longue durée de vie et ne nécessitent aucune lubrification ni entretien supplémentaire. Pour éliminer toute accumulation de poussière ou de débris, utilisez de temps à autre la brosse douce d'un aspirateur pour nettoyer la grille de sortie du radiateur soufflant.
- Utilisez un chiffon doux et propre qui ne rayera pas la surface pour dépoussiérer.
- Utilisez un chiffon propre et doux imbibé d'eau tiède pour nettoyer la surface du foyer. N'utilisez pas de nettoyeurs ménagers ou abrasifs, car ces produits peuvent endommager la surface.
- Pour nettoyer la vitre, utilisez un chiffon humide non abrasif avec un nettoyant liquide ou

du savon doux si nécessaire ; n'utilisez pas de poudres nettoyantes ni aucune autre substance abrasive, car celles-ci rayeraient la vitre.

- Ce produit ne doit en aucun cas être utilisé si le panneau de verre est cassé ou ébréché.
- Ne frappez pas et ne claquez pas la vitre.
- Si votre appareil est taché ou endommagé de quelque manière que ce soit pendant son utilisation, nous vous recommandons de faire appel à un professionnel.
- Lorsque l'appareil n'est pas utilisé, veuillez débrancher le cordon d'alimentation de la prise murale afin d'éviter tout dommage ou accident.
- Il n'y a aucune pièce réparable par l'utilisateur à l'intérieur de la cheminée/du radiateur. Si l'appareil semble présenter un dysfonctionnement, éteignez-le et débranchez-le immédiatement de la prise murale, puis contactez le service clientèle.
- Ce radiateur est chaud lorsqu'il est en marche. Pour éviter les brûlures, ne laissez pas la peau nue entrer en contact avec les surfaces chaudes. Si elles sont fournies, utilisez les poignées pour déplacer ce radiateur. Maintenez les matériaux inflammables, tels que les coussins de meubles, la literie, les papiers, les vêtements et les rideaux, à au moins 0,9 mètre (3 pieds) de l'avant du radiateur et éloignez-les des côtés et de l'arrière.
- Une extrême prudence est de mise lorsque le radiateur est utilisé par ou à proximité d'enfants ou de personnes à mobilité réduite, ainsi que lorsque le radiateur est laissé en marche sans surveillance.
- Débranchez toujours le radiateur lorsqu'il n'est pas utilisé.
- N'utilisez pas un radiateur dont le cordon ou la fiche est endommagé, ou après un dysfonctionnement, une chute ou tout autre dommage. Renvoyez le radiateur à un centre de service agréé pour inspection, réglage électrique ou mécanique, ou réparation.
- N'insérez pas et ne laissez pas d'objets étrangers pénétrer dans les ouvertures de ventilation ou d'évacuation, car cela pourrait provoquer un choc électrique, un incendie ou endommager l'appareil de chauffage.
- Un radiateur comporte des pièces chaudes et des éléments pouvant produire des arcs électriques ou des étincelles à l'intérieur. Ne l'utilisez pas dans des zones où de l'essence, de la peinture ou des liquides inflammables sont utilisés ou stockés.
- Lorsque le radiateur est en marche, la partie supérieure centrale de la cheminée peut devenir brûlante au toucher et causer des blessures graves ou des brûlures. Surveillez toujours les jeunes enfants à proximité de la cheminée/du radiateur. Ne placez aucun tissu ni aucune décoration sur la sortie d'air du radiateur de la cheminée et n'obstruez en aucun cas cette sortie, car cela pourrait provoquer un incendie et entraîner des blessures graves.
- Cet appareil peut être utilisé par des enfants âgés d'au moins 8 ans et par des personnes ayant des capacités physiques, sensorielles ou mentales réduites ou dénuées d'expérience ou de connaissance, s'ils (si elles) sont correctement surveillé(e)s ou si des instructions relatives à l'utilisation de l'appareil en toute sécurité leur ont été données et si les risques encourus ont été appréhendés. Les enfants ne doivent pas

jouer avec l'appareil.

- Le nettoyage et l'entretien par l'utilisateur ne doivent pas être effectués par des enfants sans surveillance.
- Il convient de maintenir à distance les enfants de moins de 3 ans, à moins qu'ils ne soient sous une surveillance continue. Les enfants âgés entre 3 ans et 8 ans doivent uniquement mettre l'appareil en marche ou à l'arrêt, à condition que ce dernier ait été placé ou installé dans une position normale prévue et que ces enfants disposent d'une surveillance ou aient reçu des instructions quant à l'utilisation de l'appareil en toute sécurité et en comprennent bien les dangers potentiels. Les enfants âgés entre 3 ans et 8 ans ne doivent ni brancher, ni régler ni nettoyer l'appareil, et ni réaliser l'entretien de l'utilisateur.
- **ATTENTION** - Certaines parties de ce produit peuvent devenir très chaudes et provoquer des brûlures. Il faut prêter une attention particulière en présence d'enfants et de personnes vulnérables.
- Si le câble d'alimentation est endommagé, il doit être remplacé par le fabricant, son service après-vente ou des personnes de qualification similaire afin d'éviter un danger.
- **ATTENTION**: Afin d'éviter tout danger dû au réarmement intempestif du coupe-circuit thermique, cet appareil ne doit pas être alimenté par l'intermédiaire d'un interrupteur externe, comme une minuterie ou être connecté à un circuit qui est régulièrement mis sous tension et hors tension par le fournisseur d'électricité.



- **MISE EN GARDE**: Pour éviter une surchauffe, ne pas couvrir l'appareil de chauffage.
- L'appareil de chauffage ne doit pas être placé juste en dessous d'une prise de courant.
- Ne pas utiliser cet appareil de chauffage à proximité d'une baignoire, d'une douche ou d'une piscine.
- Ne pas utiliser cet appareil de chauffage s'il est tombé;
- Ne pas utiliser si l'appareil de chauffage présente des signes visibles de dommage;
- Utiliser cet appareil de chauffage sur une surface horizontale et stable, ou fixé à une paroi, selon le cas.
- **MISE EN GARDE**: Ne pas utiliser cet appareil de chauffage dans des petits locaux, lorsqu'ils sont occupés par des personnes incapables de quitter le local seules, à moins qu'une surveillance constante ne soit prévue.
- **MISE EN GARDE**: Afin de réduire le risque d'incendie, les textiles, les rideaux, ou autres matériaux inflammables se trouvent à une distance minimale de 1 m de la sortie d'air.

## CONSERVEZ CES INSTRUCTIONS

### INSTRUCTIONS DE MONTAGE

#### CARACTÉRISTIQUES ÉLECTRIQUES

Tension : 120 V CA ~ 60 Hz

Puissance : 750 W/1 500 W

#### Préparez vos outils



Tournevis cruciforme



Montage à deux

### DIMENSIONS

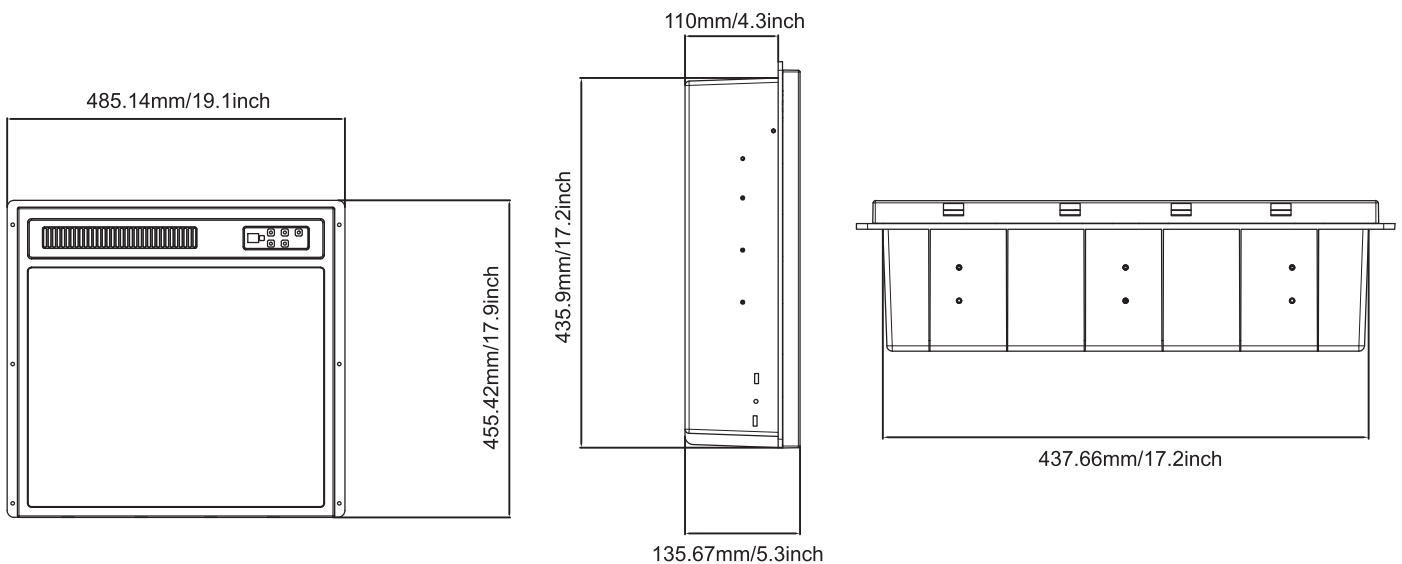

### PIÈCES

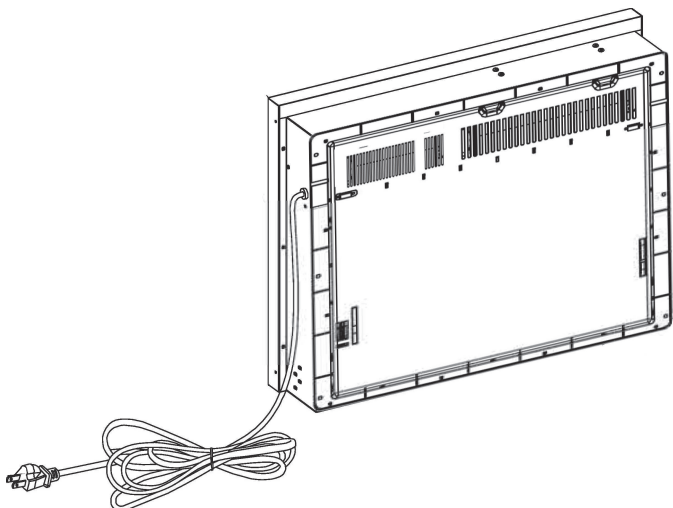

Télécommande





## ATTENTION :

Cet insert est doté d'un panneau avant en VERRE ! Faites TOUJOURS preuve d'une extrême prudence lorsque vous manipulez du verre. Le non-respect de cette consigne pourrait entraîner des blessures corporelles ou des dommages matériels.

## LISTE DES PIÈCES

A

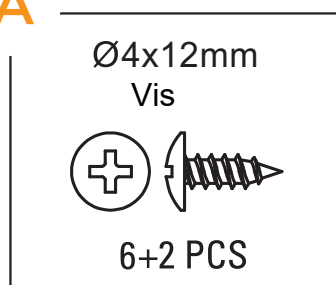

B



C

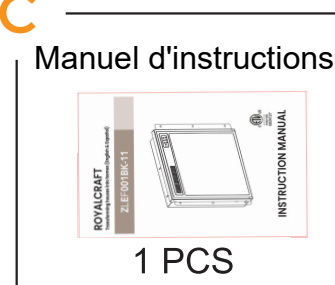

S'il vous manque des pièces, veuillez indiquer votre numéro de commande et entourer la référence de la pièce. Envoyez-nous une photo de celle-ci et nous vous proposerons une solution satisfaisante. Merci.

## ASSEMBLAGE DU PRODUIT

### ÉTAPE 1

Veuillez serrer les vis une fois l'installation terminée.

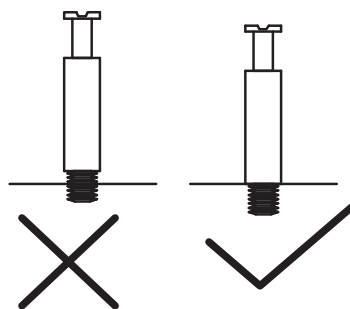
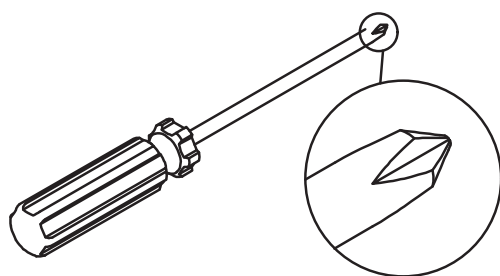

### Installation de l'insert de cheminée

Placez délicatement l'insert de cheminée (W) à l'arrière du manteau, en le centrant dans l'ouverture. Veillez à ne pas rayer le bois. Assurez-vous que l'insert de cheminée est correctement aligné avec le manteau. À l'aide d'un tournevis cruciforme, fixez l'insert de cheminée au manteau en insérant les vis (12) dans les trous pré-perçés des garnitures (Y) et en les serrant fermement.

**REMARQUE :**

N'essayez PAS d'installer l'insert par l'avant du manteau de cheminée : il ne rentrera pas.

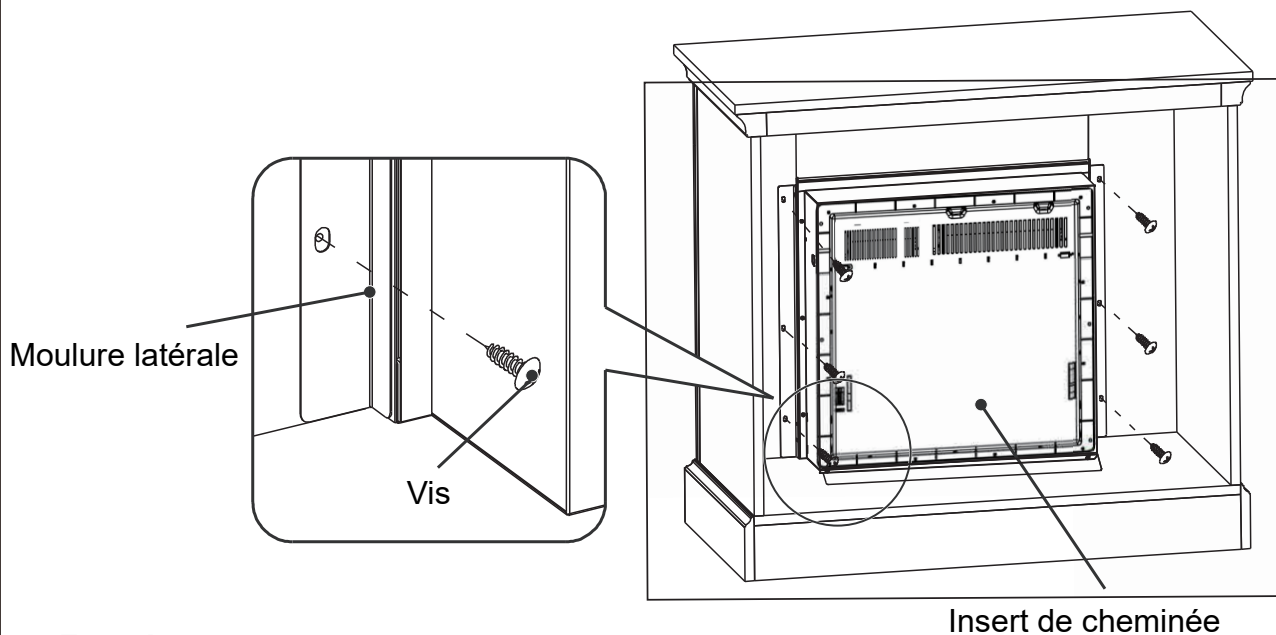
**Fonctionnement****Identification du panneau de commande**

Le panneau de commande est situé dans le coin supérieur droit du foyer/radiateur.



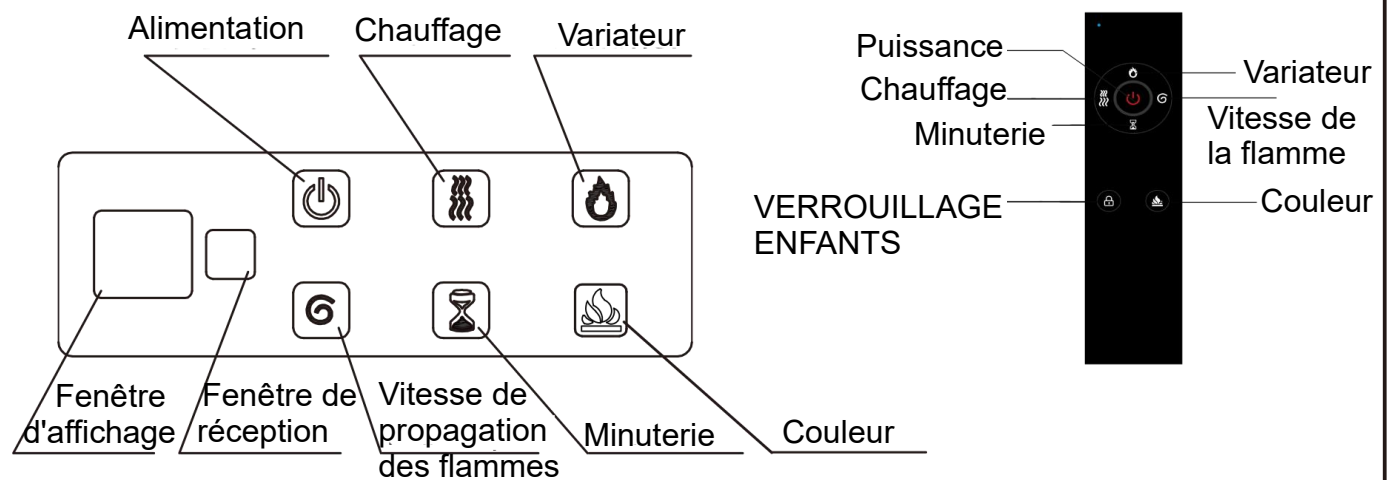



Le panneau de commande contient l'interrupteur d'alimentation principal.



Vous aurez besoin de piles AAA. Ouvrez le couvercle arrière de la télécommande, insérez les piles, puis refermez le couvercle.

**Utilisation de la télécommande**

Les boutons de la télécommande fonctionnent de la même manière que ceux situés sur le panneau avant du radiateur à cheminée. Pour plus de détails sur leur fonctionnement, veuillez vous reporter à la section « Utilisation ».

<b>MARCHE</b> 	Allumez/éteignez l'appareil
<b>VITESSE DE LA FLAMME</b> 	La régulation de la vitesse du moteur pas à pas est divisée en cinq niveaux ; le tube numérique affiche le niveau le plus bas (u1) et le plus haut (u5).
<b>VARIATEUR</b> 	Fonction de gradation, le réglage de la luminosité est divisé en 5 niveaux ; l'affichage numérique indique que le niveau L1 est le plus sombre et le niveau L5 le plus lumineux ; le réglage par défaut est L5.
<b>MINUTERIE</b> 	Bouton de minuterie, durée maximale de 8 heures, extinction de l'affichage numérique après 3 secondes d'inactivité.
<b>CHAUFFAGE</b> 	Bouton de chauffage, cycle LL (VENTILATEUR CHAUFFAGE 1) -> HH (VENTILATEUR CHAUFFAGE 2) -> 0F (chauffage désactivé).
<b>VERROUILLAGE ENFANTS</b> 	Fonction de verrouillage enfant : appuyez sur le bouton de verrouillage enfant de la télécommande dans n'importe quel état pour activer la fonction de verrouillage enfant. Dans cet état, aucune touche n'est active (à l'exception de la touche d'alimentation) ; appuyez à nouveau sur le bouton de verrouillage enfant de la télécommande pour désactiver la fonction de verrouillage enfant.
<b>COULEUR</b> 	<p>Fonction de changement de couleur de la flamme de la cheminée électrique : le panneau lumineux de la flamme comporte 3 couleurs de LED, R = rouge, Y = jaune, B = bleu. À la première mise sous tension, la couleur par défaut de la lumière LED de la flamme est « R-Rouge », code couleur « 1 ». Chaque fois que vous appuyez sur la touche de changement de couleur de la flamme du clavier ou de la télécommande, le buzzer émet un bref signal sonore, la couleur de la flamme change une fois dans l'ordre (1-2-3-4-5-6-7) et le tube numérique affiche le code couleur correspondant.</p> <p>Chaque fois que vous appuyez sur la touche de changement de couleur de la flamme du clavier ou de la télécommande, le buzzer émet un bref signal sonore, et la couleur de la flamme (1-2-4-5-6-7) change une fois dans l'ordre, et le tube numérique affiche le code de couleur de la flamme correspondant (1=R, 2=Y, 3=B, 4=R+Y, 5=Y+B, 6=R+B, 7=R+Y+B).</p>

**AVERTISSEMENT :**

Ne déplacez pas et ne retirez pas le panneau de finition en maille lorsque l'appareil est branché et en fonctionnement. Cela entraînerait l'arrêt de la télécommande et du panneau tactile.

**REMARQUE :**

Lors de la première mise en marche du radiateur, une légère odeur peut se dégager. Ce phénomène est normal et ne devrait pas se reproduire, sauf si le radiateur n'est pas utilisé pendant une longue période.

**REMARQUE :**

Pour optimiser le fonctionnement, pointez la télécommande vers l'avant de la cheminée. N'appuyez PAS trop rapidement sur les boutons. Laissez le temps à l'appareil de répondre à chaque commande.

## UTILISATION DE LA TÉLÉCOMMANDE

Installation des piles :

La première chose à faire avec la télécommande est de retirer le support de piles. Pour remplacer les piles, utilisez des piles AAA. Veuillez remplacer les piles dans l'ordre suivant.

1. Retirez le support de piles.



2. Insérez la pile, côté bouton vers le haut, dans le support de pile, en vous assurant qu'elle est bien en place.



3. Enfoncez le support de piles dans la télécommande en vous assurant qu'il s'enclenche correctement.



4. Retournez la télécommande et pointez-la vers le foyer ou le radiateur. Appuyez sur le bouton d'alimentation situé dans la partie supérieure et vérifiez si les flammes du foyer ou du radiateur s'allument ou s'éteignent. Si rien ne semble se passer, vérifiez que la pile est correctement installée et réessayez.

### **AVERTISSEMENT : Ne pas ingérer les piles.**

1. Les piles non rechargeables ne doivent pas être rechargées.
2. Les piles doivent être insérées en respectant la polarité.
3. Les piles usagées doivent être retirées de l'appareil.
4. Achetez toujours des piles de taille et de type adaptés à l'usage prévu.
5. Remplacez toutes les piles d'un ensemble en même temps.
6. Nettoyez les contacts des piles ainsi que ceux de l'appareil avant d'installer les piles.
7. Retirez les piles de l'appareil lorsqu'il n'est pas utilisé pendant une période prolongée.



#### **REMARQUE : Mise au rebut des piles**

Veillez toujours mettre les piles au rebut dans un point de collecte approprié.

## UTILISATION DE LA TÉLÉCOMMANDE



### AVERTISSEMENT :

Avant de nettoyer le radiateur, débranchez-le toujours de l'alimentation électrique. Commencez par couper l'alimentation principale. Débranchez ensuite le radiateur de la prise murale.



### AVERTISSEMENT :

N'utilisez pas cet insert de cheminée si l'une de ses pièces a été immergée dans l'eau ; appelez immédiatement un technicien de maintenance qualifié pour inspecter le foyer et remplacer toute pièce du système électrique ayant été immergée.

Le moteur du ventilateur et le moteur de la flamme sont prélubrifiés pour une longue durée de vie et ne nécessitent aucune lubrification ni entretien supplémentaire. Pour éliminer toute accumulation de poussière ou de débris, utilisez de temps en temps la brosse douce d'un aspirateur pour nettoyer la grille de sortie du radiateur soufflant.

1. Utilisez un chiffon doux et propre qui ne rayera pas la surface pour dépoussiérer.
2. Utilisez un chiffon doux et propre imbibé d'eau tiède pour nettoyer la surface du foyer. N'utilisez pas de nettoyeurs ménagers ou abrasifs, car ces produits peuvent endommager la surface.
3. Pour nettoyer la vitre, utilisez un chiffon humide non abrasif avec un nettoyant liquide ou du savon doux si nécessaire ; n'utilisez pas de poudres nettoyantes ni aucune autre substance abrasive, car celles-ci rayeraient la vitre.
4. Ce produit ne doit en aucun cas être utilisé si le panneau de verre est cassé ou ébréché.
5. Ne frappez pas et ne claquez pas la vitre.
6. Si votre appareil est taché ou endommagé de quelque manière que ce soit pendant son utilisation, nous vous recommandons de faire appel à un professionnel.
7. Lorsque l'appareil n'est pas utilisé, veuillez débrancher le cordon d'alimentation de la prise pour éviter tout dommage ou accident.

## DÉPANNAGE

Problème	Solution
L'appareil ne s'allume pas.	Vérifiez que l'appareil est correctement branché sur une prise standard de 120 V. Appuyez sur le bouton d'alimentation situé sur le panneau de commande.
L'appareil est allumé, mais il n'y a pas d'effet de flamme.	Ouvrez les panneaux arrière pour vérifier si la tige de la flamme s'est détachée du moteur de la tige.
L'effet de flamme est visible, mais le radiateur ne continue pas à souffler de l'air chaud après plusieurs tentatives de mise en marche.	Appuyez plusieurs fois sur le bouton de mise en marche/arrêt du radiateur pour vous assurer qu'il est en position « ON ».
Le radiateur ne fonctionne pas, mais les interrupteurs d'alimentation et de chauffage sont en position « ON ».	Mettez tous les interrupteurs en position « OFF » et débranchez l'appareil de la prise murale pendant 5 minutes. Au bout de 5 minutes, rebranchez l'appareil à la prise murale. et utilisez-le normalement. Assurez-vous qu'aucun objet ne bloque les bouches d'aération situées sur le dessus et à l'avant de votre cheminée.
La télécommande ne fonctionne pas.	Remplacez la pile de la télécommande. Utilisez la télécommande à un rythme lent et régulier. Appuyez sur les boutons de la télécommande d'un geste régulier et en exerçant une légère pression. Appuyer plusieurs fois de suite sur les boutons peut entraîner un dysfonctionnement de la télécommande. Rapprochez-vous de votre cheminée. Retirez tout objet susceptible d'empêcher la télécommande de communiquer avec votre cheminée.

If you have any questions, please contact our customer care center, Our contact details are below:

**US**

 001-877-644-9366

 customerservice@aosom.com

Imported by Aosom LLC  
7777 Center Ave. Suite 430  
Huntington Beach, CA 92647-9998 USA  
MADE IN CHINA

If you have any questions, please contact our customer care center, Our contact details are below:

**UK**

 0044-800-240-4004

 enquiries@mhstar.co.uk

IMPORTER ADDRESS:  
MH STAR UK LTD  
1 Northampton Cross Logistics Park  
Northampton Cross Road  
Northampton  
Nn4 9FH  
Tel: 0800 240 4050  
enquiries@mhstar.co.uk  
MADE IN CHINA

If you have any questions, please contact our customer care center, Our contact details are below:

**CA**

 416-792-6088

 customerservice@aosom.ca

Imported by Aosom Canada Inc.  
Unit 33-1 Sparks Avenue, North York, Ontario,  
Canada  
M2H 2W1  
MADE IN CHINA

Si vous avez la moindre question, veuillez contacter notre centre d'assistance à la clientèle, Nos coordonnées sont les suivantes:

 416-792-6088

 customerservice@aosom.ca

Importé par Aosom Canada Inc.  
Unité 33-1 Sparks Avenue, North York, Ontario,  
Canada M2H 2W1  
Fabriqué en Chine

Wenn Sie Fragen haben, wenden Sie sich bitte an unser Kundendienstzentrum, Unsere Kontaktdaten stehen unten:

**DE**

 0049-0(40)-87408465

 service@aosom.de

ADRESSE DES IMPORTEUR/Hersteller/REP:  
MH Handel GmbH  
Wendenstraße 309  
D-20537 Hamburg  
Germany  
IN CHINA HERGESTELLT

In caso di dubbio, si prega di contattare il nostro centro assistenza clienti, I nostri dettagli di contatto sono di seguito:

**IT**

 0039-0249471447

 clienti@aosom.it

IMPORTATO DA/Produttore/REP:  
AOSOM Italy srl  
Centro Direzionale Milanofiori  
Strada 1 Palazzo F1  
20057 Assago (MI)  
P.I.: 08567220960  
FATTO IN CINA

Si tiene alguna pregunta, comuníquese con nuestro Centro de Atención al Cliente, Nuestros datos de contacto son los siguientes:

**ES**

 0034-931294512

 atencioncliente@aosom.es

IMPORTADOR/Fabricante/REP:  
SPANISH AOSOM, S.L.  
C/ROC GROS, Nº15.08550, ELS HOSTALET DE  
BALENYÀ, SPAIN.  
B66295775  
HECHO EN CHINA

Se tiver alguma dúvida, por favor contacte o nosso Centro de Atendimento ao Cliente, Os nossos dados de contacto são os seguintes:

 0034-931294512

 info@aosom.pt.

Importator/Producător/REP:

**RO**

Aosom Romania SRL  
Str. Barbu Mumuleanu, nr. 30-32  
Bucuresti, Sector 2  
Tel: +40 312294730  
clienti@aosom.ro  
Fabricat in China

Si vous avez la moindre question, veuillez contacter notre centre d'assistance à la clientèle, Nos coordonnées sont les suivantes:

**FR**

 0033-1-84166106

 aosom@mhfrance.fr

Importé par/Fabricant/REP:  
MH FRANCE  
2 Rue Maurice Hartmann  
92130 Issy Les Moulineaux  
France  
FABRIQUÉ EN CHINE



**FR**

Cet appareil, ses accessoires, cordons et batteries se recyclent

REPRISE À LA LIVRAISON



OU

À DÉPOSER EN MAGASIN



OU

À DÉPOSER EN DÉCHÈTERIE



Points de collecte sur [www.quefairedemesdechets.fr](http://www.quefairedemesdechets.fr)  
Privilégiez la réparation ou le don de votre appareil !

