

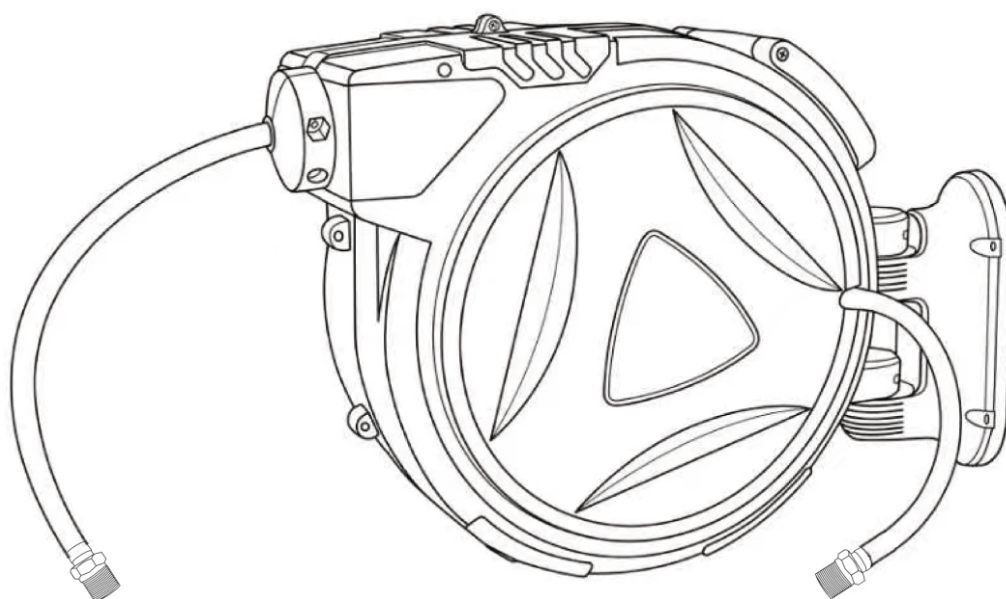

IN260300173V01\_UK\_FR\_DE\_ES\_IT\_US\_CA

**B40-036V00\_B40-036V01**



**TELESCOPIC GARDEN PIPE WINDER**  
**ENROULEUR TÉLESCOPIQUE DE TUYAU DE JARDIN**  
**TELESKOPISCHER GARTENROHRWICKLER**  
**ENROLLADOR TELESCOPICO DE TUBERÍA DE JARDÍN**  
**AVVOLGITORE TELESCOPICO DI TUBODA GIARDINO**

**EN\_IMPORTANT, RETAIN FOR FUTURE REFERENCE: READ CAREFULLY.**

**FR\_IMPORTANT : A LIRE ATTENTIVEMEN ET A CONSERVER POUR VOUS Y REFERER  
ULTERIEUREMENT**

**ES\_IMPORTANTE, LEA Y GUARDE PARA FUTURAS REFERENCIAS.**

**DE\_WICHTIG! SORGFÄLTIG LESEN UND FÜR SPÄTER NACHSCHLAGEN AUFBEWAHREN.**

**IT\_IMPORTANTE! CONSERVARE IL PRESENTE MANUALE PER FUTURO RIFERIMENTO E  
LEggerlo ATTENTAMENTE.**

## INSTALLATION METHOD

EN

1. Please use the corresponding safety screws to fix the product on the floor, wall and bracket.
2. Please confirm that the product has been firmly installed on the floor, walls and bracket.

## METHOD OF USE

Make sure that there is no leakage at the joint after the hose is pressurized.

1. Pull out the hose slowly, confirm whether it is locked when making noise, then pull out the hose to no sound, see if it can be recycled.
2. Make sure all hoses are pulled out.

## MATTERS NEEDING ATTENTION

1. When recovering, gently take the pipeline with your hand. Do not let it go to avoid accidents and unnecessary losses.
2. Pay attention to the product pressure during installation to ensure that the product is used within the specified range(300PSI).
3. Pay attention to the inspection and maintenance of the pipeline, to ensure safe use, away from high temperature and sharp objects.
4. The length marked on the product is the total length, input and output.

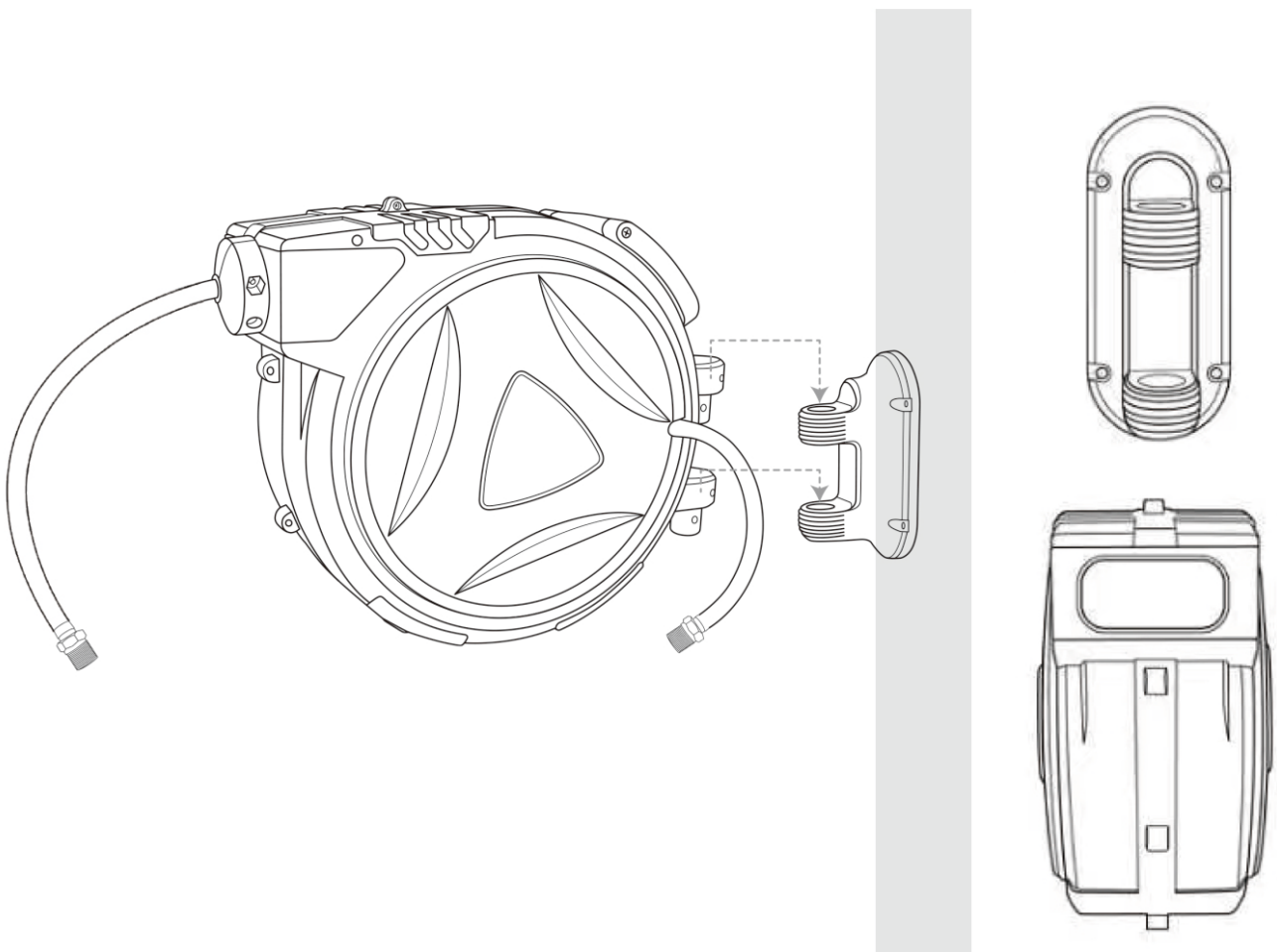

## MÉTHODE D'INSTALLATION

FR

1. Utilisez les vis de sécurité correspondantes pour fixer le produit au sol, au mur ou sur un support.
2. Vérifiez que le produit est solidement installé au sol, au mur ou sur le support.

## MODE D'EMPLOI

Vérifiez l'absence de fuite aux raccords après mise sous pression du tuyau.

1. Tirez lentement le tuyau, vérifiez s'il se verrouille lorsque vous entendez un clic, puis continuez à tirer jusqu'à ce qu'il n'y ait plus de clic et vérifiez sa capacité de rétraction.
2. Assurez-vous que le tuyau est complètement déployé avant utilisation.

## PRÉCAUTIONS

1. Lors de la rétraction, tenez doucement le tuyau en main. Ne le lâchez pas brusquement pour éviter tout accident ou dommage.
2. Vérifiez la pression d'utilisation du produit lors de l'installation et assurez-vous de l'utiliser dans la plage spécifiée (300 PSI).
3. Vérifiez et entretenez régulièrement le tuyau pour garantir une utilisation sûre. Évitez de l'exposer à des températures élevées et à des objets tranchants.
4. La longueur indiquée sur le produit correspond à la longueur totale, incluant les parties d'entrée et de sortie du tuyau.

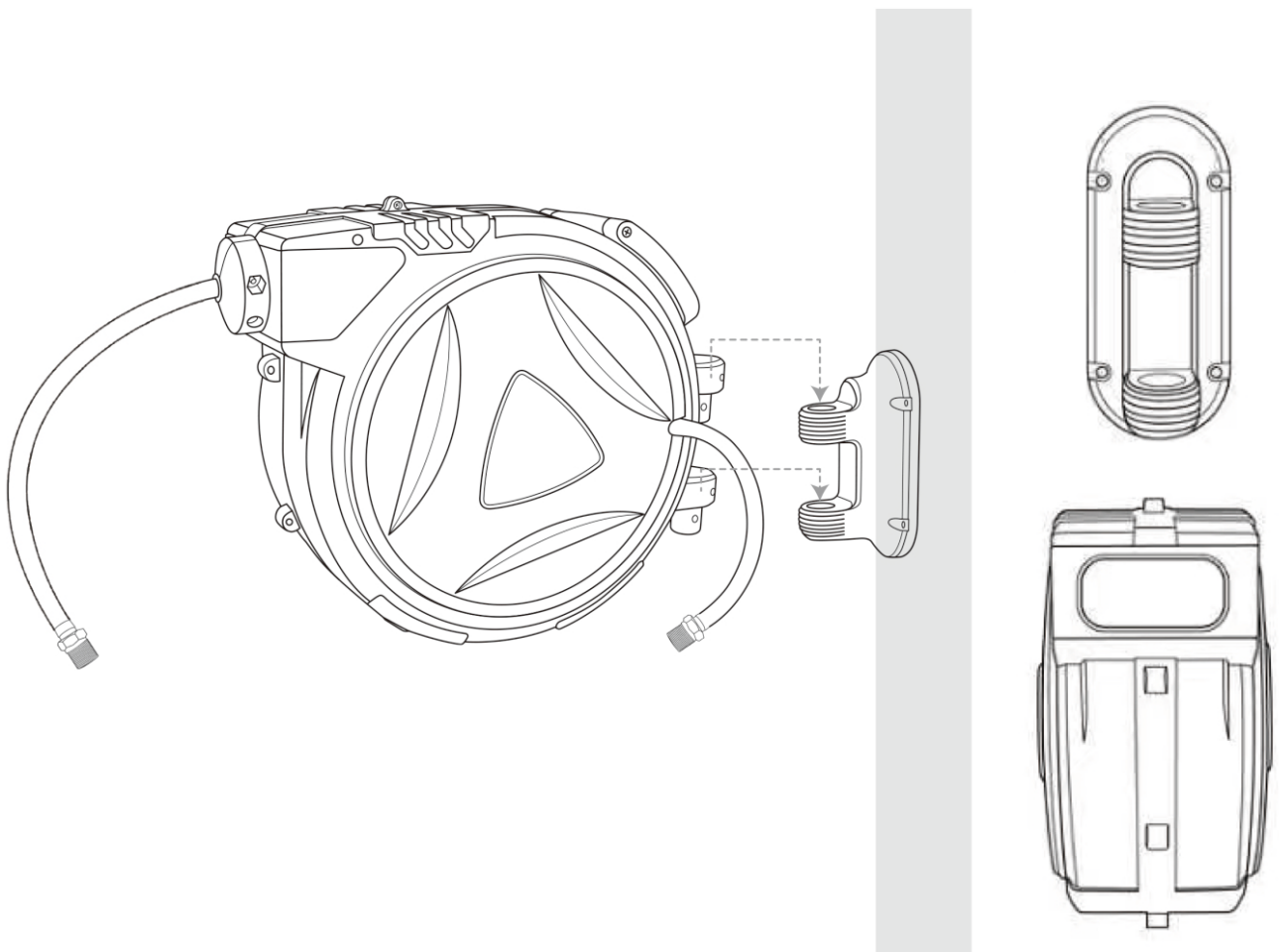

1. Bitte verwenden Sie die entsprechenden Sicherungsschrauben, um das Produkt am Boden, an der Wand oder an einem Träger zu befestigen.
2. Stellen Sie sicher, dass das Produkt fest am Boden, an der Wand oder am Träger installiert ist.

## BEDIENUNGSANLEITUNG

Stellen Sie sicher, dass nach der Druckbeaufschlagung des Schlauchs keine Undichtigkeiten an den Verbindungen auftreten.

1. Ziehen Sie den Schlauch langsam heraus, prüfen Sie, ob er bei einem Klick verriegelt, dann ziehen Sie weiter, bis kein Klick mehr zu hören ist, und prüfen Sie, ob er zurückgezogen werden kann.
2. Stellen Sie sicher, dass der gesamte Schlauch vollständig herausgezogen ist, bevor Sie ihn verwenden.

## HINWEISE ZUR SICHERHEIT

1. Bei der Rückziehung halten Sie den Schlauch vorsichtig in der Hand. Lassen Sie ihn nicht los, um Unfälle und unnötige Schäden zu vermeiden.
2. Beachten Sie den Betriebsdruck des Produkts bei der Installation und stellen Sie sicher, dass es innerhalb des angegebenen Bereichs (300 PSI) verwendet wird.
3. Achten Sie auf die Inspektion und Wartung des Schlauchs, um eine sichere Nutzung zu gewährleisten. Halten Sie ihn von hohen Temperaturen und scharfen Objekten fern.
4. Die auf dem Produkt angegebene Länge entspricht der Gesamtlänge, einschließlich der Ein- und Ausgangsteile des Schlauchs.

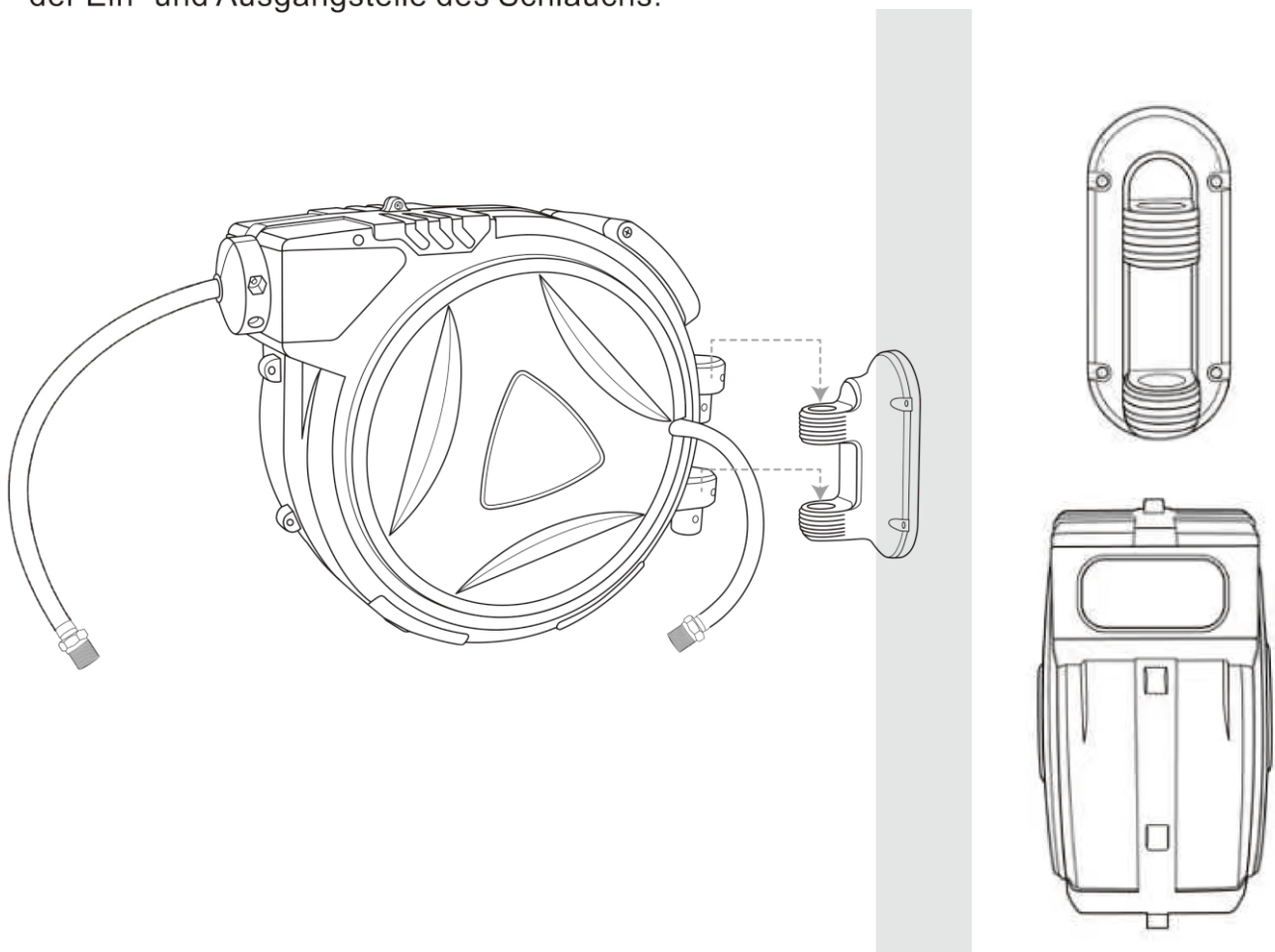

## MÉTODO DE INSTALACIÓN

ES

1. Utilice los tornillos de seguridad correspondientes para fijar el producto al suelo, la pared o un soporte.
2. Asegúrese de que el producto esté firmemente instalado en el suelo, la pared o el soporte.

## MODO DE USO

Verifique que no haya fugas en las conexiones después de presurizar el tubo.

1. Extraiga el tubo lentamente, confirme si se bloquea al escuchar un clic, luego continúe extrayéndolo hasta que no haya más clics y verifique si se puede retraer.
2. Asegúrese de que el tubo esté completamente extendido antes de usar.

## PRECAUCIONES

1. Al retraer el tubo, sosténgalo suavemente con la mano. No lo suelte bruscamente para evitar accidentes y daños innecesarios.
2. Tenga en cuenta la presión de uso del producto durante la instalación y asegúrese de usarlo dentro del rango especificado (300 PSI).
3. Realice inspecciones y mantenimientos periódicos del tubo para garantizar un uso seguro. Manténgalo alejado de temperaturas altas y objetos afilados.
4. La longitud indicada en el producto corresponde a la longitud total, incluyendo las partes de entrada y salida del tubo.

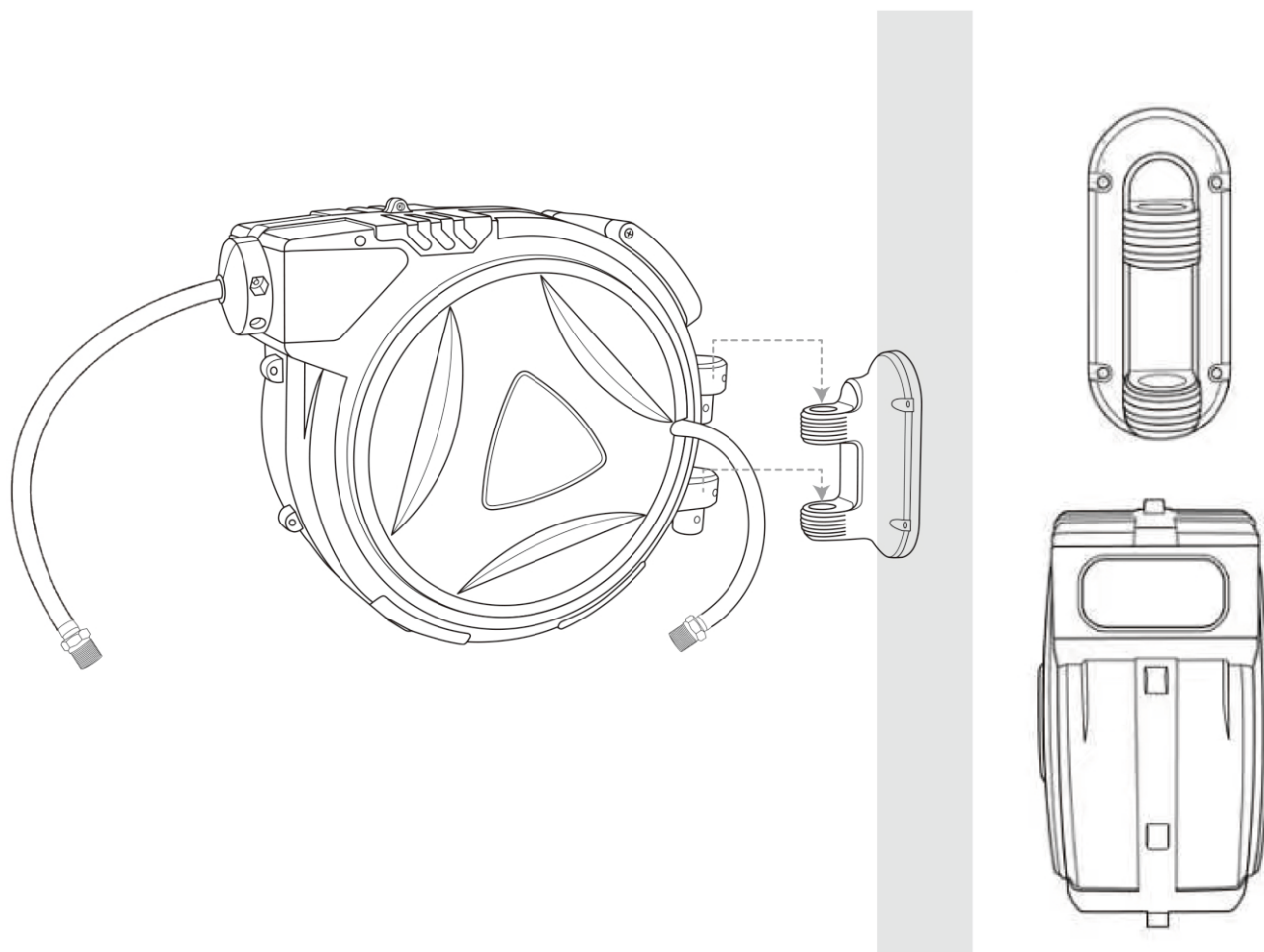

1. Utilizzare le viti di sicurezza corrispondenti per fissare il prodotto al pavimento, alla parete o su un supporto.
2. Assicurarsi che il prodotto sia installato saldamente al pavimento, alla parete o al supporto.

**METODO DI USO**

Verificare l'assenza di perdite alle connessioni dopo aver pressurizzato il tubo.

1. Estrarre il tubo lentamente, confermare se si blocca quando si sente un clic, poi continuare ad estrarlo fino a non sentire più clics e verificare se può essere ritratto.
2. Assicurarsi che il tubo sia completamente esteso prima dell'uso.

**PRECAUZIONI**

1. Durante il ritiro, tenere il tubo delicatamente in mano. Non lasciarlo andare bruscamente per evitare incidenti e danni inutili.
2. Tenere conto della pressione di utilizzo del prodotto durante l'installazione e assicurarsi di usarlo entro l'intervallo specificato (300 PSI).
3. Effettuare ispezioni e manutenzione periodiche del tubo per garantire un uso sicuro. Tenervi lontano da temperature elevate e oggetti taglienti.
4. La lunghezza indicata sul prodotto corrisponde alla lunghezza totale, inclusi le parti di ingresso e uscita del tubo.

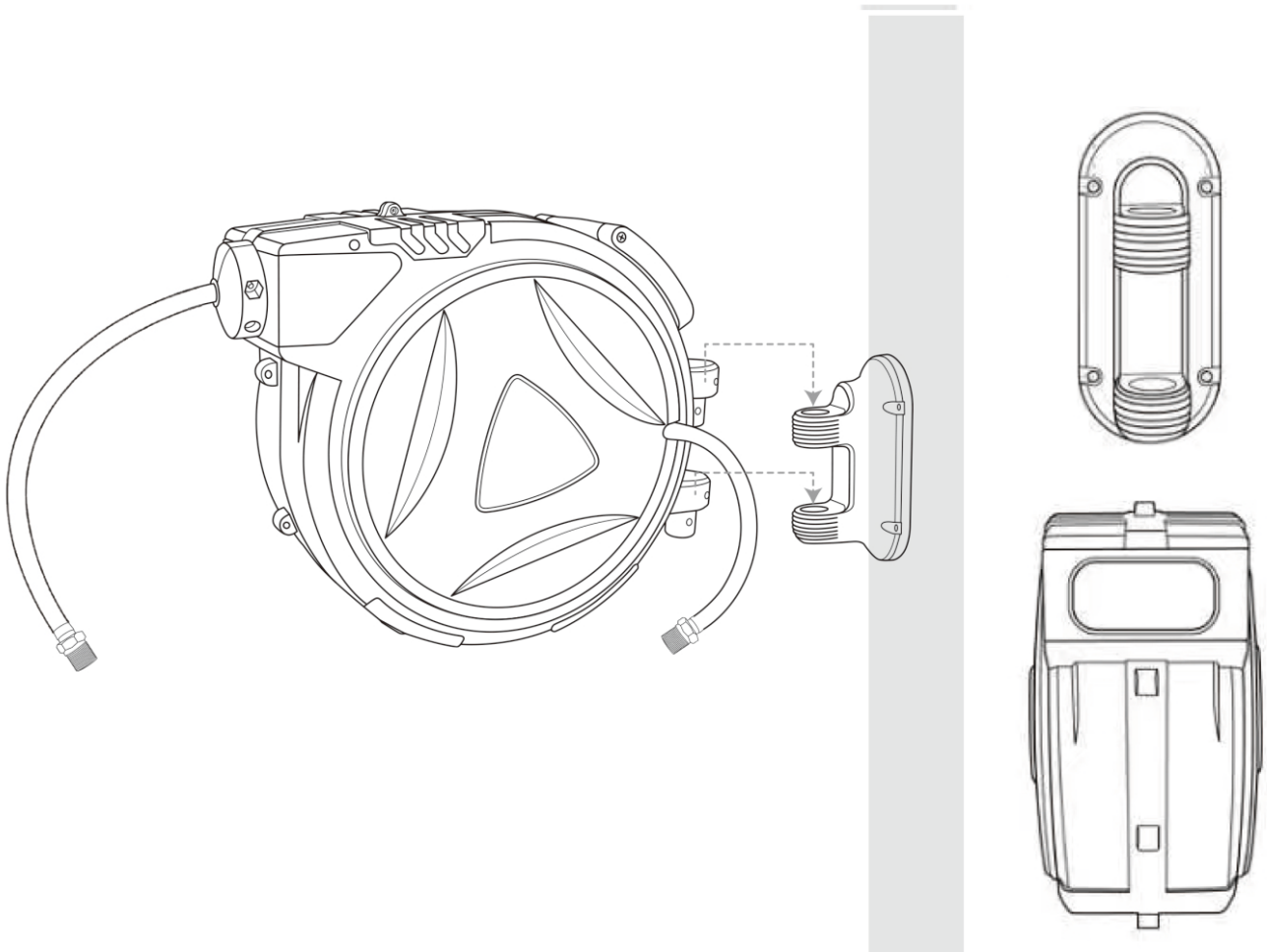

If you have any questions, please contact our customer care center.

Our contact details are below:

 001-877-644-9366

 customerservice@aosom.com

Imported by Aosom LLC

7777 Center Ave. Suite 430

Huntington Beach, CA 92647-9998 USA

MADE IN CHINA

**US**

Si tiene alguna pregunta, comuníquese con nuestro Centro de Atención al Cliente.

Nuestros datos de contacto son los siguientes:

 0034-931294512

 atencioncliente@aosom.es

Importador/Fabricante/REP:

Spanish Aosom, S.L.

C/ Roc Gros, nº 15. 08550, Els Hostalets de Balenyà, Spain.

B66295775

atencioncliente@aosom.es

TEL: 931294512

HECHO EN CHINA

**ES**

If you have any questions, please contact our customer care center.

Our contact details are below:

 416-792-6088

 customerservice@aosom.ca

Imported by Aosom Canada Inc.

7270 Woodbine Avenue, Unit 307, Markham,

Ontario Canada

L3R 4B9

MADE IN CHINA

**CA**

Si vous avez la moindre question, veuillez contacter notre centre d'assistance à la clientèle.

Nos coordonnées sont les suivantes:

 416-792-6088

 customerservice@aosom.ca

Importé par Aosom Canada Inc.

7270 Woodbine Avenue, unité 307,

Markham, Ontario Canada

L3R 4B9

FABRIQUÉ EN CHINE

**PT**

Se tiver alguma dúvida, por favor contacte o nosso Centro de Atendimento ao Cliente.

Os nossos dados de contacto são os seguintes:

 0034-931294512 (SEG-SEX DAS 7:30H ÀS 16:30H)

 info@aosom.pt.

IMPORTADOR:

SPANISH AOSOM, S.L

C.ROC GROS N.15, 08550. ELS HOSTALETES DE BALENYÀ

WWW.AOSOM.PT

**DE**

Wenn Sie Fragen haben, wenden Sie sich bitte an unser Kundendienstzentrum.

Unsere Kontaktdaten stehen unten:

 0049-0(40)-87408465  service@aosom.de

Importeur/Hersteller/REP:

MH Handel GmbH

Wendenstraße 309

D-20537 Hamburg

Germany

IN CHINA HERGESTELLT

If you have any questions, please contact our customer care centre. Our contact details are below:

 0044-800-240-4004

 enquiries@mhstar.co.uk

IMPORTER ADDRESS:

MH STAR UK Ltd

1 Northampton Cross Logistics Park

Northampton Cross Road

Northampton

NN4 9FH

Made in china

**UK**

In caso di dubbio, si prega di contattare il nostro centro assistenza clienti.

I nostri dettagli di contatto sono di seguito:

 0039-0249471447  clienti@aosom.it

IMPORTATO DA/Produttore/REP:

AOSOM Italy srl

Centro Direzionale Milanofiori

Strada 1 Palazzo F1

20057 Assago (MI)

P.I.: 08567220960

FATTO IN CINA

**IT**

Si vous avez la moindre question, veuillez contacter notre centre d'assistance à la clientèle. Nos coordonnées sont les suivantes:

 0033-1-84166106

 aosom@mhfrance.fr

Importé par/Fabricant/REP:

MH France

2, rue Maurice Hartmann

92130 Issy-les-Moulineaux

France

Fabriqué en Chine

**FR**



FR

**DONNEZ  
OU  
RECYCLEZ**



ASSOCIATION

OU



LIVRAISON

OU



DÉCHÈTERIE

Adresses sur quefairedemesdechets.fr

