

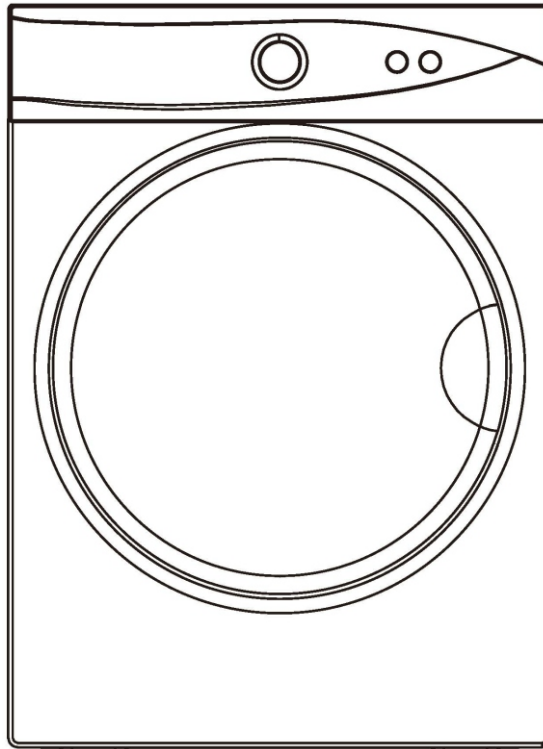

IN260200104V01_UK_FR_ES_DE_IT_RO

B61-025V90

GUJ30-28



**TUMBLE DRYER
SÈCHE-LINGE
WÄSCHETROCKNER
SECADORA
SECADORA DE ROUPA
ASCIUGATRICE
USCĂTOR DE RUFÉ**

Capacity/Capacité/Kapazität/Capacidad/
Capacidade/Capacità/Capacitate:3kg



EN_IMPORTANT, RETAIN FOR FUTURE REFERENCE: READ CAREFULLY.

**FR_IMPORTANT : A LIRE ATTENTIVEMEN ET A CONSERVER POUR VOUS Y REFERER
ULTERIEUREMENT**

ES_IMPORTANTE, LEA Y GUARDE PARA FUTURAS REFERENCIAS.

PT_IMPORTANTE, RETAR PARA REFERÉNCIA FUTURA: LEIA ATENTAMENTE.

DE_WICHTIG! SORGFÄLTIG LESEN UND FÜR SPÄTER NACHSCHLAGEN AUFBEWAHREN.

**IT_IMPORTANTE! CONSERVARE IL PRESENTE MANUALE PER FUTURO RIFERIMENTO E
LEggerlo ATTENTAMENTE.**

RO_IMPORTANT, PĂSTRAȚI PENTRU REFERINȚĂ VIITOARE: CITIȚI CU ATENȚIE.

SAFETY INSTRUCTIONS

- This appliance can be used by children aged from 8 years and above and persons with reduced physical, sensory or mental capabilities or lack of experience and knowledge if they have been given supervision or instruction concerning use of the appliance in a safe way and understand the hazards involved.
- Children shall not play with the appliance.
- Cleaning and user maintenance shall not be made by children without supervision.
- Children of less than 3 years should be kept away unless continuously supervised.
- If the supply cord is damaged, it must be replaced by the manufacturer, its service agent or similarly qualified persons in order to avoid a hazard.



- Read the instructions
- The tumble dryer is not to be used if industrial chemicals have been used for cleaning.
- The lint trap has to be cleaned frequently.
- Lint must not be allowed to accumulate around the tumble dryer.
- Adequate ventilation has to be provided to avoid the back flow of gases into the room from appliances burning other fuels, including open fires.
- Do not dry unwashed items in the tumble dryer.
- Items that have been soiled with substances such as cooking oil, acetone, alcohol, petrol, kerosene, spot removers, turpentine, waxes and wax removers should be washed in hot water with an extra amount of detergent before being dried in the tumble dryer.
- Items such as foam rubber (latex foam), shower caps, waterproof textiles, rubber backed articles and clothes or pillows fitted with foam rubber pads should not be dried in the tumble dryer.
- Fabric softeners, or similar products, should be used as specified by the fabric softener instructions.
- Remove all objects from pockets such as lighters and matches.
- Fill steam generators only with liquids specified by the manufacturer.
- **WARNING:** Never stop a tumble dryer before the end of the drying cycle unless all items are quickly removed and spread out so that the heat is dissipated.
- **WARNING:** The appliance must not be supplied through an external switching device, such as a timer, or connected to a circuit that is regularly switched on and off by a utility.
- A carpet must not obstruct the openings.
- Exhaust air must not be discharged into a flue that is used for exhausting fumes from appliances burning gas or other fuels.
- The appliance must not be installed behind a lockable door, a sliding door or a door with a hinge on the opposite side to that of the tumble dryer, in such a way that a full opening of the tumble dryer door is restricted.

- This tumble dryer is intended for NORMAL DOMESTIC USE ONLY.
- Exhaust air must not be discharged into a flue which is used for exhausting fumes from appliances burning gas or other fuel.
- Please note it is not recommended that the dryer is placed directly next to ovens or cookers as the performance of the dryer may be affected.
- The appliance must not be installed behind a lockable door, a sliding door or a door with a hinge on the opposite side to that of the tumble dryer, in such a way that a full opening of the tumble dryer door is restricted.
- A carpet must not obstruct the ventilation openings in the base of the dryer.
- Do not stack the tumble dryer on top of other appliances without the correct stacking kit.
- Any electrical work required to install the appliance should be carried out by a qualified person.
- It is important to clean the lint filter after each drying cycle or the restrictions to airflow will extend drying times and could cause the safety cut-out to trip.
- Under no circumstances should anything other than the recommended articles be placed in the tumble dryer.
- The tumble dryer should be serviced by an appointed service organization and only genuine parts used.
- It is dangerous to alter or modify the product in any way other than fitting authorized accessories.
- We recommend that the appliance is unplugged each time after use. It should always be disconnected from the electricity supply for long periods (i.e. weekends, if it is to be left unattended for holidays etc.)
- The rear of the dryer gets quite hot during use. Position the dryer so that the back is not accessible while in operation, but ensure that the sides have a space available to allow airflow. ensure that the load and appliance are cooled by utilizing the cool down period denoted on the control panel. Once the load is removed, all items need to be quickly spread out so that any residual heat is dissipated.
- DO NOT use a two-way adaptor, or extension lead. The dryer must be connected to its own socket.
- DO NOT block the air inlets at the base and side of your dryer.
- DO NOT allow fluff to accumulate around the tumble dryer. Risk of fire.
- DO NOT exceed the recommended maximum load.
- DO NOT place articles in the dryer if anything other than a water solution has been used in the cleaning process.
- DO NOT attempt to dry dripping wet articles.
- DO NOT use the tumble dryer if you suspect that it is damaged in any way. Under no circumstances should you attempt to repair the appliance yourself. Repairs carried out by inexperienced persons may cause serious injury. Consult your local appointed service engineer and insist on genuine spare parts.

- The final part of a tumble dryer cycle occurs without heat (cool down cycle) to ensure that the items are left at a temperature that ensures that the items will not be damaged.
- The lint trap has to be cleaned frequently.
- The maximum mass of dry textile material in kilograms to be used in the appliance (3kg).
- NOT SUITABLE FOR USE WITH CONDENSING BOXES.

ADDITIONAL INFORMATION

Many outlets sell "universal" tumble dryer accessories. These may not fit satisfactorily and could impair the efficient operation of your tumble dryer and may even cause air-flow restrictions not covered by our guarantee.

PRODUCT OVERVIEW

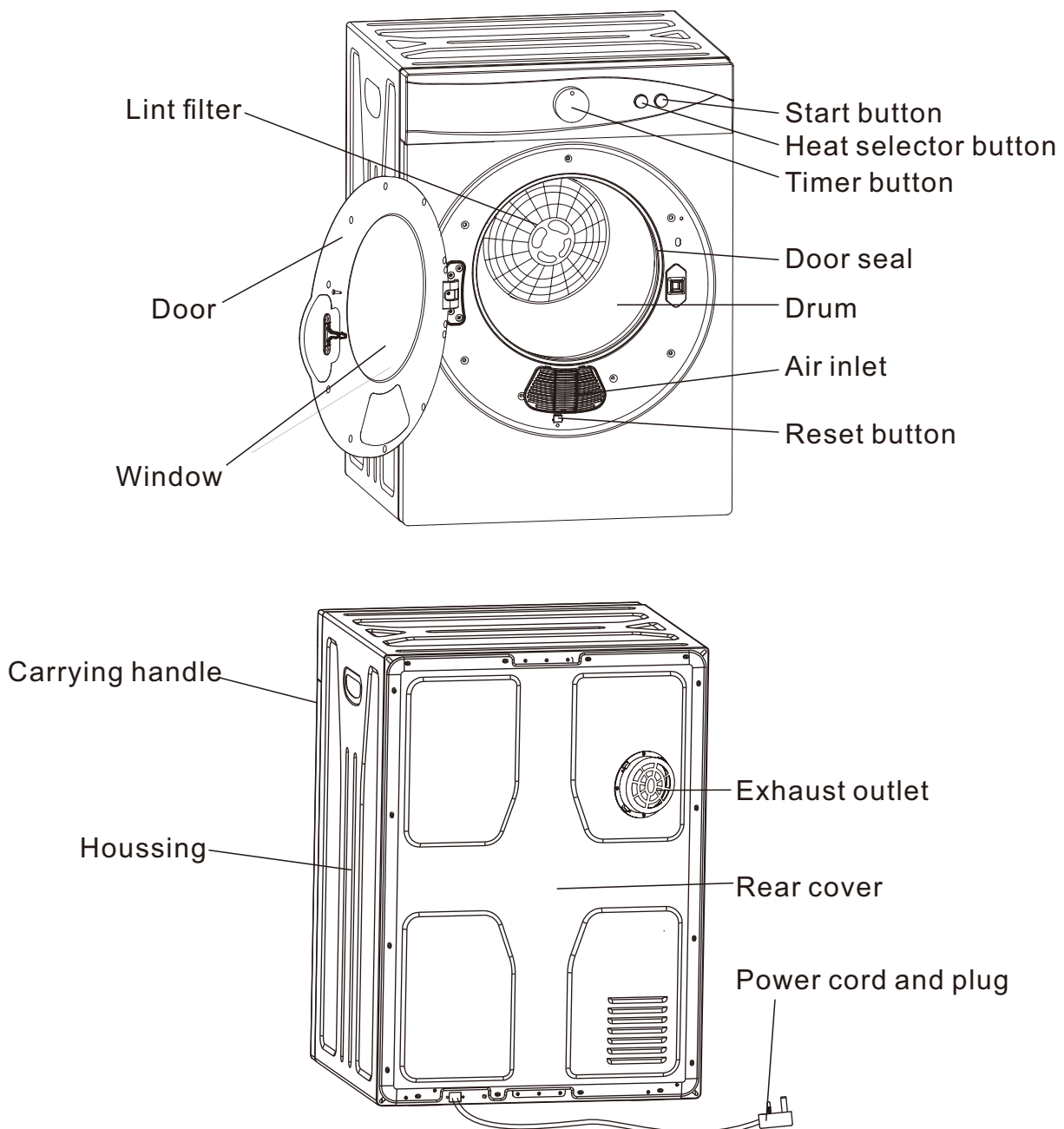

PRODUCT INSTALLATION

Installation on the floor

If the dryer is not installed on the wall, place it on a level surface. Do not place the dryer under combustible materials such as curtains and leave 15 cm of space around the dryer to walls and other objects.

The dryer is supplied with adjustable feet. Adjust the feet so that the dryer is fixed and level.

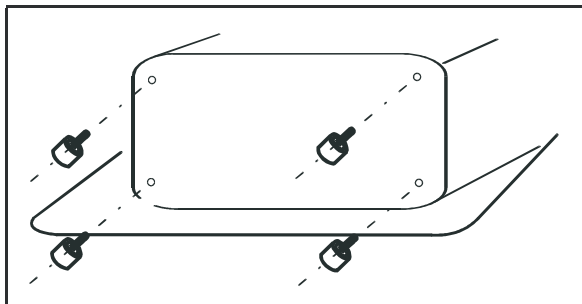

Installation on the wall





Important notes

- Leave at least 50 cm of space towards the ceiling so that you can install the unit correctly.
- If you install the appliance above a washing machine, leave enough space under the appliance to allow the air to circulate.
- Use a second person for installation.

Required tools for wall installation

- 3mm drill(1x)
- Phillips screwdriver (1x)
- Wood screws 12 mm (4x)

Supplied accessories for wall installation

Description	Figure	Unit
Retaining clamps		2
Spacers		2
Exhaust air connection		1
Screw 12 mm		4
Screw 25 mm		4

Wall installation

1

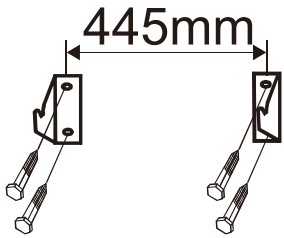

Find a suitable position on the wall and mark drill holes for the retaining clamps. Then drill the holes.

2. Retaining clamps

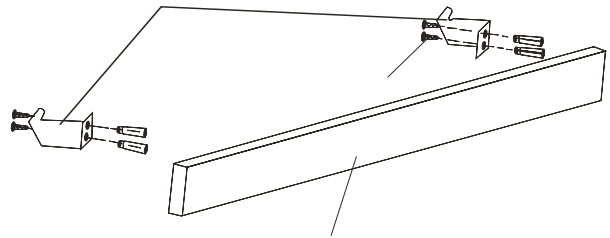

Timber (not included in scope of delivery)

If possible, attach retaining clips to wooden posts or studs in the wall. If the distance between the studs is too large, attach the clamps to a timber and then attach the timber between the studs. Tighten the screws tightly.

Ceiling

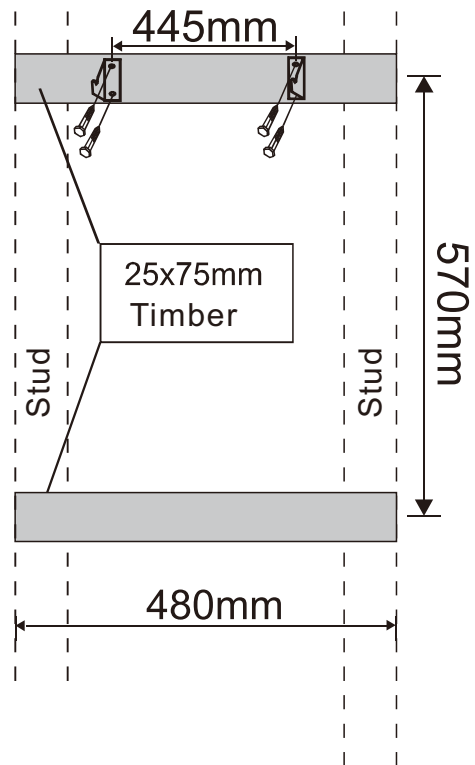
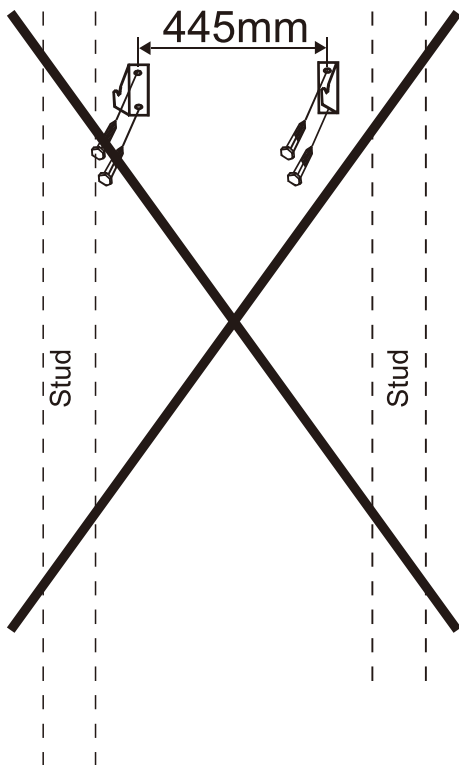

3

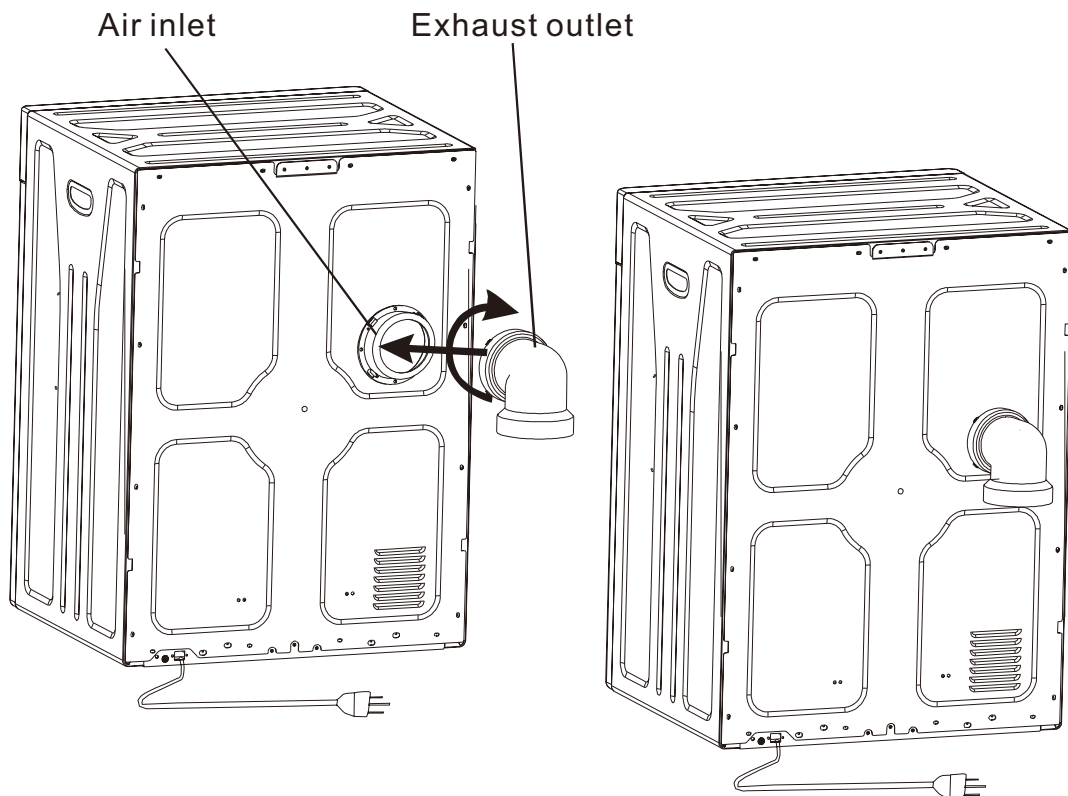

Fasten the exhaust air connection to the dryer by tightening it.

4

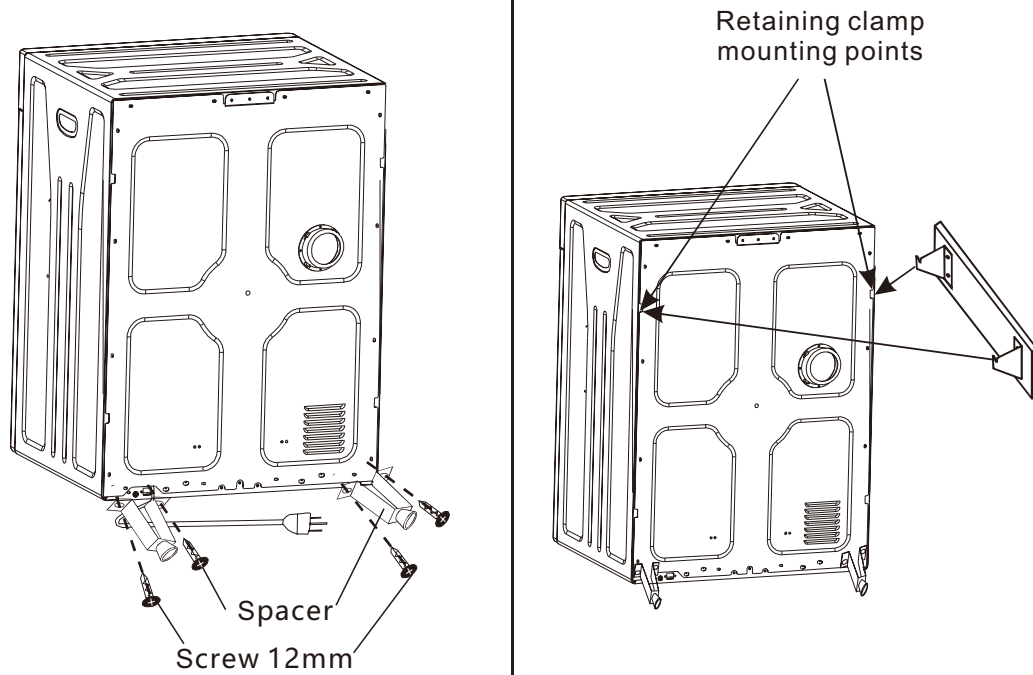

Fasten the spacers to the dryer with the 12 mm screws. Use the help of a second person to attach the dryer to the wall bracket.





LOADING AND SUITABLE TEXTILES

Loading

We recommend that you load the dryer with only one piece of laundry at a time so that the laundry dries evenly. Make sure that the laundry is not trapped in the door when you close it.

Suitable and unsuitable textiles

Before placing the garment in the dryer, check the symbols on the garment to see if it is suitable for drying in the tumble dryer. If any of the following symbols are on the laundry, the garment is not suitable for drying in the tumble dryer

	Dry horizontally
	Drying in the shade
	Do not dry in a dryer
	Hang to dry
	Hang damp to dry

Before drying

- Make sure that there are no more objects, such as coins or pins, in or on the laundry.
- Close zippers and turn laundry to the left.
- Dry light and dark laundry separately.
- Load the dryer only with laundry made of similar materials.
- Do not fill the dryer with more than 3 kg of laundry.

Loading and drying times

Load	Drying time
1kg Laundry	±60'
2kg Laundry	±120'
2.5kg Laundry	±150'
3kg Laundry	±200'

OPERATION

Heat selector button

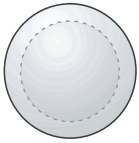

H High
B Low

- Choose a high temperature for large laundry or a high load.
- Choose a low temperature for small garments or a low load.

Drying programs

Air Dry: Runs with cool air and is suitable for laundry that needs to be refreshed (after long storage in a cupboard).

Off: If the controller is set to Off, the device is off. Turn the knob clockwise to select a program.

Cool: For laundry that has already been dried and thus prevents creasing.

Off: If the controller is set to Off, the device is off. Turn the knob clockwise to select a program.

Anti-wrinkle: Suitable for heavy ironed garments such as cotton shirts or linen. Set the Heat button to Low and turn the knob to 30-60 minutes. When the cycle is finished, the clothes are still slightly damp and easier to iron.

Hot: For large laundry or a high load. Set the heat button to high and the timer to > 120 minutes.

ECO: green area is in energy-saving mode.

Warm: With this function the laundry is first heated and then cooled down to prevent creasing. Set the heat button to high and the timer to 60-120 minutes.

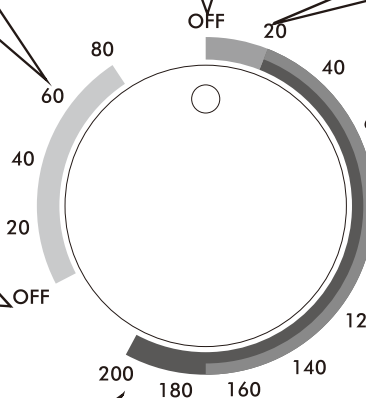

Start button

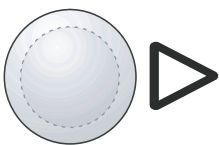

After you have set the heat selection button and the timer, press the start button. The program starts. If the door is opened during drying or there is a power failure, the program stops. Close the door and press Start again to continue with the program.

Note: The Start button is only intended to start the dryer. If you press it during drying, the dryer will not pause. To stop the dryer, turn the knob to OFF.

CLEANING AND CARE

Note: Disconnect the plug from the socket before cleaning.

Removing the filter

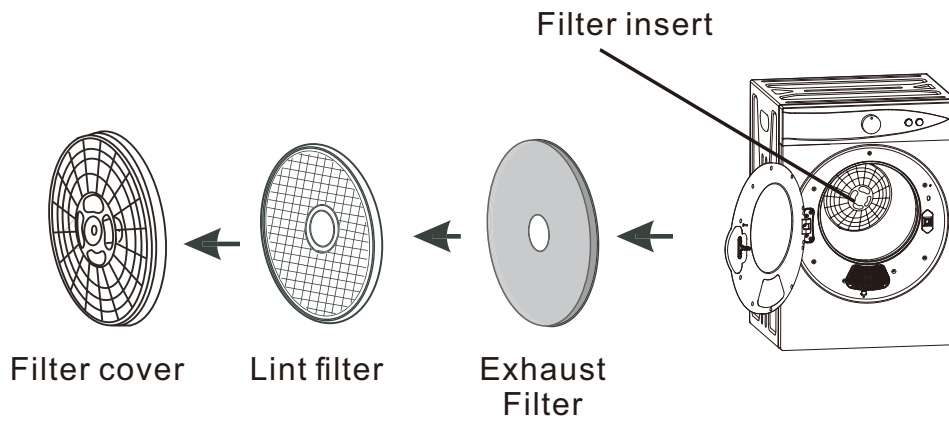

Remove the filter insert from the rear of the interior. The filter insert consists of 3 filters.

Filter cleaning

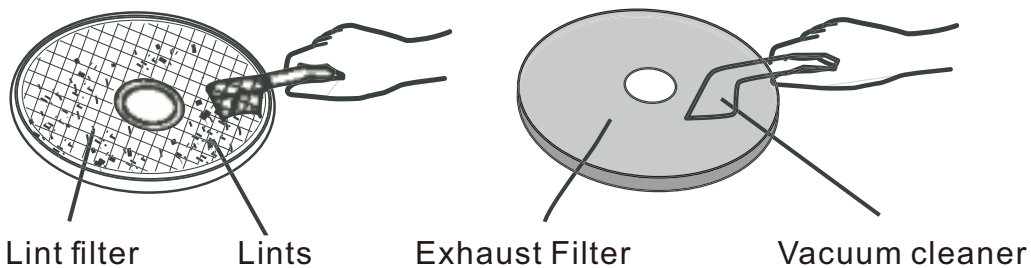

Separate the filters. Clean the filter cover, lint filter and exhaust filter with a soft brush or vacuum cleaner. Be careful not to damage the filters.

Insert Filter

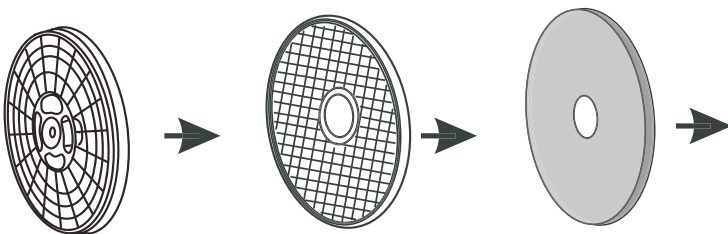

When you have cleaned the filters, replace them in reverse order. Make sure that the filters are firmly seated.

Clean air inlet

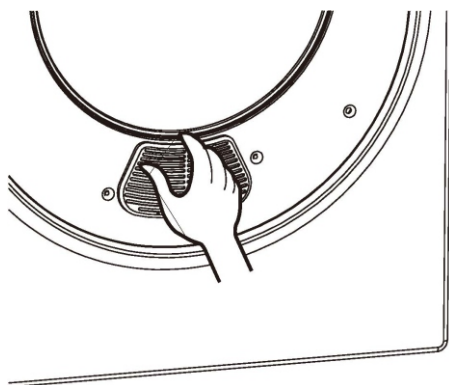

Filter frame



Inlet filter

Clean the air inlet filter once a month. Remove the filter by holding the lower and upper ends of the frame and pulling it out. Clean the inlet filter with a soft brush. Then replace the filter in the frame and secure the frame.

Cleaning of the inner and outer surface

- Do not clean the device with running water.
- Do not use solvents, thinners or alcohol for cleaning.
- Clean the drum only with a damp cloth, do not use spray cleaners. Clean the drum before each use.
- Do not use scouring agents or abrasive sponges for cleaning, they will damage the surface of the unit.

TECHNICAL SPECIFICATIONS

Model	B61-025V90(GYJ30-28)
Voltage	220-240V
Frequency	50Hz
Rated capacity at full load	3kg
Power max	1020W
Sound power level	60dBA
Net dimensions (cm) (HxLxW)	69x49x47.5
Net weight (kg)	20,5
This appliance is not intended to be built in.	

SECURITY



CAUTION!

It is dangerous for anyone, other than qualified technicians) to dismantle or attempt to repair, which involves disassembly of the cover panels.
 Risk of electric shocks.

RECYCLING

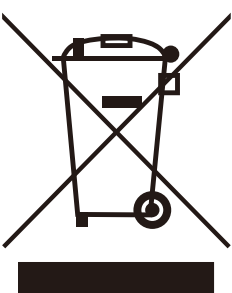

This appliance carries the symbol WEEE (for Waste Electrical and Electronic Equipment Directive) which signifies that at the end of life, it must not be discarded with household waste, but disposed of at the local sorting/recycling center. Waste recovery aids in helping to preserve our environment

ENVIRONMENTAL PROTECTION - DIRECTIVE 2012/19/EU

In order to preserve our environment and our health, end of life elimination of electric appliances and electronics must adhere to specific rules and requires everyone's involvement, whether supplier or user.

It is for this reason that your device, as noted by the symbol on the data plate or the packaging, should never be disposed of in a public or private bin for household waste. The user has the right to dispose of the device in a public electronics waste depot, which sorts and recycles or reuses it for other purposes in accordance with the law.

Off mode power	P_o	0.00	W
Standby mode power	P_{SB}	0.00	W
Power management function	[N/A]		
Time to enter automatically off mode	T_o	[N/A]	Min
Time to enter automatically standby mode	T_{SB}	[N/A]	Min

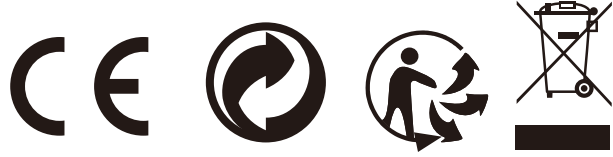

Product Information Sheet

COMMISSION DELEGATED REGULATION (EU) 2023/2534 with regard to energy labelling of household tumble dryers

Model identifier		B61-025V90(GYJ30-28)		
Technology of tumble dryer		Electric air vented		
Parameter	Value	Parameter	Value	
Rated capacity(kg)	3.0	Dimensions in cm	Height	69
			Width	49
			Depth	47
Energy Efficiency Index (EEL)	178.8	Energy efficiency class	G	
Weighted energy consumption in kWh per drying cycle. Actual energy consumption will depend on how the appliance is used.	1.43			
Programme duration (hours: min-utes)	Rated capacity	2:40	Type	Free-standing
	Half	1:10		
Acoustic airborne noise mission(dB(A) re 1 pW)	60	Acoustic airborne noise emission class	A	
Off-mode (if applicable) (W)	0.00	Standby-mode (if applicable) (W)	0.00	
Delay start (W) (if applicable)	0.00	Networked stand-by (W) (if applicable)	0.00	
Web link to information on spare parts availability for professional repairers and end users			-	
Web link to repair instructions for end-users			-	
Web link to indicative pre-tax prices			-	
Minimum duration of the guarantee offered by the supplier			24	

CONSIGNES DE SÉCURITÉ

- Cet appareil peut être utilisé par des enfants à partir de 8 ans et plus et par des personnes ayant des capacités physiques, sensorielles ou mentales réduites ou un manque d'expérience et de connaissances à condition qu'elles aient reçu une supervision ou des instructions concernant l'utilisation de l'appareil en toute sécurité et qu'elles comprennent les dangers encourus.
- Les enfants ne doivent pas jouer avec l'appareil.
- Le nettoyage et l'entretien par l'utilisateur ne doivent pas être effectués par des enfants sans surveillance.
- Les enfants de moins de 3 ans doivent être éloignés à moins d'être surveillés en permanence.
- Si le câble d'alimentation est endommagé, il doit être remplacé par le fabricant, son service après-vente ou des personnes de qualification similaire afin d'éviter un danger.



Lire les instructions

- Le sèche-linge à tambour ne doit pas être utilisé si des produits chimiques ont été utilisés pour le nettoyage.
- Le filtre à air doit être nettoyé fréquemment.
- L'accumulation de peluche autour du sèche-linge à tambour doit être évitée.
- Une ventilation appropriée doit être fournie afin d'éviter un refoulement, à l'intérieur de la pièce, de gaz provenant d'appareils brûlant d'autres combustibles, y compris les feux ouverts.
- Ne pas sécher dans le sèche-linge à tambour des articles non lavés.
- Il convient que les articles qui ont été salis avec des substances telles que l'huile de cuisson, l'acétone, l'alcool, l'essence, le kérosène, les détachants, la térébenthine, la cire et les substances pour retirer la cire soient lavés dans de l'eau chaude avec une quantité supplémentaire de détergent avant d'être séchés dans le sèche-linge à tambour.
- Il convient que les articles comme le caoutchouc mousse (mousse de latex), les bonnets de douche, les textiles étanches, les articles doublés de caoutchouc et les vêtements ou les oreillers comprenant des parties en caoutchouc mousse ne soient pas séchés dans le sèche-linge à tambour.
- Il convient d'utiliser les produits assouplissants, ou produits similaires, conformément aux instructions relatives aux produits assouplissants.
- Retirer des poches tous les objets tels que briquets et allumettes.
- Remplir les générateurs de vapeur uniquement avec les liquides spécifiés par le fabricant.
- **ATTENTION:** Ne jamais arrêter un sèche-linge à tambour avant la fin du cycle de séchage, à moins que tous les articles ne soient retirés rapidement et étalés, de telle sorte que la chaleur soit dissipée.
- **ATTENTION:** L'appareil ne doit pas être alimenté par l'intermédiaire d'un interrupteur externe, comme une minuterie, ou être connecté à un circuit qui est régulièrement mis sous tension et hors tension par un fournisseur d'électricité.

- Les ouvertures ne doivent pas être obstruées par un tapis.
- L'air rejeté ne doit pas être évacué dans une évacuation utilisée pour les fumées rejetées provenant des appareils brûlant du gaz ou d'autres combustibles.
- L'appareil ne doit pas être installé derrière une porte à verrouillage, une porte coulissante ou une porte ayant une charnière du côté opposé à celle du sèche-linge, empêchant ainsi l'ouverture totale du sèche-linge à tambour.
- Un tapis ne doit pas obstruer les ouvertures.
- L'air évacué ne doit pas être rejeté dans un conduit utilisé pour évacuer les fumées provenant d'appareils fonctionnant au gaz ou à d'autres combustibles.
- L'appareil ne doit pas être installé derrière une porte verrouillable, une porte coulissante ou une porte dont la charnière se trouve du côté opposé à celui du sèche-linge, de manière à empêcher l'ouverture complète de la porte du sèche-linge.
- Ce sèche-linge est destiné à un USAGE DOMESTIQUE NORMAL UNIQUEMENT.
- L'air évacué ne doit pas être rejeté dans un conduit utilisé pour évacuer les fumées provenant d'appareils fonctionnant au gaz ou à d'autres combustibles.
- Veuillez noter qu'il n'est pas recommandé de placer le sèche-linge directement à côté d'un four ou d'une cuisinière, car cela pourrait nuire à ses performances.
- L'appareil ne doit pas être installé derrière une porte verrouillable, une porte coulissante ou une porte dont la charnière se trouve du côté opposé à celui du sèche-linge, de manière à empêcher l'ouverture complète de la porte du sèche-linge.
- Un tapis ne doit pas obstruer les ouvertures de ventilation situées à la base du sèche-linge.
- N'empilez pas le sèche-linge sur d'autres appareils sans le kit d'empilage approprié.
- Tout travail électrique nécessaire à l'installation de l'appareil doit être effectué par une personne qualifiée.
- Il est important de nettoyer le filtre à peluches après chaque cycle de séchage, sinon les restrictions de circulation d'air prolongeront les temps de séchage et pourraient déclencher le dispositif de sécurité.
- En aucun cas, ne placez dans le sèche-linge d'autres articles que ceux recommandés.
- Le sèche-linge doit être entretenu par un organisme de service agréé et seules des pièces d'origine doivent être utilisées.
- Il est dangereux de modifier ou d'altérer le produit de quelque manière que ce soit, à l'exception de l'installation d'accessoires autorisés.
- Nous recommandons de débrancher l'appareil après chaque utilisation. Il doit toujours être déconnecté de l'alimentation électrique pendant les longues périodes d'inutilisation (par exemple, les week-ends, s'il doit être laissé sans surveillance pendant les vacances, etc).
- L'arrière du sèche-linge devient très chaud pendant son utilisation. Placez le sèche-linge de manière à ce que l'arrière ne soit pas accessible pendant son fonctionnement, mais veillez à laisser un espace sur les côtés pour permettre la circulation de l'air. Veillez à ce que le linge et l'appareil refroidissent en utilisant la période de refroidissement indiquée sur le panneau de commande. Une fois le linge retiré, tous les articles doivent être rapidement étalés afin que la chaleur résiduelle se dissipe.

- N'utilisez PAS d'adaptateur double ou de rallonge. Le sèche-linge doit être branché sur sa propre prise.
- Ne bloquez PAS les entrées d'air situées à la base et sur les côtés de votre sèche-linge.
- Ne laissez PAS les peluches s'accumuler autour du sèche-linge. Risque d'incendie.
- Ne dépassez PAS la charge maximale recommandée.
- Ne placez PAS d'articles dans le sèche-linge si un produit autre qu'une solution aqueuse a été utilisé pour le nettoyage.
- NE TENTEZ PAS de sécher des articles mouillés.
- N'UTILISEZ PAS le sèche-linge si vous pensez qu'il est endommagé. N'essayez en aucun cas de réparer l'appareil vous-même. Les réparations effectuées par des personnes inexpérimentées peuvent causer des blessures graves. Consultez votre technicien de service agréé local et exigez des pièces de rechange d'origine.
- La dernière partie du cycle du sèche-linge se déroule sans chaleur (cycle de refroidissement) afin de garantir que les articles restent à une température qui ne les endommage pas.
- Le filtre à peluches doit être nettoyé fréquemment.
- Masse maximale en kilogrammes de textiles secs pouvant être utilisés dans l'appareil (3 kg).
- NE CONVIENT PAS À UNE UTILISATION AVEC DES BOÎTES À CONDENSATION.

INFORMATIONS SUPPLÉMENTAIRES

De nombreux magasins vendent des accessoires « universels » pour sèche-linge. Ceux-ci peuvent ne pas être adaptés et nuire au bon fonctionnement de votre sèche-linge, voire entraîner des restrictions de circulation d'air non couvertes par notre garantie.

APERÇU DU PRODUIT

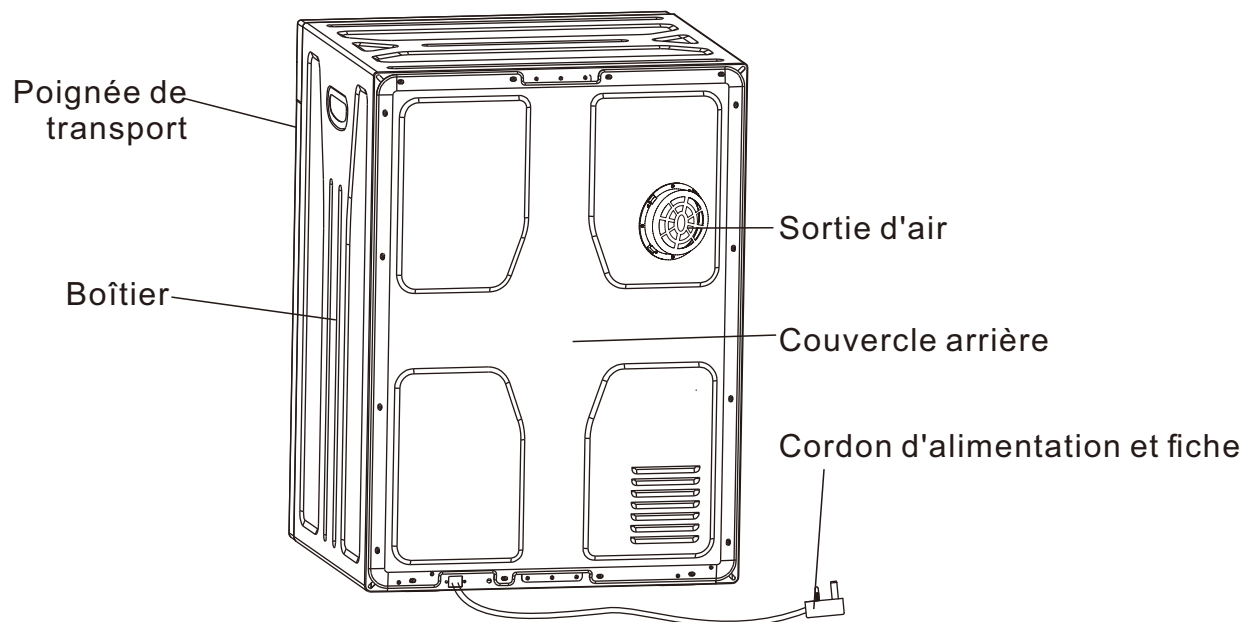
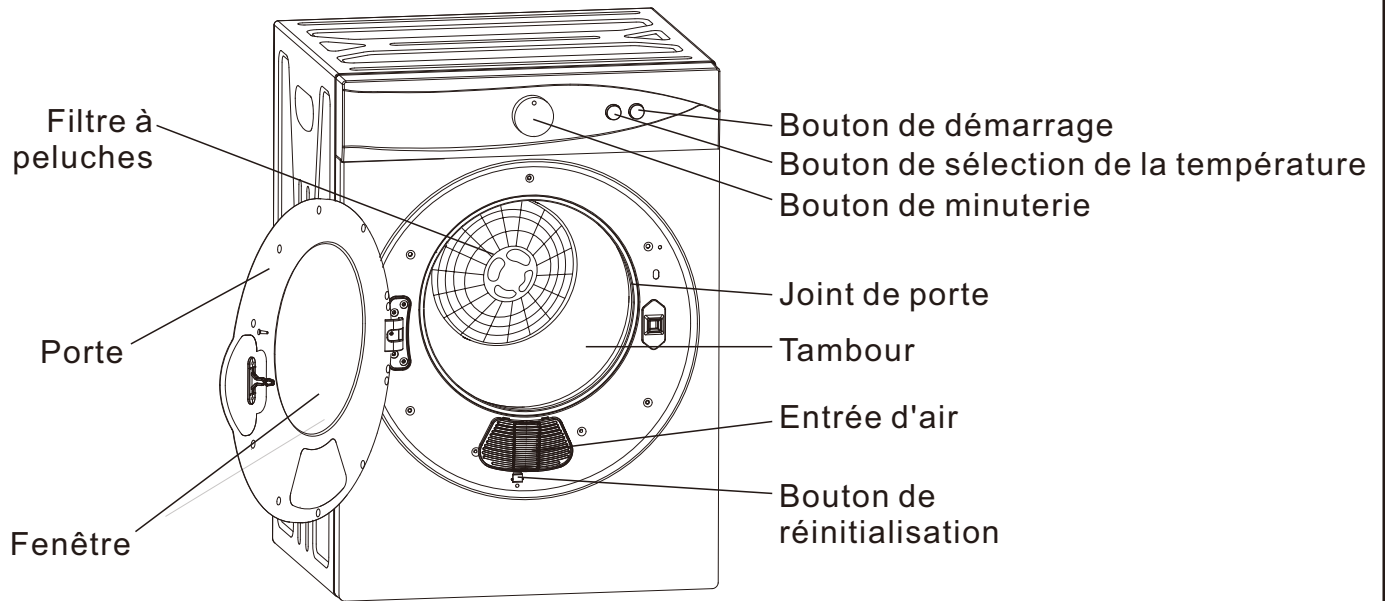

INSTALLATION DU PRODUIT

Installation au sol

Si le sèche-linge n'est pas installé au mur, placez-le sur une surface plane. Ne placez pas le sèche-linge sous des matériaux inflammables tels que des rideaux et laissez un espace de 15 cm entre le sèche-linge et les murs et autres objets.

Le sèche-linge est équipé de pieds réglables. Réglez les pieds de manière à ce que le sèche-linge soit stable et à niveau.

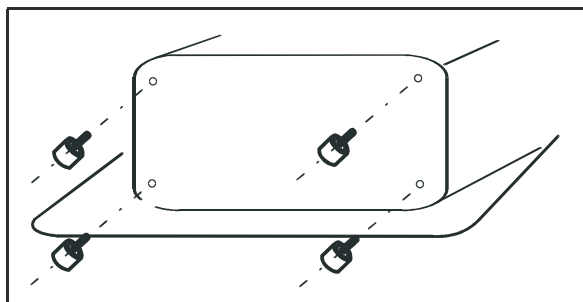

Installation au mur





Remarques importantes

- Laissez au moins 50 cm d'espace vers le plafond afin de pouvoir installer l'appareil correctement.
- Si vous installez l'appareil au-dessus d'un lave-linge, laissez suffisamment d'espace sous l'appareil pour permettre à l'air de circuler.
- Demandez l'aide d'une deuxième personne pour l'installation.

Outils nécessaires pour l'installation murale

- Foret de 3 mm (1x)
- Tournevis cruciforme (1x)
- Vis à bois 12 mm (4x)

Accessoires fournis pour l'installation murale

Description	Illustration	Appareil
Pinces de fixation		2
Entretoises		2
Raccordement de l'air évacué		1
Vis 12 mm		4
Vis 25 mm		4

Installation murale

1

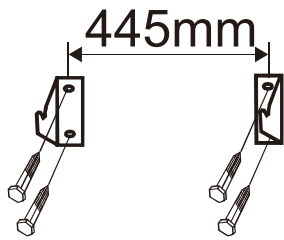

Trouvez un emplacement approprié sur le mur et marquez les trous de perçage pour les pinces de fixation. Percez ensuite les trous.

2. Pinces de fixation

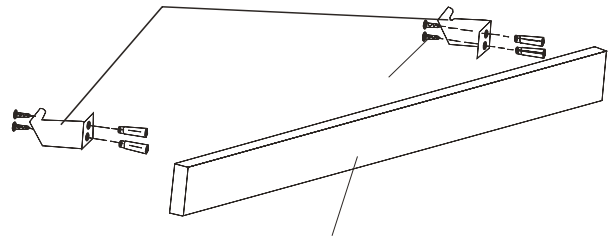

Bois (non compris dans la livraison)

Si possible, fixez les pinces de fixation à des montants ou des montants en bois dans le mur. Si la distance entre les montants est trop grande, fixez les pinces à un morceau de bois, puis fixez le morceau de bois entre les montants. Serrez bien les vis.

Plafond

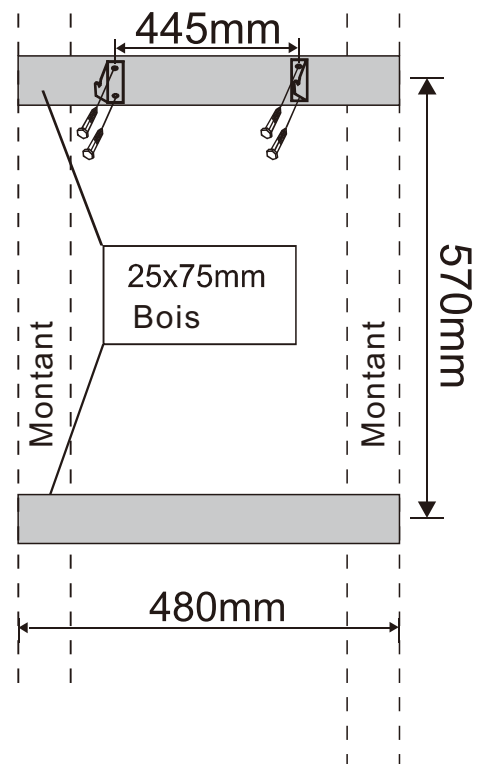
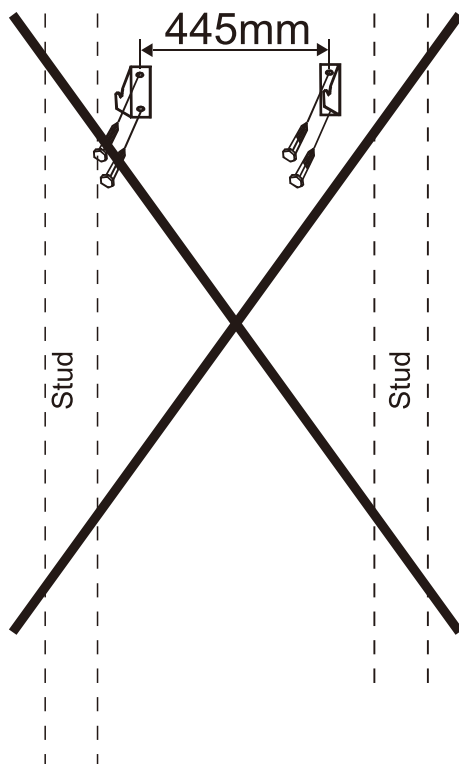

3

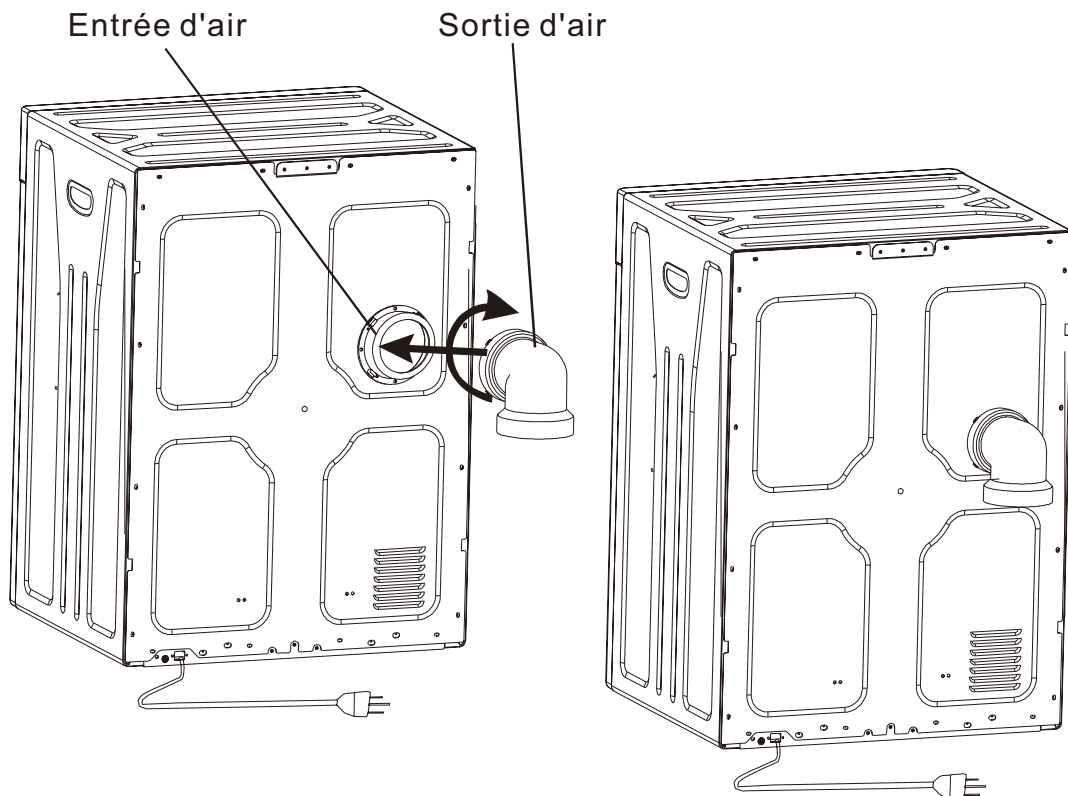

Fixez le raccord d'évacuation d'air au sèche-linge en le serrant.

4

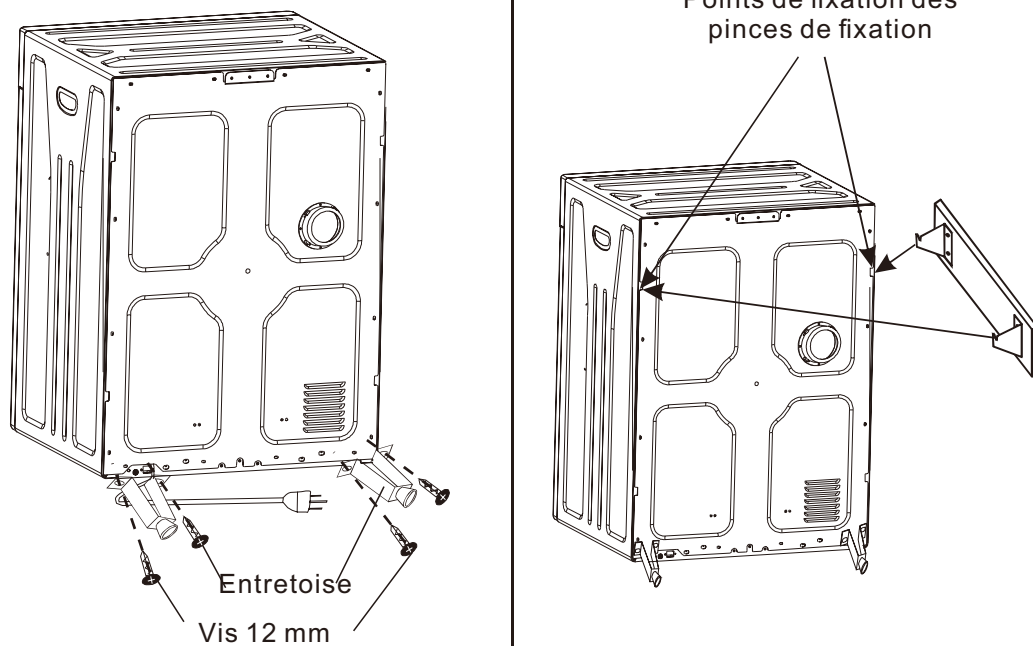

Fixez les entretoises au sèche-linge à l'aide des vis de 12 mm. Demandez l'aide d'une deuxième personne pour fixer le sèche-linge au support mural.





CHARGEMENT ET TEXTILES ADAPTÉS

Chargement

Nous vous recommandons de ne charger le sèche-linge qu'avec un seul vêtement à la fois afin que le linge sèche uniformément. Assurez-vous que le linge ne reste pas coincé dans la porte lorsque vous la fermez.

Textiles adaptés et inadaptés

Avant de placer le vêtement dans le sèche-linge, vérifiez les symboles figurant sur le vêtement pour voir s'il peut être séché dans le sèche-linge. Si l'un des symboles suivants figure sur le linge, le vêtement ne peut pas être séché dans le sèche-linge.

	Sécher à l'horizontale
	Sécher à l'ombre
	Ne pas sécher dans un sèche-linge
	Suspendre pour sécher
	Suspendre humide pour sécher

Avant le séchage

- Assurez-vous qu'il ne reste aucun objet, tel que des pièces de monnaie ou des épingles, dans ou sur le linge.
- Fermez les fermetures éclair et retournez le linge vers la gauche.
- Séchez séparément le linge clair et le linge foncé.
- Ne chargez le sèche-linge qu'avec du linge composé de matières similaires.
- Ne remplissez pas le sèche-linge avec plus de 3 kg de linge.

Temps de chargement et de séchage

Charge	Temps de séchage
1kg de linge	±60'
2kg de linge	±120'
2.5kg de linge	±150'
3kg de linge	±200'

FUNCTIONNEMENT

Bouton de sélection de la chaleur

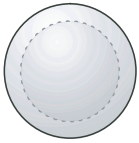

 Élevée
 Faible

- Choisissez une température élevée pour le linge volumineux ou une charge importante.
- Choisissez une température basse pour les petits vêtements ou une charge faible.

Programmes de séchage

Séchage à l'air : fonctionne à l'air frais et convient au linge qui a besoin d'être rafraîchi (après un long stockage dans un placard).

Arrêt : si le contrôleur est réglé sur Arrêt, l'appareil est éteint. Tournez le bouton dans le sens des aiguilles d'une montre pour sélectionner un programme.

Refroidissement : pour le linge qui a déjà été séché, ce qui évite les plis.

Arrêt : si le contrôleur est réglé sur Arrêt, l'appareil est éteint. Tournez le bouton dans le sens des aiguilles d'une montre pour sélectionner un programme.

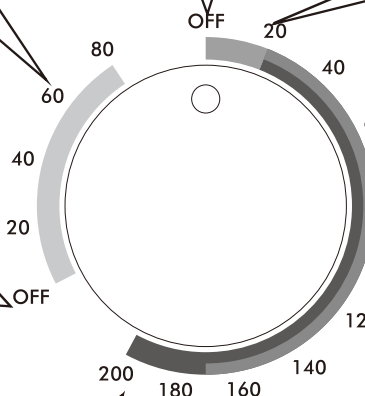

Anti-froissage : convient aux vêtements difficiles à repasser tels que les chemises en coton ou le lin. Réglez le bouton de chaleur sur « Faible » et tournez le bouton sur 30 à 60 minutes. À la fin du cycle, les vêtements sont encore légèrement humides et plus faciles à repasser.

Chaud : pour le linge volumineux ou une charge importante. Réglez le bouton de chaleur sur « Élevé » et la minuterie sur > 120 minutes.

ECO : la zone verte correspond au mode économie d'énergie.

Chauffe : avec cette fonction, le linge est d'abord chauffé, puis refroidi pour éviter les plis. Réglez le bouton de température sur « High » et la minuterie sur 60 à 120 minutes.

Bouton de démarrage

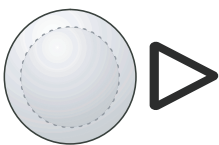

Après avoir réglé le bouton de sélection de la chaleur et la minuterie, appuyez sur le bouton de démarrage. Le programme démarre. Si la porte est ouverte pendant le séchage ou en cas de coupure de courant, le programme s'arrête. Fermez la porte et appuyez à nouveau sur Démarrer pour poursuivre le programme.

Remarque : le bouton de démarrage sert uniquement à démarrer le sèche-linge. Si vous appuyez dessus pendant le séchage, le sèche-linge ne s'arrêtera pas. Pour arrêter le sèche-linge, tournez le bouton sur OFF.

NETTOYAGE ET ENTRETIEN

Remarque : débranchez la fiche de la prise avant de nettoyer l'appareil.

Retrait du filtre

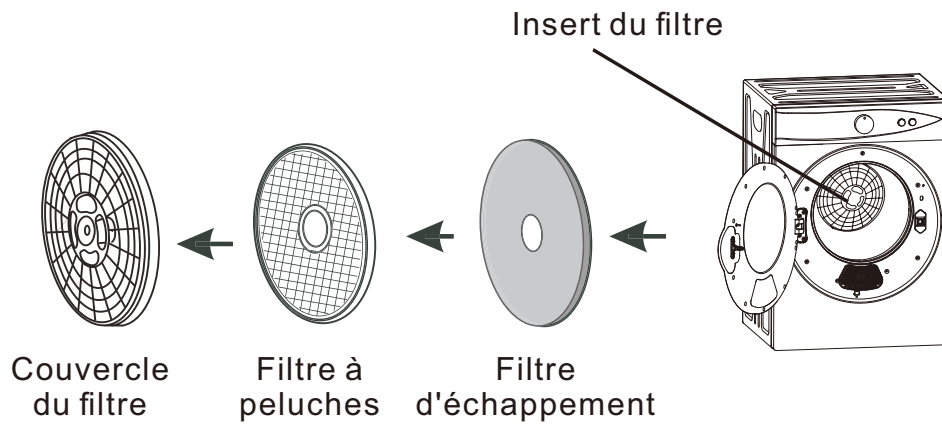

Retirez l'insert du filtre à l'arrière de l'intérieur. L'insert du filtre se compose de 3 filtres.

Nettoyage du filtre

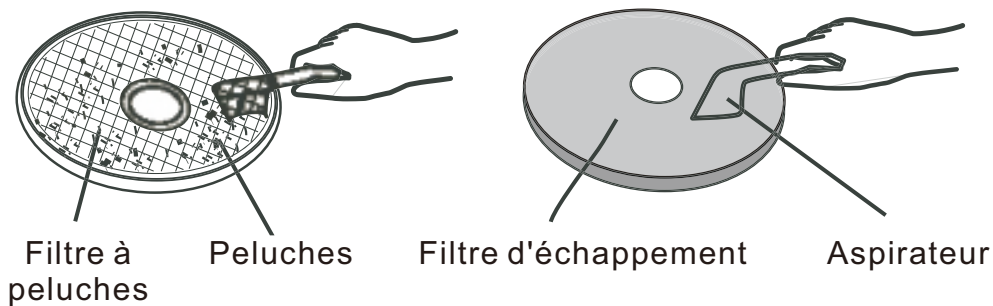

Séparez les filtres. Nettoyez le couvercle du filtre, le filtre à peluches et le filtre d'échappement à l'aide d'une brosse douce ou d'un aspirateur. Veillez à ne pas endommager les filtres.

Insérez le filtre

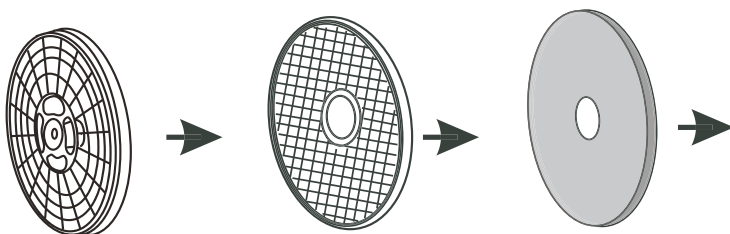

Une fois les filtres nettoyés, remettez-les en place dans l'ordre inverse. Assurez-vous que les filtres sont bien en place.

Nettoyez l'entrée d'air

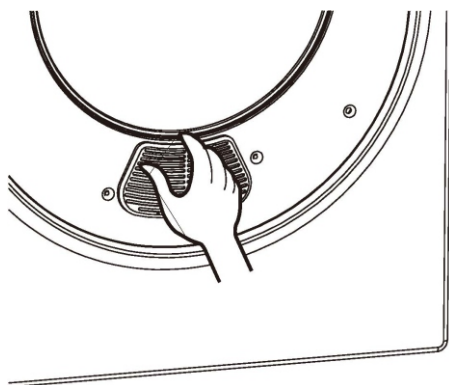

Cadre du filtre



Filtre d'entrée

Nettoyez le filtre d'entrée d'air une fois par mois. Retirez le filtre en le tenant par les extrémités inférieure et supérieure du cadre et en le tirant vers l'extérieur. Nettoyez le filtre d'entrée à l'aide d'une brosse douce. Remettez ensuite le filtre dans le cadre et fixez ce dernier.

Nettoyage des surfaces intérieures et extérieures

- Ne nettoyez pas l'appareil à l'eau courante.
- N'utilisez pas de solvants, de diluants ou d'alcool pour le nettoyage.
- Nettoyez le tambour uniquement avec un chiffon humide, n'utilisez pas de nettoyeurs en spray. Nettoyez le tambour avant chaque utilisation.
- N'utilisez pas de produits abrasifs ou d'éponges abrasives pour le nettoyage, car ils endommageraient la surface de l'appareil.

CARACTÉRISTIQUES TECHNIQUES

Modèle	B61-025V90(GYJ30-28)
Tension	220-240V
Fréquence	50Hz
Capacité nominale à pleine charge	3kg
Puissance max.	1020W
Niveau de puissance acoustique	60dBA
Dimensions nettes (cm) (HxLxP)	69x49x47.5
Poids net (kg)	20,5
Cet appareil n'est pas destiné à être encastré.	

SÉCURITÉ



ATTENTION !

Il est dangereux pour toute personne autre qu'un technicien qualifié de démonter ou de tenter de réparer l'appareil, ce qui implique le démontage des panneaux de recouvrement. Risque d'électrocution.

RECYCLAGE

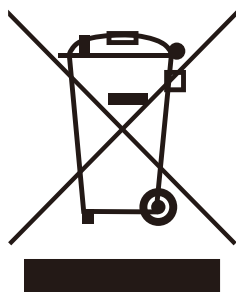

Cet appareil porte le symbole WEEE (pour la directive relative aux déchets d'équipements électriques et électroniques), ce qui signifie qu'à la fin de sa durée de vie, il ne doit pas être jeté avec les déchets ménagers, mais éliminé dans un centre de tri/recyclage local. La récupération des déchets contribue à la préservation de notre environnement.

PROTECTION DE L'ENVIRONNEMENT - DIRECTIVE 2012/19/UE

Afin de préserver notre environnement et notre santé, l'élimination des appareils électriques et électroniques en fin de vie doit respecter des règles spécifiques et nécessite l'implication de tous, qu'il s'agisse des fournisseurs ou des utilisateurs.

C'est pourquoi votre appareil, comme l'indique le symbole figurant sur la plaque signalétique ou l'emballage, ne doit jamais être jeté dans une poubelle publique ou privée destinée aux déchets ménagers. L'utilisateur a le droit de déposer l'appareil dans un dépôt public de déchets électroniques, qui le trie et le recycle ou le réutilise à d'autres fins conformément à la loi.

Puissance en mode arrêt	P_o	0.00	W
Puissance en mode veille	P_{SB}	0.00	W
Gestion de consommation énergétique	[N/A]		
Temps pour entrer automatiquement en mode arrêt	T_o	[N/A]	Min
Temps pour entrer automatiquement en mode veille	T_{SB}	[N/A]	Min



Fiche d'information sur le produit

RÈGLEMENT DÉLÉGUÉ (UE) 2023/2534 de la Commission concernant l'étiquetage énergétique des sèche-linge ménagers

Identifiant du modèle		B61-025V90(GYJ30-28)		
Technologie du sèche-linge		Électrique à évacuation d'air		
Paramètre	Valeur	Paramètre	Valeur	
Capacité nominale (kg)	3.0	Dimensions en cm	Hauteur	69
			Largeur	49
			Profondeur	47
Indice d'efficacité énergétique (EEL)	178.8	Classe d'efficacité énergétique	G	
Consommation d'énergie pondérée en kWh par cycle de séchage. La consommation d'énergie réelle dépendra de l'utilisation de l'appareil.	1.43			
Durée du programme (heures : minutes)	Capacité nominale	2:40	Type	Autonome
	Moitié	1:10		
Émission sonore acoustique (dB(A) re 1 pW)	60	Classe d'émission acoustique aérienne	A	
Mode arrêt (le cas échéant) (W)	0.00	Mode veille (le cas échéant) (W)	0.00	
Démarrage différé (W) (le cas échéant)	0.00	Veille en réseau (W) (le cas échéant)	0.00	
Lien internet vers les informations sur la disponibilité des pièces de rechange pour les réparateurs professionnels et les utilisateurs finaux			-	
Lien internet vers les instructions de réparation pour les utilisateurs finaux			-	
Lien internet vers les prix indicatifs hors taxes			-	
Durée minimale de la garantie offerte par le fournisseur			24	

SICHERHEITSHINWEISE

- Dieses Gerät kann von Kindern ab 8 Jahren und darüber sowie von Personen mit verringerten physischen, sensorischen oder mentalen Fähigkeiten oder Mangel an Erfahrung und Wissen benutzt werden, wenn sie beaufsichtigt oder bezüglich des sicheren Gebrauchs des Gerätes unterwiesen wurden und die daraus resultierenden Gefahren verstehen.
- Kinder dürfen nicht mit dem Gerät spielen.
- Reinigung und Benutzerpflege dürfen nur von Kindern über 8 Jahren unter Aufsicht durchgeführt werden.
- Kinder unter 3 Jahren sollten ferngehalten werden, es sei denn, sie werden ständig beaufsichtigt.
- Wenn das Netzkabel beschädigt ist, muss es vom Hersteller, seinem Kundendienst oder einer ähnlich qualifizierten Person ausgetauscht werden, um Gefahren zu vermeiden.



Lesen Sie die Anweisungen

- Der Wäschetrockner darf nicht verwendet werden, wenn zur Reinigung Industriechemikalien verwendet wurden.
- Der Flusensieb muss regelmäßig gereinigt werden.
- Es darf sich kein Flusen um den Wäschetrockner ansammeln.
- Es muss für ausreichende Belüftung gesorgt werden, um den Rückfluss von Gasen aus Geräten, die andere Brennstoffe verbrennen, einschließlich offener Feuerstellen, in den Raum zu vermeiden.
- Trocknen Sie keine ungewaschenen Gegenstände im Wäschetrockner.
- Wäsche, die mit Substanzen wie Speiseöl, Aceton, Alkohol, Benzin, Kerosin, Fleckenentfernern, Terpentin, Wachsen und Wachsentfernern verschmutzt ist, sollte vor dem Trocknen im Wäschetrockner in heißem Wasser mit einer zusätzlichen Menge Waschmittel gewaschen werden.
- Gegenstände wie Schaumgummi (Latexschaum), Duschhauben, wasserdichte Textilien, Artikel mit Gummirücken und Kleidung oder Kissen mit Schaumgummipolstern sollten nicht im Wäschetrockner getrocknet werden.
- Weichspüler oder ähnliche Produkte sollten gemäß den Anweisungen auf der Verpackung verwendet werden.
- Entfernen Sie alle Gegenstände aus den Taschen, wie z. B. Feuerzeuge und Streichhölzer.
- Befüllen Sie Dampferzeuger nur mit vom Hersteller angegebenen Flüssigkeiten.
- **WARNUNG:** Stoppen Sie den Wäschetrockner niemals vor Ende des Trocknungszyklus, es sei denn, alle Wäschestücke werden schnell entnommen und ausgebreitet, damit die Wärme abgeführt werden kann.
- **WARNUNG:** Das Gerät darf nicht über eine externe Schaltvorrichtung, wie z. B. eine Zeitschaltuhr, mit Strom versorgt oder an einen Stromkreis angeschlossen werden, der regelmäßig von einem Versorgungsunternehmen ein- und ausgeschaltet wird.

- Die Öffnungen dürfen nicht durch einen Teppich verdeckt werden.
- Die Abluft darf nicht in einen Abzug geleitet werden, der für die Ableitung von Abgasen aus Gas- oder anderen Brennstoffgeräten verwendet wird.
- Das Gerät darf nicht hinter einer verschließbaren Tür, einer Schiebetür oder einer Tür mit einem Scharnier auf der dem Wäschetrockner gegenüberliegenden Seite installiert werden, sodass das vollständige Öffnen der Tür des Wäschetrockners behindert wird.
- Ein Teppich darf die Öffnungen nicht verdecken.
- Die Abluft darf nicht in einen Abzug geleitet werden, der für die Ableitung von Abgasen aus Gas- oder anderen Brennstoffgeräten verwendet wird.
- Das Gerät darf nicht hinter einer verschließbaren Tür, einer Schiebetür oder einer Tür mit einem Scharnier auf der dem Wäschetrockner gegenüberliegenden Seite installiert werden, sodass das vollständige Öffnen der Tür des Wäschetrockners behindert wird.
- Dieser Wäschetrockner ist NUR FÜR DEN NORMALEN HAUSHALTSGEBRAUCH bestimmt.
- Die Abluft darf nicht in einen Abzug geleitet werden, der für die Ableitung von Abgasen aus Gas- oder anderen Brennstoffgeräten verwendet wird.
- Bitte beachten Sie, dass es nicht empfehlenswert ist, den Trockner direkt neben Backöfen oder Herden aufzustellen, da dies die Leistung des Trockners beeinträchtigen kann.
- Das Gerät darf nicht hinter einer verschließbaren Tür, einer Schiebetür oder einer Tür mit einem Scharnier auf der dem Wäschetrockner gegenüberliegenden Seite installiert werden, wenn dadurch das vollständige Öffnen der Trocknertür behindert wird.
- Die Lüftungsöffnungen im Boden des Trockners dürfen nicht durch einen Teppich verdeckt werden.
- Stapeln Sie den Wäschetrockner nicht ohne das richtige Stapelset auf anderen Geräten.
- Alle für die Installation des Geräts erforderlichen Elektroarbeiten sollten von einer qualifizierten Person durchgeführt werden.
- Es ist wichtig, den Flusensieb nach jedem Trocknungszyklus zu reinigen, da sonst der Luftstrom eingeschränkt wird, was zu längeren Trocknungszeiten führt und die Sicherheitsabschaltung auslösen kann.
- Unter keinen Umständen dürfen andere als die empfohlenen Artikel in den Wäschetrockner gegeben werden.
- Der Wäschetrockner sollte von einer autorisierten Serviceorganisation gewartet werden, wobei nur Originalersatzteile verwendet werden dürfen.
- Es ist gefährlich, das Produkt in irgendeiner Weise zu verändern oder zu modifizieren, außer durch den Einbau von zugelassenem Zubehör.
- Wir empfehlen, das Gerät nach jedem Gebrauch vom Stromnetz zu trennen. Es sollte immer für längere Zeiträume (z. B. am Wochenende, wenn es während des Urlaubs unbeaufsichtigt bleibt usw.) vom Stromnetz getrennt werden.
- Die Rückseite des Trockners wird während des Betriebs sehr heiß. Stellen Sie den Trockner so auf, dass die Rückseite während des Betriebs nicht zugänglich ist, aber

achten Sie darauf, dass an den Seiten genügend Platz für die Luftzirkulation vorhanden ist. Stellen Sie sicher, dass die Wäsche und das Gerät abkühlen können, indem Sie die auf dem Bedienfeld angegebene Abkühlphase nutzen. Nach dem Entnehmen der Wäsche müssen alle Teile schnell ausgebreitet werden, damit die Restwärme entweichen kann.

- Verwenden Sie KEINE Doppelsteckdosen oder Verlängerungskabel. Der Trockner muss an eine eigene Steckdose angeschlossen werden.
- Blockieren Sie NICHT die Lufteinlässe an der Unterseite und an den Seiten Ihres Trockners.
- Lassen Sie KEINE Flusen um den Wäschetrockner herum ansammeln. Brandgefahr.
- Überschreiten Sie NICHT die empfohlene maximale Beladungsmenge.
- Legen Sie KEINE Gegenstände in den Trockner, wenn bei der Reinigung etwas anderes als eine Wasserlösung verwendet wurde.
- Versuchen Sie NICHT, tropfnasse Wäsche zu trocknen.
- Verwenden Sie den Wäschetrockner NICHT, wenn Sie den Verdacht haben, dass er in irgendeiner Weise beschädigt ist. Versuchen Sie unter keinen Umständen, das Gerät selbst zu reparieren. Reparaturen durch unerfahrene Personen können zu schweren Verletzungen führen. Wenden Sie sich an Ihren örtlichen Kundendiensttechniker und bestehen Sie auf Originalersatzteilen.
- Der letzte Teil eines Trocknerzyklus erfolgt ohne Wärme (Abkühlzyklus), um sicherzustellen, dass die Wäsche eine Temperatur erreicht, bei der sie nicht beschädigt wird.
- Der Flusensieb muss regelmäßig gereinigt werden.
- Die maximale Masse an trockenem Textilmaterial in Kilogramm, die in dem Gerät verwendet werden darf (3 kg).
- NICHT FÜR DIE VERWENDUNG MIT KONDENSATIONSKÄSTEN GEEIGNET.

ZUSÄTZLICHE INFORMATIONEN

Viele Geschäfte verkaufen „universelles“ Zubehör für Wäschetrockner. Dieses passt möglicherweise nicht zufriedenstellend und könnte den effizienten Betrieb Ihres Wäschetrockners beeinträchtigen und sogar zu Luftstrombeschränkungen führen, die nicht von unserer Garantie abgedeckt sind.

PRODUKTÜBERSICHT

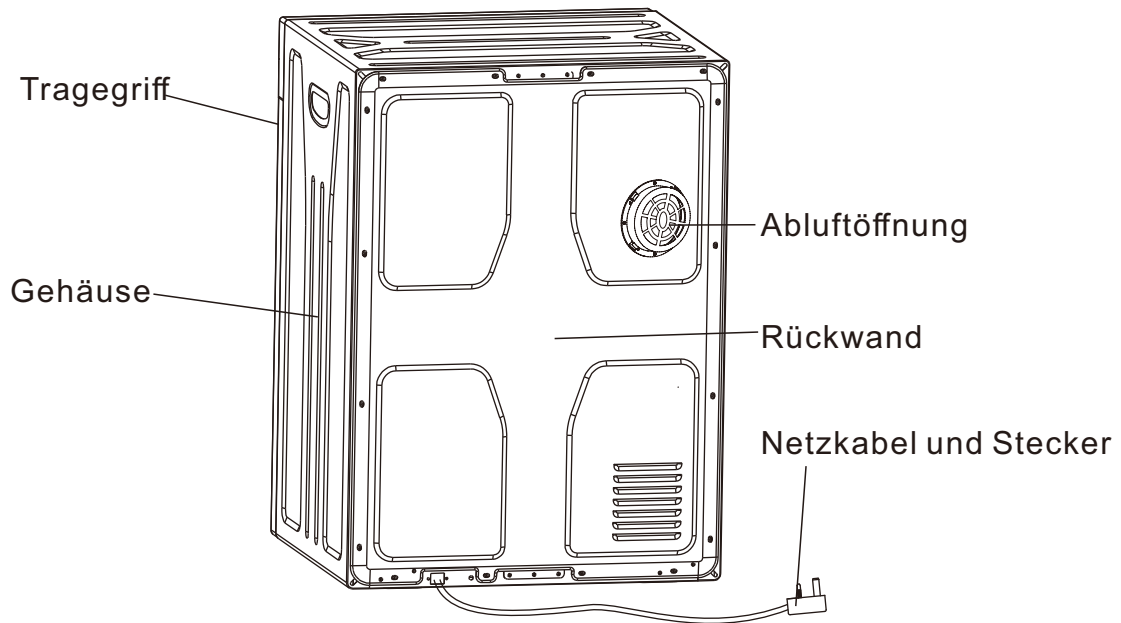
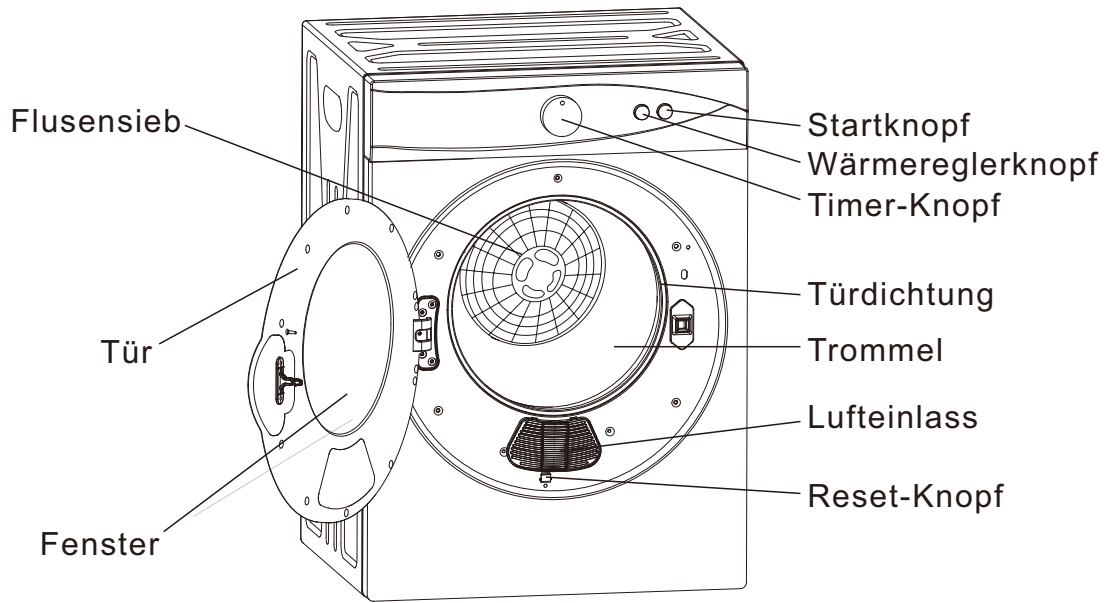

PRODUKTINSTALLATION

Installation auf dem Boden

Wenn der Trockner nicht an der Wand installiert wird, stellen Sie ihn auf eine ebene Fläche. Stellen Sie den Trockner nicht unter brennbare Materialien wie Vorhänge und lassen Sie einen Abstand von 15 cm zwischen dem Trockner und Wänden und anderen Gegenständen. Der Trockner wird mit verstellbaren Füßen geliefert. Stellen Sie die Füße so ein, dass der Trockner fest und waagrecht steht.

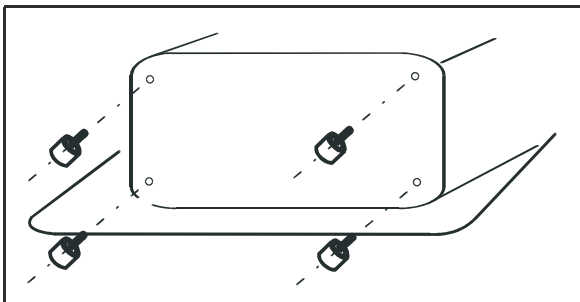

Installation an der Wand





Wichtige Hinweise

- Lassen Sie mindestens 50 cm Abstand zur Decke, damit Sie das Gerät korrekt installieren können.
- Wenn Sie das Gerät über einer Waschmaschine installieren, lassen Sie unter dem Gerät genügend Platz, damit die Luft zirkulieren kann.
- Beziehen Sie eine zweite Person in die Installation mit ein.

Erforderliche Werkzeuge für die Wandmontage

- 3-mm-Bohrer (1x)
- Kreuzschlitzschraubendreher (1x)
- Holzschrauben 12 mm (4x)

Mitgeliefertes Zubehör für die Wandmontage

Beschreibung	Abbildung	Gerät
Befestigungsklammern		2
Distanzstücke		2
Abluftanschluss		1
Schraube 12 mm		4
Schraube 25 mm		4

Wandmontage

1

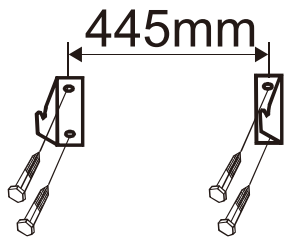

Suchen Sie eine geeignete Position an der Wand und markieren Sie die Bohrlöcher für die Befestigungsklammern. Bohren Sie dann die Löcher.

2. Befestigungsklammer

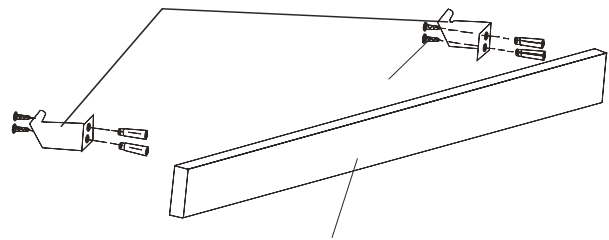

Holz (nicht im Lieferumfang enthalten)

Befestigen Sie die Befestigungsklammern nach Möglichkeit an Holzpfosten oder Stützen in der Wand. Wenn der Abstand zwischen den Stützen zu groß ist, befestigen Sie die Klammern an einem Holzstück und bringen Sie dieses dann zwischen den Stützen an. Ziehen Sie die Schrauben fest an.

Decke

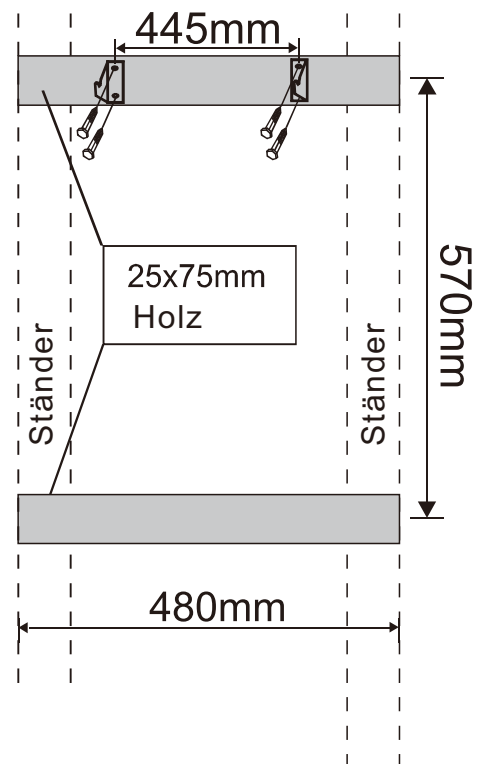
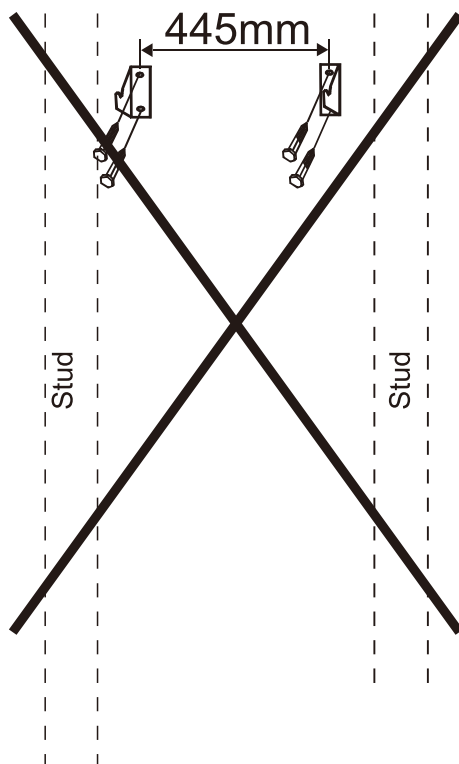

3

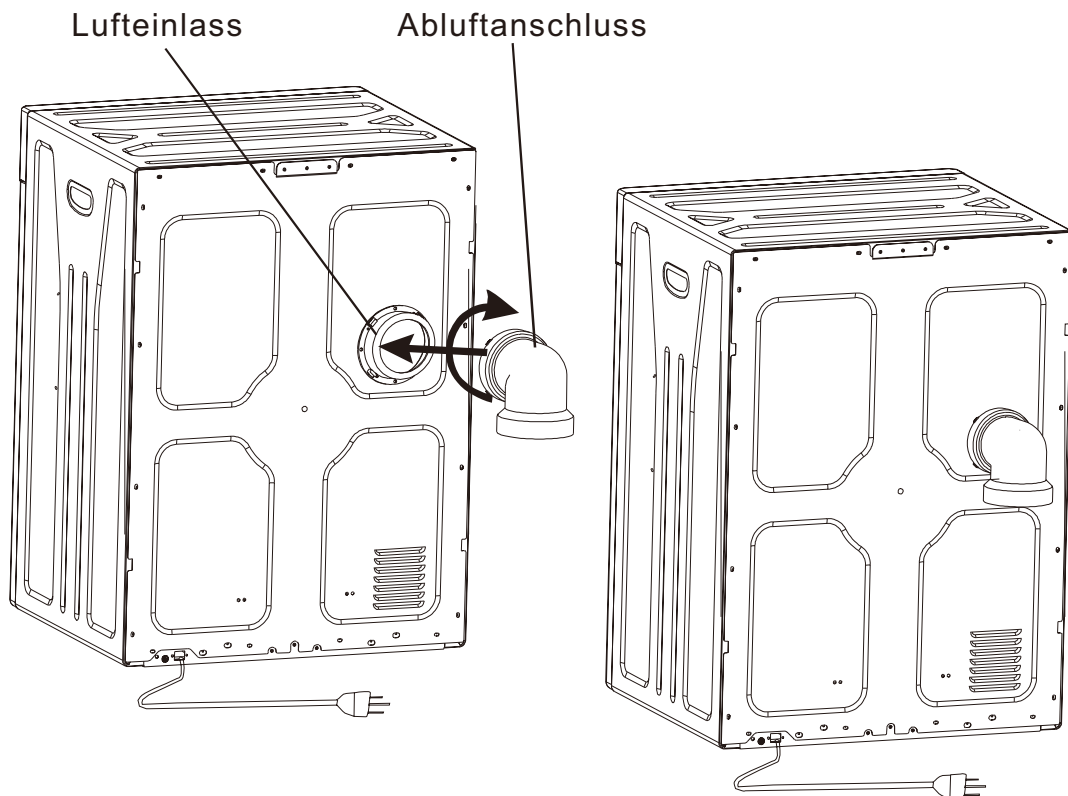

Befestigen Sie den Abluftanschluss am Trockner, indem Sie ihn festziehen.

4

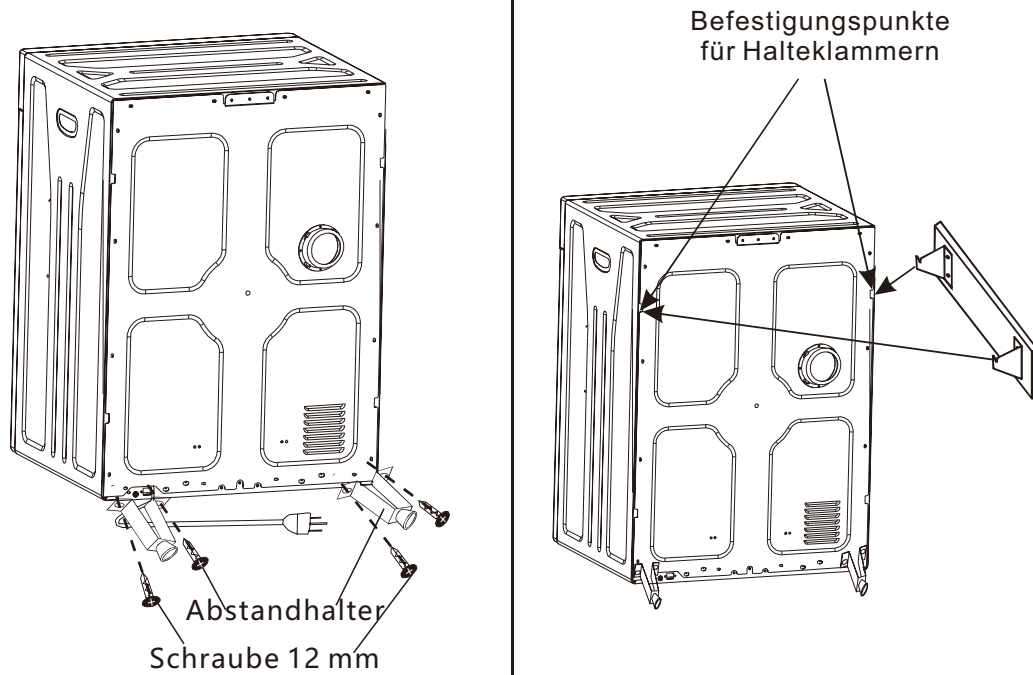

Befestigen Sie die Abstandhalter mit den 12-mm-Schrauben am Trockner. Bitten Sie eine zweite Person um Hilfe, um den Trockner an der Wandhalterung zu befestigen.



BELADUNG UND GEEIGNETE TEXTILIEN

Beladung

Wir empfehlen, den Trockner jeweils nur mit einem Wäschestück zu beladen, damit die Wäsche gleichmäßig trocknet. Achten Sie darauf, dass die Wäsche beim Schließen der Tür nicht eingeklemmt wird.

Geeignete und ungeeignete Textilien

Bevor Sie das Kleidungsstück in den Trockner legen, überprüfen Sie anhand der Symbole auf dem Kleidungsstück, ob es für das Trocknen im Wäschetrockner geeignet ist. Wenn eines der folgenden Symbole auf der Wäsche zu sehen ist, ist das Kleidungsstück nicht für das Trocknen im Wäschetrockner geeignet

	Horizontal trocknen
	Im Schatten trocknen
	Nicht im Trockner trocknen
	Zum Trocknen aufhängen
	Feucht zum Trocknen aufhängen

Vor dem Trocknen

- Stellen Sie sicher, dass sich keine Gegenstände wie Münzen oder Nadeln in oder auf der Wäsche befinden.
- Schließen Sie Reißverschlüsse und drehen Sie die Wäsche nach links.
- Trocknen Sie helle und dunkle Wäsche getrennt.
- Befüllen Sie den Trockner nur mit Wäsche aus ähnlichen Materialien.
- Befüllen Sie den Trockner nicht mit mehr als 3 kg Wäsche.

Beladungs- und Trocknungszeiten

Beladung	Trocknungszeit
1kg Wäsche	±60'
2kg Wäsche	±120'
2.5kg Wäsche	±150'
3kg Wäsche	±200'

BEDIENUNG

Wärmereglerknopf

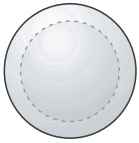

H Hoch
N Niedrig

- Wählen Sie eine hohe Temperatur für große Wäschemengen oder eine hohe Beladung.
- Wählen Sie eine niedrige Temperatur für kleine Kleidungsstücke oder eine geringe Beladung.

Trocknungsprogramme

Lufttrocknen: Läuft mit kühler Luft und eignet sich für Wäsche, die aufgefrischt werden muss (nach langer Lagerung im Schrank).

Aus: Wenn der Regler auf „Aus“ gestellt ist, ist das Gerät ausgeschaltet. Drehen Sie den Knopf im Uhrzeigersinn, um ein Programm auszuwählen.

Kühlen: Für bereits getrocknete Wäsche, um Faltenbildung zu vermeiden.

Aus: Wenn der Regler auf „Aus“ gestellt ist, ist das Gerät ausgeschaltet. Drehen Sie den Knopf im Uhrzeigersinn, um ein Programm auszuwählen.

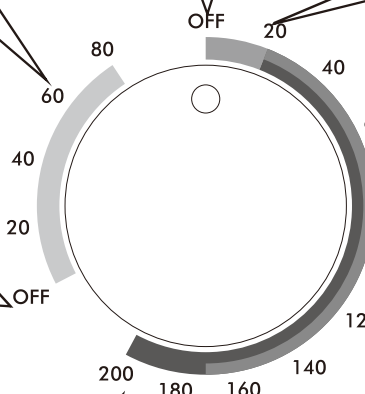

Anti-Falten: Geeignet für schwer zu bügelnde Kleidungsstücke wie Baumwollhemden oder Leinen. Stellen Sie die Heiztaste auf „Niedrig“ und drehen Sie den Knopf auf 30-60 Minuten. Nach Beendigung des Programms sind die Kleidungsstücke noch leicht feucht und lassen sich leichter bügeln.

Heiß: Für große Wäschemengen oder eine hohe Beladung. Stellen Sie die Heiztaste auf „Hoch“ und den Timer auf > 120 Minuten.

ECO: Der grüne Bereich befindet sich im Energiesparmodus.

Warm: Mit dieser Funktion wird die Wäsche zuerst erwärmt und dann abgekühlt, um Faltenbildung zu vermeiden. Stellen Sie den Heizknopf auf „High“ und den Timer auf 60–120 Minuten.

Startknopf

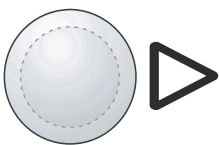

Nachdem Sie den Heizungswahlknopf und den Timer eingestellt haben, drücken Sie den Startknopf. Das Programm startet. Wenn die Tür während des Trocknens geöffnet wird oder ein Stromausfall auftritt, wird das Programm angehalten. Schließen Sie die Tür und drücken Sie erneut auf Start, um das Programm fortzusetzen.

Hinweis: Die Starttaste dient nur zum Starten des Trockners. Wenn Sie sie während des Trocknens drücken, wird der Trockner nicht angehalten. Um den Trockner anzuhalten, drehen Sie den Knopf auf OFF.

REINIGUNG UND PFLEGE

Hinweis: Ziehen Sie vor der Reinigung den Stecker aus der Steckdose.

Entfernen des Filters

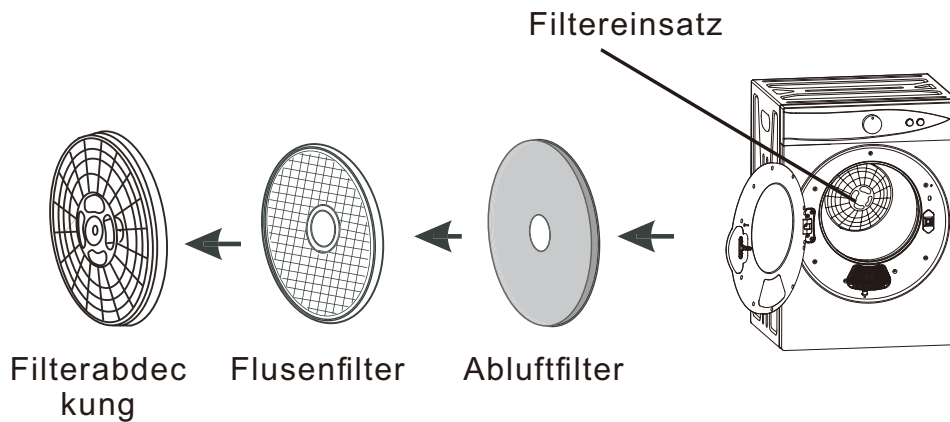

Entfernen Sie den Filtereinsatz aus dem hinteren Teil des Innenraums. Der Filtereinsatz besteht aus 3 Filtern.

Filterreinigung

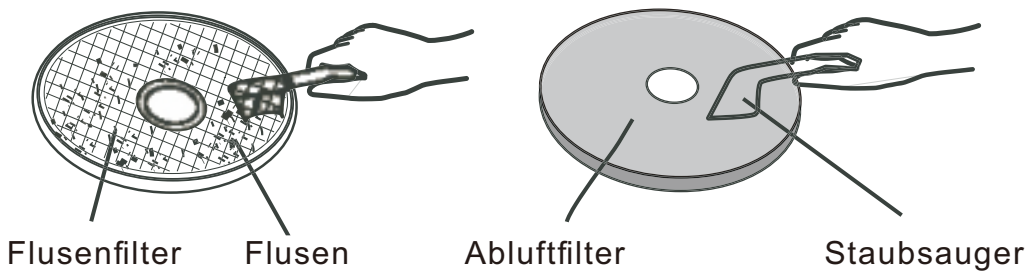

Trennen Sie die Filter voneinander. Reinigen Sie die Filterabdeckung, den Flusenfilter und den Abluftfilter mit einer weichen Bürste oder einem Staubsauger. Achten Sie darauf, die Filter nicht zu beschädigen.

Filter einsetzen

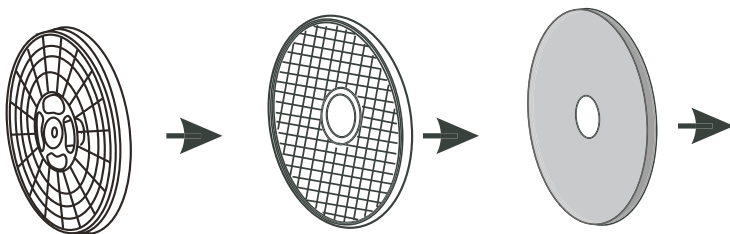

Wenn Sie die Filter gereinigt haben, setzen Sie sie in umgekehrter Reihenfolge wieder ein. Achten Sie darauf, dass die Filter fest sitzen.

Reinigen Sie den Lufteinlass

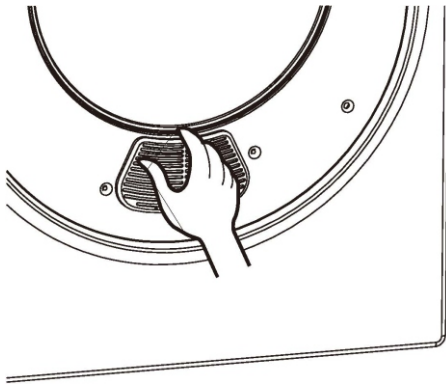

Filterrahmen



Einlassfilter

Reinigen Sie den Lufteinlassfilter einmal im Monat. Entfernen Sie den Filter, indem Sie ihn am unteren und oberen Ende des Rahmens festhalten und herausziehen. Reinigen Sie den Einlassfilter mit einer weichen Bürste. Setzen Sie den Filter anschließend wieder in den Rahmen ein und befestigen Sie den Rahmen.

Reinigung der Innen- und Außenflächen

- Reinigen Sie das Gerät nicht mit fließendem Wasser.
- Verwenden Sie zur Reinigung keine Lösungsmittel, Verdüner oder Alkohol.
- Reinigen Sie die Trommel nur mit einem feuchten Tuch, verwenden Sie keine Sprühreiniger. Reinigen Sie die Trommel vor jedem Gebrauch.
- Verwenden Sie zur Reinigung keine Scheuermittel oder Scheuerschwämme, da diese die Oberfläche des Geräts beschädigen.

TECHNISCHE DATEN

Modell	B61-025V90(GYJ30-28)
Spannung	220-240V
Frequenz	50Hz
Nennkapazität bei Vollast	3kg
Leistung max.	1020W
Schallleistungspegel	60dBA
Nettoabmessungen (cm) (HxLxB)	69x49x47.5
Nettogewicht (kg)	20,5
Dieses Gerät ist nicht zum Einbau vorgesehen.	

SICHERHEIT

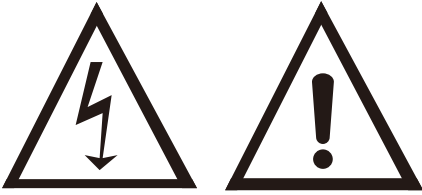

VORSICHT!

Es ist gefährlich, wenn andere Personen als qualifizierte Techniker das Gerät zerlegen oder versuchen, es zu reparieren, da dies das Entfernen der Abdeckungen erfordert.

Gefahr von Stromschlägen.

RECYCLING



Dieses Gerät trägt das Symbol WEEE (für die Richtlinie über Elektro- und Elektronik-Altgeräte), was bedeutet, dass es am Ende seiner Lebensdauer nicht mit dem Hausmüll entsorgt werden darf, sondern bei der örtlichen Sammelstelle/dem örtlichen Recyclingzentrum abgegeben werden muss. Die Verwertung von Abfällen trägt zum Schutz unserer Umwelt bei.

UMWELTSCHUTZ – RICHTLINIE 2012/19/EU

Um unsere Umwelt und unsere Gesundheit zu schützen, muss die Entsorgung von Elektro- und Elektronikgeräten am Ende ihrer Lebensdauer bestimmten Regeln entsprechen und erfordert die Mitwirkung aller, sowohl der Lieferanten als auch der Nutzer.

Aus diesem Grund darf Ihr Gerät, wie durch das Symbol auf dem Typenschild oder der Verpackung gekennzeichnet, niemals in einer öffentlichen oder privaten Mülltonne für Hausmüll entsorgt werden. Der Nutzer hat das Recht, das Gerät in einer öffentlichen Elektronik-Sammelstelle zu entsorgen, die es gemäß den gesetzlichen Bestimmungen sortiert und recycelt oder für andere Zwecke wiederverwendet.

Leistung im Aus-Zustand	P_o	0.00	W
Leistung im Bereitschaftszustand	P_{SB}	0.00	W
Stromsparfunktion	[N/A]		
Die Zeit, nach der das Gerät automatisch in den Aus-Zustand umschaltet	T_o	[N/A]	Min
Die Zeit, nach der das Gerät automatisch in den Bereitschaftszustand umschaltet	T_{SB}	[N/A]	Min



Produktinformationsblatt

DELEGIERTE VERORDNUNG (EU) 2023/2534 der Kommission über die Energieverbrauchskennzeichnung von Haushaltswäschetrocknern

Modellbezeichnung		B61-025V90(GYJ30-28)		
Technologie des Wäschetrockners		Elektrisch mit Abluft		
Parameter	Wert	Parameter	Wert	
Nennkapazität (kg)	3.0	Abmessungen in cm	Höhe	69
			Breite	49
			Tiefe	47
Energieeffizienzindex (EEL)	178.8	Energieeffizienzklasse	G	
Gewichteter Energieverbrauch in kWh pro Trocknungszyklus. Der tatsächliche Energieverbrauch hängt von der Nutzung des Geräts ab.	1.43			
Programmdauer (Stunden: Minuten)	Nennkapazität	2:40	Typ	Freistehend
	Halbe	1:10		
Akustische Luftschallemission (dB(A) re 1 pW)	60	Geräuschemission (dB(A) re 1 pW)	A	
Aus-Modus (falls zutreffend) (W)	0.00	Standby-Modus (falls zutreffend) (W)	0.00	
Startverzögerung (W) (falls zutreffend)	0.00	Vernetzter Standby-Modus (W) (falls zutreffend)	0.00	
Weblink zu Informationen über die Verfügbarkeit von Ersatzteilen für professionelle Reparaturbetriebe und Endverbraucher			-	
Weblink zu Reparaturanleitungen für Endverbraucher			-	
Weblink zu unverbindlichen Preisen vor Steuern			-	
Minstdauer der vom Lieferanten angebotenen Garantie			24	

INSTRUCCIONES DE SEGURIDAD

- Este aparato puede ser utilizado por niños mayores de 8 años y personas con capacidades físicas, sensoriales o mentales reducidas o con falta de experiencia y conocimientos, siempre que hayan recibido supervisión o instrucciones sobre el uso seguro del aparato y comprendan los riesgos que conlleva.
- Los niños no deben jugar con el aparato.
- La limpieza y el mantenimiento por parte del usuario no deben ser realizados por niños sin supervisión.
- Los niños menores de 3 años deben mantenerse alejados, a menos que estén bajo supervisión continua.
- Si el cable de alimentación está dañado, debe ser sustituido por el fabricante, su agente de servicio o personas igualmente calificadas para evitar cualquier peligro.



Lea las instrucciones.

- La secadora no debe utilizarse si se han utilizado productos químicos industriales para su limpieza.
- El filtro de pelusa debe limpiarse con frecuencia.
- No debe permitirse que se acumule pelusa alrededor de la secadora.
- Debe proporcionarse una ventilación adecuada para evitar el reflujo de gases a la habitación procedentes de aparatos que queman otros combustibles, incluidas las chimeneas.
- No se deben secar en la secadora prendas sin lavar.
- Las prendas que se hayan manchado con sustancias como aceite de cocina, acetona, alcohol, gasolina, queroseno, quitamanchas, trementina, ceras y quitaceras deben lavarse en agua caliente con una cantidad extra de detergente antes de secarlas en la secadora.
- Las prendas como las de gomaespuma (espuma de látex), gorros de ducha, tejidos impermeables, artículos con reverso de goma y ropa o almohadas con relleno de gomaespuma no deben secarse en la secadora.
- Los suavizantes para ropa o productos similares deben utilizarse según las instrucciones del suavizante.
- Retire todos los objetos de los bolsillos, como mecheros y cerillas.
- Llene los generadores de vapor solo con los líquidos especificados por el fabricante.
- **ADVERTENCIA:** Nunca detenga la secadora antes de que finalice el ciclo de secado, a menos que se retiren rápidamente todas las prendas y se extiendan para que se disipe el calor.
- **ADVERTENCIA:** El aparato no debe alimentarse a través de un dispositivo de conmutación externo, como un temporizador, ni conectarse a un circuito que se encienda y apague regularmente por una empresa de servicios públicos.
- No debe haber alfombras que obstruyan las aberturas.
- El aire de salida no debe descargarse en un conducto que se utilice para evacuar los humos de aparatos que queman gas u otros combustibles.

- El aparato no debe instalarse detrás de una puerta con cerradura, una puerta corredera o una puerta con bisagras en el lado opuesto al de la secadora, de manera que se restrinja la apertura completa de la puerta de la secadora.
- No se debe colocar ninguna alfombra que obstruya las aberturas.
- El aire de salida no debe descargarse en un conducto que se utilice para evacuar los humos de aparatos que queman gas u otros combustibles.
- El aparato no debe instalarse detrás de una puerta con cerradura, una puerta corredera o una puerta con bisagras en el lado opuesto al de la secadora, de manera que se restrinja la apertura completa de la puerta de la secadora.
- Esta secadora está diseñada ÚNICAMENTE PARA USO DOMÉSTICO NORMAL.
- El aire de salida no debe descargarse en un conducto que se utilice para expulsar los humos de aparatos que queman gas u otros combustibles.
- Tenga en cuenta que no se recomienda colocar la secadora directamente junto a hornos o cocinas, ya que el rendimiento de la secadora podría verse afectado.
- El aparato no debe instalarse detrás de una puerta con cerradura, una puerta corredera o una puerta con bisagras en el lado opuesto al de la secadora, de manera que se restrinja la apertura completa de la puerta de la secadora.
- No debe haber alfombras que obstruyan las aberturas de ventilación de la base de la secadora.
- No apile la secadora sobre otros aparatos sin el kit de apilamiento adecuado.
- Cualquier trabajo eléctrico necesario para instalar el aparato debe ser realizado por una persona cualificada.
- Es importante limpiar el filtro de pelusa después de cada ciclo de secado, ya que las restricciones al flujo de aire prolongarán los tiempos de secado y podrían provocar la activación del dispositivo de seguridad.
- Bajo ninguna circunstancia se debe colocar en la secadora nada que no sean los artículos recomendados.
- La secadora debe ser reparada por una organización de servicio autorizada y solo deben utilizarse piezas originales.
- Es peligroso alterar o modificar el producto de cualquier forma que no sea la instalación de accesorios autorizados.
- Recomendamos desenchufar el electrodoméstico después de cada uso. Siempre debe desconectarse de la red eléctrica durante períodos prolongados (por ejemplo, los fines de semana, si se va a dejar desatendido durante las vacaciones, etc.).
- La parte trasera de la secadora se calienta bastante durante su uso. Coloque la secadora de manera que no se pueda acceder a la parte trasera mientras está en funcionamiento, pero asegúrese de que los laterales tengan espacio suficiente para permitir la circulación del aire. Asegúrese de que la carga y el aparato se enfríen utilizando el periodo de enfriamiento indicado en el panel de control. Una vez retirada la carga, es necesario extender rápidamente todas las prendas para que se disipe el calor residual.
- NO utilice un adaptador de dos vías ni un cable alargador. La secadora debe conectarse a su propia toma de corriente.

- NO bloquee las entradas de aire de la base y los laterales de la secadora.
- NO permita que se acumule pelusa alrededor de la secadora. Riesgo de incendio.
- NO exceda la carga máxima recomendada.
- NO coloque artículos en la secadora si se ha utilizado algo que no sea una solución acuosa en el proceso de limpieza.
- NO intente secar prendas que estén empapadas.
- NO utilice la secadora si sospecha que está dañada de alguna manera. Bajo ninguna circunstancia debe intentar reparar el aparato usted mismo. Las reparaciones realizadas por personas sin experiencia pueden causar lesiones graves. Consulte a su técnico de servicio local autorizado e insista en que se utilicen repuestos originales.
- La parte final del ciclo de la secadora se realiza sin calor (ciclo de enfriamiento) para garantizar que los artículos se mantengan a una temperatura que no los dañe.
- El filtro de pelusa debe limpiarse con frecuencia.
- La masa máxima de material textil seco en kilogramos que se puede utilizar en el aparato es de 3 kg.
- NO APTO PARA SU USO CON CAJAS DE CONDENSACIÓN.

INFORMACIÓN ADICIONAL

Muchos puntos de venta comercializan accesorios «universales» para secadoras. Es posible que estos no se ajusten satisfactoriamente y puedan afectar al funcionamiento eficiente de su secadora, e incluso provocar restricciones en el flujo de aire que no están cubiertas por nuestra garantía.

DESCRIPCIÓN GENERAL DEL PRODUCTO

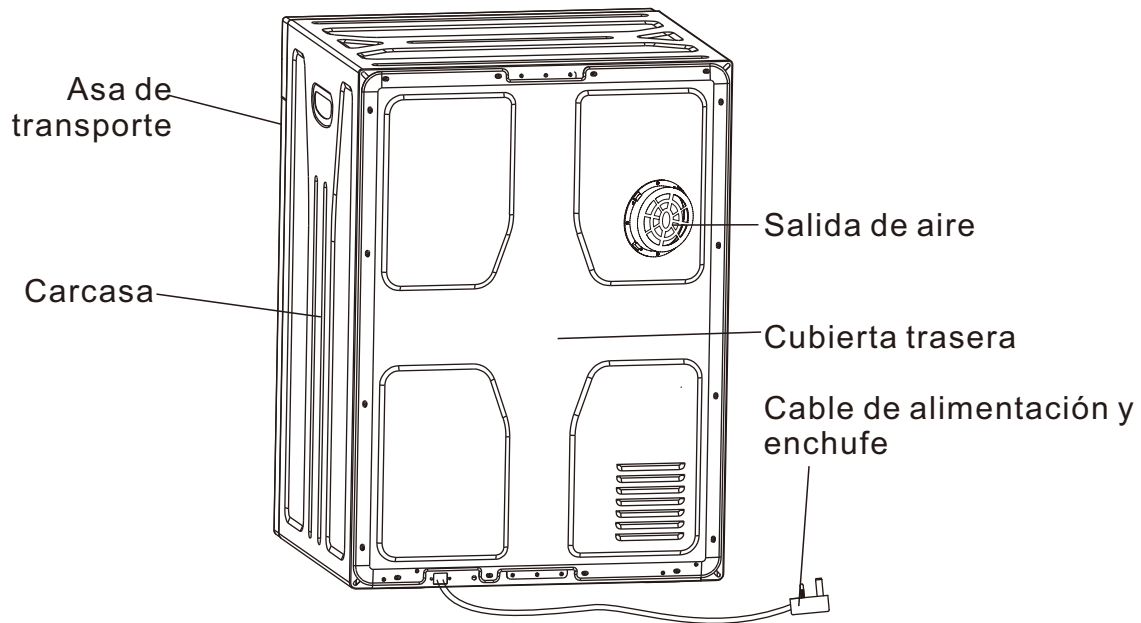
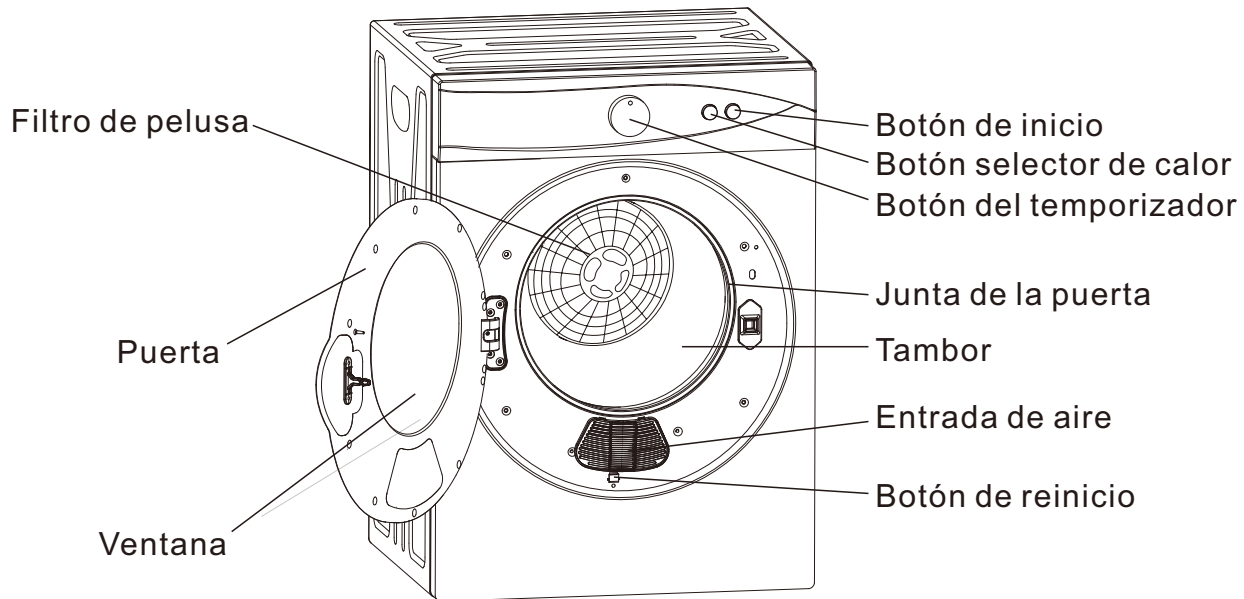

INSTALACIÓN DEL PRODUCTO

Instalación en el suelo

Si la secadora no se instala en la pared, colóquela sobre una superficie nivelada. No coloque la secadora debajo de materiales combustibles, como cortinas, y deje un espacio de 15 cm alrededor de la secadora con respecto a las paredes y otros objetos.

La secadora se suministra con patas ajustables. Ajuste las patas para que la secadora quede fija y nivelada.

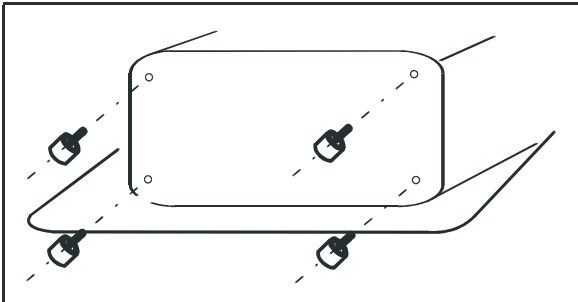

Instalación en la pared





Notas importantes

- Deje al menos 50 cm de espacio hacia el techo para poder instalar la unidad correctamente.
- Si instala el aparato encima de una lavadora, deje suficiente espacio debajo del aparato para permitir la circulación del aire.
- Pida ayuda a otra persona para la instalación.

Herramientas necesarias para la instalación en la pared

- Taladro de 3 mm (1x)
- Destornillador Phillips (1x)
- Tornillos para madera de 12 mm (4x)

Accesorios suministrados para la instalación en la pared

Descripción	Figura	Unidad
Abrazaderas de sujeción		2
Separadores		2
Conexión de aire de salida		1
Tornillo de 12 mm		4
Tornillo de 25 mm		4

Instalación en la pared

1

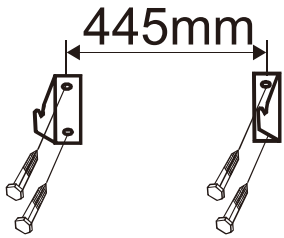

Busque una posición adecuada en la pared y marque los agujeros para las abrazaderas de sujeción. A continuación, taladre los agujeros.

2. Abrazaderas de sujeción

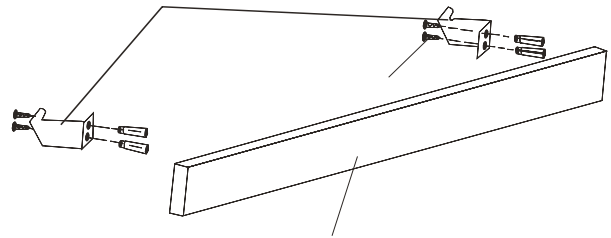

Madera (no incluida en el volumen de suministro)

Si es posible, fije las abrazaderas de sujeción a postes de madera o montantes en la pared. Si la distancia entre los montantes es demasiado grande, fije las abrazaderas a una pieza de madera y, a continuación, fije la pieza de madera entre los montantes. Apriete bien los tornillos.

Techo

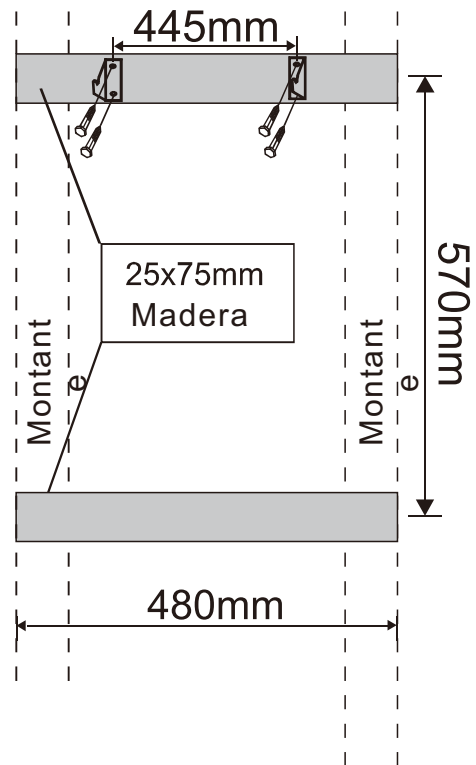
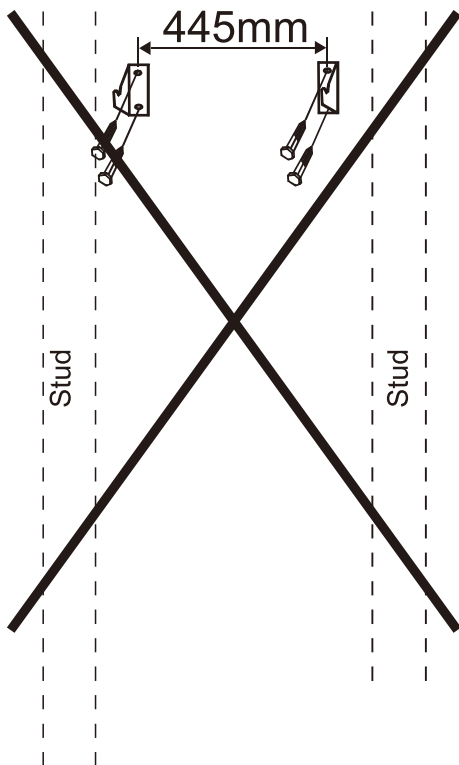

3

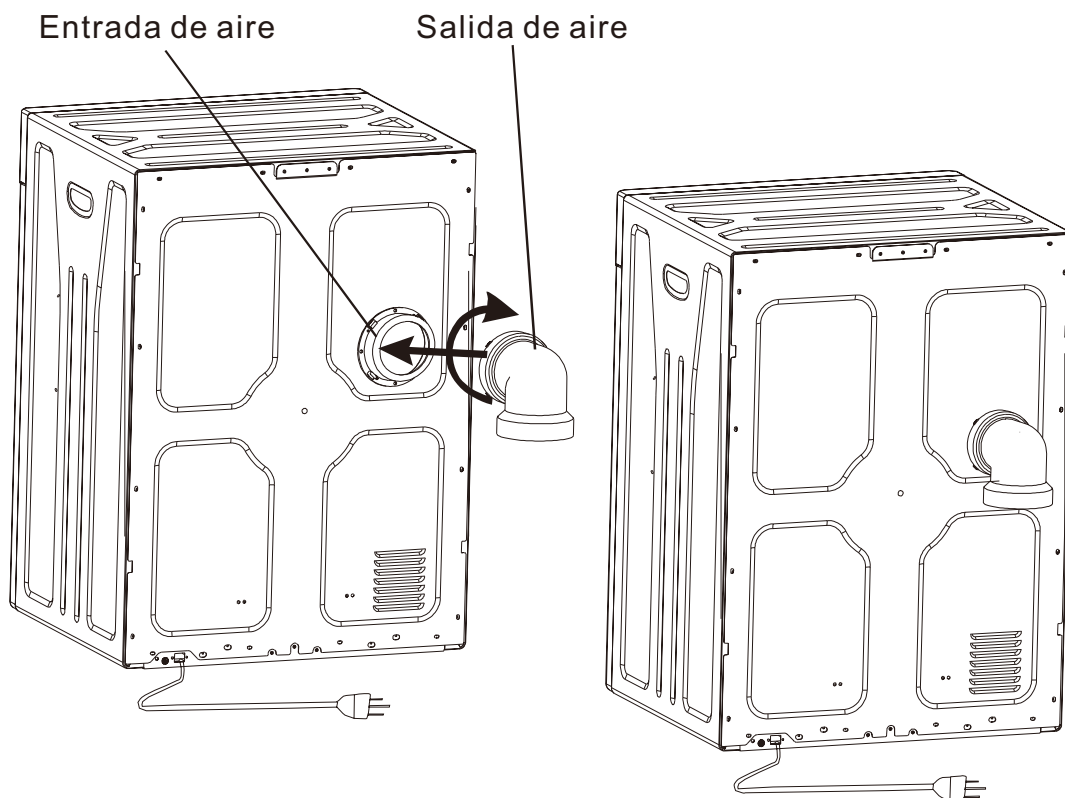

Fije la conexión de salida de aire a la secadora apretándola.

4

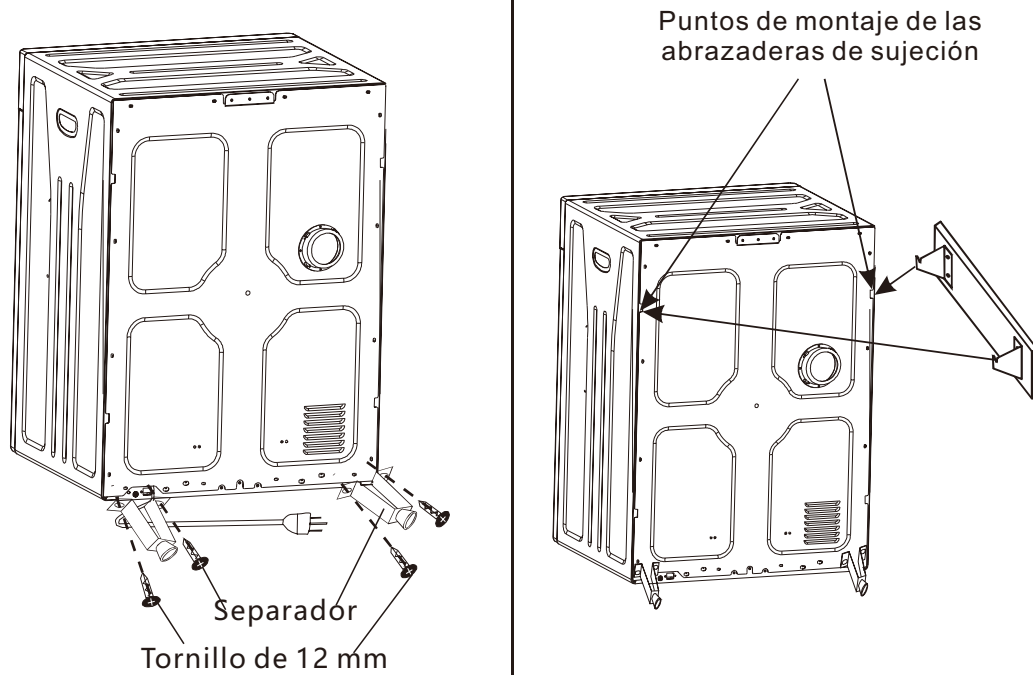

Fije los separadores a la secadora con los tornillos de 12 mm. Pida ayuda a otra persona para fijar la secadora al soporte de pared.





CARGA Y TEXTILES ADECUADOS

Carga

Recomendamos cargar la secadora con una sola prenda cada vez para que la ropa se seque de manera uniforme. Asegúrese de que la ropa no quede atrapada en la puerta al cerrarla.

Textiles adecuados e inadecuados

Antes de colocar la prenda en la secadora, compruebe los símbolos que aparecen en ella para ver si es apta para secarse en la secadora. Si la prenda tiene alguno de los siguientes símbolos, no es apta para secarse en la secadora.

	Secar en horizontal.
	Secar a la sombra.
	No secar en secadora.
	Colgar para secar.
	Colgar húmedo para secar.

Antes de secar

- Asegúrese de que no haya objetos, como monedas o alfileres, dentro o sobre la ropa.
- Cierre las cremalleras y gire la ropa hacia la izquierda.
- Secar la ropa clara y oscura por separado.
- Cargar la secadora solo con ropa de materiales similares.
- No llenar la secadora con más de 3 kg de ropa.

Tiempos de carga y secado

Carga	Tiempo de secado
1kg de ropa	±60'
2kg de ropa	±120'
2.5kg de ropa	±150'
3kg de ropa	±200'

FUNCIONAMIENTO

Botón selector de calor

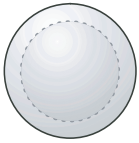

B Alto
B Bajo

- Elija una temperatura alta para ropa grande o una carga elevada.
- Seleccione una temperatura baja para prendas pequeñas o cargas reducidas.

Programas de secado

Secado al aire: funciona con aire frío y es adecuado para ropa que necesita refrescarse (después de un largo almacenamiento en un armario).

Apagado: si el controlador está en la posición «Apagado», el dispositivo está apagado. Gire el mando en sentido horario para seleccionar un programa.

Enfriar: para ropa que ya se ha secado y así evitar que se arrugue.

Apagado: si el controlador está en la posición «Apagado», el dispositivo está apagado. Gire el mando en sentido horario para seleccionar un programa.

Antiarrugas: adecuado para prendas que requieren mucho planchado, como camisas de algodón o lino. Ajuste el botón de calor en bajo y gire el mando a 30-60 minutos. Cuando finaliza el ciclo, la ropa sigue ligeramente húmeda y es más fácil de planchar.

Caliente: para ropa voluminosa o una carga elevada. Ajuste el botón de calor en alto y el temporizador en > 120 minutos.

ECO: la zona verde indica el modo de ahorro de energía.

Caliente: con esta función, la colada se calienta primero y luego se enfría para evitar que se arrugue. Ajuste el botón de calor en alto y el temporizador en 60-120 minutos.

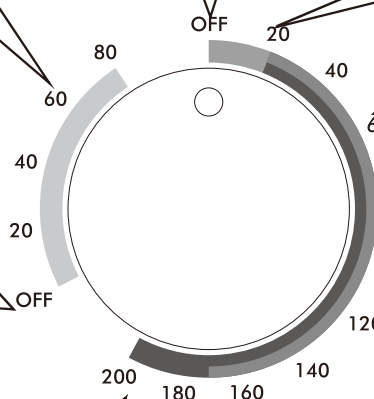

Botón de inicio

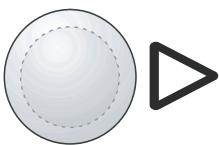

Después de ajustar el botón de selección de calor y el temporizador, pulse el botón de inicio. El programa se inicia. Si se abre la puerta durante el secado o se produce un corte de corriente, el programa se detiene. Cierre la puerta y pulse de nuevo Inicio para continuar con el programa.

Nota: El botón de inicio solo sirve para poner en marcha la secadora. Si lo pulsa durante el secado, la secadora no se detendrá. Para detener la secadora, gire el mando a la posición OFF.

LIMPIEZA Y CUIDADO

Nota: Desenchufe la secadora antes de limpiarla.

Extracción del filtro

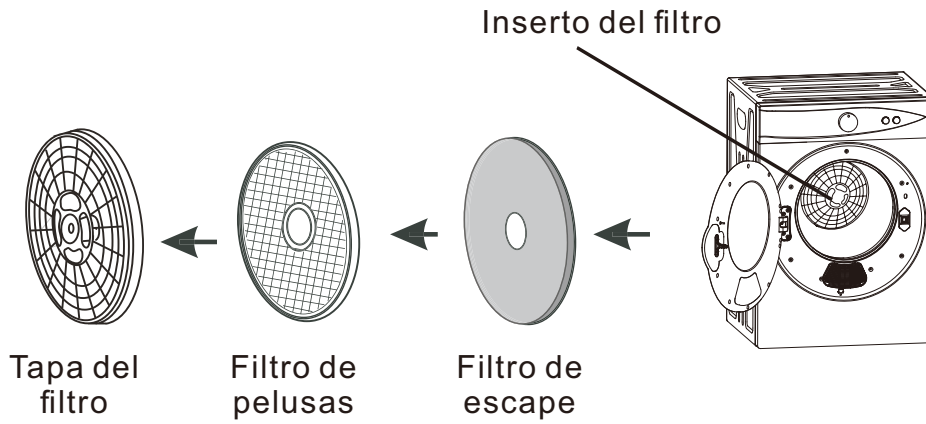

Retire el inserto del filtro de la parte trasera del interior. El inserto del filtro consta de 3 filtros.

Limpieza del filtro

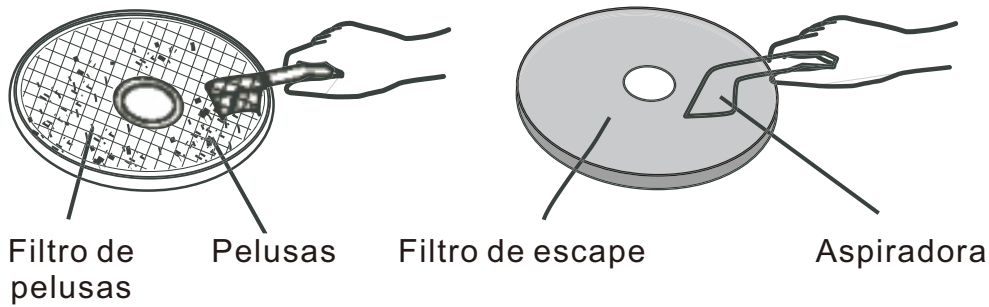

Separe los filtros. Limpie la tapa del filtro, el filtro de pelusas y el filtro de escape con un cepillo suave o una aspiradora. Tenga cuidado de no dañar los filtros.

Inserción del filtro

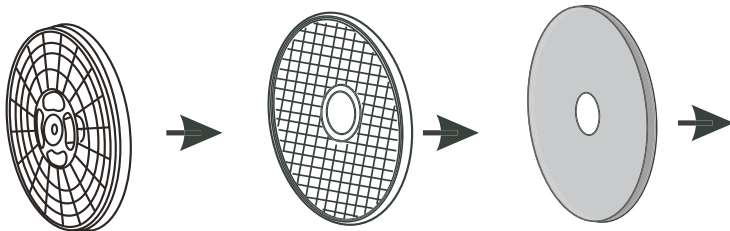

Una vez limpios los filtros, vuelva a colocarlos en orden inverso. Asegúrese de que los filtros queden bien fijados.

Entrada de aire limpio

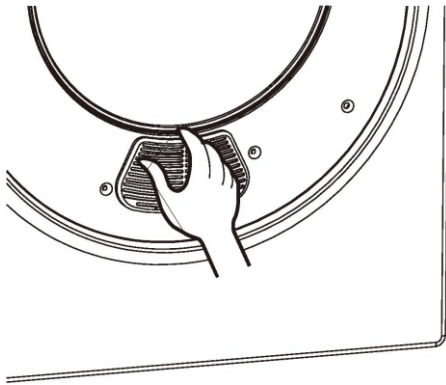

Marco del filtro



Filtro de entrada

Limpie el filtro de entrada de aire una vez al mes. Retire el filtro sujetando los extremos inferior y superior del marco y tirando de él hacia fuera. Limpie el filtro de entrada con un cepillo suave. A continuación, vuelva a colocar el filtro en el marco y fíjelo.

Limpieza de la superficie interior y exterior

- No limpie el dispositivo con agua corriente.
- No utilice disolventes, diluyentes ni alcohol para la limpieza.
- Limpie el tambor únicamente con un paño húmedo, no utilice limpiadores en aerosol. Limpie el tambor antes de cada uso.
- No utilice productos abrasivos ni esponjas abrasivas para la limpieza, ya que dañarán la superficie de la unidad.

ESPECIFICACIONES TÉCNICAS

Modelo	B61-025V90(GYJ30-28)
Voltaje	220-240V
Frecuencia	50Hz
Capacidad nominal a plena carga	3kg
Potencia máxima	1020W
Nivel de potencia acústica	60dBA
Dimensiones netas (cm) (Al x L x An)	69x49x47.5
Peso neto (kg)	20,5
Este aparato no está diseñado para ser empotrado.	

SEGURIDAD



¡PRECAUCIÓN!

Es peligroso que cualquier persona que no sea un técnico cualificado desmonte o intente reparar el aparato, lo que implica desmontar los paneles de la cubierta.
Riesgo de descargas eléctricas.

RECICLAJE

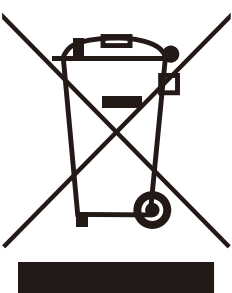

Este aparato lleva el símbolo WEEE (Directiva sobre residuos de aparatos eléctricos y electrónicos), lo que significa que, al final de su vida útil, no debe desecharse con la basura doméstica, sino que debe depositarse en el centro de clasificación/reciclaje local. La recuperación de residuos ayuda a preservar nuestro medio ambiente.

PROTECCIÓN DEL MEDIO AMBIENTE - DIRECTIVA 2012/19/UE

Con el fin de preservar nuestro medio ambiente y nuestra salud, la eliminación de los aparatos eléctricos y electrónicos al final de su vida útil debe cumplir unas normas específicas y requiere la participación de todos, tanto proveedores como usuarios.

Por este motivo, su dispositivo, tal y como indica el símbolo de la placa de características o del embalaje, nunca debe desecharse en un contenedor público o privado de residuos domésticos. El usuario tiene derecho a desechar el dispositivo en un punto limpio público, que lo clasifica y recicla o reutiliza para otros fines de acuerdo con la ley.

Consumo en modo apagado	P_o	0.00	W
Consumo en modo de espera	P_{SB}	0.00	W
Función de gestión de energía	[N/A]		
Tiempo para entrar automáticamente en modo apagado	T_o	[N/A]	Min
Tiempo para entrar automáticamente en modo de espera	T_{SB}	[N/A]	Min



Ficha de información del producto

REGLAMENTO DELEGADO (UE) 2023/2534 de la Comisión relativo al etiquetado energético de las secadoras domésticas

Identificador del modelo		B61-025V90(GYJ30-28)		
Tecnología de la secadora		Eléctrica con ventilación		
Parámetro	Valor	Parámetro	Valor	
Capacidad nominal (kg)	3.0	Dimensiones en cm	Altura	69
			Ancho	49
			Profundidad	47
Índice de eficiencia energética (EEL)	178.8	Clase de eficiencia energética	G	
Consumo energético ponderado en kWh por ciclo de secado. El consumo energético real dependerá del uso que se haga del aparato.	1.43			
Duración del programa (horas: minutos)	Capacidad nominal	2:40	Tipo	Independiente
	Media	1:10		
Emisión acústica de ruido aéreo (dB(A) re 1 pW)	60	Clase de emisión acústica transmitida por el aire	A	
Modo apagado (si procede) (W)	0.00	Modo de espera (si procede) (W)	0.00	
Inicio diferido (W) (si procede)	0.00	Modo de espera en red (W) (si procede)	0.00	
Enlace web a la información sobre la disponibilidad de piezas de repuesto para reparadores profesionales y usuarios finales			-	
Enlace web a las instrucciones de reparación para usuarios finales			-	
Enlace web a los precios indicativos antes de impuestos			-	
Duración mínima de la garantía ofrecida por el proveedor			24	

INSTRUÇÕES DE SEGURANÇA

- Este aparelho pode ser utilizado por crianças com idade igual ou superior a 8 anos e por pessoas com capacidades físicas, sensoriais ou mentais reduzidas ou com falta de experiência e conhecimento, desde que tenham recebido supervisão ou instruções relativas à utilização do aparelho de forma segura e compreendam os riscos envolvidos.
- As crianças não devem brincar com o aparelho.
- A limpeza e a manutenção pelo utilizador não devem ser realizadas por crianças sem supervisão.
- As crianças com menos de 3 anos devem ser mantidas afastadas, a menos que sejam supervisionadas continuamente.
- Se o cabo de alimentação estiver danificado, deve ser substituído pelo fabricante, pelo seu agente de assistência ou por pessoas com qualificações semelhantes, a fim de evitar riscos.



Leia as instruções.

- A máquina de secar roupa não deve ser utilizada se tiverem sido utilizados produtos químicos industriais para a limpeza.
- O filtro de algodão deve ser limpo frequentemente.
- Não se deve permitir a acumulação de algodão à volta da máquina de secar roupa.
- Deve ser assegurada uma ventilação adequada para evitar o refluxo de gases para a divisão provenientes de aparelhos que queimam outros combustíveis, incluindo lareiras.
- Não seque artigos sujos na máquina de secar roupa.
- As peças que tenham sido sujas com substâncias como óleo de cozinha, acetona, álcool, gasolina, querosene, removedores de manchas, aguarrás, ceras e removedores de cera devem ser lavadas em água quente com uma quantidade extra de detergente antes de serem secas na máquina de secar roupa.
- Itens como espuma de borracha (espuma de látex), toucas de banho, têxteis impermeáveis, artigos com revestimento de borracha e roupas ou almofadas com almofadas de espuma de borracha não devem ser secos na máquina de secar roupa.
- Os amaciantes de roupa ou produtos semelhantes devem ser utilizados conforme especificado nas instruções do amaciante.
- Retire todos os objetos dos bolsos, como isqueiros e fósforos.
- Encha os geradores de vapor apenas com líquidos especificados pelo fabricante.
- **ADVERTÊNCIA:** Nunca pare uma máquina de secar roupa antes do final do ciclo de secagem, a menos que todos os itens sejam rapidamente removidos e espalhados para que o calor seja dissipado.
- **ADVERTÊNCIA:** O aparelho não deve ser alimentado através de um dispositivo de comutação externo, como um temporizador, nem ligado a um circuito que seja regularmente ligado e desligado por uma empresa de serviços públicos.
- Um tapete não deve obstruir as aberturas.

- O ar de exaustão não deve ser descarregado para uma conduta utilizada para a exaustão de fumos de aparelhos que queimam gás ou outros combustíveis.
- O aparelho não deve ser instalado atrás de uma porta com fechadura, uma porta de correr ou uma porta com uma dobradiça no lado oposto ao da máquina de secar roupa, de forma a restringir a abertura total da porta da máquina de secar roupa.
- Um tapete não deve obstruir as aberturas.
- O ar de exaustão não deve ser descarregado para uma conduta utilizada para a exaustão de fumos provenientes de aparelhos que queimam gás ou outros combustíveis.
- O aparelho não deve ser instalado atrás de uma porta com fechadura, uma porta de correr ou uma porta com uma dobradiça no lado oposto ao da máquina de secar roupa, de forma a restringir a abertura total da porta da máquina de secar roupa.
- Esta máquina de secar roupa destina-se APENAS A USO DOMÉSTICO NORMAL.
- O ar de exaustão não deve ser descarregado para uma conduta utilizada para a exaustão de fumos provenientes de aparelhos que queimam gás ou outros combustíveis.
- Tenha em atenção que não é recomendável colocar a máquina de secar roupa diretamente ao lado de fornos ou fogões, pois o desempenho da máquina pode ser afetado.
- O aparelho não deve ser instalado atrás de uma porta com fechadura, uma porta de correr ou uma porta com uma dobradiça no lado oposto ao da máquina de secar roupa, de forma a restringir a abertura total da porta da máquina de secar roupa.
- Um tapete não deve obstruir as aberturas de ventilação na base da máquina de secar roupa.
- Não empilhe a máquina de secar roupa em cima de outros aparelhos sem o kit de empilhamento adequado.
- Qualquer trabalho elétrico necessário para instalar o aparelho deve ser realizado por uma pessoa qualificada.
- É importante limpar o filtro de algodão após cada ciclo de secagem, caso contrário, as restrições ao fluxo de ar prolongarão os tempos de secagem e poderão fazer com que o dispositivo de segurança seja acionado.
- Em nenhuma circunstância deve ser colocado na máquina de secar roupa qualquer outro artigo que não seja o recomendado.
- A máquina de secar roupa deve ser reparada por uma organização de assistência técnica autorizada e apenas devem ser utilizadas peças genuínas.
- É perigoso alterar ou modificar o produto de qualquer forma que não seja a instalação de acessórios autorizados.
- Recomendamos que o aparelho seja desligado da tomada após cada utilização. Deve ser sempre desligado da alimentação elétrica durante longos períodos (por exemplo, fins de semana, se for deixado sem vigilância durante férias, etc.).
- A parte traseira da máquina de secar roupa fica bastante quente durante a utilização. Posicione a máquina de secar roupa de forma a que a parte traseira não seja acessível durante o funcionamento, mas certifique-se de que os lados têm espaço disponível para permitir a circulação de ar. Certifique-se de que a carga e o aparelho arrefecem

utilizando o período de arrefecimento indicado no painel de controlo. Depois de retirar a carga, todos os artigos devem ser rapidamente espalhados para que o calor residual seja dissipado.

- NÃO utilize um adaptador de duas vias ou uma extensão. A máquina de secar roupa deve ser ligada à sua própria tomada.
- NÃO bloqueie as entradas de ar na base e nas laterais da máquina de secar roupa.
- NÃO permita que se acumule algodão à volta da máquina de secar roupa. Risco de incêndio.
- NÃO exceda a carga máxima recomendada.
- NÃO coloque artigos na máquina de secar roupa se tiver sido utilizada qualquer outra coisa que não uma solução aquosa no processo de limpeza.
- NÃO tente secar artigos molhados.
- NÃO utilize a máquina de secar roupa se suspeitar que está danificada de alguma forma. Em nenhuma circunstância deve tentar reparar o aparelho por conta própria. Reparações realizadas por pessoas inexperientes podem causar ferimentos graves. Consulte o seu técnico de assistência local e insista em peças de substituição genuínas.
- A parte final do ciclo da máquina de secar roupa ocorre sem calor (ciclo de arrefecimento) para garantir que os artigos ficam a uma temperatura que não os danifica.
- O filtro de algodão deve ser limpo frequentemente.
- A massa máxima de material têxtil seco em quilogramas a ser utilizada no aparelho (3 kg).
- NÃO ADEQUADO PARA UTILIZAÇÃO COM CAIXAS DE CONDENSÇÃO.

INFORMAÇÕES ADICIONAIS

Muitas lojas vendem acessórios «universais» para secadoras. Estes podem não se encaixar satisfatoriamente e podem prejudicar o funcionamento eficiente da sua secadora e até causar restrições ao fluxo de ar não cobertas pela nossa garantia.

VISÃO GERAL DO PRODUTO

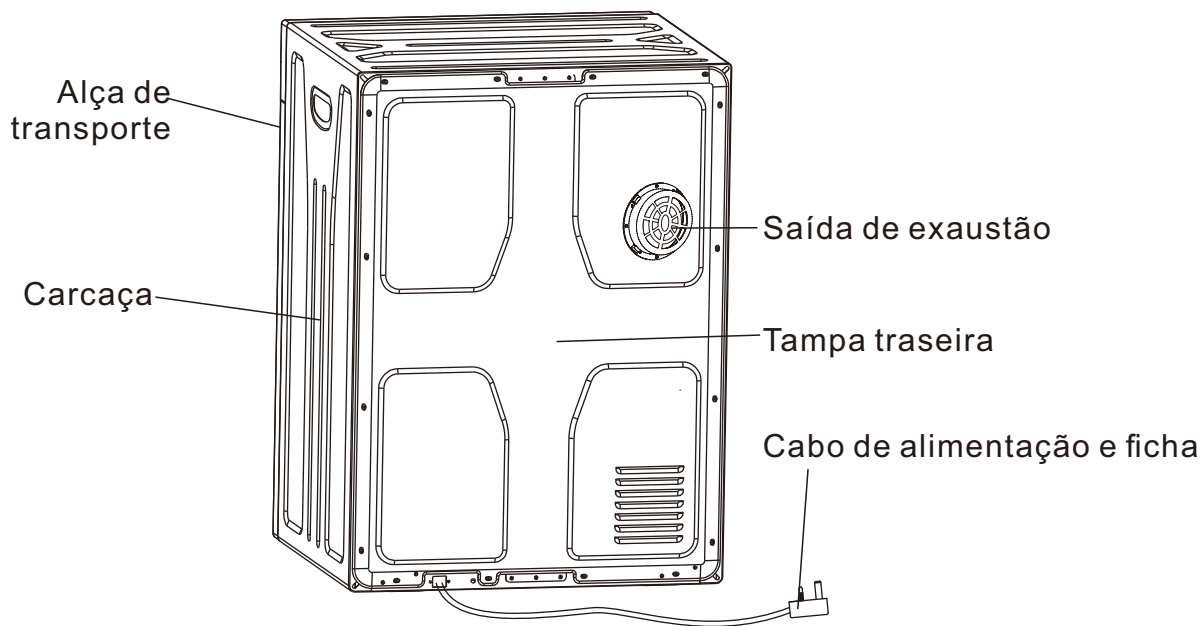
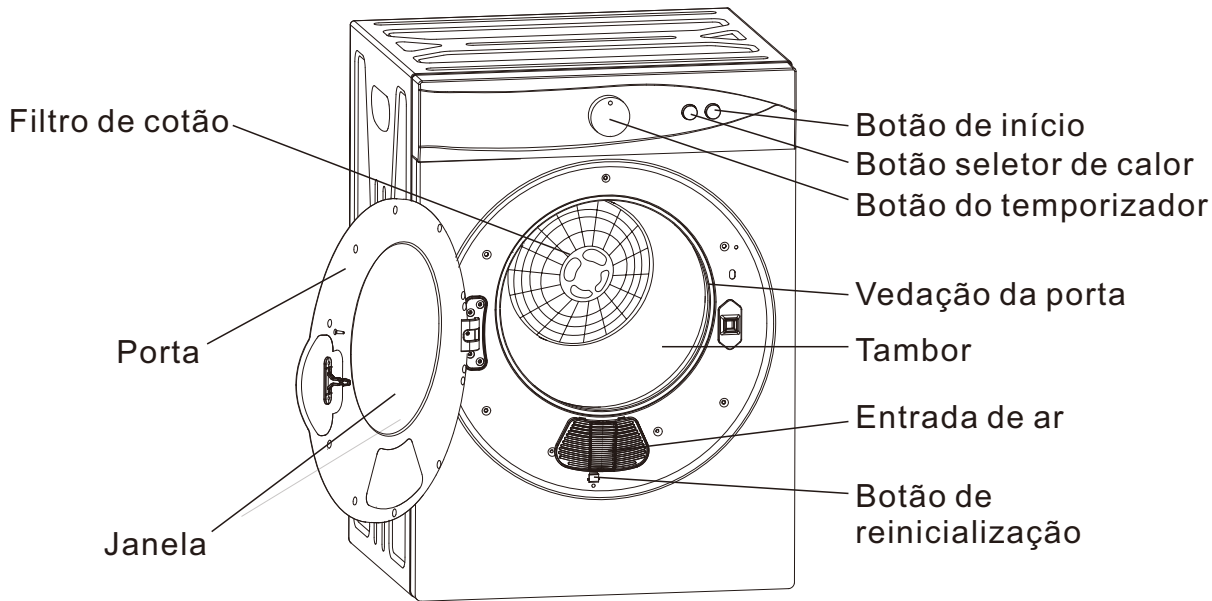

INSTALAÇÃO DO PRODUTO

Instalação no chão

Se a secadora não for instalada na parede, coloque-a sobre uma superfície nivelada. Não coloque a secadora sob materiais combustíveis, como cortinas, e deixe um espaço de 15 cm ao redor da secadora em relação às paredes e outros objetos.

A secadora é fornecida com pés ajustáveis. Ajuste os pés para que a secadora fique fixa e nivelada.

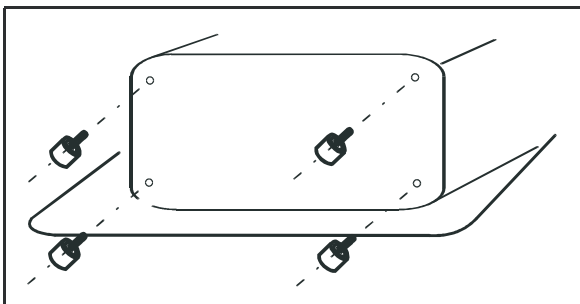

Instalação na parede





Notas importantes

- Deixe pelo menos 50 cm de espaço em direção ao teto para que possa instalar a unidade corretamente.
- Se instalar o aparelho acima de uma máquina de lavar roupa, deixe espaço suficiente por baixo do aparelho para permitir a circulação do ar.
- Peça ajuda a uma segunda pessoa para a instalação.

Ferramentas necessárias para a instalação na parede

- Broca de 3 mm (1x)
- Chave de fendas Phillips (1x)
- Parafusos para madeira de 12 mm (4x)

Acessórios fornecidos para instalação na parede

Descrição	Figura	Unidade
Braçadeiras de fixação		2
Espaçadores		2
Ligação de exaustão de ar		1
Parafuso de 12 mm		4
Parafuso de 25 mm		4

Instalação na parede

1

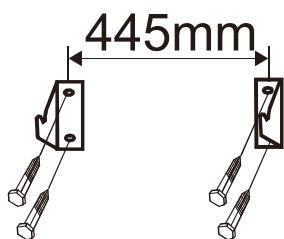

Encontre uma posição adequada na parede e marque os furos para as braçadeiras de fixação. Em seguida, faça os furos.

2. Grampos de fixação

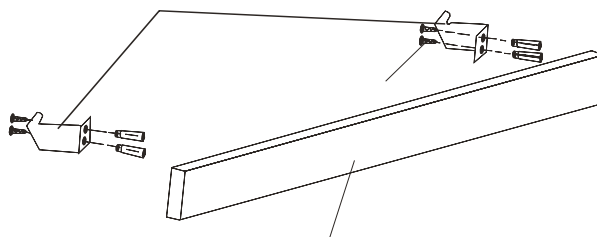

Madeira (não incluída no âmbito de entrega)

Se possível, fixe os grampos de fixação a postes de madeira ou vigas na parede. Se a distância entre as vigas for muito grande, fixe os grampos a uma madeira e, em seguida, fixe a madeira entre as vigas. Aperte bem os parafusos.

Teto

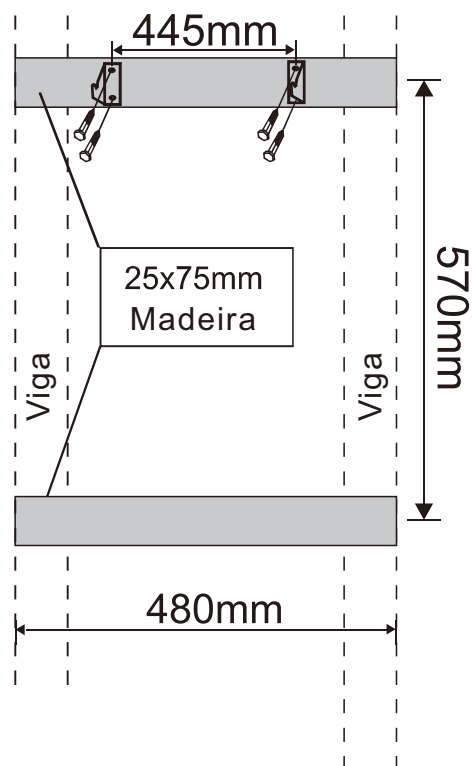
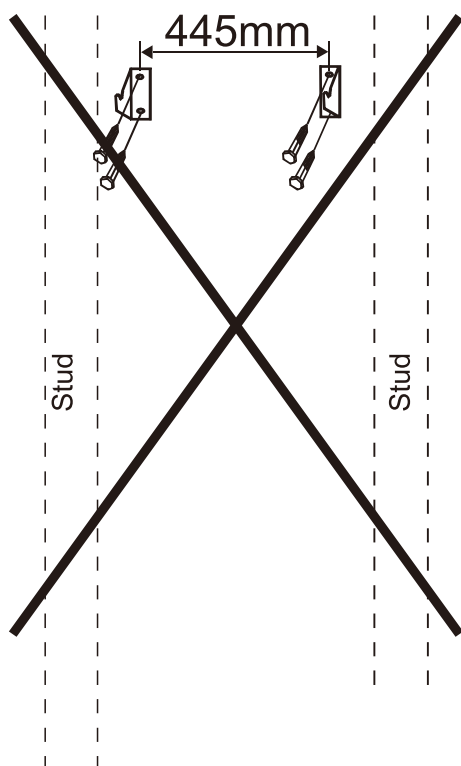

3

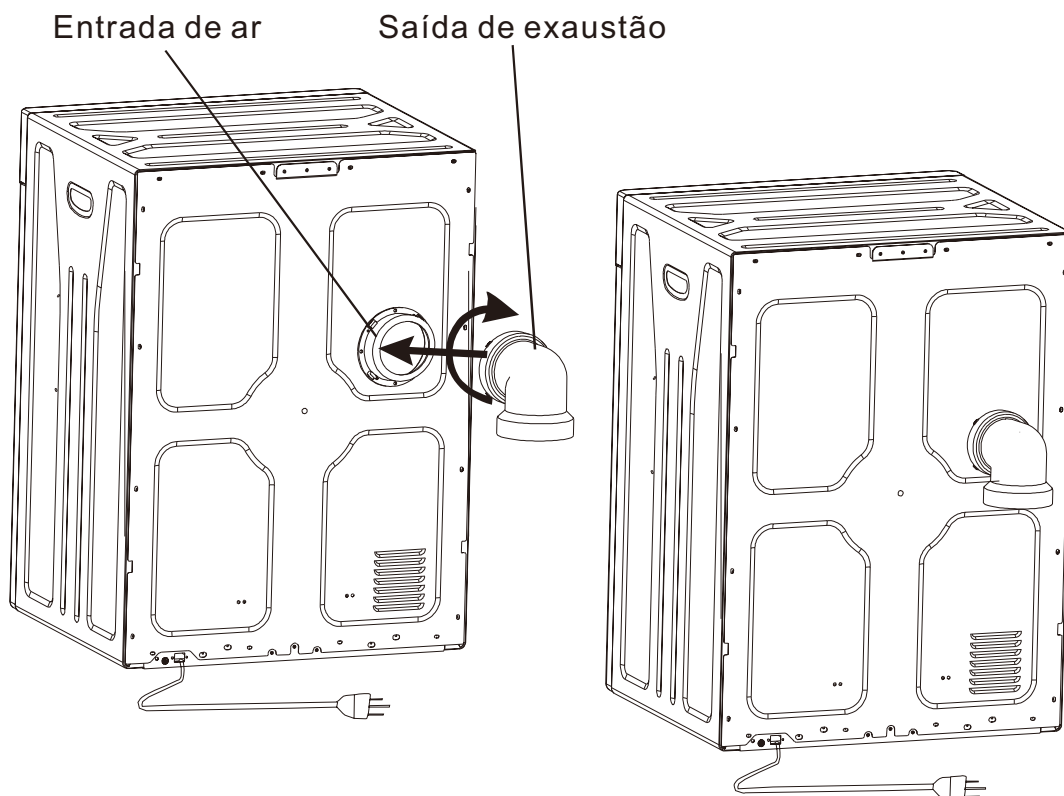

Prenda a conexão de exaustão de ar à secadora, apertando-a.

4

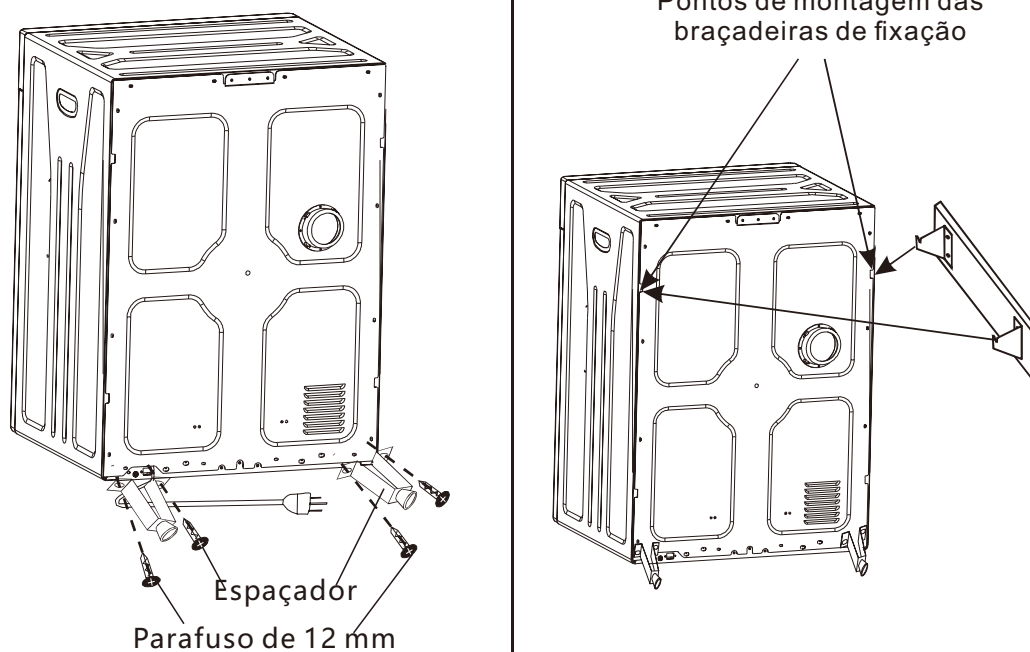

Prenda os espaçadores à secadora com os parafusos de 12 mm. Peça a ajuda de outra pessoa para fixar a secadora ao suporte de parede.





CARGA E TÊXTEIS ADEQUADOS

Carga

Recomendamos que carregue a máquina de secar roupa com apenas uma peça de roupa de cada vez, para que a roupa seque uniformemente. Certifique-se de que a roupa não fica presa na porta quando a fechar.

Têxteis adequados e inadequados

Antes de colocar a peça de roupa na máquina de secar roupa, verifique os símbolos na peça para ver se é adequada para secagem na máquina de secar roupa. Se algum dos seguintes símbolos estiver na roupa, a peça não é adequada para secagem na máquina de secar roupa.

	Secar horizontalmente
	Secar à sombra
	Não secar na máquina de secar roupa
	Pendurar para secar
	Pendurar húmido para secar

Antes da secagem

- Certifique-se de que não há mais objetos, como moedas ou alfinetes, dentro ou sobre a roupa.
- Feche os fechos e vire a roupa para a esquerda.
- Seque roupa clara e escura separadamente.
- Coloque na máquina de secar apenas roupa feita de materiais semelhantes.
- Não encha a máquina de secar com mais de 3 kg de roupa.

Tempos de carregamento e secagem

Carga	Tempo de secagem
1kg de roupa	±60'
2kg de roupa	±120'
2.5kg de roupa	±150'
3kg de roupa	±200'

OPERAÇÃO

Botão seletor de calor

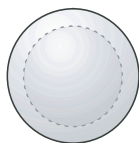

B Alto
B Baixo

- Escolha uma temperatura alta para roupa grande ou uma carga elevada.
- Escolha uma temperatura baixa para peças pequenas ou uma carga baixa.

Programas de secagem

Secagem ao ar: Funciona com ar frio e é adequado para roupa que precisa de ser refrescada (após um longo período de armazenamento num armário).

Desligado: Se o controlador estiver definido para Desligado, o dispositivo está desligado. Gire o botão no sentido horário para selecionar um programa.

Frio: Para roupa que já foi seca, evitando assim que fique amarrotada.

Desligado: Se o controlador estiver definido para Desligado, o dispositivo está desligado. Gire o botão no sentido horário para selecionar um programa.

Antirrugas: Adequado para peças de roupa que exigem muito engomar, como camisas de algodão ou linho. Defina o botão de calor para Baixo e rode o botão para 30-60 minutos. Quando o ciclo terminar, as roupas ainda estarão ligeiramente húmidas e mais fáceis de engomar.

Quente: Para roupa grande ou uma carga elevada. Defina o botão de calor para Alto e o temporizador para > 120 minutos.

ECO: a área verde está no modo de poupança de energia.

Quente: com esta função, a roupa é primeiro aquecida e depois arrefecida para evitar vincos. Defina o botão de calor para alto e o temporizador para 60-120 minutos.

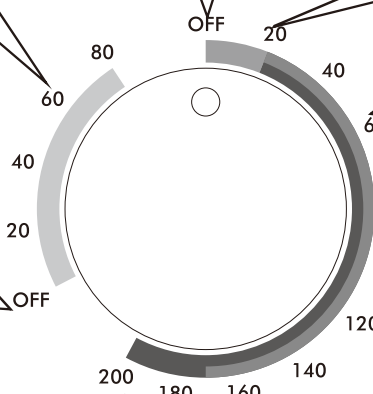

Botão Iniciar

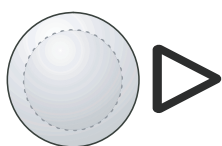

Depois de definir o botão de seleção de calor e o temporizador, pressione o botão Iniciar. O programa é iniciado. Se a porta for aberta durante a secagem ou se houver uma falha de energia, o programa é interrompido. Feche a porta e pressione Iniciar novamente para continuar com o programa.

Nota: O botão Iniciar destina-se apenas a iniciar a máquina de secar. Se o premir durante a secagem, a máquina de secar não irá parar. Para parar a máquina de secar, rode o botão para a posição OFF.

LIMPEZA E CUIDADOS

Nota: Desligue a ficha da tomada antes de limpar.

Remoção do filtro

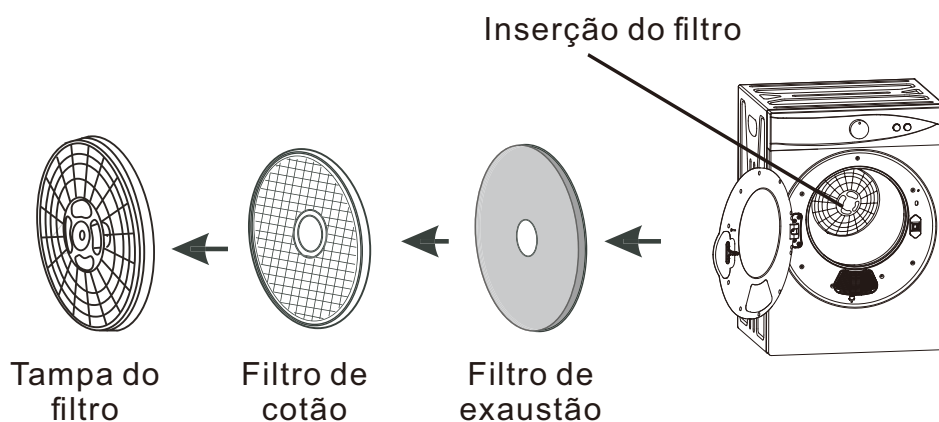

Remova a inserção do filtro da parte traseira do interior. A inserção do filtro é composta por 3 filtros.

Limpeza do filtro

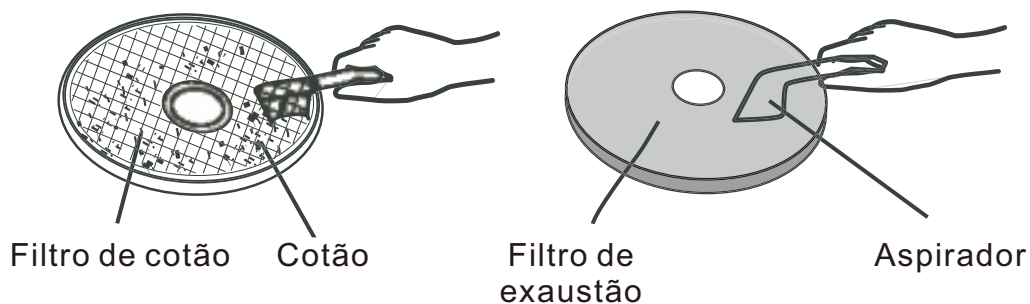

Separe os filtros. Limpe a tampa do filtro, o filtro de algodão e o filtro de exaustão com uma escova macia ou um aspirador. Tenha cuidado para não danificar os filtros.

Inserir o filtro

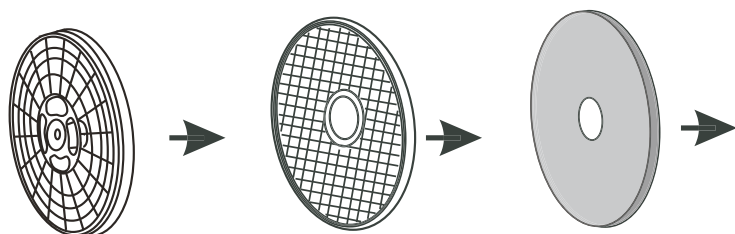

Depois de limpar os filtros, volte a colocá-los na ordem inversa. Certifique-se de que os filtros estão bem encaixados.

Entrada de ar limpo

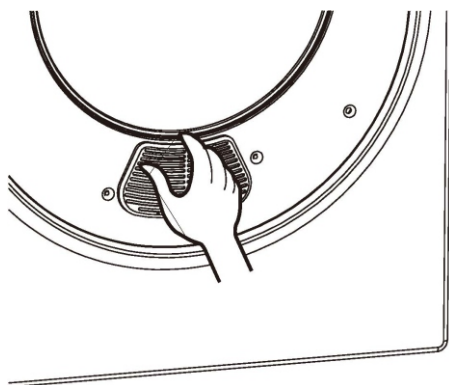

Estrutura do filtro



Filtro de entrada

Limpe o filtro de entrada de ar uma vez por mês. Remova o filtro segurando as extremidades inferior e superior da estrutura e puxando-o para fora. Limpe o filtro de entrada com uma escova macia. Em seguida, recoloca o filtro na estrutura e fixe-a.

Limpeza da superfície interna e externa

- Não limpe o dispositivo com água corrente.
- Não use solventes, diluentes ou álcool para limpeza.
- Limpe o tambor apenas com um pano húmido, não utilize produtos de limpeza em spray. Limpe o tambor antes de cada utilização.
- Não utilize agentes de limpeza abrasivos ou esponjas abrasivas para limpar, pois danificarão a superfície da unidade.

ESPECIFICAÇÕES TÉCNICAS

Modelo	B61-025V90(GYJ30-28)
Tensão	220-240V
Frequência	50Hz
Capacidade nominal a plena carga	3kg
Potência máxima	1020W
Nível de potência sonora	60dBA
Dimensões líquidas (cm) (A x C x L)	69x49x47.5
Peso líquido (kg)	20,5
Este aparelho não se destina a ser embutido.	

SEGURANÇA

**CUIDADO!**

É perigoso para qualquer pessoa, exceto técnicos qualificados, desmontar ou tentar reparar o aparelho, o que implica a desmontagem dos painéis de cobertura.

Risco de choques elétricos.

RECICLAGEM



Este aparelho ostenta o símbolo WEEE (para a Diretiva relativa aos resíduos de equipamentos elétricos e eletrónicos), o que significa que, no final da sua vida útil, não deve ser descartado com o lixo doméstico, mas sim entregue no centro de triagem/reciclagem local. A recuperação de resíduos ajuda a preservar o nosso ambiente.

PROTEÇÃO AMBIENTAL - DIRETIVA 2012/19/UE

A fim de preservar o nosso ambiente e a nossa saúde, a eliminação no fim da vida útil dos aparelhos elétricos e eletrónicos deve respeitar regras específicas e requer o envolvimento de todos, sejam fornecedores ou utilizadores.

É por esta razão que o seu aparelho, conforme indicado pelo símbolo na placa de identificação ou na embalagem, nunca deve ser eliminado num contentor público ou privado de resíduos domésticos. O utilizador tem o direito de eliminar o aparelho num depósito público de resíduos eletrónicos, que o separa e recicla ou reutiliza para outros fins, em conformidade com a lei.

Consumo em modo desligado	P_o	0.00	W
Consumo em modo de espera	P_{SB}	0.00	W
Função de gestão de energia	[N/A]		
Tempo para entrar automaticamente no modo desligado	T_o	[N/A]	Min
Tempo para entrar automaticamente no modo de espera	T_{SB}	[N/A]	Min



Ficha de informação do produto

REGULAMENTO DELEGADO (UE) 2023/2534 da Comissão relativo à rotulagem energética das máquinas de secar roupa domésticas

Identificador do modelo		B61-025V90(GYJ30-28)		
Tecnologia da máquina de secar roupa		Elétrica com ventilação		
Parâmetro	Valor	Parâmetro	Valor	
Capacidade nominal (kg)	3.0	Dimensões em cm	Altura	69
			Largura	49
			Profundidade	47
Índice de eficiência energética (EEL)	178.8	Classe de eficiência energética	G	
Consumo energético ponderado em kWh por ciclo de secagem. O consumo energético real dependerá da forma como o aparelho é utilizado.	1.43			
Duração do programa (horas: minutos)	Capacidade nominal	2:40	Tipo	Autónoma
	Metade	1:10		
Emissão sonora acústica (dB(A) re 1 pW)	60	Classe de emissão de ruído acústico transmitido pelo ar	A	
Modo desligado (se aplicável) (W)	0.00	Modo de espera (se aplicável) (W)	0.00	
Início diferido (W) (se aplicável)	0.00	Modo de espera em rede (W) (se aplicável)	0.00	
Link para informações sobre a disponibilidade de peças sobressalentes para reparadores profissionais e utilizadores			-	
Link para instruções de reparação para utilizadores finais			-	
Link para preços indicativos antes de impostos			-	
Duração mínima da garantia oferecida pelo fornecedor			24	

ISTRUZIONI DI SICUREZZA

- Questo apparecchio può essere utilizzato da bambini di età superiore agli 8 anni e da persone con ridotte capacità fisiche, sensoriali o mentali o con mancanza di esperienza e conoscenza, purché siano state fornite loro istruzioni o supervisione relative all'uso sicuro dell'apparecchio e comprendano i pericoli connessi.
- I bambini non devono giocare con l'apparecchio.
- La pulizia e la manutenzione da parte dell'utente non devono essere effettuate da bambini senza supervisione.
- I bambini di età inferiore ai 3 anni devono essere tenuti lontani dall'apparecchio, a meno che non siano costantemente sorvegliati.
- Se il cavo di alimentazione è danneggiato, deve essere sostituito dal produttore, dal suo agente di assistenza o da persone qualificate in modo simile, al fine di evitare pericoli.



Leggere le istruzioni.

- L'asciugatrice non deve essere utilizzata se per la pulizia sono stati utilizzati prodotti chimici industriali.
- Il filtro per la lanugine deve essere pulito frequentemente.
- Non deve essere consentito l'accumulo di lanugine intorno all'asciugatrice.
- È necessario garantire un'adeguata ventilazione per evitare il riflusso di gas nella stanza provenienti da apparecchi che bruciano altri combustibili, compresi i caminetti aperti.
- Non asciugare capi non lavati nell'asciugatrice.
- I capi sporchi di sostanze quali olio da cucina, acetone, alcool, benzina, cherosene, smacchiatori, trementina, cere e prodotti per la rimozione della cera devono essere lavati in acqua calda con una quantità extra di detersivo prima di essere asciugati nell'asciugatrice.
- Gli articoli come la gommapiuma (schiuma di lattice), le cuffie da doccia, i tessuti impermeabili, gli articoli con rivestimento in gomma e gli indumenti o i cuscini dotati di imbottitura in gommapiuma non devono essere asciugati nell'asciugatrice.
- Gli ammorbidenti o prodotti simili devono essere utilizzati secondo le istruzioni riportate sulla confezione.
- Rimuovere tutti gli oggetti dalle tasche, come accendini e fiammiferi.
- Riempire i generatori di vapore solo con liquidi specificati dal produttore.
- **AVVERTENZA:** non arrestare mai l'asciugatrice prima della fine del ciclo di asciugatura, a meno che tutti i capi non vengano rapidamente rimossi e stesi in modo che il calore si dissipi.
- **AVVERTENZA:** l'apparecchio non deve essere alimentato tramite un dispositivo di commutazione esterno, come un timer, né collegato a un circuito che viene regolarmente acceso e spento da un servizio pubblico.
- Un tappeto non deve ostruire le aperture.

- L'aria di scarico non deve essere convogliata in una canna fumaria utilizzata per lo scarico dei fumi provenienti da apparecchi che bruciano gas o altri combustibili.
- L'apparecchio non deve essere installato dietro una porta chiudibile a chiave, una porta scorrevole o una porta con cerniera sul lato opposto a quello dell'asciugatrice, in modo tale da limitare la completa apertura della porta dell'asciugatrice.
- Il tappeto non deve ostruire le aperture.
- L'aria di scarico non deve essere convogliata in un condotto utilizzato per lo scarico dei fumi provenienti da apparecchi che bruciano gas o altri combustibili.
- L'apparecchio non deve essere installato dietro una porta chiudibile a chiave, una porta scorrevole o una porta con cerniera sul lato opposto a quello dell'asciugatrice, in modo tale da impedire la completa apertura della porta dell'asciugatrice.
- Questa asciugatrice è destinata **ESCLUSIVAMENTE ALL'USO DOMESTICO NORMALE**.
- L'aria di scarico non deve essere convogliata in un condotto utilizzato per lo scarico dei fumi provenienti da apparecchi che bruciano gas o altri combustibili.
- Si prega di notare che non è consigliabile posizionare l'asciugatrice direttamente accanto a forni o cucine, poiché ciò potrebbe comprometterne le prestazioni.
- L'apparecchio non deve essere installato dietro una porta chiudibile a chiave, una porta scorrevole o una porta con cerniera sul lato opposto a quello dell'asciugatrice, in modo tale da limitare la completa apertura della porta dell'asciugatrice.
- Un tappeto non deve ostruire le aperture di ventilazione nella base dell'asciugatrice.
- Non impilare l'asciugatrice su altri elettrodomestici senza il kit di impilaggio corretto.
- Qualsiasi intervento elettrico necessario per l'installazione dell'elettrodomestico deve essere eseguito da personale qualificato.
- È importante pulire il filtro per lanugine dopo ogni ciclo di asciugatura, altrimenti le restrizioni al flusso d'aria prolungheranno i tempi di asciugatura e potrebbero causare l'intervento del dispositivo di sicurezza.
- In nessun caso è consentito inserire nell'asciugatrice articoli diversi da quelli raccomandati.
- L'asciugatrice deve essere riparata da un'organizzazione di assistenza autorizzata e devono essere utilizzati solo ricambi originali.
- È pericoloso alterare o modificare il prodotto in qualsiasi modo diverso dall'installazione di accessori autorizzati.
- Si consiglia di scollegare l'apparecchio dalla presa di corrente dopo ogni utilizzo. Deve essere sempre scollegato dall'alimentazione elettrica per periodi prolungati (ad esempio nei fine settimana, se deve essere lasciato incustodito durante le vacanze, ecc).
- La parte posteriore dell'asciugatrice diventa piuttosto calda durante l'uso. Posizionare l'asciugatrice in modo che la parte posteriore non sia accessibile durante il funzionamento, ma assicurarsi che i lati abbiano uno spazio disponibile per consentire il flusso d'aria. Assicurarsi che il carico e l'apparecchio si raffreddino utilizzando il periodo di raffreddamento indicato sul pannello di controllo. Una volta rimosso il carico, tutti gli articoli devono essere rapidamente distribuiti in modo che il calore residuo venga dissipato.

- NON utilizzare un adattatore a due vie o una prolunga. L'asciugatrice deve essere collegata alla propria presa di corrente.
- NON ostruire le prese d'aria alla base e ai lati dell'asciugatrice.
- NON lasciare che la lanugine si accumuli intorno all'asciugatrice. Pericolo di incendio.
- NON superare il carico massimo consigliato.
- NON mettere articoli nell'asciugatrice se durante il processo di pulizia è stata utilizzata una soluzione diversa dall'acqua.
- NON tentare di asciugare capi bagnati fradici.
- NON utilizzare l'asciugatrice se si sospetta che sia danneggiata in qualche modo. Non tentare in nessun caso di riparare l'apparecchio da soli. Le riparazioni effettuate da persone inesperte possono causare gravi lesioni. Consultare il tecnico dell'assistenza locale designato e richiedere ricambi originali.
- La parte finale del ciclo dell'asciugatrice avviene senza calore (ciclo di raffreddamento) per garantire che gli articoli rimangano a una temperatura tale da non danneggiarli.
- Il filtro per la lanugine deve essere pulito frequentemente.
- Massa massima di materiale tessile asciutto in chilogrammi da utilizzare nell'apparecchio (3 kg).
- NON ADATTO ALL'USO CON SCATOLE DI CONDENSAZIONE.

INFORMAZIONI AGGIUNTIVE

Molti negozi vendono accessori “universali” per asciugatrici. Questi potrebbero non adattarsi in modo soddisfacente e compromettere il funzionamento efficiente dell'asciugatrice, causando persino restrizioni al flusso d'aria non coperte dalla nostra garanzia.

PANORAMICA DEL PRODOTTO

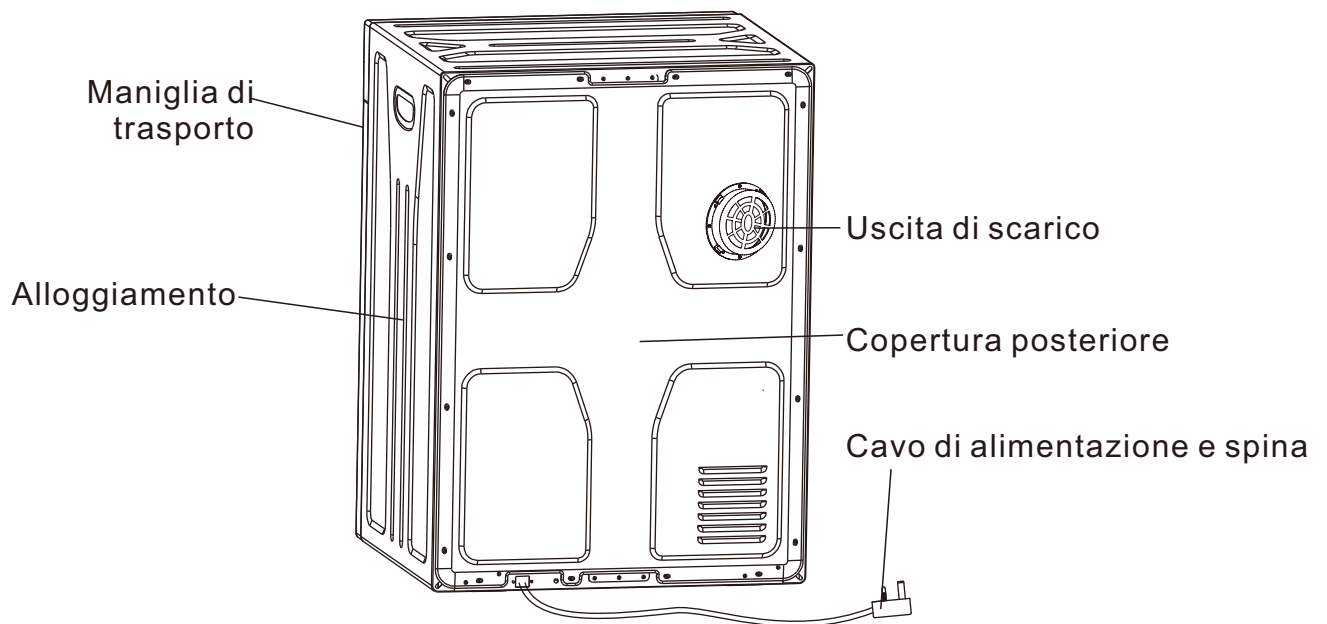
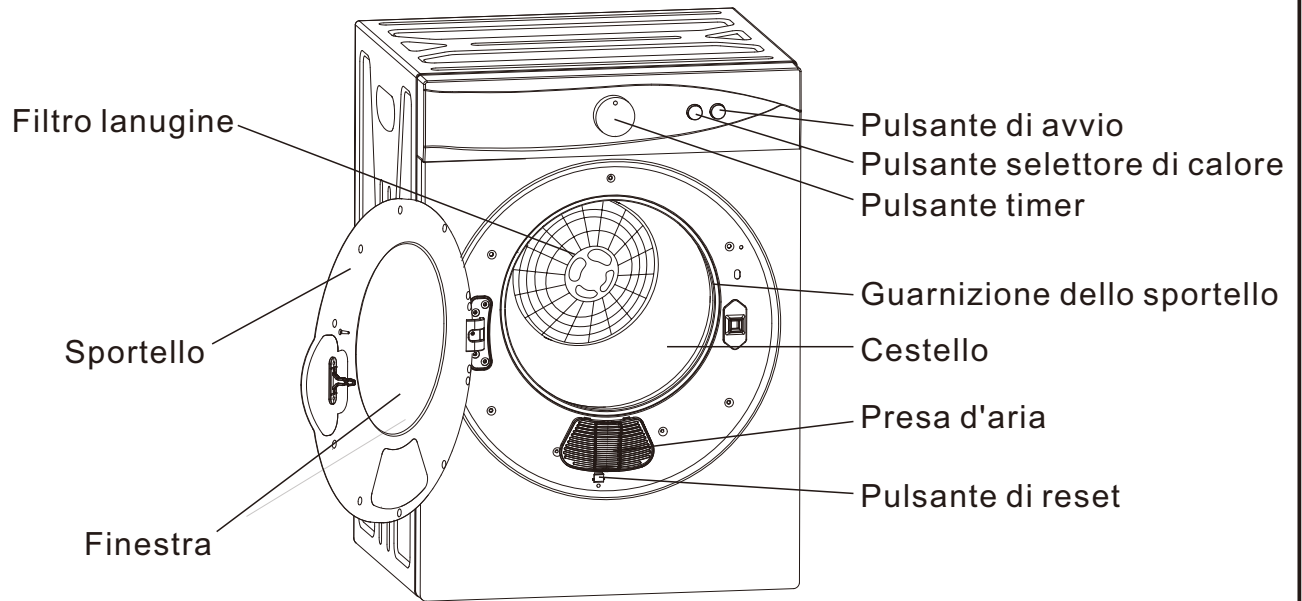

INSTALLAZIONE DEL PRODOTTO

Installazione a pavimento

Se l'asciugatrice non viene installata a parete, posizionarla su una superficie piana. Non collocare l'asciugatrice sotto materiali combustibili come tende e lasciare uno spazio di 15 cm intorno all'asciugatrice rispetto a pareti e altri oggetti.

L'asciugatrice è dotata di piedini regolabili. Regolare i piedini in modo che l'asciugatrice sia fissa e in piano.

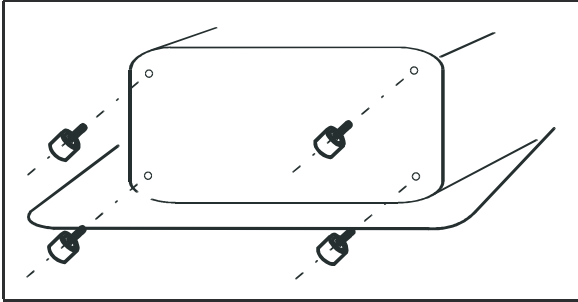

Installazione a parete

Note importanti

- Lasciare almeno 50 cm di spazio verso il soffitto in modo da poter installare correttamente l'unità.
- Se si installa l'apparecchio sopra una lavatrice, lasciare spazio sufficiente sotto l'apparecchio per consentire la circolazione dell'aria.
- Per l'installazione è necessaria l'assistenza di una seconda persona.

Strumenti necessari per l'installazione a parete

- Trapano da 3 mm (1x)
- Cacciavite Phillips (1x)
- Viti per legno da 12 mm (4x)

Accessori in dotazione per l'installazione a parete

Descrizione	Figura	Unità
Morsetti di fissaggio		2
Distanziatori		2
Raccordo per l'aria di scarico		1
Vite da 12 mm		4
Vite da 25 mm		4

Installazione a parete

1

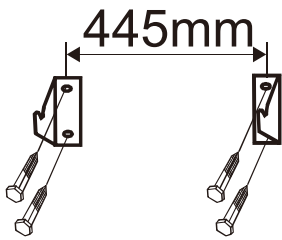

Trovare una posizione adeguata sulla parete e segnare i fori per i morsetti di fissaggio. Quindi praticare i fori.

2. Morsetti di fissaggio

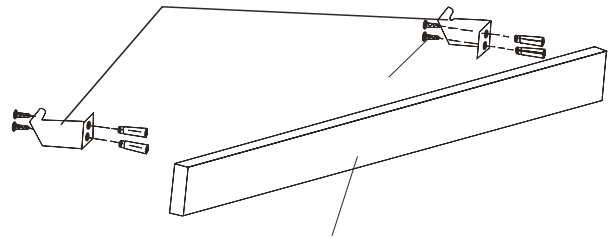

Legname (non incluso nella fornitura)

Se possibile, fissare i morsetti di fissaggio a montanti o travetti in legno nella parete. Se la distanza tra i travetti è eccessiva, fissare i morsetti a un travetto di legno e quindi fissare il travetto tra i travetti. Serrare bene le viti.

Soffitto

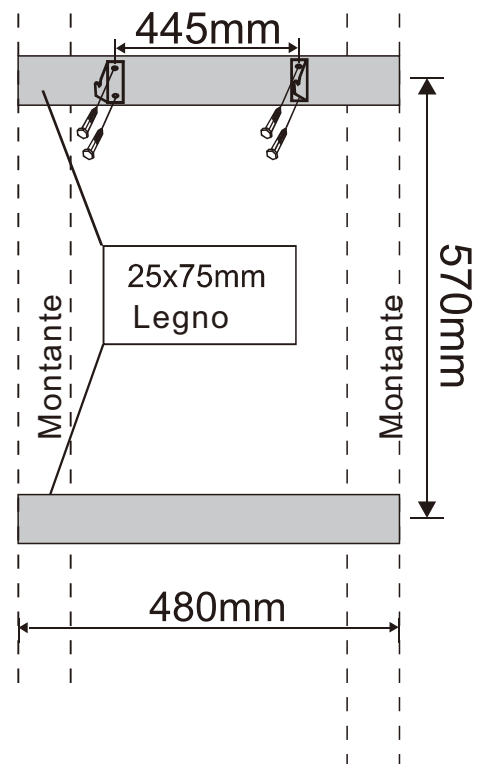
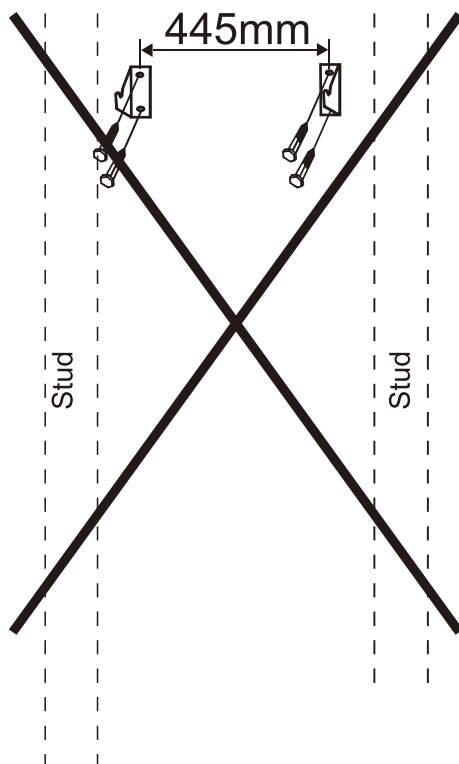

3

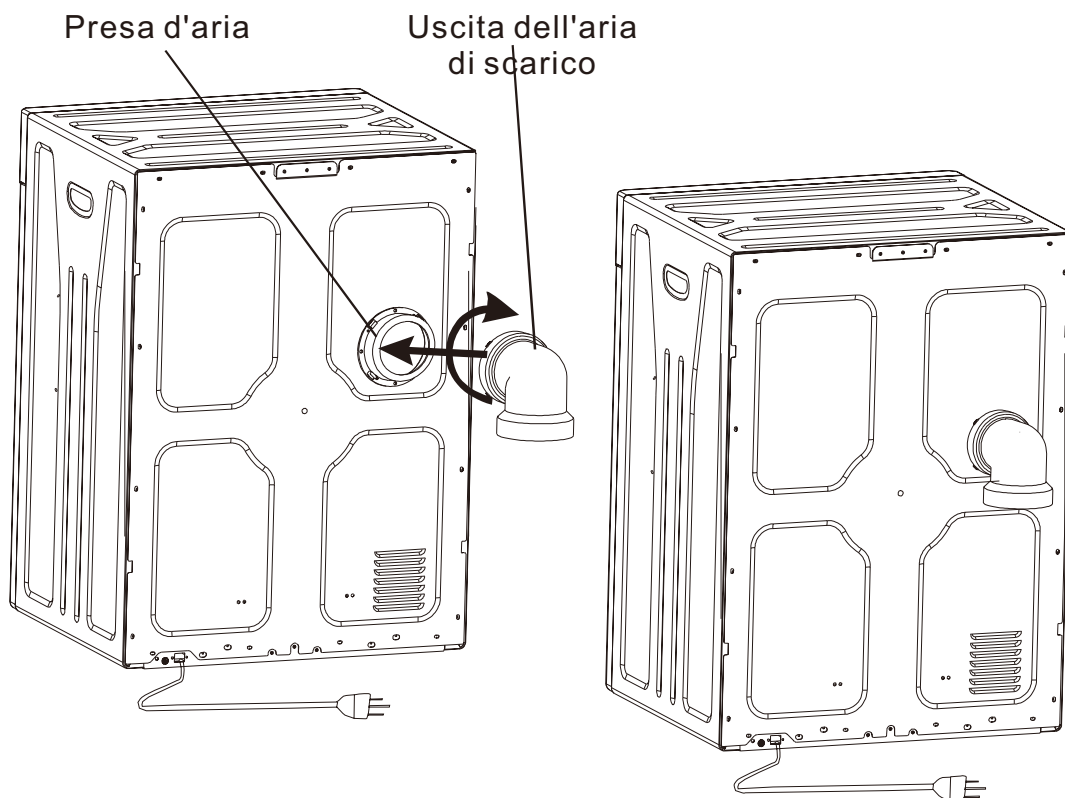

Fissare il raccordo dell'aria di scarico all'asciugatrice serrandolo.

4

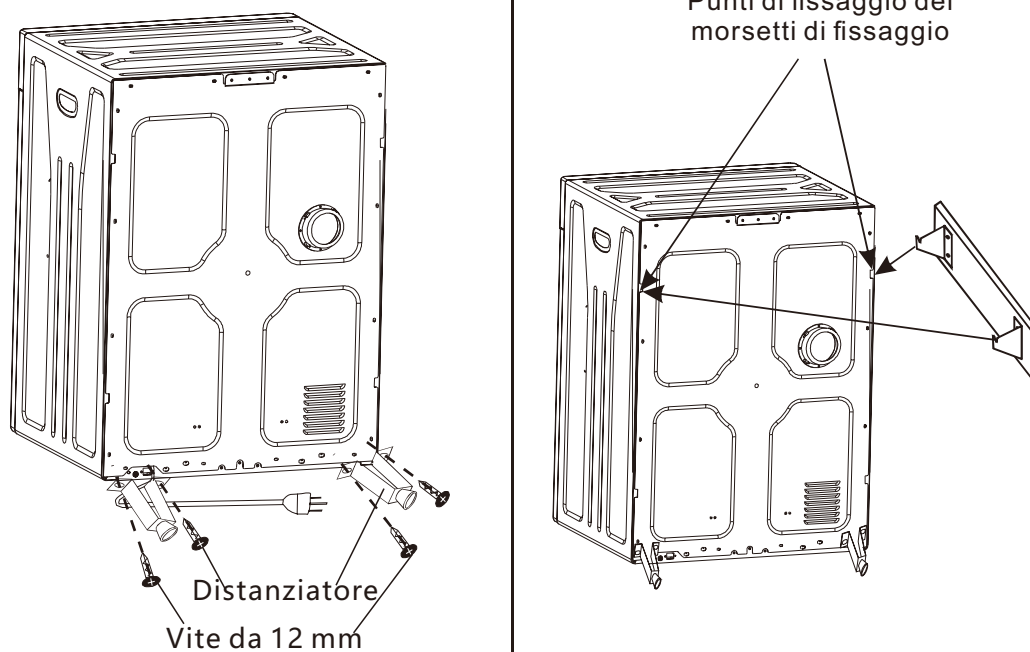

Fissare i distanziatori all'asciugatrice con le viti da 12 mm. Chiedere l'aiuto di una seconda persona per fissare l'asciugatrice alla staffa a muro.





CARICO E TESSUTI ADATTI

Carico

Si consiglia di caricare l'asciugatrice con un solo capo alla volta, in modo che il bucato si asciughi in modo uniforme. Assicurarsi che il bucato non rimanga incastrato nella porta quando la si chiude.

Tessuti adatti e non adatti

Prima di mettere il capo nell'asciugatrice, controllare i simboli presenti sul capo per verificare se è adatto all'asciugatura in asciugatrice. Se sul capo è presente uno dei seguenti simboli, il capo non è adatto all'asciugatura in asciugatrice.

	Asciugare in posizione orizzontale
	Asciugare all'ombra
	Non asciugare in asciugatrice
	Appendere ad asciugare
	Appendere umido ad asciugare

Prima dell'asciugatura

- Assicurarsi che non vi siano oggetti, come monete o spille, all'interno o sopra il capo.
- Chiudere le cerniere e girare il capo verso sinistra.
- Asciugare separatamente il bucato chiaro e quello scuro.
- Caricare l'asciugatrice solo con capi di materiali simili.
- Non riempire l'asciugatrice con più di 3 kg di bucato.

Carico e tempi di asciugatura

Carico	Tempo di asciugatura
1kg di bucato	±60'
2kg di bucato	±120'
2.5kg di bucato	±150'
3kg di bucato	±200'

FUNZIONAMENTO

Pulsante selettore di calore

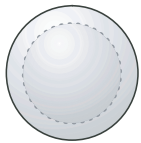

B Alto
B Basso

- Scegliere una temperatura alta per capi di grandi dimensioni o carichi elevati.
- Scegliere una temperatura bassa per capi piccoli o un carico ridotto.

Programmi di asciugatura

Asciugatura all'aria: funziona con aria fredda ed è adatto per capi che devono essere rinfrescati (dopo un lungo periodo di conservazione in armadio).

Off: se il controller è impostato su Off, il dispositivo è spento. Ruotare la manopola in senso orario per selezionare un programma.

Freddo: per capi già asciugati, per evitare che si sgualiscano.

Off: se il controller è impostato su Off, il dispositivo è spento. Ruotare la manopola in senso orario per selezionare un programma.

Antirughe: adatto per capi che richiedono una stiratura intensa, come camicie di cotone o lino. Impostare il pulsante Calore su Basso e ruotare la manopola su 30-60 minuti. Al termine del ciclo, i capi saranno ancora leggermente umidi e più facili da stirare.

Caldo: per capi di grandi dimensioni o carichi elevati. Impostare il pulsante Calore su Alto e il timer su > 120 minuti.

ECO: l'area verde indica la modalità di risparmio energetico.

Caldo: con questa funzione il bucato viene prima riscaldato e poi raffreddato per evitare la formazione di pieghe. Impostare il pulsante del calore su alto e il timer su 60-120 minuti.

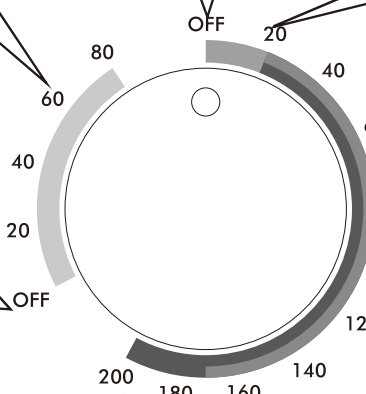

Pulsante Start

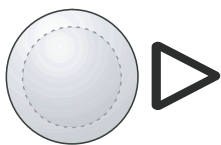

Dopo aver impostato il pulsante di selezione del calore e il timer, premere il pulsante Start. Il programma ha inizio. Se lo sportello viene aperto durante l'asciugatura o si verifica un'interruzione di corrente, il programma si interrompe. Chiudere lo sportello e premere nuovamente Start per continuare il programma.

Nota: il pulsante Start serve solo per avviare l'asciugatrice. Se lo si preme durante l'asciugatura, l'asciugatrice non si fermerà. Per arrestare l'asciugatrice, ruotare la manopola su OFF.

PULIZIA E MANUTENZIONE

Nota: scollegare la spina dalla presa prima di procedere alla pulizia.

Rimozione del filtro

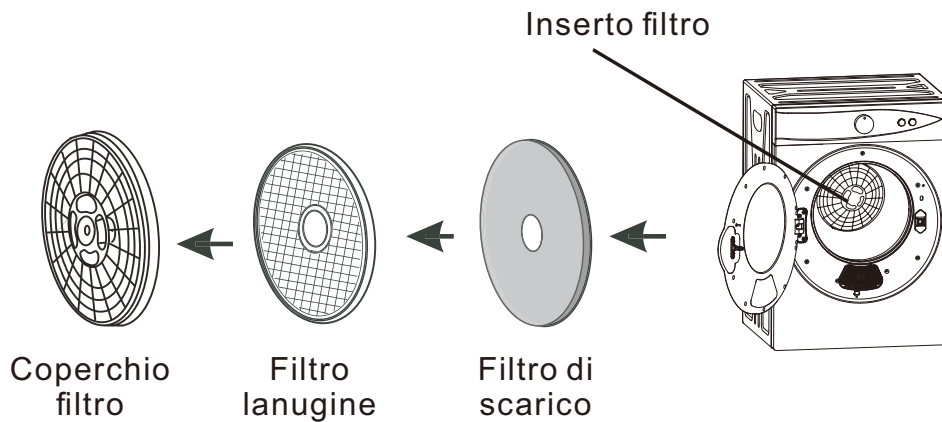

Rimuovere l'inserto filtro dalla parte posteriore dell'interno. L'inserto filtro è composto da 3 filtri.

Pulizia del filtro

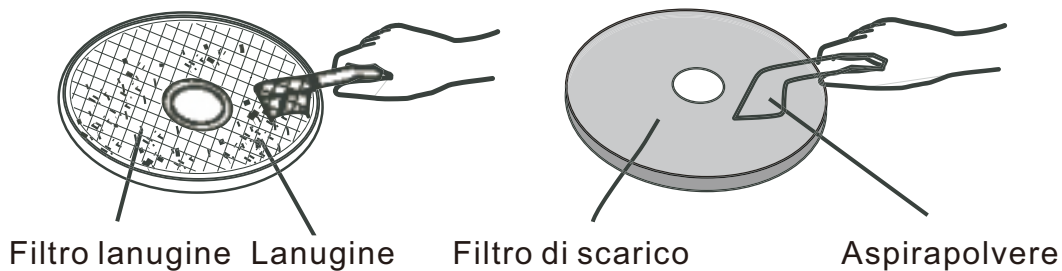

Separare i filtri. Pulire il coperchio del filtro, il filtro lanugine e il filtro di scarico con una spazzola morbida o un aspirapolvere. Fare attenzione a non danneggiare i filtri.

Inserire il filtro

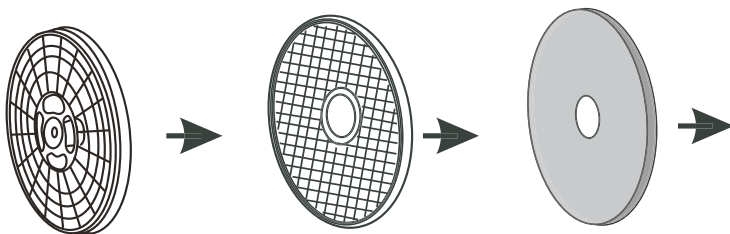

Dopo aver pulito i filtri, rimontarli in ordine inverso. Assicurarsi che i filtri siano ben fissati.

Pulizia della presa d'aria

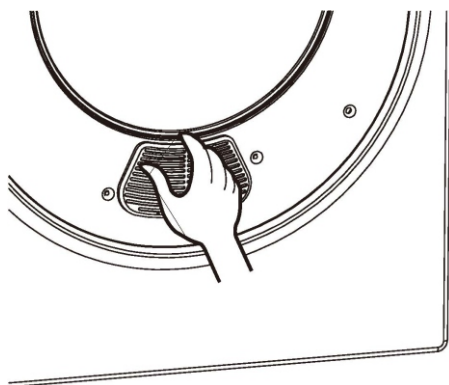

Telaio del filtro



Filtro di aspirazione

Pulire il filtro dell'aria in ingresso una volta al mese. Rimuovere il filtro tenendo le estremità inferiore e superiore del telaio e tirandolo fuori. Pulire il filtro di ingresso con una spazzola morbida. Quindi riposizionare il filtro nel telaio e fissare il telaio.

Pulizia della superficie interna ed esterna

- Non pulire il dispositivo con acqua corrente.
- Non utilizzare solventi, diluenti o alcool per la pulizia.
- Pulire il cestello solo con un panno umido, non utilizzare detergenti spray. Pulire il cestello prima di ogni utilizzo.
- Non utilizzare detergenti abrasivi o spugne abrasive per la pulizia, poiché danneggiano la superficie dell'unità.

SPECIFICHE TECNICHE

Modello	B61-025V90(GYJ30-28)
Tensione	220-240V
Frequenza	50Hz
Capacità nominale a pieno carico	3kg
Potenza massima	1020W
Livello di potenza sonora	60dBA
Dimensioni nette (cm) (A x L x P)	69x49x47.5
Peso netto (kg)	20,5
Questo apparecchio non è destinato all'incasso.	

SICUREZZA



ATTENZIONE!

È pericoloso per chiunque, ad eccezione di tecnici qualificati, smontare o tentare di riparare l'apparecchio, poiché ciò comporta lo smontaggio dei pannelli di copertura. Rischio di scosse elettriche.

RICICLAGGIO

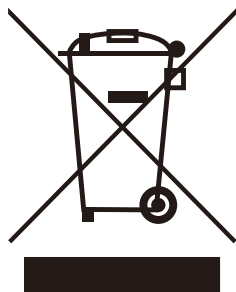

Questo apparecchio reca il simbolo WEEE (Waste Electrical and Electronic Equipment Directive, Direttiva sui rifiuti di apparecchiature elettriche ed elettroniche) che indica che, al termine del suo ciclo di vita, non deve essere smaltito con i rifiuti domestici, ma conferito al centro di raccolta/riciclaggio locale. Il recupero dei rifiuti contribuisce a preservare il nostro ambiente.

PROTEZIONE AMBIENTALE - DIRETTIVA 2012/19/UE

Al fine di preservare l'ambiente e la nostra salute, lo smaltimento degli apparecchi elettrici ed elettronici a fine vita deve rispettare norme specifiche e richiede il coinvolgimento di tutti, sia dei fornitori che degli utenti.

Per questo motivo, il vostro apparecchio, come indicato dal simbolo sulla targhetta o sull'imballaggio, non deve mai essere smaltito in un contenitore pubblico o privato per i rifiuti domestici. L'utente ha il diritto di smaltire l'apparecchio in un deposito pubblico di rifiuti elettronici, che lo smista e lo ricicla o lo riutilizza per altri scopi in conformità con la legge.

Potenza in modalità spenta	P_o	0.00	W
Potenza in modalità standby	P_{SB}	0.00	W
Funzione di gestione dell'alimentazione		[N/A]	
Tempo di attivazione automatica della modalità spenta	T_o	[N/A]	Min
Tempo di attivazione automatica della modalità standby	T_{SB}	[N/A]	Min



Scheda informativa sul prodotto

REGOLAMENTO DELEGATO (UE) 2023/2534 della Commissione relativo all'etichettatura energetica delle asciugatrici domestiche

Identificativo del modello		B61-025V90(GYJ30-28)		
Tecnologia dell'asciugatrice		Elettrica a ventilazione		
Parametro	Valore	Parametro	Valore	
Capacità nominale (kg)	3.0	Dimensioni in cm	Altezza	69
			Larghezza	49
			Profondità	47
Indice di efficienza energetica (EEL)	178.8	Classe di efficienza energetica	G	
Consumo energetico ponderato in kWh per ciclo di asciugatura. Il consumo energetico effettivo dipenderà dall'uso che si fa dell'apparecchio.	1.43			
Durata del programma (ore: minuti)	Capacità nominale	2:40	Tipo	A libera installazione
	Metà	1:10		
Emissione sonora acustica (dB(A) re 1 pW)	60	Classe di emissione acustica	A	
Modalità spento (se applicabile) (W)	0.00	Modalità standby (se applicabile) (W)	0.00	
Avvio ritardato (W) (se applicabile)	0.00	Standby in rete (W) (se applicabile)	0.00	
Link web alle informazioni sulla disponibilità dei pezzi di ricambio per riparatori professionali e utenti finali			-	
Link web alle istruzioni di riparazione per gli utenti finali			-	
Link web ai prezzi indicativi al netto delle imposte			-	
Durata minima della garanzia offerta dal fornitore			24	

INSTRUCȚIUNI DE SIGURANTA

- Acest aparat poate fi utilizat de copii cu vârsta de peste 8 ani și de persoane cu capacități fizice, senzoriale sau mentale reduse sau cu lipsă de experiență și cunoștințe, dacă au fost supravegheați sau instruiți cu privire la utilizarea aparatului în condiții de siguranță și înțeleg pericolele implicate.
- Copiii nu trebuie să se joace cu aparatul.
- Curățarea și întreținerea de către utilizator nu trebuie efectuate de copii fără supraveghere.
- Copiii cu vârsta sub 3 ani trebuie ținuti la distanță, cu excepția cazului în care sunt supravegheați în permanență.
- Dacă cablul de alimentare este deteriorat, acesta trebuie înlocuit de producător, de agentul său de service sau de persoane cu calificare similară, pentru a evita pericolele.



Citiți instrucțiunile

- Uscătorul nu trebuie utilizat dacă pentru curățare s-au folosit produse chimice industriale.
- Filtrul de scame trebuie curățat frecvent.
- Nu se permite acumularea de scame în jurul uscătorului.
- Trebuie asigurată o ventilație adecvată pentru a evita refluxul de gaze în încăpere provenite de la aparate care ard alți combustibili, inclusiv focuri deschise.
- Nu uscați articole nespălate în uscător.
- Articolele care au fost murdărite cu substanțe precum ulei de gătit, acetonă, alcool, benzină, kerosen, produse pentru îndepărtarea petelor, terebentină, ceară și produse pentru îndepărtarea cerii trebuie spălate în apă fierbinte cu o cantitate suplimentară de detergent înainte de a fi uscate în uscătorul de rufe.
- Articolele precum spuma de cauciuc (spumă de latex), bonete de duș, textile impermeabile, articole cu suport din cauciuc și haine sau perne prevăzute cu perne din spumă de cauciuc nu trebuie uscate în uscătorul cu tambur.
- Amocițiile sau produsele similare trebuie utilizate conform instrucțiunilor de pe ambalajul acestora.
- Scoateți toate obiectele din buzunare, cum ar fi brichete și chibrituri.
- Umpleți generatoarele de abur numai cu lichide specificate de producător.
- **AVERTISMENT:** Nu opriți niciodată uscătorul înainte de sfârșitul ciclului de uscare, cu excepția cazului în care toate articolele sunt scoase rapid și întinse, astfel încât căldura să se disipeze.
- **AVERTISMENT:** Aparatul nu trebuie alimentat printr-un dispozitiv de comutare extern, cum ar fi un temporizator, sau conectat la un circuit care este pornit și oprit în mod regulat de către o utilitate.
- Covoarele nu trebuie să obstrucționeze orificiile.
- Aerul evacuat nu trebuie să fie dirijat într-un coș de fum utilizat pentru evacuarea fumului provenit de la aparate care ard gaz sau alți combustibili.

- Aparatul nu trebuie instalat în spatele unei uși care se poate închide cu cheia, a unei uși glisante sau a unei uși cu balamale pe partea opusă uscătorului, astfel încât deschiderea completă a ușii uscătorului să fie restricționată.
- Covoarele nu trebuie să obstrucționeze orificiile.
- Aerul evacuat nu trebuie să fie dirijat într-un coș de fum utilizat pentru evacuarea fumului provenit de la aparate care ard gaz sau alți combustibili.
- Aparatul nu trebuie instalat în spatele unei uși care se poate închide cu cheia, al unei uși glisante sau al unei uși cu balamale pe partea opusă uscătorului, astfel încât deschiderea completă a ușii uscătorului să fie restricționată.
- Acest uscător este destinat **EXCLUSIV UTILIZĂRII DOMESTICE NORMALE**.
- Aerul evacuat nu trebuie să fie dirijat către un coș de fum utilizat pentru evacuarea fumului provenit de la aparate care ard gaz sau alți combustibili.
- Vă rugăm să rețineți că nu este recomandat ca uscătorul să fie amplasat direct lângă cuptoare sau aragaze, deoarece performanța uscătorului poate fi afectată.
- Aparatul nu trebuie instalat în spatele unei uși care se poate închide cu cheie, al unei uși glisante sau al unei uși cu balama pe partea opusă uscătorului, astfel încât deschiderea completă a ușii uscătorului să fie restricționată.
- Un covor nu trebuie să obstrucționeze orificiile de ventilație din baza uscătorului.
- Nu așezați uscătorul de rufe deasupra altor aparate fără kitul de stivuire corespunzător.
- Orice lucrări electrice necesare pentru instalarea aparatului trebuie efectuate de o persoană calificată.
- Este important să curățați filtrul de scame după fiecare ciclu de uscare, altfel restricțiile la fluxul de aer vor prelungi timpul de uscare și ar putea provoca declanșarea dispozitivului de siguranță.
- În niciun caz nu trebuie introduse în uscătorul de rufe alte articole decât cele recomandate.
- Uscătorul trebuie reparat de o organizație de service autorizată și trebuie utilizate numai piese originale.
- Este periculos să modificați sau să alterați produsul în orice alt mod decât prin montarea accesoriilor autorizate.
- Vă recomandăm să deconectați aparatul de la priză după fiecare utilizare. Acesta trebuie întotdeauna deconectat de la sursa de alimentare cu energie electrică pentru perioade lungi de timp (de exemplu, în weekenduri, dacă este lăsat nesupravegheat în timpul vacanțelor etc.).
- Partea din spate a uscătorului se încălzește foarte tare în timpul utilizării. Poziționați uscătorul astfel încât partea din spate să nu fie accesibilă în timpul funcționării, dar asigurați-vă că părțile laterale au spațiu disponibil pentru a permite circulația aerului. Asigurați-vă că încărcătura și aparatul sunt răcite utilizând perioada de răcire indicată pe panoul de control. Odată ce încărcătura este scoasă, toate articolele trebuie să fie întinse rapid, astfel încât căldura reziduală să se disipeze.
- NU utilizați un adaptor cu două căi sau un cablu prelungitor. Uscătorul trebuie conectat la propria priză.

- NU blocați orificiile de admisie a aerului de la baza și lateralul uscătorului.
- NU permiteți acumularea de scame în jurul uscătorului. Risc de incendiu.
- NU depășiți încărcătura maximă recomandată.
- NU introduceți articole în uscător dacă în procesul de curățare a fost utilizată o altă soluție decât una pe bază de apă.
- NU încercați să uscați articole ude.
- NU utilizați uscătorul dacă bănuiți că este deteriorat în vreun fel. În niciun caz nu încercați să reparați singur aparatul. Reparațiile efectuate de persoane neexperimentate pot provoca leziuni grave. Consultați un tehnician de service autorizat din zona dvs. și insistați să se utilizeze piese de schimb originale.
- Ultima parte a ciclului uscătorului de rufe se desfășoară fără căldură (ciclul de răcire) pentru a se asigura că articolele sunt lăsate la o temperatură care garantează că nu vor fi deteriorate.
- Filtrul de scame trebuie curățat frecvent.
- Masa maximă de material textil uscat în kilograme care poate fi utilizată în aparat (3 kg).
- NU ESTE POTRIVIT PENTRU UTILIZARE CU CUTII DE CONDENSARE.

INFORMAȚII SUPLIMENTARE

Multe magazine vând accesorii „universale” pentru uscătoare de rufe. Acestea pot să nu se potrivească în mod satisfăcător și pot afecta funcționarea eficientă a uscătorului de rufe și pot chiar provoca restricții ale fluxului de aer care nu sunt acoperite de garanția noastră.

PREZENTARE GENERALĂ A PRODUSULUI

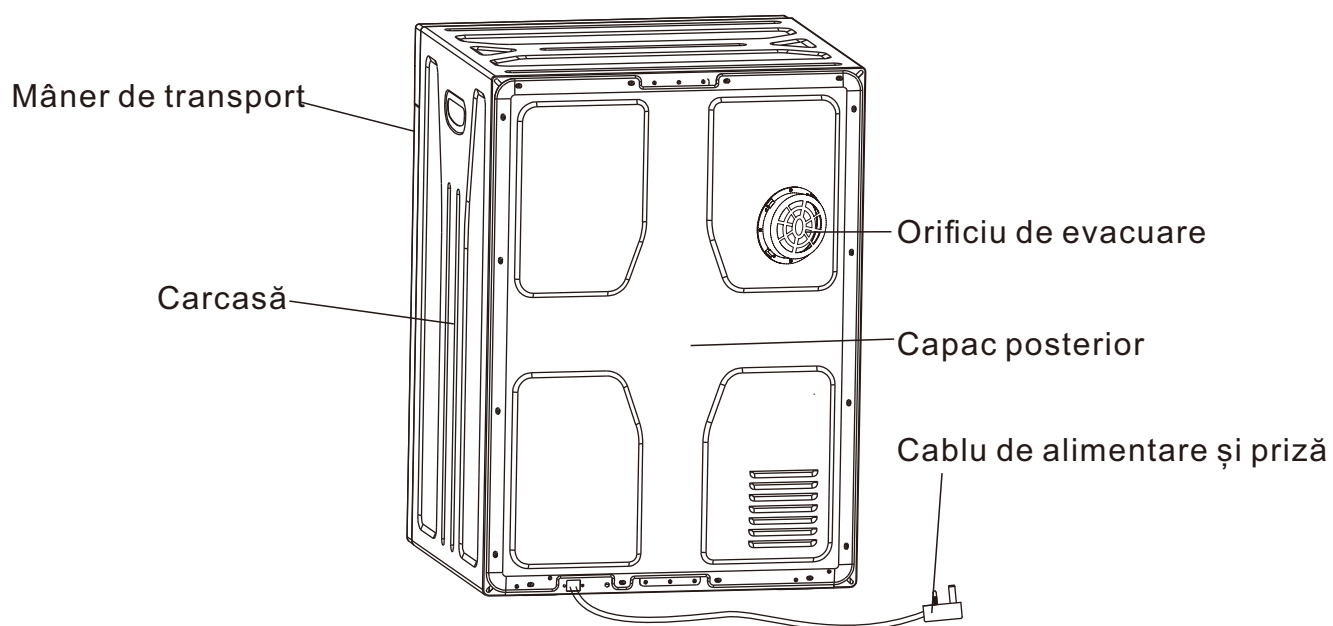
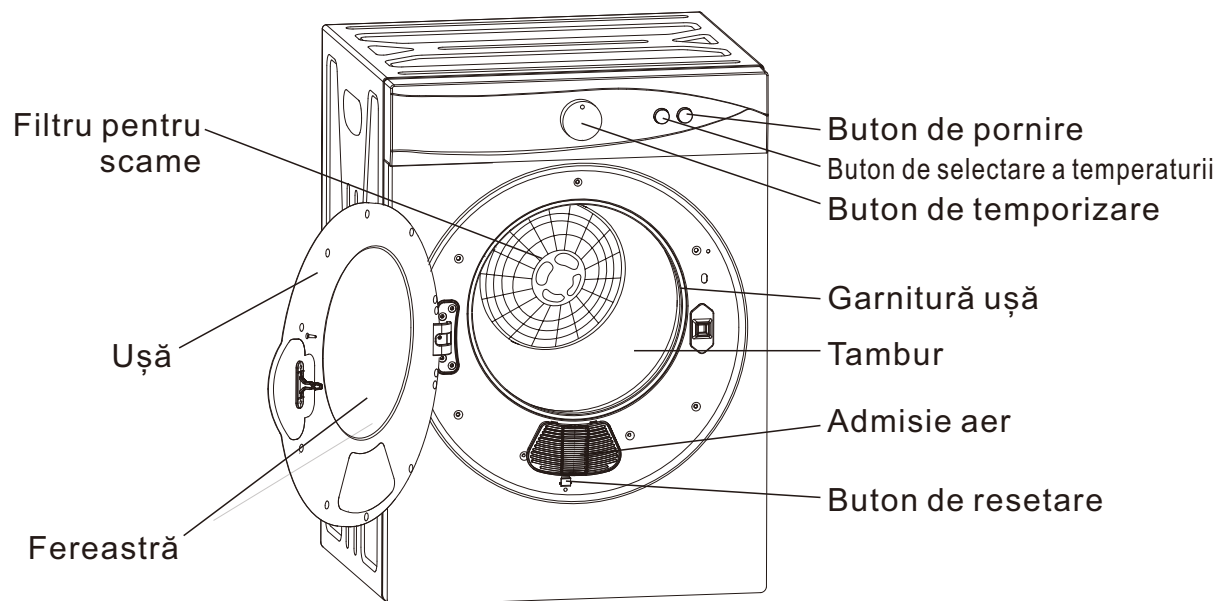

INSTALAREA PRODUSULUI

Instalarea pe podea

Dacă uscătorul nu este instalat pe perete, așezați-l pe o suprafață plană. Nu așezați uscătorul sub materiale combustibile, cum ar fi perdele, și lăsați un spațiu de 15 cm în jurul uscătorului față de pereți și alte obiecte.

Uscătorul este prevăzut cu picioare reglabile. Reglați picioarele astfel încât uscătorul să fie fixat și nivelat.

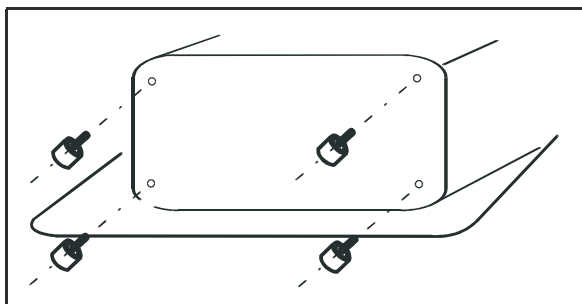

Instalarea pe perete





Note importante

- Lăsați cel puțin 50 cm de spațiu până la tavan, astfel încât să puteți instala corect aparatul.
- Dacă instalați aparatul deasupra unei mașini de spălat, lăsați suficient spațiu sub aparat pentru a permite circulația aerului.
- Apelați la o a doua persoană pentru instalare.

Unelte necesare pentru instalarea pe perete

- Burghiu de 3 mm (1x)
- Șurubelniță Phillips (1x)
- Șuruburi pentru lemn 12 mm (4x)

Accesorii furnizate pentru instalarea pe perete

Descriere	Figura	Unitate
Cleme de fixare		2
Distanțiere		2
Racord pentru evacuarea aerului		1
Șurub 12 mm		4
Șurub 25 mm		4

Instalare pe perete

1

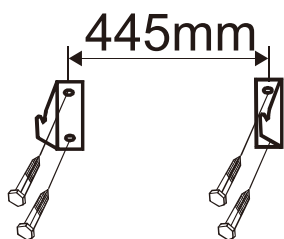

Găsiți o poziție adecvată pe perete și marcați găurile pentru clemele de fixare. Apoi găuriți găurile.

2. Cleme de fixare

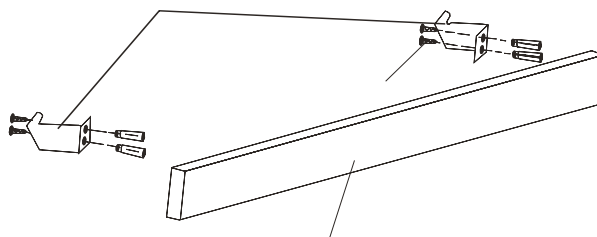

Lemn (nu este inclus în livrare)

Dacă este posibil, fixați clemele de fixare pe stâlpi de lemn sau șuruburi în perete. Dacă distanța dintre șuruburi este prea mare, fixați clemele pe o bucată de lemn și apoi fixați bucată de lemn între șuruburi. Strângeți bine șuruburile.

Tavan

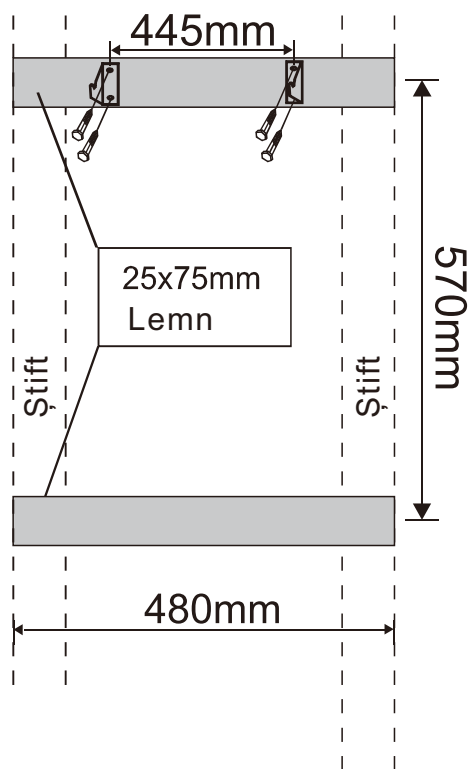
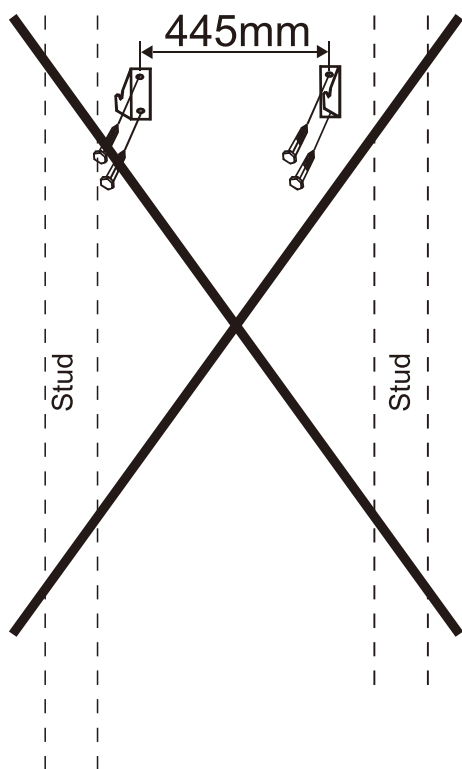

3

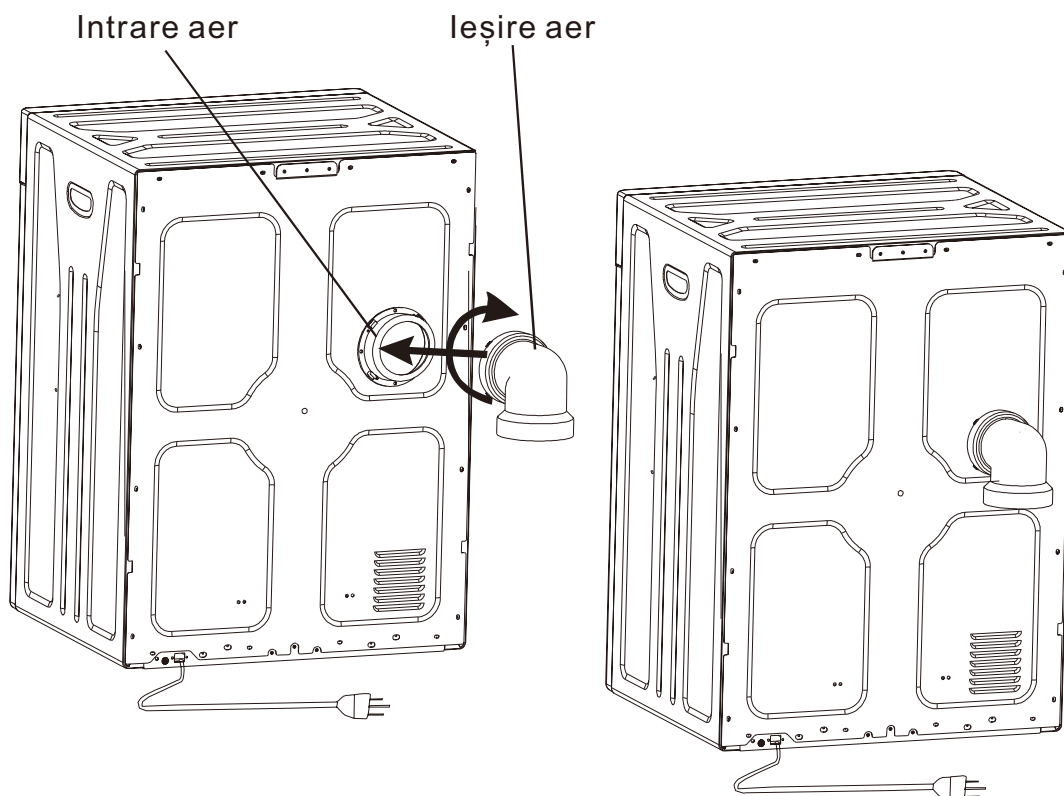

Fixați racordul de evacuare a aerului la uscător strângându-l.

4

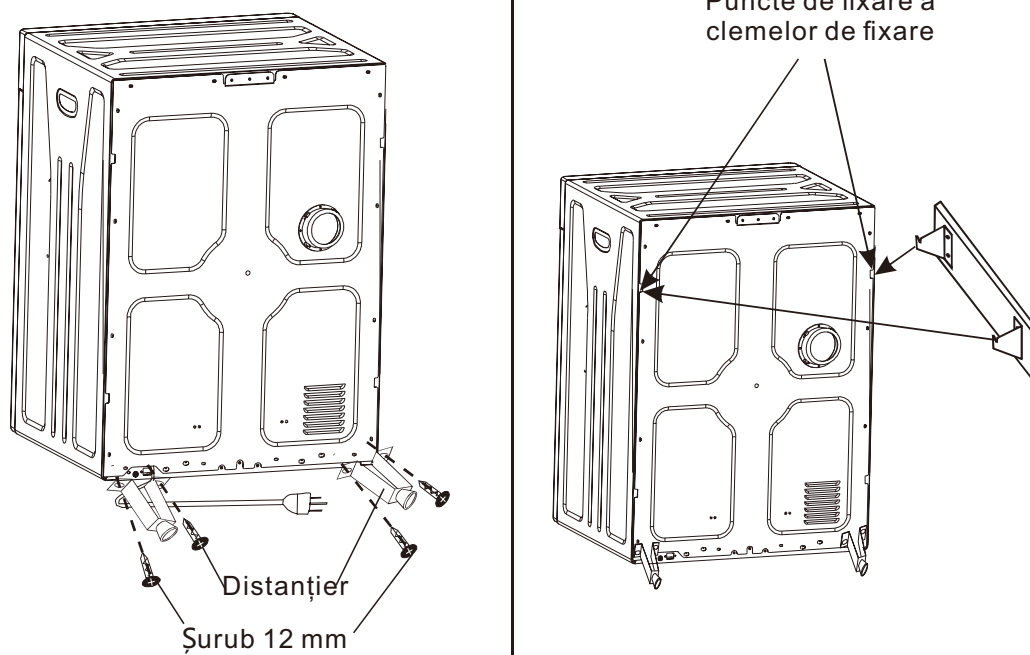

Fixați distanțierele la uscător cu șuruburile de 12 mm. Solicitați ajutorul unei a doua persoane pentru a fixa uscătorul la suportul de perete.





ÎNCĂRCARE ȘI TEXTILE POTRIVITE

Încărcare

Vă recomandăm să încărcați uscătorul cu o singură piesă de rufe la un moment dat, pentru ca rufele să se usuce uniform. Asigurați-vă că rufele nu rămân blocate în ușă când o închideți.

Textile potrivite și nepotrivite

Înainte de a introduce articolul de îmbrăcăminte în uscător, verificați simbolurile de pe articol pentru a vedea dacă este potrivit pentru uscare în uscătorul cu tambur. Dacă pe rufă se află oricare dintre următoarele simboluri, articolul nu este potrivit pentru uscare în uscător.

	Uscare orizontală
	Uscare la umbră
	Nu uscați în uscător
	Agățați pentru uscare
	Agățați umed pentru uscare

Înainte de uscare

- Asigurați-vă că nu mai există obiecte, cum ar fi monede sau ace, în sau pe rufe.
- Închideți fermoarele și întoarceți rufele spre stânga.
- Uscă separat rufele deschise la culoare și cele închise la culoare.
- Încărcați uscătorul numai cu rufe din materiale similare.
- Nu umpleți uscătorul cu mai mult de 3 kg de rufe.

Timpii de încărcare și uscare

Încărcare	Timp de uscare
1kg de rufe	±60'
2kg de rufe	±120'
2.5kg de rufe	±150'
3kg de rufe	±200'

FUNȚIONARE

Butonul selector de căldură

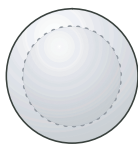

B Ridicat
B Scăzut

- Alegeți o temperatură ridicată pentru rufe mari sau o încărcătură mare.
- Alegeți o temperatură scăzută pentru articole de îmbrăcăminte mici sau o încărcătură redusă.

Programe de uscare

Uscare cu aer: Funcționează cu aer rece și este potrivit pentru rufe care trebuie reîmprospătate (după o perioadă lungă de depozitare în dulap).

Oprit: Dacă controlerul este setat pe Oprit, dispozitivul este oprit. Rotiți butonul în sensul acelor de ceasornic pentru a selecta un program.

Răcire: Pentru rufe care au fost deja uscate, prevenind astfel șifonarea.

Oprit: Dacă controlerul este setat pe Oprit, dispozitivul este oprit. Rotiți butonul în sensul acelor de ceasornic pentru a selecta un program.

Anti-șifonare: Potrivit pentru articole de îmbrăcăminte greu de călcat, cum ar fi cămășile din bumbac sau lenjeria. Setati butonul Căldură pe Scăzut și rotiți butonul la 30-60 minute. La sfârșitul ciclului, hainele sunt încă ușor umede și mai ușor de călcat.

Hot (Fierbinte): Pentru rufe voluminoase sau o încărcătură mare. Setati butonul de căldură pe High (Ridicat) și cronometrul pe > 120 minute.

ECO: zona verde este în modul de economisire a energiei.

Warm (Cald): Cu această funcție, rufe sunt mai întâi încălzite și apoi răcite pentru a preveni șifonarea. Setati butonul de căldură pe High (Ridicat) și cronometrul pe 60-120 minute.

Butonul Start

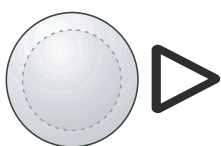

După ce ați setat butonul de selecție a căldurii și temporizatorul, apăsați butonul Start. Programul pornește. Dacă ușa este deschisă în timpul uscării sau dacă există o pană de curent, programul se oprește. Închideți ușa și apăsați din nou Start pentru a continua programul.

Notă: Butonul Start este destinat numai pornirii uscătorului. Dacă îl apăsați în timpul uscării, uscătorul nu se va opri. Pentru a opri uscătorul, rotiți butonul în poziția OFF.

CURĂȚARE ȘI ÎNGRIJIRE

Notă: Deconectați ștecherul din priză înainte de curățare.

Scoaterea filtrului

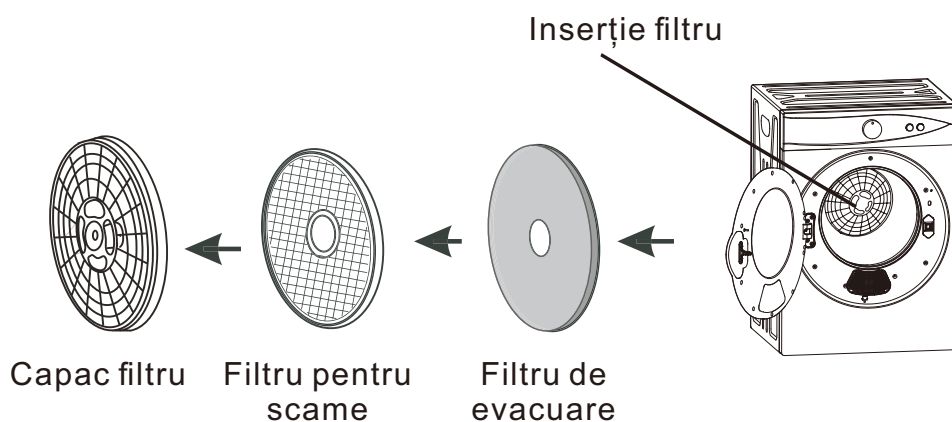

Scoateți inserția filtrului din partea din spate a interiorului. Inserția filtrului este formată din 3 filtre.

Curățarea filtrului

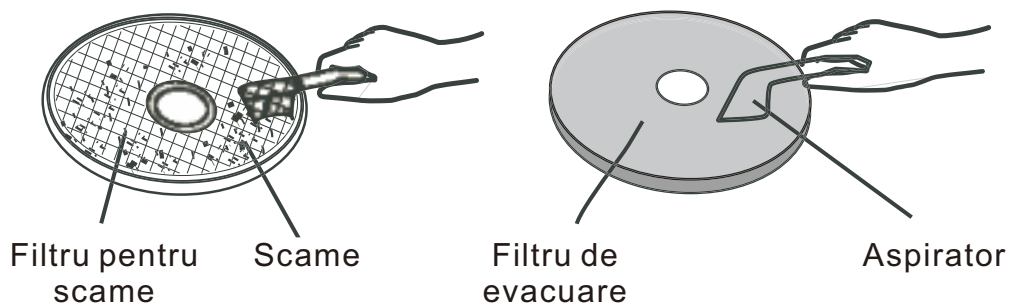

Separați filtrele. Curățați capacul filtrului, filtrul pentru scame și filtrul de evacuare cu o perie moale sau un aspirator. Aveți grijă să nu deteriorați filtrele.

Inserarea filtrului

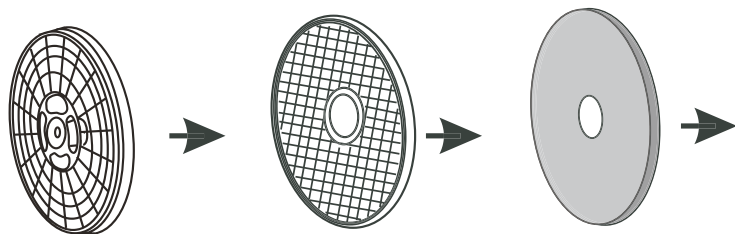

După ce ați curățat filtrele, repuneți-le în ordine inversă. Asigurați-vă că filtrele sunt bine fixate.

Curățarea orificiului de admisie a aerului

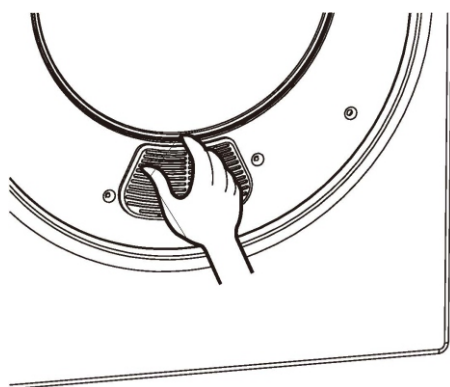

Cadru filtru



iltru de admisie

Curățați filtrul de admisie a aerului o dată pe lună. Scoateți filtrul ținând capetele inferioare și superioare ale cadrului și trăgând de el. Curățați filtrul de admisie cu o perie moale. Apoi repuneți filtrul în cadru și fixați cadrul.

Curățarea suprafeței interioare și exterioare

- Nu curățați dispozitivul cu apă curentă.
- Nu utilizați solvenți, diluanți sau alcool pentru curățare.
- Curățați tamburul numai cu o cârpă umedă, nu utilizați spray-uri de curățare. Curățați tamburul înainte de fiecare utilizare.
- Nu utilizați agenți de curățare sau bureți abrazivi pentru curățare, deoarece acestea vor deteriora suprafața aparatului.

SPECIFICAȚII TEHNICE

Model	B61-025V90(GYJ30-28)
Tensiune	220-240V
Frecvență	50Hz
Capacitate nominală la sarcină maximă	3kg
Putere maximă	1020W
Nivel de putere acustică	60dBA
Dimensiuni nete (cm) (HxLxL)	69x49x47.5
Greutate netă (kg)	20,5
Acest aparat nu este destinat încorporării.	

SECURITATE



ATENȚIE!

Este periculos pentru orice persoană, cu excepția tehnicienilor calificați, să demonteze sau să încerce să repare aparatul, ceea ce implică demontarea panourilor de acoperire. Risc de electrocutare.

RECICLARE

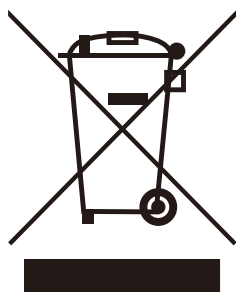

Acest aparat poartă simbolul DEEE (Directiva privind deșeurile de echipamente electrice și electronice), ceea ce înseamnă că, la sfârșitul ciclului de viață, nu trebuie aruncat împreună cu deșeurile menajere, ci depus la centrul local de sortare/reciclare. Recuperarea deșeurilor contribuie la protejarea mediului înconjurător.

PROTECȚIA MEDIULUI - DIRECTIVA 2012/19/UE

Pentru a proteja mediul și sănătatea noastră, eliminarea aparatelor electrice și electronice la sfârșitul ciclului de viață trebuie să respecte reguli specifice și necesită implicarea tuturor, fie că sunt furnizori sau utilizatori.

Din acest motiv, dispozitivul dvs., așa cum se menționează prin simbolul de pe placa de date sau de pe ambalaj, nu trebuie niciodată aruncat într-un coș de gunoi public sau privat pentru deșeuri menajere. Utilizatorul are dreptul să arunce dispozitivul într-un depozit public de deșeuri electronice, care îl sortează și îl reciclează sau îl reutilizează în alte scopuri, în conformitate cu legea.

Consum în modul oprit	P_o	0.00	W
Consum în modul standby	P_{SB}	0.00	W
Funcție de gestionare a energiei	[N/A]		
Timpul până la intrarea automată în modul oprit	T_o	[N/A]	Min
Timpul până la intrarea automată în modul standby	T_{SB}	[N/A]	Min



Fișă informativă despre produs

REGULAMENTUL DELEGAT (UE) 2023/2534 al Comisiei privind etichetarea energetică a uscătoarelor de rufe de uz casnic

Identificator model		B61-025V90(GYJ30-28)		
Tehnologia uscătorului de rufe		Electric cu ventilație		
Parametru	Valoare	Parametru	Valoare	
Capacitate nominală (kg)	3.0	Dimensiuni în cm	Înălțime	69
			Lățime	49
			Adâncime	47
Indicele de eficiență energetică (EEL)	178.8	Clasa de eficiență energetică	G	
Consumul ponderat de energie în kWh pe ciclu de uscare. Consumul real de energie va depinde de modul în care este utilizat aparatul.	1.43			
Durata programului (ore: minute)	Capacitate nominală	2:40	Tip	Independent
	Jumătate	1:10		
Emisie de zgomot acustic (dB(A) re 1 pW)	60	Clasa de emisie a zgomotului acustic transmis prin aer	A	
Mod oprit (dacă este cazul) (W)	0.00	Mod standby (dacă este cazul) (W)	0.00	
Pornire întârziată (W) (dacă este cazul)	0.00	Standby în rețea (W) (dacă este cazul)	0.00	
Link către informații privind disponibilitatea pieselor de schimb pentru reparatorii profesioniști și utilizatorii finali			-	
Link către instrucțiuni de reparare pentru utilizatorii finali			-	
Link către prețuri orientative fără taxe			-	
Durata minimă a garanției oferite de furnizor			24	

UK

If you have any questions, please contact our customer care center.

Our contact details are below:



0044-800-240-4004



enquiries@mhstar.co.uk

IMPORTER ADDRESS:

MH STAR UK Ltd
1 Northampton Cross Logistics Park
Northampton Cross Road
Northampton
NN4 9FH
MADE IN CHINA

ES

Si tiene alguna pregunta, comuníquese con nuestro Centro de Atención al Cliente. Nuestros datos de contacto son los siguientes:



0034-931294512



atencioncliente@aosom.es

Importador/Fabricante/REP:

Spanish Aosom, S.L.
C/ Roc Gros, N° 15. 08550, Els Hostalets de Balenyà, Spain.
B66295775
atencioncliente@aosom.es
TEL: 931294512
HECHO EN CHINA

FR

Si vous avez la moindre question, veuillez contacter notre centre d'assistance à la clientèle.

Nos coordonnées sont les suivantes:



0033-1-84166106



aosom@mhfrance.fr

Importé par/Fabricant/REP:

MH France
2,rue Maurice Hartmann
92130Issy-les-Moulineaux
France
Fabriqué en Chine

PT

Se tiver alguma dúvida, por favor contacte o nosso Centro de Atendimento ao Cliente. Os nossos dados de contacto são os seguintes:



0034-931294512



info@aosom.pt.

IMPORTADOR:

SPANISH AOSOM, S.L
C.ROC GROS N.15, 08550. ELS HOSTALETS DE BALENYÀ
TEL: 931294512 (SEG-SEX DAS 7:30H ÀS 16:30H)
INFO@AOSOM.PT
WWW.AOSOM.PT

DE

Wenn Sie Fragen haben, wenden Sie sich bitte an unser Kundendienstzentrum.

Unsere Kontaktdaten stehen unten:



0049-0(40)-87408465



service@aosom.de

Importeur/Hersteller/REP:

MH Handel GmbH
Wendenstraße 309
D-20537 Hamburg
Germany
IN CHINA HERGESTELLT

IT

In caso di dubbio, si prega di contattare il nostro centro assistenza clienti. I nostri dettagli di contatto sono di seguito:



0039-0249471447



clienti@aosom.it

IMPORTATO DA/Produttore/REP:

AOSOM Italy srl
Centro Direzionale Milanofiori
Strada 1 Palazzo F1
20057 Assago (MI)
P.1.: 08567220960
FATTO IN CINA



FR

Cet appareil,
ses accessoires,
cordons et batteries
se recyclent

REPRISE
À LA LIVRAISON



OU

À DÉPOSER
EN MAGASIN



OU

À DÉPOSER
EN DÉCHÈTERIE



Points de collecte sur www.quefairedemesdechets.fr
Privilégiez la réparation ou le don de votre appareil !

Aosom