

AIYAPLAY

IN260100245V01_UK_FR_DE_ES_IT_RO

420-015V00

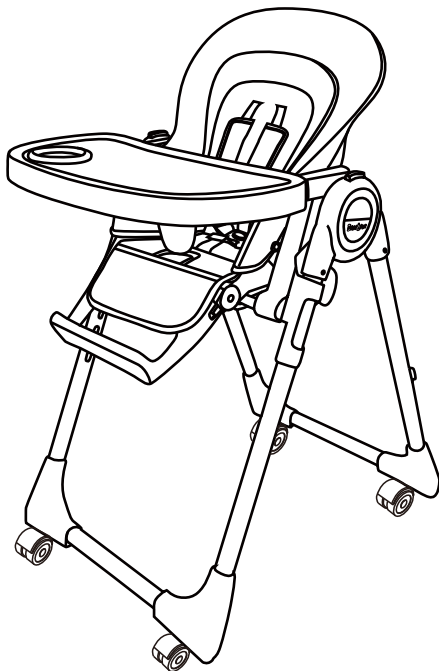

CE

- *Suitable for baby of 6-36 months, Maximum load: 15 kg/33lbs.
- *Convient pour bébé de 6 à 36 mois, Charge maximale: 15 kg/33lbs.
- *Geeignet für Babys im Alter von 6-36 Monaten, Maximale Belastung: 15 kg/33lbs.
- *Apto para bebé de 6 a 36 meses, Carga máxima: 15 kg/33lbs.
- *Adatto per bambini di 6-36 mesi, Carico massimo: 15 kg/33lbs.
- *Potrivit pentru bebeluși de la 6 la 36 de luni. Greutate maximă admisă: 15 kg/33 lbs.

EN_IMPORTANT, RETAIN FOR FUTURE REFERENCE: READ CAREFULLY.
FR_IMPORTANT : A LIRE ATTENTIVEMEN ET A CONSERVER POUR VOUS Y
REFERER ULTERIEUREMENT
ES_IMPORTANTE, LEA Y GUARDE PARA FUTURAS REFERENCIAS.
DE_WICHTIG! SORGFÄLTIG LESEN UND FÜR SPÄTER NACHSCHLAGEN
AUFBEWAHREN.
IT_IMPORTANTE! CONSERVARE IL PRESENTE MANUALE PER FUTURO
RIFERIMENTO E LEGGERLO ATTENTAMENTE.
RO_IMPORTANT, PĂSTRAȚI PENTRU REFERINȚE VIITOARE: CITIȚI CU
ATENȚIE.



WARNING

IMPORTANT, RETAIN FOR FUTURE REFERENCE: READ CAREFULLY.

FALL HAZARD: Children have suffered severe head injuries including skull fractures when falling from high chairs. Falls can happen suddenly if child is not restrained properly.

- Always use restraints, and adjust to fit snugly.
- The child should be secured in the high chair at all times by the restraining system, both in the reclined and upright positions.
- Tray is not designed to hold the child in the chair.
- Stay near and watch child during use.
- Follow the manufacturer' s instructions.
- Position the high chair away from solid structures and benches to avoid injuries caused by falls and by access to dangerous items.
- Do not use this high chair until the child can sit up unaided.
- Do not lift the high chair when the child is in the chair.
- Use high chair on flat stable surfaces only.
- Do not use the high chair if it is damaged in any way.
- It is recommended that the high chair be used only by children capable of sitting upright unassisted.
- This high chair is for children up to 3 years or a maximum weight of 15kg/33lbs.

List of Parts

Check that you have all the parts for this model BEFORE assembling your product.

① Seat Unit*1

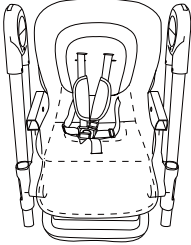

② Tray*1

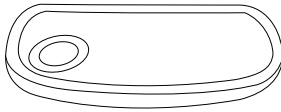

③ Left Armrest*1



④ Right Armrest*1



⑤ Front Leg*1

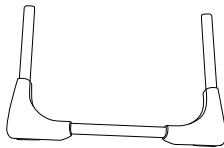

⑥ Rear Leg
(Hidden wheels)*1

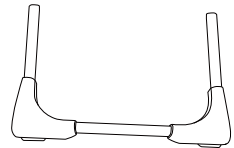

⑦ Safety Harness
(Free Gift)*1

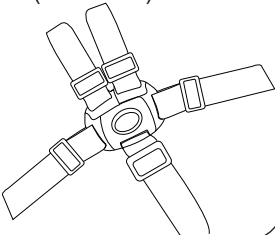

⑧ Wheel*4

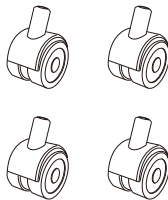

Description of Components

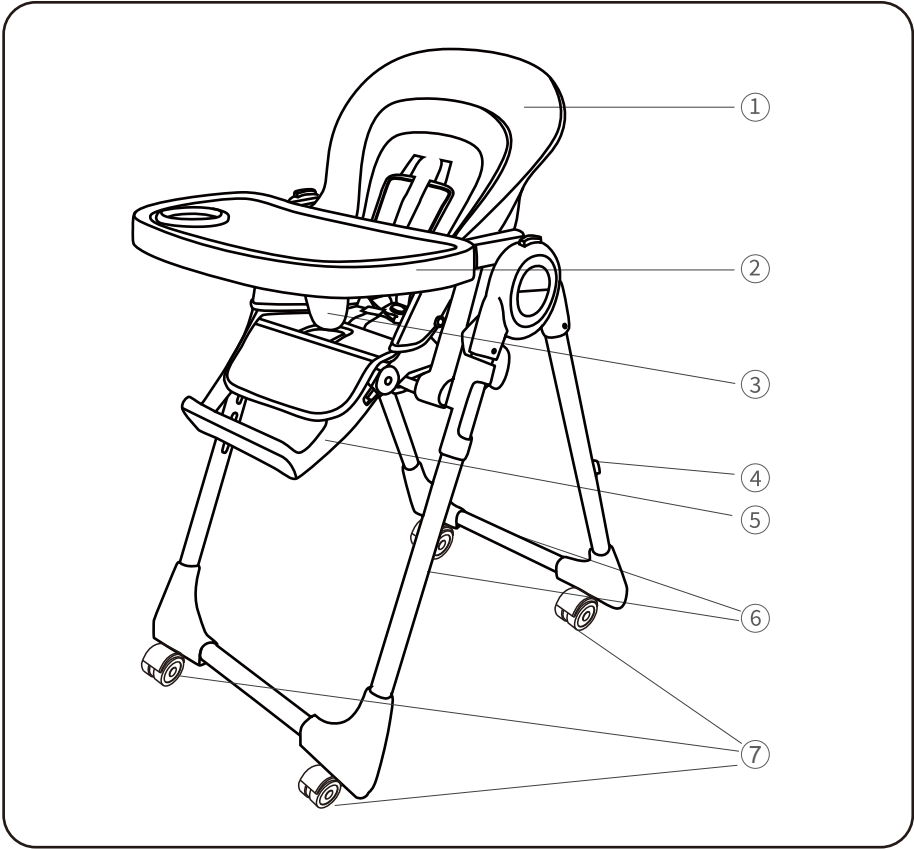

- 1. Seat
- 2. Tray
- 3. Crotch Protection
- 4. Tray Hook
- 5. Footrest
- 6. Foot Tube
- 7. Wheel

Installation

1. Leg tube

Insert the leg tube into the upper leg.

Tips: Distinguish between the front and rear legs.

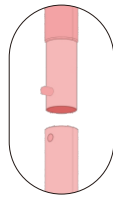

Click

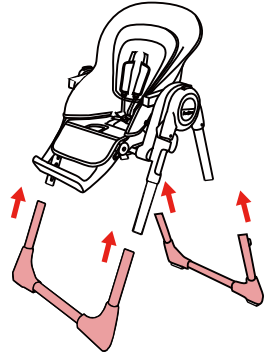

2. Armrest

The armrest is aimed at the groove and pushed in.

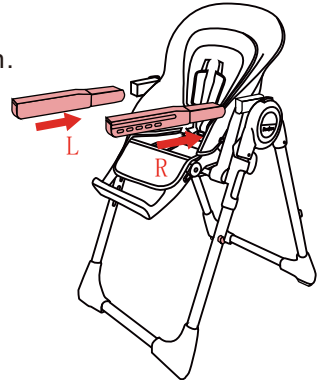

3. Tray

Press the buttons under the tray with both hands, align it with the armrest and push it inward.

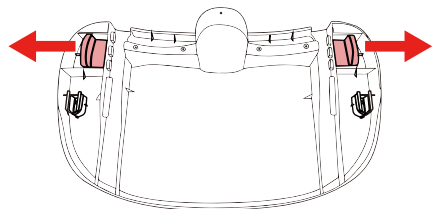
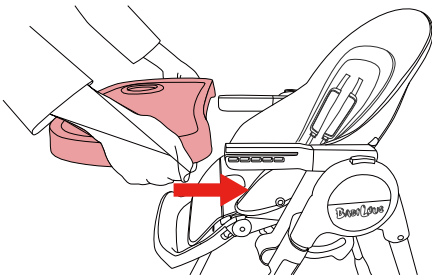

Installation

4. Wheels

Insert the four wheels into the bottom of the chair legs.

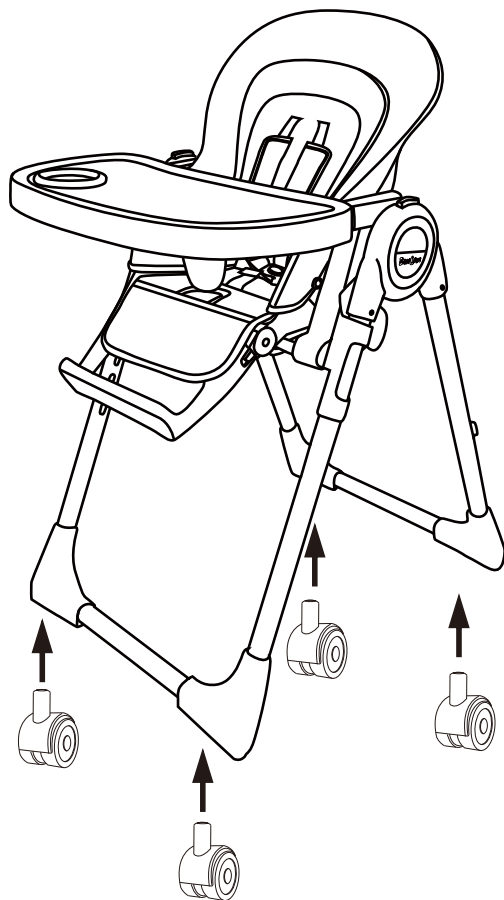

Description of Product Functions

1. Front and rear tray adjustment

Press the buttons on both sides simultaneously, slide the tray to the desired position, then release. There are three adjustable positions available.

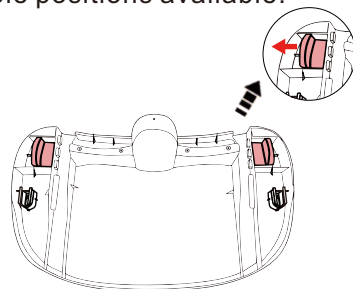
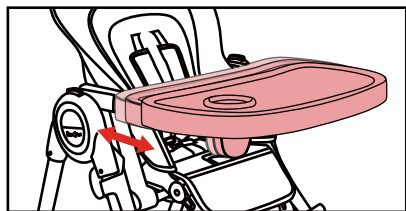

2. Tray hook

Do not remove the tray during use to avoid pinching injuries. When not in use, the tray can be detached and hung on the rear leg tube.

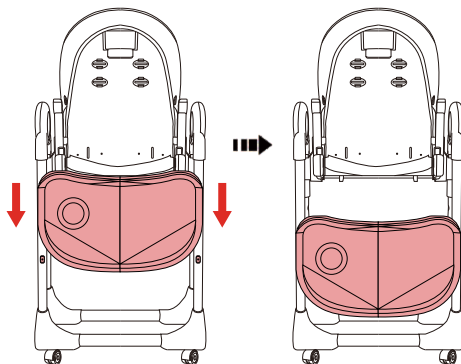
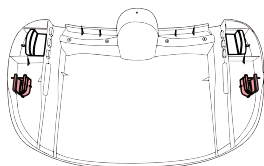

3. Seat height adjustment

To lower the seat: Press the buttons on both sides and adjust downward.

To raise the seat: Simply pull the seat upward.

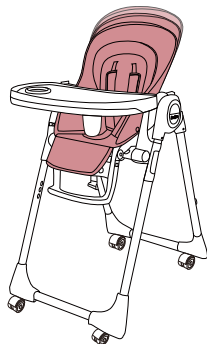
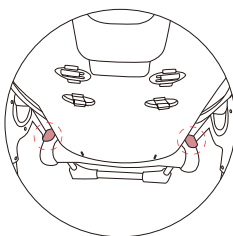

Description of Product Functions

4. Folding and unfolding the high chair

- To fold: Press the buttons and lift the high chair upward. Refer to Figure a.
- When folding, the plate can also be hung on the plate hook. Refer to Figure b.
- To unfold: Simply pull the front and rear legs outward to open.

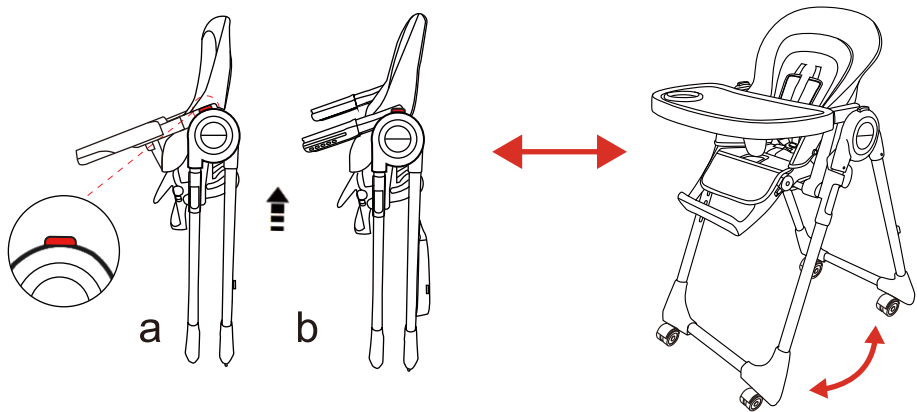

5. Backrest angle adjustment

Hold the button on the back of the seat. Lift upward to adjust the tilt angle. There are three adjustable positions available.

Warning: Do not adjust the tilt angle while a child is in the seat.

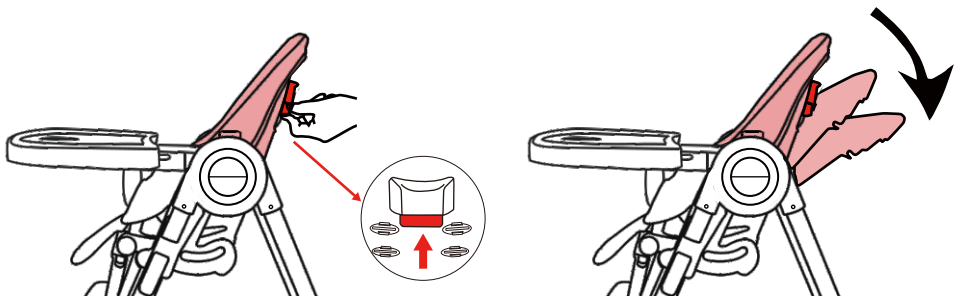

Description of Product Functions

6. Footrest adjustment

Press the buttons on both sides of the footrest simultaneously to adjust its height up or down. There are three adjustable positions available.

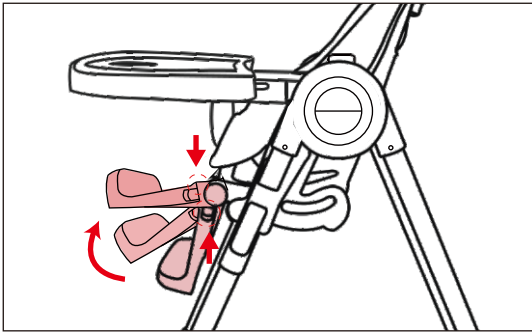

Safety harness



WARNING: use the safety harness at all times.

A five-point safety harness is provided to restrain your child.

1. To buckle the seat belt, just buckle the waist buckle (belt buckle with shoulder strap) into the separator until you hear a "ticking" sound. To unbuckle the seat belt, press the middle button and the belt buckles on both sides will pop out automatically.
2. The shoulder strap of the seat belt comes with two height options. To adjust the height, remove the shoulder strap from chair back, and pull it out of the chair back and seat cushion. For installation, insert the shoulder strap into the slots on the seat cushion and chair back respectively. (Note: Baby must use seat belts when using the high chair.)

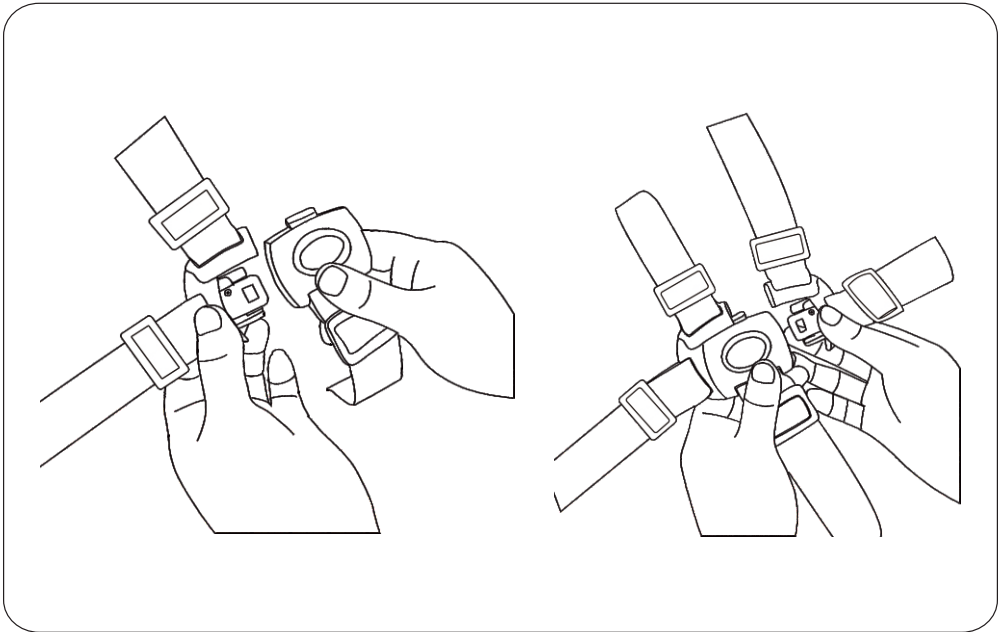



SAFETY WARNING



- Never leave the child unattended.
- The child should be secured in the high chair at all times by the restraining system.
- The tray is not designed to hold the child in the chair.
- It is recommended that the high chair be used only by children capable of sitting upright unassisted.

- Falling hazard: Prevent your child from climbing on the product.
- Do not use the product unless all components are correctly fitted and adjusted.
- Be aware of the risk of opening fires and other sources of strong heat in the vicinity of the product.
- Be aware of the risk of tilting when your child can push its feet against a table or any other structure.
- Do not carry backrest or adjust height when baby is - inside of chair.
- Do not to use the product if any part is broken, torn or missing.
- Any additional harness other than the one provided by the manufacturer, shall comply with ASTM F404-21.

MAINTENANCE

1. Check the components of each part (screw / seat belt bayonet) before use under fixed and complete. For the safety of your baby, regular inspections and repairs weekly. If there is any abnormality, please replace it immediately or stop using.
2. Avoid long-term storage in wet or high temperature environment; otherwise, it will easily lead to damage and aging of parts, affecting product life or potential danger.
3. Cleaning the cushion: Unfasten the safety belt. Wash it with warm water and dry it to avoid exposure under high temperature.

ATTENTION

IMPORTANT : A LIRE ATTENTIVEMENT ET A CONSERVER POUR VOUS Y REFERER ULTERIEUREMENT.

RISQUE DE CHUTE : Des enfants ont subi de graves blessures à la tête y compris des fractures du crâne en tombant de chaises hautes. Les chutes peuvent survenir soudainement si l'enfant n'est pas correctement retenu.

- Utilisez toujours les systèmes de retenue et ajustez-les pour qu'ils soient bien ajustés.
- L'enfant doit être attaché dans la chaise haute à tout moment par le système de retenue, tant en position inclinée qu'en position verticale.
- Le plateau n'est pas conçu pour maintenir l'enfant dans la chaise.
- Restez à proximité et surveillez l'enfant pendant l'utilisation.
- Suivez les instructions du fabricant.
- Positionnez la chaise haute à l'écart des structures solides et des bancs pour éviter les blessures causées par des chutes et par l'accès à des objets dangereux.
- N'utilisez pas cette chaise-haute tant que l'enfant ne peut pas s'asseoir sans aide.
- Ne soulevez pas la chaise-haute lorsque l'enfant est assis dedans.
- Utilisez la chaise-haute uniquement sur des surfaces planes et stables.
- N'utilisez pas la chaise-haute si elle est endommagée de quelque manière que ce soit.
- Il est recommandé que la chaise haute ne soit utilisée que par des enfants capables de s'asseoir droits sans assistance.
- Cette chaise haute est destinée aux enfants jusqu'à 3 ans ou un poids maximal de 15 kg/33 lbs.

Liste des pièces

Vérifiez que vous avez toutes les pièces de ce modèle AVANT d'assembler votre produit.

① Unité d'assise*1

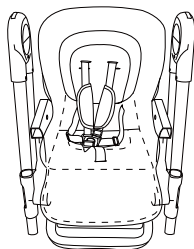

② Plateau*1



③ Accoudoir gauche*1

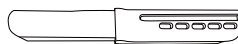

④ Accoudoir droit*1



⑤ Pied avant*1

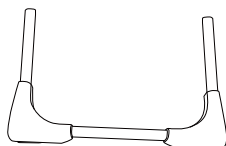

⑥ Pied arrière (roues cachées)*1

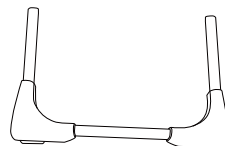

⑦ Harnais de sécurité (Cadeau gratuit)*1

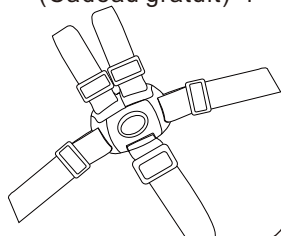

⑧ Roue*4

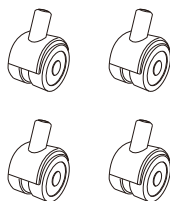

Description des composants

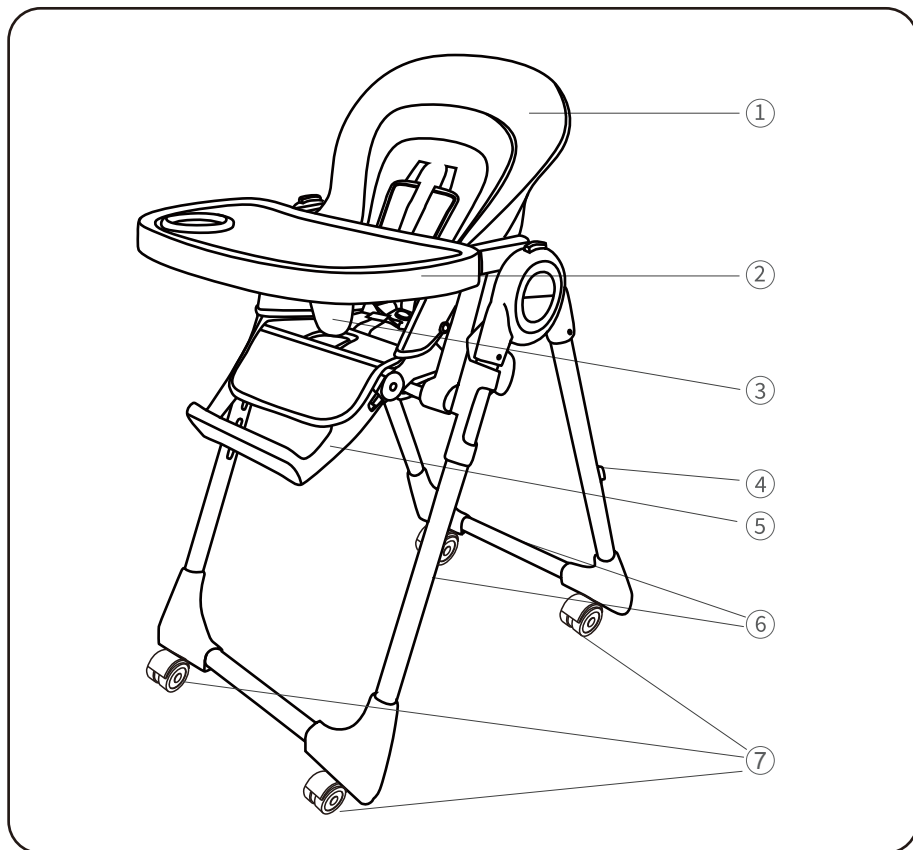

1. Siège
2. Plateau
3. Protection de l'entrejambe
4. Crochet de plateau
5. Repose-pieds
6. Tube de pied
7. Roue

Installation

1. Tube de jambe

Insérez le tube de jambe dans la partie supérieure de la jambe.

Conseils : Faites la distinction entre les jambes avant et arrière.

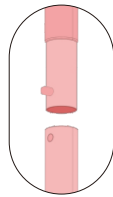

Cliquez

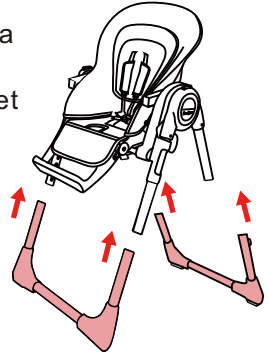

2. Repose-bras

Le repose-bras est orienté vers la rainure et enfoncé.

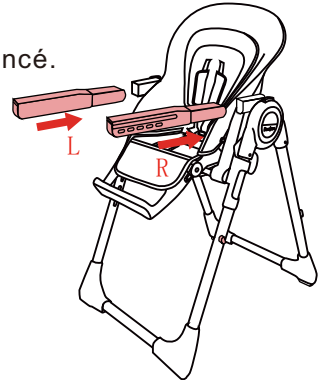

3. Plateau

Appuyez sur les boutons sous le plateau avec les deux mains, alignez-le avec l'accoudoir et poussez-le vers l'intérieur.

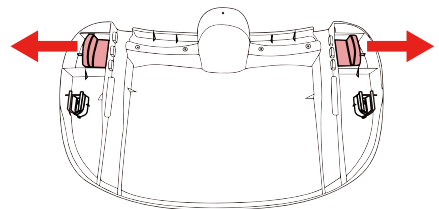
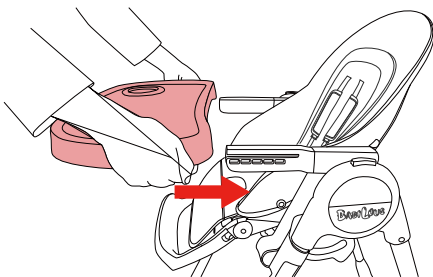

Installation

4. Wheels

Insérez les quatre roulettes dans le bas des pieds de la chaise.

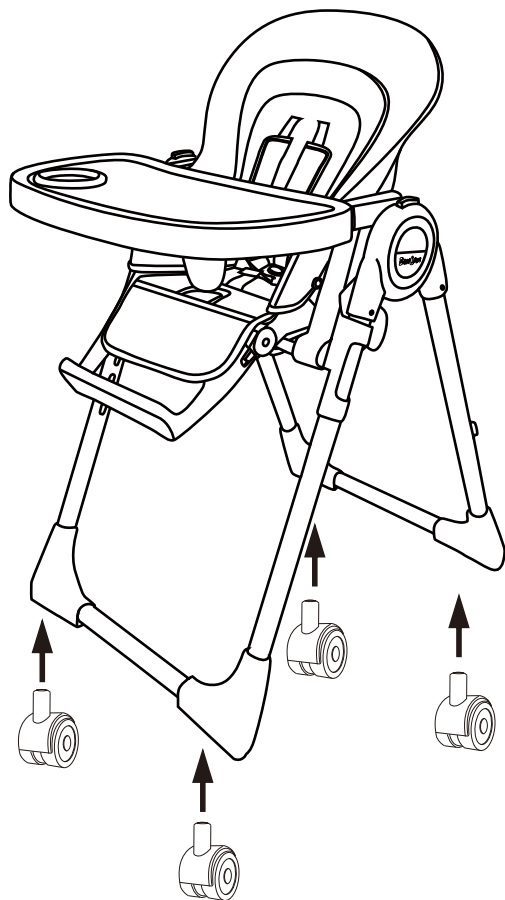

Description des fonctions du produit

1. Réglage du plateau avant et arrière

Appuyez simultanément sur les boutons des deux côtés, faites glisser le plateau jusqu'à la position souhaitée, puis relâchez. Trois positions réglables sont disponibles.

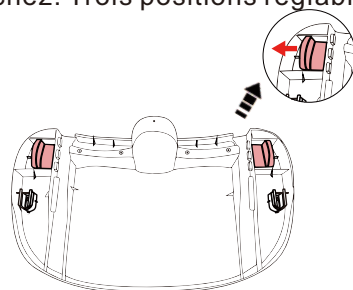
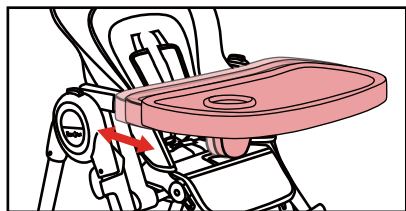

2. Crochet du plateau

Ne retirez pas le plateau pendant l'utilisation pour éviter les risques d'écrasement. Lorsqu'il n'est pas utilisé, le plateau peut être détaché et accroché au tube de la jambe arrière.

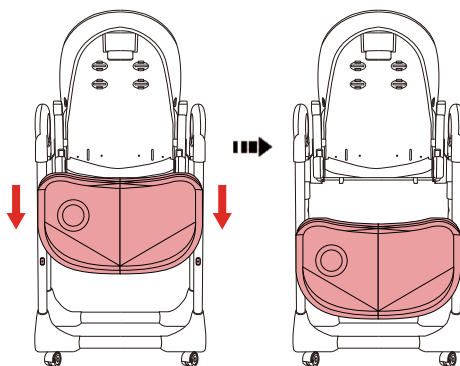
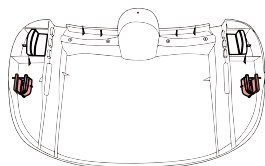

3. Réglage de la hauteur du siège

Pour abaisser le siège : Appuyez sur les boutons des deux côtés et ajustez vers le bas.

Pour relever le siège : Tirez simplement le siège vers le haut.

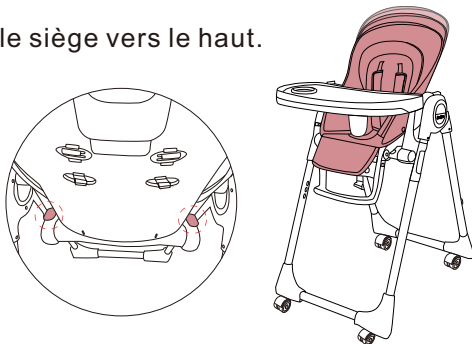

Description des fonctions du produit

4. Repliage et dépliage de la chaise haute

- Pour plier : Appuyez sur les boutons et soulevez la chaise haute vers le haut. Voir la figure a.
- Lors du pliage, l'assiette peut également être accrochée au crochet à assiette. Voir la figure b.
- Pour déplier : Tirez simplement les pieds avant et arrière vers l'extérieur pour ouvrir.

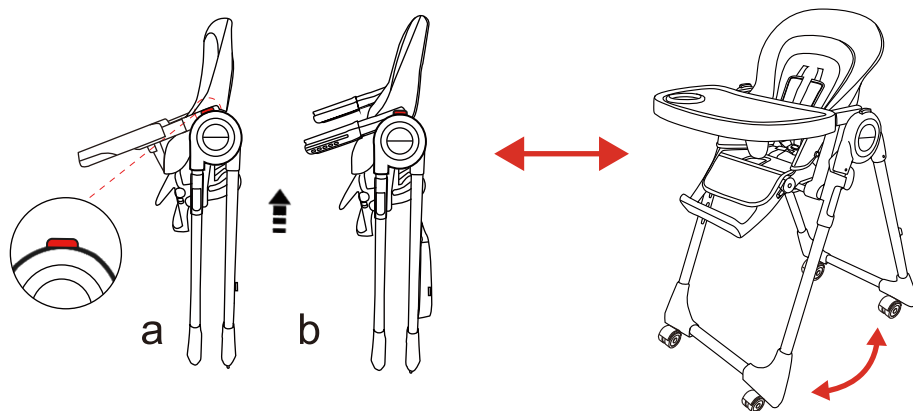

5. Réglage de l'inclinaison du dossier

Maintenez le bouton à l'arrière du siège enfoncé. Soulevez vers le haut pour régler l'inclinaison. Trois positions réglables sont disponibles.

Attention: Ne réglez pas l'inclinaison pendant qu'un enfant est assis dans le siège.

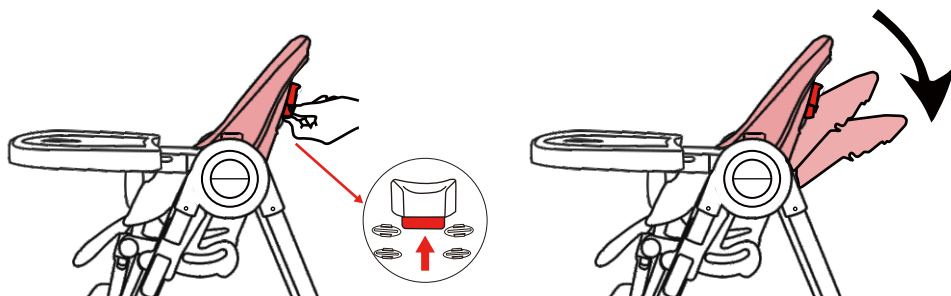

Description des fonctions du produit

6. Réglage du repose-pieds

Appuyez simultanément sur les boutons situés de chaque côté du repose-pieds pour monter ou descendre sa hauteur. Trois positions réglables sont disponibles.

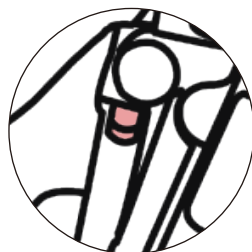
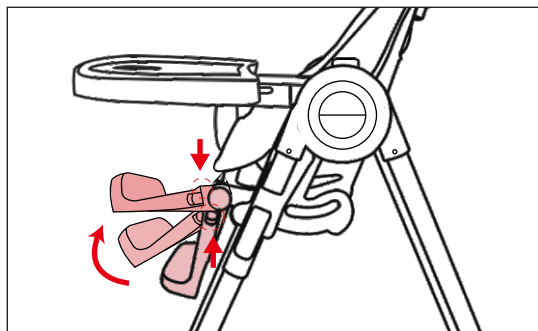

Harnais de sécurité



ATTENTION: utilisez le harnais de sécurité en permanence.

Un harnais de sécurité à cinq points est fourni pour maintenir votre enfant.

1. Pour boucler la ceinture, il suffit d'enclencher la boucle de taille (boucle de ceinture avec bretelle) dans le séparateur jusqu'à entendre un « clic ». Pour déboucler la ceinture, appuyez sur le bouton central et les boucles de la ceinture des deux côtés sortiront automatiquement.
2. La sangle d'épaule de la ceinture de sécurité dispose de deux positions de hauteur. Pour régler la hauteur, retirez la sangle d'épaule du dossier de la chaise et faites-la sortir du dossier de la chaise et du coussin d'assise. Pour l'installation, insérez la sangle d'épaule dans les fentes du coussin d'assise et du dossier de la chaise respectivement. (Remarque : Le bébé doit utiliser la ceinture de sécurité lorsqu'il utilise la chaise haute.)

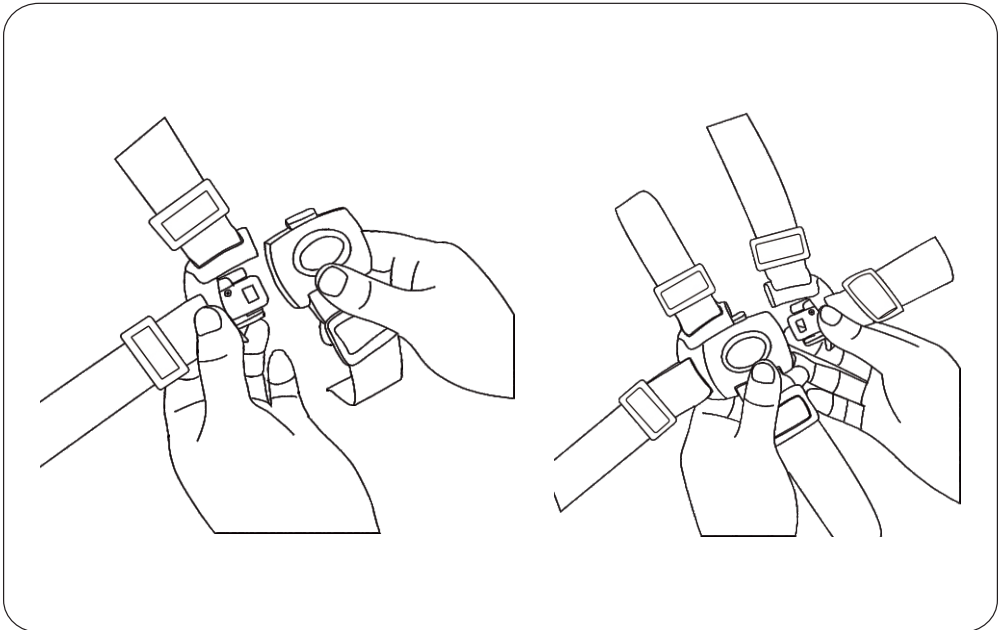



AVERTISSEMENT DE SÉCURITÉ



- Ne laissez jamais l'enfant sans surveillance.
- L'enfant doit être attaché dans la chaise haute en tout temps par le système de retenue.
- Le plateau n'est pas conçu pour maintenir l'enfant dans la chaise.
- Il est recommandé que la chaise haute soit utilisée uniquement par des enfants capables de s'asseoir droit sans aide.

- Risque de chute : Empêchez votre enfant de grimper sur le produit.
- N'utilisez pas le produit à moins que tous les composants ne soient correctement montés et ajustés.
- Faites attention au risque d'allumer des feux et d'exposer le produit à d'autres sources de chaleur intense à proximité.
- Faites attention au risque de basculement lorsque votre enfant peut repousser avec les pieds contre une table ou toute autre structure.
- Ne portez pas le dossier et n'ajustez pas la hauteur lorsque le bébé est à l'intérieur de la chaise.
- N'utilisez pas le produit si une partie est cassée, déchirée ou manquante.
- Toute sangle supplémentaire autre que celle fournie par le fabricant doit être conforme à la norme ASTM F404-21.

ENTRETIEN

1. Vérifiez les composants de chaque partie (vis / baïonnette de ceinture) avant utilisation afin qu'ils soient fixés et complets. Pour la sécurité de votre bébé, effectuez des inspections et des réparations régulières chaque semaine. En cas d'anomalie, remplacez immédiatement la pièce ou cessez l'utilisation.
2. Évitez le stockage prolongé dans un environnement humide ou à haute température; sinon, cela entraînera facilement des dommages et le vieillissement des pièces, affectant la durée de vie du produit ou créant un danger potentiel.
3. Nettoyage du coussin : Détachez la ceinture de sécurité. Lavez-la à l'eau tiède et séchez-la pour éviter une exposition à haute température.

 **ACHTUNG****WICHTIG! SORGFÄLTIG LESEN UND FÜR SPÄTER NACHSCHLAGEN AUFBEWAHREN.**

STURZGEFAHR: Kinder haben schwere Kopfverletzungen einschließlich Schädelbrüchen erlitten, wenn sie aus Hochstühlen gefallen sind. Stürze können plötzlich passieren, wenn das Kind nicht richtig gesichert ist.

- Verwenden Sie immer die Gurte und stellen Sie sie so ein, dass sie eng anliegen.
- Das Kind sollte jederzeit durch das Rückhaltesystem im Hochstuhl gesichert sein, sowohl in der geneigten als auch in der aufrechten Position.
- Das Tablett ist nicht dafür vorgesehen, das Kind im Stuhl zu halten.
- Bleiben Sie in der Nähe und beaufsichtigen Sie das Kind während der Benutzung.
- Befolgen Sie die Anweisungen des Herstellers.
- Stellen Sie den Hochstuhl von festen Gegenständen und Bänken entfernt auf, um Verletzungen durch Stürze und den Zugang zu gefährlichen Gegenständen zu vermeiden.
- Verwenden Sie diesen Hochstuhl nicht, bis das Kind ohne Unterstützung sitzen kann.
- Heben Sie den Hochstuhl nicht an, während sich das Kind im Stuhl befindet.
- Verwenden Sie den Hochstuhl nur auf ebenen, stabilen Flächen.
- Verwenden Sie den Hochstuhl nicht, wenn er in irgendeiner Weise beschädigt ist.
- Es wird empfohlen, den Hochstuhl nur von Kindern benutzen zu lassen, die selbstständig aufrecht sitzen können.
- Dieser Hochstuhl ist für Kinder bis zu 3 Jahren bzw. einem maximalen Gewicht von 15 kg/33 lbs geeignet.

Teileliste

Überprüfen Sie, ob Sie ALLE Teile für dieses Modell haben, BEVOR Sie Ihr Produkt zusammenbauen.

① Sitzeinheit*1

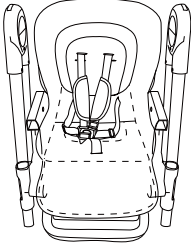

② Ablage*1

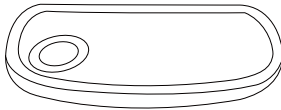

③ Linke Armlehne*1



④ Rechte Armlehne*1



⑤ Vorderes Bein*1

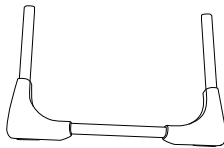

⑥ Hinteres Bein (versteckte Räder)*1

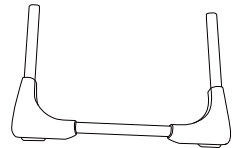

⑦ Sicherheitsgurt (Geschenk)*1

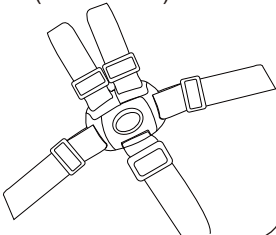

⑧ Rad*4

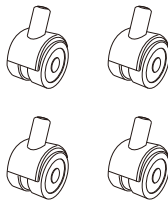

Beschreibung der Komponenten

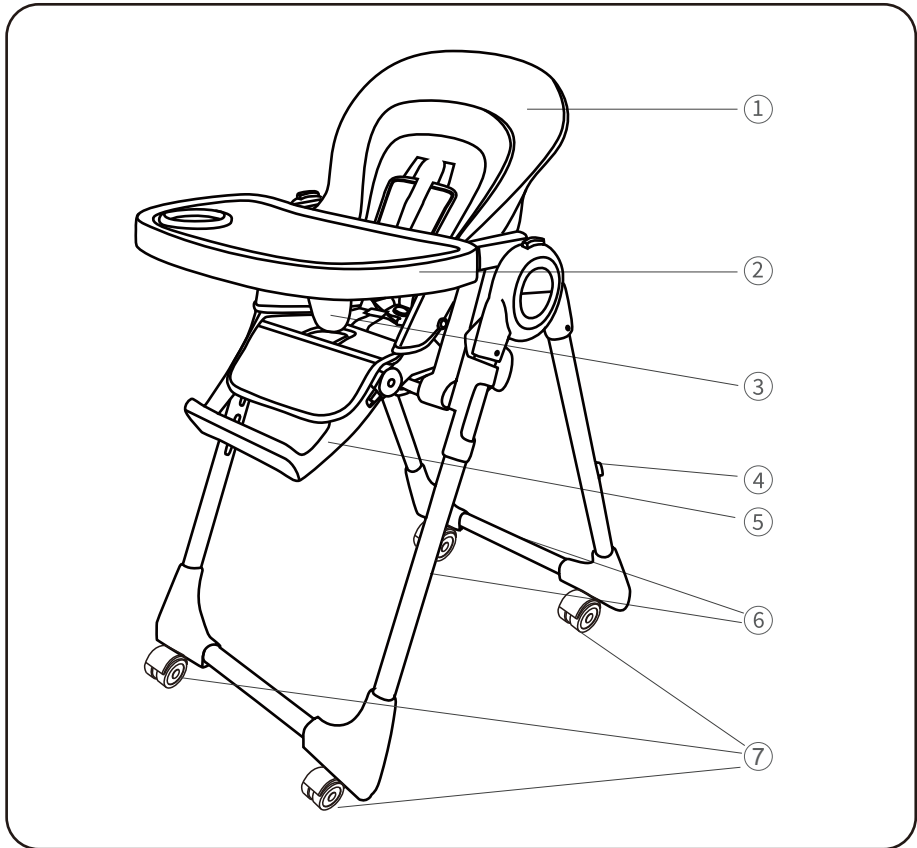

1. Sitz
2. Tablett
3. Schrittpolsterung
4. Tablett-Haken
5. Fußstütze
6. Fußrohr
7. Rad

Montage

1. Beinrohr einsetzen

Setzen Sie das Beinrohr in das Oberschenkelrohr ein.

Tipp: Unterscheiden Sie zwischen Vorder- und Hinterbeinen.

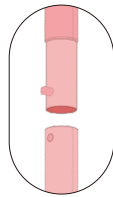

⇒Klicken⇒

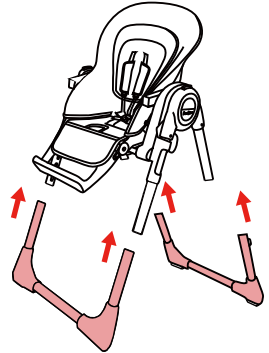

2. Armlehne

Die Armlehne wird auf die Rille ausgerichtet und hineingedrückt.

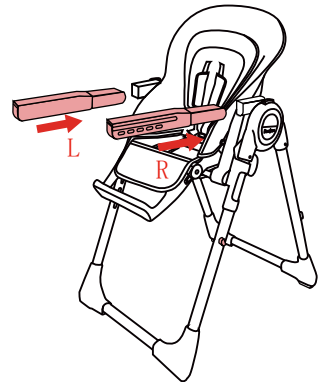

3. Ablage

Drücken Sie die Tasten unter dem Tablett mit beiden Händen, richten Sie es an der Armlehne aus und schieben Sie es nach innen.

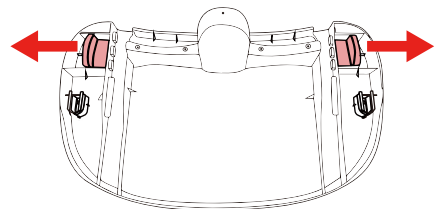
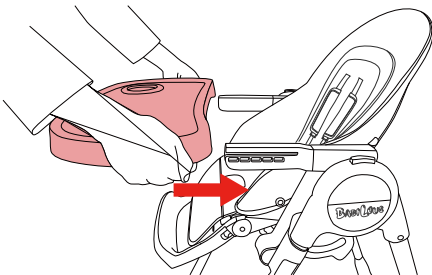

Montage

4. Räder

Stecken Sie die vier Räder in die Unterseite der Stuhlbeine.

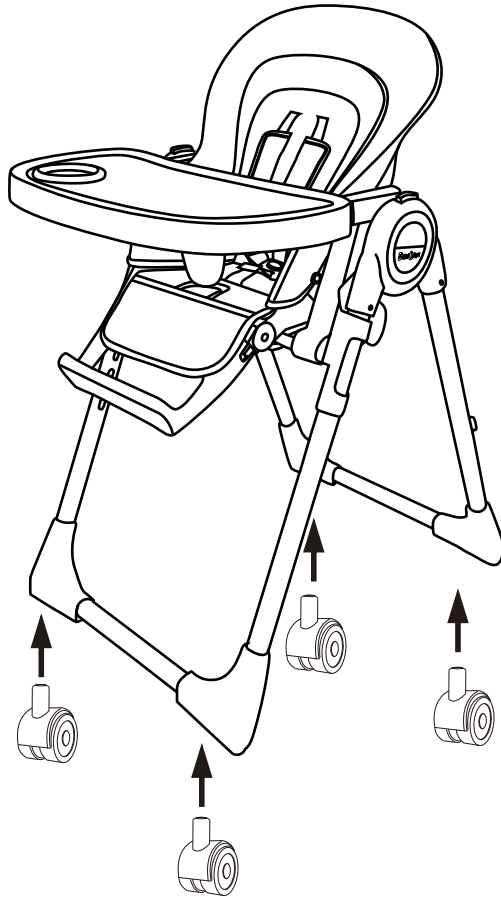

Beschreibung der Produktfunktionen

1. Einstellung der vorderen und hinteren Ablage

Drücken Sie gleichzeitig die Tasten auf beiden Seiten, schieben Sie die Ablage in die gewünschte Position und lassen Sie sie dann los. Es stehen drei einstellbare Positionen zur Verfügung.

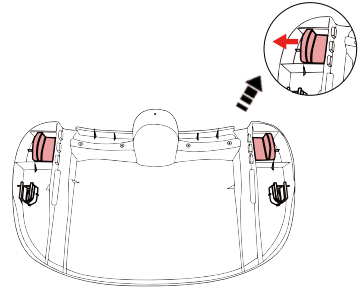
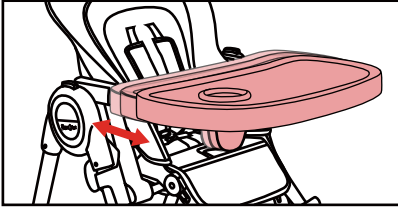

2. Ablagehaken

Ziehen Sie die Ablage während des Gebrauchs nicht ab, um Quetschverletzungen zu vermeiden. Wenn sie nicht verwendet wird, kann die Ablage abgenommen und am hinteren Rohr des Fußes aufgehängt werden.

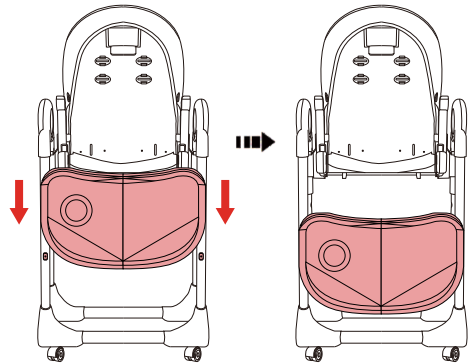
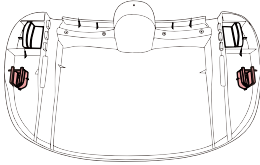

3. Sitzhöhenverstellung

Zum Senken des Sitzes: Drücken Sie die Tasten auf beiden Seiten und stellen Sie nach unten ein.

Zum Anheben des Sitzes: Ziehen Sie den Sitz einfach nach oben.

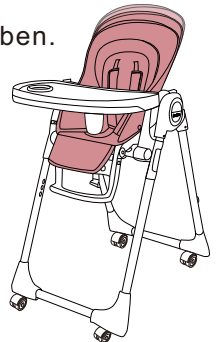
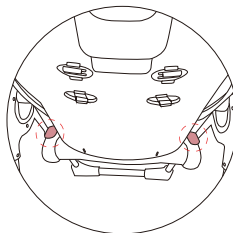

Beschreibung der Produktfunktionen

4. Zusammen- und Auffalten des Hochstuhls

- Zum Zusammenklappen: Drücken Sie die Knöpfe und heben Sie den Hochstuhl nach oben. Siehe Abbildung a.
- Beim Zusammenklappen kann das Tablett auch am Tablett-Haken aufgehängt werden. Siehe Abbildung b.
- Zum Aufklappen: Ziehen Sie einfach die vorderen und hinteren Beine nach außen, um ihn zu öffnen.

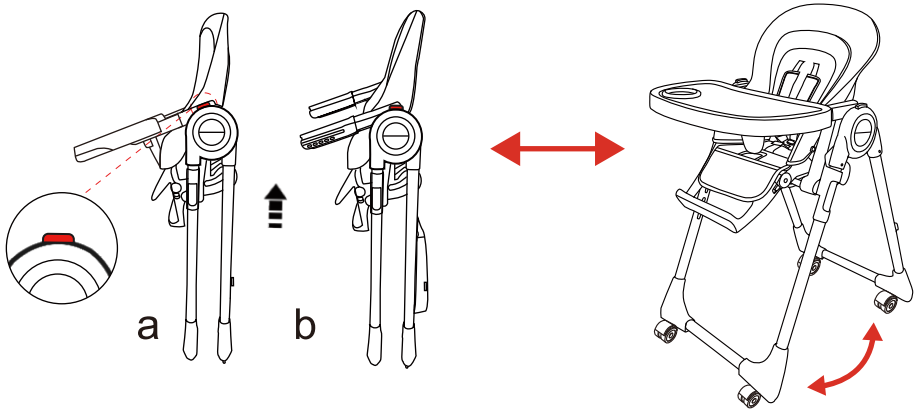

5. Verstellwinkel der Rückenlehne

Halten Sie die Taste auf der Rückseite des Sitzes gedrückt. Heben Sie nach oben, um den Neigungswinkel einzustellen. Es stehen drei einstellbare Positionen zur Verfügung.

ACHTUNG: Stellen Sie den Neigungswinkel nicht ein, während sich ein Kind im Sitz befindet.

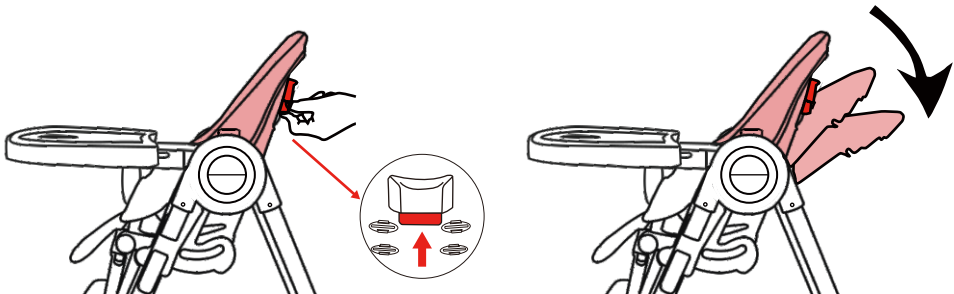

Beschreibung der Produktfunktionen

6. Fußstützenverstellung

Drücken Sie gleichzeitig die Tasten auf beiden Seiten der Fußstütze, um deren Höhe nach oben oder unten zu verstellen. Es stehen drei einstellbare Positionen zur Verfügung.

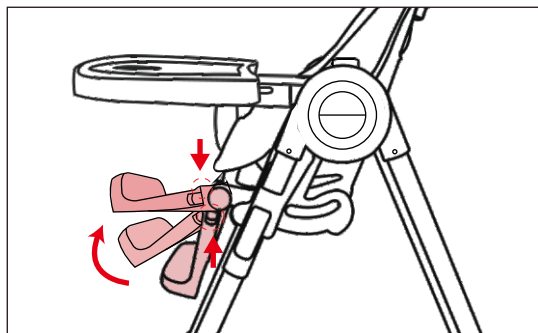

Sicherheitsgurt



ACHTUNG: Verwenden Sie den Sicherheitsgurt jederzeit.

Ein Fünf-Punkt-Sicherheitsgurt ist vorhanden, um Ihr Kind zu sichern.

1. Zum Einrasten des Gurts stecken Sie einfach die Hüftschnalle (Schnalle mit Schultergurt) in den Trenner, bis Sie ein „Klicken“ hören. Zum Lösen des Gurts drücken Sie die mittlere Taste, und die Gurtschnallen auf beiden Seiten springen automatisch heraus.
2. Der Schultergurt des Sicherheitsgurts verfügt über zwei Höhenoptionen. Um die Höhe einzustellen, entfernen Sie den Schultergurt vom Stuhllehnen, und ziehen Sie ihn aus der Stuhllehne und dem Sitzpolster. Zur Montage führen Sie den Schultergurt jeweils in die Schlitze am Sitzpolster und an der Stuhllehne ein. (Hinweis: Das Baby muss beim Gebrauch des Hochstuhls den Sicherheitsgurt verwenden.)

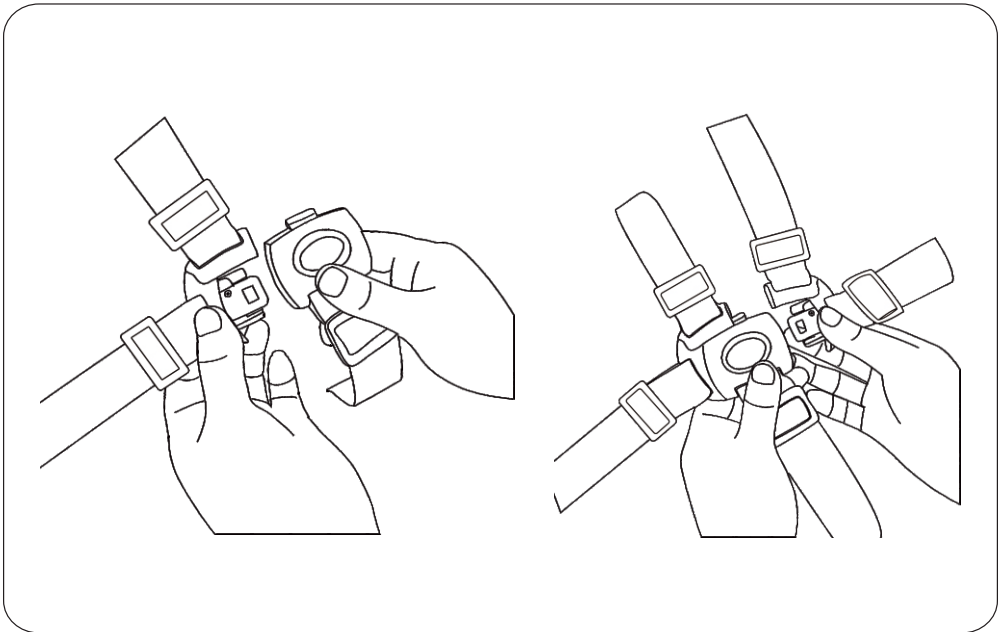



SICHERHEITSHINWEIS



- Lassen Sie das Kind niemals unbeaufsichtigt.
- Das Kind sollte jederzeit durch das Rückhaltesystem im Hochstuhl gesichert sein.
- Die Ablage ist nicht dafür vorgesehen, das Kind im Stuhl zu halten.
- Es wird empfohlen, den Hochstuhl nur von Kindern verwenden zu lassen, die sich selbständig aufrecht sitzen können.

- Sturzgefahr: Verhindern Sie, dass Ihr Kind auf das Produkt klettert.
- Verwenden Sie das Produkt nicht, solange nicht alle Komponenten korrekt montiert und eingestellt sind.
- Seien Sie sich des Risikos bewusst, in der Nähe des Produkts offene Flammen und andere starke Wärmequellen zu entfachen.
- Seien Sie sich des Kipprisikos bewusst, wenn Ihr Kind seine Füße gegen einen Tisch oder eine andere Struktur drücken kann.
- Tragen Sie die Rückenlehne nicht und verstellen Sie die Höhe nicht, wenn das Baby sich im Sitz befindet.
- Verwenden Sie das Produkt nicht, wenn ein Teil gebrochen, zerrissen oder fehlend ist.
- Jeder zusätzliche Gurt, der nicht vom Hersteller geliefert wurde, muss ASTM F404-21 entsprechen.

WARTUNG

1. Überprüfen Sie vor der Verwendung die Komponenten jedes Teils (Schraube / Sicherheitsgurt-Bajonett) auf festen und vollständigen Sitz. Zur Sicherheit Ihres Babys sind wöchentliche regelmäßige Inspektionen und Wartungen erforderlich. Bei Auffälligkeiten ersetzen Sie das Teil bitte sofort oder stellen die Nutzung ein.
2. Vermeiden Sie eine langfristige Lagerung in feuchter oder hoch temperierter Umgebung; andernfalls kann dies leicht zu Schäden und Alterung der Teile führen, die die Lebensdauer des Produkts beeinträchtigen oder potenzielle Gefahren verursachen.
3. Reinigung des Kissens: Lösen Sie den Sicherheitsgurt. Waschen Sie ihn mit warmem Wasser und trocknen Sie ihn, um eine Einwirkung hoher Temperaturen zu vermeiden.

Advertencias

IMPORTANTE, LEA Y GUARDE PARA FUTURAS REFERENCIAS.

PELIGRO DE CAÍDA: Niños han sufrido lesiones graves en la cabeza, incluidas fracturas de cráneo, al caer de las sillas altas. Las caídas pueden ocurrir de forma repentina si el niño no está correctamente sujetado.

- Siempre use los arneses y ajústelos para que queden ceñidos.
- El niño debe permanecer asegurado en la silla alta en todo momento por el sistema de sujeción, tanto en la posición reclinada como en la posición vertical.
- La bandeja no está diseñada para sujetar al niño en la silla.
- Manténgase cerca y vigile al niño durante su uso.
- Siga las instrucciones del fabricante.
- Coloque la trona alejada de estructuras sólidas y bancos para evitar lesiones causadas por caídas y el acceso a objetos peligrosos.
- No use esta trona hasta que el niño pueda sentarse sin ayuda.
- No levante la trona con el niño en ella.
- Use la trona solo en superficies planas y estables.
- No utilice la trona si está dañada de alguna manera.
- Se recomienda que la trona sea utilizada únicamente por niños capaces de sentarse erguidos sin ayuda.
- Esta trona es para niños de hasta 3 años o un peso máximo de 15 kg/33 lb.

Lista de piezas

Compruebe que dispone de todas las piezas de este modelo
ANTES de montar su producto.

① Unidad del asiento*1

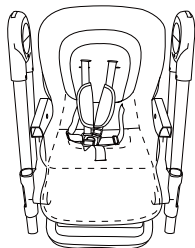

② Bandeja*1

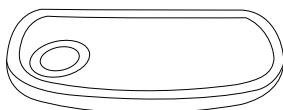

③ Reposabrazos izquierdo*1

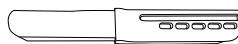

④ Reposabrazos derecho*1



⑤ Pierna delantera*1

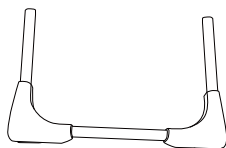

⑥ Pierna trasera (ruedas ocultas)*1

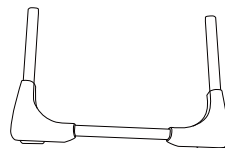

⑦ Arnés de seguridad (regalo)*1

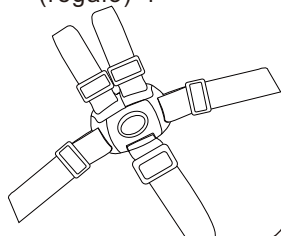

⑧ Rueda*4

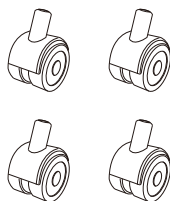

Descripción de los componentes

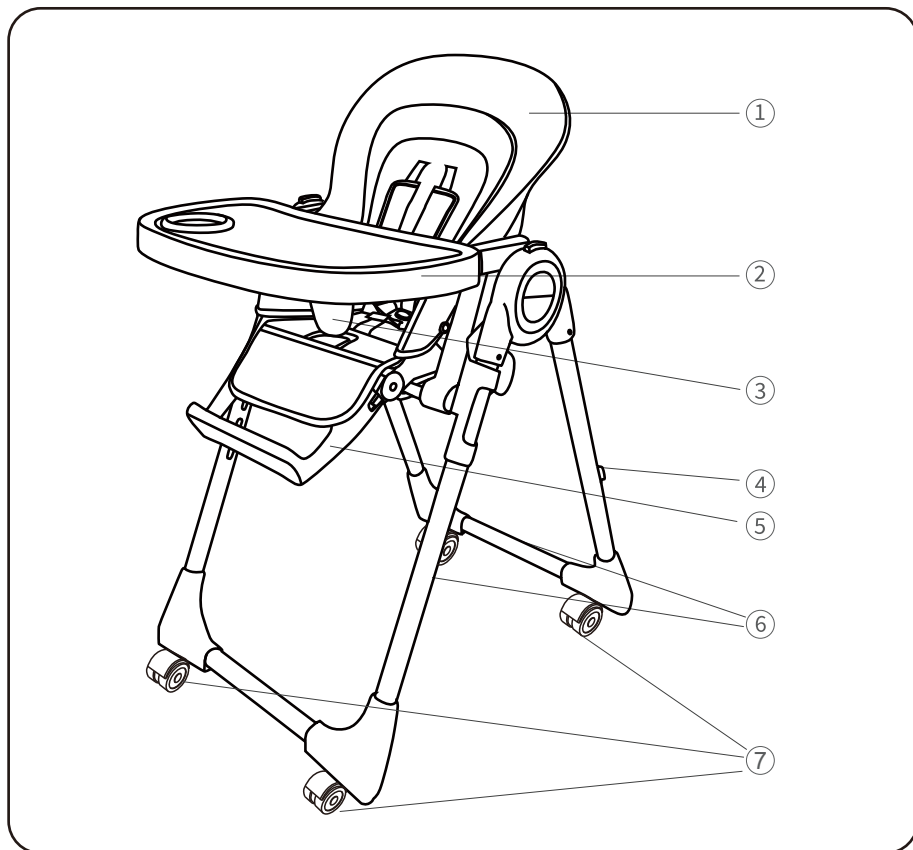

1. Asiento
2. Bandeja
3. Protección de la entrepierna
4. Gancho de bandeja
5. Reposapiés
6. Tubo del pie
7. Rueda

Instalación

1. Tubo de pierna

Inserte el tubo de la pierna en la pierna superior.
Consejos: Distinga entre las piernas delanteras y traseras.

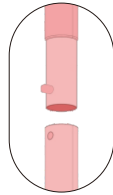

Haga clic

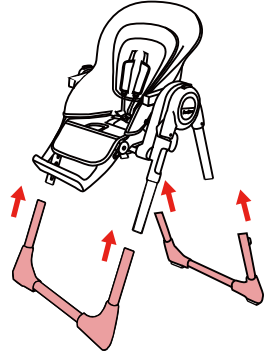

2. Reposabrazos

El reposabrazos se orienta hacia la ranura y se empuja.

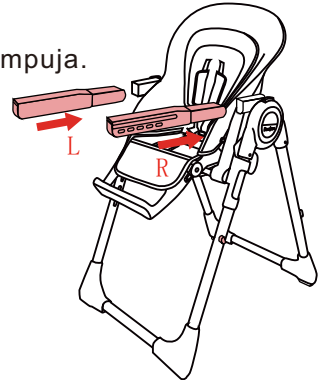

3. Bandeja

Presione los botones debajo de la bandeja con ambas manos, alinéela con el reposabrazos y empújela hacia adentro.

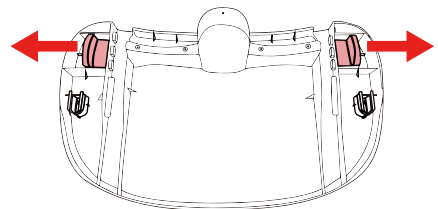
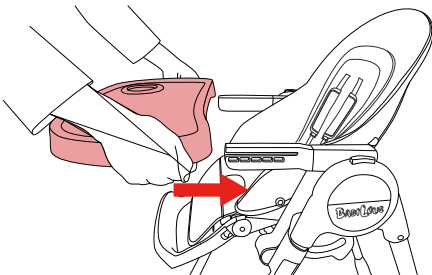

Instalación

4. Ruedas

Inserte las cuatro ruedas en la parte inferior de las patas de la silla.

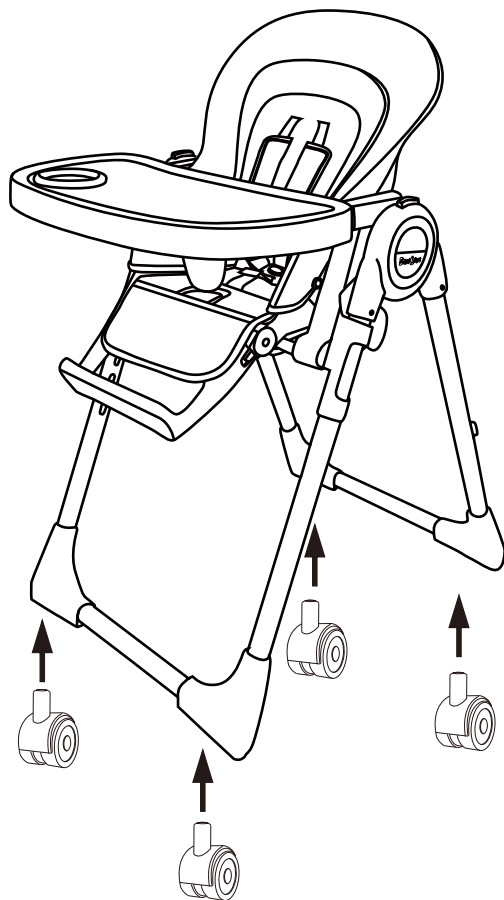

Descripción de las funciones del producto

1. Ajuste de la bandeja delantera y trasera

Presione los botones en ambos lados simultáneamente, deslice la bandeja hasta la posición deseada y luego suéltela. Hay tres posiciones ajustables disponibles.

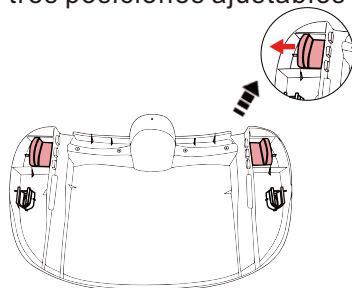
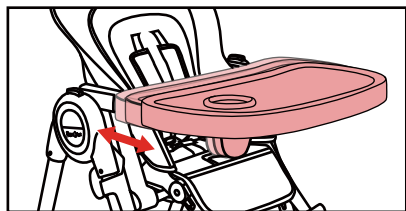

2. Gancho de la bandeja

No retire la bandeja durante su uso para evitar lesiones por pellizco. Cuando no esté en uso, la bandeja puede desmontarse y colgarse en el tubo de la pata trasera.

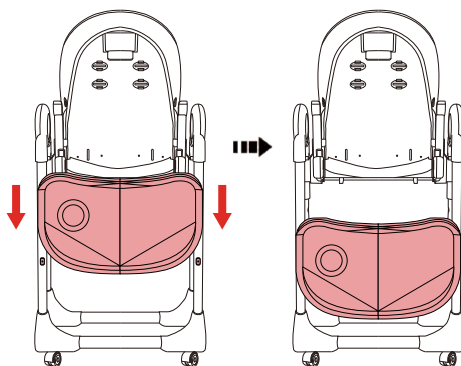
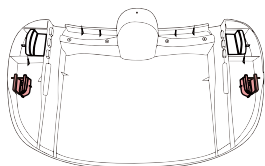

3. Ajuste de la altura del asiento

Para bajar el asiento: Presione los botones en ambos lados y ajuste hacia abajo.

Para subir el asiento: Simplemente tire del asiento hacia arriba.

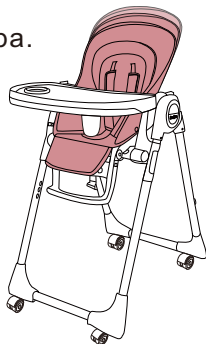
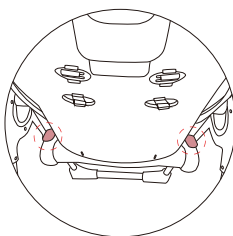

Descripción de las funciones del producto

4. Plegado y desplegado de la trona

- Para plegar: Presione los botones y levante la trona hacia arriba. Consulte la figura a.
- Al plegar, el plato también puede colgarse en el gancho para platos. Consulte la figura b.
- Para desplegar: Simplemente tire de las patas delanteras y traseras hacia afuera para abrir.

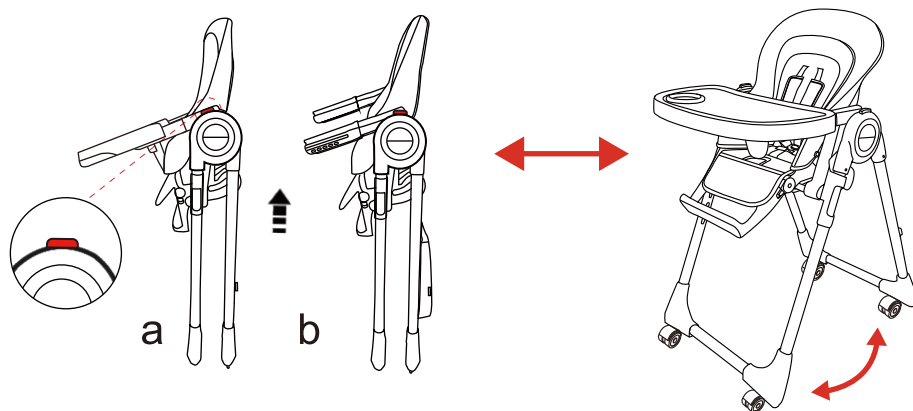

5. Ajuste del ángulo del respaldo

Mantenga presionado el botón en la parte trasera del asiento. Levante hacia arriba para ajustar el ángulo de inclinación. Hay tres posiciones ajustables disponibles.

Advertencia: No ajuste el ángulo de inclinación mientras un niño esté en el asiento.

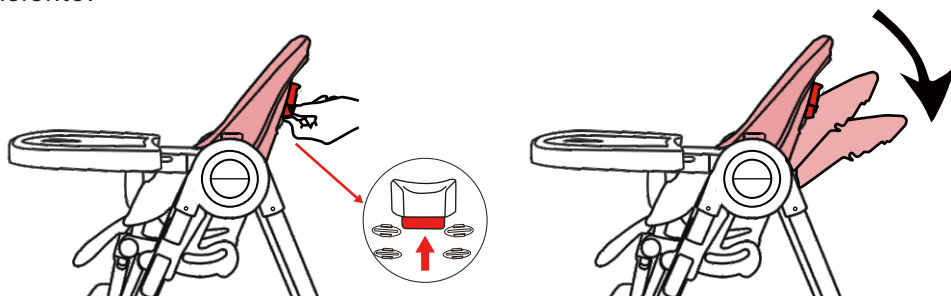

Descripción de las funciones del producto

6. Ajuste del reposapiés

Presione los botones en ambos lados del reposapiés simultáneamente para ajustar su altura hacia arriba o hacia abajo. Hay tres posiciones ajustables disponibles.

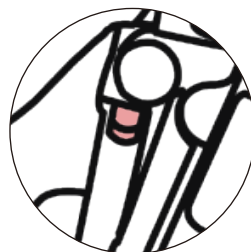
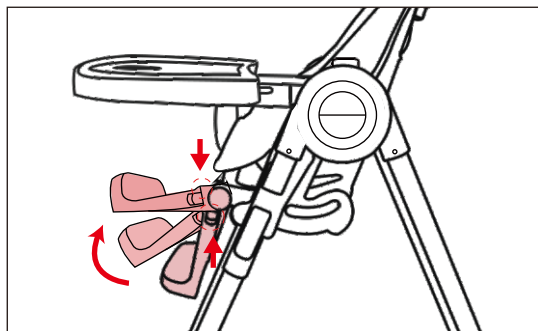

Arnés de seguridad



ADVERTENCIA: utilice el arnés de seguridad en todo momento.

Se proporciona un arnés de seguridad de cinco puntos para sujetar a su hijo.

1. Para abrochar el cinturón de seguridad, simplemente inserte la hebilla de la cintura (hebilla del cinturón con arnés de hombro) en el separador hasta que oiga un sonido de "clic". Para desabrochar el cinturón de seguridad, pulse el botón central y las hebillas del cinturón de ambos lados saldrán automáticamente.
2. La correa del hombro del cinturón de seguridad viene con dos opciones de altura. Para ajustar la altura, retire la correa del hombro del respaldo de la silla y sáquela del respaldo de la silla y del cojín del asiento. Para la instalación, inserte la correa del hombro en las ranuras del cojín del asiento y del respaldo de la silla respectivamente. (Nota: El bebé debe usar el cinturón de seguridad cuando use la trona.)

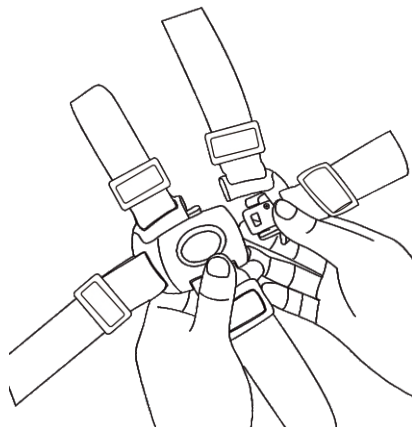
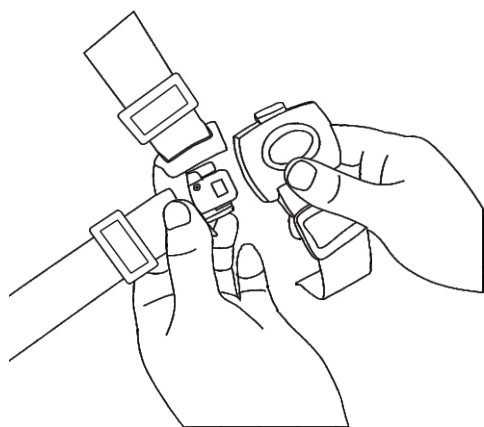



ADVERTENCIA DE SEGURIDAD



- Nunca deje al niño desatendido.
- El niño debe estar asegurado en la trona en todo momento por el sistema de sujeción.
- La bandeja no está diseñada para sostener al niño en la silla.
- Se recomienda que la trona sea utilizada únicamente por niños que puedan sentarse erguidos sin ayuda.

- Riesgo de caída: Evite que su hijo trepe sobre el producto.
- No utilice el producto a menos que todos los componentes estén correctamente colocados y ajustados.
- Tenga en cuenta el riesgo de abrir fuegos y otras fuentes de calor intenso en las cercanías del producto.
- Tenga en cuenta el riesgo de vuelco cuando su hijo pueda apoyar los pies contra una mesa o cualquier otra estructura.
- No lleve el respaldo ni ajuste la altura cuando el bebé esté dentro de la silla.
- No utilice el producto si alguna pieza está rota, rasgada o falta.
- Cualquier arnés adicional que no sea el proporcionado por el fabricante deberá cumplir con ASTM F404-21.

MANTENIMIENTO

1. Compruebe los componentes de cada parte (tornillo / bayoneta del cinturón de seguridad) antes de su uso, que estén fijos y completos. Para la seguridad de su bebé, realice inspecciones y reparaciones periódicas semanalmente. Si hay alguna anomalía, reemplácelo inmediatamente o deje de usarlo.
2. Evite el almacenamiento a largo plazo en ambientes húmedos o de alta temperatura; de lo contrario, ello conducirá fácilmente a daños y envejecimiento de las piezas, afectando la vida útil del producto o provocando peligro potencial.
3. Limpieza del cojín: Desabroche el cinturón de seguridad. Lávelo con agua tibia y séquelo para evitar la exposición a altas temperaturas.



ATTENZIONE

IMPORTANTE! CONSERVARE IL PRESENTE MANUALE PER FUTURO RIFERIMENTO E LEGGERLO ATTENTAMENTE.

PERICOLO DI CADUTA: I bambini hanno riportato gravi lesioni alla testa, incluse fratture del cranio, cadendo da seggioloni. Le cadute possono avvenire all'improvviso se il bambino non è trattenuto correttamente.

- Utilizzare sempre le cinture di sicurezza e regolarle in modo che aderiscano perfettamente.
- Il bambino deve essere assicurato nel seggiolone in ogni momento dal sistema di ritenuta, sia in posizione reclinata sia in posizione eretta.
- Il vassoio non è progettato per trattenere il bambino nel seggiolone.
- Rimanere vicino e sorvegliare il bambino durante l'uso.
- Seguire le istruzioni del produttore.
- Posizionare il seggiolone lontano da strutture rigide e panchine per evitare lesioni causate da cadute e dall'accesso a oggetti pericolosi.
- Non utilizzare questo seggiolone finché il bambino non è in grado di sedersi da solo.
- Non sollevare il seggiolone mentre il bambino è seduto.
- Usare il seggiolone solo su superfici piane e stabili.
- Non usare il seggiolone se è danneggiato in qualsiasi modo.
- Si raccomanda che il seggiolone sia usato solo da bambini in grado di stare seduti eretti senza assistenza.
- Questo seggiolone è per bambini fino a 3 anni o per un peso massimo di 15 kg/33 lb.

Elenco delle parti

Controllare di avere tutte le parti per questo modello PRIMA di assemblare il prodotto.

① Unità sedile*1

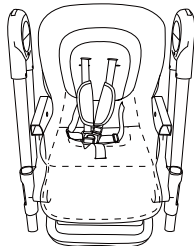

② Vassoio*1



③ Bracciolo sinistro*1

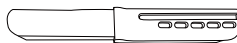

④ Bracciolo destro*1



⑤ Gamba anteriore*1

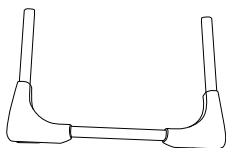

⑥ Gamba posteriore (ruote nascoste)*1

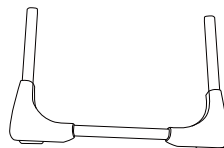

⑦ Imbracatura di sicurezza (omaggio)*1

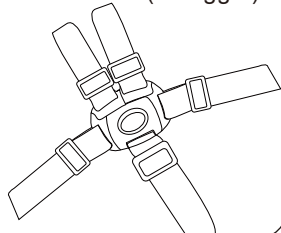

⑧ Ruota*4

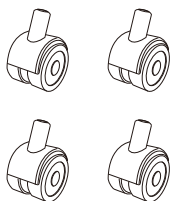

Descrizione dei componenti

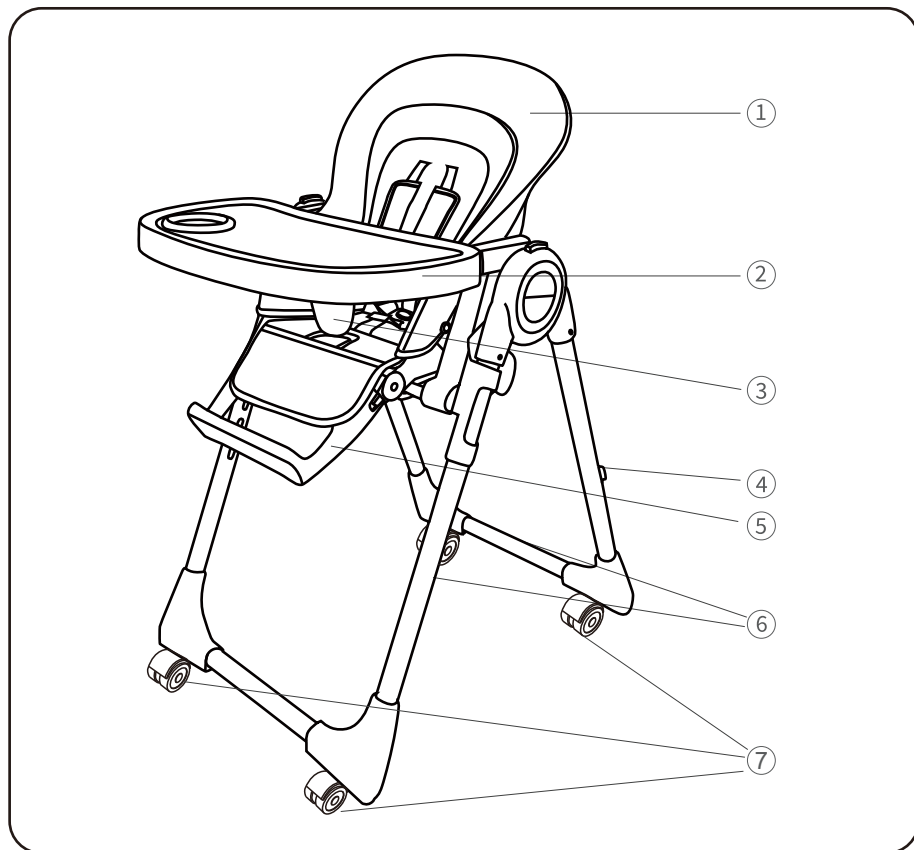

1. Sedile
2. Vassoio
3. Protezione dell'inguine
4. Gancio del vassoio
5. Poggiapiedi
6. Tubo del piede
7. Ruota

Installazione

1. Tubo della gamba

Inserire il tubo della gamba nella gamba superiore.
Suggerimenti: distinguere tra le gambe anteriori e posteriori.

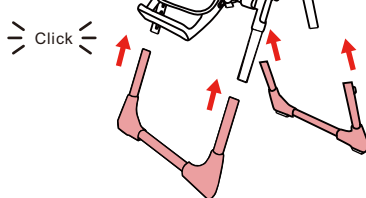
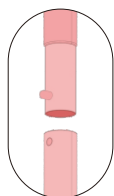

2. Bracciolo

Il poggiatesta viene orientato verso la scanalatura e spinto dentro.

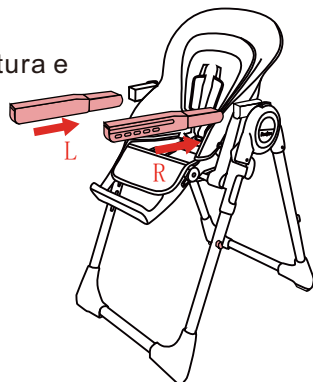

3. Vassoio

Premere i pulsanti sotto il vassoio con entrambe le mani, allinearli con il poggiatesta e spingerlo verso l'interno.

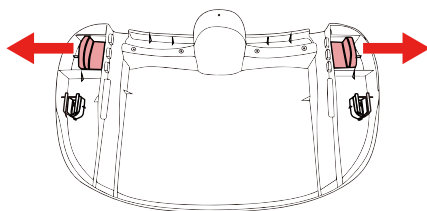
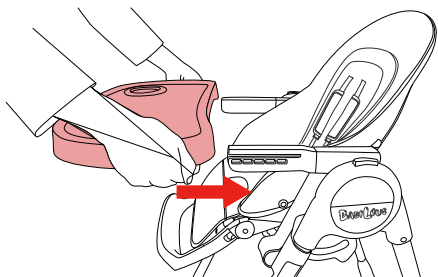

Installazione

4. Ruote

Inserire le quattro ruote nella parte inferiore delle gambe della sedia.

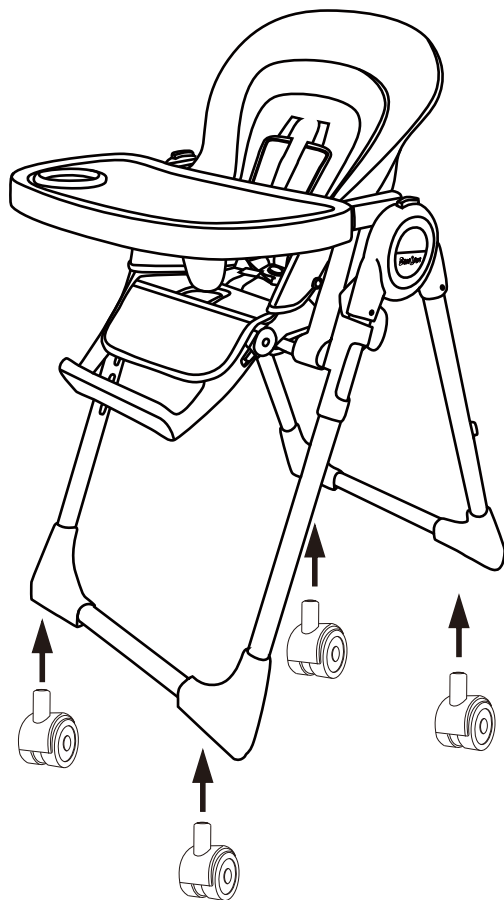

Descrizione delle funzioni del prodotto

1. Regolazione del vassoio anteriore e posteriore

Premere contemporaneamente i pulsanti su entrambi i lati, far scorrere il vassoio nella posizione desiderata, quindi rilasciare. Sono disponibili tre posizioni regolabili.

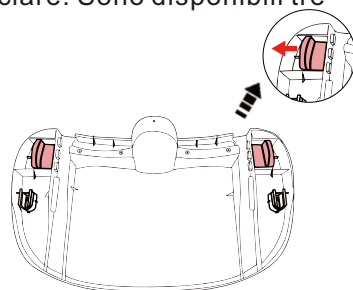
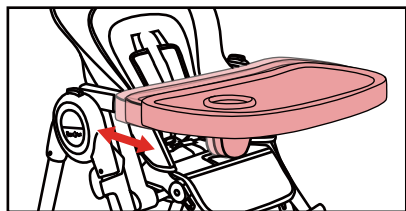

2. Gancio del vassoio

Non rimuovere il vassoio durante l'uso per evitare lesioni da schiacciamento. Quando non è in uso, il vassoio può essere staccato e appeso al tubo della gamba posteriore.

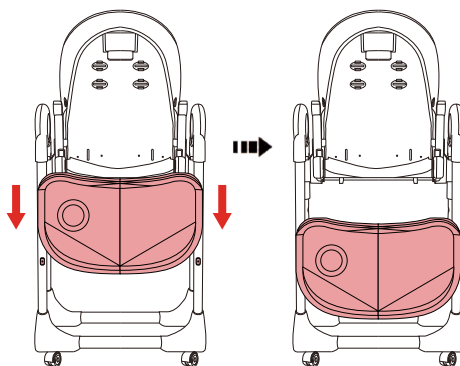
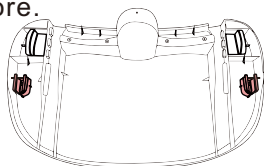

3. Regolazione dell'altezza del sedile

Per abbassare il sedile: Premere i pulsanti su entrambi i lati e regolare verso il basso.

Per alzare il sedile: Semplicemente tirare il sedile verso l'alto.

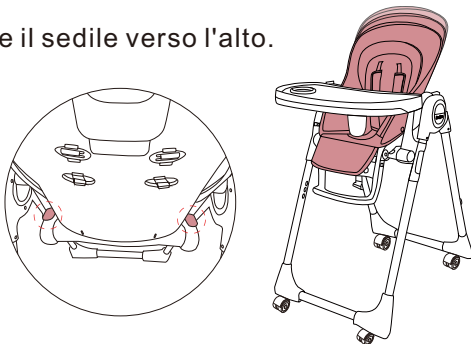

Descrizione delle funzioni del prodotto

4. Piegare e spiegare il seggiolone

- Per piegare: Premere i pulsanti e sollevare il seggiolone verso l'alto. Vedere la Figura a.
- Quando si piega, il vassoio può anche essere appeso al gancio per vassoi. Fare riferimento alla Figura b.
- Per aprire: Basta tirare le gambe anteriori e posteriori verso l'esterno per aprirlo.

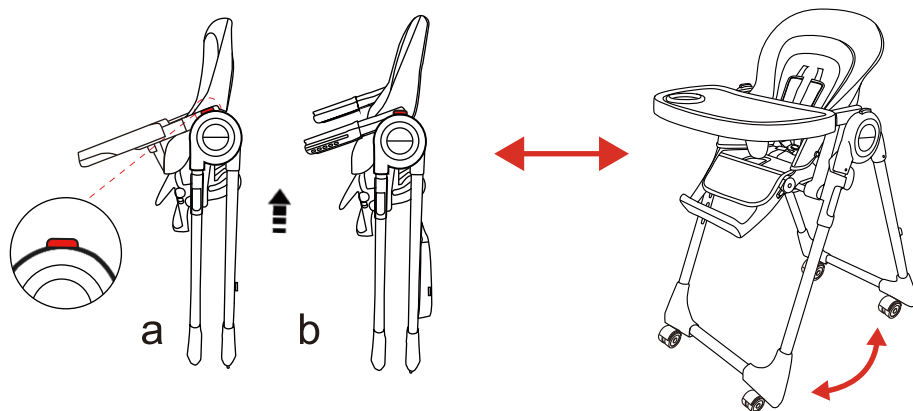

5. Regolazione dell'angolo dello schienale

Tenere premuto il pulsante sul retro del sedile. Sollevare verso l'alto per regolare l'inclinazione. Sono disponibili tre posizioni regolabili.

Avvertenza: Non regolare l'angolo di inclinazione mentre un bambino è seduto.

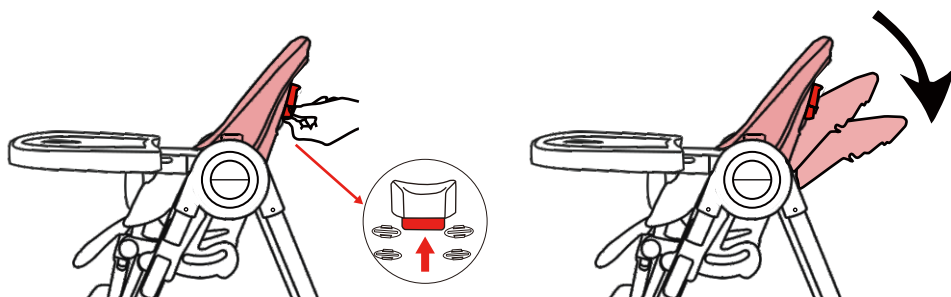

Descrizione delle funzioni del prodotto

6. Regolazione del poggiatesta

Premere contemporaneamente i pulsanti su entrambi i lati del poggiatesta per regolarne l'altezza verso l'alto o verso il basso. Sono disponibili tre posizioni regolabili.

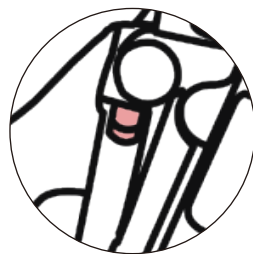
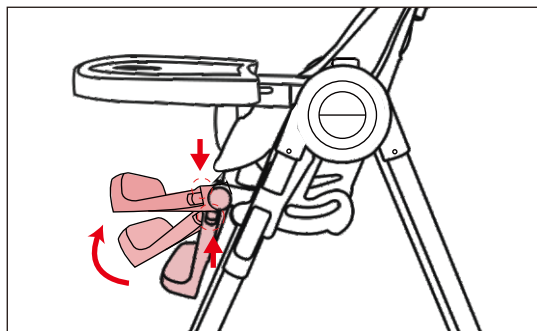

Cinture di sicurezza



AVVERTENZA: utilizzare sempre la cintura di sicurezza.

È fornita una cintura di sicurezza a cinque punti per trattenere il bambino.

1. Per allacciare la cintura di sicurezza, inserire semplicemente la fibbia lombare (fibbia con cintura a spalla) nel separatore fino a sentire un "clic". Per slacciare la cintura di sicurezza, premere il pulsante centrale e le fibbie su entrambi i lati usciranno automaticamente.
2. La tracolla della cintura di sicurezza della sedia ha due opzioni di altezza. Per regolare l'altezza, rimuovere la tracolla dallo schienale, estraendola dallo schienale e dal cuscino del sedile. Per l'installazione, inserire la tracolla negli slot del cuscino del sedile e dello schienale rispettivamente. (Nota: il bambino deve usare le cinture di sicurezza quando utilizza il seggiolone.)

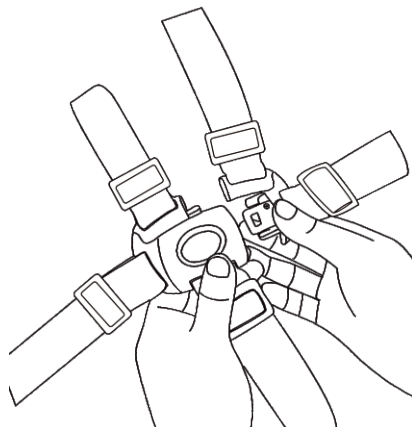
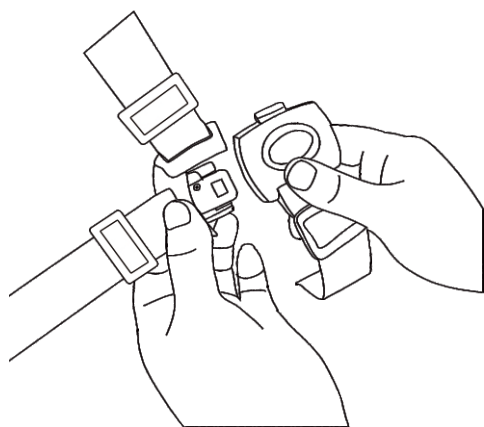



AVVERTENZA DI SICUREZZA



- Non lasciare mai il bambino incustodito.
- Il bambino deve essere sempre assicurato nel seggiolone tramite il sistema di ritenuta.
- Il vassoio non è progettato per trattenere il bambino sulla sedia.
- Si raccomanda che il seggiolone sia utilizzato solo da bambini in grado di sedersi eretti senza assistenza.

- Rischio di caduta: impedire al bambino di arrampicarsi sul prodotto.
- Non utilizzare il prodotto se tutti i componenti non sono correttamente montati e regolati.
- Prestare attenzione al rischio di incendi e di altre fonti di calore intenso nelle vicinanze del prodotto.
- Prestare attenzione al rischio di ribaltamento quando il bambino può spingere i piedi contro un tavolo o qualsiasi altra struttura.
- Non trasportare lo schienale né regolare l'altezza quando il bambino è seduto all'interno della sedia.
- Non utilizzare il prodotto se una qualsiasi parte è rotta, strappata o mancante.
- Qualsiasi imbracatura aggiuntiva diversa da quella fornita dal produttore deve essere conforme a ASTM F404-21.

MANUTENZIONE

1. Controllare i componenti di ogni parte (vite / fibbia della cintura di sicurezza) prima dell'uso per verificarne fissaggio e integrità. Per la sicurezza del vostro bambino, effettuare ispezioni e manutenzioni regolari settimanali. Se c'è qualche anomalia, sostituire immediatamente o interrompere l'uso.
2. Evitare lo stoccaggio prolungato in ambienti umidi o ad alta temperatura; altrimenti ciò può facilmente provocare danni e invecchiamento dei componenti, compromettendo la durata del prodotto o creando pericoli potenziali.
3. Pulizia del cuscino: Slacciare la cintura di sicurezza. Lavarlo con acqua tiepida e asciugarlo; evitare l'esposizione a temperature elevate.

AVERTISMENTE

IMPORTANT, PĂSTRAȚI PENTRU REFERINȚE VIITOARE: CITIȚI CU ATENȚIE.

RISC DE CĂZUT: Copiii au suferit leziuni grave la cap, inclusiv fracturi ale craniului, în urma căderii din scaune înalte. Căderile pot surveni brusc dacă copilul nu este fixat corect.

- Utilizați întotdeauna sistemele de prindere și reglați-le astfel încât să fie bine strânse.
- Copilul trebuie să fie sigur în scaunul înalt în orice moment prin intermediul sistemului de prindere, atât în poziție înclinată, cât și în poziție verticală.
- Tăvița nu este concepută pentru a ține copilul în scaun.
- Stați aproape și supravegheați copilul în timpul utilizării.
- Urmați instrucțiunile fabricantului.
- Așezați scaunul înalt departe de structuri solide și bănci pentru a evita răniurile cauzate de căderi și accesul la obiecte periculoase.
- Nu folosiți acest scaun înalt până când copilul nu se poate așeza singur.
- Nu ridicați scaunul înalt când copilul se află în scaun.
- Folosiți scaunul înalt doar pe suprafețe plate și stabile.
- Nu utilizați scaunul înalt dacă este deteriorat în vreun fel.
- Se recomandă ca scaunul înalt să fie folosit numai de copiii care pot sta în poziție verticală fără ajutor.
- Acest scaun înalt este pentru copii până la 3 ani sau o greutate maximă de 15 kg/33 lbs.

Listă de piese

Verificați că aveți toate piesele pentru acest model ÎNAINTE de a asambla produsul.

① Unitate scaun*1

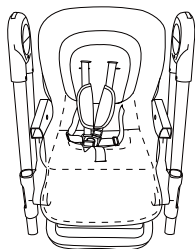

② Tavă*1

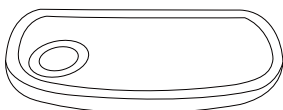

③ Cotieră stângă*1

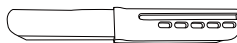

④ Cotieră dreaptă*1



⑤ Picioar din față*1

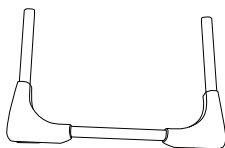

⑥ Picioar din spate (roți ascunse)*1

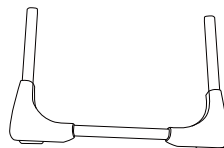

⑦ Ham de siguranță
(Cadou gratuit)*1

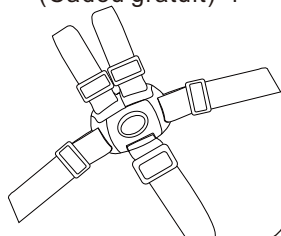

⑧ Roată*4

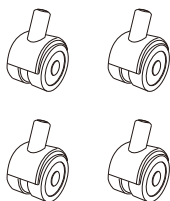

Descrierea componentelor

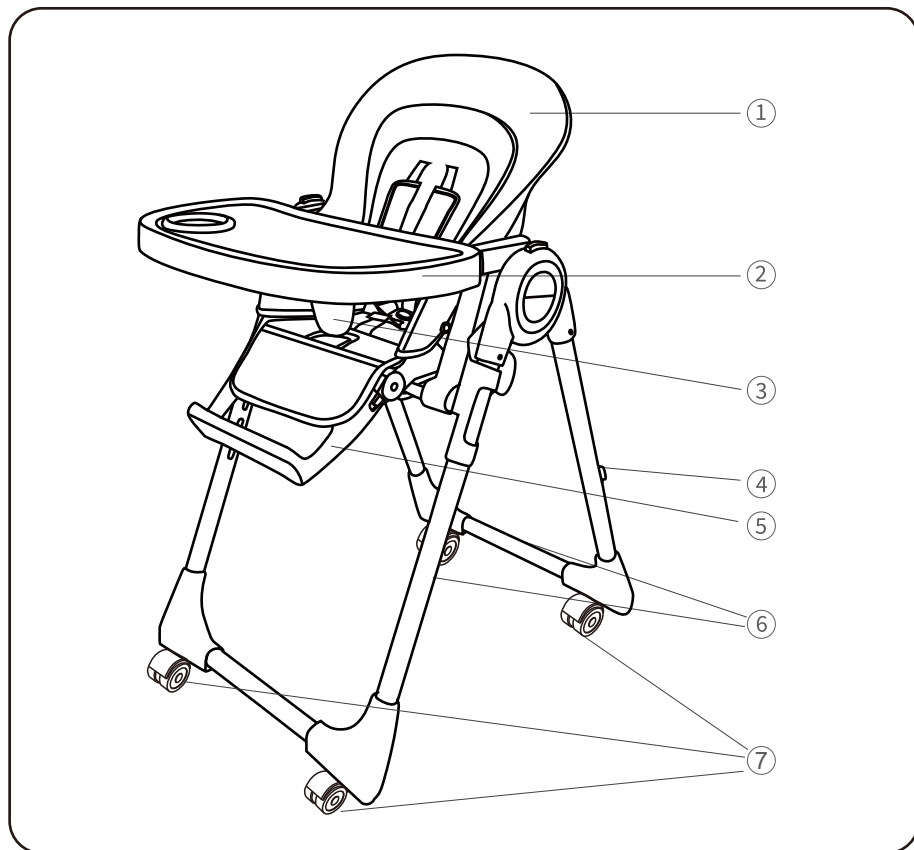

1. Scaun
2. Tavă
3. Protecție între coapse
4. Cârlig pentru tavă
5. Suport pentru picioare
6. Tub pentru picior
7. Roată

Instalare

1. Tub picior

Introduceți tubul piciorului în partea superioară a piciorului.

Sfat: Distingeați între picioarele din față și cele din spate.

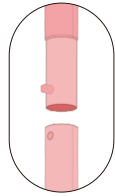

Click

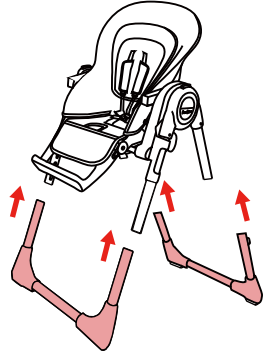

2. Cotieră

Cotiera este îndreptată către șanț și împinsă înăuntru.

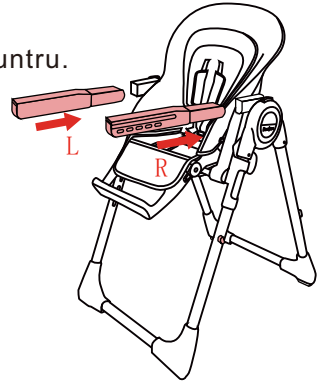

3. Tavă

Apăsăți butoanele de sub tavă cu ambele mâini, aliniați-o cu cotiera și împingeți-o în interior.

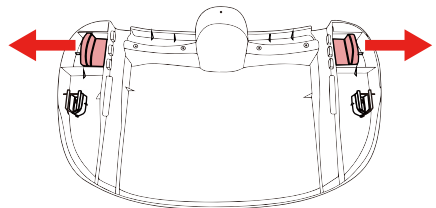
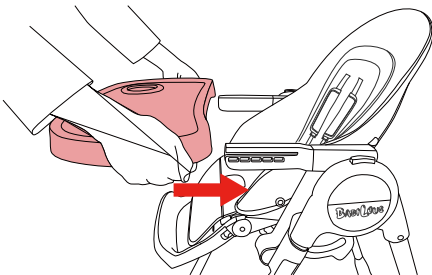

Instalare

4. Roți

Introduceți cele patru roți în partea inferioară a picioarelor scaunului.

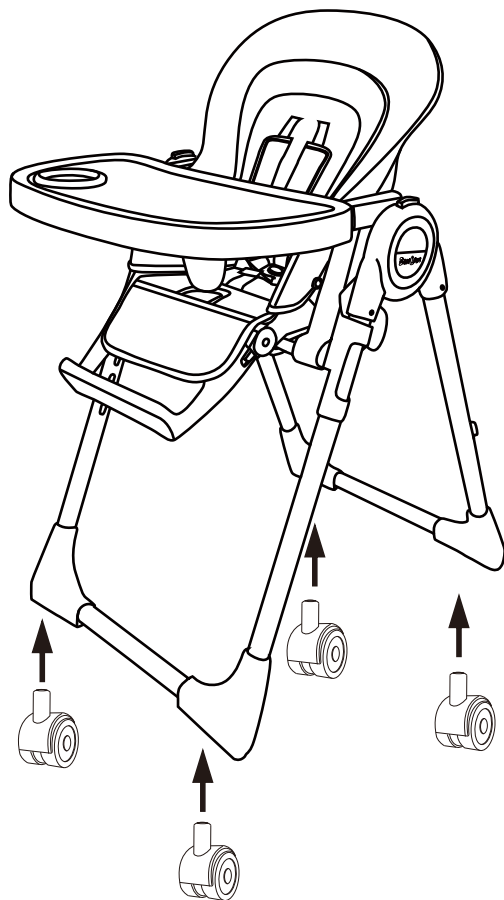

Descrierea funcțiilor produsului

1. Reglarea tăvii din față și din spate

Apăsați simultan butoanele de pe ambele părți, glisați tăvița la poziția dorită, apoi eliberați. Sunt disponibile trei poziții reglabile.

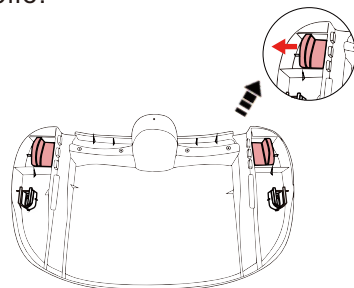
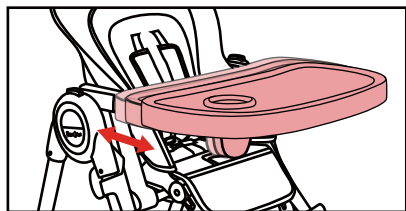

2. Cârligul tăviței

Nu scoateți tăvița în timpul utilizării pentru a evita rănișile prin prindere. Când nu este folosită, tăvița poate fi detașată și agățată de tubul piciorului din spate.

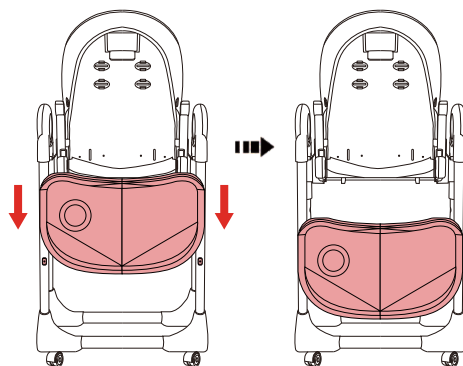
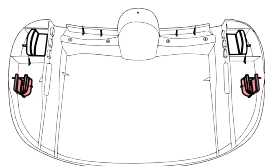

3. Reglarea înălțimii scaunului

Pentru a coborî scaunul: Apăsați butoanele de pe ambele părți și reglați în jos.

Pentru a ridica scaunul: Pur și simplu trageți scaunul în sus.

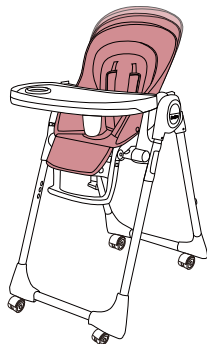
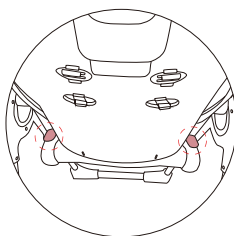

Descrierea funcțiilor produsului

4. Pliarea și desfășurarea scaunului înalt

- Pentru a plia: Apăsăți butoanele și ridicați scaunul înalt în sus. Consultați Figura a.
- Când se pliază, plăcuța poate fi, de asemenea, agățată de cârligul plăcuței. Consultați Figura b.
- Pentru a desfășura: Trageți pur și simplu picioarele din față și din spate în exterior pentru a deschide.

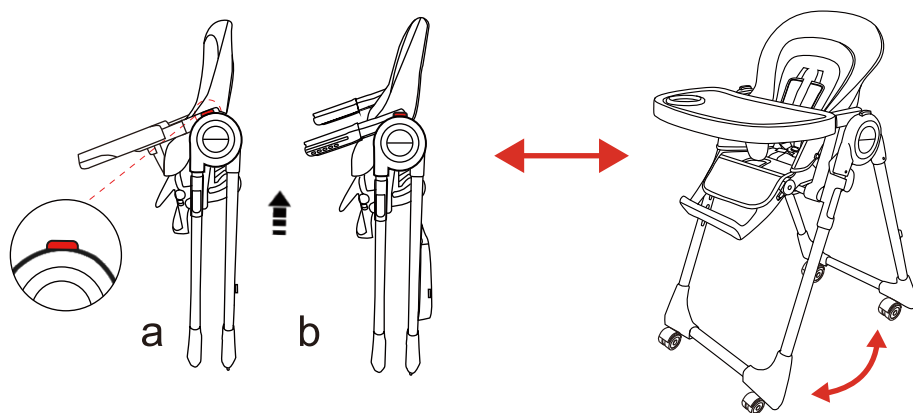

5. Reglarea unghiului spătarului

Țineți apăsat butonul de pe spatele șezutului. Ridicați în sus pentru a regla unghiul de înclinare. Sunt disponibile trei poziții reglabile.

Avertisment : Nu reglați unghiul de înclinare în timp ce un copil se află în scaun.

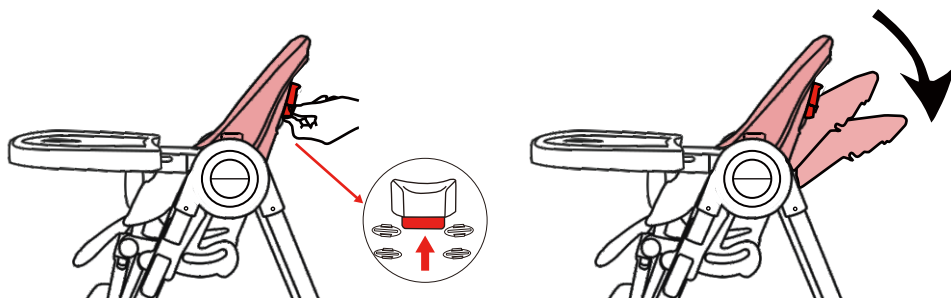

Descrierea funcțiilor produsului

6. Reglarea suportului pentru picioare

Apăsați simultan butoanele de pe ambele părți ale suportului pentru picioare pentru a-i regla înălțimea în sus sau în jos. Sunt disponibile trei poziții reglabile.

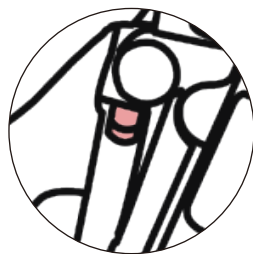
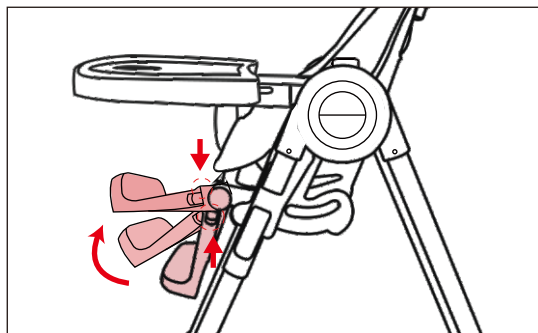

Ham de siguranță



AVERTISMENT: folosiți hamul de siguranță în orice moment.

Un ham de siguranță în cinci puncte este prevăzut pentru a restrânge copilul dumneavoastră.

1. Pentru a încuia centura de siguranță, pur și simplu fixați catarama de la talie (catarama centurii cu bretele pentru umeri) în separator până când auziți un sunet de „clic”. Pentru a desface centura de siguranță, apăsați butonul din mijloc și cataramele de pe ambele părți vor sări automat afară.
2. Breteaua pentru umăr a centurii are două opțiuni de înălțime. Pentru a regla înălțimea, scoateți breteaua de pe spătarul scaunului și trageți-o din spătar și perna scaunului. Pentru instalare, introduceți breteaua în fantele de pe perna scaunului și spătar, respectiv. (Notă: Bebelușul trebuie să folosească centurile atunci când folosește scaunul înalt.)

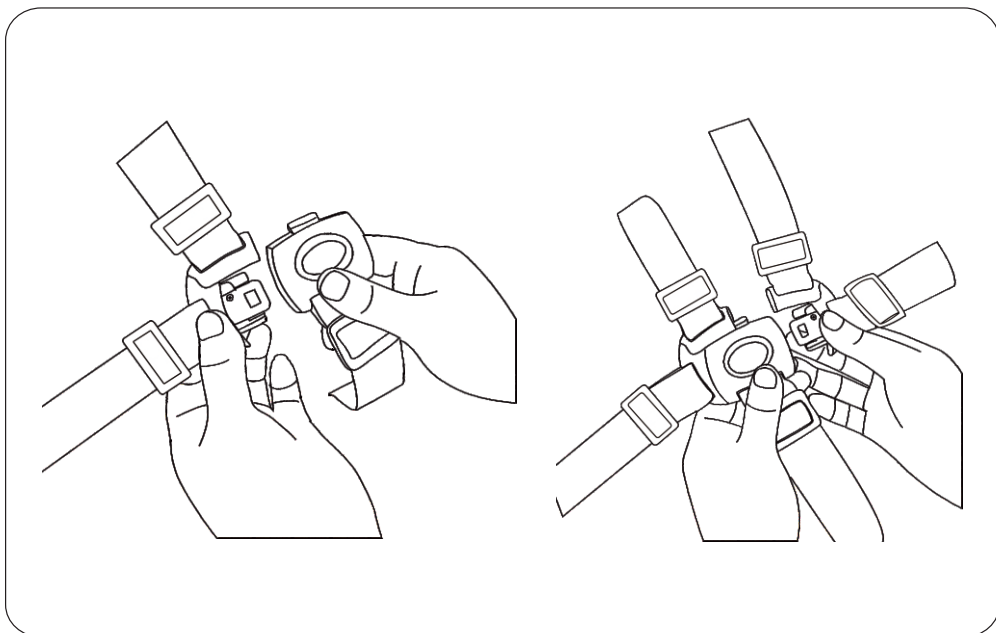



AVERTIZARE DE SIGURANȚĂ



- Nu lăsați niciodată copilul nesupravegheat.
- Copilul trebuie fixat în scaunul înalt în permanență cu ajutorul sistemului de prindere.
- Tăvița nu este destinată să susțină copilul în scaun.
- Se recomandă ca scaunul înalt să fie folosit numai de copii capabili să stea în poziție verticală fără asistență.

- Pericol de cădere: Preveniți copilul să se urce pe produs.
- Nu folosiți produsul decât dacă toate componentele sunt montate și reglate corect.
- Fiți atenți la riscul deschiderii focurilor și al altor surse puternice de căldură în apropierea produsului.
- Fiți conștienți de riscul de răsturnare atunci când copilul se poate împinge cu picioarele de o masă sau orice altă structură.
- Nu transportați spătarul și nu reglați înălțimea când bebelușul este în scaun.
- Nu utilizați produsul dacă vreo parte este ruptă, sfâșiată sau lipsă.
- Orice ham suplimentar decât cel furnizat de producător trebuie să fie conform cu ASTM F404-21.

ÎNȚREȚINERE

1. Verificați componentele fiecărei părți (șurub / bayonet centură de siguranță) înainte de utilizare pentru a vă asigura că sunt fixate și complete. Pentru siguranța bebelușului dvs., efectuați inspecții și reparații regulate săptămânal. Dacă există vreo anomalie, înlocuiți imediat sau încetați utilizarea.
2. Evitați depozitarea pe termen lung în medii umede sau la temperaturi ridicate; altfel, se poate produce ușor deteriorarea și îmbătrânirea pieselor, afectând durata de viață a produsului sau creând un pericol potențial.
3. Curățarea pernei: Desfaceți centura de siguranță. Spălați-o cu apă caldă și uscați-o, evitând expunerea la temperaturi ridicate.

UK

If you have any questions, please contact our customer care center.

Our contact details are below:



0044-800-240-4004



enquiries@mhstar.co.uk

IMPORTER ADDRESS:

MH STAR UK Ltd

1 Northampton Cross Logistics Park

Northampton Cross Road

Northampton

NN4 9FH

Made in china

ES

Si tiene alguna pregunta, comuníquese con nuestro Centro de Atención al Cliente.

Nuestros datos de contacto son los siguientes:



0034-931294512



atencioncliente@aosom.es

Importador/Fabricante/REP:

Spanish Aosom, S.L.

C/Roc Gros, nº 15. 08550, Els Hostalets de

Balenyà, Spain.

B66295775

www.aosom.es

atencioncliente@aosom.es

TEL: 931294512

HECHO EN CHINA

FR

Si vous avez la moindre question, veuillez contacter notre centre d'assistance à la clientèle.

Nos coordonnées sont les suivantes:



0033-1-84166106



aosom@mhfrance.fr

Importé par/Fabricant/REP:

MH France

2, rue Maurice Hartmann

92130 Issy-les-Moulineaux

France

Fabriqué en Chine

PT

Se tiver alguma dúvida, por favor contacte o nosso Centro de Atendimento ao Cliente.

Os nossos dados de contacto são os seguintes:



0034-931294512



info@aosom.pt.

IMPORTADOR:

SPANISH AOSOM, S.L

C.ROC GROS N.15, 08550. ELS HOSTALETS DE BALENYÀ

TEL: 931294512 (SEG-SEX DAS 7:30H ÀS 16:30H)

INFO@AOSOM.PT

WWW.AOSOM.PT

DE

Wenn Sie Fragen haben, wenden Sie sich bitte an unser Kundendienstzentrum.

Unsere Kontaktdaten stehen unten:



0049-0(40)-87408465



service@aosom.de

Importeur/Hersteller/REP:

MH Handel GmbH

Wendenstraße 309

D-20537 Hamburg

Germany

IN CHINA HERGESTELLT

IT

In caso di dubbio, si prega di contattare il nostro centro assistenza clienti.

I nostri dettagli di contatto sono di seguito:



0039-0249471447



clienti@aosom.it

IMPORTATO DA/Produttore/REP:

AOSOM Italy srl

Centro Direzionale Milanofiori

Strada 1 Palazzo F1

20057 Assago (MI)

P.I.: 08567220960

FATTO IN CINA

