

PawHut

IN251200597V01_GL

D34-018V00

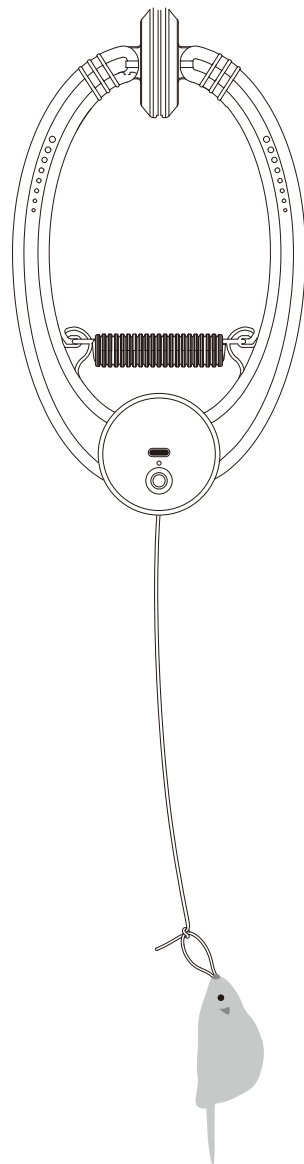

EN_IMPORTANT, RETAIN FOR FUTURE REFERENCE: READ CAREFULLY.

FR_IMPORTANT: A LIRE ATTENTIVEMENT ET À CONSERVER POUR CONSULTATION ULTÉRIEURE.

ES_IMPORTANTE, LEA Y GUARDE PARA FUTURAS REFERENCIAS.

DE_WICHTIG! SORFGFÄLTIG LESEN UND FÜR SPÄTERES NACHSCHLAGEN AUFBEWAHREN.

**IT_IMPORTANTE! CONSERVARE IL PRESENTE MANUALE PER FUTURO RIFERIMENTO E
LEggerlo ATTENTAMENTE.**

PL_WAŻNE, PRZECHOWAJ DO WYKORZYSTANIA W PRZYSZŁOŚCI: PRZECZYTAJ UWAŻNIE.

RO_IMPORTANT, PĂSTRAȚI PENTRU REFERINȚĂ VIITOARE: CITIȚI CU ATENȚIE.

Specifications:

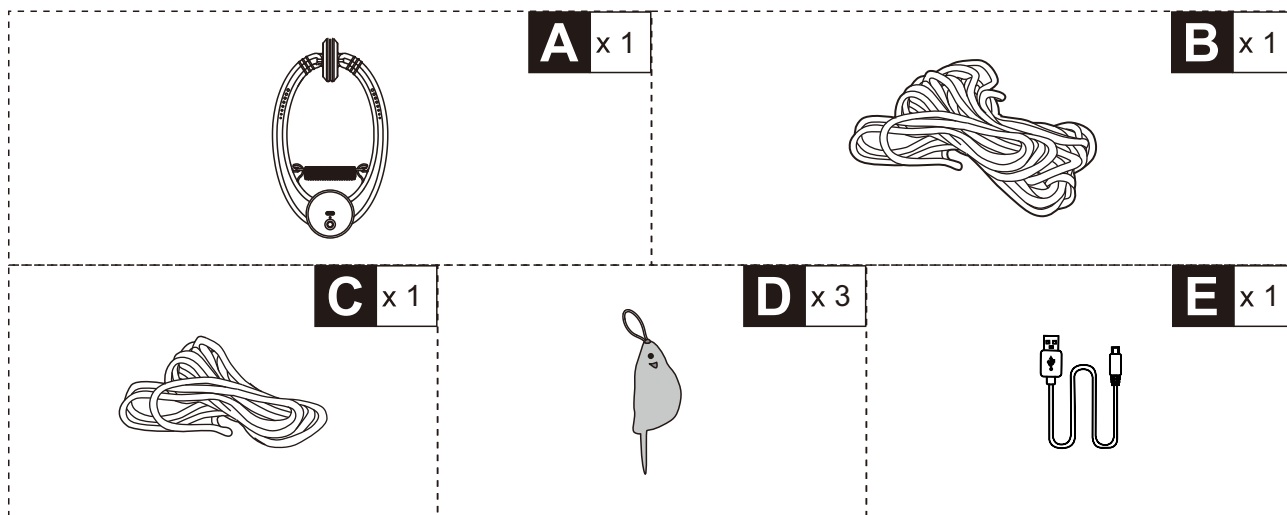
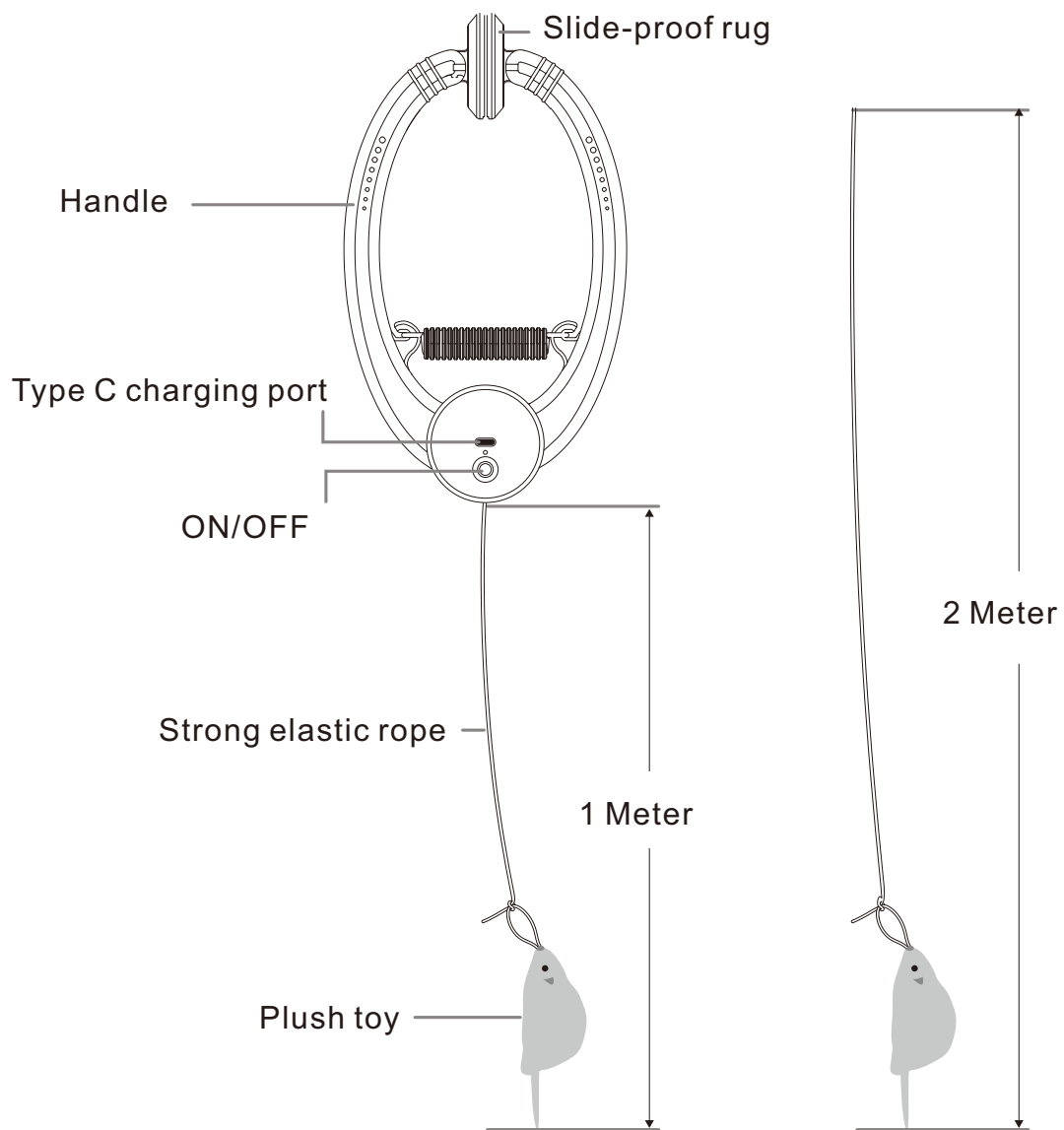

Item No.:PT2028
Material: ABS + plush toy
Size:13.7x23.8x6.4cm
Charging time: around 2 hours
Running time:4 hours
Battery type:500mAH Lithium

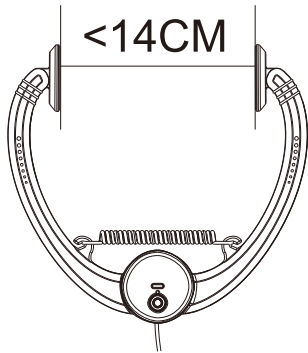

Available thickness range: 3-14CM

Installation steps:

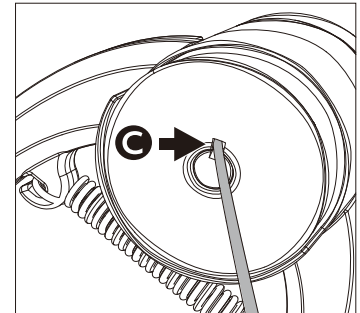
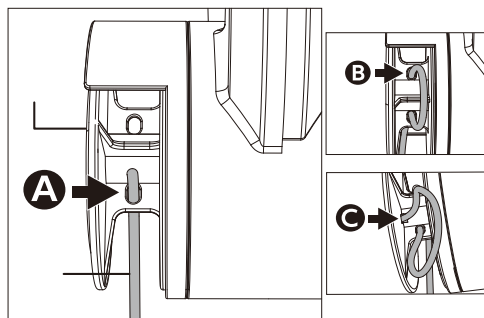
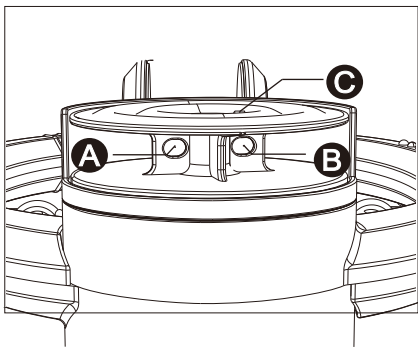

Special Note:
Far away from C is A;
Closer to C is B

1: Thread one end of rope through hole A→B→C in sequence

2: Go through point C

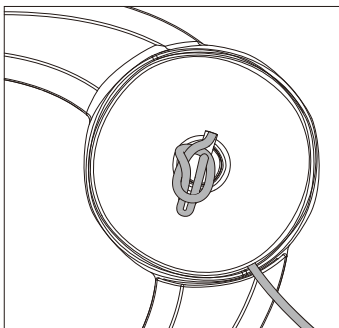

3: Tie a loose knot at the end of the rope to prevent falling

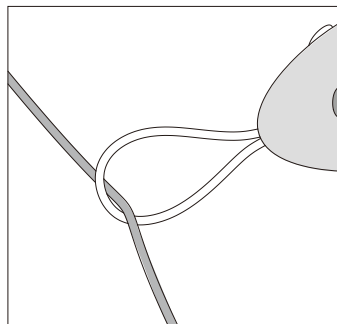

4: The other end of the rope through the loop of the plush toy

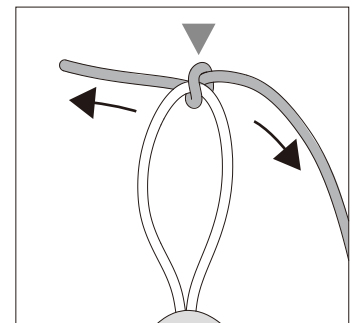

5: Tie the rope tightly to prevent it from falling

Description:

This Non-handheld Automatic Cat Toy helps to free the your hands. When you are tired or not at home, this moving cat toy helps your cat keep fit while having fun.

A unique new door hanging cat toy:

Human Cat Interaction Simulation. Just hang it on the door, table, or cat tree, turn on the power, and the toy will automatically swing up and down, Keeping your cat playing for a long time.

Automatic up-down Cat Toy:

The bouncing accessory run for 15mins. when the toy is power on, est for 5 ins, work for another 15mins and then end the work. Give your cat a balance of exercise and rest.

Adjustable - Elastic

It uses an elastic rope that can be adjusted or cut to the right height according to your need. Your cat will be crazy for the bouncing accessories and rope.

USB rechargeable:

Charge the toy via the Type-C cable, free your mind from changing battery



Note: To ensure the safety of your pet, please supervise it at any time during your pet play.

I. Battery should be fully charged before long term storage or first-time use.

II. Cannot be used during charging; The red light flashes when charging, and remains on when fully charged.

III. Please keep your cat away from the toy when charging, in case of any damages to the cable.

IV. When charging the battery: If the toy gets very hot, it means that the battery is overcharged. Users should stop the charging process immediately.

V. This product does not have waterproof performance, so it can not be washed by water

VI. Please keep the toy away from the fire.

Spécifications :

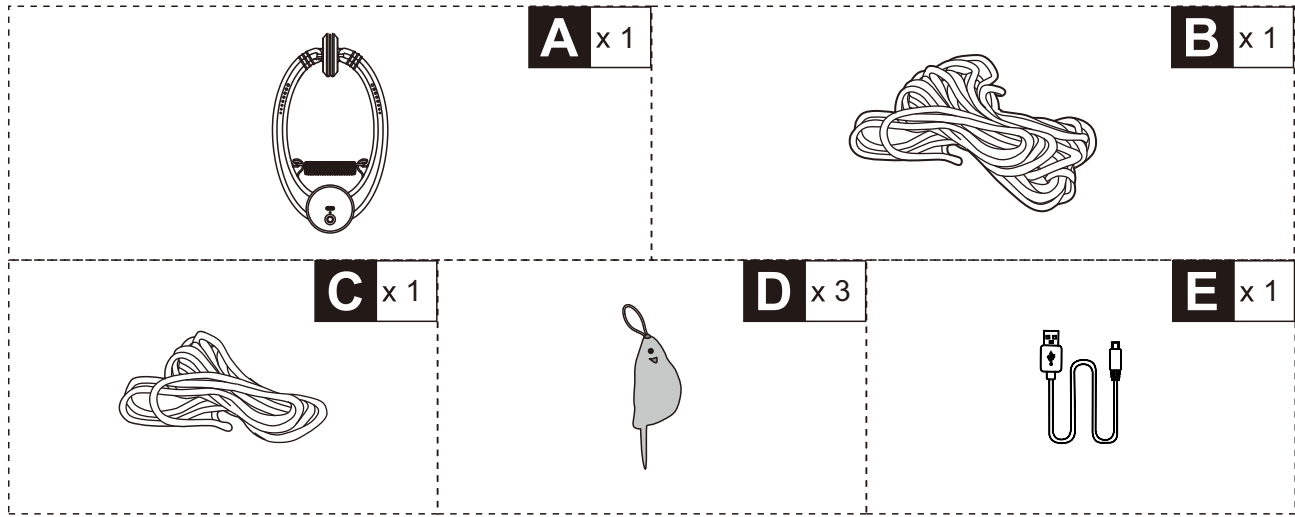
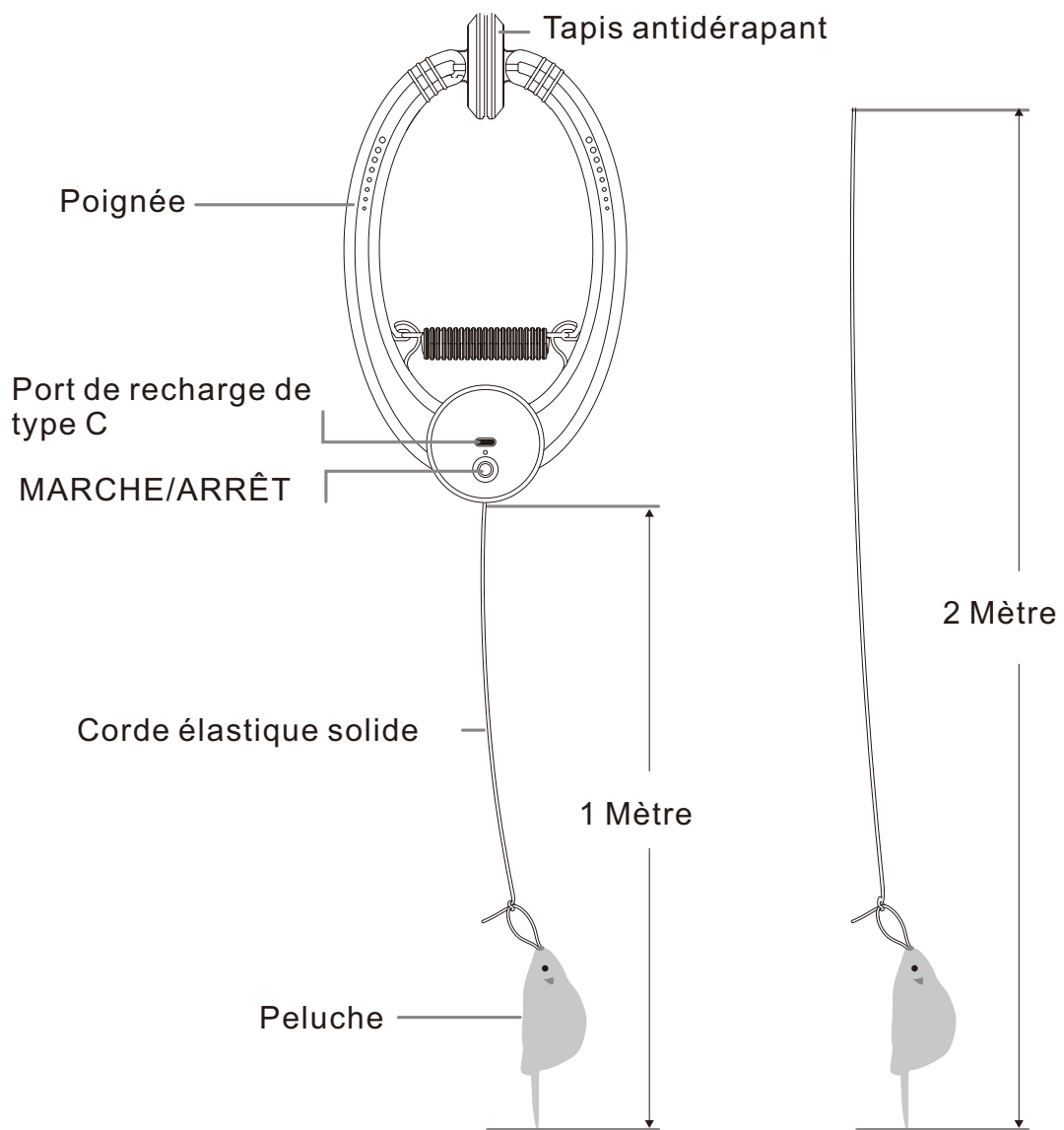

Référence : Pt2028
 Matériau : ABS + peluche
 Dimensions : 13,7 x 23,8 x 6,4 cm
 Temps de charge : environ 2 heures
 Autonomie : 4 heures
 Type de batterie : lithium 500 mAh

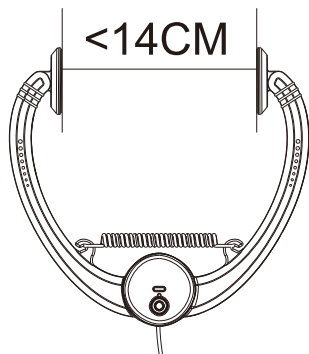

Gamme d'épaisseurs disponibles : 3-14 cm

Étapes d'installation :

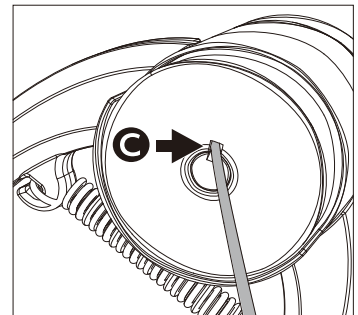
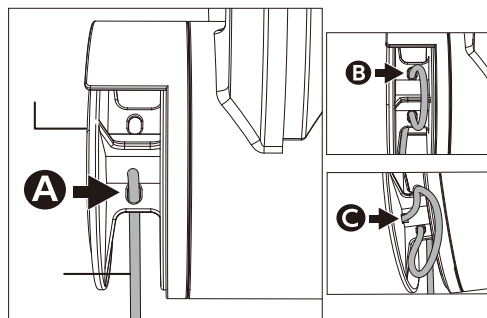
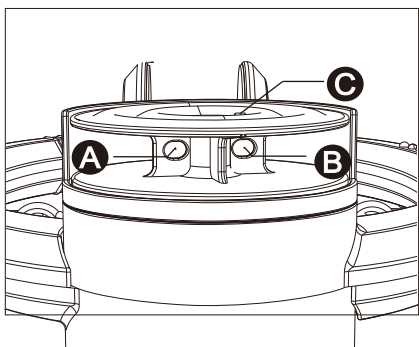

Remarque spéciale :
 Loin de C se trouve A ;
 plus près de C se trouve
 B.

1 : Enfilez une extrémité
 de la corde dans les
 trous A→B→C dans
 l'ordre

2 : Passez par le point C.

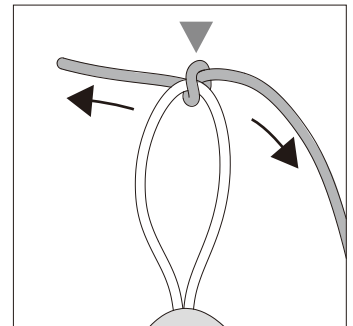
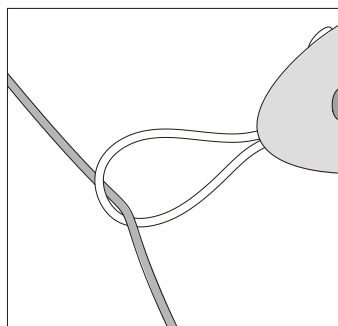
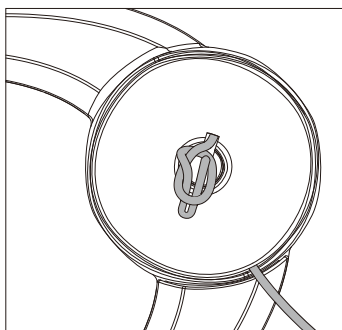

3 : Faites un nœud lâche
 à l'extrémité de la corde
 pour éviter qu'elle ne
 tombe.

4 : L'autre extrémité de la
 corde à travers la boucle
 de la peluche.

5 : Attachez solidement
 la corde pour éviter
 qu'elle ne tombe.

Description :

Ce jouet automatique pour chat vous permet d'avoir les mains libres. Lorsque vous êtes fatigué ou absent, ce jouet mobile aide votre chat à rester en forme tout en s'amusant.

Un nouveau jouet unique à accrocher à une porte :

Simulation d'interaction entre l'homme et le chat. Il suffit de l'accrocher à une porte, une table ou un arbre à chat, de le mettre en marche, et le jouet se mettra automatiquement à se balancer de haut en bas, occupant votre chat pendant longtemps.

Jouet automatique pour chat qui monte et descend :

L'accessoire rebondissant fonctionne pendant 15 minutes. Lorsque le jouet est allumé, il reste allumé pendant 5 secondes, fonctionne pendant 15 minutes supplémentaires, puis s'éteint. Offrez à votre chat un équilibre entre exercice et repos.

Réglable - Élastique

Il utilise une corde élastique qui peut être ajustée ou coupée à la bonne hauteur selon vos besoins. Votre chat sera fou des accessoires rebondissants et de la corde.

Rechargeable par USB :

Rechargez le jouet via le câble Type-C, libérez votre esprit du changement de batterie.

 Remarque : pour assurer la sécurité de votre animal, veuillez le surveiller à tout moment pendant qu'il joue.

I. La batterie doit être complètement chargée avant un stockage de longue durée ou une première utilisation.

II. Ne peut pas être utilisé pendant le chargement ; le voyant rouge clignote pendant le chargement et reste allumé lorsque la batterie est complètement chargée.

III. Veuillez éloigner votre chat du jouet pendant le chargement, afin d'éviter tout dommage au câble.

IV. Lors du chargement de la batterie : si le jouet devient très chaud, cela signifie que la batterie est surchargée. Les utilisateurs doivent immédiatement interrompre le processus de chargement.

V. Ce produit n'est pas étanche, il ne peut donc pas être lavé à l'eau.

VI. Veuillez tenir le jouet éloigné du feu.

Especificaciones:

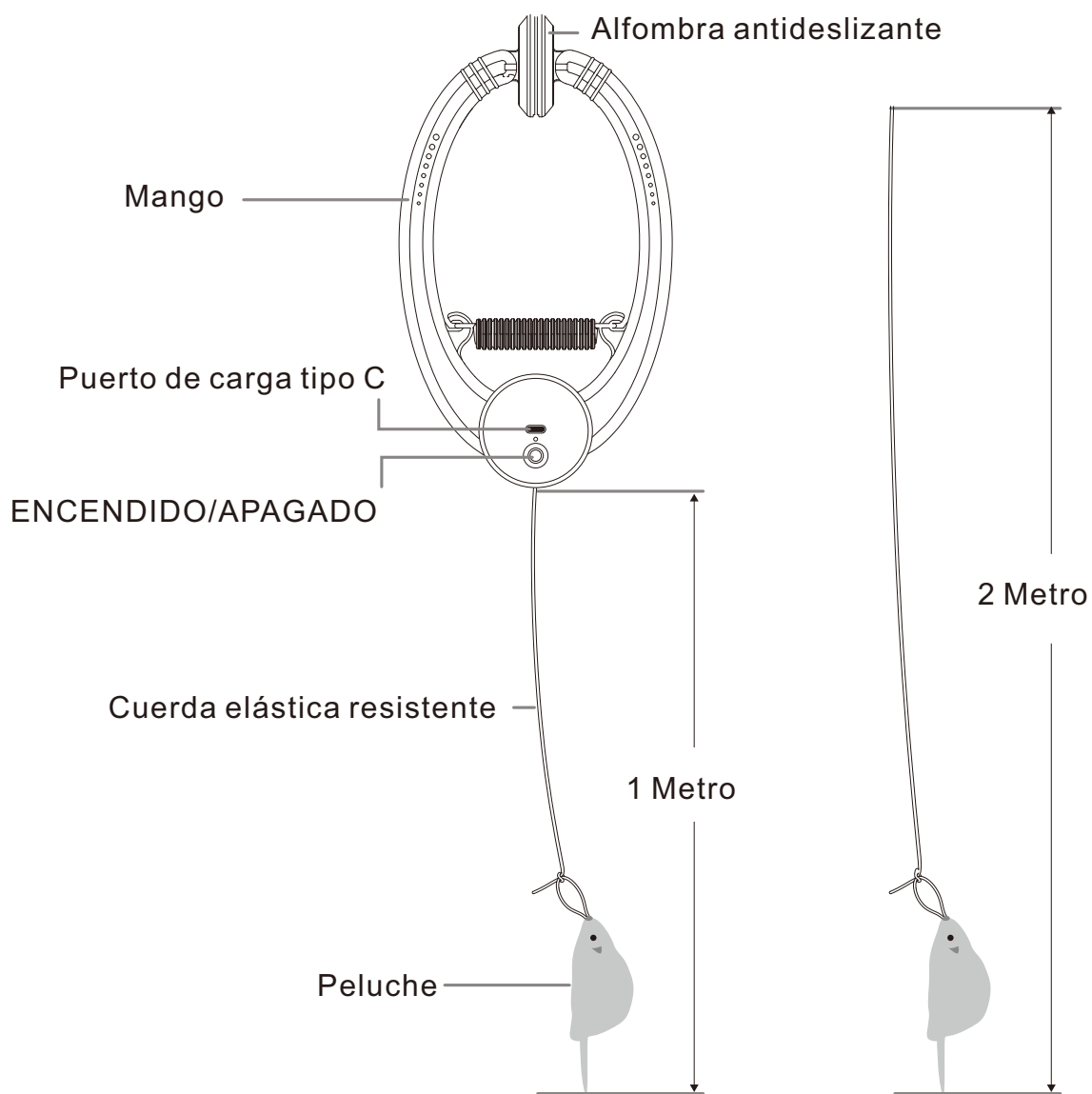

N.º de artículo: PT2028
 Material: ABS + peluche
 Tamaño: 13,7 x 23,8 x 6,4 cm
 Tiempo de carga: aproximadamente 2 horas
 Tiempo de funcionamiento: 4 horas
 Tipo de batería: litio de 500 mAH

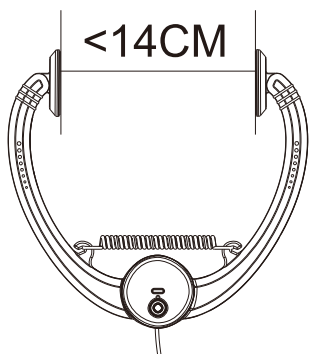

Rango de espesores disponibles: 3-14 cm.

Pasos de instalación:

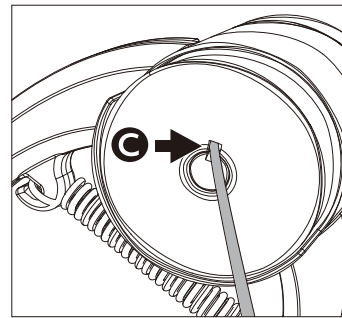
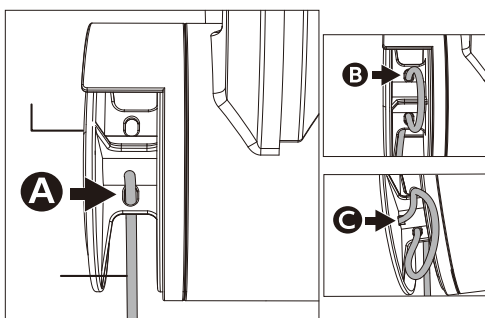
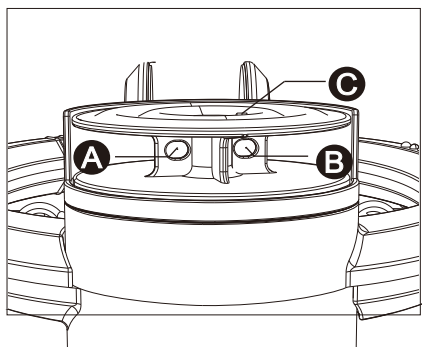

Nota especial:
 Lejos de C está A; más cerca de C está B.

1: Pase un extremo de la cuerda por los agujeros A→B→C en orden.

2: Pase por el punto C.

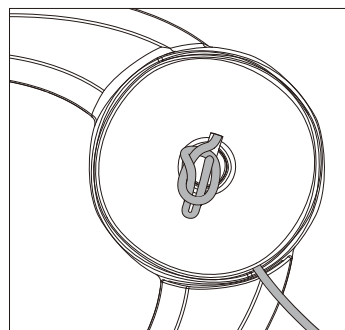

3: Haga un nudo flojo en el extremo de la cuerda para evitar caídas.

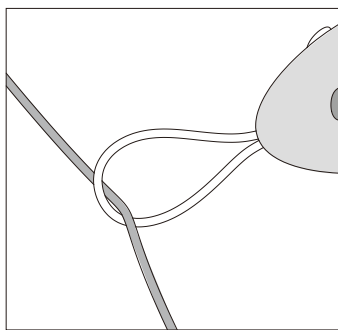

4: El otro extremo de la cuerda a través del lazo del peluche.

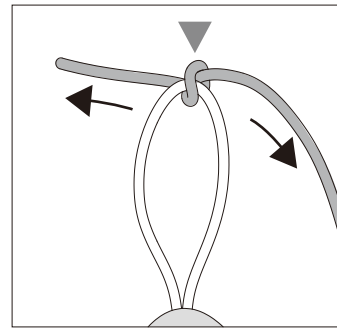

5: Ata la cuerda con fuerza para evitar que se caiga.

Descripción:

Este juguete automático para gatos que no se maneja con las manos te ayuda a tener las manos libres. Cuando estés cansado o no estés en casa, este juguete móvil para gatos ayuda a tu gato a mantenerse en forma mientras se divierte.

Un nuevo y exclusivo juguete para gatos que se cuelga en la puerta: Simulación de interacción entre humanos y gatos. Solo tienes que colgarlo en la puerta, la mesa o el árbol para gatos, encenderlo y el juguete se balanceará automáticamente hacia arriba y hacia abajo, manteniendo a tu gato entretenido durante mucho tiempo.

Juguete automático para gatos que se mueve hacia arriba y hacia abajo: El accesorio rebotador funciona durante 15 minutos. Cuando se enciende el juguete, se prepara durante 5 segundos, funciona durante otros 15 minutos y luego deja de funcionar. Dale a tu gato un equilibrio entre ejercicio y descanso.

Ajustable - Elástico

Utiliza una cuerda elástica que se puede ajustar o cortar a la altura adecuada según sus necesidades. A su gato le encantarán los accesorios rebotadores y la cuerda.

Recargable por USB:

Cargue el juguete mediante el cable tipo C y olvídense de cambiar las pilas.

 Nota: Para garantizar la seguridad de su mascota, supervísela en todo momento mientras juega con ella.

I. La batería debe estar completamente cargada antes de almacenarla durante un periodo prolongado o de utilizarla por primera vez.

II. No se puede utilizar mientras se está cargando; la luz roja parpadea durante la carga y permanece encendida cuando está completamente cargada.

III. Mantenga a su gato alejado del juguete mientras se está cargando, para evitar daños en el cable.

IV. Al cargar la batería: si el juguete se calienta mucho, significa que la batería está sobrecargada. Los usuarios deben detener el proceso de carga inmediatamente.

V. Este producto no es resistente al agua, por lo que no se puede lavar con agua.

VI. Mantenga el juguete alejado del fuego.

Spezifikationen:

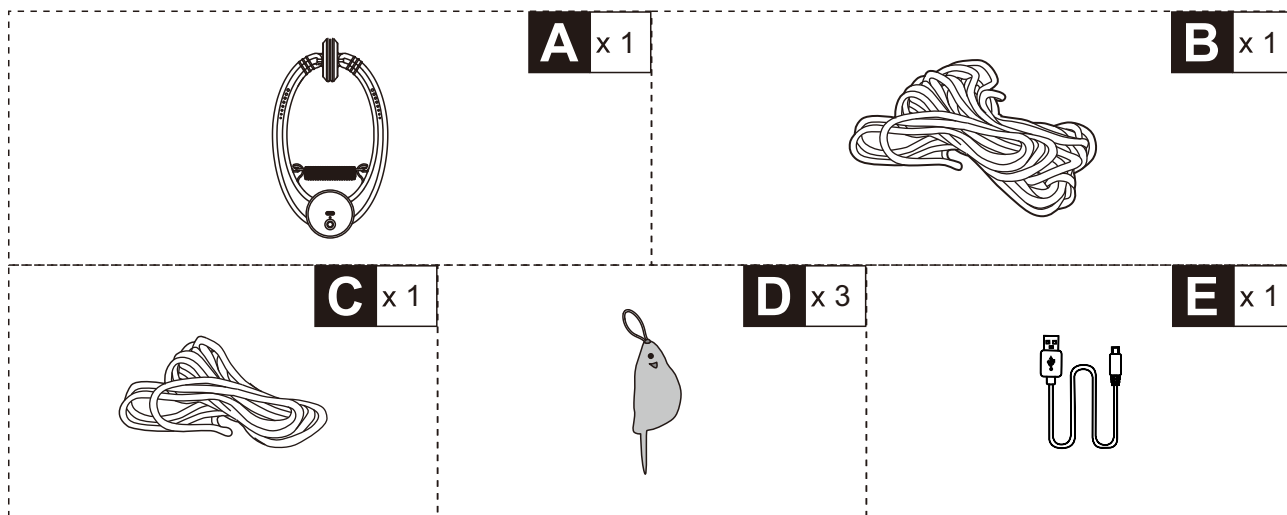
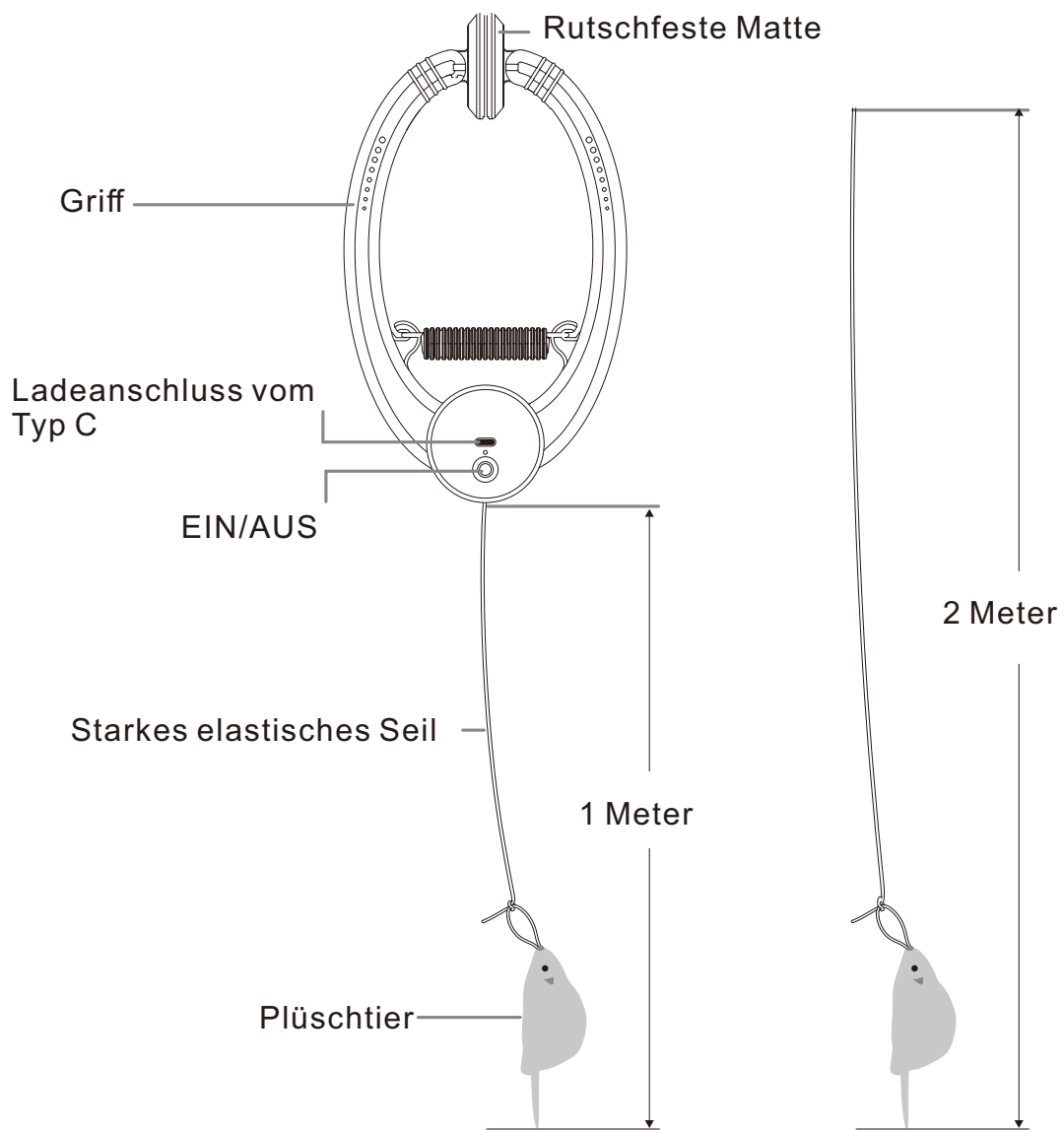

Artikelnummer: Pt2028
 Material: ABS + Plüschtier
 Größe: 13,7 x 23,8 x 6,4 cm
 Ladezeit: ca. 2 Stunden
 Laufzeit: 4 Stunden
 Batterietyp: 500 mAh Lithium

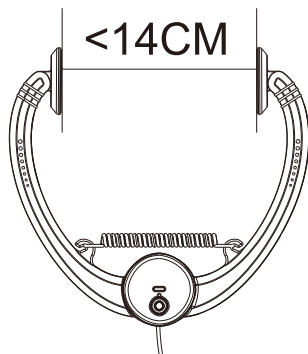

Verfügbare Dickenbereich: 3–14 cm

Installationsschritte:

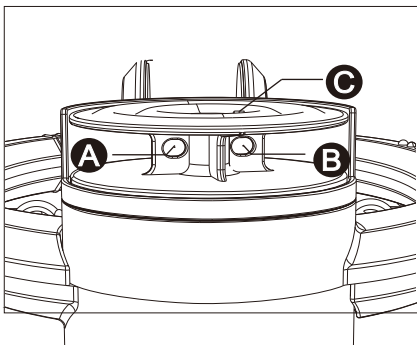

Besonderer Hinweis:
Weit entfernt von C liegt A; näher an C liegt B.

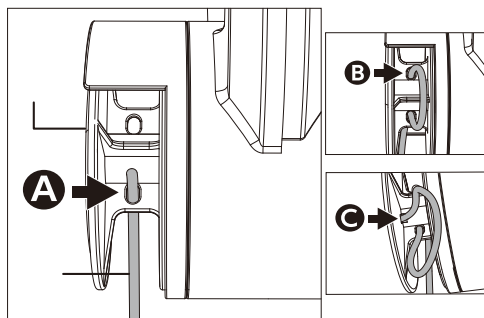

1: Führen Sie ein Ende des Seils nacheinander durch die Löcher A→B→C.

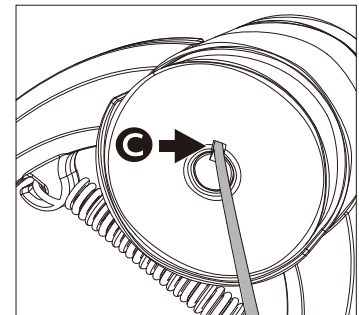

2: Durch Punkt C gehen

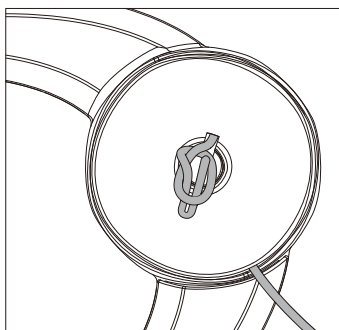

3: Machen Sie einen lockeren Knoten am Ende des Seils, um ein Herunterfallen zu verhindern.

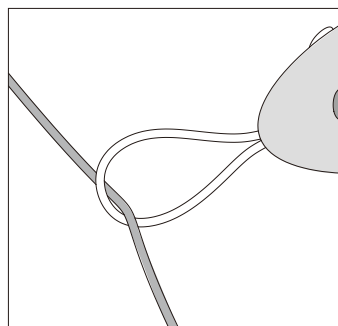

4: Das andere Ende des Seils durch die Schlaufe des Plüschtiers

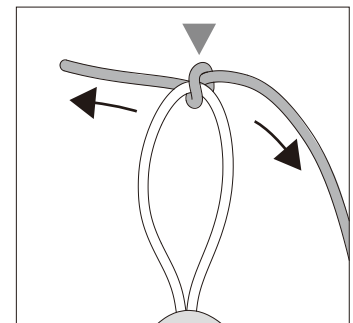

5: Das Seil fest verknoten, damit es nicht herunterfällt.

Beschreibung:

Dieses automatische Katzenspielzeug, das nicht in der Hand gehalten werden muss, hilft Ihnen, Ihre Hände frei zu haben. Wenn Sie müde sind oder nicht zu Hause sind, hilft dieses bewegliche Katzenspielzeug Ihrer Katze, fit zu bleiben und gleichzeitig Spaß zu haben.

Ein einzigartiges neues Katzenspielzeug zum Aufhängen an der Tür: Simulation der Interaktion zwischen Mensch und Katze. Hängen Sie es einfach an die Tür, den Tisch oder den Kratzbaum, schalten Sie es ein, und das Spielzeug schwingt automatisch auf und ab, sodass Ihre Katze lange spielen kann.

Automatisches Auf- und Ab-Katzenspielzeug:

Das hüpfende Accessoire läuft 15 Minuten lang. Wenn das Spielzeug eingeschaltet wird, läuft es 5 Sekunden lang, arbeitet dann weitere 15 Minuten und beendet dann seine Arbeit. Geben Sie Ihrer Katze ein Gleichgewicht zwischen Bewegung und Ruhe.

Verstellbar – elastisch

Es verwendet ein elastisches Seil, das je nach Bedarf auf die richtige Höhe eingestellt oder gekürzt werden kann. Ihre Katze wird von dem hüpfenden Zubehör und dem Seil begeistert sein.

Über USB aufladbar:

Laden Sie das Spielzeug über das Typ-C-Kabel auf und machen Sie sich keine Gedanken mehr über den Batteriewechsel.



Hinweis: Um die Sicherheit Ihres Haustieres zu gewährleisten, beaufsichtigen Sie es bitte jederzeit während des Spielens.

I. Der Akku sollte vor einer längeren Lagerung oder vor dem ersten Gebrauch vollständig aufgeladen werden.

II. Kann während des Ladevorgangs nicht verwendet werden; während des Ladevorgangs blinkt die rote LED und leuchtet bei vollständiger Ladung dauerhaft.

III. Halten Sie Ihre Katze während des Ladevorgangs vom Spielzeug fern, um Schäden am Kabel zu vermeiden.

IV. Beim Laden des Akkus: Wenn das Spielzeug sehr heiß wird, bedeutet dies, dass der Akku überladen ist. Benutzer sollten den Ladevorgang sofort beenden.

V. Dieses Produkt ist nicht wasserdicht und kann daher nicht mit Wasser gewaschen werden.

VI. Bitte halten Sie das Spielzeug von Feuer fern.

Specifiche:

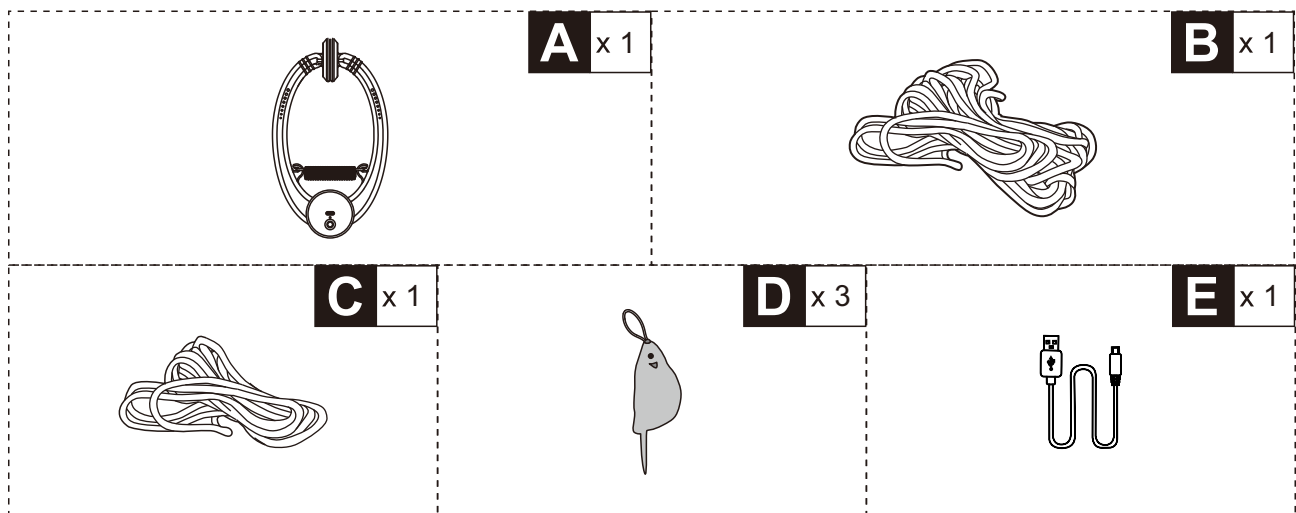
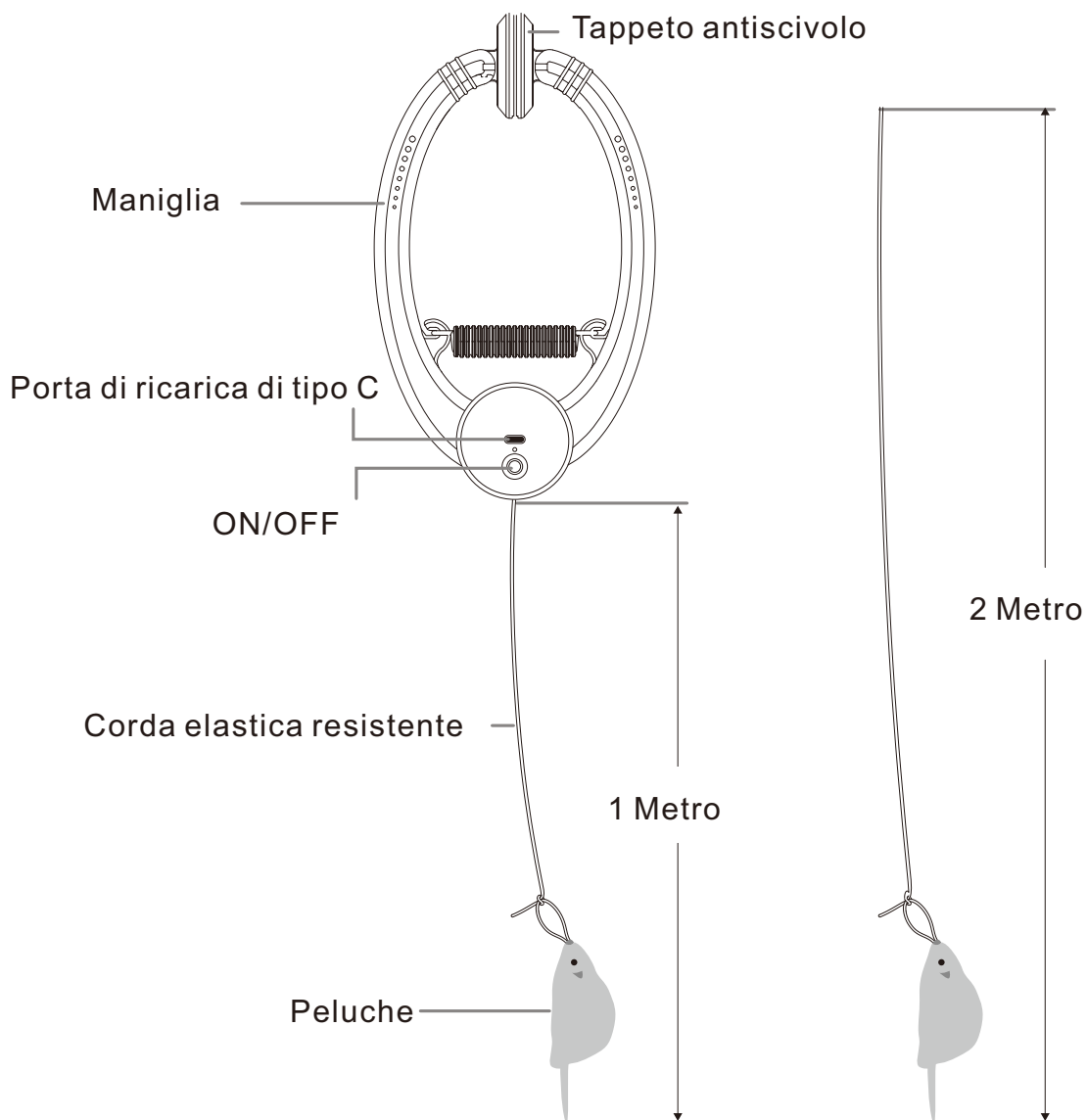

Codice articolo: Pt2028
 Materiale: ABS + peluche
 Dimensioni: 13,7 x 23,8 x 6,4 cm
 Tempo di ricarica: circa 2 ore
 Autonomia: 4 ore
 Tipo di batteria: litio da 500 mAH

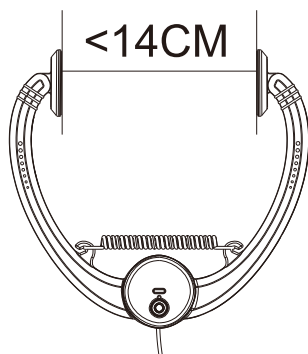

Gamma di spessori disponibili: 3-14 cm

Procedura di installazione:

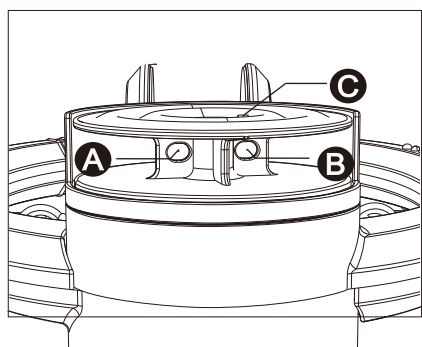

Nota speciale:
 Lontano da C c'è A; più vicino a C c'è B.

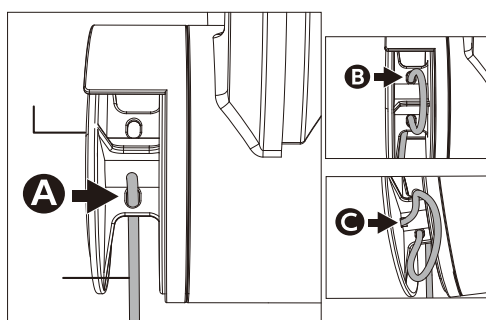

1: Infilare un'estremità della corda attraverso i fori A→B→C in sequenza

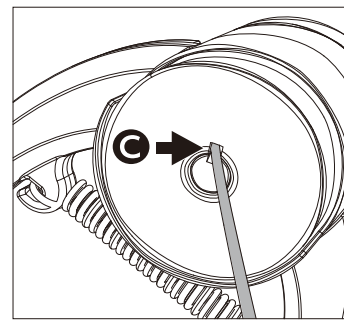

2: Passare attraverso il punto C

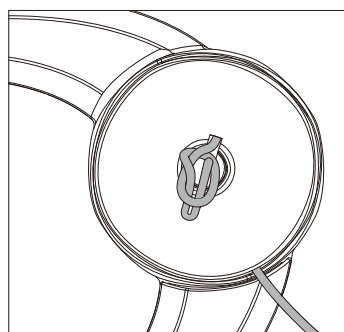

3: Fai un nodo largo all'estremità della corda per evitare che cada.

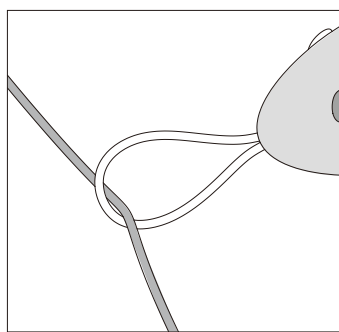

4: L'altra estremità della corda attraverso il passante del peluche

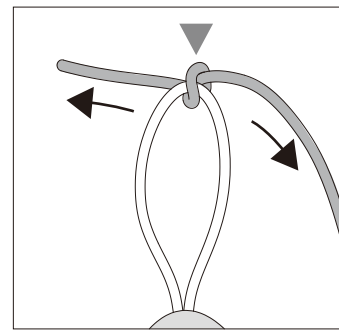

5: Legare saldamente la corda per evitare che cada.

Descrizione:

Questo giocattolo automatico per gatti non portatile ti aiuta a liberare le mani. Quando sei stanco o non sei a casa, questo giocattolo mobile aiuta il tuo gatto a mantenersi in forma divertendosi.

Un nuovo e unico giocattolo per gatti da appendere alla porta:
Simulazione dell'interazione tra uomo e gatto. Basta appenderlo alla porta, al tavolo o all'albero tiragraffi, accenderlo e il giocattolo oscillerà automaticamente su e giù, facendo giocare il tuo gatto a lungo.

Giocattolo automatico per gatti che oscilla su e giù:
L'accessorio rimbalzante funziona per 15 minuti. Quando il giocattolo viene acceso, si ferma per 5 secondi, funziona per altri 15 minuti e poi smette di funzionare. Offri al tuo gatto un equilibrio tra esercizio fisico e riposo.

Regolabile - Elastico

Utilizza una corda elastica che può essere regolata o tagliata all'altezza giusta in base alle tue esigenze. Il tuo gatto impazzirà per gli accessori rimbalzanti e la corda.

Ricaricabile tramite USB:

Ricarica il giocattolo tramite il cavo Type-C, liberando la mente dal dover cambiare le batterie.

 **Nota:** per garantire la sicurezza del vostro animale domestico, vi preghiamo di sorvegliarlo in ogni momento durante il gioco.

I. La batteria deve essere completamente carica prima di un lungo periodo di inutilizzo o del primo utilizzo.

II. Non può essere utilizzato durante la ricarica; la luce rossa lampeggia durante la ricarica e rimane accesa quando la ricarica è completa.

III. Tenete il vostro gatto lontano dal giocattolo durante la ricarica, per evitare danni al cavo.

IV. Durante la ricarica della batteria: se il giocattolo diventa molto caldo, significa che la batteria è sovraccarica. Gli utenti devono interrompere immediatamente il processo di ricarica.

V. Questo prodotto non è impermeabile, quindi non può essere lavato con acqua.

VI. Tenere il giocattolo lontano dal fuoco.

Specyfikacje:

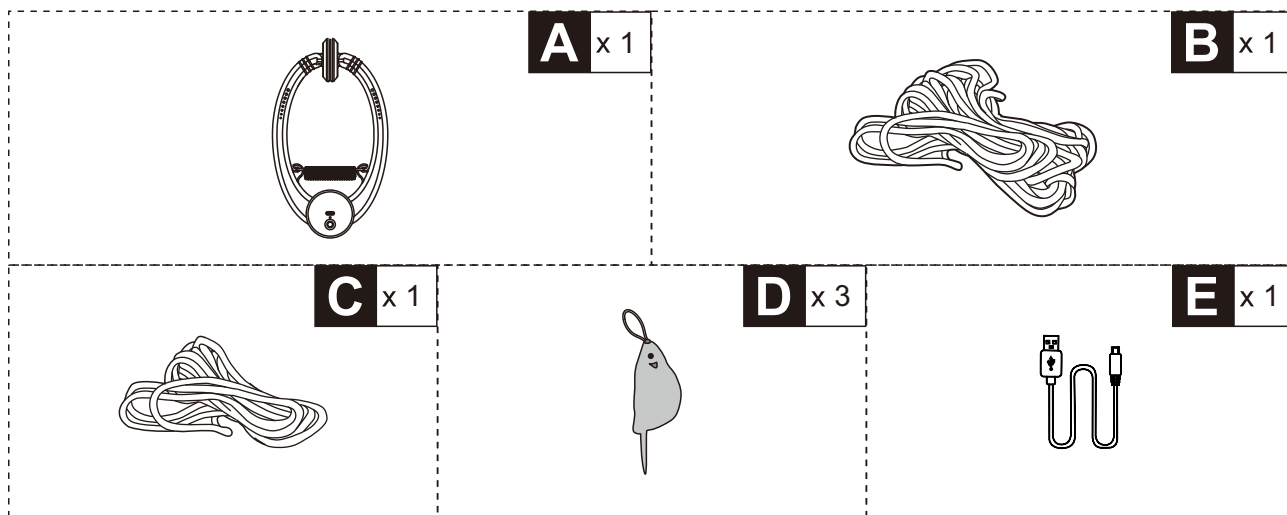
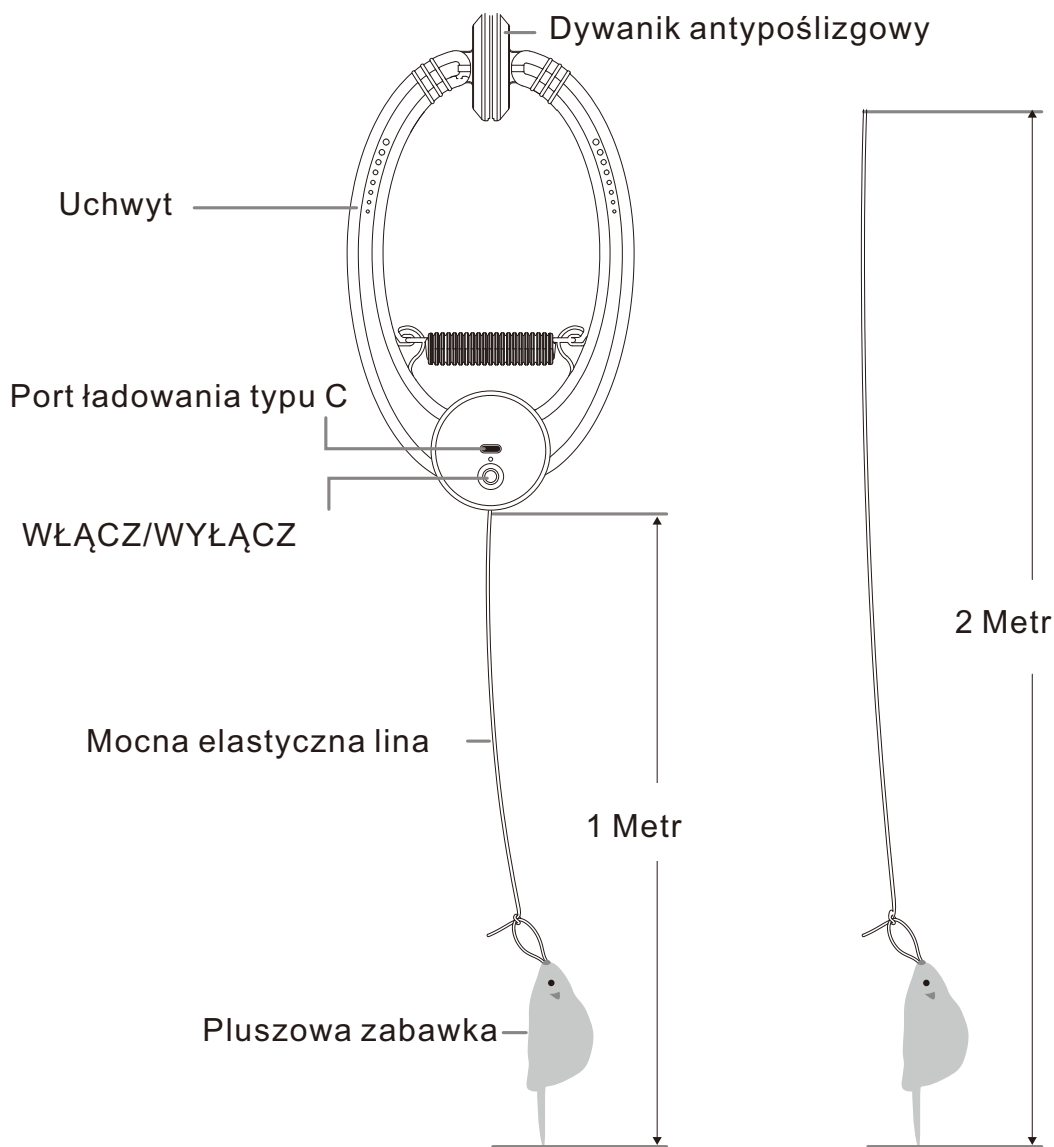

Nr produktu: Pt2028
 Materiał: ABS + pluszowa zabawka
 Rozmiar: 13,7 x 23,8 x 6,4 cm
 Czas ładowania: około 2 godziny
 Czas pracy: 4 godziny
 Typ baterii: litowa 500 mAH

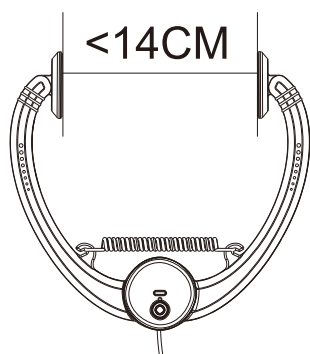

Dostępny zakres grubości: 3–14 cm

Installation steps:

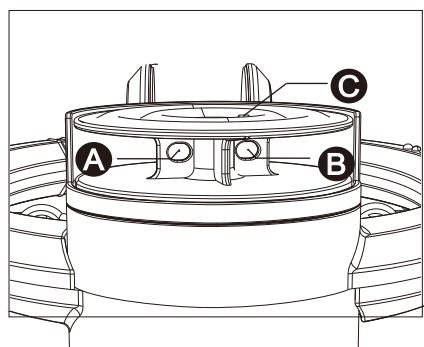

Uwaga specjalna:
 Daleko od C znajduje się
 A; bliżej C znajduje się B.

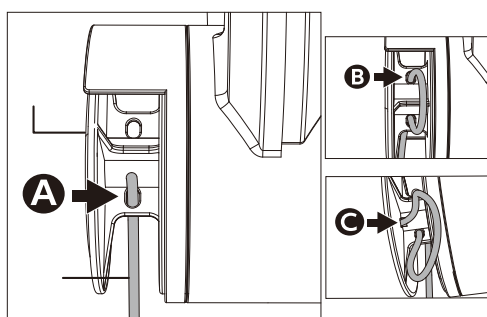

1:Przełóż jeden koniec
 liny kolejno przez otwory
 A→B→C

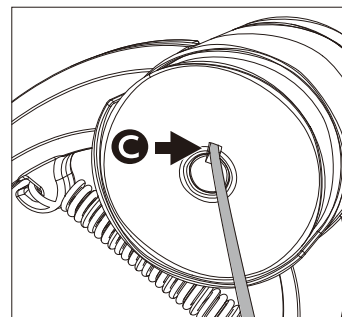

2:Przejdź przez punkt C

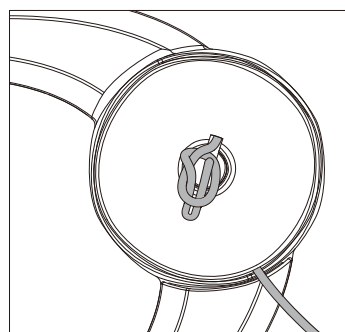

3:Zawiąż luźny węzeł na
 końcu liny , aby zapobiec
 upadkowi.

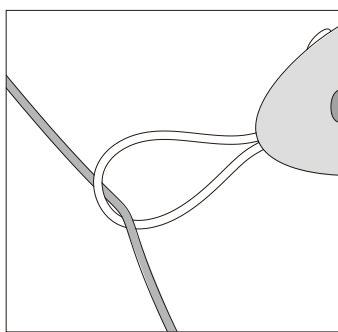

4: Drugi koniec liny
 przechodzi przez pętlę
 pluszowej zabawki.

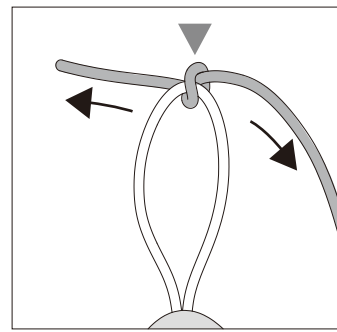

5: Mocno zawiąż linę,
 aby zapobiec jej
 spadnięciu.

Opis:

Ta automatyczna zabawka dla kota, którą nie trzeba trzymać w rękach, pozwala uwolnić ręce. Kiedy jesteś zmęczony lub nie ma Cię w domu, ta ruchoma zabawka dla kota pomaga Twojemu pupilowi zachować formę, zapewniając mu jednocześnie dobrą zabawę.

Unikalna nowa zabawka dla kota do zawieszenia na drzwiach:
Symulacja interakcji między człowiekiem a kotem. Wystarczy zawiesić ją na drzwiach, stole lub drapakach, włączyć zasilanie, a zabawka zacznie automatycznie kołysać się w górę i w dół, zapewniając kotu długą zabawę.

Automatyczna zabawka dla kota poruszająca się w górę i w dół:
Akcesorium podskakujące działa przez 15 minut. Po włączeniu zabawki, po 5 sekundach pracy, działa przez kolejne 15 minut, a następnie kończy pracę. Zapewnij kotu równowagę między ćwiczeniami a odpoczynkiem.

Regulowana – elastyczna

Wykorzystuje elastyczną linę, którą można regulować lub przyciąć do odpowiedniej wysokości w zależności od potrzeb. Twój kot oszaleje na punkcie podskakujących akcesoriów i liny.

Ładowanie przez USB:

Ładuj zabawkę za pomocą kabla typu C i zapomnij o wymianie baterii.

 Uwaga: Aby zapewnić bezpieczeństwo zwierzęcia, należy nadzorować je przez cały czas podczas zabawy.

I. Przed długotrwałym przechowywaniem lub pierwszym użyciem bateria powinna być w pełni naładowana.

II. Nie można używać podczas ładowania; podczas ładowania miga czerwona lampka, a po pełnym naładowaniu pozostaje włączona.

III. Podczas ładowania należy trzymać kota z dala od zabawki, aby nie doszło do uszkodzenia kabla.

IV. Podczas ładowania baterii: jeśli zabawka bardzo się nagrzewa, oznacza to, że bateria jest przeładowana. Użytkownicy powinni natychmiast przerwać proces ładowania.

V. Produkt nie jest wodoodporny, dlatego nie można go myć wodą.

VI. Zabawkę należy trzymać z dala od ognia.

Specificații:

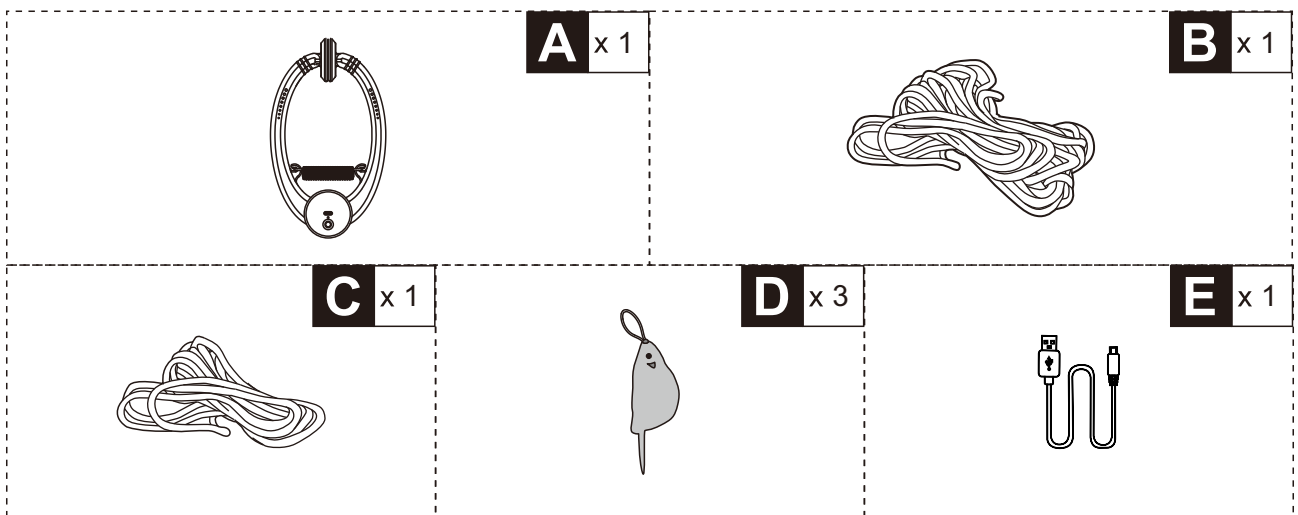
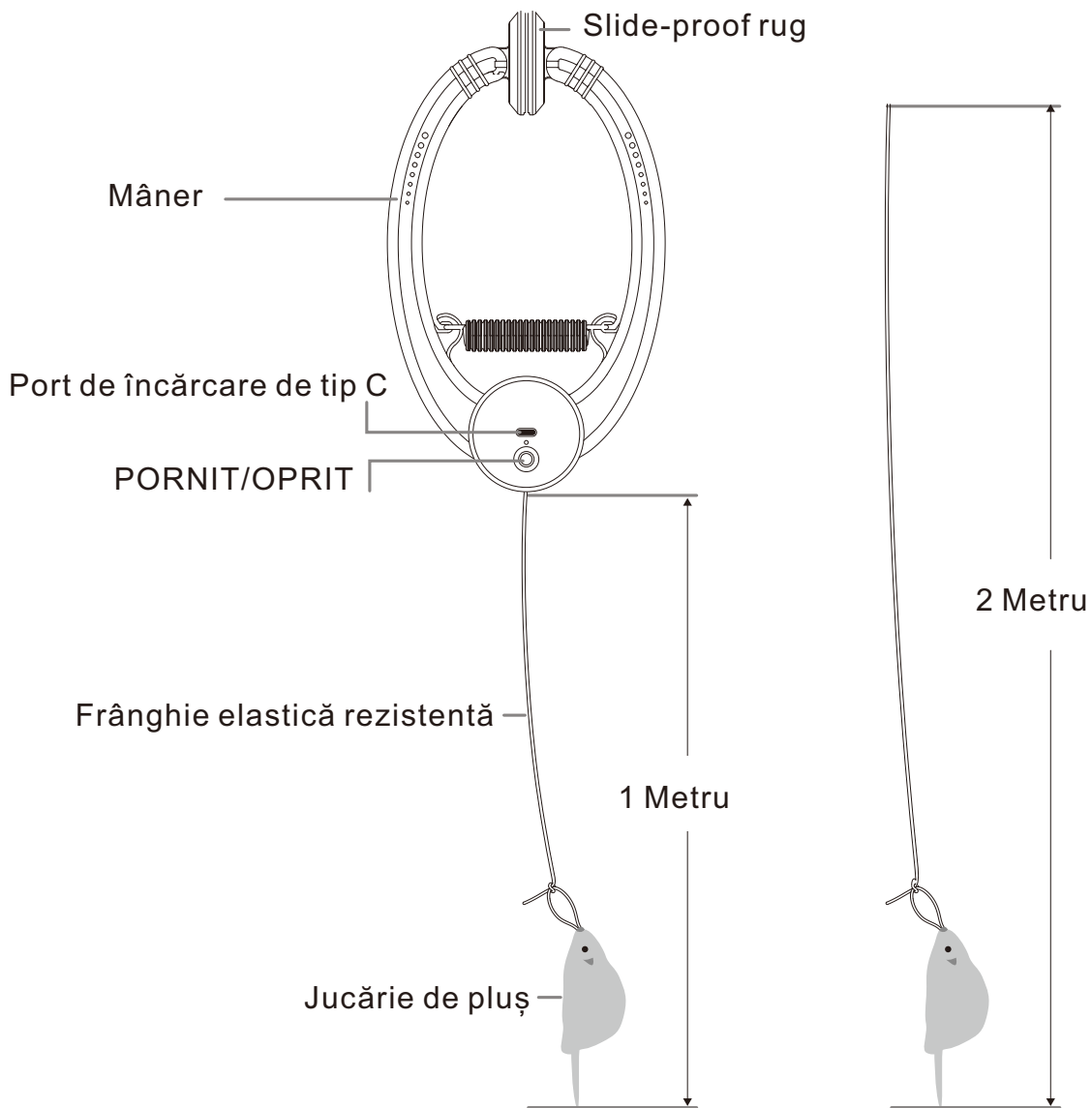

Nr. articol: Pt2028
 Material: ABS + jucărie de pluș
 Dimensiuni: 13,7 x 23,8 x 6,4 cm
 Timp de încărcare: aproximativ 2 ore
 Timp de funcționare: 4 ore
 Tip baterie: litiu 500 mAH

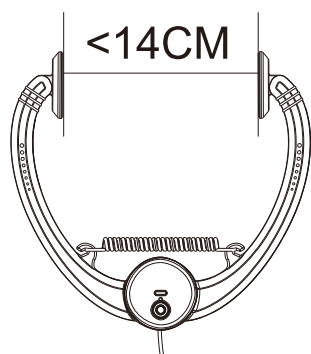

Gama de grosimi disponibile: 3-14 cm

Pași de instalare:

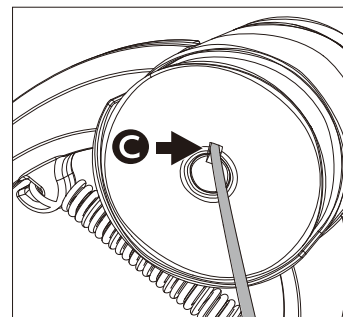
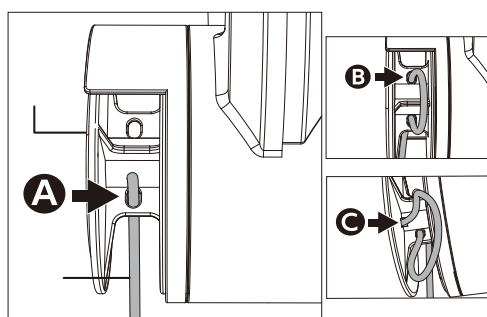
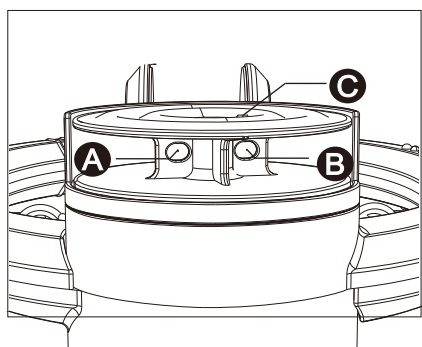

Notă specială:
 Departe de C se află A;
 mai aproape de C se află B.

1: Treceți un capăt al frânghiei prin orificiile A→B→C în ordine

2: Treceți prin punctul C

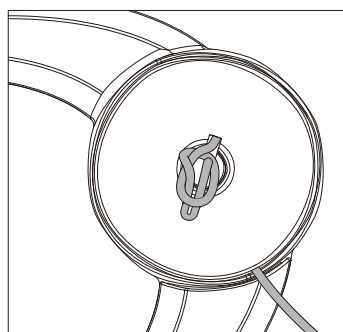

3: Faceți un nod slăbit la capătul frânghiei pentru a preveni căderea.

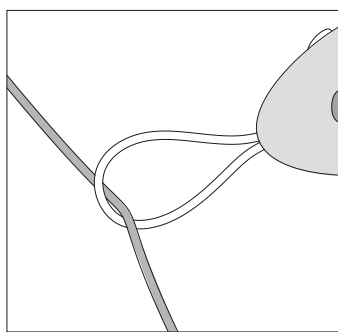

4: Celălalt capăt al frânghiei prin bucla jucăriei de pluș

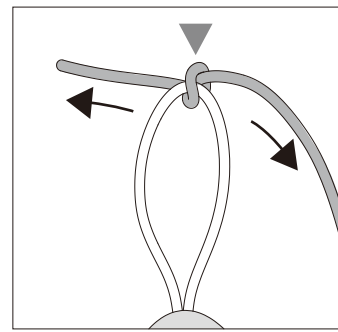

5: Legați bine frânghia pentru a preveni căderea acesteia.

Descriere:

Această jucărie automată pentru pisici, care nu se ține în mână, vă ajută să vă eliberați mâinile. Când sunteți obosit sau nu sunteți acasă, această jucărie mobilă pentru pisici vă ajută pisica să se mențină în formă în timp ce se distrează.

O jucărie nouă și unică pentru pisici, care se agăță de ușă:

Simulare de interacțiune între om și pisică. Pur și simplu agățați-o de ușă, masă sau copac pentru pisici, porniți-o, iar jucăria se va balanța automat în sus și în jos, ținând pisica ocupată cu joaca pentru o lungă perioadă de timp.

Jucărie automată pentru pisici care se mișcă în sus și în jos:

Accesorii care s-ar funcționează timp de 15 minute. Când jucăria este pornită, se încălzește timp de 5 secunde, funcționează încă 15 minute și apoi se oprește.

Oferiți pisicii dvs. un echilibru între exercițiu și odihnă.

Reglabilă - elastică

Utilizează o frânghie elastică care poate fi reglată sau tăiată la înălțimea potrivită, în funcție de nevoile dvs. Pisica dvs. va fi înnebunită după accesoriile care sar și frânghia.

Reîncărcabilă prin USB:

Încărcați jucăria prin cablul de tip C, eliberați-vă mintea de schimbarea bateriei.

 Notă: Pentru a asigura siguranța animalului dvs. de companie, vă rugăm să îl supravegheați în permanență în timpul jocului.

I. Bateria trebuie încărcată complet înainte de depozitarea pe termen lung sau prima utilizare.

II. Nu poate fi utilizat în timpul încărcării; Lumina roșie clipește în timpul încărcării și rămâne aprinsă când bateria este complet încărcată.

III. Vă rugăm să țineți pisica departe de jucărie în timpul încărcării, pentru a evita deteriorarea cablului.

IV. Când încărcați bateria: dacă jucăria se încălzește foarte tare, înseamnă că bateria este supraîncărcată. Utilizatorii trebuie să oprească imediat procesul de încărcare.

V. Acest produs nu este rezistent la apă, deci nu poate fi spălat cu apă.

VI. Vă rugăm să țineți jucăria departe de foc.

If you have any questions, please contact our customer care center, Our contact details are below: **US**

 001-877-644-9366

 customerservice@aosom.com

Imported by Aosom LLC
27150 SW Kinsman Rd Wilsonville, OR 97070 USA
MADE IN CHINA

If you have any questions, please contact our customer care center, Our contact details are below: **CA**

 416-792-6088

 customerservice@aosom.ca

Imported by Aosom Canada Inc.
7270 Woodbine Avenue, Unit 307, Markham,
Ontario Canada L3R 4B9
MADE IN CHINA

Si vous avez la moindre question, veuillez contacter notre centre d'assistance à la clientèle, Nos coordonnées sont les suivantes:

 416-792-6088

 customerservice@aosom.ca

Importé par Aosom Canada Inc.
7270 Woodbine Avenue, unité 307,
Markham, Ontario Canada L3R 4B9
FABRIQUÉ EN CHINE

If you have any questions, please contact our customer care center, Our contact details are below: **UK**

 0044-800-240-4004

 enquiries@mhstar.co.uk

IMPORTER ADDRESS:
MH STAR UK Ltd
1 Northampton Cross Logistics Park
Northampton Cross Road
Northampton
NN4 9FH
MADE IN CHINA

Si vous avez la moindre question, veuillez contacter notre centre d'assistance à la clientèle, Nos coordonnées sont les suivantes: **FR**

 0033-1-84166106

 aosom@mhfrance.fr

Importé par/Fabricant/REP:
MH FRANCE
2 Rue Maurice Hartmann
92130 Issy Les Moulineaux
France
FABRIQUÉ EN CHINE



FR

Cet appareil, ses accessoires, cordons et batteries se recyclent

REPRISE À LA LIVRAISON



À DÉPOSER EN MAGASIN



À DÉPOSER EN DÉCHÈTERIE



Points de collecte sur www.quefairedemesdechets.fr
Privilégiez la réparation ou le don de votre appareil !

In caso di dubbio, si prega di contattare il nostro centro assistenza clienti, I nostri dettagli di contatto sono di seguito: **IT**

 0039-0249471447

 clienti@aosom.it

IMPORTATO DA/Produttore/REP:
AOSOM Italy srl
Centro Direzionale Milanofiori
Strada 1 Palazzo F1
20057 Assago (MI)
P.I.: 08567220960
FATTO IN CINA

Si tiene alguna pregunta, comuníquese con nuestro Centro de Atención al Cliente, Nuestros datos de contacto son los siguientes: **ES**

 0034-931294512

 atencioncliente@aosom.es

IMPORTADOR/Fabricante/REP:
SPANISH AOSOM, S.L.
C/ROC GROS, N°15.08550, ELS HOSTALET DE BALENYÀ, SPAIN.
B66295775
HECHO EN CHINA

Se tiver alguma dúvida, por favor contacte o nosso Centro de Atendimento ao Cliente, Os nossos dados de contacto são os seguintes:

 0034-931294512

 info@aosom.pt.

IMPORTADOR/Fabricante/REP:
SPANISH AOSOM, S.L.
C.ROC GROS N.15, 08550. ELS HOSTALET DE BALENYÀ
FEITO NA CHINA

Wenn Sie Fragen haben, wenden Sie sich bitte an unser Kundendienstzentrum, Unsere Kontaktdaten stehen unten: **DE**

 0049-0(40)-87408465

 service@aosom.de

ADRESSE DES IMPORTEURE/Hersteller/REP:
MH Handel GmbH
Wendenstraße 309
D-20537 Hamburg
Germany
IN CHINA HERGESTELLT