



IN251200546V01_UK_FR_DE_ES_PT_IT_US_CA

B20-128V00



Original instructions
Instructions d'origine
Originalbetriebsanleitung
Instrucciones originales
Instruções originais
Istruzioni originali



EN_IMPORTANT, RETAIN FOR FUTURE REFERENCE: READ CAREFULLY.

**FR_IMPORTANT : A LIRE ATTENTIVEMEN ET A CONSERVER POUR VOUS Y REFERER
ULTERIEUREMENT.**

ES_IMPORTANTE, LEA Y GUARDE PARA FUTURAS REFERENCIAS.

PT_IMPORTANTE, RETER PARA REFERÊNCIA FUTURA: LEIA ATENTAMENTE.

DE_WICHTIG! SORGFÄLTIG LESEN UND FÜR SPÄTER NACHSCHLAGEN AUFBEWAHREN.

**IT_IMPORTANTE! CONSERVARE IL PRESENTE MANUALE PER FUTURO RIFERIMENTO E
LEggerlo ATTENTAMENTE.**

Assembly Precautions

1. Assemble only according to these instructions. Improper assembly can create hazards.
2. Wear ANSI-approved safety goggles and heavy-duty work gloves during assembly.
3. Keep assembly area clean and well lit.
4. Keep bystanders out of the area during assembly.
5. Do not assemble when tired or when under the influence of drugs or medication.
6. Weight capacity and other product capabilities apply to properly and completely assembled product only.

Use Precautions

1. This product is not a toy. Do not allow children to play with or near this item.
2. Use as intended only.
3. Inspect before every use; do not use if parts are loose or damaged.
4. Do not exceed listed weight capacity, evenly distributed and balanced. Be aware of dynamic loading! Sudden load movement may briefly create excess load causing product failure.
5. Maintain product packaging and nameplates. These carry important safety information.
6. Operate and store the Cart on a flat, dry, level surface.
7. Read welding equipment manual before use.
8. If using gas cylinders, be especially careful to prevent tipping or damage to the cylinders. Follow gas cylinder supplier' sand gas supplier's safety instructions at all times.

Parts List and Diagram

PART	DESCRIPTION	QTY	PART	DESCRIPTION	QTY
1	Bottom Shelf	1	8	Hook	2
2	Wheel 6"	2	9	Axle	1
3	Swivel Caster	2	10	Bolts, Washers, Nuts(set)	35
4	Vertical Support Panel	1	11	Flat Washers, Cotter Pin(set)	2
5	Center Shelf	1	12	Chain	2
6	Top Shelf	1	13	Connecting Strip	2
7a	Left Support		14	Handle	1
7b	Right Support	1	15	Bolts, Washers, Nuts(set)	2

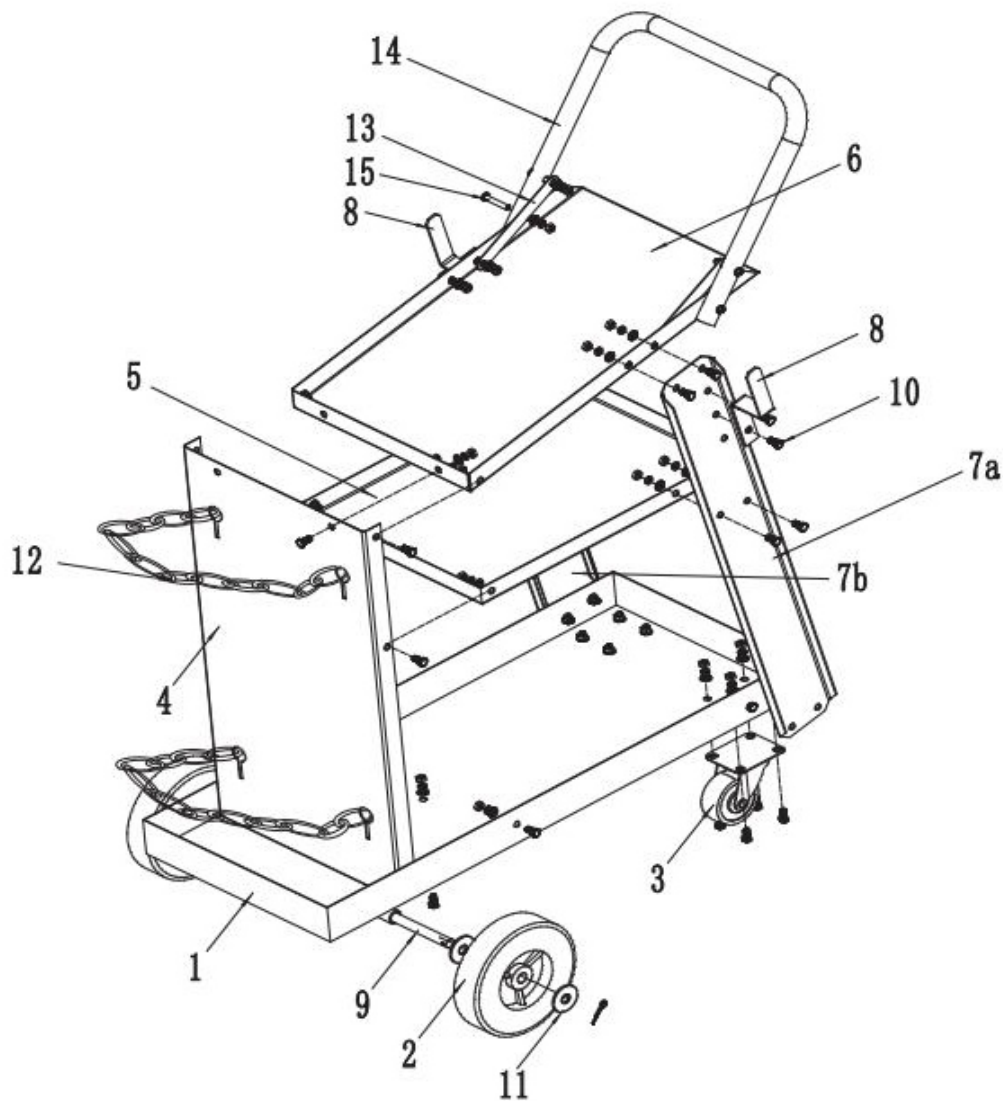

Note: Some parts are listed and shown for illustration purposes only, And are not available individually as replacement parts.

Assembly Instructions



Read the **ENTIRE IMPORTANT SAFETY INFORMATION** section at the beginning of this document including all text under subheadings therein before set up or use of this product.

Note: When attaching hardware, hand tighten only until the unit is together, then use the appropriate tools to tighten the hardware.

1. Put a Wheel (2) on the end of the Axle (9) and secure it with Washer and Cotter Pin (11). See Figure A. Repeat on the other side.

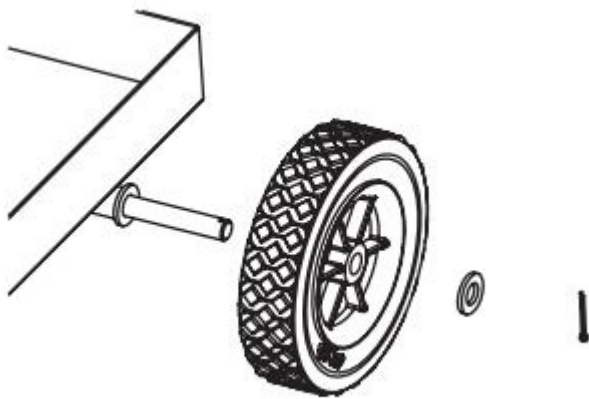

Figure A: Wheel Attachment

2. Using four Bolts and Nuts (10), attach a Caster (3) to the Bottom Shelf (1). See Figure B. Repeat on other side.

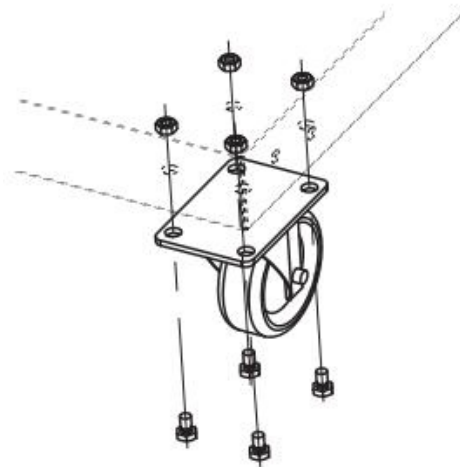

Figure B: Caster Attachment

3. Connect the bottom (note the hole locations in the diagram) of the Left Support (7a) to the Bottom Shelf (1) using Bolts and Nuts (10). See Figure C. Repeat on other side with Right Support(7b).

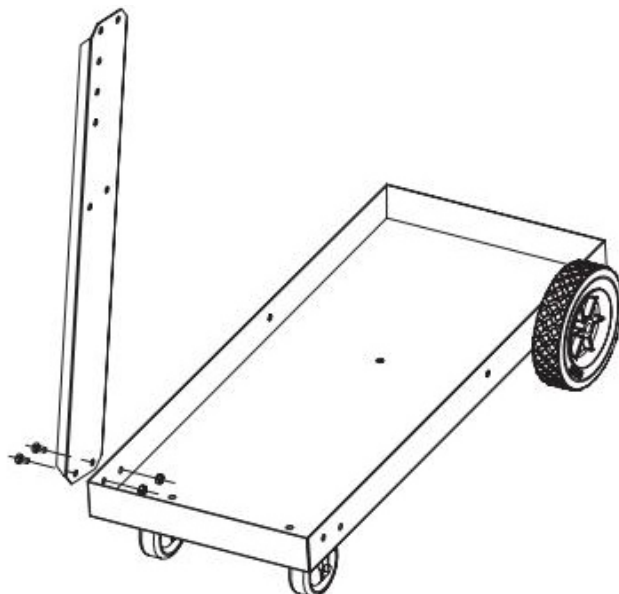

Figure C: Connection of Bottom Shelf and Left Support

4. Attach the Middle Shelf (5) to the Left and Right Supports (7a,7b) using Bolts and Nuts (10).
5. Place a Hook (8) over the holes on the outside of the top of a Support (7a/7b), and place the Bolts (10) through both the Hook (8), Support (7a/7b), and the Top Shelf (6). Secure with Nuts (10). Repeat on other side.
6. Attach the Back Panel (4) to the Bottom Shelf (1) using Bolts and Nuts (10).
7. Attach the Back Panel (4) to the Middle Shelf (5) and the Top Shelf (6) using Bolts and Nuts (10).
8. Insert the Chains (12) through the holes in the Back Panel (4).
9. Attach the Handle (14) to the top Shelf (6) and the Connecting Strip (13) using Bolts and Nuts (10,15).
10. Wrench tighten all of the hardware.

Operation

1. Make sure that the welder and all accessories combined do not exceed the weight capacity of this cart.
2. Place any gas cylinders on the back shelf, and secure in place with both chains . Adjust chains' length to hold the cylinder(s) securely.
3. Place the welder on the top shelf and the other accessories on the other shelves .
4. Make sure everything is secure and the cart is well balanced. If the welder is unstable or does not fit securely on the shelf, do not use that welder with this cart.

Maintenance

1. Periodically tighten all of the or grease.
2. Make sure the casters and wheels are free of all dirt, debris, or grease.

Précautions lors de l'assemblage

1. Assembler uniquement conformément à ces instructions. Un assemblage incorrect peut créer des dangers.
2. Portez des lunettes de sécurité homologuées ANSI et des gants de travail robustes pendant l'assemblage.
3. Gardez la zone d'assemblage propre et bien éclairée.
4. Éloignez les spectateurs de la zone pendant l'assemblage.
5. N'assemblez pas lorsque vous êtes fatigué ou sous l'influence de drogues ou de médicaments.
6. La capacité de charge et les autres caractéristiques du produit s'appliquent uniquement au produit correctement et complètement assemblé.

Précautions d'utilisation

1. Ce produit n'est pas un jouet. Ne laissez pas les enfants jouer avec cet article ni à proximité.
2. Utiliser uniquement conformément à l'usage prévu.
3. Inspecter avant chaque utilisation ; ne pas utiliser si des pièces sont lâches ou endommagées.
4. Ne dépassez pas la capacité de charge indiquée, répartie uniformément et équilibrée. Soyez conscient des charges dynamiques ! Un déplacement brusque de la charge peut momentanément créer une surcharge entraînant une défaillance du produit.
5. Conservez l'emballage du produit et les plaques signalétiques. Ceux-ci contiennent des informations de sécurité importantes.
6. Utilisez et stockez le chariot sur une surface plane, sèche et de niveau.
7. Lisez le manuel de l'équipement de soudage avant utilisation.
8. Si vous utilisez des bouteilles de gaz, faites particulièrement attention à éviter qu'elles ne basculent ou ne soient endommagées. Suivez en permanence les instructions de sécurité du fournisseur de bouteilles de gaz et du fournisseur de gaz.

Liste des pièces et diagramme

Pièce	DESCRIPTION	Qté.	Pièce	DESCRIPTION	Qté.
1	Étagère inférieure	1	8	Crochet	2
2	Roue 6"	2	9	Axe	1
3	Roulette pivotante	2	10	Boulons, rondelles, écrous (jeu)	35
4	Panneau de support vertical	1	11	Rondelles plates, fente PIn(jeu)	2
5	Étagère centrale	1	12	Chaîne	2
6	Étagère supérieure	1	13	Bande de liaison	2
7a	Support gauche		14	Poignée	1
7b	Support droit	1	15	Boulons, Rondelles, Écrous (jeu)	2

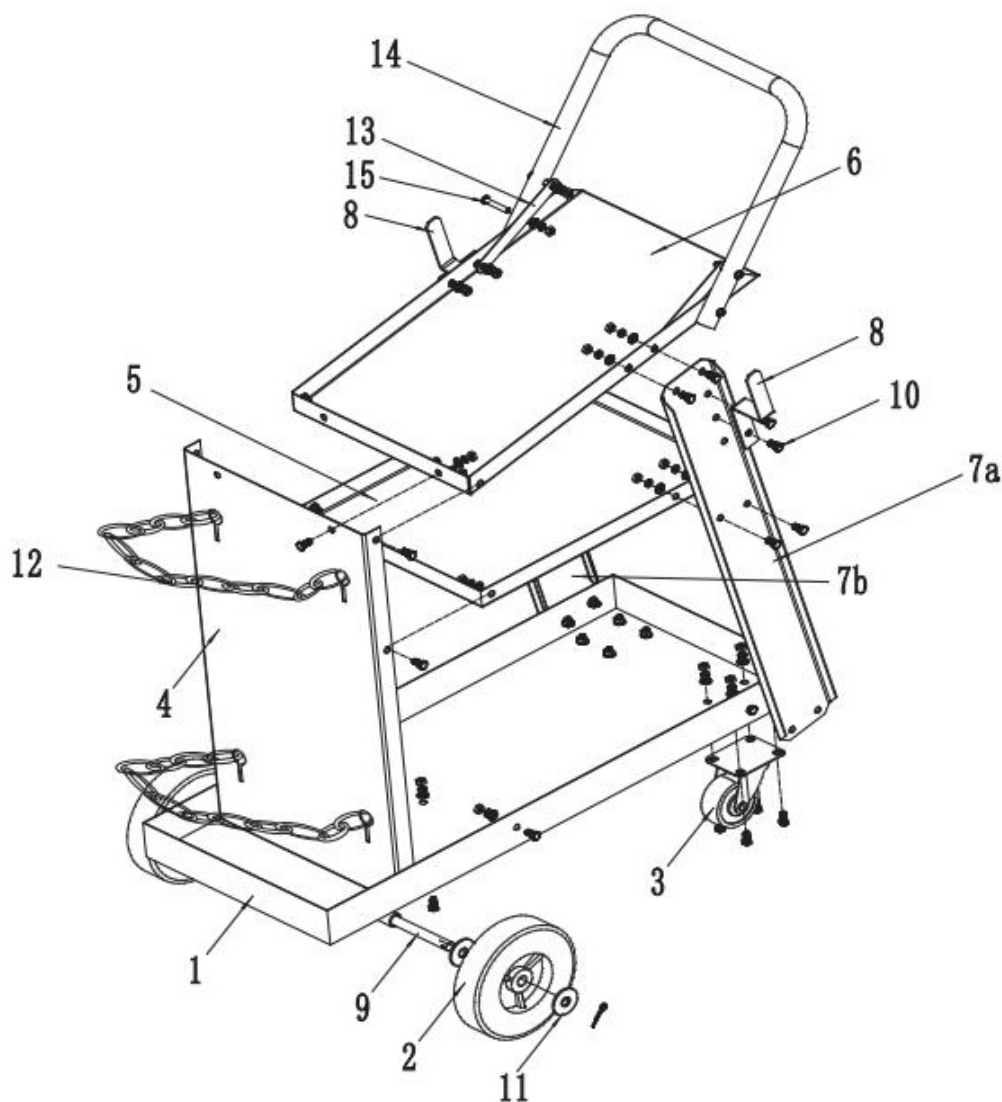

Remarque : Certaines pièces sont répertoriées et montrées à titre d'illustration seulement, Et ne sont pas disponibles individuellement en tant que pièces de rechange.

Instructions de montage



Lisez L'ENSEMBLE DE LA SECTION INFORMATIONS IMPORTANTES DE SÉCURITÉ au début de ce document, y compris tout le texte sous les sous-titres qui s'y trouvent, avant l'installation ou l'utilisation de ce produit.

Remarque : Lors de la fixation de la quincaillerie, ne serrez qu'à la main jusqu'à ce que l'ensemble soit monté, puis utilisez les outils appropriés pour serrer la quincaillerie.

1. Mettez une roue (2) à l'extrémité de l'essieu (9) et fixez-la avec une rondelle et une goupille fendue (11). Voir la figure A. Répétez de l'autre côté.

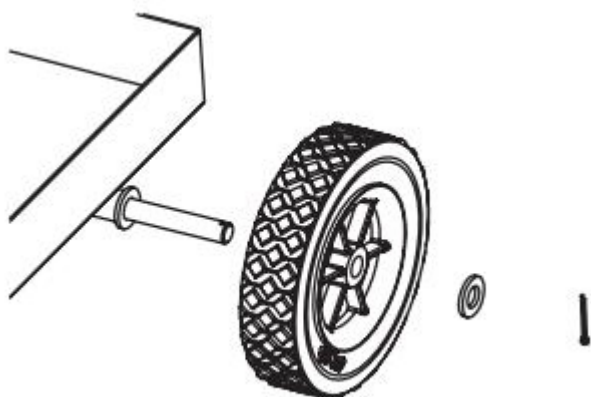

Figure A : Fixation de la roue

2. À l'aide de quatre boulons et écrous (10), fixez un rouleau pivotant (3) à l'étagère inférieure (1). Voir la figure B. Répétez de l'autre côté.

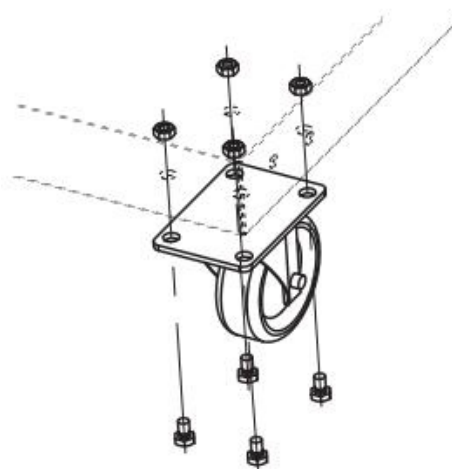

Figure B : Fixation du rouleau pivotant

3. Fixez le bas (notez l'emplacement des trous dans le schéma) du Support gauche (7a) à l'Étagère inférieure (1) en utilisant les Boulons et Écrous (10). Voir Figure C. Répétez de l'autre côté avec le Support droit (7b).

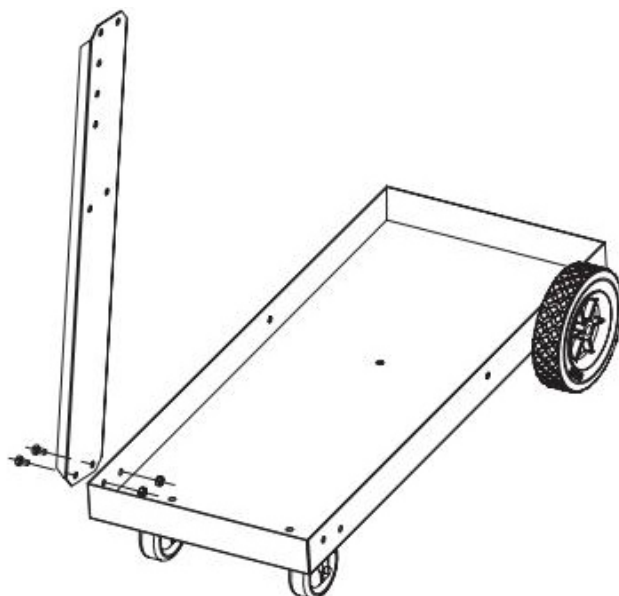

Figure C : Connexion de l'étagère inférieure et du support gauche

4. Fixez l'étagère du milieu (5) aux supports gauche et droit (7a,7b) en utilisant les boulons et écrous (10).
5. Placer un Crochet (8) sur les trous à l'extérieur du haut d'un Support (7a/7b), et faire passer les Boulons (10) à travers le Crochet (8), le Support (7a/7b) et l'Étagère Supérieure (6). Fixer avec les Écrous (10). Répéter de l'autre côté.
6. Fixer le Panneau Arrière (4) à l'Étagère Inférieure (1) en utilisant les Boulons et les Écrous (10).
7. Fixer le Panneau Arrière (4) à l'Étagère Intermédiaire (5) et à l'Étagère Supérieure (6) en utilisant les Boulons et les Écrous (10).
8. Faire passer les Chaînes (12) à travers les trous du Panneau Arrière (4).
9. Fixez la Poignée (14) à l'Étagère supérieure (6) et à la Bande de raccordement (13) en utilisant les Boulons et Écrous (10,15).
10. Serrez à la clé tous les éléments de la quincaillerie.

Opération

1. Assurez-vous que le poste à souder et tous les accessoires combinés ne dépassent pas la capacité de charge de ce chariot.
2. Placez tous les bouteilles de gaz sur l'étagère arrière et fixez-les en place avec les deux chaînes. Ajustez la longueur des chaînes pour maintenir la ou les bouteilles solidement.
3. Placez le poste à souder sur l'étagère supérieure et les autres accessoires sur les autres étagères.
4. Make sure everything is secure and the cart is well balanced. If the welder is unstable or does not fit securely on the shelf, do not use that welder with this cart.

Maintenance

1. Serrer périodiquement tous les or graisses.
2. Vérifier que les roulettes et les roues sont exemptes de toute saleté, débris ou graisse.

Montagehinweise

1. Nur gemäß diesen Anweisungen montieren. Unsachgemäße Montage kann Gefahren verursachen.
2. Tragen Sie während der Montage ANSI-zugelassene Schutzbrillen und robuste Arbeitshandschuhe.
3. Halten Sie den Montagebereich sauber und gut beleuchtet.
4. Halten Sie während der Montage Unbeteiligte vom Bereich fern.
5. Montieren Sie nicht, wenn Sie müde sind oder unter dem Einfluss von Drogen oder Medikamenten stehen.
6. Die Tragfähigkeit und andere Produktausstattungen gelten nur für ordnungsgemäß und vollständig montierte Produkte.

Sicherheitsvorkehrungen

1. Dieses Produkt ist kein Spielzeug. Lassen Sie Kinder nicht mit diesem Gegenstand spielen oder in dessen Nähe.
2. Nur bestimmungsgemäß verwenden.
3. Vor jedem Gebrauch überprüfen; nicht verwenden, wenn Teile locker oder beschädigt sind.
4. Überschreiten Sie nicht die angegebene Tragfähigkeit; die Last muss gleichmäßig verteilt und ausbalanciert sein. Beachten Sie dynamische Belastungen! Plötzliche Lastbewegungen können kurzzeitig eine Überlastung erzeugen und zum Versagen des Produkts führen.
5. Bewahren Sie die Verpackung und Typenschilder des Produkts auf. Diese enthalten wichtige Sicherheitsinformationen.
6. Betreiben und lagern Sie den Wagen auf einer ebenen, trockenen und waagerechten Fläche.
7. Lesen Sie vor Gebrauch das Handbuch der Schweißausrüstung.
8. Wenn Gasflaschen verwendet werden, ist besondere Vorsicht geboten, um ein Umkippen oder Beschädigen der Flaschen zu verhindern. Befolgen Sie jederzeit die Sicherheitshinweise des Gasflaschenlieferanten und des Gasanbieters.

Teileliste und Diagramm

Teil	BESCHREIBUNG	Menge	Teil	BESCHREIBUNG	Menge
1	Untere Ablage	1	8	Haken	2
2	Rad 6"	2	9	Achse	1
3	Drehbarer Lenkrollenfuß	2	10	Schrauben, Unterlegscheiben, Muttern (Satz)	35
4	Vertikale Stützplatte	1	11	Flache Scheiben, Splint Pln(Satz)	2
5	Mittleres Regal	1	12	Kette	2
6	Oberes Regal	1	13	Verbindungsstreifen	2
7a	Linke Stütze		14	Griff	1
7b	Rechte Stütze	1	15	Bolzen, Unterlegscheiben, Muttern (Satz)	2

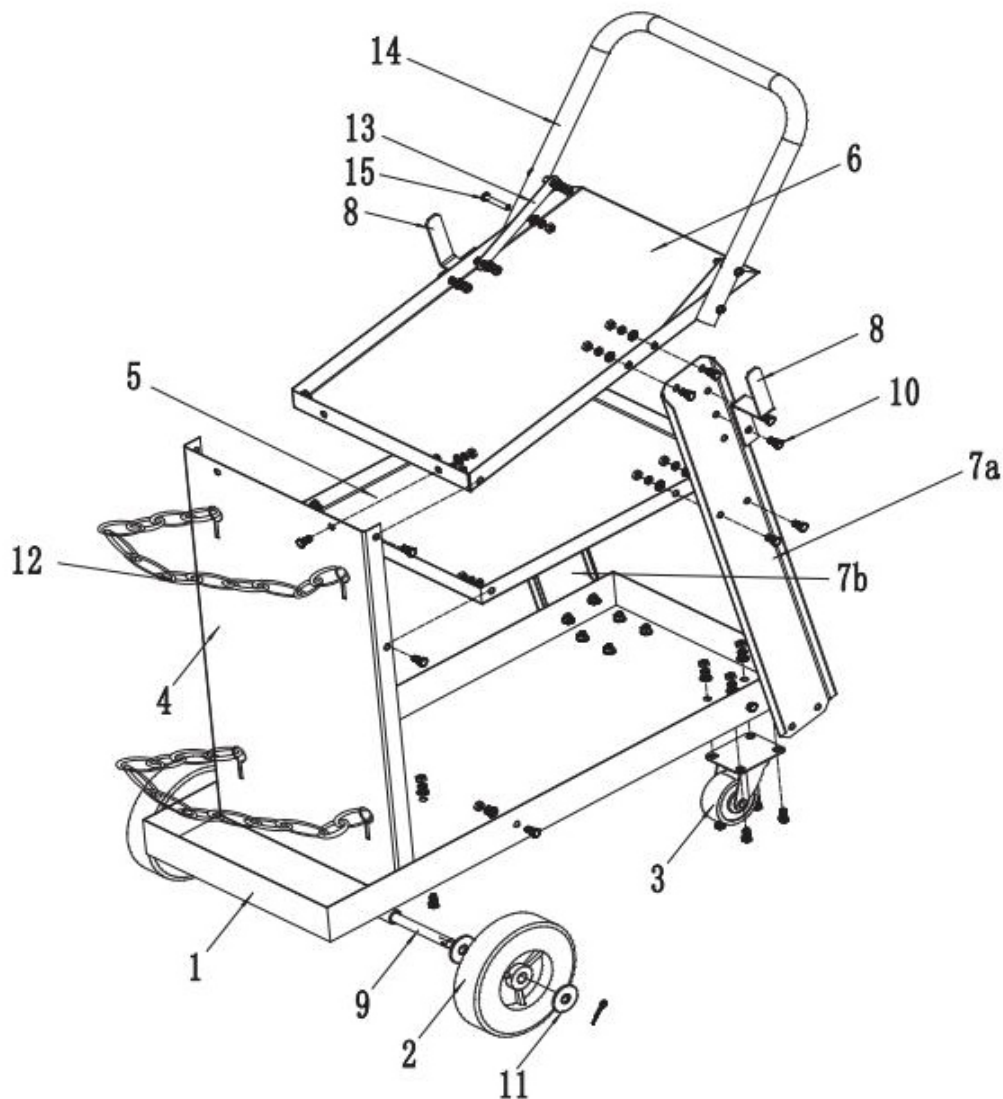

Hinweis: Einige Teile sind nur zu Illustrationszwecken aufgelistet und dargestellt, und sind nicht einzeln als Ersatzteile erhältlich.

Montageanleitung



Lesen Sie den gesamten Abschnitt **WICHTIGE SICHERHEITSINFORMATIONEN** am Anfang dieses Dokuments einschließlich aller dort unter den **Unterüberschriften stehenden Texte**, bevor Sie dieses Produkt aufstellen oder verwenden.

Hinweis: Beim Anziehen der Befestigungselemente diese zunächst nur von Hand anziehen, bis die Einheit zusammengebaut ist, und dann die geeigneten Werkzeuge verwenden, um die Befestigungen festzuziehen.

1. Setzen Sie ein Rad (2) auf das Ende der Achse (9) und sichern Sie es mit einer Unterlegscheibe und einem Splint (11). Siehe Abbildung A. Auf der anderen Seite wiederholen.
2. Befestigen Sie mit vier Bolzen und Muttern (10) einen Lenkrollenfuß (3) am unteren Regal (1). Siehe Abbildung B. Auf der anderen Seite wiederholen.



Abbildung A: Radbefestigung



Abbildung B: Rollenbefestigung

3. Befestigen Sie den unteren Teil (beachten Sie die Lochpositionen in der Abbildung) der linken Stütze (7a) am Unterschelf (1) mithilfe von Bolzen und Muttern (10). Siehe Abbildung C. Wiederholen Sie dies auf der anderen Seite mit der rechten Stütze (7b).

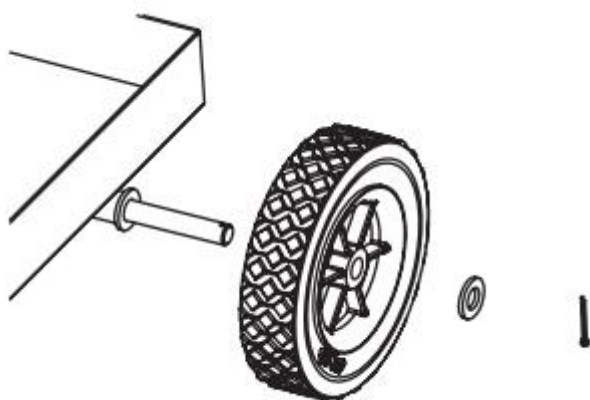

Abbildung C: Verbindung von unterem Regal und linker Stütze

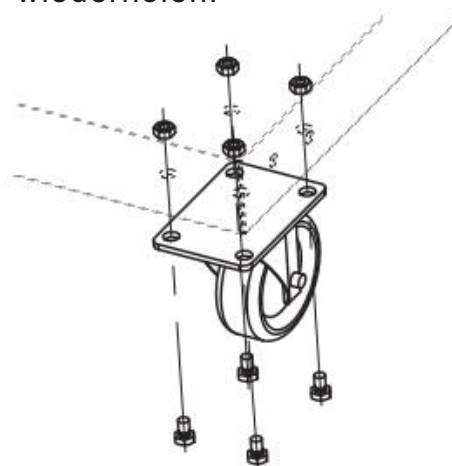
4. Befestigen Sie das mittlere Regal (5) an den linken und rechten Stützen (7a,7b) mithilfe von Bolzen und Muttern (10).
5. Setzen Sie einen Haken (8) über die Löcher an der Außenseite des Oberteils einer Stütze (7a/7b) und führen Sie die Schrauben (10) durch den Haken (8), die Stütze (7a/7b) und das obere Regalbrett (6). Sichern Sie mit Muttern (10). Wiederholen Sie dies auf der anderen Seite.
6. Befestigen Sie das Rückenteil (4) mit Schrauben und Muttern (10) am unteren Regalbrett (1).
7. Befestigen Sie das Rückenteil (4) mit Schrauben und Muttern (10) am mittleren Regalbrett (5) und am oberen Regalbrett (6).
8. Führen Sie die Ketten (12) durch die Löcher im Rückenteil (4).
9. Befestigen Sie den Griff (14) an dem oberen Regal (6) und dem Verbindungsstreifen (13) mit Schrauben und Muttern (10,15).
10. Ziehen Sie alle Beschläge mit einem Schraubenschlüssel fest.

Bedienung

1. Stellen Sie sicher, dass der Schweißgerät und sämtliches Zubehör zusammen nicht die Tragfähigkeit dieses Wagens überschreiten.
2. Stellen Sie alle Gasflaschen auf das hintere Regal und sichern Sie sie mit beiden Ketten. Passen Sie die Länge der Ketten an, um die Flasche(n) sicher zu halten.
3. Stellen Sie das Schweißgerät auf das oberste Fach und die anderen Zubehörteile auf die übrigen Fächer.
4. Stellen Sie sicher, dass alles gesichert ist und der Wagen gut ausbalanciert ist. Wenn das Schweißgerät instabil ist oder nicht sicher im Fach sitzt, verwenden Sie dieses Schweißgerät nicht mit diesem Wagen.

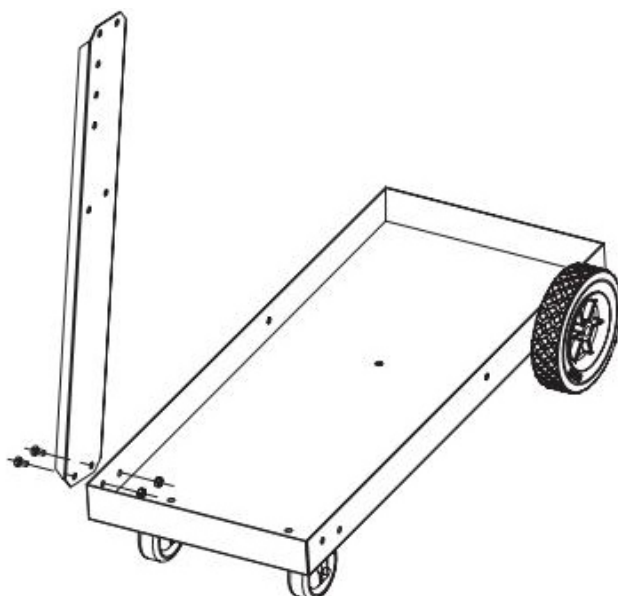
Wartung

1. Ziehen Sie regelmäßig alle Schrauben nach oder fetten Sie sie nach.
2. Stellen Sie sicher, dass die Lenkrollen und Räder frei von Schmutz, Ablagerungen oder Fett sind.

Precauciones de montaje

1. Monte únicamente de acuerdo con estas instrucciones. Un montaje incorrecto puede crear peligros.
2. Use gafas de seguridad aprobadas por ANSI y guantes de trabajo resistentes durante el montaje.
3. Mantenga el área de montaje limpia y bien iluminada.
4. Mantenga a los espectadores fuera del área durante el montaje.
5. No ensamble cuando esté cansado ni bajo la influencia de drogas o medicamentos.
6. La capacidad de peso y otras características del producto se aplican únicamente al producto correctamente y completamente ensamblado.

Precauciones de uso

1. Este producto no es un juguete. No permita que los niños jueguen con este artículo ni cerca de él.
2. Usar únicamente según su propósito.
3. Inspeccione antes de cada uso; no lo utilice si las piezas están sueltas o dañadas.
4. No exceda la capacidad de peso indicada; distribuya el peso de manera uniforme y equilibrada. Tenga en cuenta las cargas dinámicas. ¡El movimiento brusco de la carga puede crear temporalmente una carga excesiva que cause fallo del producto!
5. Mantenga el embalaje del producto y las placas de identificación. Estos contienen información importante de seguridad.
6. Utilice y almacene el carrito en una superficie plana, seca y nivelada.
7. Lea el manual del equipo de soldadura antes de usarlo.
8. Si se utilizan cilindros de gas, tenga especial cuidado para evitar que se vuelquen o se dañen los cilindros. Siga siempre las instrucciones de seguridad del proveedor de cilindros de gas y del proveedor de gas.

Lista de piezas y diagrama

Parte	DESCRIPCIÓN	Cant.	Parte	DESCRIPCIÓN	Cant.
1	Estante inferior	1	8	Gancho	2
2	Rueda 6"	2	9	Eje	1
3	Rueda giratoria	2	10	Pernos, Arandelas, Tuercas(juego)	35
4	Panel de soporte vertical	1	11	Arandelas planas, pasador de horquilla Pln(juego)	2
5	Estante central	1	12	Cadena	2
6	Estante superior	1	13	Tira de conexión	2
7a	Soporte izquierdo		14	Mango	1
7b	Soporte derecho	1	15	Pernos, Arandelas, Tuercas (juego)	2

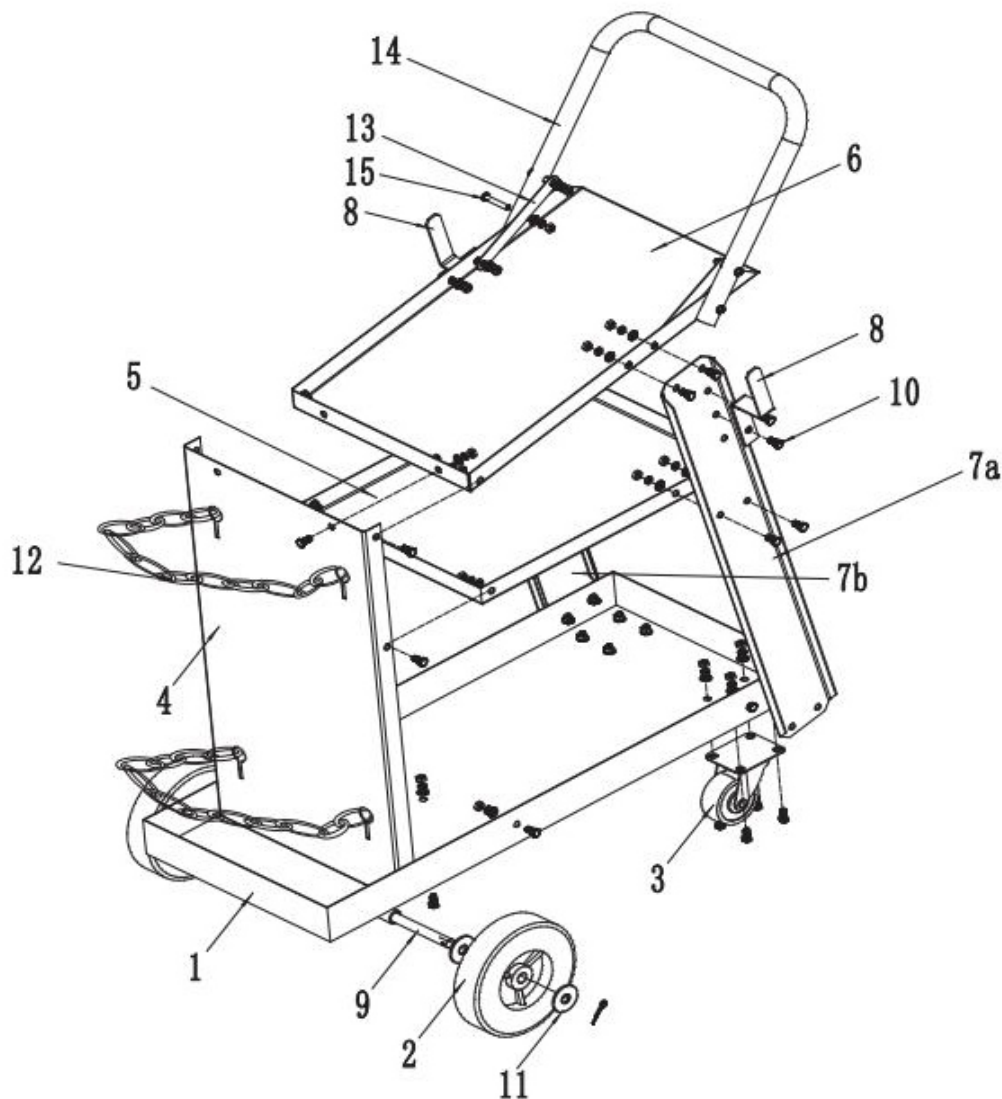

Nota: Algunas piezas están listadas y mostradas solo con fines ilustrativos, Y no están disponibles individualmente como piezas de repuesto.

Instrucciones de montaje



Lea **TODA** la sección **IMPORTANTE DE INFORMACIÓN DE SEGURIDAD** al comienzo de este documento, incluyendo todo el texto bajo los subtítulos allí antes de montar o usar este producto.

Nota: Al colocar el hardware, apriete a mano únicamente hasta que la unidad esté ensamblada; luego use las herramientas apropiadas para apretar el hardware.

1. Coloque una Rueda (2) en el extremo del Eje (9) y asegúrela con Arandela y Pasador de chaveta (11). Ver Figura A. Repita en el otro lado.



Figura A: Fijación de la rueda

2. Usando cuatro Pernos y Tuercas (10), sujete una Rueda giratoria (3) al Estante inferior (1). Ver Figura B. Repita en el otro lado.

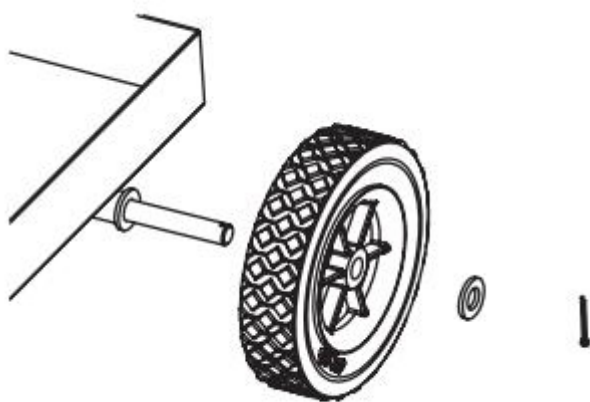

Figura B: Fijación de las ruedas

3. Conecte la parte inferior (tenga en cuenta las ubicaciones de los orificios en el diagrama) del Soporte Izquierdo (7a) a la Estantería Inferior (1) utilizando Pernos y Tuercas (10). Vea la Figura C. Repita en el otro lado con el Soporte Derecho (7b).

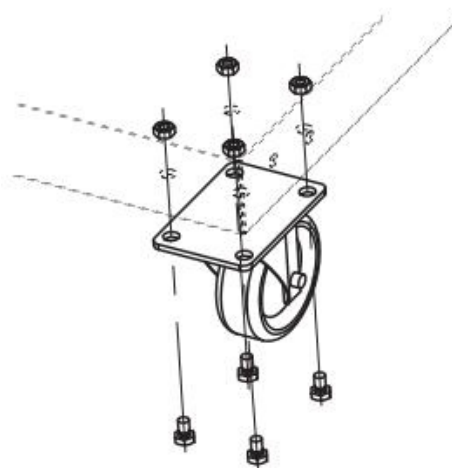

Figura C: Conexión de la Estantería Inferior y el Soporte Izquierdo

4. Fije la Estantería Media (5) a los Soportes Izquierdo y Derecho (7a,7b) utilizando Pernos y Tuercas (10).
5. Coloque un Gancho (8) sobre los orificios en el exterior de la parte superior de un Soporte (7a/7b), y coloque los Pernos (10) a través del Gancho (8), el Soporte (7a/7b) y la Estantería Superior (6). Asegure con las Tuercas (10). Repita en el otro lado.
6. Fije el Panel Trasero (4) a la Estantería Inferior (1) usando Pernos y Tuercas (10).
7. Fije el Panel Trasero (4) a la Estantería Media (5) y a la Estantería Superior (6) usando Pernos y Tuercas (10).
8. Inserte las Cadenas (12) a través de los orificios en el Panel Trasero (4).
9. Fije la Empuñadura (14) al Estante superior (6) y a la Tira de Conexión (13) usando Pernos y Tuercas (10,15).
10. Apriete con llave todo el herraje.

Operación

1. Asegúrese de que la soldadora y todos los accesorios combinados no excedan la capacidad de peso de este carro.
2. Coloque cualquier cilindro de gas en el estante trasero y asegúrelo en su lugar con ambas cadenas. Ajuste la longitud de las cadenas para sujetar el/los cilindro(s) de forma segura.
3. Coloque la soldadora en el estante superior y los demás accesorios en los otros estantes.
4. Asegúrese de que todo esté asegurado y que el carro esté bien equilibrado. Si la soldadora está inestable o no encaja de forma segura en el estante, no utilice esa soldadora con este carro.

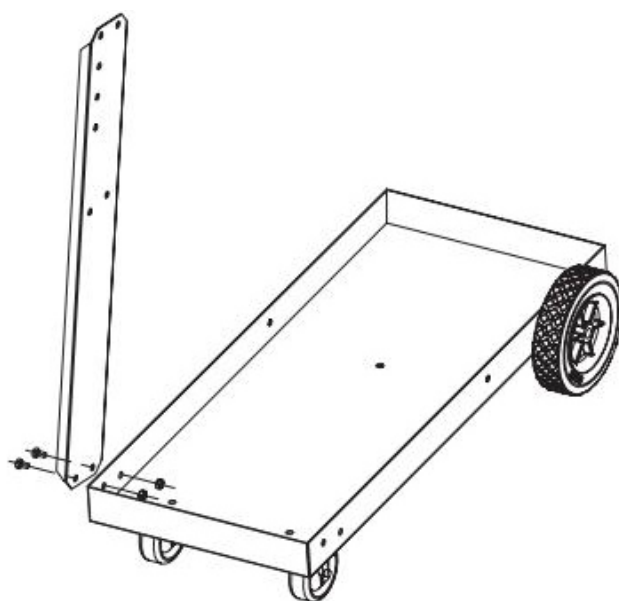
Mantenimiento

1. Periódicamente apriete todos los pernos o engrase.
2. Asegúrese de que las ruedas y las ruedas giratorias estén libres de suciedad, escombros o grasa.

Precauções de montagem

1. Monte somente de acordo com estas instruções. Uma montagem inadequada pode criar riscos.
2. Use óculos de proteção aprovados pela ANSI e luvas de trabalho resistentes durante a montagem.
3. Mantenha a área de montagem limpa e bem iluminada.
4. Mantenha as pessoas ao redor fora da área durante a montagem.
5. Não monte quando estiver cansado ou sob a influência de drogas ou medicamentos.
6. A capacidade de peso e outras características do produto aplicam-se apenas ao produto montado corretamente e por completo.

Precauções de uso

1. Este produto não é um brinquedo. Não permita que crianças brinquem com este item ou perto dele.
2. Use apenas conforme destinado.
3. Inspecione antes de cada uso; não utilize se houver peças soltas ou danificadas.
4. Não exceda a capacidade de peso indicada, distribuída de forma uniforme e equilibrada. Atenção à carga dinâmica! Movimentos bruscos da carga podem, por um breve momento, criar sobrecarga causando falha do produto.
5. Mantenha a embalagem do produto e as plaquetas de identificação. Elas contêm informações importantes de segurança.
6. Opere e armazene o Carrinho em uma superfície plana, seca e nivelada.
7. Leia o manual do equipamento de soldagem antes de usar.
8. Se estiver usando cilindros de gás, tenha cuidado especial para evitar tombamento ou danos aos cilindros. Siga sempre as instruções de segurança do fornecedor dos cilindros e do fornecedor do gás.

Lista de Peças e Diagrama

Peça	DESCRIÇÃO	Qtd.	Peça	DESCRIÇÃO	Qtd.
1	Prateleira Inferior	1	8	Gancho	2
2	Roda 6"	2	9	Eixo	1
3	Rodízio Giratório	2	10	Parafusos, Arruelas, Porcas(conjunto)	35
4	Painel de Suporte Vertical	1	11	Arruelas Planas, TravaPIn(conjunto)	2
5	Prateleira do Centro	1	12	Corrente	2
6	Prateleira Superior	1	13	Tira de Conexão	2
7a	Suporte Esquerdo		14	Alça	1
7b	Suporte Direito	1	15	Parafusos, Arruelas, Porcas (conjunto)	2

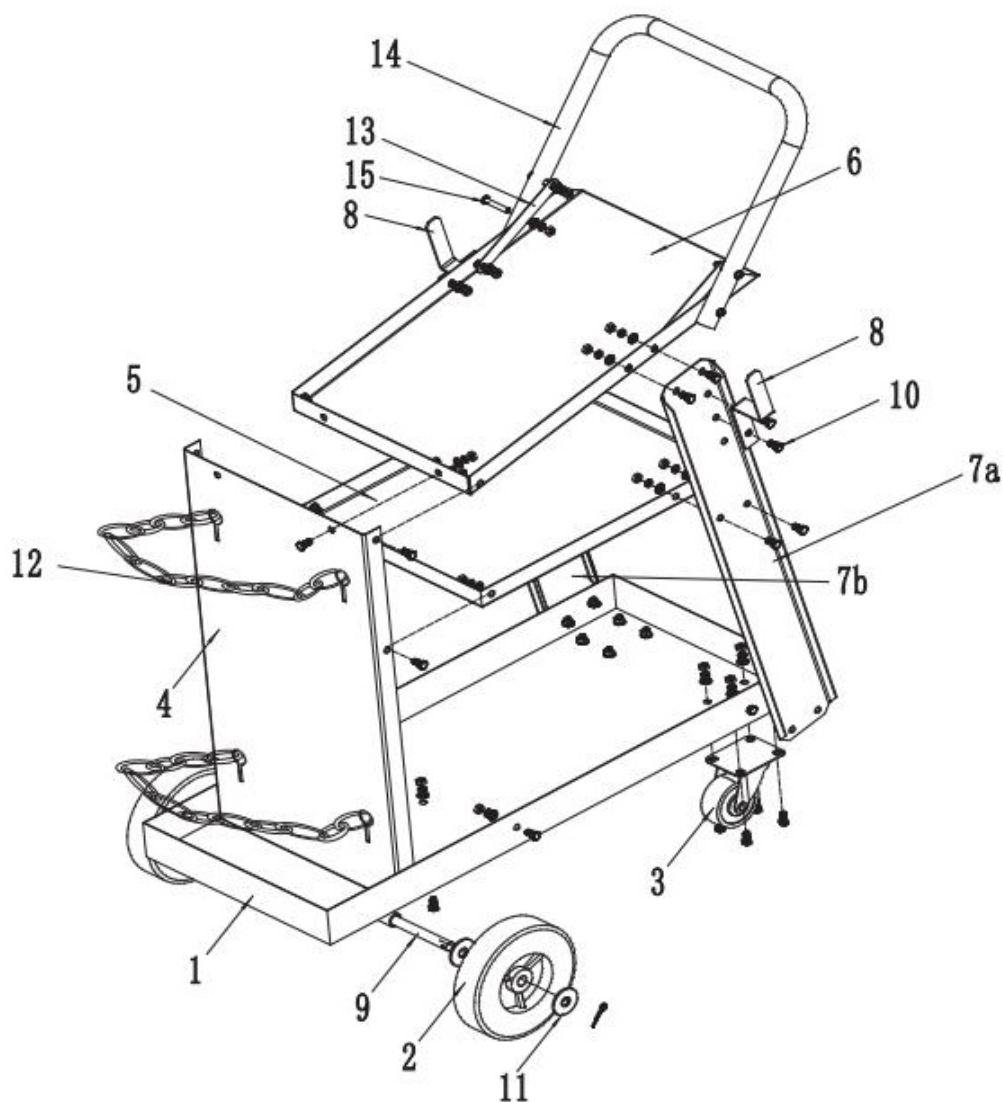

Nota: Algumas peças estão listadas e mostradas apenas para fins ilustrativos, E não estão disponíveis individualmente como peças de reposição.

Instruções de Montagem



Leia **TODAS** as **INFORMAÇÕES IMPORTANTES DE SEGURANÇA** no início deste documento, incluindo todo o texto sob os subtítulos nele contidos, antes de montar ou usar este produto.

Nota: Ao fixar os elementos de união, aperte manualmente apenas até que a unidade esteja montada, em seguida use as ferramentas apropriadas para apertar os elementos.

1. Coloque uma Roda (2) na extremidade do Eixo (9) e fixe-a com Arruela e Trava (11). Veja a Figura A. Repita do outro lado.

2. Usando quatro Parafusos e Porcas (10), prenda um Rodízio (3) à Prateleira Inferior (1). Veja a Figura B. Repita do outro lado.



Figura A: Fixação da Roda



Figura B: Fixação do Rodízio

3. Conecte a parte inferior (observe as posições dos furos no diagrama) do Suporte Esquerdo (7a) à Prateleira Inferior (1) usando Parafusos e Porcas (10). Veja a Figura C. Repita do outro lado com o Suporte Direito (7b).

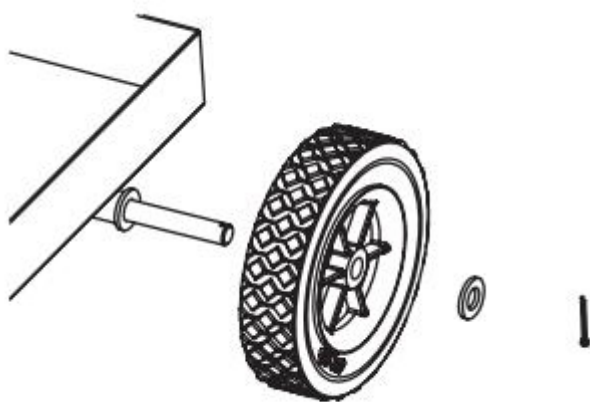

Figura C: Conexão da Prateleira Inferior e do Suporte Esquerdo

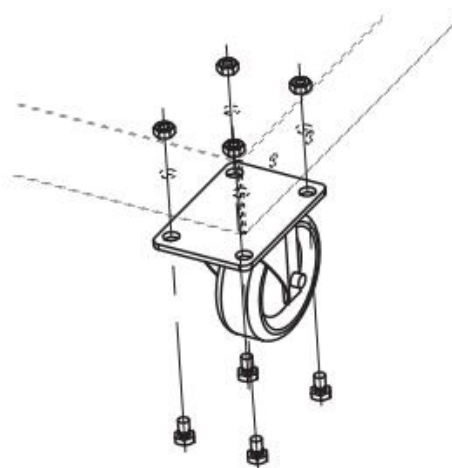
4. Prenda a Prateleira do Meio (5) aos Suportes Esquerdo e Direito (7a,7b) usando Parafusos e Porcas (10).
5. Coloque um Gancho (8) sobre os furos na parte externa do topo de um Suporte (7a/7b), e insira os Parafusos (10) através do Gancho (8), do Suporte (7a/7b) e da Prateleira Superior (6). Aperte com Porcas (10). Repita do outro lado.
6. Fixe o Painel Traseiro (4) à Prateleira Inferior (1) usando Parafusos e Porcas (10).
7. Fixe o Painel Traseiro (4) à Prateleira do Meio (5) e à Prateleira Superior (6) usando Parafusos e Porcas (10).
8. Insira as Correntes (12) pelos orifícios no Painel Traseiro (4).
9. Fixe a Alça (14) à Prateleira Superior (6) e à Barra de Ligação (13) usando Parafusos e Porcas (10,15).
10. Aperte todas as peças com uma chave inglesa.

Operação

1. Certifique-se de que o soldador e todos os acessórios não excedam juntos a capacidade de peso deste carrinho.
2. Coloque quaisquer cilindros de gás na prateleira traseira e prenda-os no lugar com ambas as correntes. Ajuste o comprimento das correntes para segurar o(s) cilindro(s) com segurança.
3. Coloque o soldador na prateleira superior e os outros acessórios nas demais prateleiras.
4. Certifique-se de que tudo esteja seguro e que o carrinho esteja bem equilibrado. Se o soldador estiver instável ou não se encaixar firmemente na prateleira, não use esse soldador com este carrinho.

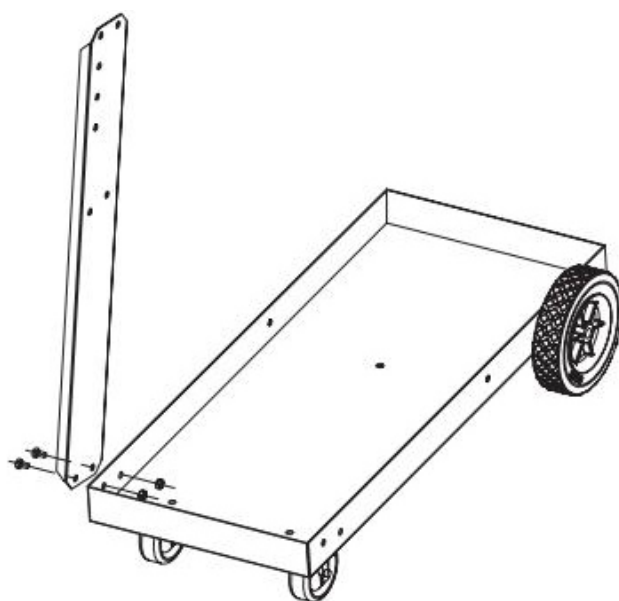
Manutenção

1. Aperte periodicamente todos os ou engrasse.
2. Certifique-se de que os rodízios e rodas estejam livres de sujeira, detritos ou graxa.

Precauzioni per il montaggio

1. Assemblare solo secondo queste istruzioni. Un montaggio improprio può creare pericoli.
2. Indossare occhiali di sicurezza approvati ANSI e guanti da lavoro resistenti durante il montaggio.
3. Tenere l'area di montaggio pulita e ben illuminata.
4. Tenere gli astanti lontani dall'area durante il montaggio.
5. Non eseguire il montaggio quando si è stanchi o sotto l'influenza di droghe o medicinali.
6. La capacità di carico e le altre caratteristiche del prodotto si applicano solo al prodotto correttamente e completamente assemblato.

Precauzioni d'uso

1. Questo prodotto non è un giocattolo. Non permettere ai bambini di giocare con questo oggetto o nelle sue vicinanze.
2. Usare solo per lo scopo previsto.
3. Ispezionare prima di ogni uso; non utilizzare se parti sono allentate o danneggiate.
4. Non superare la capacità di carico indicata, distribuire il peso in modo uniforme e bilanciato. Prestare attenzione al carico dinamico! Movimenti improvvisi del carico possono creare temporaneamente un sovraccarico che può provocare il guasto del prodotto.
5. Conservare l'imballaggio del prodotto e le targhette identificative. Queste contengono importanti informazioni di sicurezza.
6. Utilizzare e conservare il carrello su una superficie piana, asciutta e livellata.
7. Leggere il manuale dell'apparecchiatura di saldatura prima dell'uso.
8. Se si utilizzano bombole di gas, prestare particolare attenzione a evitare ribaltamenti o danni alle bombole. Seguire sempre le istruzioni di sicurezza del fornitore delle bombole di gas e del fornitore del gas.

Elenco dei pezzi e diagramma

Parte	DESCRIZIONE	Quantità	Parte	DESCRIZIONE	Quantità
1	Ripiano inferiore	1	8	Gancio	2
2	Ruota 6"	2	9	Asse	1
3	Ruota piroettante	2	10	Bulloni, Rondelle, Dadi(set)	35
4	Pannello di Supporto Verticale	1	11	Rondelle piane, cotter PIn(set)	2
5	Ripiano Centrale	1	12	Catena	2
6	Ripiano Superiore	1	13	Striscia di collegamento	2
7a	Supporto Sinistro		14	Manico	1
7b	Supporto destro	1	15	Bulloni, Rondelle, Dadi (set)	2

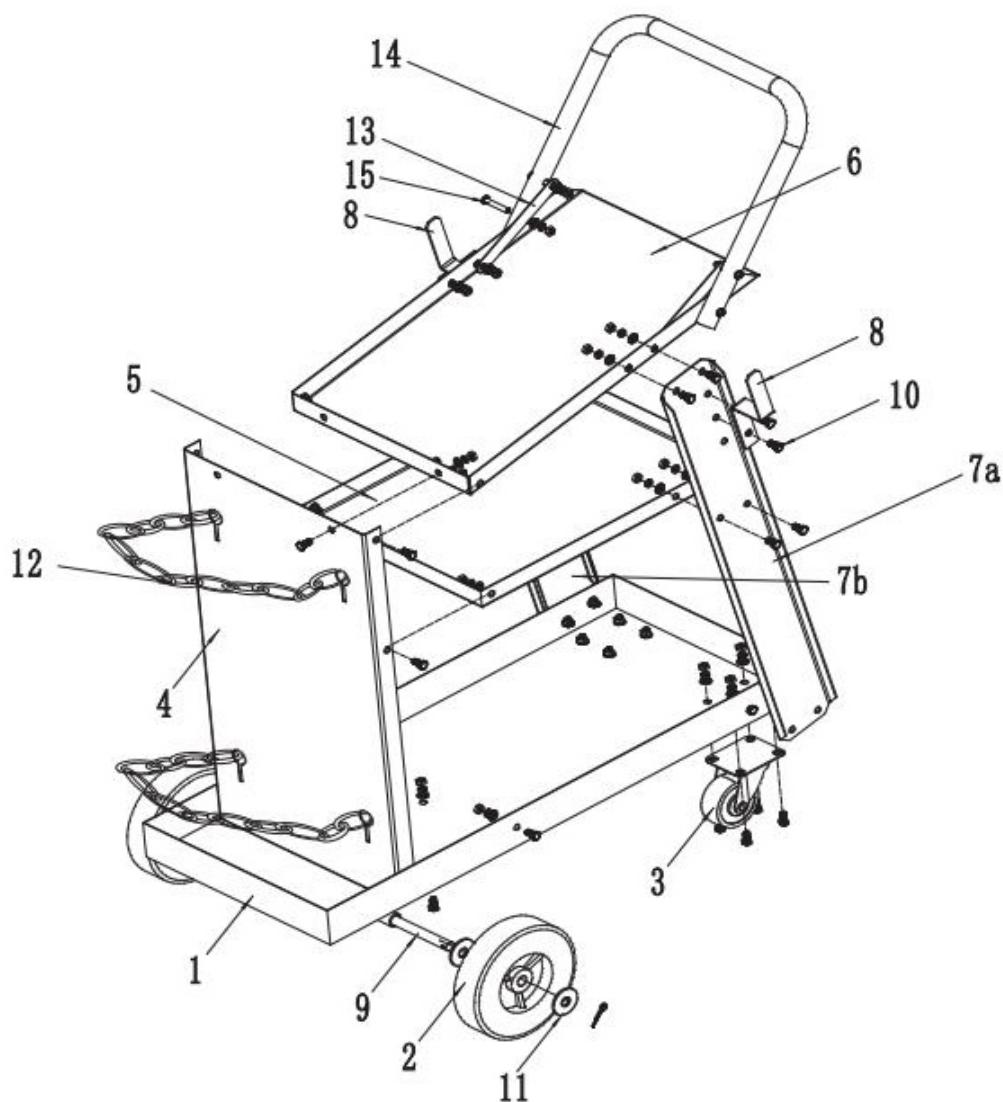

Nota: Alcuni pezzi sono elencati e mostrati solo a scopo illustrativo, E non sono disponibili singolarmente come pezzi di ricambio.

Istruzioni di montaggio



Leggere l'intera SEZIONE INFORMATIVA SULLA SICUREZZA importante all'inizio di questo documento, inclusi tutti i testi sotto i relativi sottotitoli, prima di assemblare o utilizzare questo prodotto.

Nota: Quando si fissano i componenti, stringere a mano solo fino a quando l'unità è assemblata, quindi utilizzare gli strumenti appropriati per serrare il materiale di fissaggio.

1. Mettere una Ruota (2) sull'estremità dell'Asse (9) e fissarla con Rondella e Spina divaricatrice (11). Vedere Figura A. Ripetere dall'altro lato.

2. Usando quattro Bulloni e Dadi (10), fissare una Ruota girevole (3) alla Mensola inferiore (1). Vedere Figura B. Ripetere dall'altro lato.



Figura A: Fissaggio della ruota



Figura B: Montaggio delle ruote

3. Collegare la parte inferiore (notare la posizione dei fori nel diagramma) del Supporto sinistro (7a) al Ripiano inferiore (1) utilizzando Bulloni e Dadi (10). Vedere Figura C. Ripetere dall'altro lato con il Supporto destro (7b).

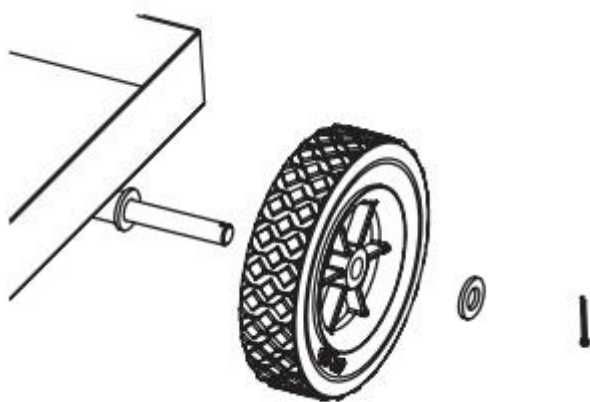

Figura C: Collegamento del Ripiano inferiore e del Supporto sinistro

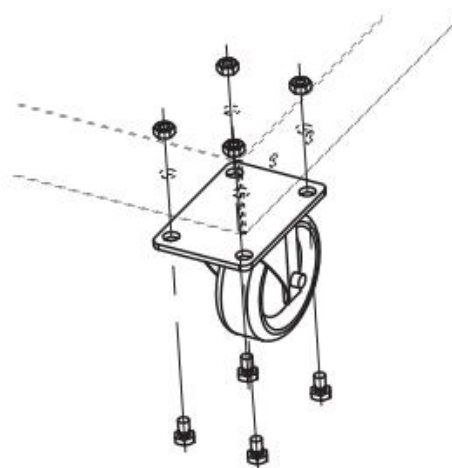
4. Fissare il Ripiano centrale (5) ai Supporti sinistro e destro (7a,7b) usando Bulloni e Dadi (10).
5. Posizionare un Gancio (8) sopra i fori sull'esterno della parte superiore di un Supporto (7a/7b) e inserire i Bulloni (10) attraverso il Gancio (8), il Supporto (7a/7b) e la Mensola Superiore (6). Fissare con i Dadi (10). Ripetere dall'altro lato.
6. Fissare il Pannello Posteriore (4) alla Mensola Inferiore (1) utilizzando Bulloni e Dadi (10).
7. Fissare il Pannello Posteriore (4) alla Mensola Centrale (5) e alla Mensola Superiore (6) utilizzando Bulloni e Dadi (10).
8. Inserire le Catene (12) attraverso i fori nel Pannello Posteriore (4).
9. Fissare la Maniglia (14) alla Mensola superiore (6) e alla Striscia di Collegamento (13) usando Bulloni e Dadi (10,15).
10. Serrare con la chiave tutta la bulloneria.

Operazione

1. Assicurarsi che la saldatrice e tutti gli accessori combinati non superino la capacità di carico di questo carrello.
2. Posizionare eventuali bombole di gas sul ripiano posteriore e fissarle in posizione con entrambe le catene. Regolare la lunghezza delle catene per tenere saldamente la(e) bombola(e).
3. Posizionare il saldatore sul ripiano superiore e gli altri accessori sugli altri ripiani.
4. Assicurarsi che tutto sia fissato e che il carrello sia ben bilanciato. Se il saldatore è instabile o non si adatta saldamente al ripiano, non utilizzare quel saldatore con questo carrello.

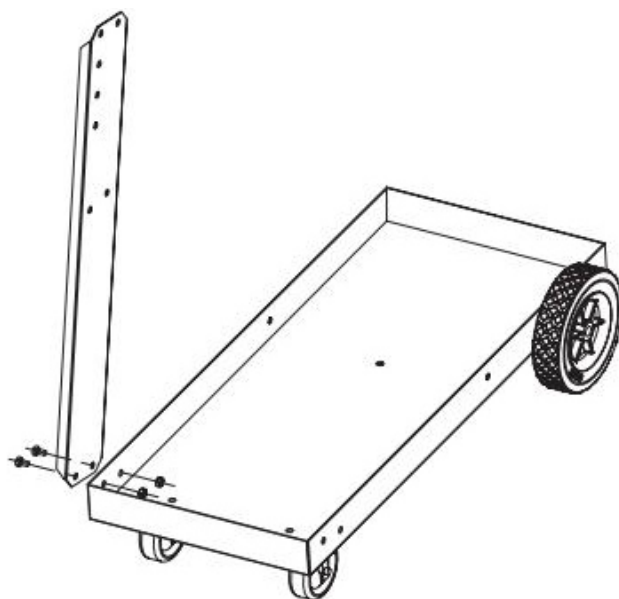
Manutenzione

1. Periodicamente serrare tutto o ingrassare.
2. Assicurarsi che i piedini girevoli e le ruote siano privi di sporco, detriti o grasso.

If you have any questions, please contact our customer care center.

Our contact details are below:

 001-877-644-9366

 customerservice@aosom.com

Imported by Aosom LLC

27150 SW Kinsman Rd Wilsonville, OR 97070 USA

MADE IN CHINA

US

Si tiene alguna pregunta, comuníquese con nuestro Centro de Atención al Cliente.

Nuestros datos de contacto son los siguientes:

 0034-931294512

 atencioncliente@aosom.es

Importador/Fabricante/REP:

Spanish Aosom, S.L.

C/ Roc Gros, nº 15. 08550, Els Hostalets de Balenyà, Spain.

B66295775

atencioncliente@aosom.es

TEL: 931294512

HECHO EN CHINA

ES

If you have any questions, please contact our customer care center.

Our contact details are below:

 416-792-6088

 customerservice@aosom.ca

Imported by Aosom Canada Inc.

7270 Woodbine Avenue, Unit 307, Markham,

Ontario Canada

L3R 4B9

MADE IN CHINA

CA

Si vous avez la moindre question, veuillez contacter notre centre d'assistance à la clientèle.

Nos coordonnées sont les suivantes:

 416-792-6088

 customerservice@aosom.ca

Importé par Aosom Canada Inc.

7270 Woodbine Avenue, unité 307,

Markham, Ontario Canada

L3R 4B9

FABRIQUÉ EN CHINE

PT

Se tiver alguma dúvida, por favor contacte o nosso Centro de Atendimento ao Cliente.

Os nossos dados de contacto são os seguintes:

 0034-931294512 (SEG-SEX DAS 7:30H ÀS 16:30H)

 info@aosom.pt.

IMPORTADOR:

SPANISH AOSOM, S.L

C.ROC GROS N.15, 08550. ELS HOSTALETES DE BALENYÀ

WWW.AOSOM.PT

DE

Wenn Sie Fragen haben, wenden Sie sich bitte an unser Kundendienstzentrum.

Unsere Kontaktdaten stehen unten:

 0049-0(40)-87408465  service@aosom.de

Importeur/Hersteller/REP:

MH Handel GmbH

Wendenstraße 309

D-20537 Hamburg

Germany

IN CHINA HERGESTELLT

IT

In caso di dubbio, si prega di contattare il nostro centro assistenza clienti.

I nostri dettagli di contatto sono di seguito:

 0039-0249471447  clienti@aosom.it

IMPORTATO DA/Produttore/REP:

AOSOM Italy srl

Centro Direzionale Milanofiori

Strada 1 Palazzo F1

20057 Assago (MI)

P.I.: 08567220960

FATTO IN CINA

If you have any questions, please contact our customer care centre. Our contact details are below:

 0044-800-240-4004

 enquiries@mhstar.co.uk

IMPORTER ADDRESS:

MH STAR UK Ltd

1 Northampton Cross Logistics Park

Northampton Cross Road

Northampton

NN4 9FH

Made in china

UK

Si vous avez la moindre question, veuillez contacter notre centre d'assistance à la clientèle. Nos coordonnées sont les suivantes:

 0033-1-84166106

 aosom@mhfrance.fr

Importé par/Fabricant/REP:

MH France

2, rue Maurice Hartmann

92130 Issy-les-Moulineaux

France

Fabriqué en Chine

FR



FR

**DONNEZ
OU
RECYCLEZ**



ASSOCIATION

OU



LIVRAISON

OU



DÉCHÈTERIE

Adresses sur quefairedemesdechets.fr

