

US/CA/UK/FR/ES/PT/DE/IT/RO

PawHut

IN251200520V01

D00-248V00



16

STEPS



20 MIN

EN_ IMPORTANT, RETAIN FOR FUTURE REFERENCE: READ CAREFULLY.

FR_ IMPORTANT: A LIRE ATTENTIVEMENT ET À CONSERVER POUR CONSULTATION ULTÉRIEURE.

ES_ IMPORTANTE, LEA Y GUARDE PARA FUTURAS REFERENCIAS.

PT_ IMPORTANTE: LEIA ATENTAMENTE E GUARDE PARA CONSULTA FUTURA.

DE_ WICHTIG! SORGFÄLTIG LESEN UND FÜR SPÄTER NACHSCHLAGEN AUFBEWAHREN.

IT_ IMPORTANTE! CONSERVARE IL PRESENTE MANUALE PER FUTURO RIFERIMENTO E LEGGERLO ATTENTAMENTE.

RO_ IMPORTANT: CITIȚI CU ATENȚIE ȘI PĂSTRAȚI PENTRU CONSULTARE VIITOARE.

WARNING: Keep Away From Fire

1. Please read this instruction carefully before use and keep it properly for future reference. If you do not follow this instruction, the safety of pets may be affected.
2. Do not leave the caregiver while the product is in use.
3. Do not use accessories not provided by the manufacturer.
4. Any load attached to the handle will affect the stability of the pet stroller.
5. Ensure that all the locking devices are assembled before using the pet stroller.
6. Pets must use restraints when using.
7. Do not use the pet stroller in rough areas, near stoves and other dangerous areas.
8. Avoid use or storage in damp, cold or high temperature environment and keep away from fire or strong heat source.
9. Do not use it to put dangerous animals which are aggressive and destructive.

Maintenance and Care

Please check and maintain the pet stroller frequently. The cloth cover cannot be dipped and washed. When the cloth cover is cleaned, please use a brush and other cleaning instruments to clean the dirt.

AVERTISSEMENT : À Garder à l'Écart Du Feu

1. Prière de lire attentivement ces instructions avant l'utilisation et de les conserver pour s'y référer ultérieurement. Le non-respect de ces instructions peut affecter la sécurité des animaux domestiques.
2. Le gardien ne doit pas s'absenter pendant l'utilisation de l'appareil.
3. Ne pas utiliser d'accessoires non fournis par le fabricant.
4. La stabilité de la poussette est affectée par toute charge fixée à la poignée.
5. S'assurer que tous les dispositifs de verrouillage sont assemblés avant d'utiliser la poussette pour animaux.
6. Les animaux domestiques doivent être attachés lors de l'utilisation.
7. Ne pas utiliser la poussette dans des endroits rugueux, à proximité de foyers ou d'autres endroits dangereux.
8. Éviter d'utiliser ou de ranger la poussette dans un environnement humide, froid ou à haute température et la tenir éloignée du feu ou d'une source de chaleur intense.
9. La poussette ne doit pas être utilisée pour transporter des animaux dangereux, agressifs et nuisibles.

Maintenance et Entretien

La poussette doit être vérifiée et entretenue fréquemment. La housse en tissu ne doit pas être trempée ni lavée. Lorsque la housse en tissu doit être nettoyée, prière d'utiliser une brosse et d'autres instruments de nettoyage pour enlever la saleté.

ADVERTENCIA: Mantener alejado del fuego

1. Por favor, lea atentamente estas instrucciones antes de usar el aparato y guárdelas para futuras consultas. Si no sigue estas instrucciones, la seguridad de las mascotas puede verse afectada.
2. No deje al cuidador mientras el producto está en uso.
3. No utilice accesorios no proporcionados por el fabricante.
4. Cualquier carga fijada al mango afectará la estabilidad del cochecito para mascotas.
5. Asegúrese de que todos los dispositivos de bloqueo estén montados antes de usar la silla de paseo para mascotas.
6. Los animales domésticos deben ir sujetos cuando se esté usando el producto.
7. No use el cochecito para mascotas en zonas abruptas, cerca de estufas y otras zonas peligrosas.
8. Evite el uso o el almacenamiento en ambientes húmedos, fríos o con altas temperaturas y manténgalo alejado del fuego o de fuentes de calor fuertes.
9. No lo utilice para colocar animales peligrosos que sean agresivos y destructivos.

Mantenimiento y Cuidado

Por favor, compruebe y mantenga el cochecito para mascotas con frecuencia. La funda de tela no se puede sumergir ni lavar. Cuando se limpie la cubierta de tela, por favor, utilice un cepillo y otros instrumentos de limpieza para limpiar la suciedad.

AVISO: Mantenha-se Longe do Fogo

1. Por favor leia esta instrução cuidadosamente antes de usar e guarde-a devidamente para referência futura. Se não seguir estas instruções, a segurança dos animais de estimação pode ser afetada.
2. Não deixe o prestador de cuidados enquanto o produto estiver em uso.
3. Não utilize acessórios não fornecidos pelo fabricante.
4. Qualquer carga presa à pega afetará a estabilidade do carrinho do animal.
5. Certifique-se de que todos os dispositivos de bloqueio estão montados antes de usar o carrinho de passeio para animais domésticos.
6. Animais de estimação devem usar trelas.
7. Não use o carrinho de passeio em áreas ásperas, perto de fogões e outras áreas perigosas.
8. Evitar o uso ou armazenamento em ambientes húmidos, frios ou de alta temperatura e manter longe de fogo ou fonte de calor forte.
9. Não o utilize para colocar animais perigosos que sejam agressivos e destrutivos.

Manutenção e Cuidados

Por favor, verifique e mantenha o carrinho de passeio frequentemente. A cobertura do pano não pode ser mergulhada e lavada. Quando a cobertura do pano for limpa, por favor use uma escova e outros instrumentos de limpeza para limpar a sujidade.

WARNUNG: Von Feuer fernhalten

1. Bitte lesen Sie diese Anweisung vor der Verwendung sorgfältig durch und bewahren Sie sie zum späteren Nachschlagen auf. Wenn Sie diese Anweisung nicht befolgen, kann die Sicherheit von Haustieren beeinträchtigt werden.
2. Während der Verwendung des Produkts darf sich die Betreuungsperson nicht entfernen.
3. Verwenden Sie kein Zubehör, das nicht vom Hersteller bereitgestellt wird.
4. Jede an der Lenkstange befestigte Last beeinträchtigt die Stabilität des Hundebuggys.
5. Stellen Sie sicher, dass alle Verriegelungsvorrichtungen vor der Verwendung des Hundebuggys montiert sind.
6. Haustiere müssen bei der Verwendung angeschnallt sein.
7. Verwenden Sie den Hundebuggy nicht in rauen Gegenden, in der Nähe von Öfen oder anderen gefährlichen Bereichen.
8. Verwenden oder lagern Sie ihn nicht in feuchten, kalten oder heißen Umgebungen und halten Sie ihn von Feuer oder starken Wärmequellen fern.
9. Verwenden Sie ihn nicht für gefährliche Tiere, die aggressiv und zerstörerisch sind.

Wartung und Pflege

Bitte überprüfen und warten Sie den Hundebuggy regelmäßig. Das Verdeck kann nicht getaucht und gewaschen werden. Wenn Sie das Verdeck reinigen, verwenden Sie bitte eine Bürste und andere Reinigungsmittel, um den Schmutz zu entfernen.

AVVERTENZA: Tenere lontano dal fuoco

1. Si prega di leggere attentamente le presenti istruzioni prima dell'uso e di conservarle per future consultazioni. Se non si seguono queste istruzioni, la sicurezza degli animali domestici potrebbe essere compromessa.
2. Non lasciare andare la persona che assiste quando il prodotto è in uso.
3. Non utilizzare accessori non forniti dal produttore.
4. Qualsiasi carico attaccato alla maniglia influisce sulla stabilità del passeggino.
5. Assicurarsi che tutti i dispositivi di bloccaggio siano montati prima di utilizzare il passeggino.
6. Gli animali domestici devono essere trattenuti durante l'uso.
7. Non utilizzare il passeggino in zone impervie, vicino a stufe o altre aree pericolose.
8. Evitare l'uso o lo stoccaggio in ambienti umidi, freddi o ad alta temperatura e tenerlo lontano dal fuoco o da fonti di calore forte.
9. Non utilizzarlo per animali pericolosi, aggressivi e distruttivi.

Manutenzione e Cura

Controllare e mantenere frequentemente il passeggino per animali domestici. Il rivestimento in tessuto non può essere immerso in liquido e lavato. Quando si pulisce il rivestimento in tessuto, utilizzare una spazzola e altri strumenti di pulizia per pulire lo sporco.

OSTRZEŻENIE: Trzymaj z dala od ognia.

1. Przed użyciem przeczytaj uważnie niniejszą instrukcję i zachowaj ją do wykorzystania w przyszłości. Nieprzestrzeganie niniejszej instrukcji może mieć wpływ na bezpieczeństwo zwierząt domowych.
2. Nie pozostawiaj opiekuna bez nadzoru podczas użytkowania produktu.
3. Nie używaj akcesoriów, które nie zostały dostarczone przez producenta.
4. Każdy ładunek przymocowany do uchwytu wpływa na stabilność wózka dla zwierząt domowych.
5. Przed użyciem wózka dla zwierząt upewnij się, że wszystkie urządzenia blokujące są zamontowane.
6. Podczas użytkowania zwierzęta muszą być przypięte.
7. Nie używaj wózka dla zwierząt w trudnym terenie, w pobliżu pieców i innych niebezpiecznych miejsc.
8. Unikaj używania lub przechowywania w wilgotnym, zimnym lub wysokotemperaturowym środowisku i trzymaj z dala od ognia lub silnych źródeł ciepła.
9. Nie używaj go do przewożenia niebezpiecznych zwierząt, które są agresywne i destrukcyjne.

Konserwacja i pielęgnacja

Proszę często sprawdzać i konserwować wózek dla zwierząt. Pokrowca nie można zanurzać ani prać. Do czyszczenia pokrowca należy używać szczotki i innych narzędzi czyszczących.

AVERTISMENT: A se păstra departe de foc.

1. Vă rugăm să citiți cu atenție aceste instrucțiuni înainte de utilizare și să le păstrați în siguranță pentru consultare ulterioară. Dacă nu respectați aceste instrucțiuni, siguranța animalelor de companie poate fi afectată.
2. Nu lăsați îngrijitorul nesupravegheat în timp ce produsul este în uz.
3. Nu utilizați accesorii care nu sunt furnizate de producător.
4. Orice sarcină atașată la mâner va afecta stabilitatea căruciorului pentru animale de companie.
5. Asigurați-vă că toate dispozitivele de blocare sunt asamblate înainte de a utiliza căruciorul pentru animale de companie.
6. Animalele de companie trebuie să utilizeze dispozitive de fixare în timpul utilizării.
7. Nu utilizați căruciorul pentru animale de companie în zone accidentate, în apropierea sobelor și a altor zone periculoase.
8. Evitați utilizarea sau depozitarea în medii umede, reci sau cu temperaturi ridicate și țineți-l departe de foc sau de surse puternice de căldură.
9. Nu îl utilizați pentru a transporta animale periculoase, agresive și distructive.

Întreținere și îngrijire

Vă rugăm să verificați și să întrețineți frecvent căruciorul pentru animale de companie. Husa din pânză nu poate fi scufundată și spălată. Când curățați husa din pânză, vă rugăm să utilizați o perie și alte instrumente de curățare pentru a îndepărta murdăria.

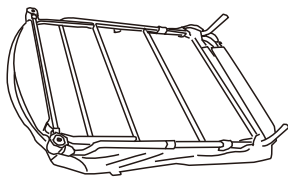
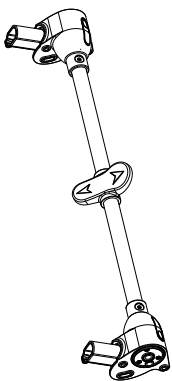
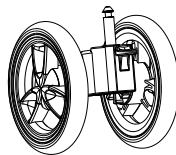
A x 1**B** x 1**C** x 2**D** x 2

01

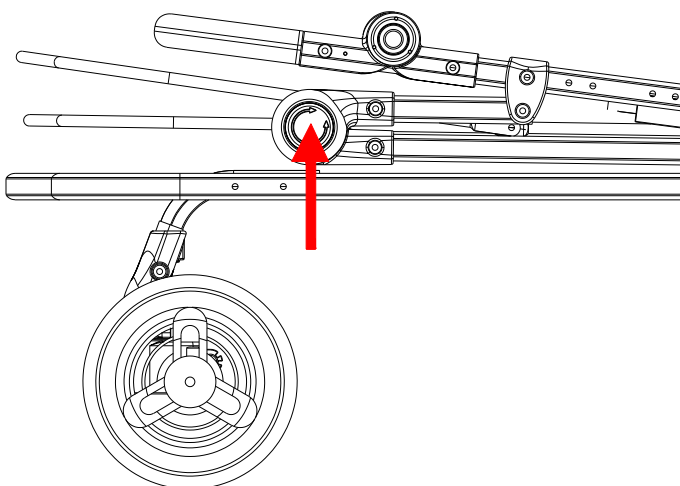

EN_1. Press both buttons and lift the frame upward as shown by the arrows.

FR_1. Appuyez sur les deux boutons et soulevez le cadre vers le haut comme indiqué par les flèches.

ES_1. Presione ambos botones y levante el marco hacia arriba como se muestra en las flechas.

DE_1. Drücken Sie beide Knöpfe und heben Sie den Rahmen wie durch die Pfeile angezeigt nach oben.

IT_1. Premere entrambi i pulsanti e sollevare il telaio verso l'alto come indicato dalle frecce.

PT_1. Prima os dois botões e levante a estrutura para cima, conforme indicado pelas setas.

RO_1. Apăsați ambele butoane și ridicați rama în sus, așa cum indică săgețile.

02

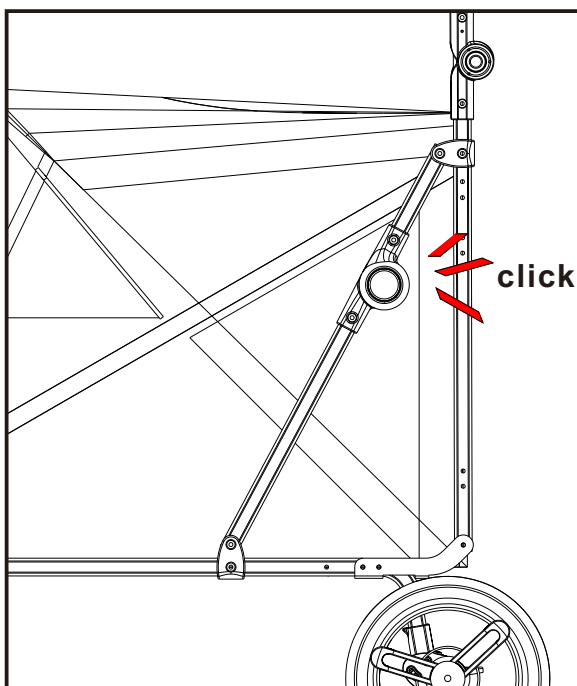

EN_2. A "click" indicates the frame is fully opened.

FR_2. Un « clic » indique que le cadre est complètement ouvert.

ES_2. Un « clic » indica que el marco está completamente abierto.

DE_2. Ein „Klicken“ zeigt an, dass der Rahmen vollständig geöffnet ist.

IT_2. Un "clic" indica che il telaio è completamente aperto.

PT_2. Um «clique» indica que a janela está totalmente aberta.

RO_2. Un „clic” indică faptul că rama este complet deschisă.

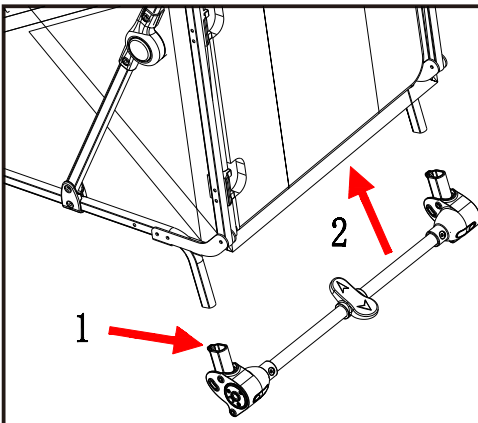

EN_3. Install rear wheel mounts: Align the notch (Arrow 1) with the protruding clip on the rear leg tube, then insert as shown by Arrow 2 until it clicks.

FR_3. Installez les supports de roue arrière : alignez l'encoche (flèche 1) avec le clip saillant sur le tube arrière, puis insérez-le comme indiqué par la flèche 2 jusqu'à ce qu'il s'enclenche.

ES_3. Instale los soportes de la rueda trasera: alinee la muesca (flecha 1) con el clip saliente del tubo de la pata trasera y, a continuación, insértelo como se muestra en la flecha 2 hasta que encaje.

DE_3. Hinterradhalterungen montieren: Richten Sie die Kerbe (Pfeil 1) an der hervorstehenden Klammer am hinteren Beinrohr aus und setzen Sie sie dann wie durch Pfeil 2 gezeigt ein, bis sie einrastet.

IT_3. Installare i supporti delle ruote posteriori: allineare l'incavo (freccia 1) con la clip sporgente sul tubo posteriore, quindi inserire come indicato dalla freccia 2 fino a quando non scatta in posizione.

PT_3. Instalar os suportes da roda traseira: Alinhe o entalhe (Seta 1) com o clipe saliente no tubo da perna traseira e, em seguida, insira-o conforme indicado pela Seta 2 até ouvir um clique.

RO_3. Instalați suporturile roților din spate: Aliniați creștătura (săgeata 1) cu clema proeminentă de pe tubul piciorului din spate, apoi introduceți-o așa cum se arată în săgeata 2 până când se fixează.

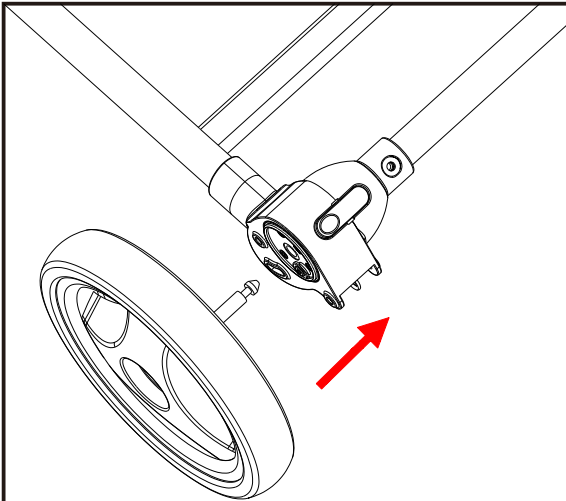

EN_4. Install rear wheels: Insert each rear wheel axle into its mount. A locking sound confirms installation.

FR_4. Installez les roues arrière : insérez chaque axe de roue arrière dans son support. Un clic de verrouillage confirme l'installation.

ES_4. Instale las ruedas traseras: inserte cada eje de rueda trasera en su soporte. Un sonido de bloqueo confirmará la instalación.

DE_4. Hinterräder montieren: Stecken Sie jede Hinterradachse in ihre Halterung. Ein Klickgeräusch bestätigt die Montage.

IT_4. Installare le ruote posteriori: inserire ciascun asse della ruota posteriore nel relativo supporto. Un clic di bloccaggio conferma l'installazione.

PT_4. Instalar as rodas traseiras: Insira cada eixo das rodas traseiras no seu suporte. Um som de encaixe confirma a instalação.

RO_4. Instalați roțile din spate: Introduceți fiecare axă a roții din spate în suportul său. Un sunet de blocare confirmă instalarea.

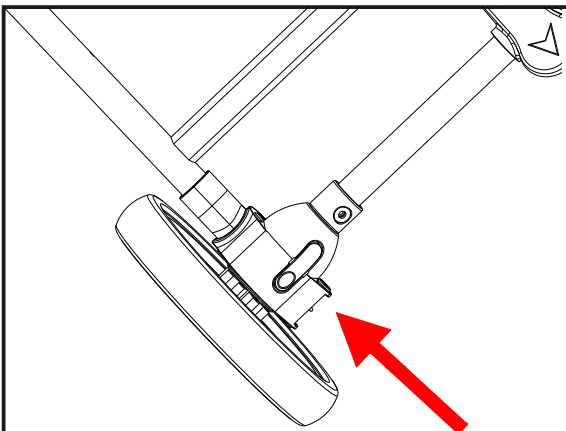

EN_5. Remove rear wheels: Press the button inside the wheel mount and pull the wheel in the opposite direction.

FR_5. Retirez les roues arrière : appuyez sur le bouton situé à l'intérieur du support de roue et tirez la roue dans la direction opposée.

ES_5. Retire las ruedas traseras: presione el botón situado dentro del soporte de la rueda y tire de la rueda en la dirección opuesta.

DE_5. Hinterräder entfernen: Drücken Sie den Knopf im Radhalter und ziehen Sie das Rad in die entgegengesetzte Richtung.

IT_5. Rimuovere le ruote posteriori: premere il pulsante all'interno del supporto della ruota e tirare la ruota nella direzione opposta.

PT_5. Retire as rodas traseiras: prima o botão no interior do suporte da roda e puxe a roda na direção oposta.

RO_5. Scoateți roțile din spate: apăsați butonul din interiorul suportului roții și trageți roata în direcția opusă.

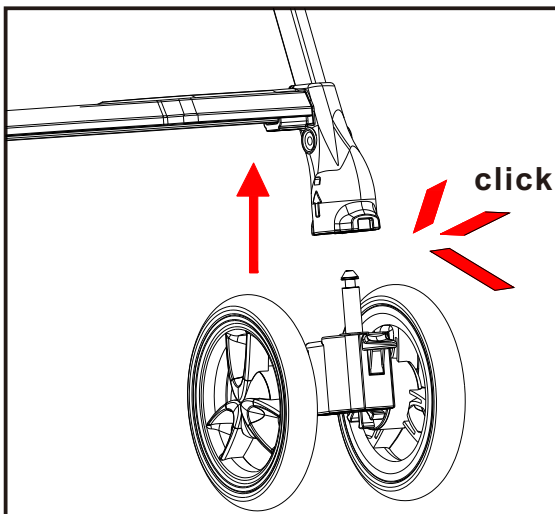

EN_6. Install front wheels: Insert each front wheel axle into its mount until it clicks.

FR_6. Installez les roues avant : insérez chaque axe de roue avant dans son support jusqu'à ce qu'il s'enclenche.

ES_6. Instale las ruedas delanteras: inserte cada eje de rueda delantera en su soporte hasta que encaje con un clic.

DE_6. Vorderräder montieren: Stecken Sie jede Vorderradachse in ihre Halterung, bis sie einrastet.

IT_6. Installare le ruote anteriori: inserire ciascun asse della ruota anteriore nel relativo supporto fino a quando non scatta in posizione.

PT_6. Instalar as rodas dianteiras: Insira cada eixo das rodas dianteiras no respetivo suporte até ouvir um clique.

RO_6. Instalați roțile din față: Introduceți fiecare ax al roții din față în suportul său până când se fixează.

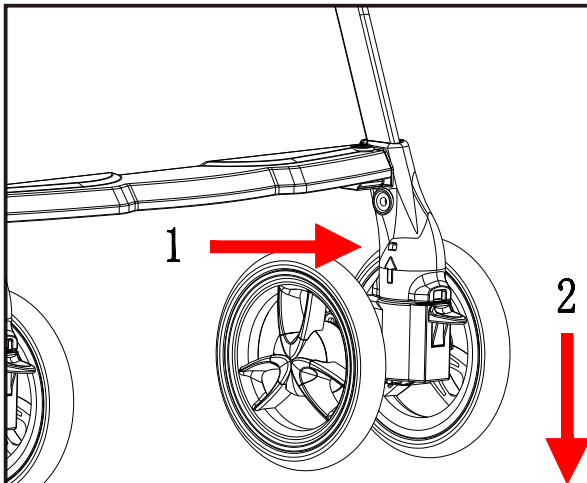

EN_7. Remove front wheels: Press the silver button inside the front wheel mount and pull the wheel downward.

FR_7. Retirez les roues avant : appuyez sur le bouton argenté situé à l'intérieur du support de roue avant et tirez la roue vers le bas.

ES_7. Retire las ruedas delanteras: presione el botón plateado situado dentro del soporte de la rueda delantera y tire de la rueda hacia abajo.

DE_7. Vorderräder entfernen: Drücken Sie den silbernen Knopf im Inneren der Vorderradhalterung und ziehen Sie das Rad nach unten.

IT_7. Rimuovere le ruote anteriori: premere il pulsante argentato all'interno del supporto della ruota anteriore e tirare la ruota verso il basso.

PT_7. Retire as rodas dianteiras: prima o botão prateado no interior do suporte da roda dianteira e puxe a roda para baixo.

RO_7. Scoateți roțile din față: apăsați butonul argintiu din interiorul suportului roții din față și trageți roata în jos.

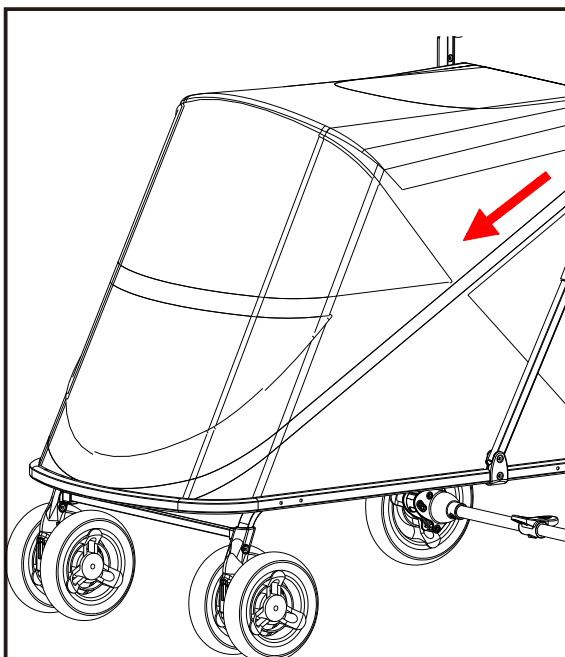

EN_8. Secure crate fabric: Zip up the zippers at both ends as shown to lock the crate in place.

FR_8. Fixez le tissu de la cage : fermez les fermetures éclair aux deux extrémités comme indiqué pour maintenir la cage en place.

ES_8. Asegure la tela de la jaula: cierre las cremalleras en ambos extremos como se muestra para fijar la jaula en su lugar.

DE_8. Befestigen Sie den Kistenstoff: Schließen Sie die Reißverschlüsse an beiden Enden wie abgebildet, um die Kiste zu fixieren.

IT_8. Fissare il tessuto della gabbia: chiudere le cerniere su entrambe le estremità come mostrato per bloccare la gabbia in posizione.

PT_8. Fixar o tecido da caixa: Feche os fechos em ambas as extremidades, conforme ilustrado, para fixar a caixa no lugar.

RO_8. Fixați materialul cu care este acoperită cutia: închideți fermoarele de la ambele capete, așa cum se arată în imagine, pentru a fixa cutia în poziție.

EN_9. Secure skylight: Zip the skylight zipper as shown to close it.

FR_9. Fermez la lucarne : fermez la fermeture éclair de la lucarne comme indiqué pour la fermer.

ES_9. Cierre la claraboya: cierre la cremallera de la claraboya como se muestra para cerrarla.

DE_9. Sichere Dachluke: Schließen Sie die Dachluke, indem Sie den Reißverschluss wie abgebildet zuziehen.

IT_9. Chiudere il lucernario: chiudere la cerniera del lucernario come mostrato in figura.

PT_9. Fechar a claraboia: Feche o fecho da claraboia, conforme ilustrado, para a fechar.

RO_9. Fixați luminatorul: închideți fermoarul luminatorului așa cum se arată pentru a-l închide.

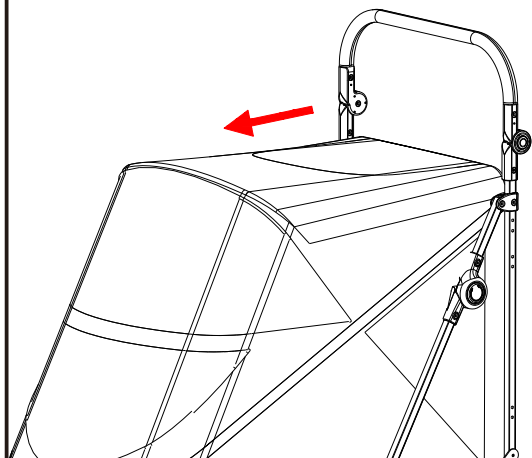

EN_10. Open rear door: Unclip the fastener (Arrow 1), then open the door (Arrow 2).

FR_10. Ouvrir la porte arrière : déclipser la fixation (flèche 1), puis ouvrir la porte (flèche 2).

ES_10. Abra la puerta trasera: desenganche el cierre (flecha 1) y, a continuación, abra la puerta (flecha 2).

DE_10. Hintere Tür öffnen: Befestigungselement lösen (Pfeil 1), dann Tür öffnen (Pfeil 2).

IT_10. Aprire lo sportello posteriore: sganciare il fermo (freccia 1), quindi aprire lo sportello (freccia 2).

PT_10. Abrir a porta traseira: Desengate o fecho (Seta 1) e, em seguida, abra a porta (Seta 2).

RO_10. Deschideți ușa din spate: Desfaceți dispozitivul de fixare (săgeata 1), apoi deschideți ușa (săgeata 2).

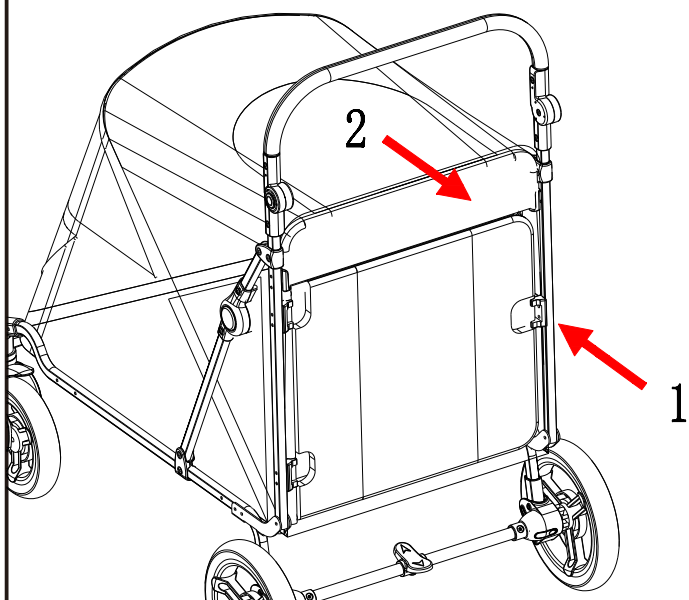

EN_11. Close rear door: Close the door and fasten the clip as shown.

FR_11. Fermez la porte arrière : fermez la porte et fixez le clip comme indiqué.

ES_11. Cierre la puerta trasera: cierre la puerta y fije el clip como se muestra.

DE_11. Hintere Tür schließen: Schließen Sie die Tür und befestigen Sie den Clip wie abgebildet.

IT_11. Chiudere lo sportello posteriore: chiudere lo sportello e fissare la clip come mostrato.

PT_11. Fechar a porta traseira: Feche a porta e prenda o fecho, conforme ilustrado.

RO_11. Închideți ușa din spate: Închideți ușa și fixați clema așa cum se arată.

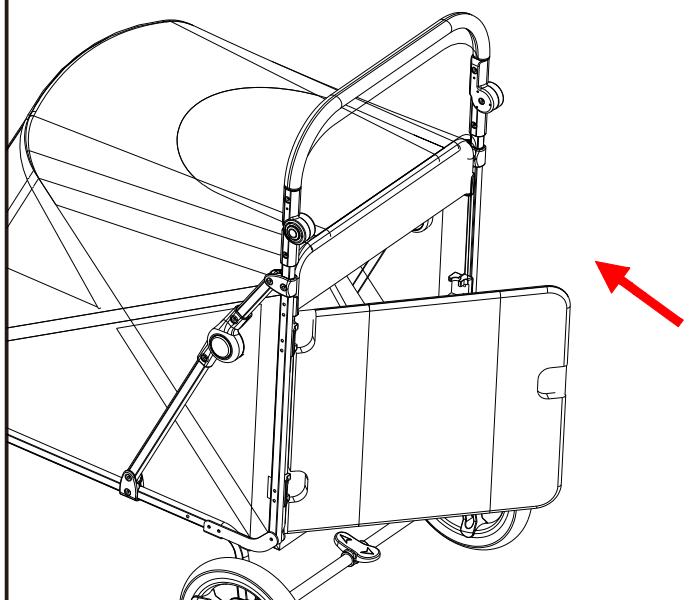

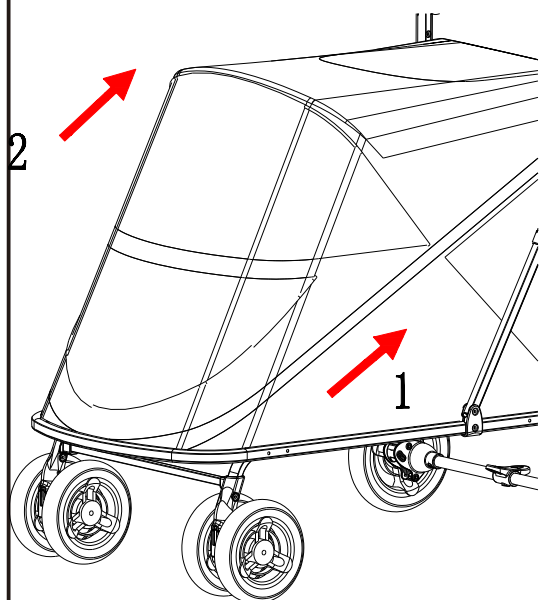

EN_12. Flip open the top cover: Unzip the zipper (Arrow 1), then flip the cover backward (Arrow 2).

FR_12. Ouvrez le couvercle supérieur : ouvrez la fermeture éclair (flèche 1), puis rabattez le couvercle vers l'arrière (flèche 2).

ES_12. Abra la cubierta superior: deslice la cremallera (flecha 1) y luego levante la cubierta hacia atrás (flecha 2).

DE_12. Klappen Sie die obere Abdeckung auf: Öffnen Sie den Reißverschluss (Pfeil 1) und klappen Sie die Abdeckung nach hinten (Pfeil 2).

IT_12. Aprire il coperchio superiore: aprire la cerniera (freccia 1), quindi ribaltare il coperchio all'indietro (freccia 2).

PT_12. Abra a tampa superior: abra o fecho (Seta 1) e, em seguida, incline a tampa para trás (Seta 2).

RO_12. Deschideți capacul superior: deschideți fermoarul (săgeata 1), apoi rabatați capacul înapoi (săgeata 2).

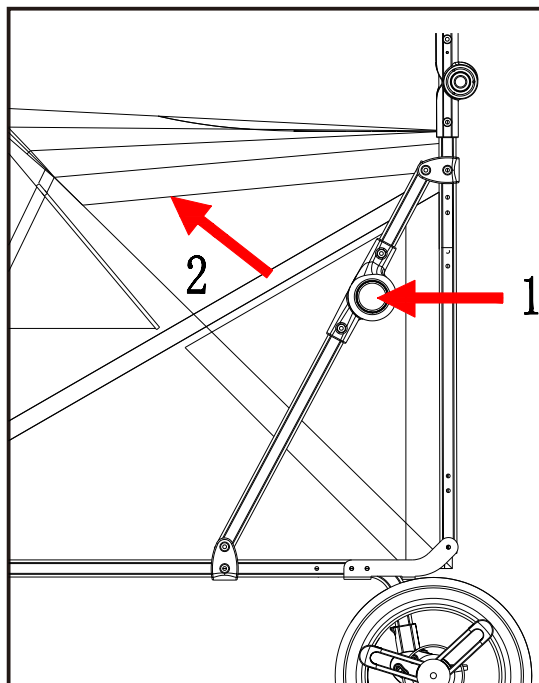

EN_13. Fold the stroller: Press both buttons (Arrow 1) and pull forward (Arrow 2).

FR_13. Pliez la poussette : appuyez sur les deux boutons (flèche 1) et tirez vers l'avant (flèche 2).

ES_13. Plegar el cochecito: Presione ambos botones (flecha 1) y tire hacia adelante (flecha 2).

DE_13. Klappen Sie den Kinderwagen zusammen: Drücken Sie beide Knöpfe (Pfeil 1) und ziehen Sie ihn nach vorne (Pfeil 2).

IT_13. Piegare il passeggino: premere entrambi i pulsanti (freccia 1) e tirare in avanti (freccia 2).

PT_13. Dobre o carrinho: prima os dois botões (Seta 1) e puxe para a frente (Seta 2).

RO_13. Plițați căruciorul: apăsați ambele butoane (săgeata 1) și trageți în față (săgeata 2).

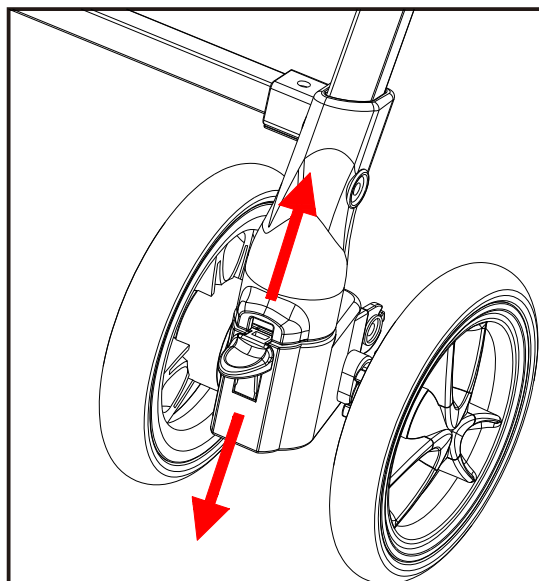

EN_14. Front wheel steering: As indicated by the arrows in the diagram, move the paddle up or down to drive straight or steer freely.

FR_14. Direction à roue avant : comme indiqué par les flèches sur le schéma, déplacez la palette vers le haut ou vers le bas pour rouler en ligne droite ou tourner librement.

ES_14. Dirección de la rueda delantera: tal y como indican las flechas del diagrama, mueva la palanca hacia arriba o hacia abajo para conducir en línea recta o girar libremente.

DE_14. Vorderradlenkung: Wie durch die Pfeile in der Abbildung angezeigt, bewegen Sie das Paddel nach oben oder unten, um geradeaus zu fahren oder frei zu lenken.

IT_14. Sterzo anteriore: come indicato dalle frecce nel diagramma, muovere la leva verso l'alto o verso il basso per guidare in linea retta o sterzare liberamente.

PT_14. Direção da roda dianteira: Conforme indicado pelas setas no diagrama, mova a alavanca para cima ou para baixo para conduzir em linha reta ou virar livremente.

RO_14. Direcție cu roți față: După cum indică săgețile din diagramă, mișcați maneta în sus sau în jos pentru a conduce în linie dreaptă sau pentru a vira liber.

EN_15. Adjust handle height: Simultaneously press the buttons on both sides of the handle and adjust.

FR_15. Régler la hauteur de la poignée : appuyez simultanément sur les boutons situés de chaque côté de la poignée et réglez-la.

ES_15. Ajustar la altura del mango: Presione simultáneamente los botones a ambos lados del mango y ajuste.

DE_15. Griffhöhe einstellen: Drücken Sie gleichzeitig die Knöpfe auf beiden Seiten des Griffs und nehmen Sie die Einstellung vor.

IT_15. Regolare l'altezza della maniglia: premere contemporaneamente i pulsanti su entrambi i lati della maniglia e regolare.

PT_15. Ajustar a altura do punho: prima simultaneamente os botões de ambos os lados do punho e ajuste.

RO_15. Reglați înălțimea mânerului: apăsați simultan butoanele de pe ambele părți ale mânerului și reglați.

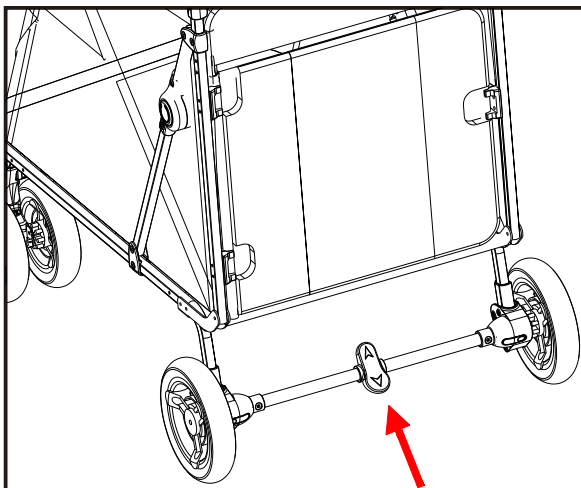
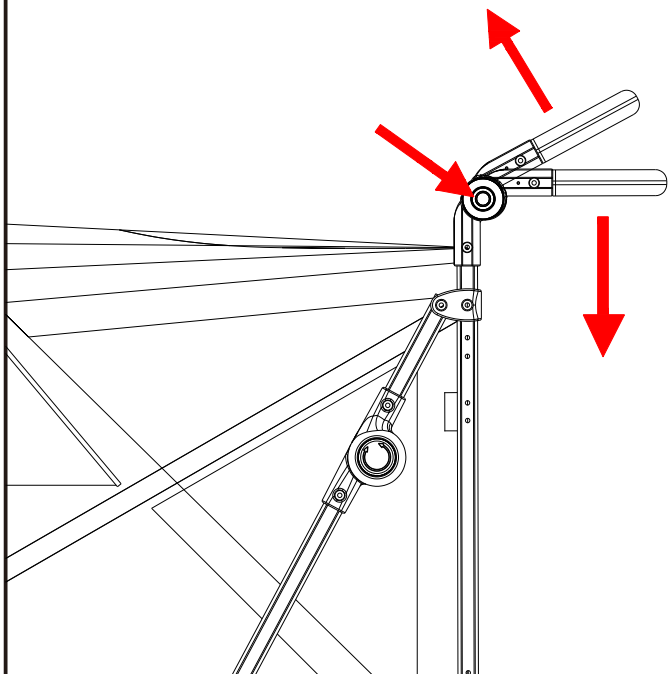

EN_16. Engage brake: Step down on the brake pedal as shown.

Release brake: Use your toe to lift the brake pedal as shown.

FR_16. Actionner le frein : appuyez sur la pédale de frein comme indiqué.

Relâcher le frein : soulevez la pédale de frein avec votre orteil comme indiqué.

ES_16. Accionar el freno: Pise el pedal del freno como se muestra.

Soltar el freno: Utilice la punta del pie para levantar el pedal del freno como se muestra.

DE_16. Bremse betätigen: Treten Sie wie abgebildet auf das Bremspedal.

Bremse lösen: Heben Sie das Bremspedal wie abgebildet mit der Fußspitze an.

IT_16. Azionare il freno: premere il pedale del freno come mostrato.

Rilasciare il freno: sollevare il pedale del freno con la punta del piede come mostrato.

PT_16. Acionar o travão: Carregue no pedal do travão, conforme ilustrado.

Soltar o travão: Utilize a ponta do pé para levantar o pedal do travão, conforme ilustrado.

RO_16. Acționarea frânei: Apăsați pedala de frână așa cum se arată.

Eliberarea frânei: Ridicați pedala de frână cu vârful piciorului, așa cum se arată.

If you have any questions, please contact our customer care center, Our contact details are below:

US

 001-877-644-9366

 customerservice@aosom.com

Imported by Aosom LLC
7777 Center Ave. Suite 430
Huntington Beach, CA 92647-9998 USA
MADE IN CHINA

If you have any questions, please contact our customer care center, Our contact details are below:

UK

 0044-800-240-4004

 enquiries@mhstar.co.uk

IMPORTER ADDRESS:
MH STAR UK LTD
1 Northampton Cross Logistics Park
Northampton Cross Road
Northampton
Nn4 9FH
Tel: 0800 240 4050
enquiries@mhstar.co.uk
MADE IN CHINA

If you have any questions, please contact our customer care center, Our contact details are below:

CA

 416-792-6088

 customerservice@aosom.ca

Imported by Aosom Canada Inc.
Unit 33-1 Sparks Avenue, North York, Ontario,
Canada
M2H 2W1
MADE IN CHINA

Si vous avez la moindre question, veuillez contacter notre centre d'assistance à la clientèle, Nos coordonnées sont les suivantes:

 416-792-6088

 customerservice@aosom.ca

Importé par Aosom Canada Inc.
Unité 33-1 Sparks Avenue, North York, Ontario,
Canada M2H 2W1
Fabriqué en Chine

Wenn Sie Fragen haben, wenden Sie sich bitte an unser Kundendienstzentrum, Unsere Kontaktdaten stehen unten:

DE

 0049-0(40)-87408465

 service@aosom.de

ADRESSE DES IMPORTEURE/Hersteller/REP:
MH Handel GmbH
Wendenstraße 309
D-20537 Hamburg
Germany
IN CHINA HERGESTELLT

In caso di dubbio, si prega di contattare il nostro centro assistenza clienti, I nostri dettagli di contatto sono di seguito:

IT

 0039-0249471447

 clienti@aosom.it

IMPORTATO DA/Produttore/REP:
AOSOM Italy srl
Centro Direzionale Milanofiori
Strada 1 Palazzo F1
20057 Assago (MI)
P.I.: 08567220960
FATTO IN CINA

Si tiene alguna pregunta, comuníquese con nuestro Centro de Atención al Cliente, Nuestros datos de contacto son los siguientes:

ES

 0034-931294512

 atencioncliente@aosom.es

IMPORTADOR/Fabricante/REP:
SPANISH AOSOM, S.L.
C/ROC GROS, Nº15.08550, ELS HOSTALET DE
BALENYÀ, SPAIN.
B66295775
HECHO EN CHINA

Se tiver alguma dúvida, por favor contacte o nosso Centro de Atendimento ao Cliente, Os nossos dados de contacto são os seguintes:

 0034-931294512

 info@aosom.pt.

Importator/Producător/REP:

RO

Aosom Romania SRL
Str. Barbu Mumuleanu, nr. 30-32
Bucuresti, Sector 2
Tel: +40 312294730
clienti@aosom.ro
Fabricat in China

Si vous avez la moindre question, veuillez contacter notre centre d'assistance à la clientèle, Nos coordonnées sont les suivantes:

FR

 0033-1-84166106

 aosom@mhfrance.fr

Importé par/Fabricant/REP:
MH FRANCE
2 Rue Maurice Hartmann
92130 Issy Les Moulineaux
France
FABRIQUÉ EN CHINE



FR

**DONNEZ
OU
RECYCLEZ**



ASSOCIATION

OU



LIVRAISON

OU



DÉCHÈTERIE

Adresses sur quefairedemesdechets.fr