

PawHut

IN251200172V01_GL

D08-102V90

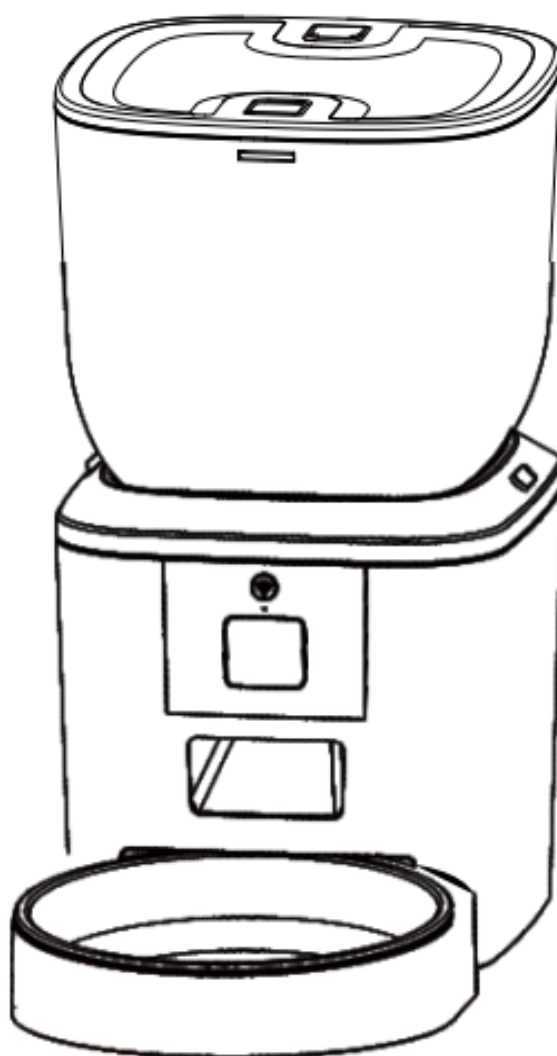

CE

EN_IMPORTANT, RETAIN FOR FUTURE REFERENCE: READ CAREFULLY.

FR_IMPORTANT: A LIRE ATTENTIVEMENT ET À CONSERVER POUR CONSULTATION ULTÉRIEURE.

ES_IMPORTANTE, LEA Y GUARDE PARA FUTURAS REFERENCIAS.

DE_WICHTIG! SORFGFÄLTIG LESEN UND FÜR SPÄTERES NACHSCHLAGEN AUFBEWAHREN.

**IT_IMPORTANTE! CONSERVARE IL PRESENTE MANUALE PER FUTURO RIFERIMENTO E
LEggerlo ATTENTAMENTE.**

PL_WAŻNE, PRZECHOWAJ DO WYKORZYSTANIA W PRZYSZŁOŚCI: PRZECZYTAJ UWAŻNIE.

RO_IMPORTANT, PĂSTRAȚI PENTRU REFERINȚĂ VIITOARE: CITIȚI CU ATENȚIE.

Contents

Hardware installation and introduction

Software Installation

Add pet feeder via Bluetooth

Add pet feeder via AP mode

Feeding

Manual feeding

Timed feeding

Feeding voice recording

Feeding records and alarm

Others

Common settings

FAQ

Reset

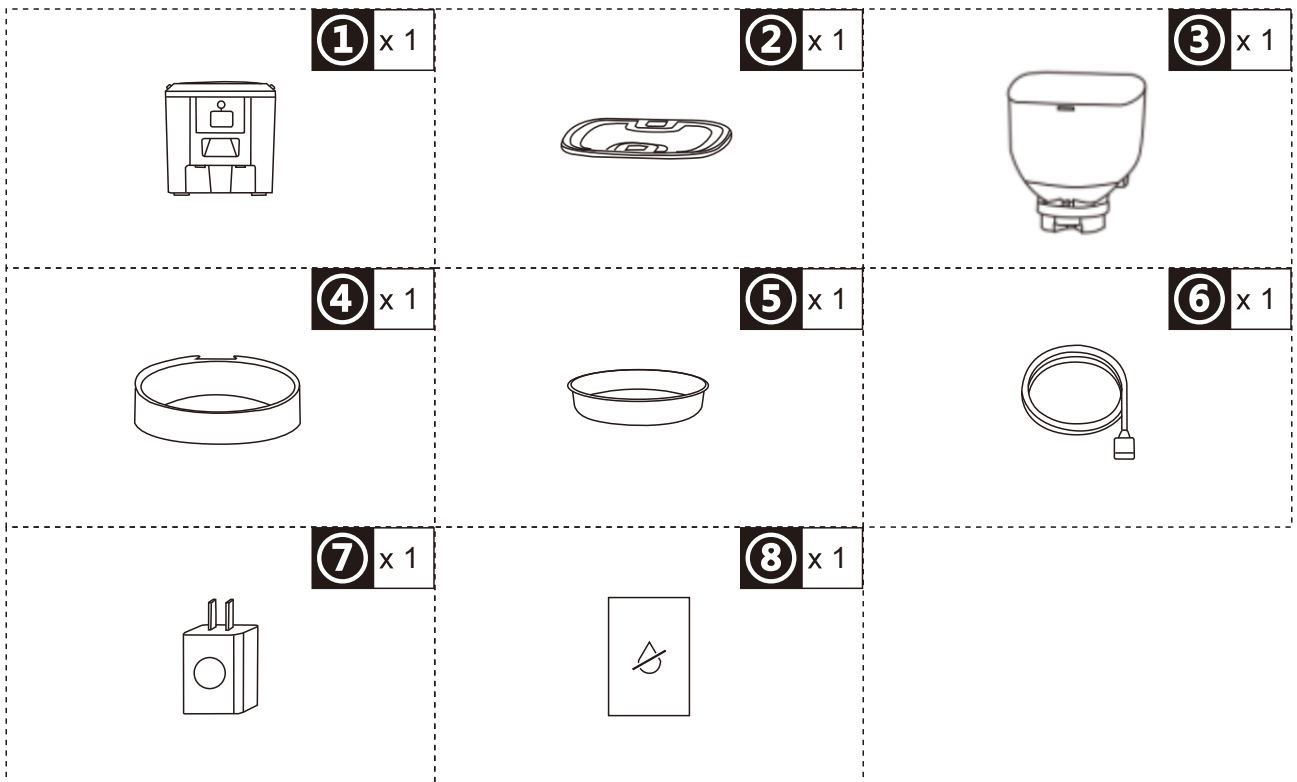

Hardware installation and introduction

Insert the type-C USB power cord into the connector on the bottom of the feeder. Open the battery compartment, insert 4 pieces of AA batteries, so that the feeder can still work automatically even without external power supply.

Input voltage	100-240	V
Input AC frequency	50/60	Hz
Output voltage	5	V
Output current	1	A
Output power	5	W
Average active efficiency	≤73.63	%
Efficiency at low load (10 %)		%
No-load power consumption	≤0.1	W

Battery

The back-up battery is designed for short-term alternative when the external power is cut. When there is battery only, the feeder will be in sleep mode after 3 minutes of no operation. When in sleep mode, the network and all the operations on the App will be unavailable. The feeder will still feed normally at the schedule feeding time.

Notice:

Rechargeable batteries are not recommended. Rechargeable batteries may case inaccurate power indications.

Unlock the lock on the cover to open the cover. Then take out and place the feeding tray into the feeder from the bottom.

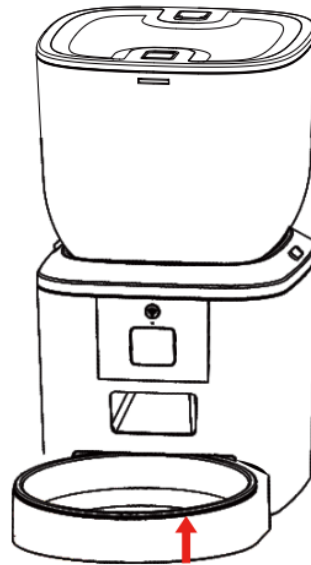
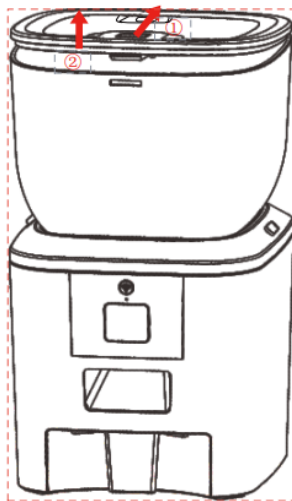

Switch the lock to unlock the grain bucket to the feeder's main body. Rotate the hood to clean the grain dispenser.

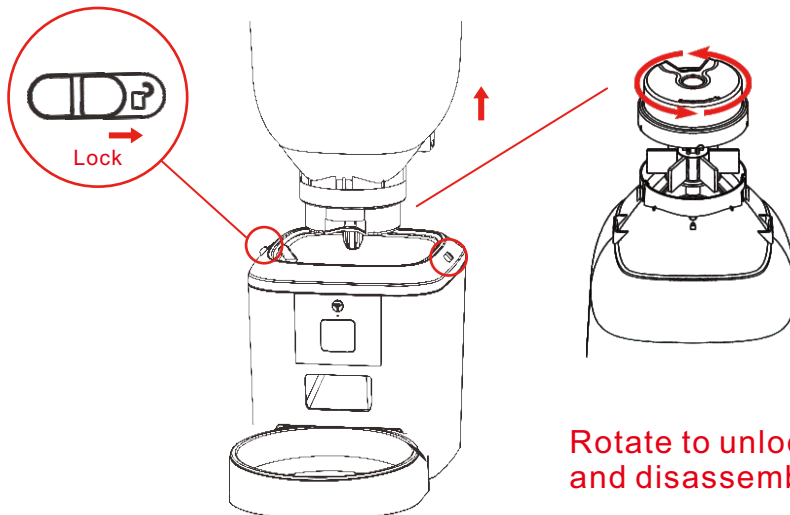

Rotate to unlock and disassemble

Operation panel introduction:

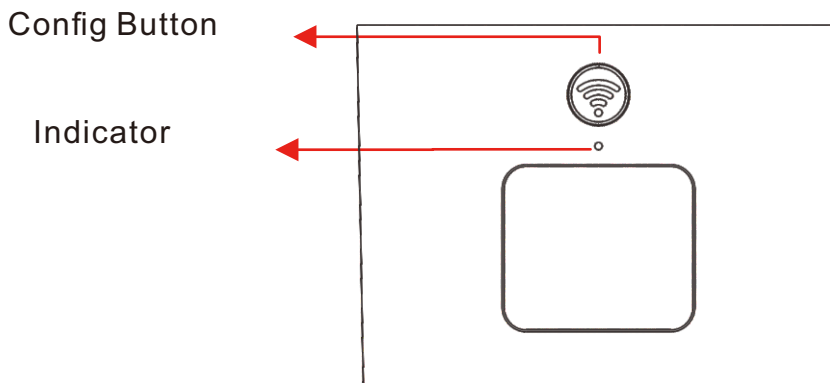

1. Notice: For your pet's health, please wash the grain bucket and feeding tray regularly. The feeder body should not be filled with water. Please use a wring-able wet cloth to wipe.

Software Installation

Add pet feeder via Bluetooth

1. Before App operation, please enable the mobile phone's Bluetooth function.

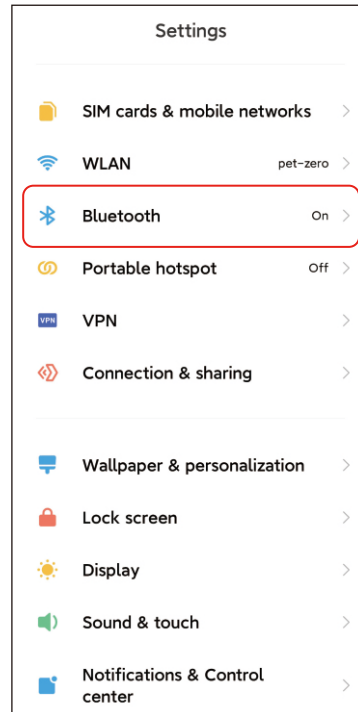
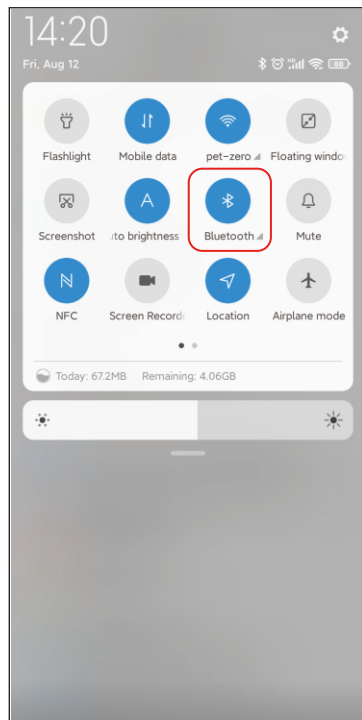

2. Search the App Store or scan the QR code below to download and install Tuya Smart.



Tuya Smart



Download Website

3. Run the App, read and agree to the privacy policy, and register a new account or login to a registered account. When you register or login to the account, please choose the correct country or area.

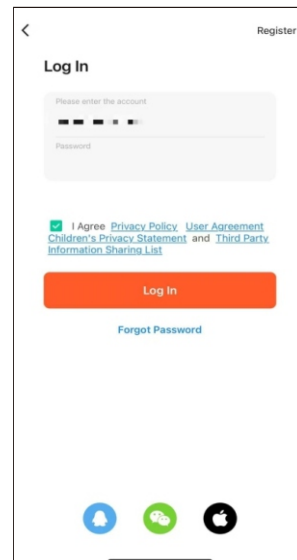
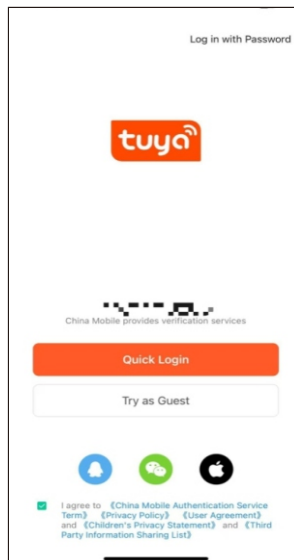
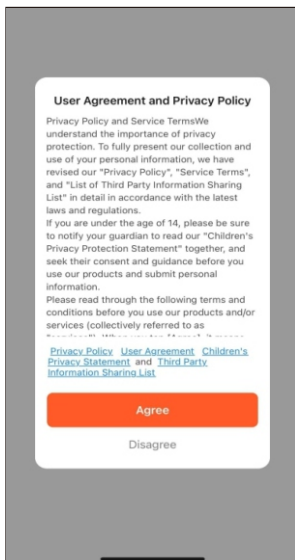

4. Click Add Device or + to add a new pet feeder. Then the App may ask you to access certain permissions and turn on Bluetooth which mentioned in step 1. These permissions are very important for the App, so please allow them and turn on Bluetooth.

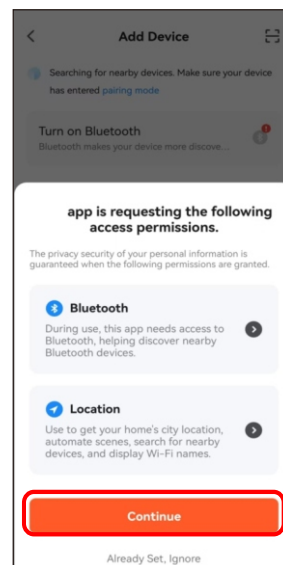
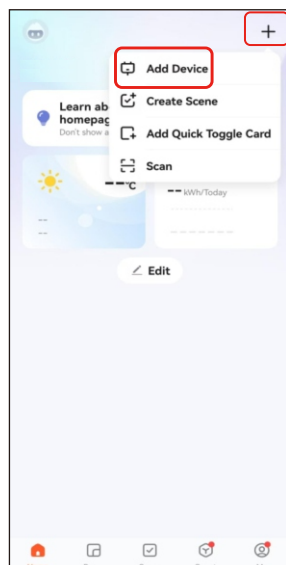

5. Power on the feeder, check whether the feeder’s indicator is flashing in Indicator LED status red once every 3 seconds. If the current indicator LED is in any other state, please press and hold the Wi-Fi config button for about 5 seconds to reset the feeder.

Then mobile phone will detect the feeder by Bluetooth automatically. Once detected, App will show a message to ask to add the feeder. If not, please check the feeder’s indicator LED carefully.

Click Add button.

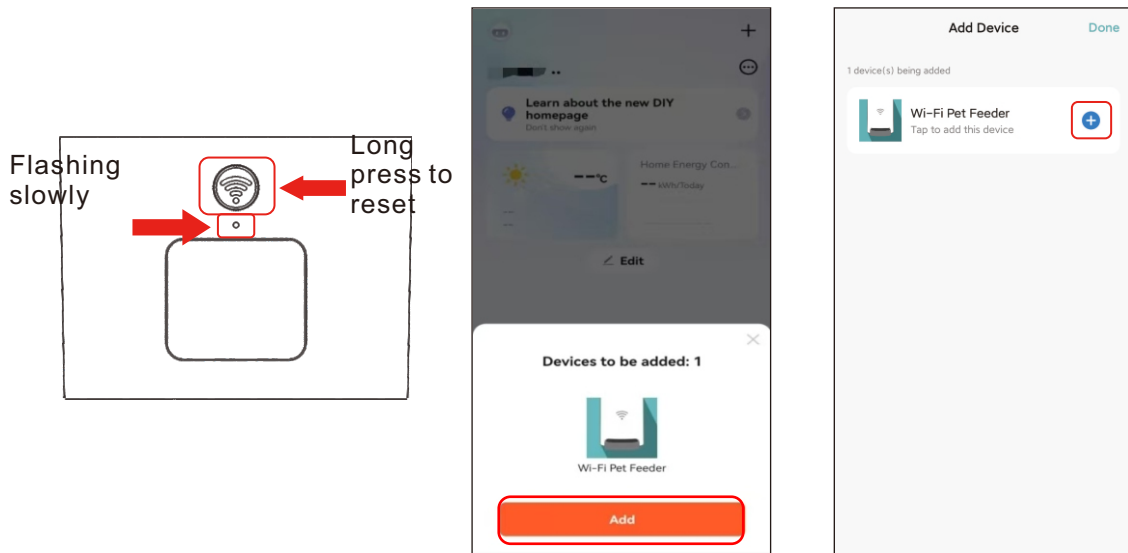

Indicator LED status :

Flashing slowly in RED	Feeder is waiting for Wi-Fi network configuration;
Flashing rapidly in RED	Feeder is configured for the Wi-Fi network and trying to connect. If the connection fails, it will always be rapidly.
Always on in RED	Feeder is connected to the Wi-Fi network. It can be turned off in the settings.
Always off	Feeder is only powered by battery only or turned off manually

6. Then please fill in the Wi-Fi network information. The name of Wi-Fi network will appear in the textbox automatically. Please note that this feeder does not support 5Ghz Wi-Fi networks, it support only 2.4Ghz networks. Please check that the Wi-Fi name is the name of a 2.4Ghz Wi-Fi network. If not, please switch the mobile phone's Wi-Fi network to a 2.4Ghz Wi-Fi network.

Next, please enter the Wi-Fi password and click Next.

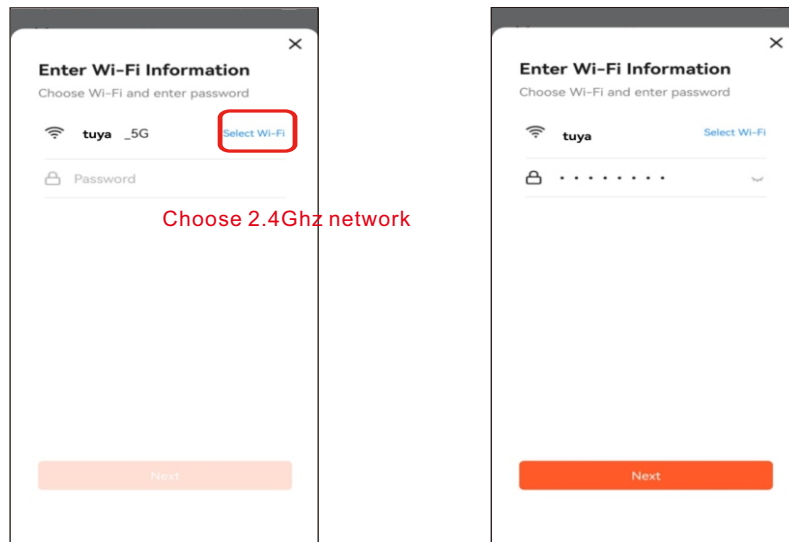

Important Notice:

- Please choose a 2.4Ghz Wi-Fi signal instead of a 5Ghz signal. The feeder does not support 5Ghz Wi-Fi networks.
- When entering the password, be aware that it is case sensitive.
- Make sure the feeder is not far away from router and reboot router to try again.
- Please choose a Wi-Fi network with WPA or WPA2 encryption instead of WEP encryption.
- Make sure that MAC address filtering and wireless device isolation is turned off on the wireless router.
- The feeder may not support the Wi-Fi signal of the wireless repeater.
- Please turn off “Dual frequency combo” function in router.

7. The feeder will then try to connect to the Wi-Fi network. Waiting the feeder connected to the Wi-Fi and click Done to complete adding process.

If the feeder fails to connect, please check the important notice above first.

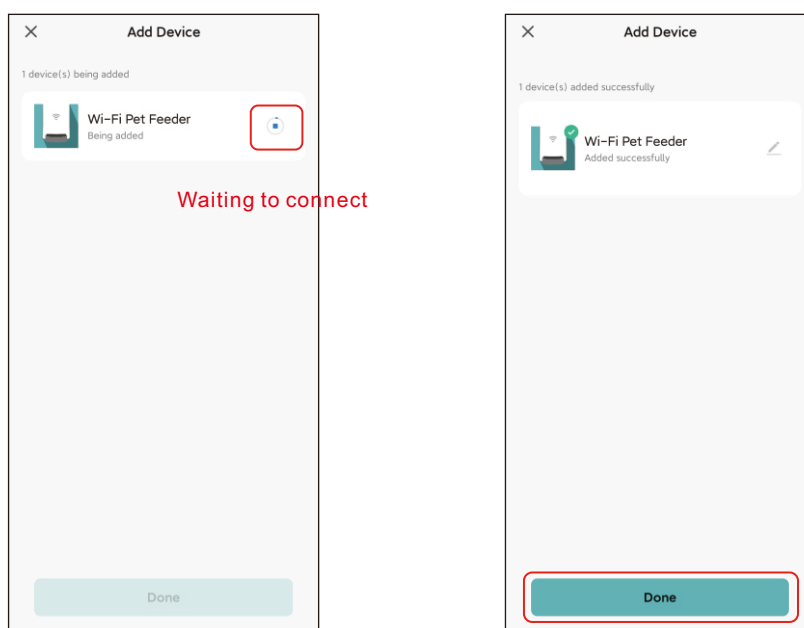

Add pet feeder via AP mode

1. If the feeder fails to connect to the Wi-Fi network, the AP mode is plan B for adding the feeder.

Choose Add manually and choose Pet Feeder AP mode manually in the add page. Notice that the other 2 options in add manually list are not suit for this feeder, please do not choose them.

Fill in the 2.4GHz Wi-Fi network information and click Next.

Power on feeder and check that the indicator LED is flashing in RED monce every 3 seconds as same with adding feeder by Bluetooth. Then click Next.

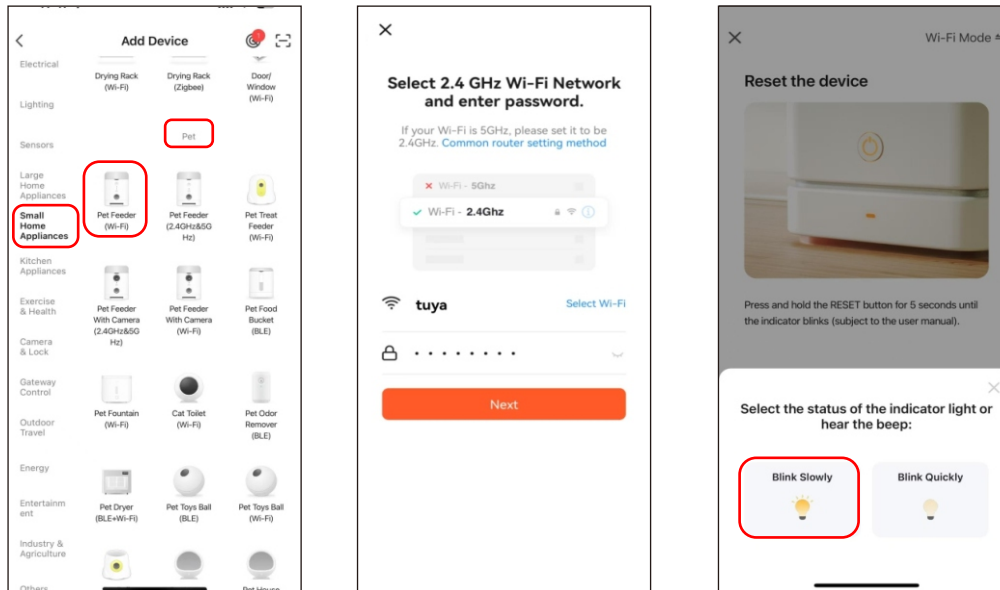

. Then the App will ask you to switch your mobile phone's network to a new network broadcast by the feeder. Please go to Wi-Fi settings on the mobile phone and connect to the Wi-Fi which starts with SmartLife-. No password is necessary.

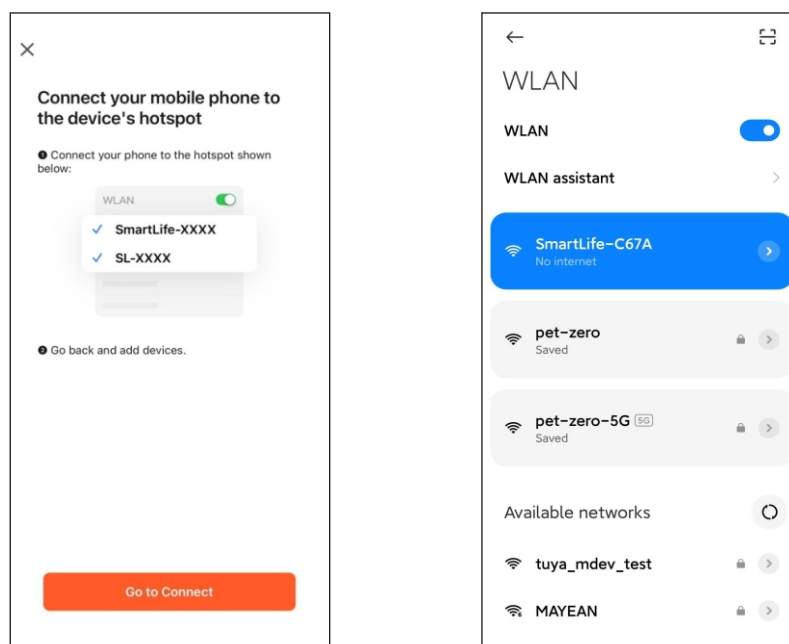

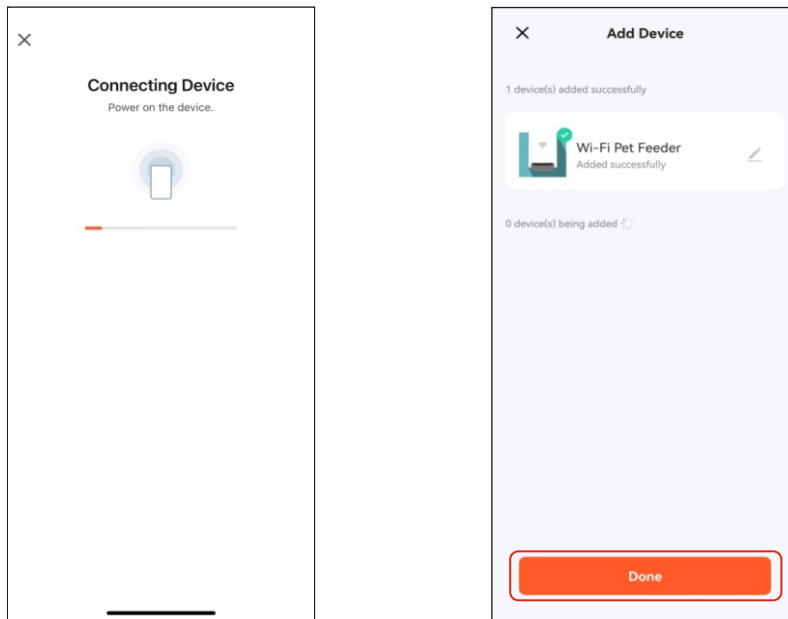

3. Return to the App after the Wi-Fi is connected. The adding process is the same as in Bluetooth mode covered above.

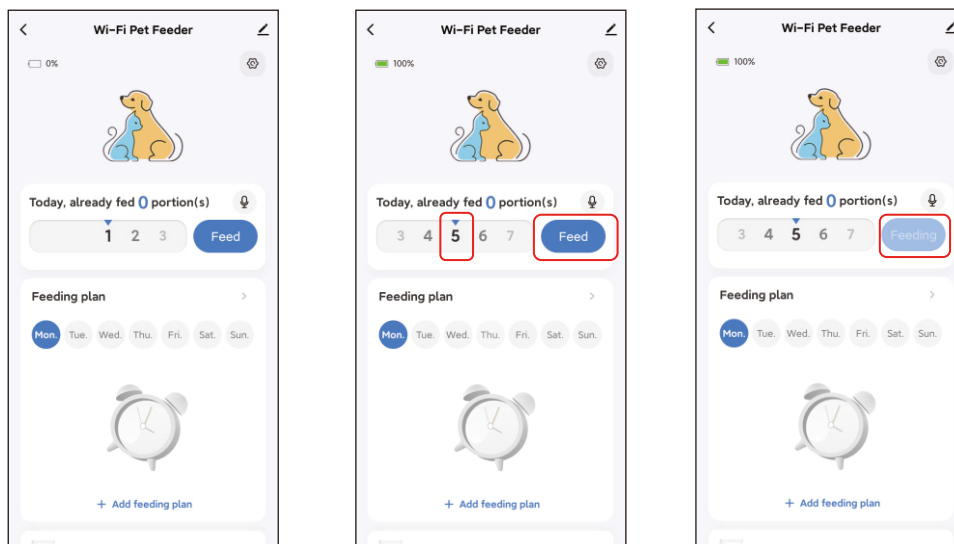

Feeding Manual feeding

1. Enter feeder's main interface. Choose the feeding portions and click Feed. The feeder will feed immediately.



2. You can also double click the Manual feed button on the feeder to feed manually. The feeding amount can be adjusted in the App. Click  and set up feed amount using the button. Setting it to 0 can disable this function.

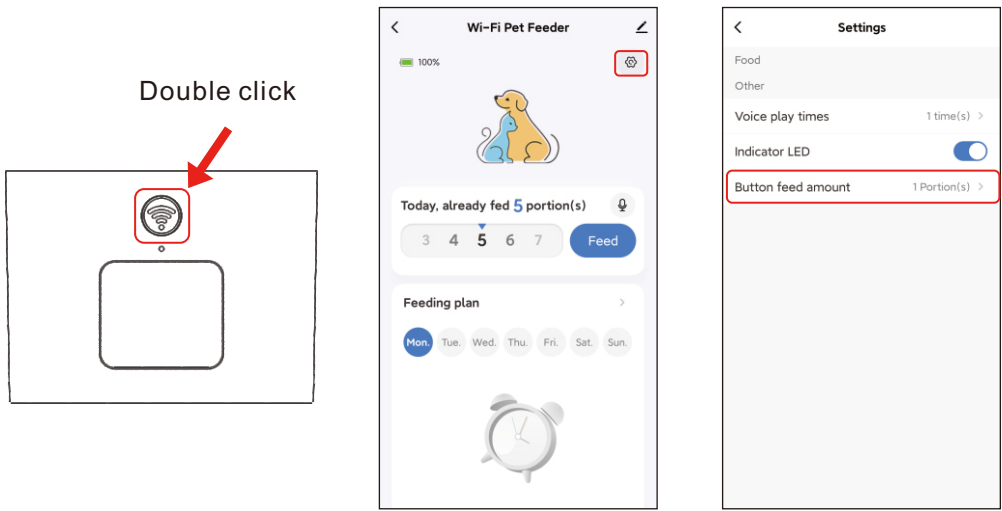

Timed feeding

1. The pet feeder supports the scheduled feeding of exact portions at exact times. Click Add feeding plan, choose feeding time, repeat rules for each day of the week, and feed portions, then click Save.

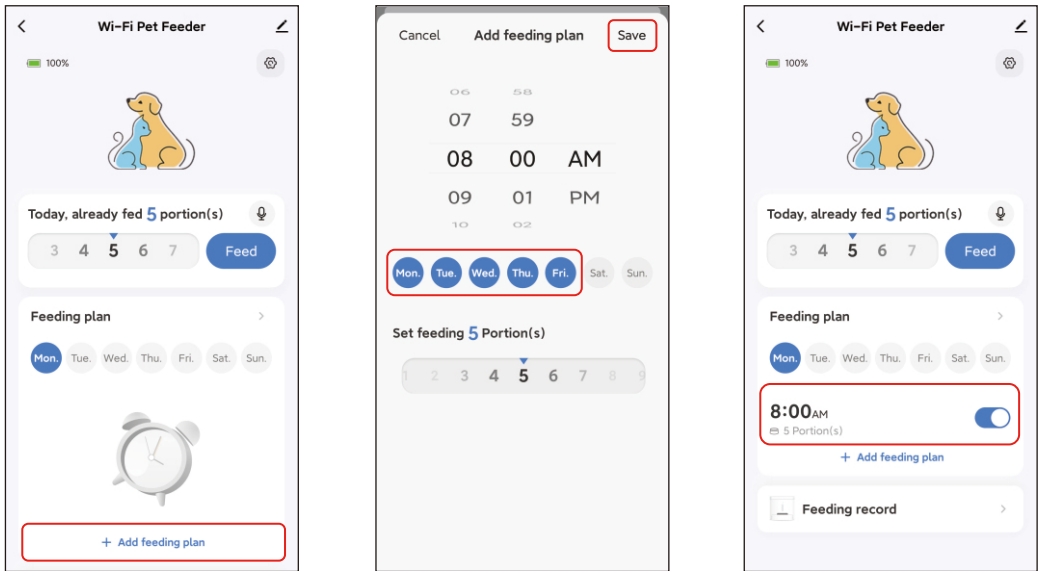

2. Click the arrow behind the Feeding plan to check all the schedules. The feeder supports up to 10 feeding schedules. If you need to disable a schedule, you can disable it by disable its switch. You can also delete it by slide the feeding schedule to the left to access the delete option.

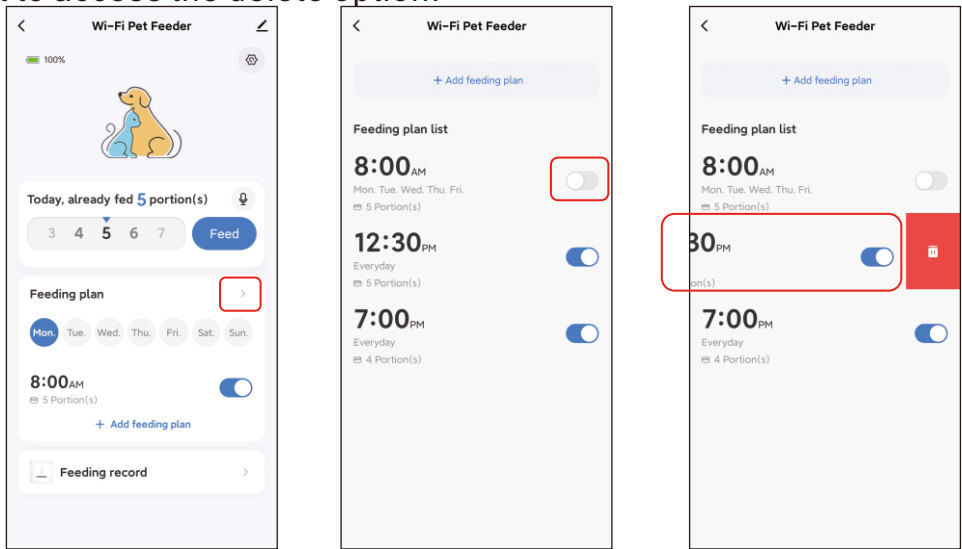

Feeding voice recording

1. To develop good feeding habits for pets, the feeder supports pre-recording a maximum of 10 seconds of audio, which is played during feeding.
2. Click the microphone icon to enter the page of feeding voice recording. Click Add to start recording.

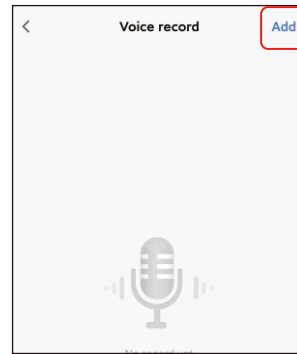
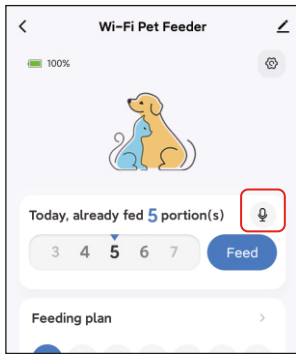

3. Long press the microphone icon to start recording. When you first record, the App may ask you to access mobile phone's microphone permission. Please allow and then re-record again. (The first record after access the permission may be mute, so please record again.)

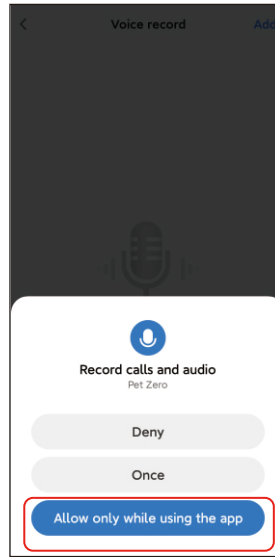
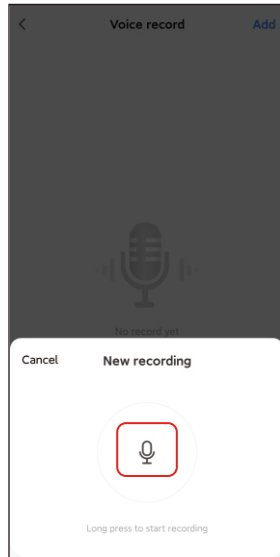

4. After recording, please review it and then save to the mobile phone.

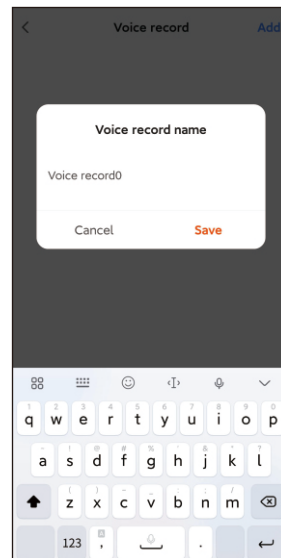
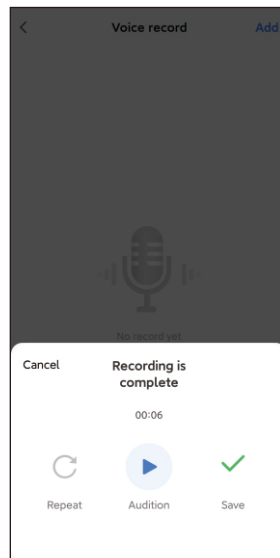

5. After saving to the mobile phone, the recording is not uploaded to feeder automatically. Please click the button to upload to the feeder. Several recording files could be saved in the phone, but only one recording file could be uploaded to the feeder.

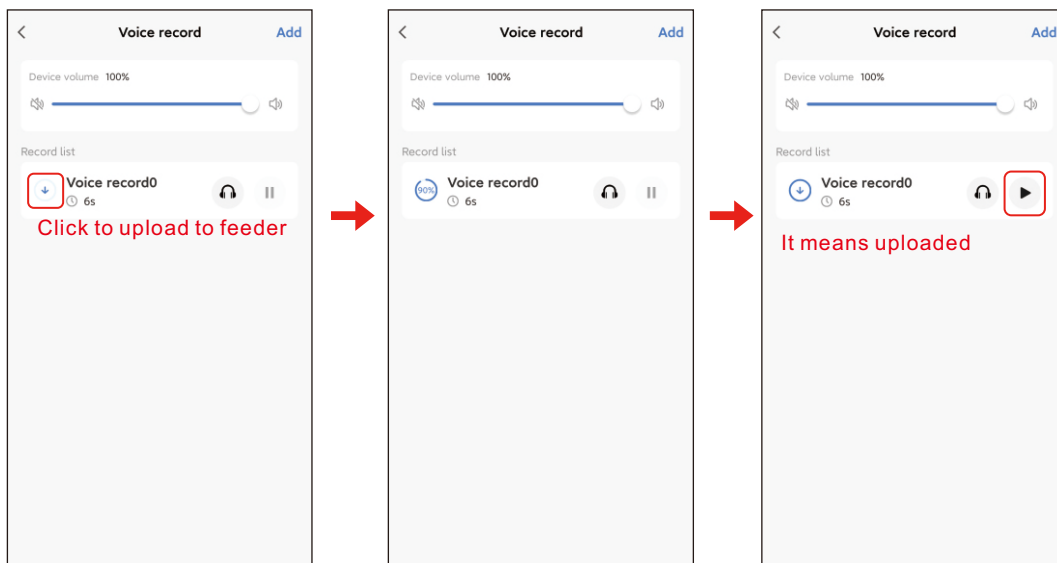

6. Voice recording playback could be customized for a maximum of 5 times. Setting it to 0 can disable the feeding audio function.

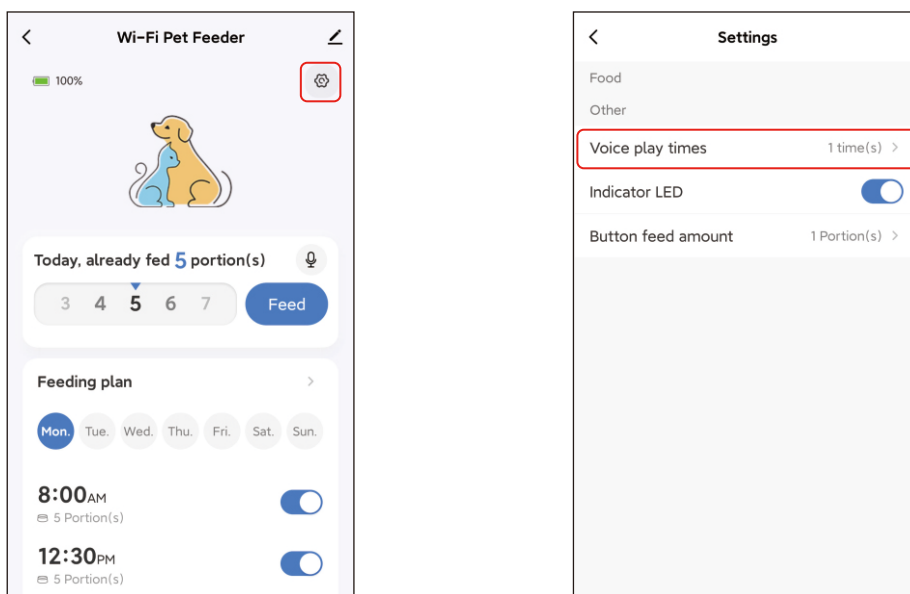

Note:
The feeder will play voice record only once when manual feeding.

Feeding records and alarm

1. After feeding, there will be feeding records. Click Feeding record to check them. The feeding records of the last 7 days will be shown.

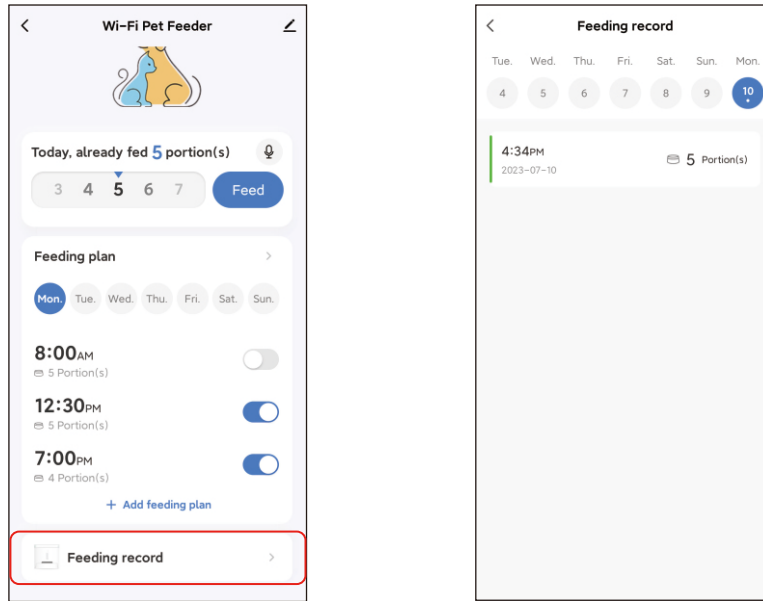

2. When battery level is low or food stuck in feeder, a message will appear in the App. And you can check warning messages in feeder page and the message center.

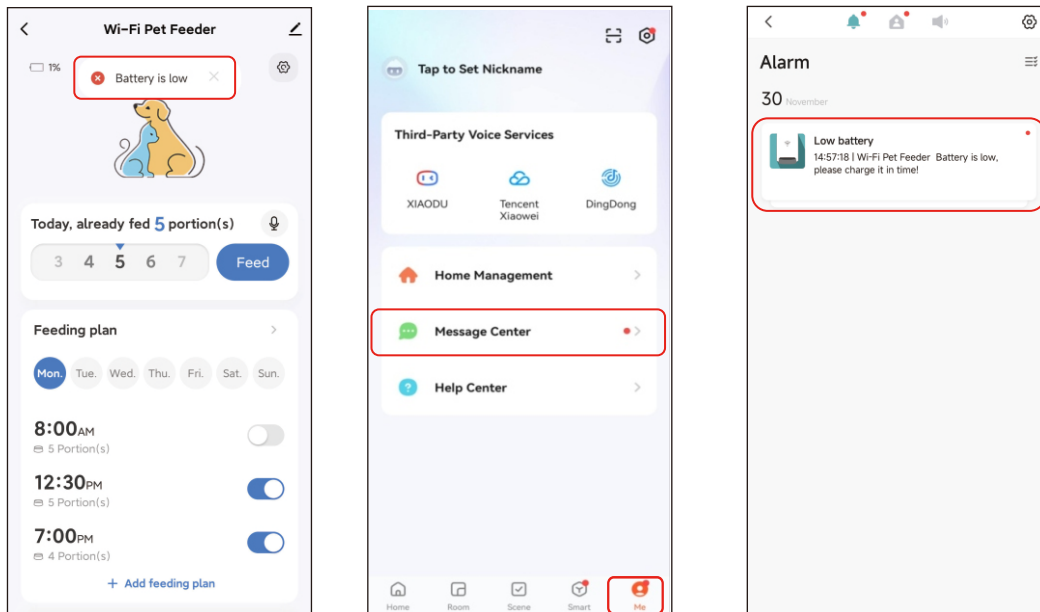

Others

Common settings

Click  to access the common settings page.

Device information: Check feeder information. Please make sure the time zone of the feeder is correct. It should be same as the mobile phone's time zone when adding the feeder. If it is incorrect, the feeder may feed at incorrect times, so please remove the feeder and add it again.

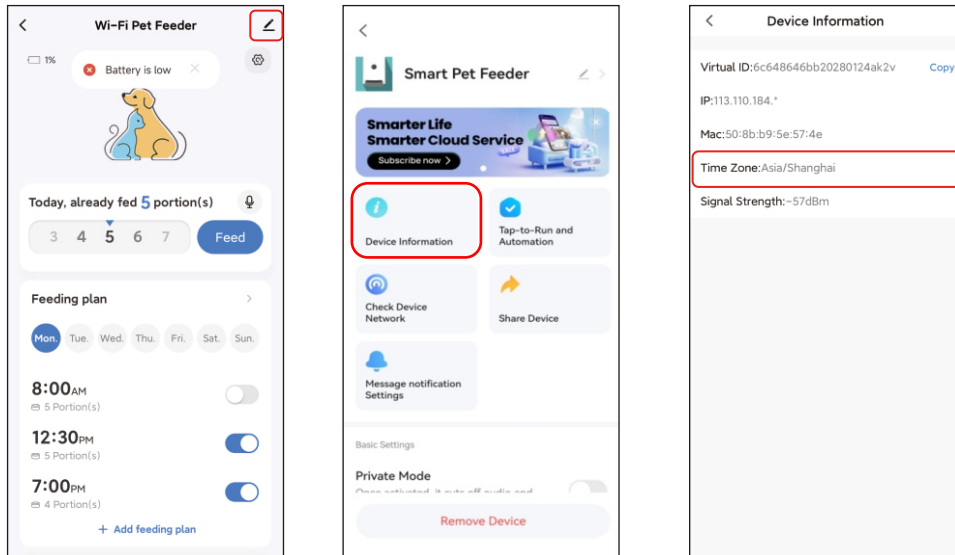

Share Device: If you want to add the feeder to another mobile phone, register a new account on the new mobile phone, then share the device with the new account. Please make sure that both 2 accounts are in the same country or area when registering them.

Remove Device: There are 2 options that will both remove the device from the App. You could re-configure the feeder's Wi-Fi network using these 2 options. If you wish to remove all the settings in the feeder, choose Disconnect and wipe data.

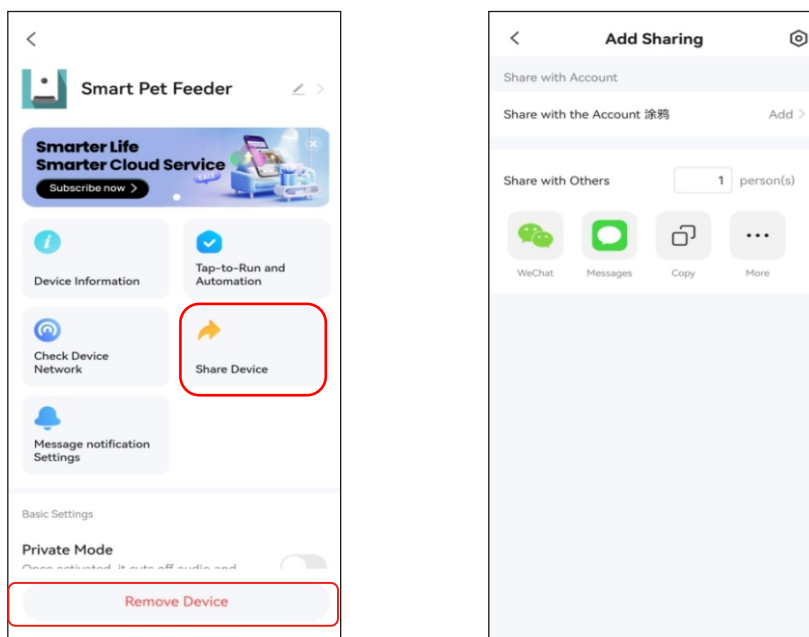

FAQ

Q: Why did the feeder fail to connect to my Wi-Fi network?

A: Please check the important notice on Page 7 for help. You can try to add the feeder via Bluetooth mode instead of normal mode.

Q: Why does the feeder feed at the wrong time?

A: Please check that the time zone of the feeder is correct. You can find help about time zone information on page 13.

Q: Why the indicator LED is always off?

A: There are 2 reasons. The indicator LED will be turned off when the feeder is only powered by battery. The indicator LED could also be disabled manually in settings.

Q: Why my feeder could not connect to Internet when it is only powered by battery?

A: When there is battery supply only, the feeder will be in sleep mode after 3 minutes of no operation. When in sleep mode, the network and all the operations on the App will be unavailable. The feeder will still feed normally at the schedule feeding time.

Q: Why the voice recording is not working?

A: Please make sure the voice recording file is uploaded to the feeder.

Reset

To restore the feeder to factory default setting, please power on the feeder, and long press the Wi-Fi config button for 5 seconds. When the feeder's indicator LED is flashing in red once every 3 seconds, it is reset.

Check to make sure the battery polarity is correct. polarity is shown inside the battery compartment.

When not is use for extended periods of time (storage), remove batteries and store them in a safe place.

-Do not expose batteries to high temperatures

-Dispose of unused batteries properly

-The batteries are replaceable.

-Non-rechargeable batteries are not to be recharged.

-The supply terminals are not to be short-circuited.

-Replace batteries in sets, Different types of batteries or new and used batteries are not to be mixed;

-Exhausted batteries are to be removed from the luminaire.

To deal with leaking batteries:

Wear protective gear such as gloves to protect against harmful chemicals.

Remove the battery carefully from the device without shaking it.

Seal the battery for disposal by placing it in a clear plastic bag marked as hazardous.

Contenu

Installation matérielle et présentation

Installation logicielle

Ajouter un distributeur automatique d'aliments via Bluetooth

Ajouter un distributeur automatique d'aliments via le mode AP

Alimentation

Alimentation manuelle

Alimentation programmée

Enregistrement vocal de l'alimentation

Historique d'alimentation et alarme

Autres

Paramètres généraux

FAQ

Réinitialisation

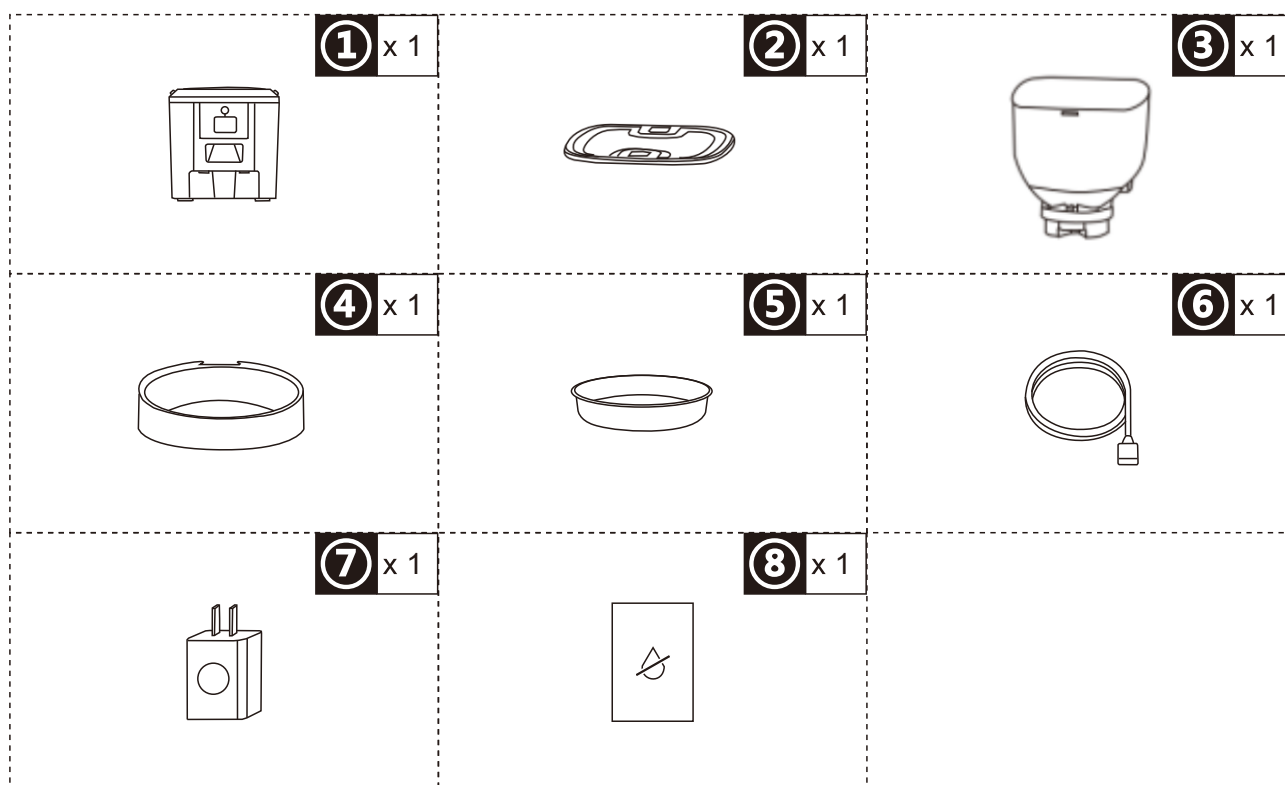

Installation et présentation du matériel

Insérez le cordon d'alimentation USB de type C dans le connecteur situé au bas du distributeur. Ouvrez le compartiment à piles, insérez 4 piles AA afin que le distributeur puisse continuer à fonctionner automatiquement même sans alimentation externe.

Batterie

La batterie de secours est conçue pour une utilisation alternative à court terme en cas de coupure de l'alimentation externe. Lorsque seule la batterie est utilisée, le distributeur passe en mode veille après 3 minutes d'inactivité. En mode veille, le réseau et toutes les opérations sur l'application ne sont plus disponibles. Le distributeur continue de fonctionner normalement à l'heure prévue.

Remarque :

Les piles rechargeables ne sont pas recommandées. Elles peuvent entraîner des indications de puissance inexactes.

Déverrouillez le loquet du couvercle pour l'ouvrir. Retirez ensuite le plateau d'alimentation et placez-le dans le distributeur par le bas.

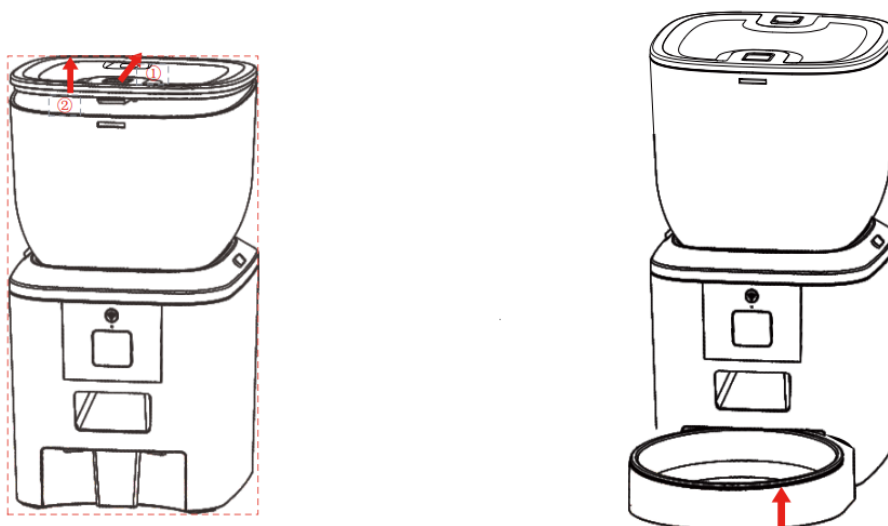

Actionnez le loquet pour déverrouiller le bac à grains du corps principal de la mangeoire. Tournez le capot pour nettoyer le distributeur de grains.

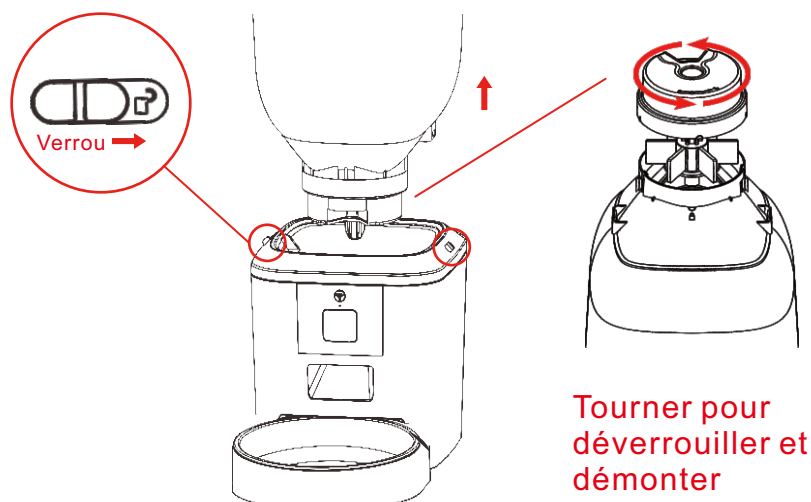

Présentation du panneau de commande :

Bouton de configuration

Indicateur

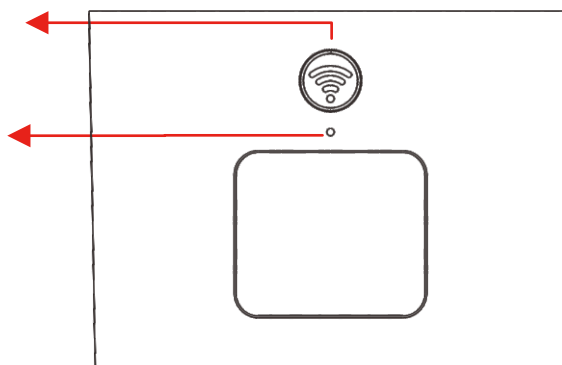

1. Remarque : pour la santé de votre animal, veuillez laver régulièrement le seau à grains et le plateau d'alimentation. Le corps de la mangeoire ne doit pas être rempli d'eau. Veuillez utiliser un chiffon humide essoré pour l'essuyer.

Installation du logiciel

Ajouter un distributeur automatique pour animaux via Bluetooth

1. Avant d'utiliser l'application, veuillez activer la fonction Bluetooth de votre téléphone portable.

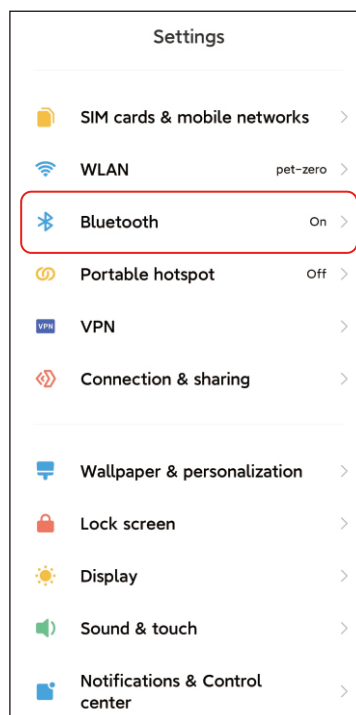
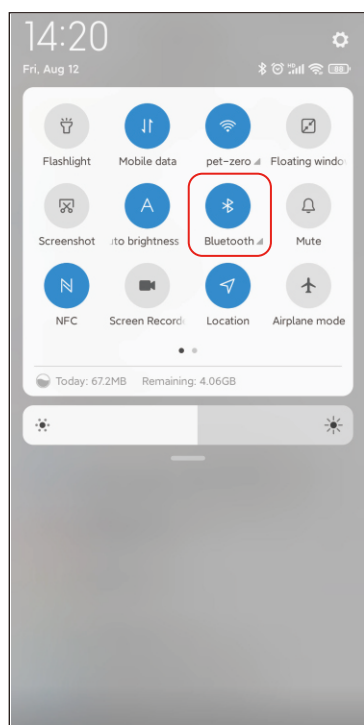

2. Recherchez l'App Store ou scannez le code QR ci-dessous pour télécharger et installer Tuya Smart.



Tuya Smart



Télécharger le site Web

3. Lancez l'application, lisez et acceptez la politique de confidentialité, puis créez un nouveau compte ou connectez-vous à un compte existant. Lorsque vous vous inscrivez ou vous connectez à votre compte, veuillez sélectionner le pays ou la région appropriés.

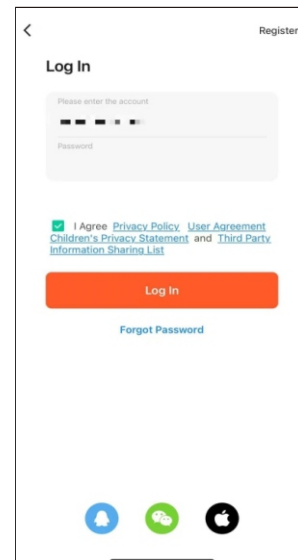
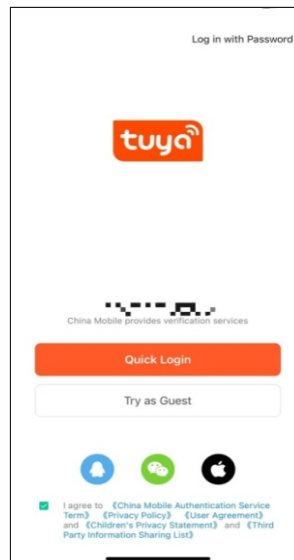
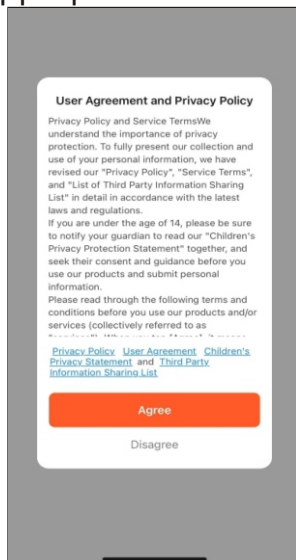

4. Cliquez sur Ajouter un appareil ou + pour ajouter un nouveau distributeur de nourriture pour animaux. L'application peut alors vous demander d'accéder à certaines autorisations et d'activer le Bluetooth, comme mentionné à l'étape 1. Ces autorisations sont très importantes pour l'application, veuillez donc les autoriser et activer le Bluetooth.

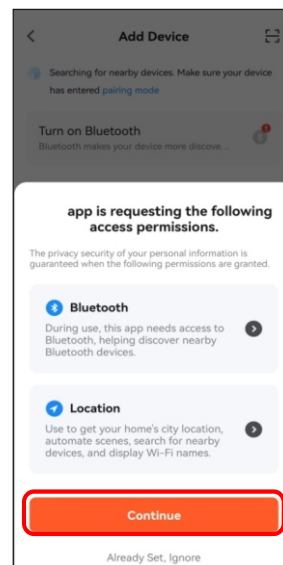
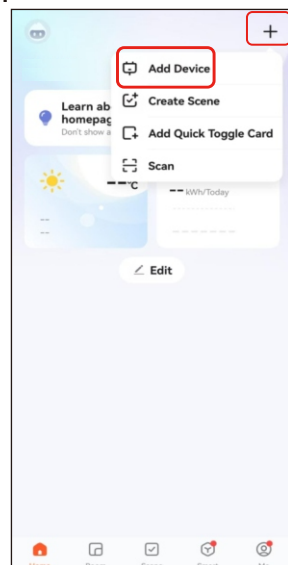

5. Allumez le distributeur, vérifiez si le voyant du distributeur clignote en rouge toutes les 3 secondes. Si le voyant est dans un autre état, appuyez sur le bouton de configuration Wi-Fi et maintenez-le enfoncé pendant environ 5 secondes pour réinitialiser le distributeur.

Le téléphone portable détectera alors automatiquement le distributeur par Bluetooth. Une fois détecté, l'application affichera un message vous demandant d'ajouter le distributeur. Si ce n'est pas le cas, veuillez vérifier attentivement le voyant LED du distributeur.

Cliquez sur le bouton Ajouter.

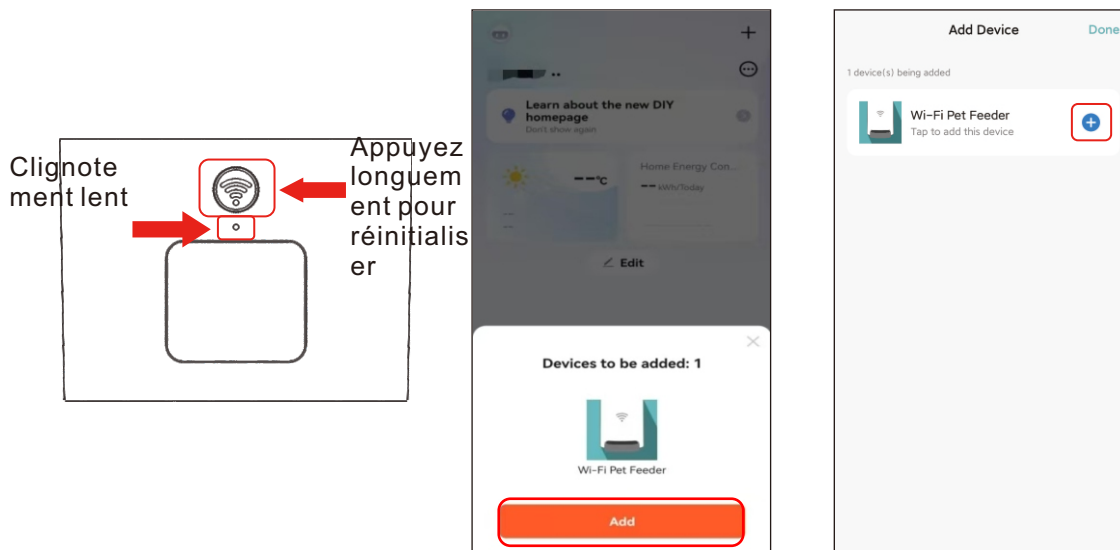

État du voyant LED :

Clignotement lent en ROUGE	Le chargeur attend la configuration du réseau Wi-Fi ;
Clignotement rapide en ROUGE	Feeder est configuré pour le réseau Wi-Fi et tente de se connecter. Si la connexion échoue, ce sera toujours rapide.
Toujours allumé en ROUGE	Le distributeur est connecté au réseau Wi-Fi. Il peut être désactivé dans les paramètres.
Toujours désactivé	Le chargeur est uniquement alimenté par batterie ou éteint manuellement.

6. Veuillez ensuite saisir les informations relatives au réseau Wi-Fi. Le nom du réseau Wi-Fi apparaîtra automatiquement dans la zone de texte. Veuillez noter que ce chargeur ne prend pas en charge les réseaux Wi-Fi 5 GHz, mais uniquement les réseaux 2,4 GHz. Vérifiez que le nom du Wi-Fi est bien celui d'un réseau Wi-Fi 2,4 GHz. Si ce n'est pas le cas, veuillez basculer le réseau Wi-Fi de votre téléphone portable vers un réseau Wi-Fi 2,4 GHz.

Ensuite, veuillez saisir le mot de passe Wi-Fi et cliquer sur Suivant.

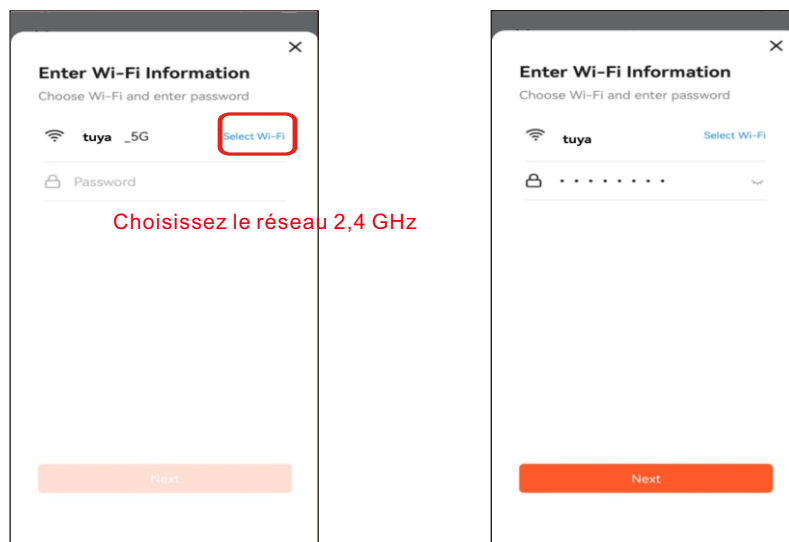

Remarque importante :

- Veillez choisir un signal Wi-Fi 2,4 GHz plutôt qu'un signal 5 GHz. Le chargeur ne prend pas en charge les réseaux Wi-Fi 5 GHz.
- Lorsque vous saisissez le mot de passe, veillez à respecter la casse.
- Assurez-vous que le chargeur n'est pas trop éloigné du routeur et redémarrez ce dernier pour réessayer.
- Veillez choisir un réseau Wi-Fi avec un cryptage WPA ou WPA2 plutôt qu'un cryptage WEP.
- Assurez-vous que le filtrage des adresses MAC et l'isolation des appareils sans fil sont désactivés sur le routeur sans fil.
- Le chargeur peut ne pas prendre en charge le signal Wi-Fi du répéteur sans fil.
- Veillez désactiver la fonction « Dual frequency combo » (Combinaison double fréquence) dans le routeur.

7. Le chargeur tentera alors de se connecter au réseau Wi-Fi. Attendez que le chargeur soit connecté au Wi-Fi, puis cliquez sur Terminé pour terminer le processus d'ajout. Si le chargeur ne parvient pas à se connecter, veuillez d'abord consulter la remarque importante ci-dessus.

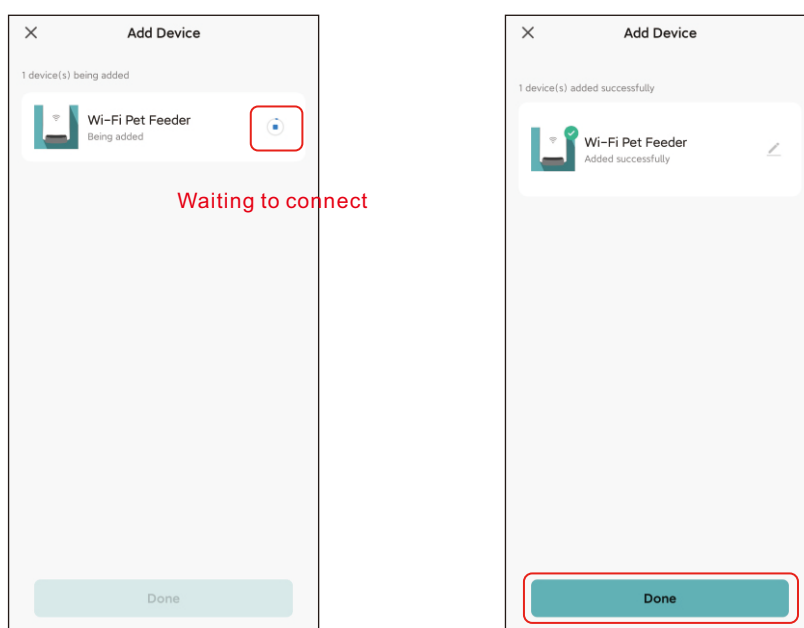

Ajouter un distributeur automatique d'aliments pour animaux via le mode AP

1. Si le distributeur ne parvient pas à se connecter au réseau Wi-Fi, le mode AP est la solution de secours pour ajouter le distributeur.

Sélectionnez Ajouter manuellement, puis choisissez Mode AP de distributeur automatique pour animaux de compagnie manuellement dans la page d'ajout.

Notez que les deux autres options de la liste d'ajout manuel ne conviennent pas à ce distributeur, veuillez ne pas les sélectionner.

Remplissez les informations du réseau Wi-Fi 2,4 GHz, puis cliquez sur Suivant.

Allumez le distributeur et vérifiez que le voyant LED clignote en ROUGE toutes les 3 secondes, comme pour l'ajout d'un distributeur via Bluetooth. Cliquez ensuite sur Suivant.

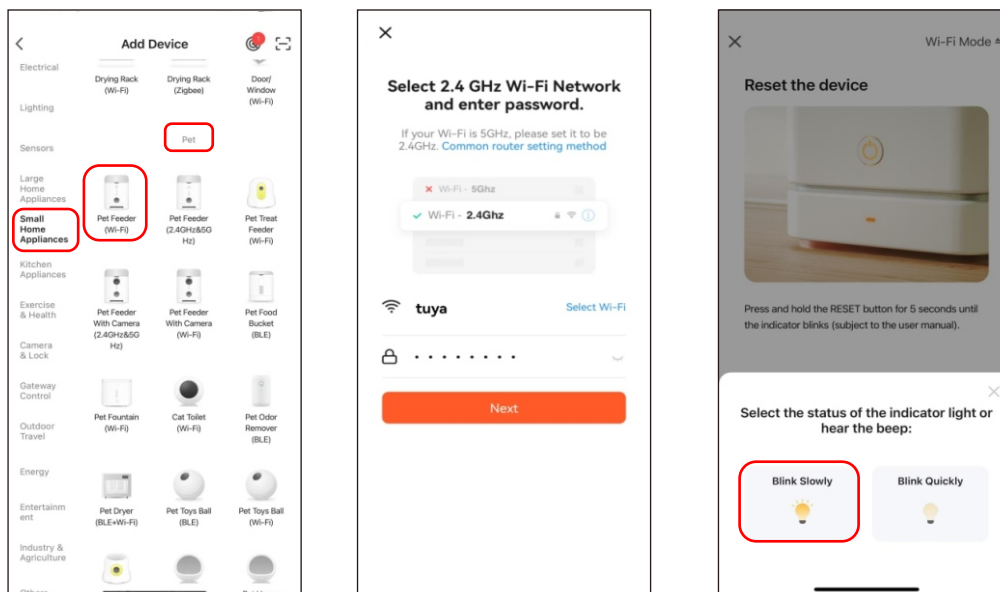

L'application vous demandera ensuite de basculer le réseau de votre téléphone mobile vers un nouveau réseau diffusé par le récepteur. Veuillez vous rendre dans les paramètres Wi-Fi de votre téléphone mobile et vous connecter au réseau Wi-Fi commençant par SmartLife-. Aucun mot de passe n'est nécessaire.

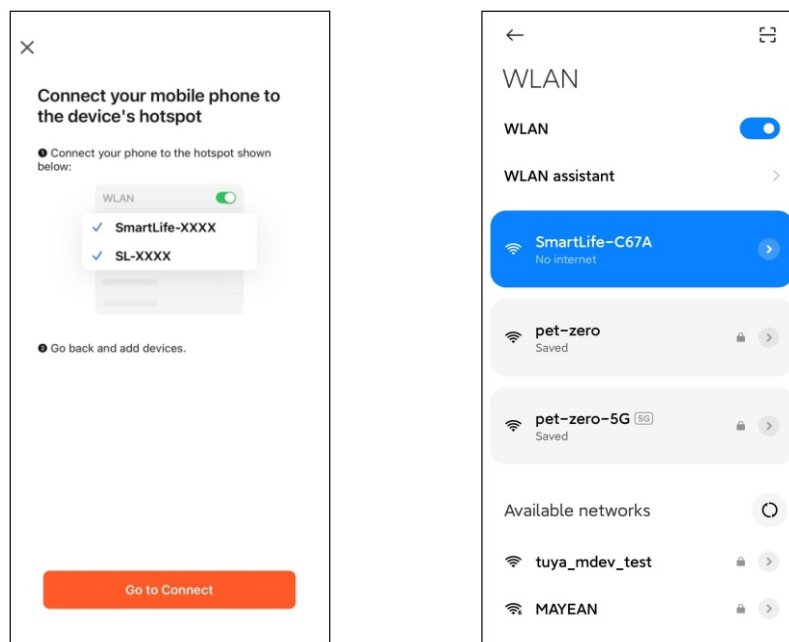

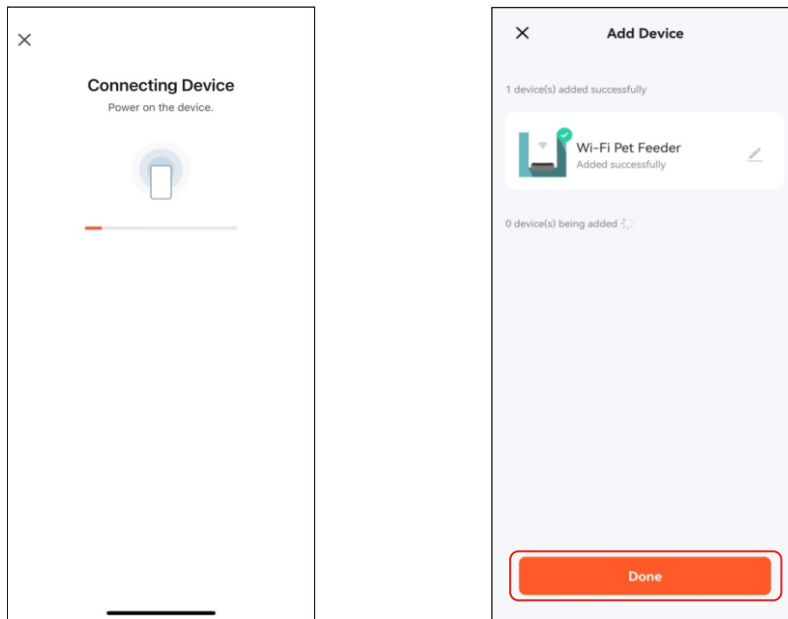

3. Revenez à l'application une fois la connexion Wi-Fi établie. Le processus d'ajout est identique à celui décrit ci-dessus pour le mode Bluetooth.

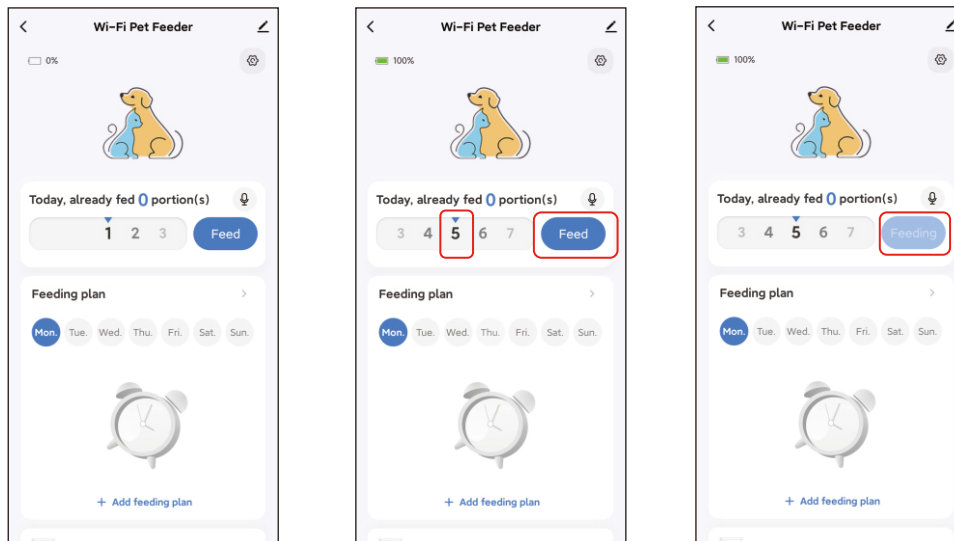

Alimentation Alimentation manuelle

1. Accédez à l'interface principale du distributeur. Choisissez les portions à distribuer et cliquez sur « Distribuer ». Le distributeur distribuera immédiatement la nourriture.



2. Vous pouvez également double-cliquer sur le bouton Alimentation manuelle du distributeur pour alimenter manuellement. La quantité d'alimentation peut être réglée dans l'application. Cliquez sur  et réglez la quantité d'alimentation à l'aide du bouton. Le réglage sur 0 permet de désactiver cette fonction.

Double-cliquez

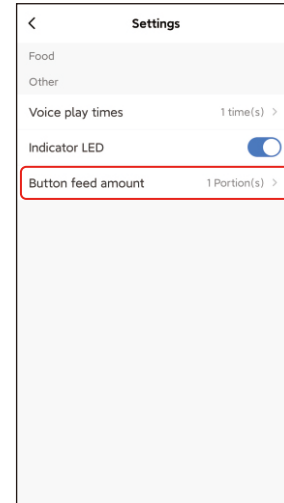
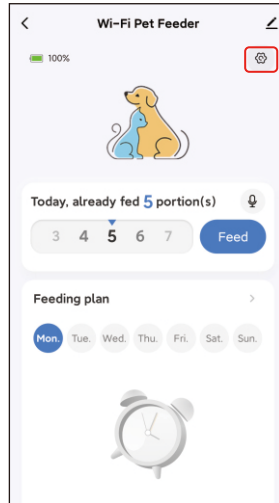
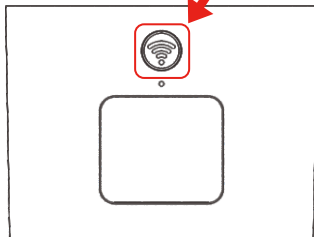

Alimentation programmée

1. Le distributeur automatique permet de programmer l'alimentation de portions précises à des heures précises. Cliquez sur Ajouter un programme d'alimentation, choisissez l'heure de l'alimentation, répétez les règles pour chaque jour de la semaine et les portions, puis cliquez sur Enregistrer.

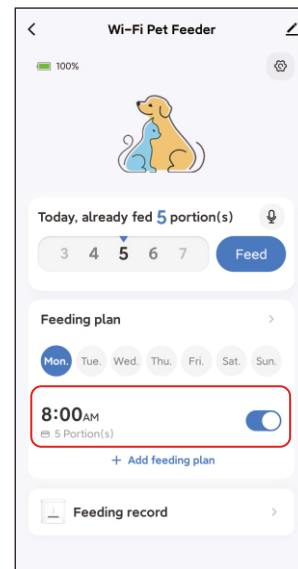
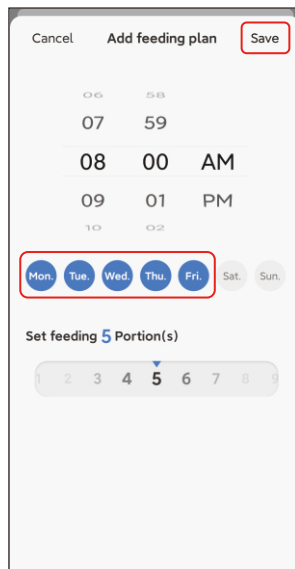
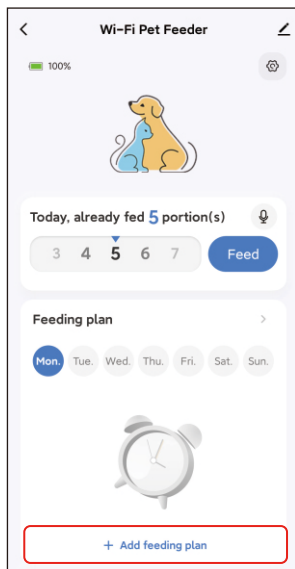

2. Cliquez sur la flèche derrière le plan d'alimentation pour vérifier tous les horaires. Le distributeur prend en charge jusqu'à 10 horaires d'alimentation. Si vous devez désactiver un horaire, vous pouvez le faire en désactivant son interrupteur. Vous pouvez également le supprimer en faisant glisser l'horaire d'alimentation vers la gauche pour accéder à l'option de suppression.

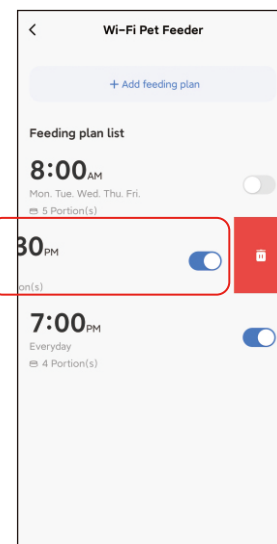
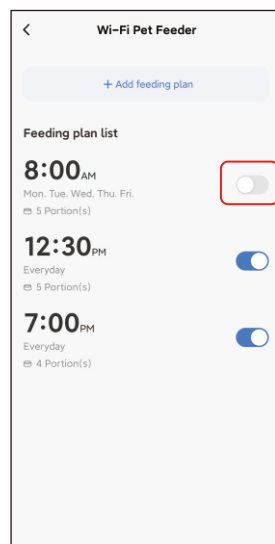
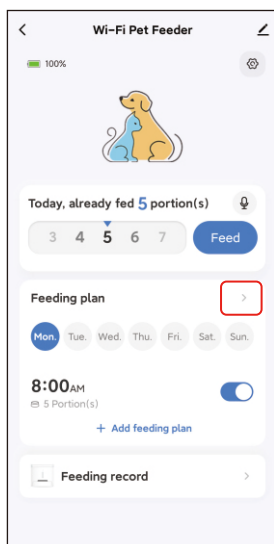

Enregistrement vocal pour l'alimentation

1. Afin de développer de bonnes habitudes alimentaires chez les animaux domestiques, le distributeur prend en charge l'enregistrement préalable d'un message audio d'une durée maximale de 10 secondes, qui est diffusé pendant l'alimentation.

2. Cliquez sur l'icône du microphone pour accéder à la page d'enregistrement vocal pour l'alimentation. Cliquez sur Ajouter pour démarrer l'enregistrement.

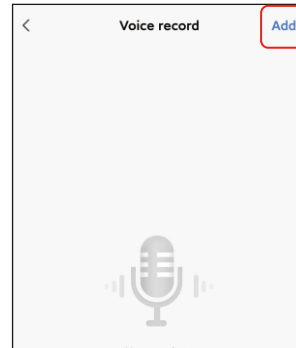
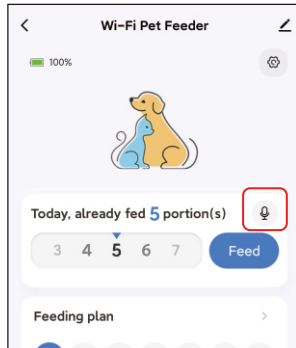

3. Appuyez longuement sur l'icône du microphone pour démarrer l'enregistrement. Lors du premier enregistrement, l'application peut vous demander l'autorisation d'accéder au microphone de votre téléphone portable. Veuillez autoriser l'accès, puis réenregistrer. (Le premier enregistrement après l'autorisation d'accès peut être muet, veuillez donc réenregistrer.)

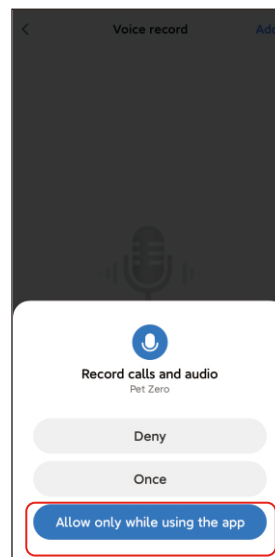
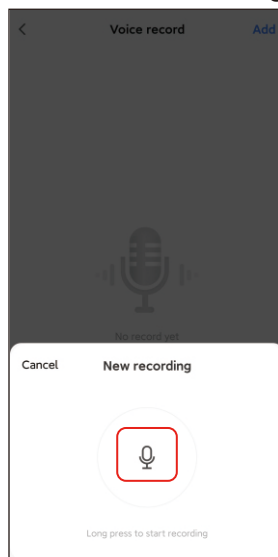

4. Après l'enregistrement, veuillez le vérifier, puis l'enregistrer sur votre téléphone portable.

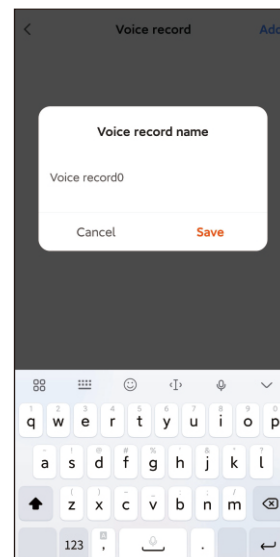
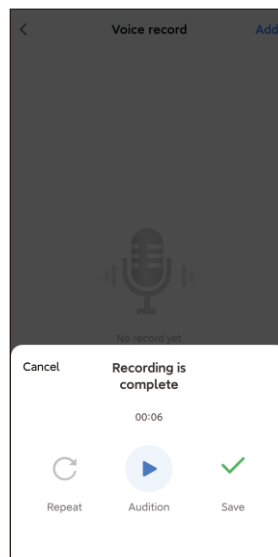

5. Une fois enregistré sur le téléphone portable, l'enregistrement n'est pas automatiquement téléchargé vers le chargeur. Veuillez cliquer sur le bouton pour le télécharger vers le chargeur. Plusieurs fichiers d'enregistrement peuvent être enregistrés sur le téléphone, mais un seul fichier d'enregistrement peut être téléchargé vers le chargeur.

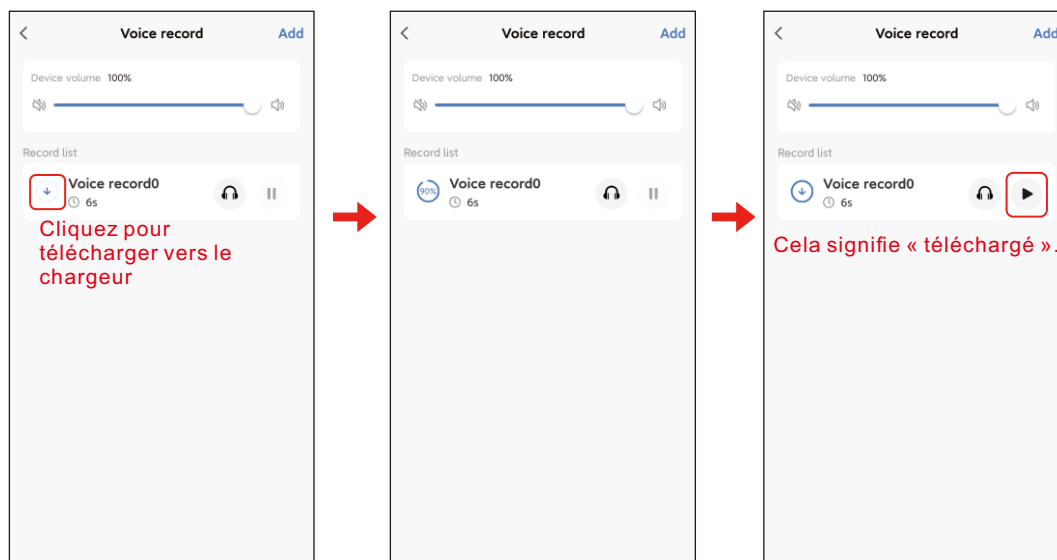

6. La lecture des enregistrements vocaux peut être personnalisée jusqu'à 5 fois maximum. Le réglage sur 0 permet de désactiver la fonction audio.

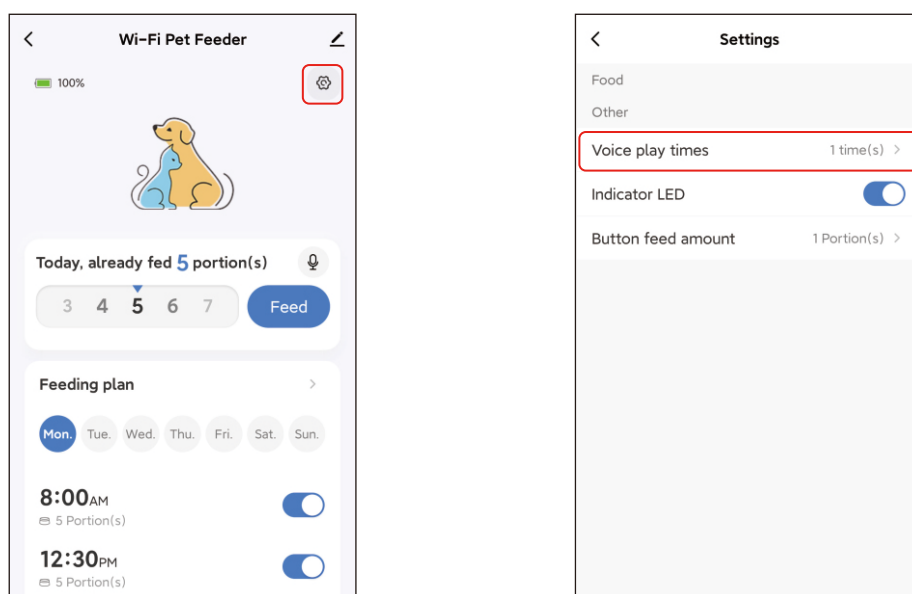

Remarque :

Le distributeur ne diffusera l'enregistrement vocal qu'une seule fois lors d'une alimentation manuelle.

Registres d'alimentation et alarme

1. Après l'alimentation, des registres d'alimentation seront disponibles. Cliquez sur Registre d'alimentation pour les consulter. Les registres d'alimentation des 7 derniers jours s'afficheront

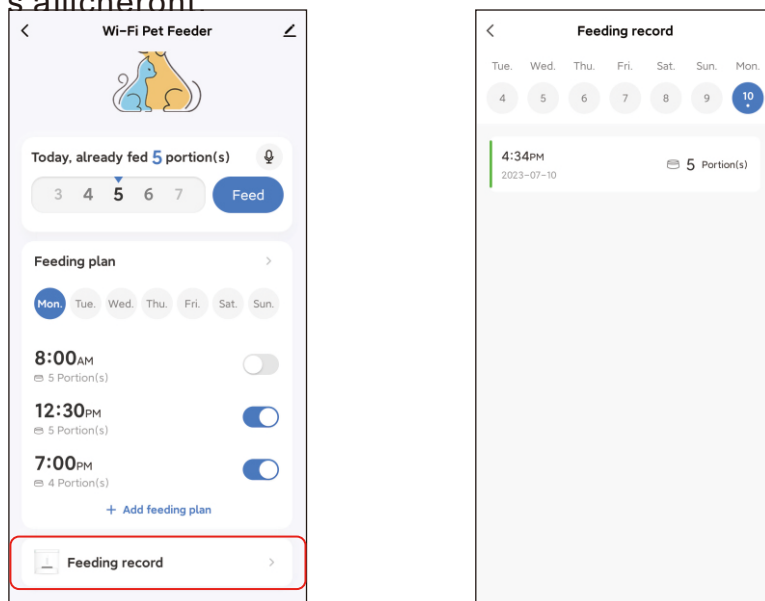

2. Lorsque le niveau de la batterie est faible ou que de la nourriture est coincée dans le distributeur, un message s'affiche dans l'application. Vous pouvez consulter les messages d'avertissement sur la page du distributeur et dans le centre de messages.

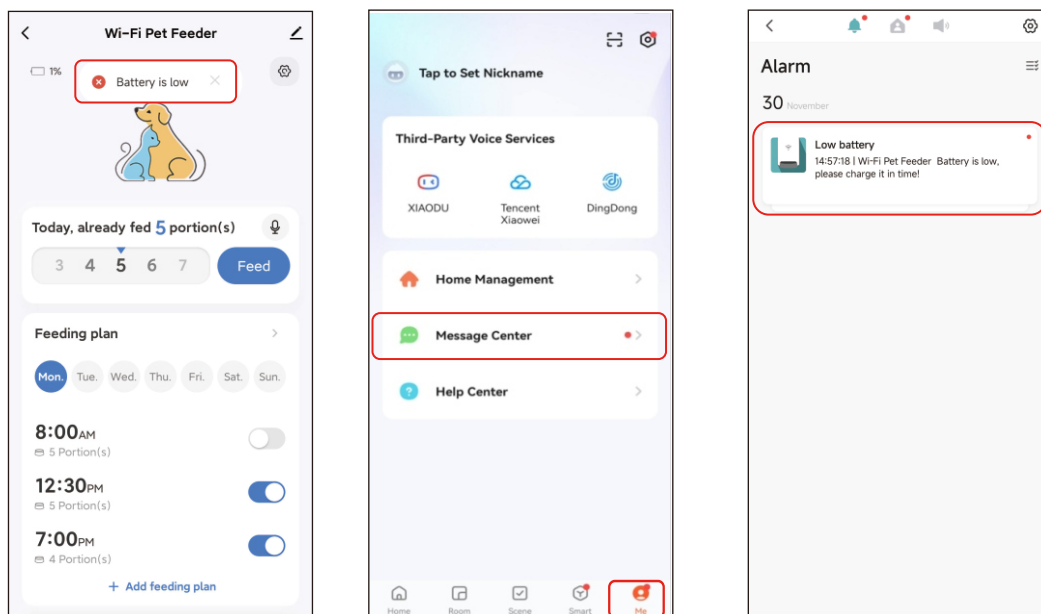

Autres Paramètres communs

Cliquez sur  pour accéder à la page des paramètres communs.

Informations sur l'appareil : vérifiez les informations relatives au fournisseur.

Assurez-vous que le fuseau horaire du fournisseur est correct. Il doit être identique à celui du téléphone portable lors de l'ajout du fournisseur. S'il est incorrect, le fournisseur risque d'envoyer des informations à des heures erronées. Veuillez donc supprimer le fournisseur et l'ajouter à nouveau.

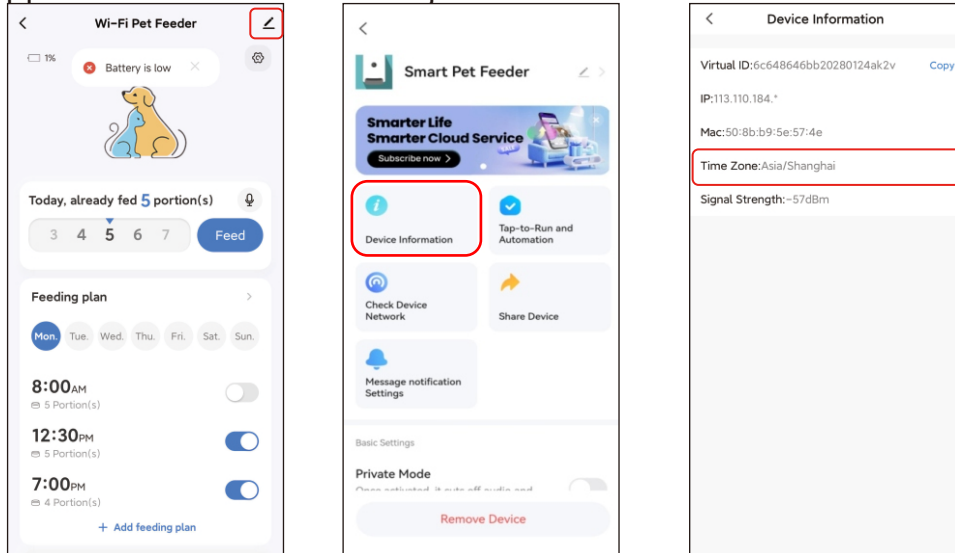

Partager l'appareil : si vous souhaitez ajouter le chargeur à un autre téléphone portable, créez un nouveau compte sur ce dernier, puis partagez l'appareil avec le nouveau compte. Veuillez vous assurer que les deux comptes se trouvent dans le même pays ou la même région lors de leur création. Supprimer l'appareil : il existe deux options qui permettent toutes deux de supprimer l'appareil de l'application. Vous pouvez reconfigurer le réseau Wi-Fi du distributeur à l'aide de ces deux options. Si vous souhaitez supprimer tous les paramètres du distributeur, choisissez « Déconnecter et effacer les données ».

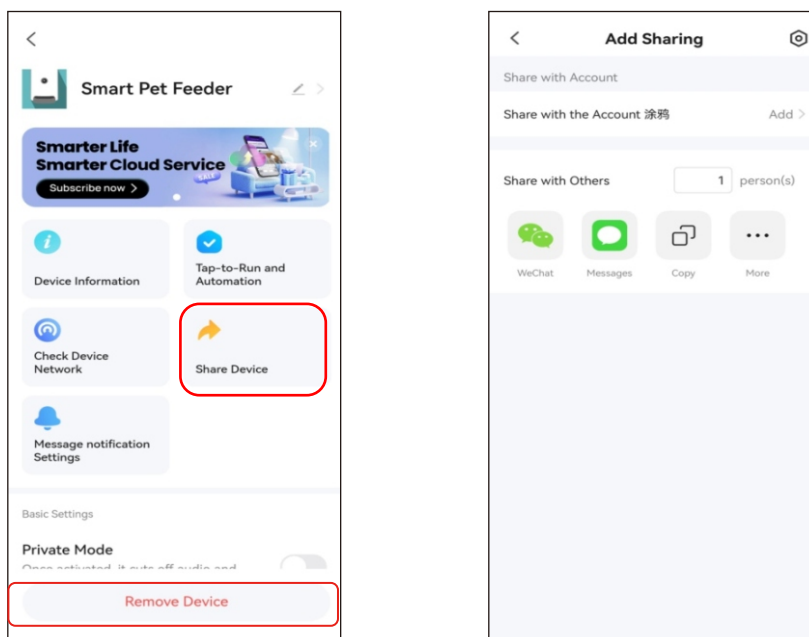

FAQ

Q : Pourquoi le distributeur n'a-t-il pas réussi à se connecter à mon réseau Wi-Fi ?

R : Veuillez consulter la remarque importante à la page 21 pour obtenir de l'aide. Vous pouvez essayer d'ajouter le distributeur via le mode Bluetooth au lieu du mode normal.

Q : Pourquoi le distributeur distribue-t-il à la mauvaise heure ?

R : Veuillez vérifier que le fuseau horaire du distributeur est correct. Vous trouverez de l'aide concernant les informations sur les fuseaux horaires à la page 27.

Q : Pourquoi le voyant LED est-il toujours éteint ?

R : Il y a deux raisons à cela. Le voyant LED s'éteint lorsque le distributeur fonctionne uniquement sur batterie. Le voyant LED peut également être désactivé manuellement dans les paramètres.

Q : Pourquoi mon distributeur ne peut-il pas se connecter à Internet lorsqu'il fonctionne uniquement sur batterie ?

R : Lorsqu'il est alimenté uniquement par batterie, le distributeur passe en mode veille après 3 minutes d'inactivité. En mode veille, le réseau et toutes les opérations sur l'application ne sont plus disponibles. Le distributeur continue toutefois de fonctionner normalement à l'heure prévue.

Q : Pourquoi l'enregistrement vocal ne fonctionne-t-il pas ?

R : Veuillez vous assurer que le fichier d'enregistrement vocal a bien été téléchargé sur le distributeur.

Réinitialisation

Pour rétablir les paramètres d'usine par défaut du chargeur, veuillez mettre le chargeur sous tension et appuyer longuement sur le bouton de configuration Wi-Fi pendant 5 secondes. Lorsque le voyant LED du chargeur clignote en rouge toutes les 3 secondes, cela signifie que la réinitialisation est terminée.

Vérifiez que la polarité des piles est correcte. La polarité est indiquée à l'intérieur du compartiment des piles.

Lorsque l'appareil n'est pas utilisé pendant une période prolongée (stockage), retirez les piles et rangez-les dans un endroit sûr.

-Ne pas exposer les piles à des températures élevées

-Éliminer correctement les piles inutilisées

-Les piles sont remplaçables.

-Les piles non rechargeables ne doivent pas être rechargées.

-Les bornes d'alimentation ne doivent pas être court-circuitées.

-Les batteries doivent être remplacées par lots. Il ne faut pas mélanger différents types de batteries ou des batteries neuves et usagées ;

-Les piles épuisées doivent être retirées du luminaire.

En cas de fuite des piles :

Portez un équipement de protection tel que des gants pour vous protéger des produits chimiques nocifs.

Retirez la batterie de l'appareil avec précaution, sans la secouer.

Scellez la batterie en vue de son élimination en la plaçant dans un sac en plastique transparent portant la mention « dangereux ».

Contenido

Instalación e introducción del hardware

Instalación del software

Añadir comedero para mascotas a través de Bluetooth

Añadir comedero para mascotas a través del modo AP

Alimentación

Alimentación manual

Alimentación programada

Grabación de voz para la alimentación

Registros de alimentación y alarma

Otros

Configuración general

Preguntas frecuentes

Restablecer

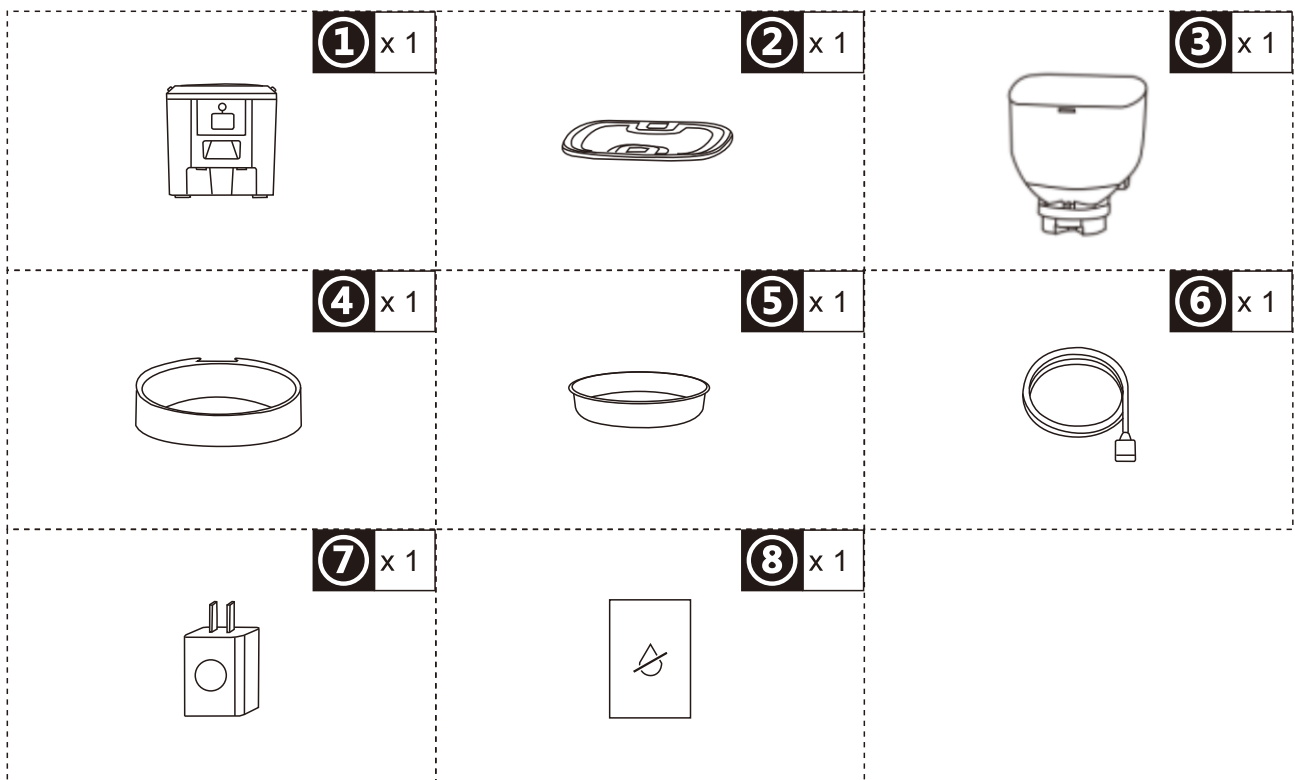

Instalación e introducción del hardware.

Inserte el cable de alimentación USB tipo C en el conector situado en la parte inferior del alimentador. Abra el compartimento de las pilas, inserte 4 pilas AA para que el alimentador pueda seguir funcionando automáticamente incluso sin fuente de alimentación externa.

Batería

La batería de reserva está diseñada para ser una alternativa a corto plazo cuando se corta la alimentación externa. Cuando solo hay batería, el comedero entrará en modo de suspensión después de 3 minutos sin actividad. En modo de suspensión, la red y todas las operaciones de la aplicación no estarán disponibles. El comedero seguirá alimentando normalmente a la hora programada.

Aviso:

No se recomienda el uso de baterías recargables. Las baterías recargables pueden provocar indicaciones de energía inexactas.

Desbloquee el cierre de la tapa para abrirla. A continuación, saque la bandeja de alimentación y colóquela en el comedero desde la parte inferior.

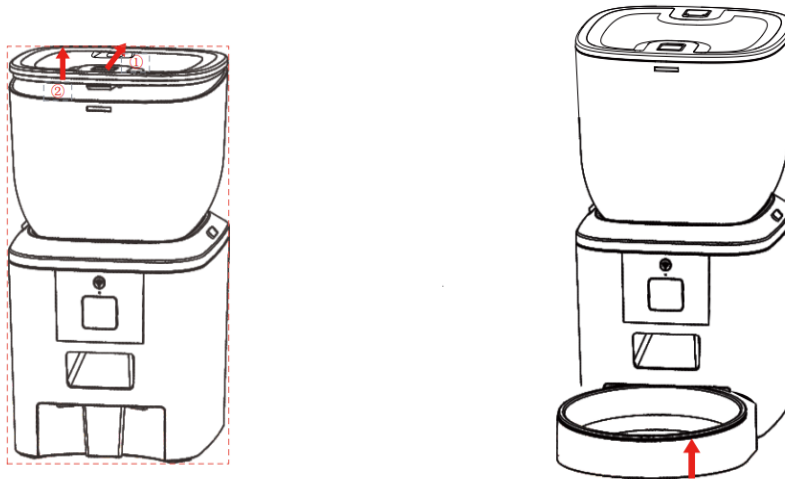

Gire el cierre para desbloquear el cubo de grano del cuerpo principal del comedero. Gire la cubierta para limpiar el dispensador de grano.

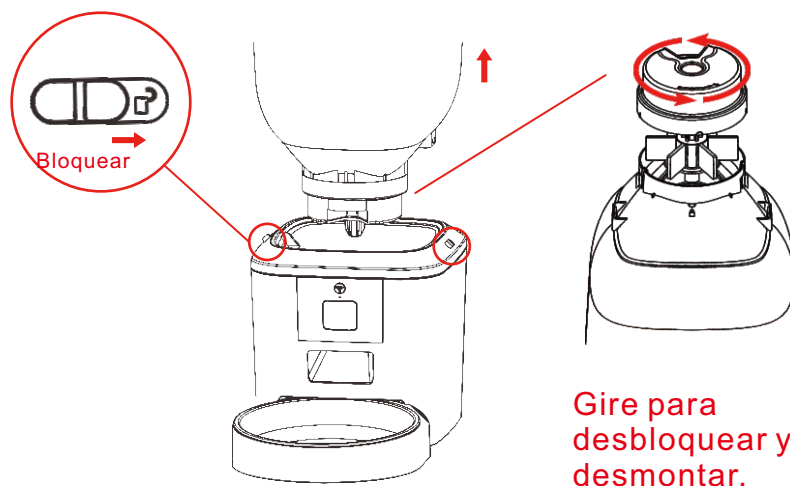

Introducción al panel de operaciones:

Botón de configuración

Indicador

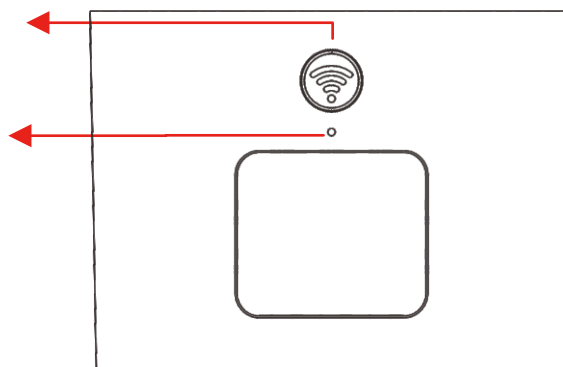

1. Aviso: Por la salud de su mascota, lave regularmente el cubo de grano y la bandeja de alimentación. El cuerpo del comedero no debe llenarse con agua. Utilice un paño húmedo que se pueda escurrir para limpiarlo.

Instalación del software

Añadir comedero para mascotas a través de Bluetooth

1. Antes de utilizar la aplicación, active la función Bluetooth del teléfono móvil.

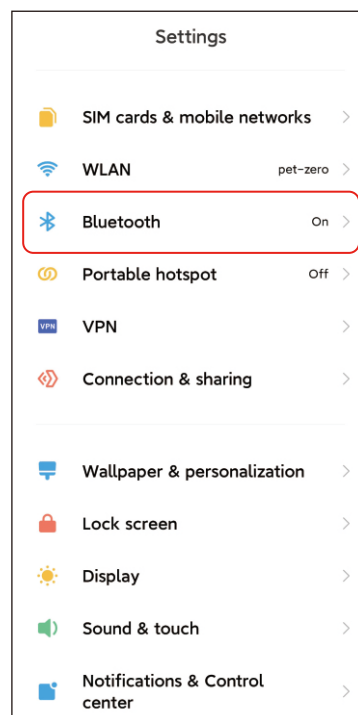
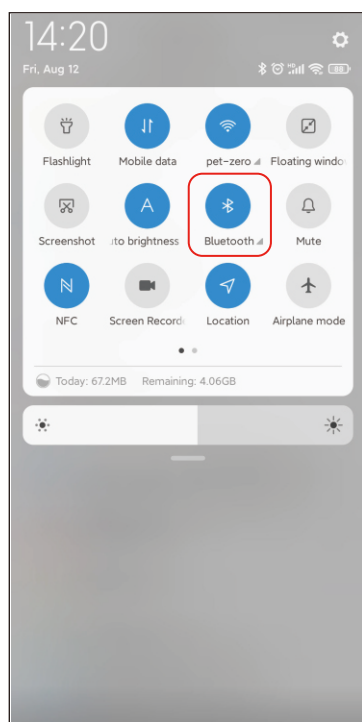

2. Busca en la App Store o escanea el código QR a continuación para descargar e instalar Tuya Smart.



Tuya Smart



Descargar sitio web

3. Ejecute la aplicación, lea y acepte la política de privacidad, y registre una nueva cuenta o inicie sesión en una cuenta registrada. Cuando se registre o inicie sesión en la cuenta, seleccione el país o la zona correctos.

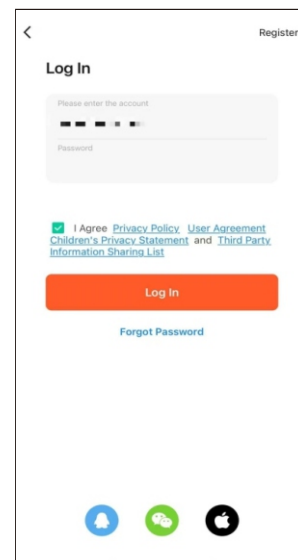
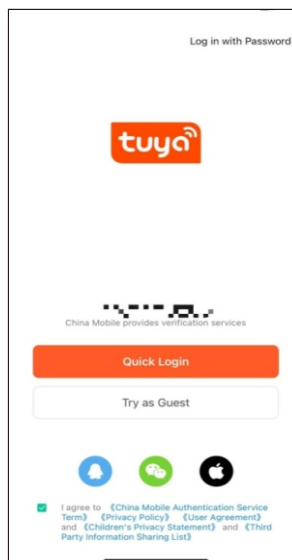
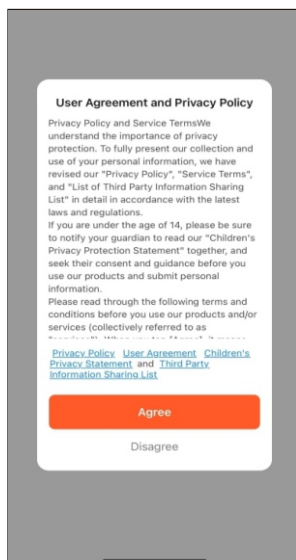

4. Haga clic en «Añadir dispositivo» o en el signo «+» para añadir un nuevo comedero para mascotas. A continuación, es posible que la aplicación le solicite ciertos permisos y que active el Bluetooth, tal y como se menciona en el paso 1. Estos permisos son muy importantes para la aplicación, por lo que le rogamos que los conceda y active el Bluetooth.

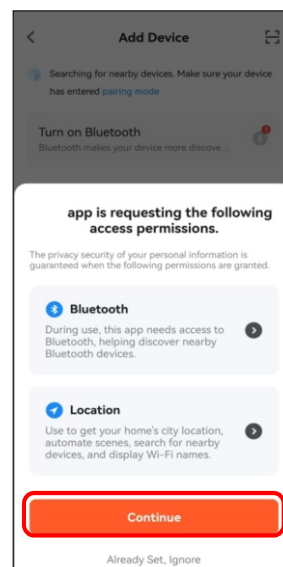
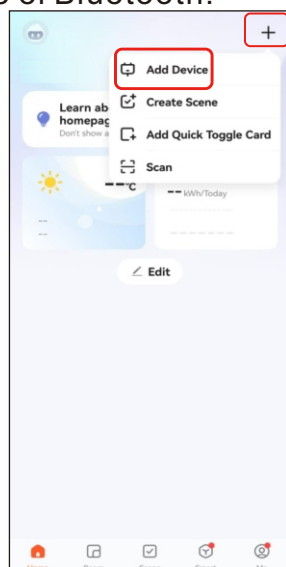

5. Encienda el alimentador y compruebe si el indicador del alimentador parpadea en rojo cada 3 segundos. Si el indicador LED actual se encuentra en cualquier otro estado, mantenga pulsado el botón de configuración Wi-Fi durante unos 5 segundos para restablecer el alimentador.

A continuación, el teléfono móvil detectará automáticamente el alimentador mediante Bluetooth. Una vez detectado, la aplicación mostrará un mensaje para pedirle que añada el alimentador. Si no es así, compruebe cuidadosamente el indicador LED del alimentador.

Haga clic en el botón Añadir.



Estado del indicador LED:

Parpadeando lentamente en ROJO	El alimentador está esperando la configuración de la red Wi-Fi.
Parpadeando rápidamente en ROJO	El alimentador está configurado para la red Wi-Fi y está intentando conectarse. Si la conexión falla, siempre será rápidamente.
Siempre encendido en ROJO	El alimentador está conectado a la red Wi-Fi. Se puede desactivar en la configuración.
Siempre apagado	El alimentador solo funciona con batería o se apaga manualmente.

6. A continuación, rellene la información de la red Wi-Fi. El nombre de la red Wi-Fi aparecerá automáticamente en el cuadro de texto. Tenga en cuenta que este alimentador no es compatible con redes Wi-Fi de 5 GHz, solo es compatible con redes de 2,4 GHz. Compruebe que el nombre de la red Wi-Fi es el nombre de una red Wi-Fi de 2,4 GHz. Si no es así, cambie la red Wi-Fi del teléfono móvil a una red Wi-Fi de 2,4 GHz.

A continuación, introduzca la contraseña de la red Wi-Fi y haga clic en Siguiente.

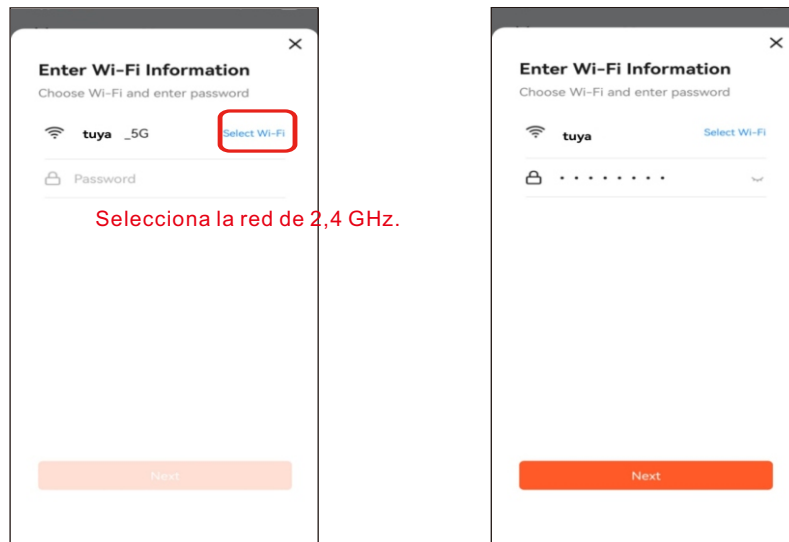

Aviso importante:

- Elija una señal Wi-Fi de 2,4 GHz en lugar de una señal de 5 GHz. El alimentador no es compatible con redes Wi-Fi de 5 GHz.
- Al introducir la contraseña, tenga en cuenta que distingue entre mayúsculas y minúsculas.
- Asegúrese de que el alimentador no esté lejos del router y reinicie el router para volver a intentarlo.
- Elija una red Wi-Fi con cifrado WPA o WPA2 en lugar de cifrado WEP.
- Asegúrese de que el filtrado de direcciones MAC y el aislamiento de dispositivos inalámbricos estén desactivados en el router inalámbrico.
- Es posible que el alimentador no sea compatible con la señal Wi-Fi del repetidor inalámbrico.
- Desactive la función «Combinación de doble frecuencia» en el router.

7. A continuación, el alimentador intentará conectarse a la red Wi-Fi. Espere a que el alimentador se conecte a la red Wi-Fi y haga clic en «Hecho» para completar el proceso de adición.

Si el alimentador no se conecta, compruebe primero el aviso importante anterior.



Añadir el comedero para mascotas mediante el modo AP

1. Si el comedero no se conecta a la red Wi-Fi, el modo AP es el plan B para añadir el comedero.

Seleccione Añadir manualmente y elija el modo AP del comedero para mascotas manualmente en la página de añadir. Tenga en cuenta que las otras dos opciones de la lista de añadir manualmente no son adecuadas para este comedero, por lo que no debe seleccionarlas.

Rellene la información de la red Wi-Fi de 2,4 GHz y haga clic en Siguiente. Encienda el comedero y compruebe que el LED indicador parpadea en ROJO una vez cada 3 segundos, igual que al añadir el comedero por Bluetooth. A continuación, haga clic en Siguiente.

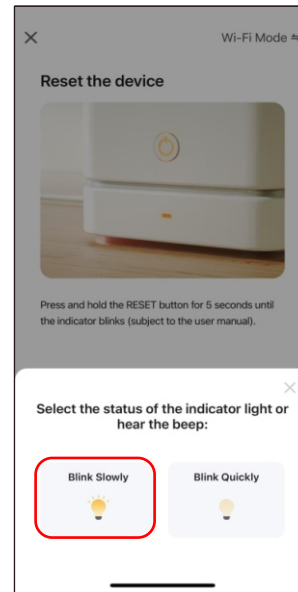
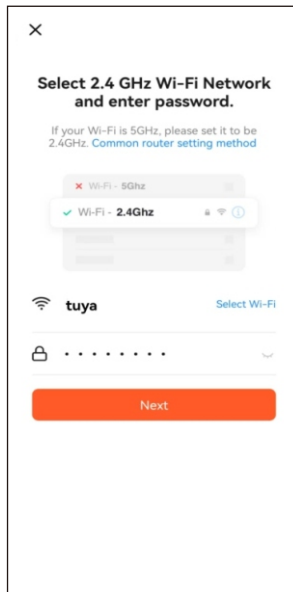
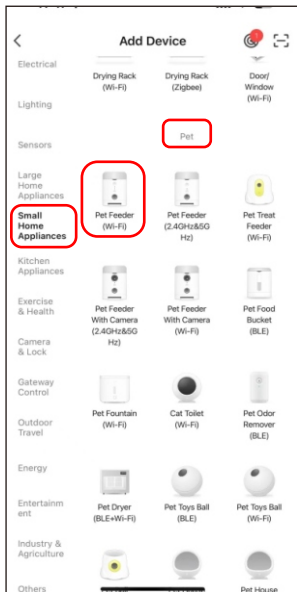

A continuación, la aplicación le pedirá que cambie la red de su teléfono móvil a una nueva red transmitida por el alimentador. Vaya a la configuración de Wi-Fi del teléfono móvil y conéctese a la red Wi-Fi que comienza por SmartLife-. No es necesaria ninguna contraseña.

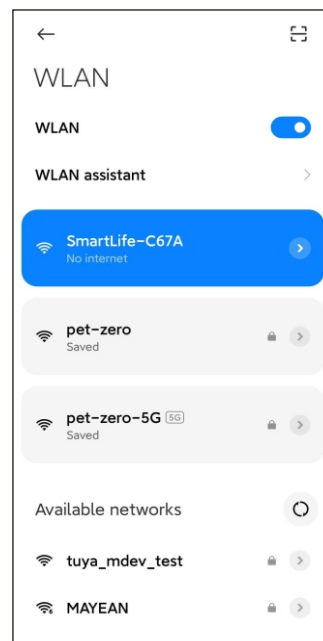
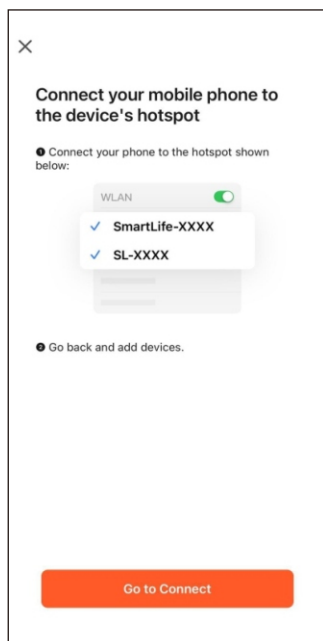

3. Vuelve a la aplicación después de conectarte a la red Wi-Fi. El proceso de adición es el mismo que en el modo Bluetooth descrito anteriormente.

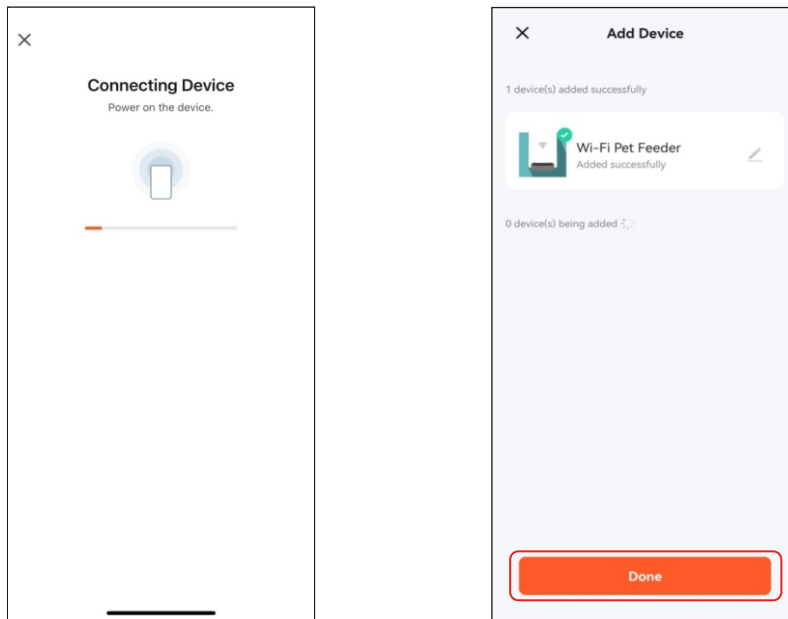

Alimentación

Alimentación manual

1. Acceda a la interfaz principal del alimentador. Seleccione las porciones de alimentación y haga clic en Alimentar. El alimentador comenzará a alimentar inmediatamente.

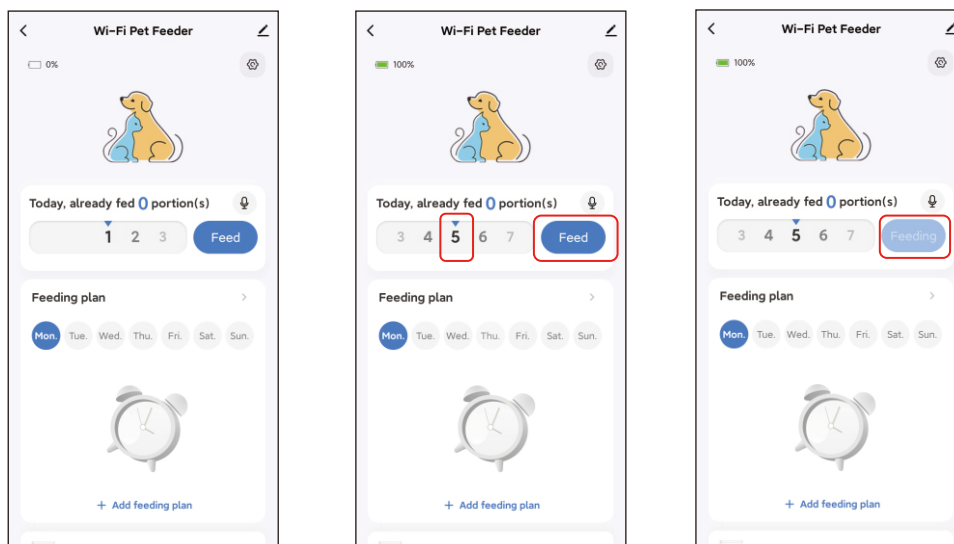

2. También puede hacer doble clic en el botón de alimentación manual del alimentador para alimentar manualmente. La cantidad de alimentación se puede ajustar en la aplicación. Haga clic en  y configure la cantidad de alimentación con el botón. Si lo ajusta a 0, se desactivará esta función.

Haga doble clic.

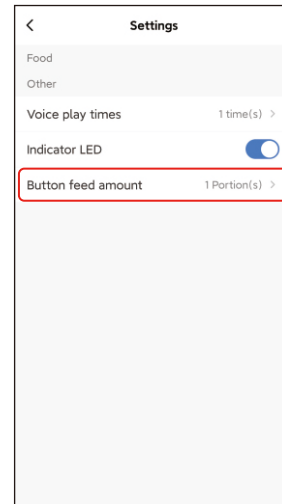
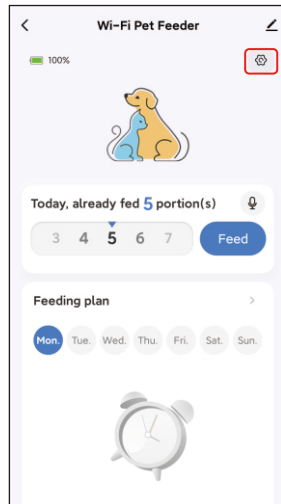
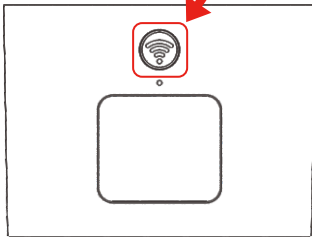

Alimentación programada

1. El comedero para mascotas permite programar la alimentación de raciones exactas a horas precisas. Haga clic en Añadir plan de alimentación, elija la hora de alimentación, repita las reglas para cada día de la semana y las raciones de comida, y luego haga clic en Guardar.

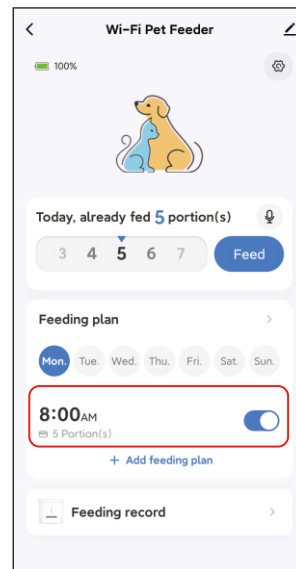
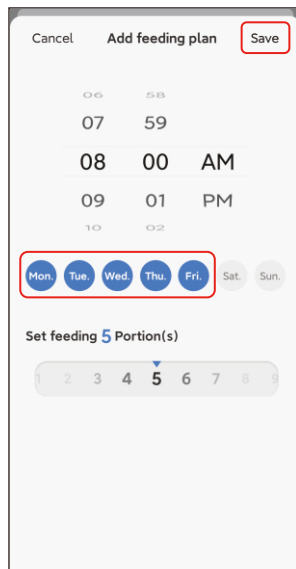
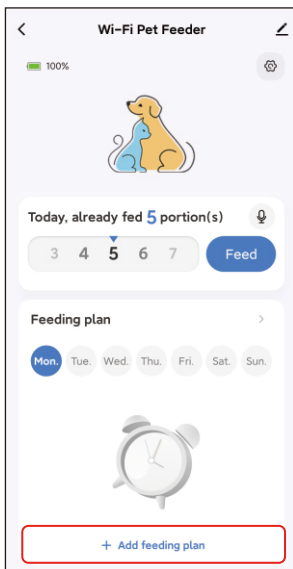

2. Haga clic en la flecha situada detrás del plan de alimentación para comprobar todos los horarios. El alimentador admite hasta 10 horarios de alimentación. Si necesita desactivar un horario, puede hacerlo desactivando su interruptor. También puede eliminarlo deslizando el horario de alimentación hacia la izquierda para acceder a la opción de eliminación.

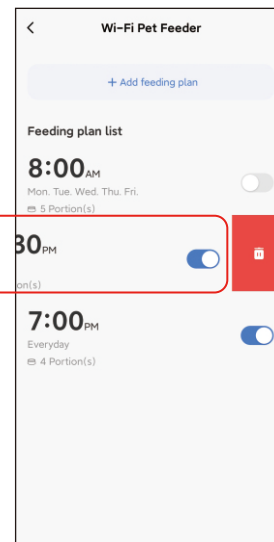
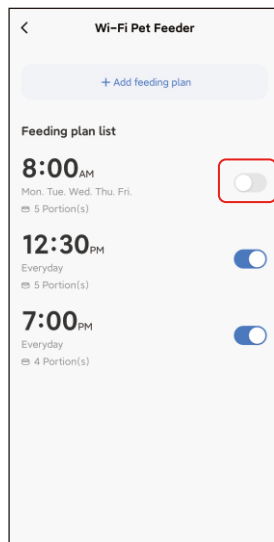
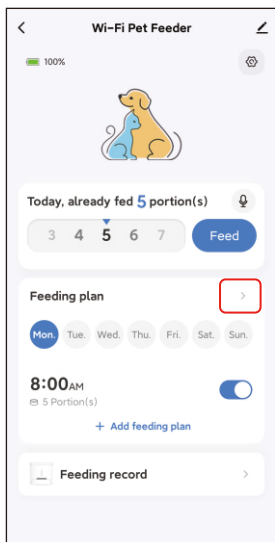

Grabación de voz para la alimentación

1. Para desarrollar buenos hábitos alimenticios en las mascotas, el comedero permite grabar previamente un máximo de 10 segundos de audio, que se reproduce durante la alimentación.

2. Haga clic en el icono del micrófono para acceder a la página de grabación de voz para la alimentación. Haga clic en Añadir para iniciar la grabación.

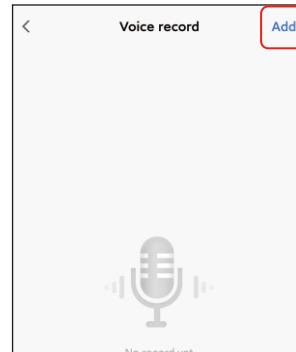
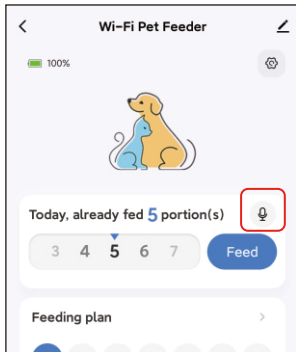

3. Mantenga pulsado el icono del micrófono para iniciar la grabación. La primera vez que grabe, es posible que la aplicación le solicite permiso para acceder al micrófono del teléfono móvil. Permítalo y vuelva a grabar. (Es posible que la primera grabación tras conceder el permiso no tenga sonido, por lo que deberá volver a grabar).

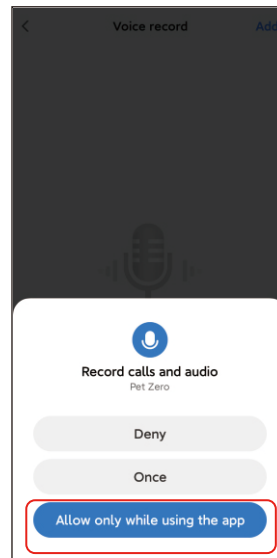
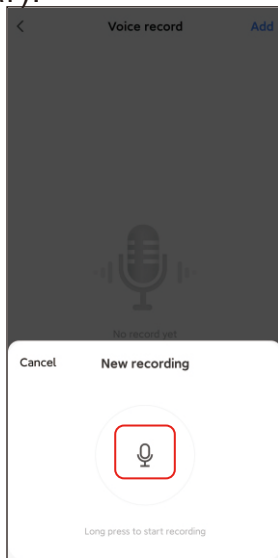

4. Después de grabar, revísalo y guárdalo en el teléfono móvil.

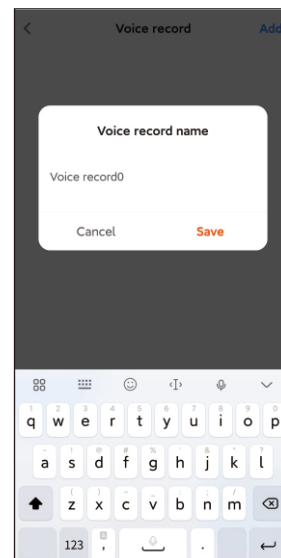
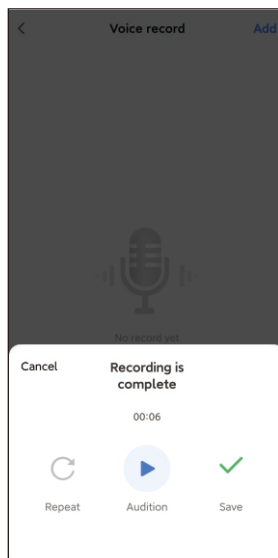

5. Después de guardar la grabación en el teléfono móvil, esta no se carga automáticamente en el alimentador. Haga clic en el botón para cargarla en el alimentador. Se pueden guardar varios archivos de grabación en el teléfono, pero solo se puede cargar uno en el alimentador.

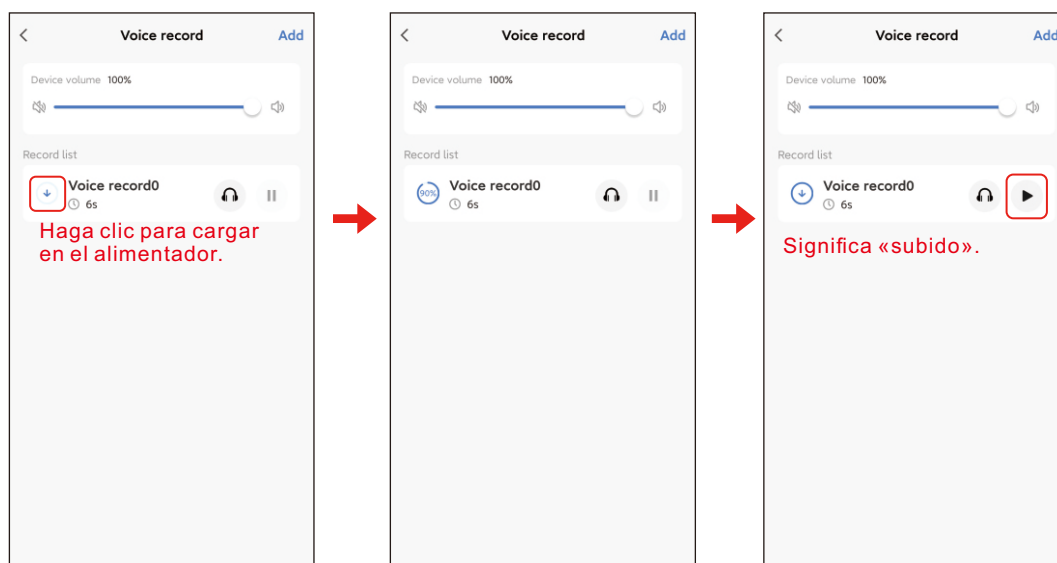

6. La reproducción de la grabación de voz se puede personalizar hasta un máximo de 5 veces. Si se establece en 0, se puede desactivar la función de audio de alimentación.

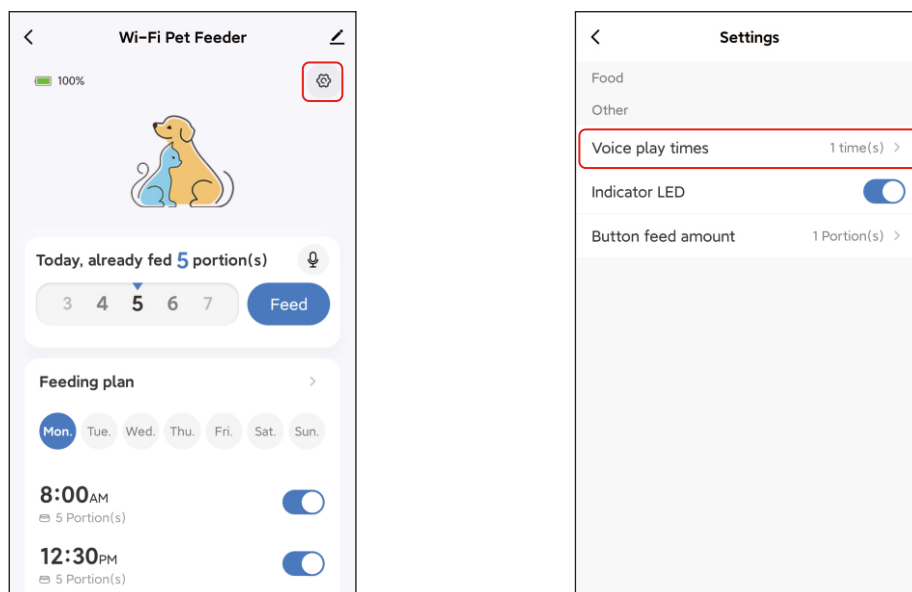

Nota:

El alimentador reproducirá la grabación de voz solo una vez cuando se realice la alimentación manual.

Feeding records and alarm

1. After feeding, there will be feeding records. Click Feeding record to check them. The feeding records of the last 7 days will be shown.

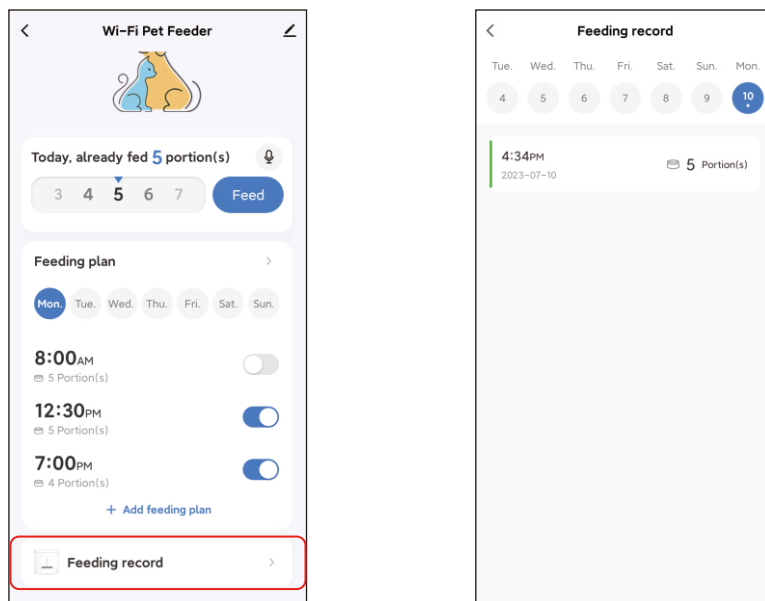

2. Cuando el nivel de la batería sea bajo o se atasque comida en el comedero, aparecerá un mensaje en la aplicación. Podrá consultar los mensajes de advertencia en la página del comedero y en el centro de mensajes.

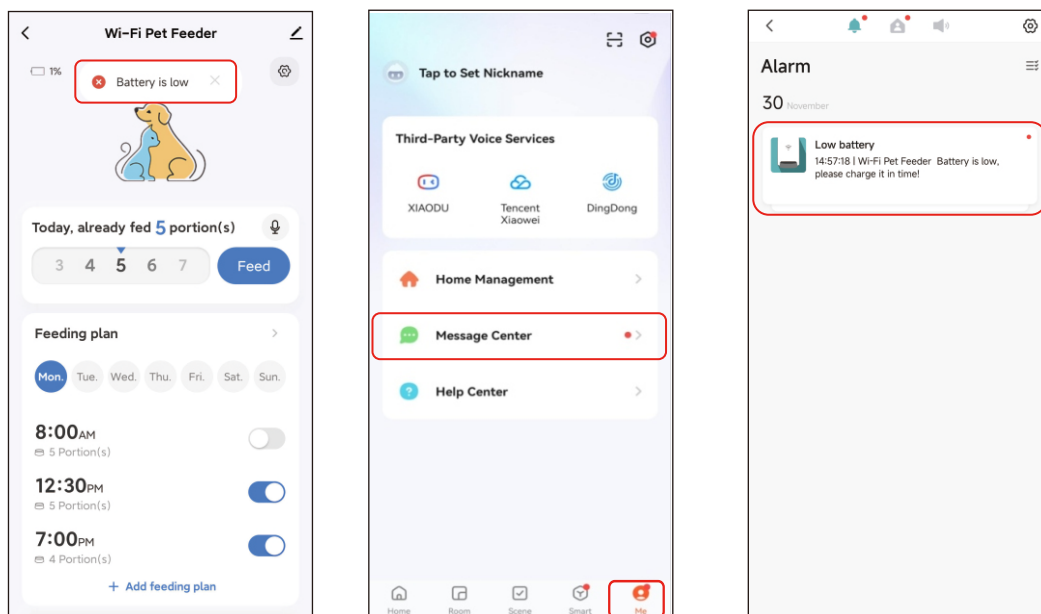

Otros Configuración común

Haga clic en  para acceder a la página de configuración común.

Información del dispositivo: compruebe la información del alimentador. Asegúrese de que la zona horaria del alimentador sea correcta. Debe ser la misma que la zona horaria del teléfono móvil al añadir el alimentador. Si es incorrecta, el alimentador puede alimentar a horas incorrectas, por lo que debe eliminarlo y volver a añadirlo.

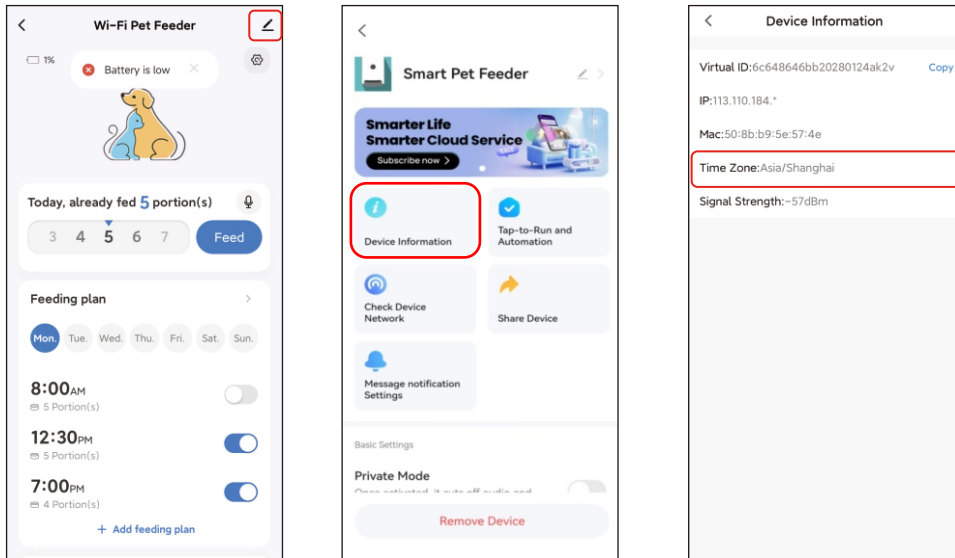

Compartir dispositivo: si desea añadir el alimentador a otro teléfono móvil, registre una nueva cuenta en el nuevo teléfono móvil y, a continuación, comparta el dispositivo con la nueva cuenta. Asegúrese de que ambas cuentas se encuentran en el mismo país o zona al registrarlas.

Eliminar dispositivo: hay dos opciones que eliminarán el dispositivo de la aplicación. Puede volver a configurar la red Wi-Fi del alimentador utilizando estas dos opciones. Si desea eliminar todos los ajustes del alimentador, seleccione Desconectar y borrar datos.

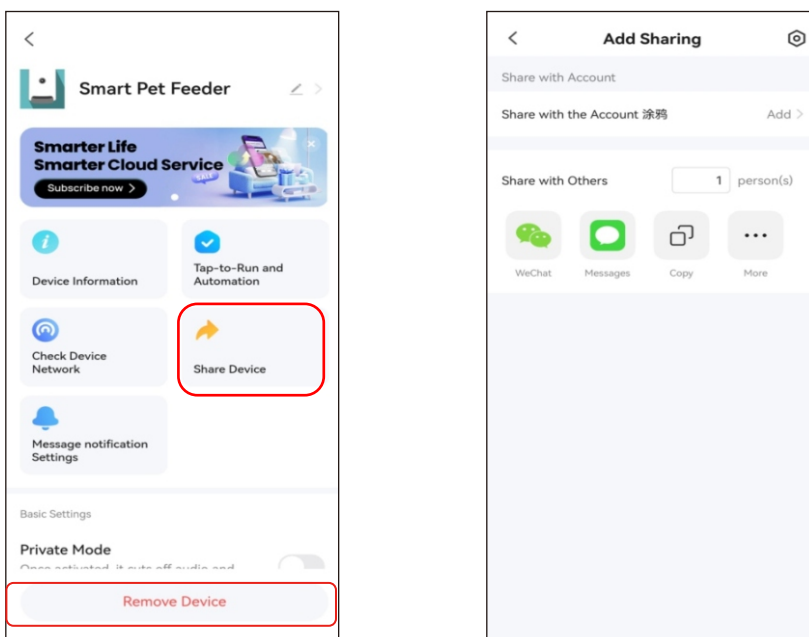

Preguntas frecuentes

P: ¿Por qué el comedero no se conecta a mi red Wi-Fi?

R: Consulte la nota importante de la página 35 para obtener ayuda. Puede intentar añadir el comedero a través del modo Bluetooth en lugar del modo normal.

P: ¿Por qué el comedero no funciona a la hora correcta?

R: Compruebe que la zona horaria del comedero sea la correcta. Encontrará ayuda sobre la información de la zona horaria en la página 41.

P: ¿Por qué el LED indicador está siempre apagado?

R: Hay dos razones. El LED indicador se apagará cuando el comedero solo se alimente con la batería. El LED indicador también se puede desactivar manualmente en la configuración.

P: ¿Por qué mi comedero no se puede conectar a Internet cuando solo se alimenta con la batería?

R: Cuando solo hay alimentación por batería, el comedero entrará en modo de suspensión tras 3 minutos sin actividad. En modo de suspensión, la red y todas las operaciones de la aplicación no estarán disponibles. El comedero seguirá alimentando normalmente a la hora programada.

P: ¿Por qué no funciona la grabación de voz?

R: Asegúrese de que el archivo de grabación de voz se ha cargado en el comedero.

Restablecer

Para restablecer la configuración predeterminada de fábrica del alimentador, enciéndalo y mantenga pulsado el botón de configuración Wi-Fi durante 5 segundos. Cuando el LED indicador del alimentador parpadee en rojo una vez cada 3 segundos, se habrá restablecido.

Compruebe que la polaridad de las pilas es correcta. La polaridad se muestra en el interior del compartimento de las pilas.

Cuando no esté en uso durante largos periodos de tiempo (almacenamiento), retire las pilas y guárdelas en un lugar seguro.

-No exponga las pilas a altas temperaturas.

-Deshágase correctamente de las pilas no utilizadas

-Las pilas son reemplazables.

-Las pilas no recargables no deben recargarse.

-Los terminales de alimentación no deben cortocircuitarse.

-Sustituya las pilas por juegos. No mezcle pilas de distintos tipos o pilas nuevas y usadas;

-Las pilas gastadas deben retirarse de la luminaria.

Para tratar las pilas con fugas

Utilice equipo de protección, como guantes, para protegerse de los productos químicos nocivos.

Retire la pila del aparato con cuidado y sin sacudirla.

Selle la batería para su eliminación colocándola en una bolsa de plástico transparente marcada como peligrosa.

Inhalt

Hardware-Installation und Einführung

Software-Installation

Futterautomat über Bluetooth hinzufügen

Futterautomat über AP-Modus hinzufügen

Fütterung

Manuelle Fütterung

Zeitgesteuerte Fütterung

Sprachaufzeichnung für Fütterung

Fütterungsprotokolle und Alarm

Sonstiges

Allgemeine Einstellungen

FAQ

Zurücksetzen

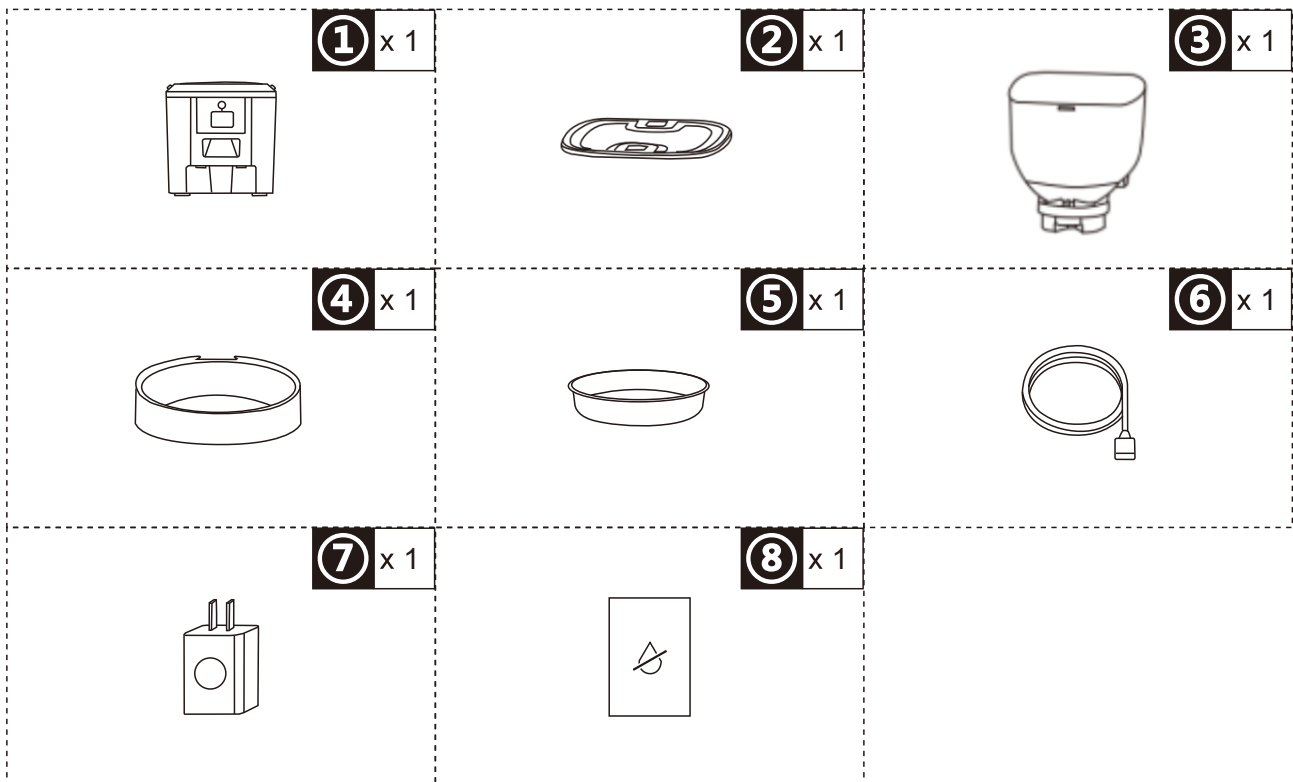

Hardware-Installation und Einführung

Stecken Sie das USB-Netzkabel vom Typ C in den Anschluss an der Unterseite des Futterautomaten. Öffnen Sie das Batteriefach und legen Sie 4 AA-Batterien ein, damit der Futterautomat auch ohne externe Stromversorgung automatisch weiterarbeiten kann.

Batterie

Die Reservebatterie ist für den kurzfristigen Ersatz bei Ausfall der externen Stromversorgung vorgesehen. Wenn nur die Batterie verwendet wird, wechselt der Futterautomat nach 3 Minuten ohne Betrieb in den Ruhemodus. Im Ruhemodus sind das Netzwerk und alle Funktionen der App nicht verfügbar. Der Futterautomat füttert weiterhin normal zu den geplanten Fütterungszeiten.

Hinweis:

Wiederaufladbare Batterien werden nicht empfohlen. Wiederaufladbare Batterien können zu ungenauen Stromanzeigen führen.

Entriegeln Sie die Verriegelung an der Abdeckung, um diese zu öffnen. Nehmen Sie dann die Futterschale heraus und setzen Sie sie von unten in den Futterspender ein.

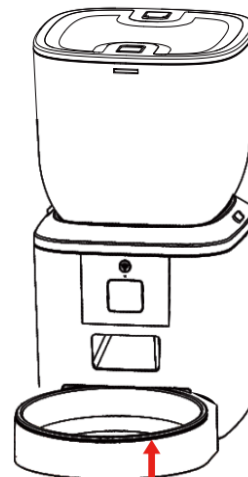
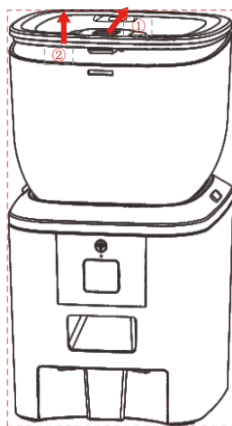

Schalten Sie die Verriegelung um, um den Getreidebehälter am Hauptkörper des Futterautomaten zu entriegeln. Drehen Sie die Haube, um den Getreidespender zu reinigen.

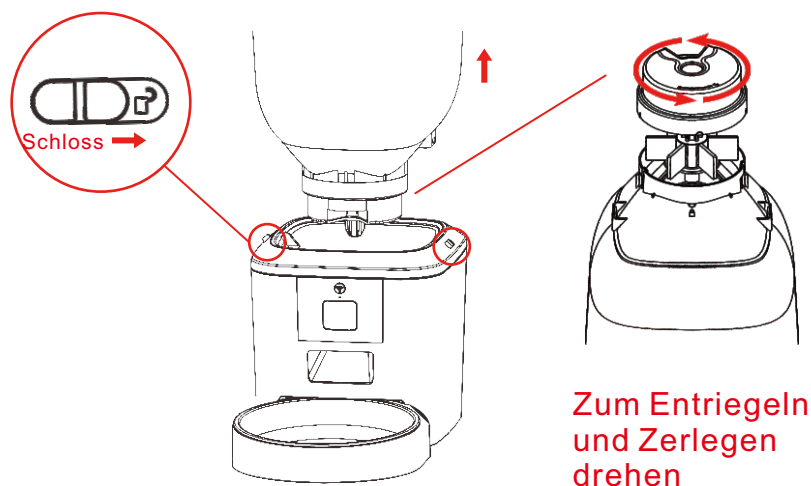

Einführung in das Bedienfeld:

Konfigurationsschaltfläche

Indikator

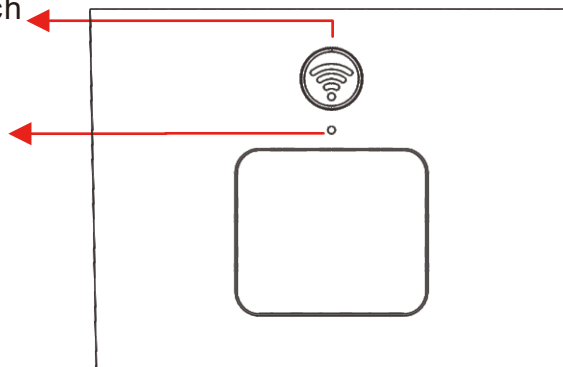

1. Hinweis: Waschen Sie den Getreidebehälter und die Futterschale regelmäßig, um die Gesundheit Ihres Haustieres zu gewährleisten. Der Futterbehälter darf nicht mit Wasser gefüllt werden. Bitte wischen Sie ihn mit einem auswringbaren feuchten Tuch ab.

Software-Installation

Futterautomat über Bluetooth hinzufügen

1. Bevor Sie die App verwenden, aktivieren Sie bitte die Bluetooth-Funktion Ihres Mobiltelefons.

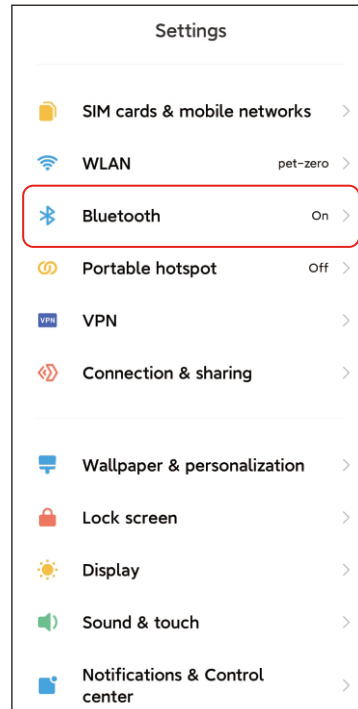
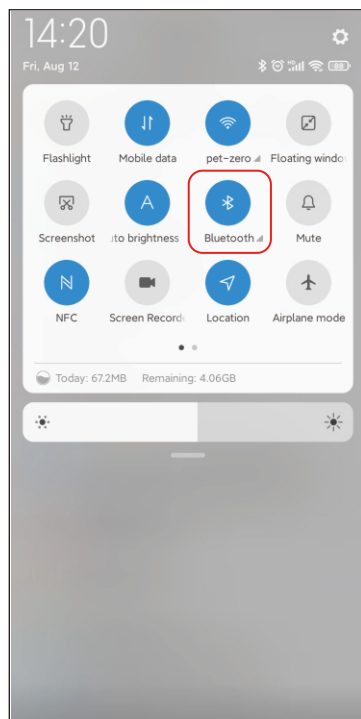

2. Suchen Sie im App Store oder scannen Sie den untenstehenden QR-Code, um Tuya Smart herunterzuladen und zu installieren.



Tuya Smart



Website herunterladen

3. Starten Sie die App, lesen und akzeptieren Sie die Datenschutzerklärung und registrieren Sie ein neues Konto oder melden Sie sich bei einem bereits registrierten Konto an. Wenn Sie sich registrieren oder bei Ihrem Konto anmelden, wählen Sie bitte das richtige Land oder Gebiet aus.

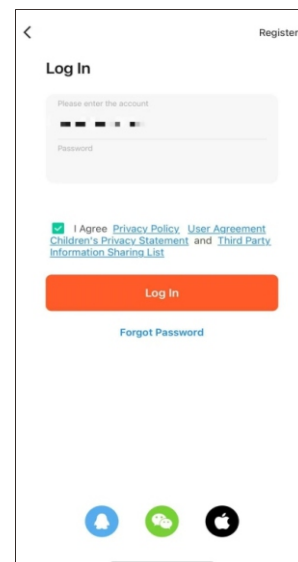
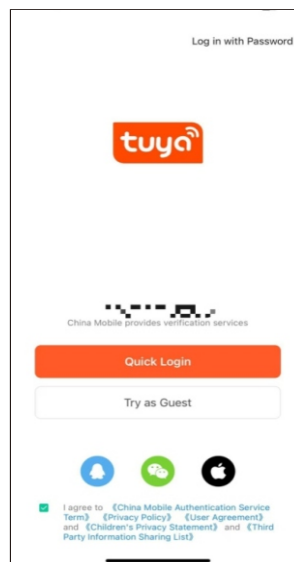
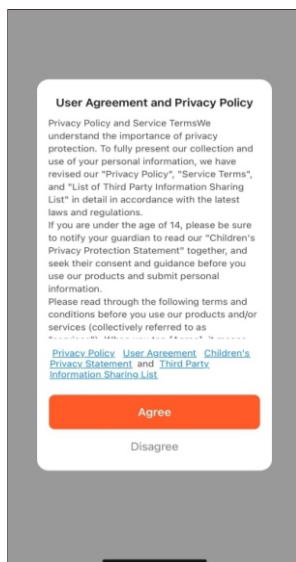

4. Klicken Sie auf „Gerät hinzufügen“ oder „+“, um einen neuen Futterautomaten hinzuzufügen. Anschließend fordert die App Sie möglicherweise auf, bestimmte Berechtigungen zu erteilen und Bluetooth zu aktivieren, wie in Schritt 1 beschrieben. Diese Berechtigungen sind für die App sehr wichtig, daher sollten Sie sie erteilen und Bluetooth aktivieren.

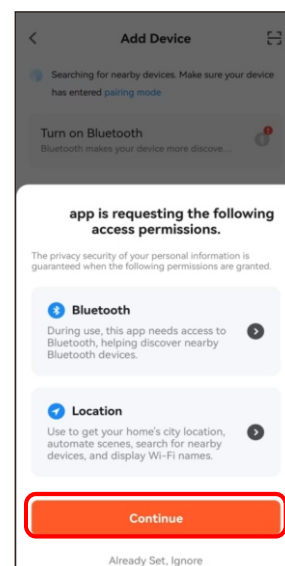
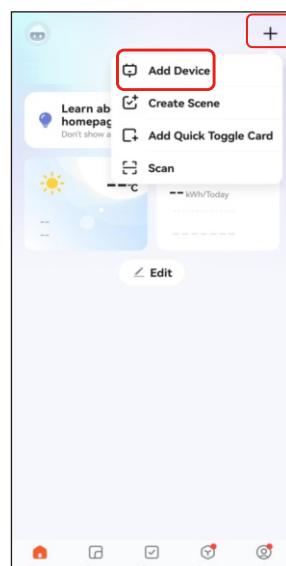

5. Schalten Sie den Futterautomaten ein und überprüfen Sie, ob die Anzeige des Futterautomaten alle 3 Sekunden rot blinkt. Wenn die aktuelle Anzeige-LED einen anderen Status anzeigt, halten Sie bitte die WLAN-Konfigurationstaste etwa 5 Sekunden lang gedrückt, um den Futterautomaten zurückzusetzen. Das Mobiltelefon erkennt den Futterautomaten dann automatisch über Bluetooth. Sobald er erkannt wurde, zeigt die App eine Meldung an, in der Sie aufgefordert werden, den Futterautomaten hinzuzufügen. Ist dies nicht der Fall, überprüfen Sie bitte sorgfältig die LED-Anzeige des Futterautomaten. Klicken Sie auf die Schaltfläche „Hinzufügen“.



Status der LED-Anzeige:

Langsames Blinken in ROT	Der Feeder wartet auf die Konfiguration des WLAN-Netzwerks.
Blinkt schnell ROT	Der Feeder ist für das WLAN-Netzwerk konfiguriert und versucht, eine Verbindung herzustellen. Wenn die Verbindung fehlschlägt, geschieht dies immer sehr schnell.
Immer auf RED	Der Feeder ist mit dem WLAN-Netzwerk verbunden. Er kann in den Einstellungen ausgeschaltet werden.
Immer aus	Der Feeder wird nur über Batterie betrieben oder manuell ausgeschaltet.

6. Geben Sie anschließend die WLAN-Netzwerkinformationen ein. Der Name des WLAN-Netzwerks wird automatisch im Textfeld angezeigt. Bitte beachten Sie, dass dieser Feeder keine 5-GHz-WLAN-Netzwerke unterstützt, sondern nur 2,4-GHz-Netzwerke. Bitte überprüfen Sie, ob der WLAN-Name der Name eines 2,4-GHz-WLAN-Netzwerks ist. Ist dies nicht der Fall, stellen Sie bitte das WLAN-Netzwerk Ihres Mobiltelefons auf ein 2,4-GHz-WLAN-Netzwerk um. Geben Sie anschließend das WLAN-Passwort ein und klicken Sie auf „Weiter“.

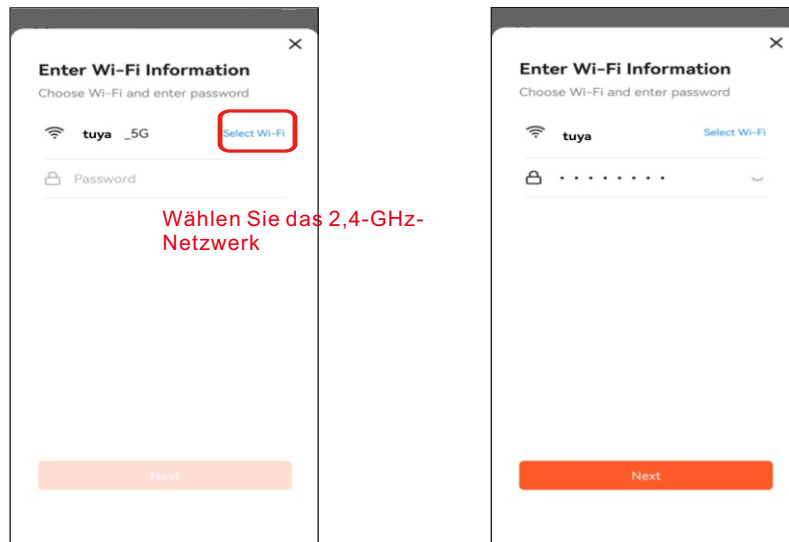

Wählen Sie das 2,4-GHz-Netzwerk

Wichtiger Hinweis:

- Bitte wählen Sie ein 2,4-GHz-WLAN-Signal anstelle eines 5-GHz-Signals. Der Feeder unterstützt keine 5-GHz-WLAN-Netzwerke.
 - Beachten Sie bei der Eingabe des Passworts, dass die Groß- und Kleinschreibung beachtet werden muss.
 - Stellen Sie sicher, dass sich der Feeder nicht zu weit vom Router entfernt befindet, und starten Sie den Router neu, um es erneut zu versuchen.
 - Bitte wählen Sie ein WLAN-Netzwerk mit WPA- oder WPA2-Verschlüsselung anstelle einer WEP-Verschlüsselung.
 - Stellen Sie sicher, dass die MAC-Adressfilterung und die Isolierung von WLAN-Geräten auf dem WLAN-Router deaktiviert sind.
 - Der Feeder unterstützt möglicherweise das WLAN-Signal des WLAN-Repeaters nicht.
 - Bitte deaktivieren Sie die Funktion „Dual Frequency Combo“ im Router.
7. Der Feeder versucht dann, eine Verbindung zum WLAN-Netzwerk herzustellen. Warten Sie, bis der Feeder mit dem WLAN verbunden ist, und klicken Sie auf „Fertig“, um den Hinzufüfungsvorgang abzuschließen. Wenn der Feeder keine Verbindung herstellen kann, lesen Sie bitte zuerst den wichtigen Hinweis oben.

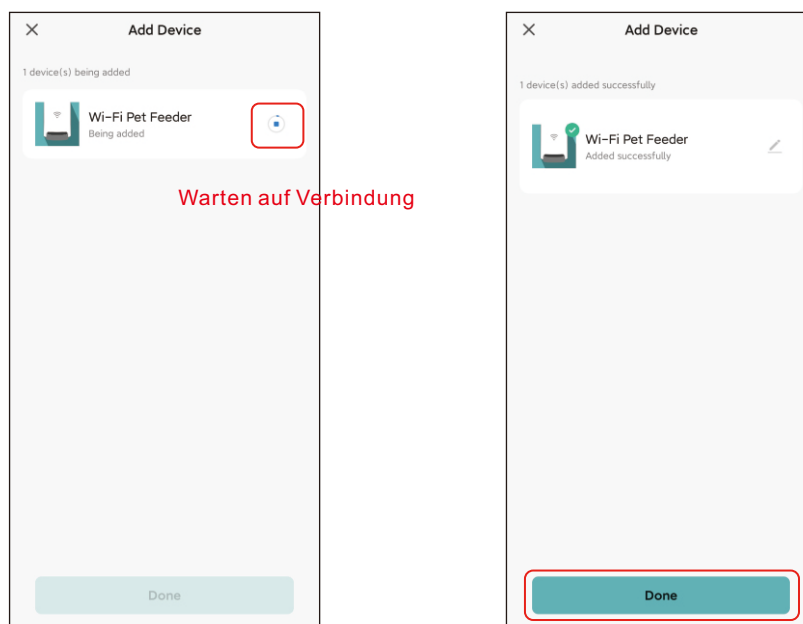

Warten auf Verbindung

Futterautomat über AP-Modus hinzufügen

1. Wenn der Futterautomat keine Verbindung zum WLAN-Netzwerk herstellen kann, ist der AP-Modus die Alternative zum Hinzufügen des Futterautomaten. Wählen Sie „Manuell hinzufügen“ und wählen Sie auf der Seite „Hinzufügen“ manuell den AP-Modus für den Futterautomaten. Beachten Sie, dass die beiden anderen Optionen in der Liste „Manuell hinzufügen“ für diesen Futterautomaten nicht geeignet sind. Wählen Sie diese bitte nicht aus.

Geben Sie die Informationen zum 2,4-GHz-WLAN-Netzwerk ein und klicken Sie auf „Weiter“.

Schalten Sie den Futterautomaten ein und überprüfen Sie, ob die LED-Anzeige alle 3 Sekunden rot blinkt, genau wie beim Hinzufügen eines Futterautomaten über Bluetooth. Klicken Sie dann auf „Weiter“.

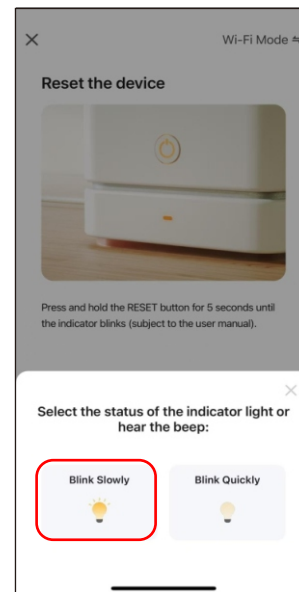
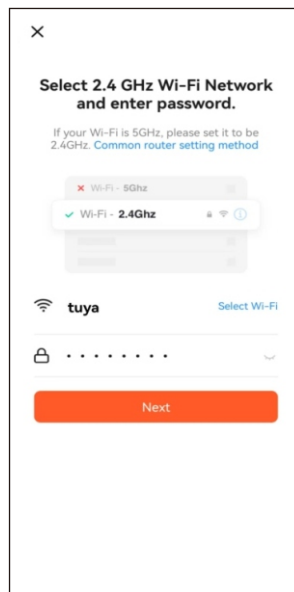
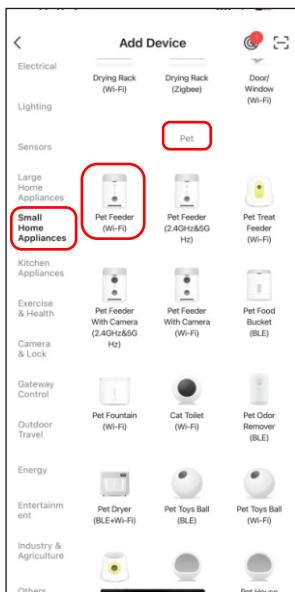

Anschließend fordert Sie die App auf, das Netzwerk Ihres Mobiltelefons auf ein neues Netzwerk umzustellen, das vom Feeder ausgestrahlt wird. Gehen Sie bitte zu den WLAN-Einstellungen Ihres Mobiltelefons und verbinden Sie sich mit dem WLAN, dessen Name mit „SmartLife-“ beginnt. Es ist kein Passwort erforderlich.

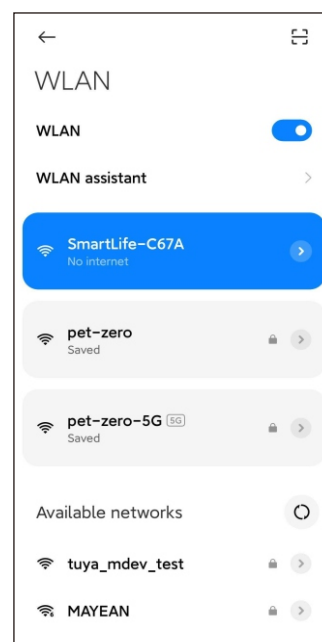
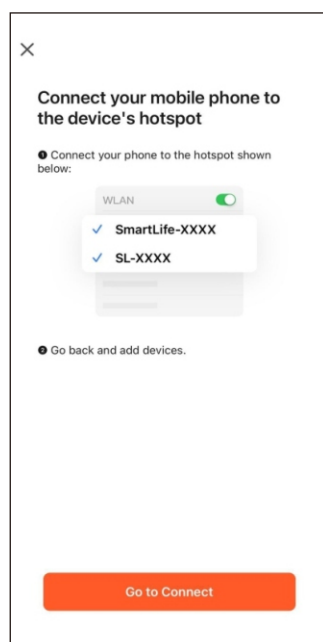

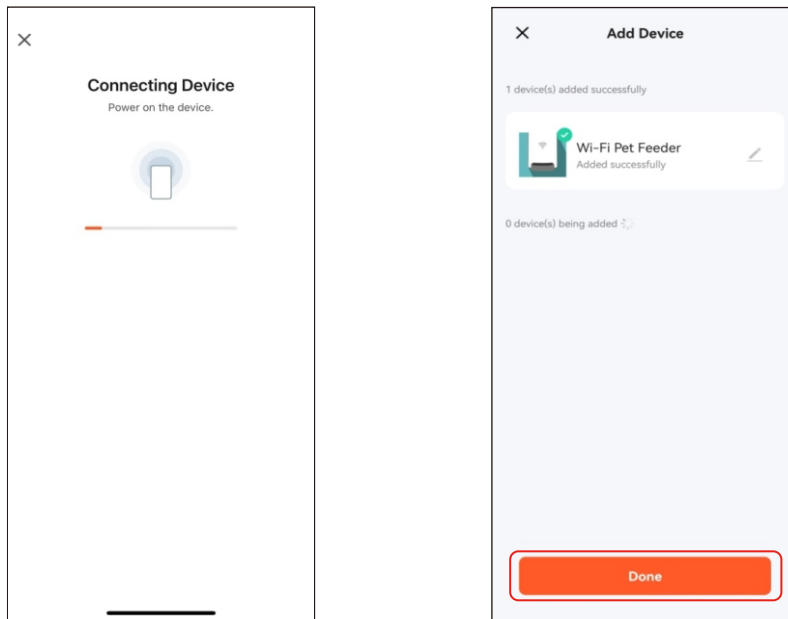

3. Kehren Sie zur App zurück, nachdem die WLAN-Verbindung hergestellt wurde. Der Hinzufügvorgang ist derselbe wie im oben beschriebenen Bluetooth-Modus.

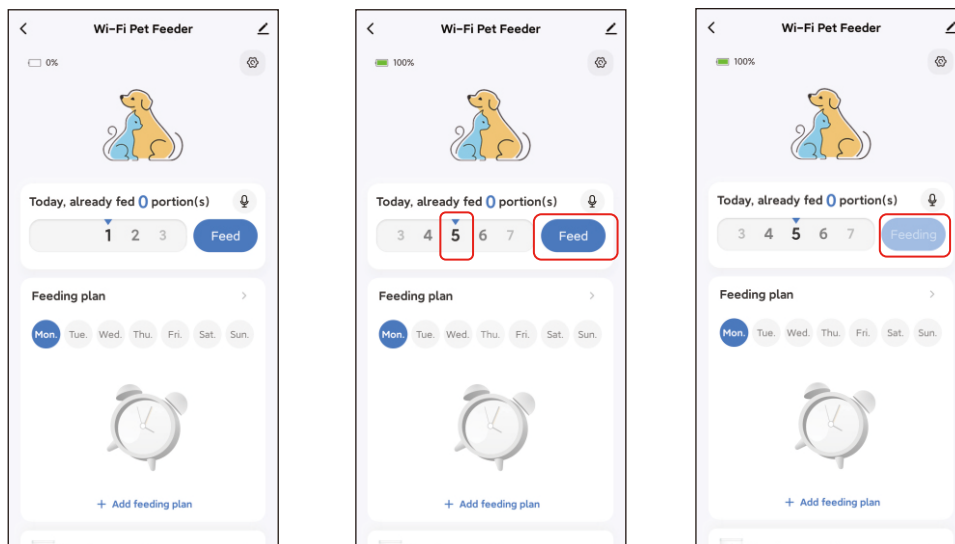

Fütterung Manuelle Fütterung

1. Rufen Sie die Hauptoberfläche des Futterautomaten auf. Wählen Sie die Futterportionen aus und klicken Sie auf „Füttern“. Der Futterautomat beginnt sofort mit der Fütterung.



2. Sie können auch auf die Taste „Manuelle Zuführung“ am Futterautomaten doppelklicken, um das Futter manuell zuzuführen. Die Futtermenge kann in der App eingestellt werden. Klicken Sie auf  und stellen Sie die Futtermenge mit der Taste ein. Wenn Sie den Wert auf 0 setzen, wird diese Funktion deaktiviert.

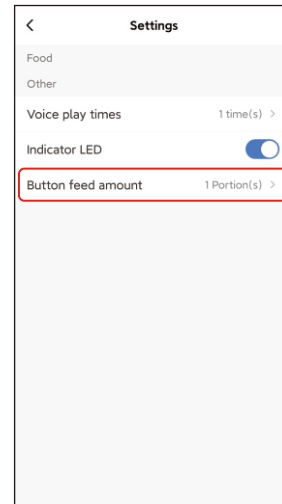
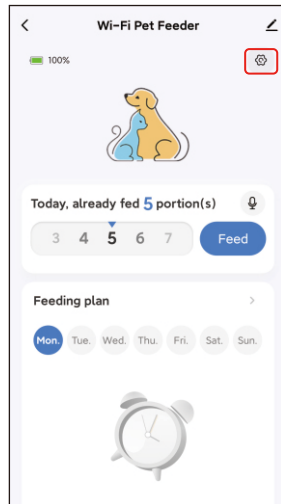
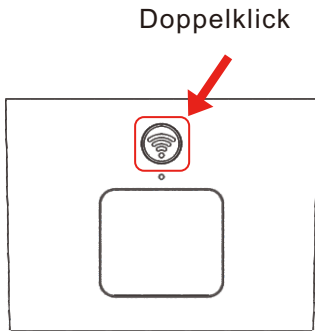

Zeitgesteuerte Fütterung

1. Der Futterautomat unterstützt die zeitgesteuerte Fütterung von exakten Portionen zu exakten Zeiten. Klicken Sie auf „Fütterungsplan hinzufügen“, wählen Sie die Fütterungszeit, wiederholen Sie die Regeln für jeden Tag der Woche und die Futterportionen und klicken Sie dann auf „Speichern“.

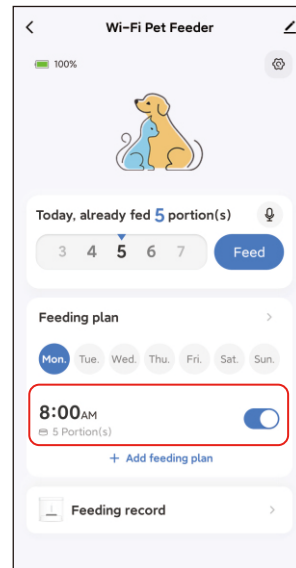
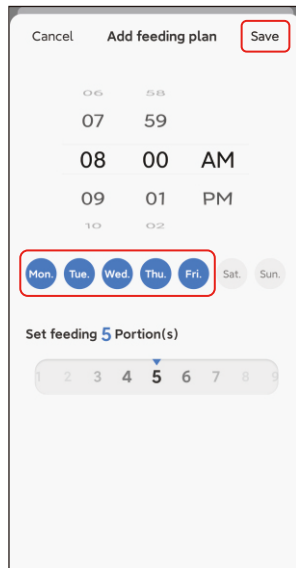
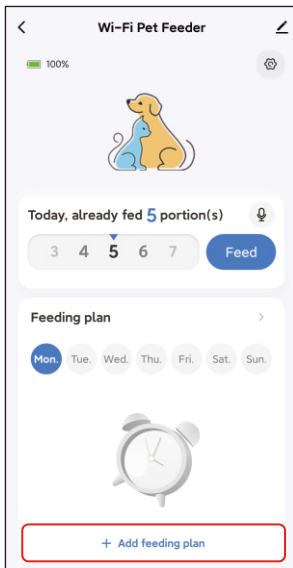

2. Klicken Sie auf den Pfeil hinter dem Fütterungsplan, um alle Zeitpläne anzuzeigen. Der Futterspender unterstützt bis zu 10 Fütterungszeitpläne. Wenn Sie einen Zeitplan deaktivieren möchten, können Sie dies über den entsprechenden Schalter tun. Sie können ihn auch löschen, indem Sie den Fütterungszeitplan nach links schieben, um die Löschoption aufzurufen.

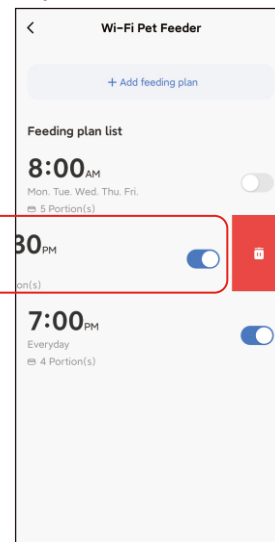
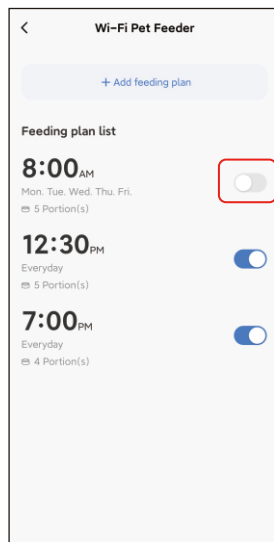
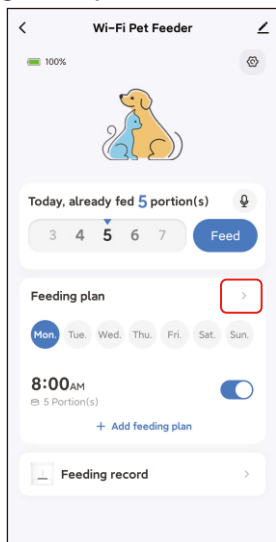

Aufnahme der Fütterungsstimme

1. Um gute Fütterungsgewohnheiten für Haustiere zu entwickeln, unterstützt der Futterspender die Vorabaufnahme von maximal 10 Sekunden Audio, die während der Fütterung abgespielt werden.

2. Klicken Sie auf das Mikrofonsymbol, um die Seite für die Aufnahme der Fütterungsstimme aufzurufen. Klicken Sie auf „Hinzufügen“, um die Aufnahme zu starten.

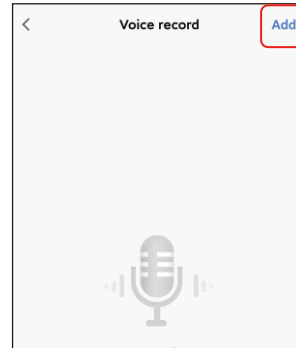
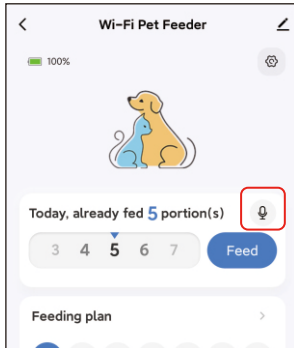

3. Halten Sie das Mikrofonsymbol gedrückt, um die Aufnahme zu starten. Bei der ersten Aufnahme fordert die App Sie möglicherweise auf, die Berechtigung für den Zugriff auf das Mikrofon Ihres Mobiltelefons zu erteilen. Bitte erteilen Sie diese Berechtigung und starten Sie die Aufnahme erneut. (Die erste Aufnahme nach Erteilung der Berechtigung ist möglicherweise stumm, bitte nehmen Sie sie daher erneut auf.)

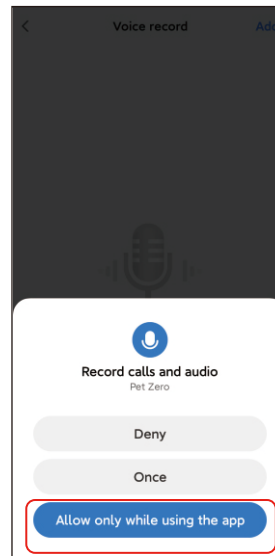
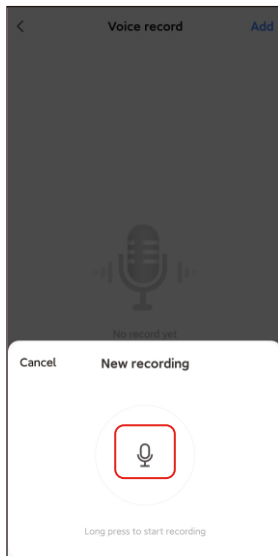

4. Überprüfen Sie die Aufnahme nach der Aufzeichnung und speichern Sie sie anschließend auf dem Mobiltelefon.

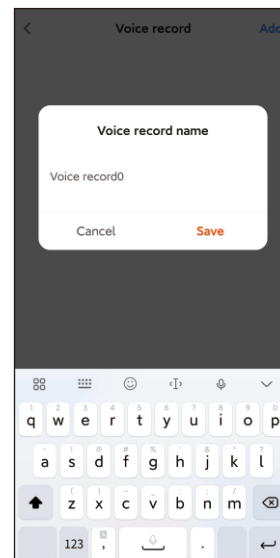
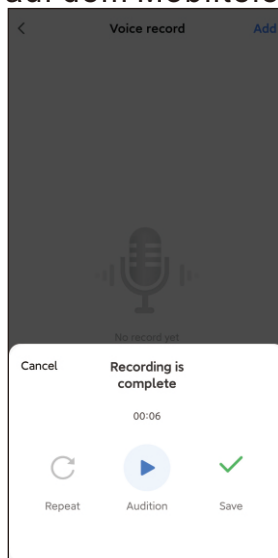

5. Nach dem Speichern auf dem Mobiltelefon wird die Aufzeichnung nicht automatisch in den Feeder hochgeladen. Bitte klicken Sie auf die Schaltfläche, um sie in den Feeder hochzuladen. Es können mehrere Aufzeichnungsdateien auf dem Telefon gespeichert werden, aber nur eine Aufzeichnungsdatei kann in den Feeder hochgeladen werden.

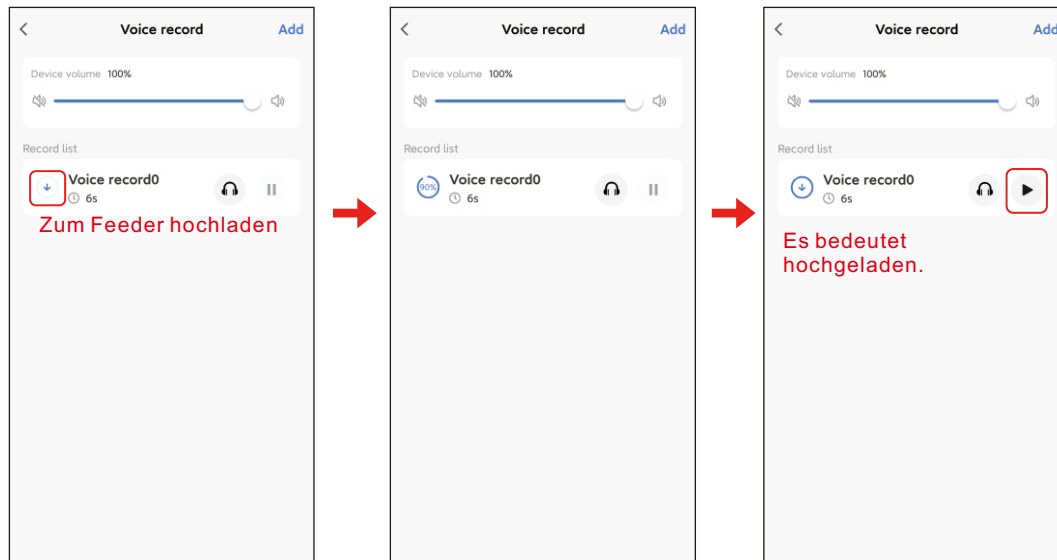

6. Die Wiedergabe der Sprachaufzeichnung kann maximal fünfmal angepasst werden. Durch Einstellen auf 0 kann die Audio-Funktion deaktiviert werden.

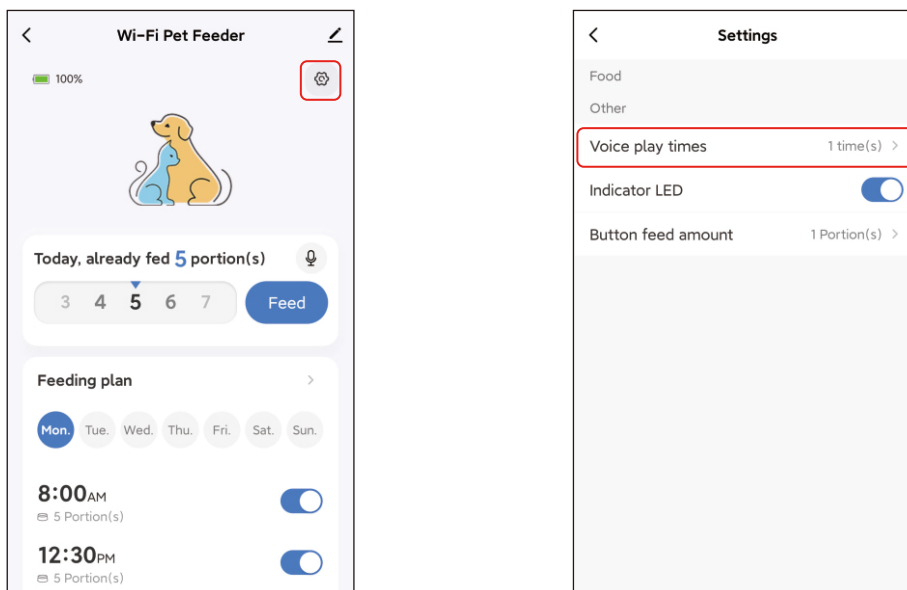

Hinweis: Bei manueller Zuführung wird die Sprachaufzeichnung nur einmal abgespielt.

Fütterungsaufzeichnungen und Alarm

1. Nach der Fütterung werden Fütterungsaufzeichnungen erstellt. Klicken Sie auf „Fütterungsaufzeichnung“, um diese zu überprüfen. Die Fütterungsaufzeichnungen der letzten 7 Tage werden angezeigt.

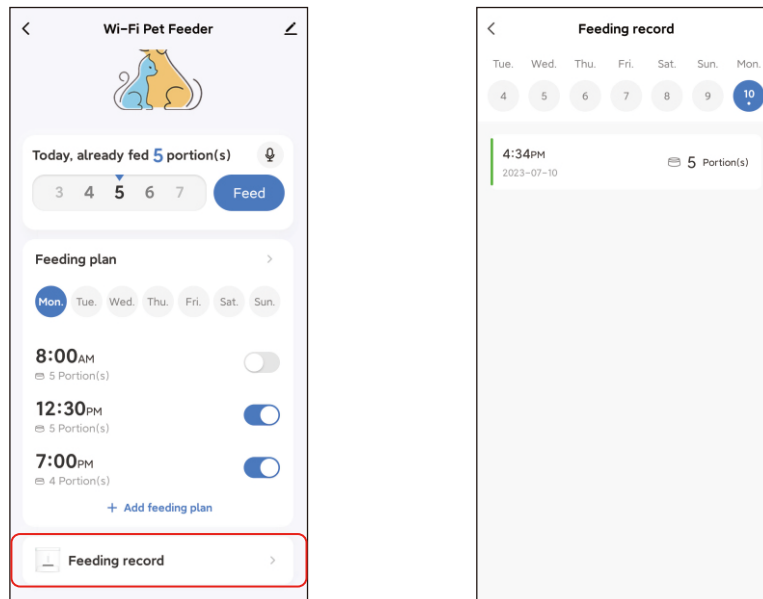

2. Wenn der Batteriestand niedrig ist oder Futter im Futterautomaten stecken geblieben ist, erscheint eine Meldung in der App. Sie können die Warnmeldungen auf der Seite „Futterautomat“ und im Nachrichtencenter überprüfen.

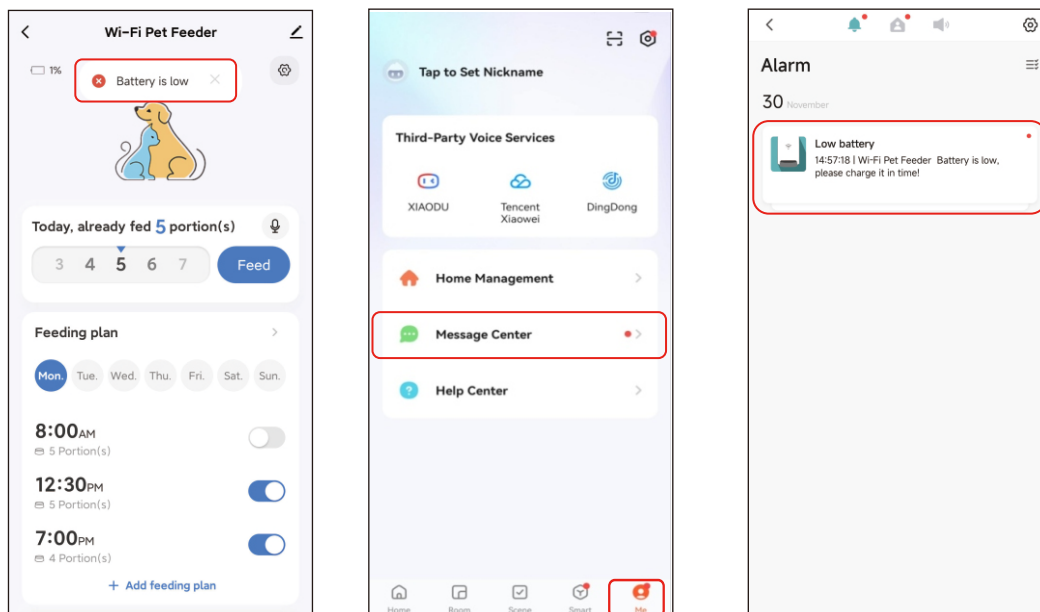

Sonstiges Allgemeine Einstellungen

Klicken Sie auf , um die Seite mit den allgemeinen Einstellungen aufzurufen. Geräteinformationen: Überprüfen Sie die Feeder-Informationen. Bitte stellen Sie sicher, dass die Zeitzone des Feeders korrekt ist. Sie sollte mit der Zeitzone des Mobiltelefons übereinstimmen, wenn Sie den Feeder hinzufügen. Wenn sie falsch ist, kann es sein, dass der Feeder zu falschen Zeiten Daten überträgt. Entfernen Sie den Feeder in diesem Fall und fügen Sie ihn erneut hinzu.

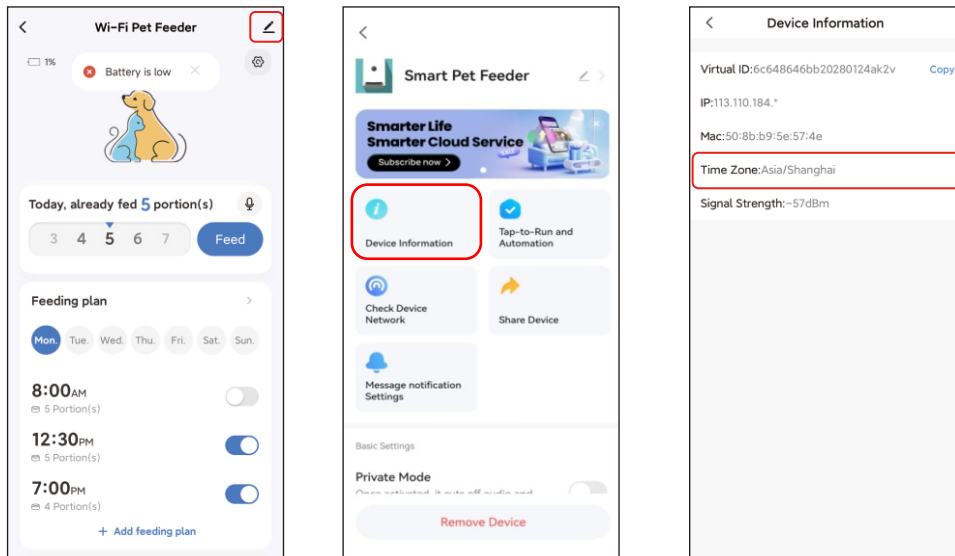

Gerät freigeben: Wenn Sie den Feeder zu einem anderen Mobiltelefon hinzufügen möchten, registrieren Sie ein neues Konto auf dem neuen Mobiltelefon und geben Sie das Gerät dann für das neue Konto frei. Bitte stellen Sie sicher, dass sich beide Konten bei der Registrierung im selben Land oder Gebiet befinden.

Gerät entfernen: Es gibt zwei Optionen, mit denen Sie das Gerät aus der App entfernen können. Mit diesen beiden Optionen können Sie das WLAN-Netzwerk des Feeders neu konfigurieren. Wenn Sie alle Einstellungen im Feeder entfernen möchten, wählen Sie „Trennen und Daten löschen“.

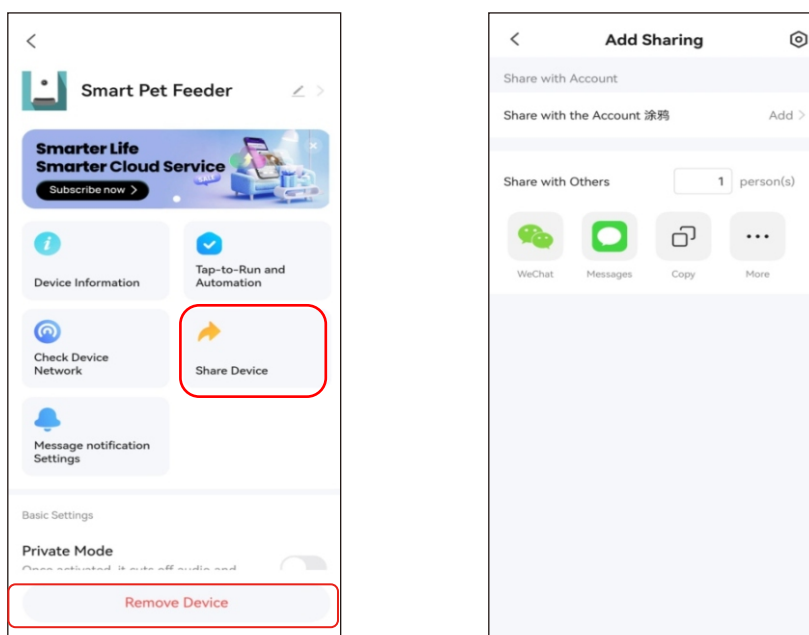

FAQ

F: Warum konnte der Futterautomat keine Verbindung zu meinem WLAN-Netzwerk herstellen?

A: Bitte lesen Sie die wichtigen Hinweise auf Seite 49. Sie können versuchen, den Futterautomaten über den Bluetooth-Modus statt über den normalen Modus hinzuzufügen.

F: Warum füttert der Futterspender zur falschen Zeit?

A: Bitte überprüfen Sie, ob die Zeitzone des Futterspenders korrekt eingestellt ist. Hilfe zu Zeitzonen finden Sie auf Seite 55.

F: Warum leuchtet die LED-Anzeige nie?

A: Dafür gibt es zwei Gründe. Die LED-Anzeige leuchtet nicht, wenn der Futterspender nur mit Batterie betrieben wird. Die LED-Anzeige kann auch manuell in den Einstellungen deaktiviert werden.

F: Warum kann mein Futterautomat keine Verbindung zum Internet herstellen, wenn er nur mit Batterie betrieben wird?

A: Wenn nur Batteriestrom zur Verfügung steht, wechselt der Futterautomat nach 3 Minuten ohne Betrieb in den Ruhemodus. Im Ruhemodus sind das Netzwerk und alle Funktionen der App nicht verfügbar. Der Futterautomat füttert weiterhin normal zu den geplanten Fütterungszeiten.

F: Warum funktioniert die Sprachaufzeichnung nicht?

A: Bitte stellen Sie sicher, dass die Sprachaufzeichnungsdatei auf den Futterautomaten hochgeladen wurde.

Zurücksetzen

Um den Futterautomaten auf die Werkseinstellungen zurückzusetzen, schalten Sie ihn ein und drücken Sie die Wi-Fi-Konfigurationstaste 5 Sekunden lang. Wenn die LED-Anzeige des Futterautomaten alle 3 Sekunden einmal rot blinkt, ist er zurückgesetzt.

Vergewissern Sie sich, dass die Polarität der Batterien richtig ist. Die Polarität ist im Batteriefach angegeben.

Wenn Sie das Gerät für längere Zeit nicht benutzen (Lagerung), nehmen Sie die Batterien heraus und bewahren Sie sie an einem sicheren Ort auf.

-Setzen Sie die Batterien keinen hohen Temperaturen aus.

-Entsorgen Sie unbenutzte Batterien ordnungsgemäß.

-Die Batterien sind austauschbar.

-Nicht wiederaufladbare Batterien dürfen nicht wieder aufgeladen werden.

-Die Versorgungsklemmen dürfen nicht kurzgeschlossen werden.

-Die Batterien sind satzweise auszutauschen. Verschiedene Batterietypen oder neue und gebrauchte Batterien dürfen nicht gemischt werden;

-Entladene Batterien sind aus der Leuchte zu entfernen.

Umgang mit ausgelaufenen Batterien:

Tragen Sie Schutzkleidung, z. B. Handschuhe, um sich vor schädlichen Chemikalien zu schützen.

Entfernen Sie die Batterie vorsichtig aus dem Gerät, ohne sie zu schütteln.

Versiegeln Sie die Batterie für die Entsorgung, indem Sie sie in einen durchsichtigen, als gefährlich gekennzeichneten Plastikbeutel geben.

Contenuti

Installazione hardware e introduzione

Installazione software

Aggiungi distributore di cibo per animali domestici tramite Bluetooth

Aggiungi distributore di cibo per animali domestici tramite modalità AP

Alimentazione

Alimentazione manuale

Alimentazione programmata

Registrazione vocale dell'alimentazione

Registrazioni dell'alimentazione e allarme

Altro

Impostazioni comuni

Domande frequenti

Ripristino

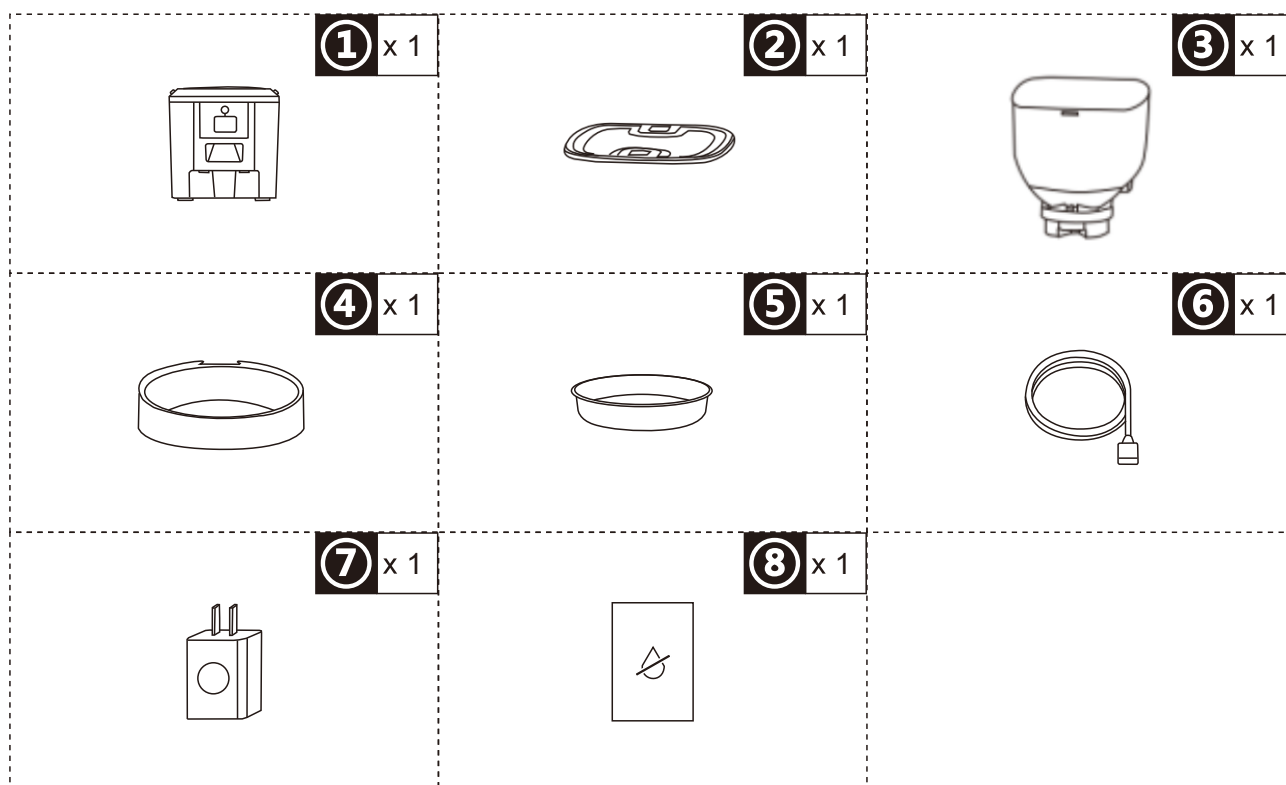

Installazione hardware e introduzione

Inserire il cavo di alimentazione USB di tipo C nel connettore situato nella parte inferiore dell'alimentatore. Aprire il vano batterie, inserire 4 batterie AA, in modo che l'alimentatore possa continuare a funzionare automaticamente anche senza alimentazione esterna.

Batteria

La batteria di riserva è progettata per un utilizzo alternativo a breve termine in caso di interruzione dell'alimentazione esterna. Quando è alimentato solo a batteria, l'alimentatore entrerà in modalità sleep dopo 3 minuti di inattività. In modalità sleep, la rete e tutte le operazioni sull'app non saranno disponibili. L'alimentatore continuerà comunque a funzionare normalmente all'orario di alimentazione programmato.

Avviso:

Si sconsiglia l'uso di batterie ricaricabili. Le batterie ricaricabili possono causare indicazioni di alimentazione imprecise.

Sbloccare il fermo sul coperchio per aprire il coperchio. Quindi estrarre e posizionare il vassoio di alimentazione nell'alimentatore dal basso.

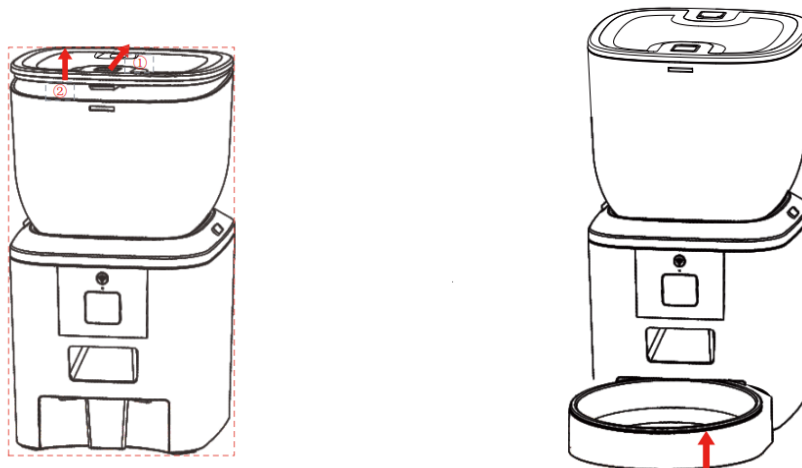

Azionare il blocco per sganciare il contenitore del mangime dal corpo principale dell'alimentatore. Ruotare il coperchio per pulire il distributore di mangime.

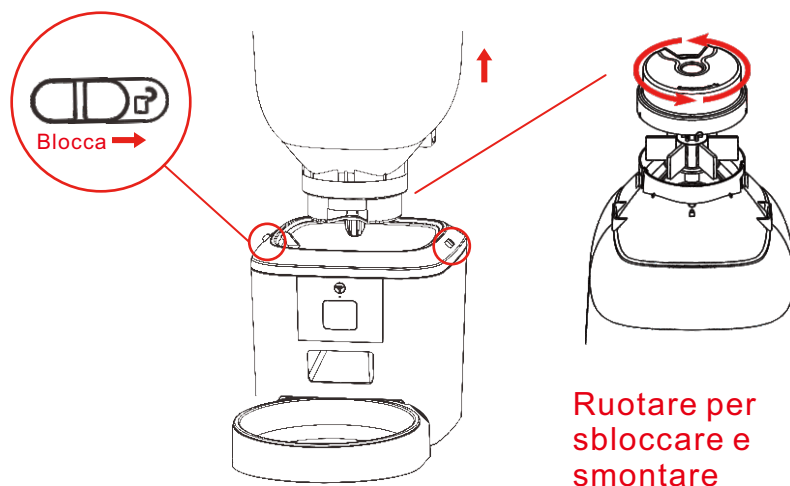

Introduzione al pannello operativo:

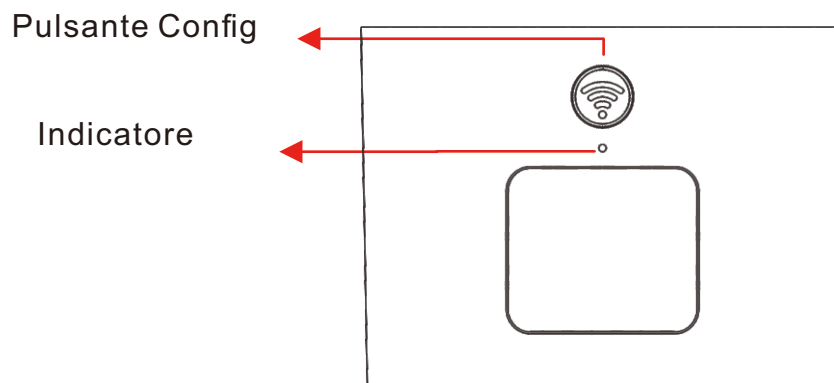

1. Avviso: per la salute del vostro animale domestico, lavate regolarmente la mangiatoia e il vassoio. Il corpo della mangiatoia non deve essere riempito d'acqua. Utilizzate un panno umido strizzabile per pulirlo.

Installazione del software

Aggiungi distributore di cibo per animali tramite Bluetooth

1. Prima di utilizzare l'app, abilita la funzione Bluetooth del telefono cellulare.

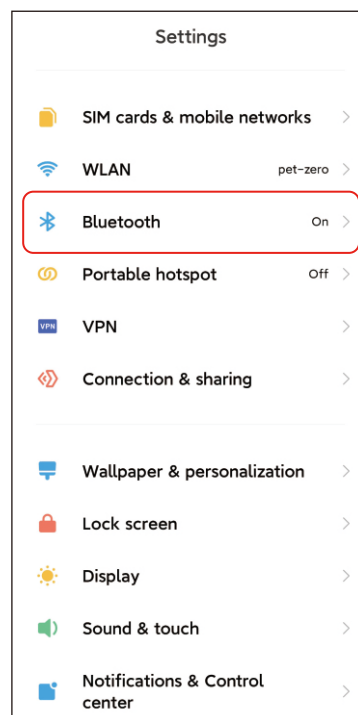
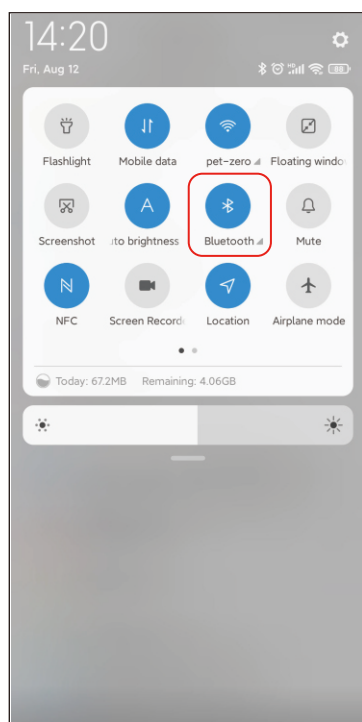

2. Cerca nell'App Store o scansiona il codice QR sottostante per scaricare e installare Tuya Smart.



Tuya Smart



Scarica sito web

3. Esegui l'app, leggi e accetta l'informativa sulla privacy, quindi registra un nuovo account o accedi a un account già registrato. Quando registri o accedi all'account, seleziona il Paese o l'area corretti.

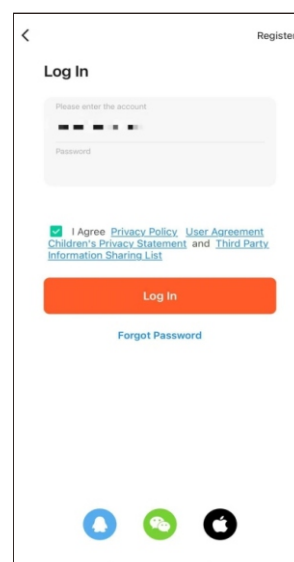
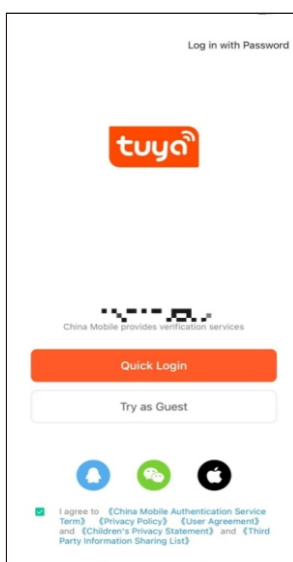
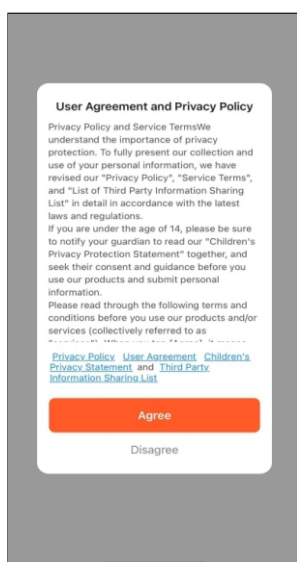

4. Clicca su Aggiungi dispositivo o + per aggiungere una nuova mangiatoia per animali domestici. L'app potrebbe quindi chiederti di accedere ad alcune autorizzazioni e di attivare il Bluetooth, come indicato al punto 1. Queste autorizzazioni sono molto importanti per l'app, quindi ti preghiamo di concederle e di attivare il Bluetooth.

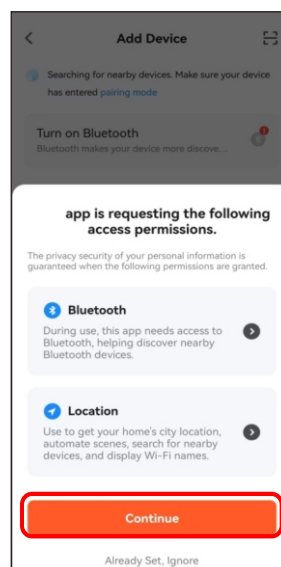
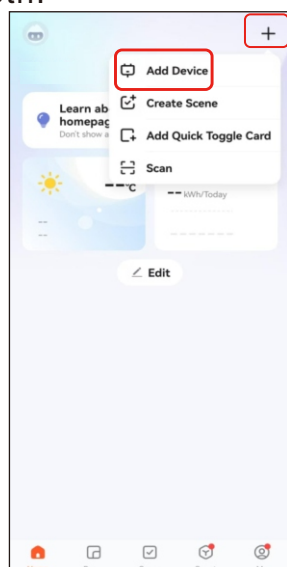

5. Accendere l'alimentatore, verificare che l'indicatore dell'alimentatore lampeggi con lo stato LED rosso ogni 3 secondi. Se l'indicatore LED corrente è in qualsiasi altro stato, tenere premuto il pulsante di configurazione Wi-Fi per circa 5 secondi per ripristinare l'alimentatore.

Il cellulare rileverà automaticamente l'alimentatore tramite Bluetooth. Una volta rilevato, l'app mostrerà un messaggio che chiede di aggiungere l'alimentatore. In caso contrario, controllare attentamente l'indicatore LED dell'alimentatore.

Fare clic sul pulsante Aggiungi.

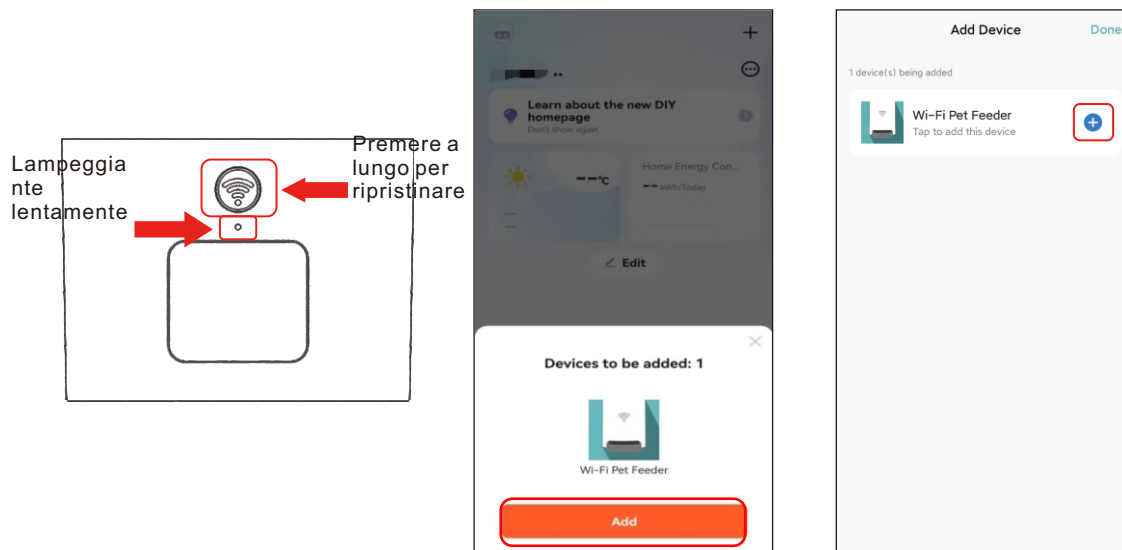

Stato LED indicatore:

Lampeggiante lentamente in ROSSO	Il dispositivo di alimentazione è in attesa della configurazione della rete Wi-Fi;
Lampeggiante rapidamente in ROSSO	Feeder è configurato per la rete Wi-Fi e sta tentando di connettersi. Se la connessione non va a buon fine, sarà sempre rapida.
Sempre acceso in ROSSO	Il Feeder è connesso alla rete Wi-Fi. Può essere disattivato nelle impostazioni.
Sempre spento	L'alimentatore è alimentato solo a batteria o spento manualmente

6. Quindi inserisci le informazioni relative alla rete Wi-Fi. Il nome della rete Wi-Fi apparirà automaticamente nella casella di testo. Si prega di notare che questo alimentatore non supporta reti Wi-Fi a 5 GHz, ma solo reti a 2,4 GHz. Verificare che il nome Wi-Fi sia quello di una rete Wi-Fi a 2,4 GHz. In caso contrario, passare alla rete Wi-Fi a 2,4 GHz del telefono cellulare.

Inserire quindi la password Wi-Fi e fare clic su Avanti.

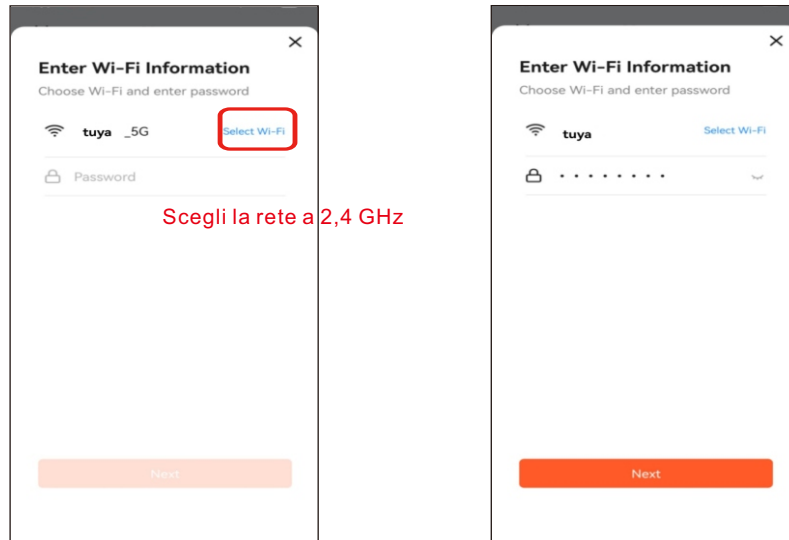

Avviso importante:

- Scegliere un segnale Wi-Fi a 2,4 GHz anziché uno a 5 GHz. L'alimentatore non supporta reti Wi-Fi a 5 GHz.
 - Quando si inserisce la password, tenere presente che distingue tra maiuscole e minuscole.
 - Assicurarsi che l'alimentatore non sia lontano dal router e riavviare il router per riprovare.
 - Scegliere una rete Wi-Fi con crittografia WPA o WPA2 invece che WEP.
 - Assicurarsi che il filtro degli indirizzi MAC e l'isolamento dei dispositivi wireless siano disattivati sul router wireless.
 - Il lettore potrebbe non supportare il segnale Wi-Fi del ripetitore wireless.
 - Disattivare la funzione "Dual frequency combo" nel router.
7. The feeder will then try to connect to the Wi-Fi network. Waiting the feeder connected to the Wi-Fi and click Done to complete adding process.
If the feeder fails to connect, please check the important notice above first.

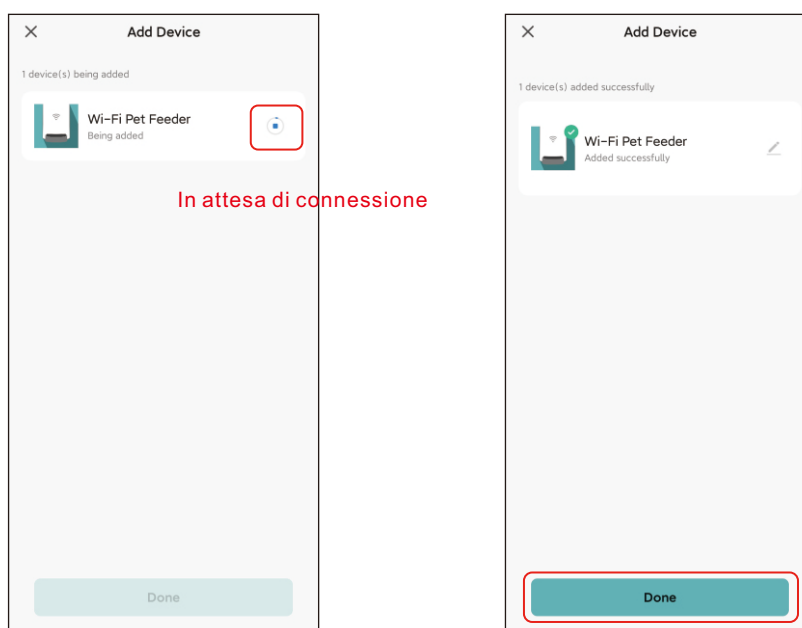

Aggiungere il distributore automatico di cibo tramite modalità AP

1. Se il distributore non riesce a connettersi alla rete Wi-Fi, la modalità AP è il piano B per aggiungere il distributore.

Selezionare Aggiungi manualmente e scegliere Modalità AP distributore automatico di cibo per animali domestici manualmente nella pagina di aggiunta. Si noti che le altre 2 opzioni nell'elenco di aggiunta manuale non sono adatte a questo distributore, quindi non selezionarle.

Inserire le informazioni sulla rete Wi-Fi a 2,4 GHz e fare clic su Avanti.

Accendere il distributore e verificare che il LED indicatore lampeggi in ROSSO una volta ogni 3 secondi, come quando si aggiunge il distributore tramite Bluetooth.

Quindi fare clic su Avanti.

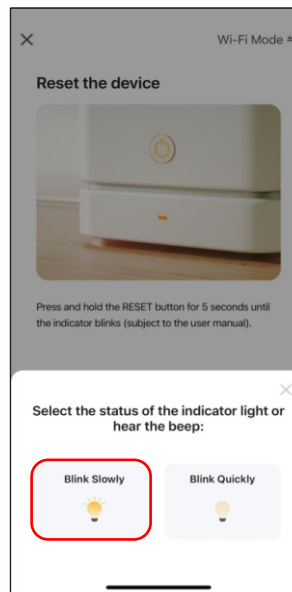
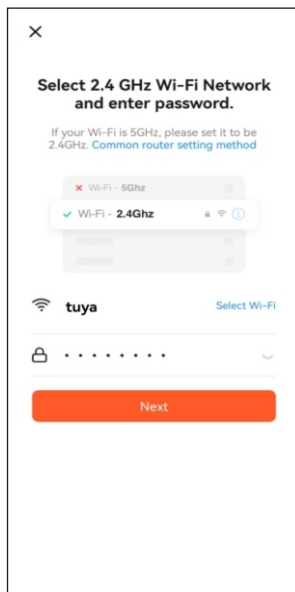
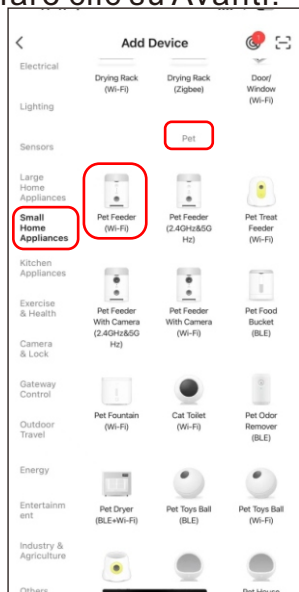

Quindi l'app ti chiederà di passare alla nuova rete trasmessa dal feeder. Accedi alle impostazioni Wi-Fi del cellulare e connettiti alla rete Wi-Fi che inizia con SmartLife- . Non è necessaria alcuna password.

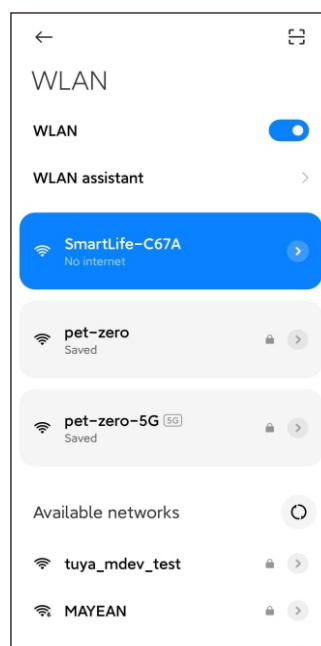
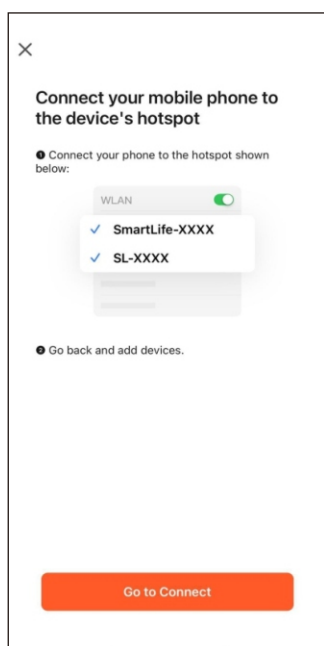

3. Tornare all'app dopo aver effettuato la connessione Wi-Fi. Il processo di aggiunta è lo stesso descritto sopra per la modalità Bluetooth.

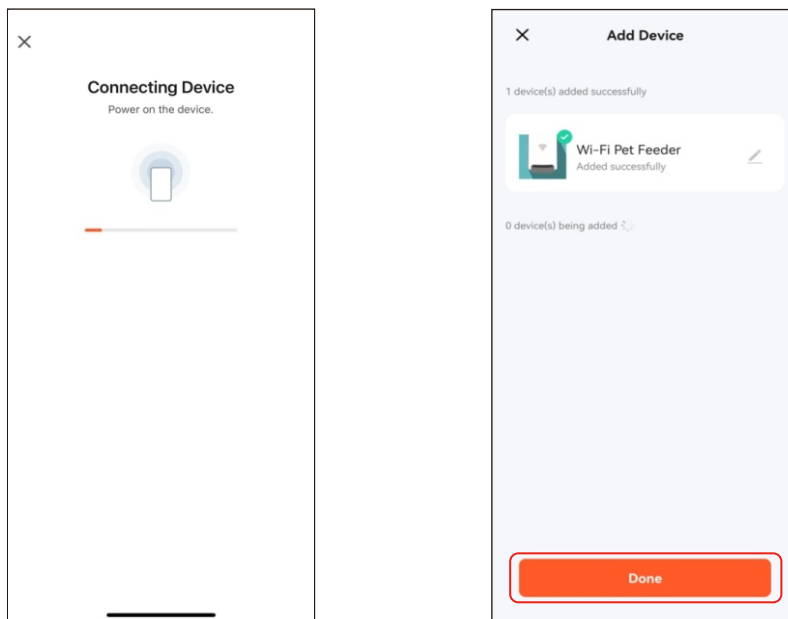

Alimentazione

Alimentazione manuale

1. Accedere all'interfaccia principale dell'alimentatore. Scegliere le porzioni da somministrare e fare clic su Feed (Alimenta). L'alimentatore inizierà immediatamente a somministrare il cibo.

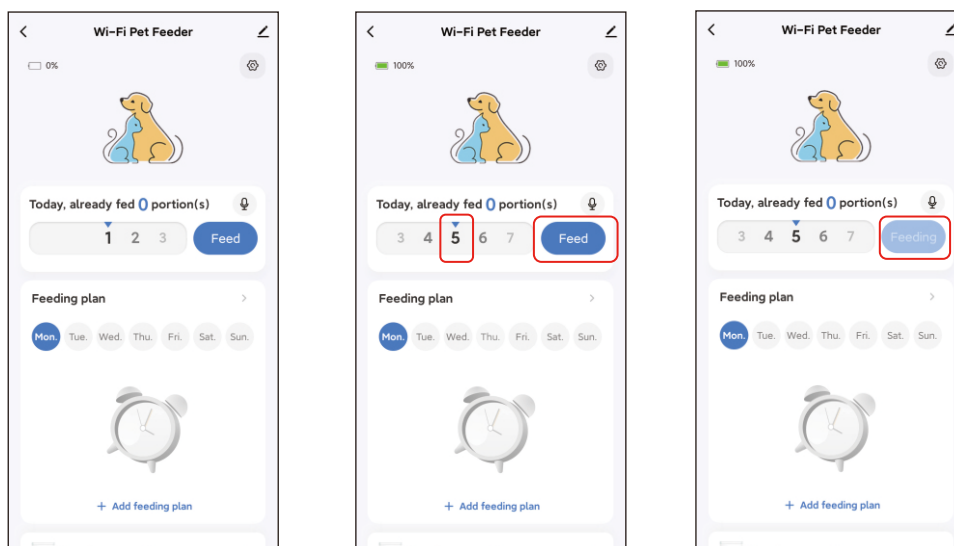

2. È anche possibile fare doppio clic sul pulsante Alimentazione manuale sull'alimentatore per alimentare manualmente. La quantità di alimentazione può essere regolata nell'app.

Fare clic su  e impostare la quantità di alimentazione utilizzando il pulsante. Impostando il valore su 0 è possibile disattivare questa funzione.

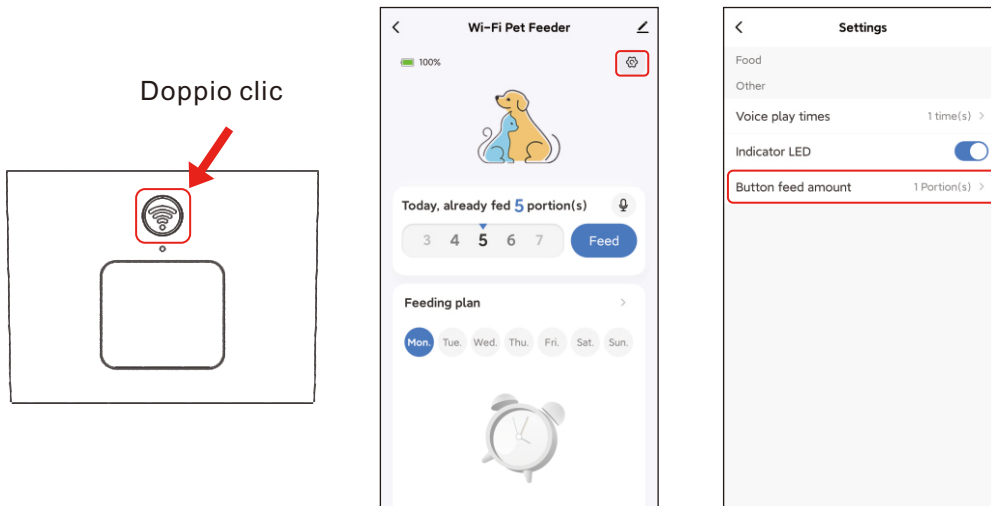

Alimentazione programmata

1. La mangiatoia per animali domestici supporta l'alimentazione programmata di porzioni precise in orari precisi. Fare clic su Aggiungi piano di alimentazione, scegliere l'orario di alimentazione, ripetere le regole per ogni giorno della settimana e le porzioni di alimentazione, quindi fare clic su Salva.

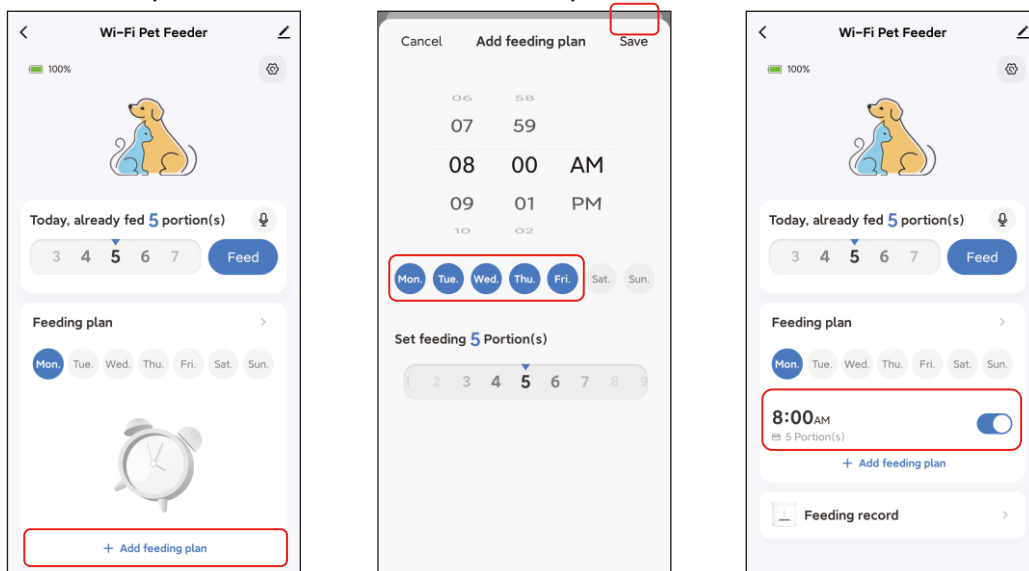

2. Clicca sulla freccia dietro al Piano di alimentazione per controllare tutti i programmi. Il distributore supporta fino a 10 programmi di alimentazione. Se hai bisogno di disattivare un programma, puoi farlo disattivando il relativo interruttore. Puoi anche eliminarlo facendo scorrere il programma di alimentazione verso sinistra per accedere all'opzione di eliminazione.

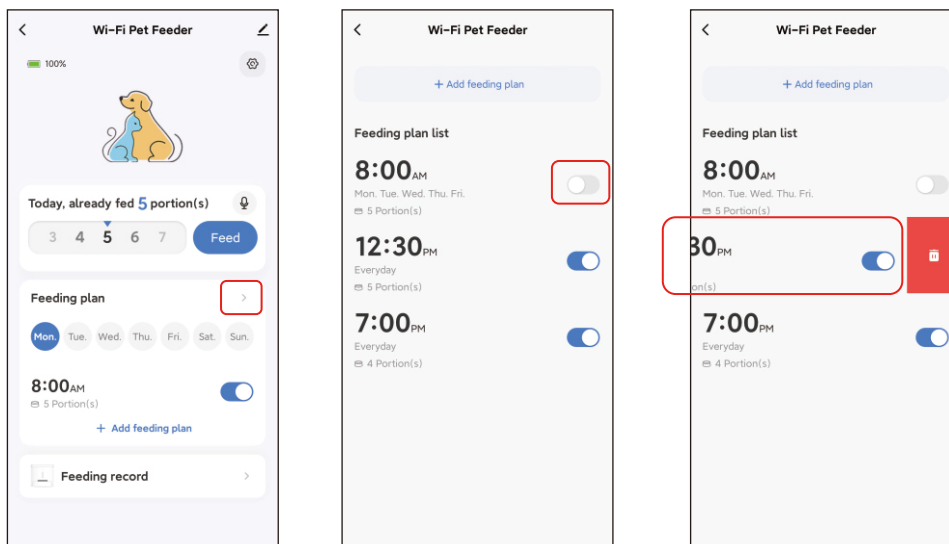

Registrazione vocale per l'alimentazione

1. Per sviluppare buone abitudini alimentari negli animali domestici, il distributore di cibo supporta la pre-registrazione di un massimo di 10 secondi di audio, che viene riprodotto durante l'alimentazione.
2. Clicca sull'icona del microfono per accedere alla pagina di registrazione vocale per l'alimentazione. Clicca su Aggiungi per avviare la registrazione.

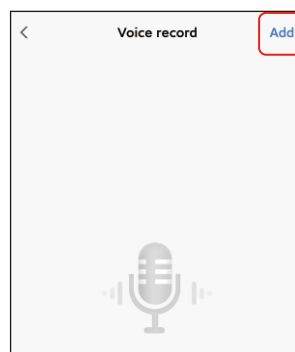
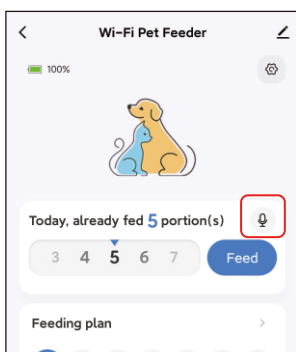

3. Premi a lungo l'icona del microfono per avviare la registrazione. Al primo tentativo di registrazione, l'app potrebbe richiedere l'autorizzazione per accedere al microfono del telefono cellulare. Concedi l'autorizzazione e riprova a registrare. (La prima registrazione dopo aver concesso l'autorizzazione potrebbe risultare muta, quindi riprova a registrare.)

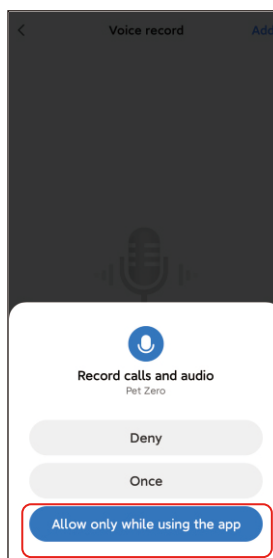
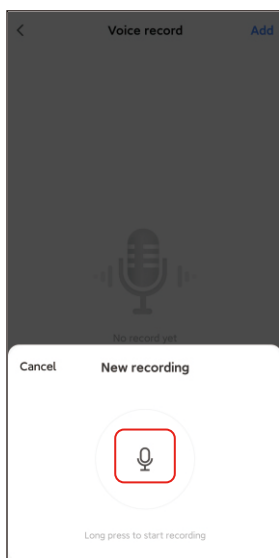

4. Dopo la registrazione, rivedila e poi salvala sul cellulare.

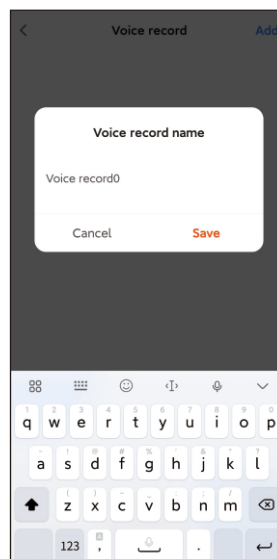
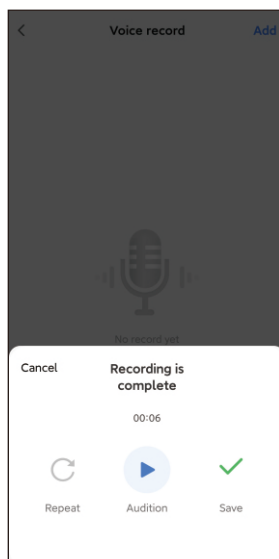

5. Dopo aver salvato sul cellulare, la registrazione non viene caricata automaticamente sul feeder. Fare clic sul pulsante per caricarla sul feeder. È possibile salvare più file di registrazione sul telefono, ma solo uno può essere caricato sul feeder.

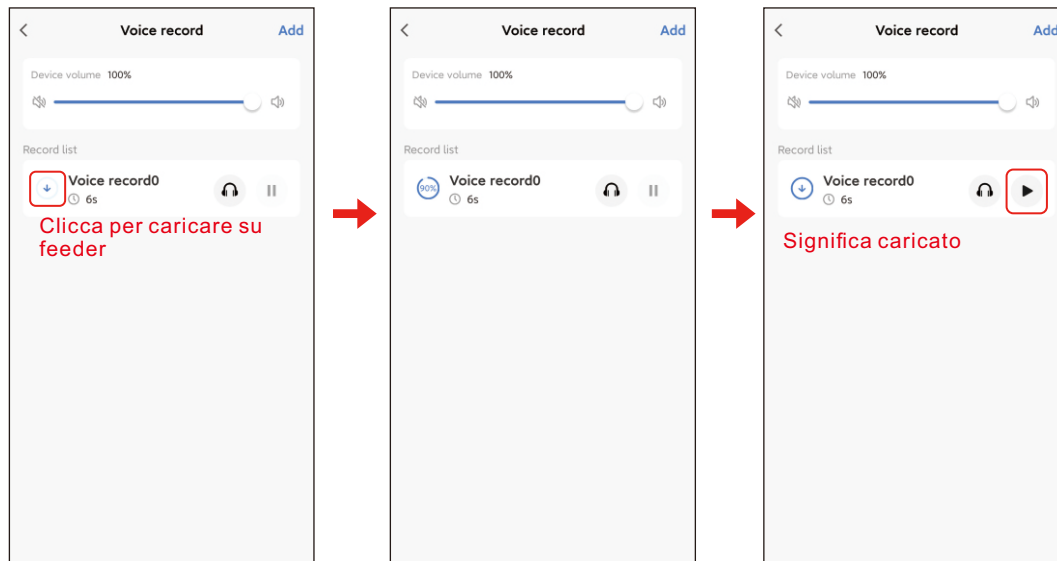

6. La riproduzione della registrazione vocale può essere personalizzata per un massimo di 5 volte. Impostandola su 0 è possibile disattivare la funzione di riproduzione audio.

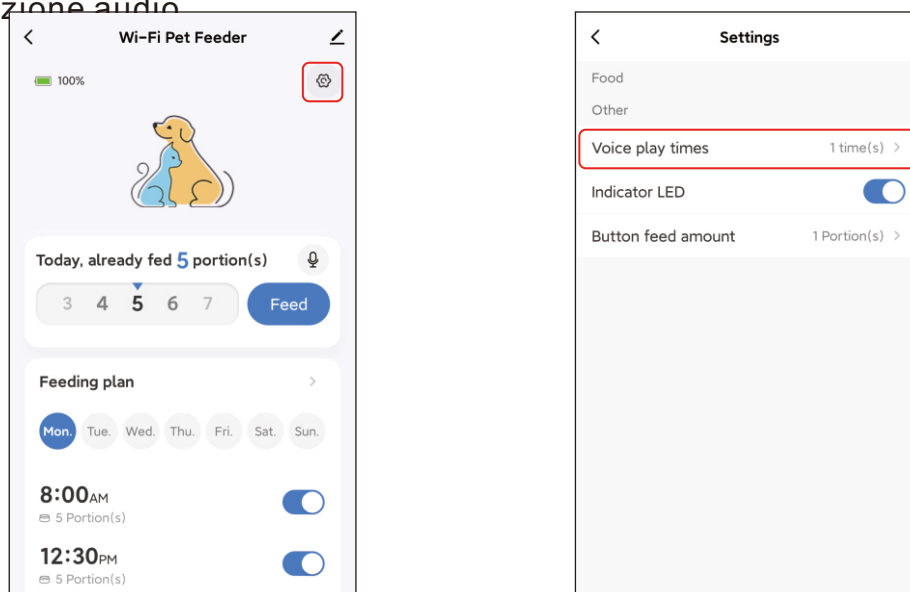

Nota:

L'alimentatore riprodurrà la registrazione vocale solo una volta durante l'alimentazione manuale.

Registri di alimentazione e allarme

1. Dopo l'alimentazione, saranno disponibili i registri di alimentazione. Fare clic su Registro di alimentazione per controllarli. Verranno visualizzati i registri di alimentazione degli ultimi 7 giorni.

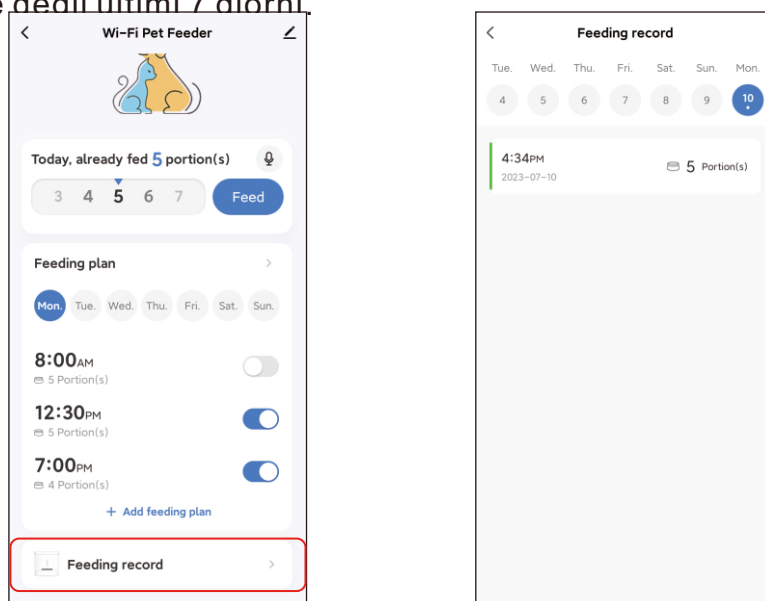

2. Quando il livello della batteria è basso o il cibo è bloccato nell'alimentatore, nell'app verrà visualizzato un messaggio. È possibile controllare i messaggi di avviso nella pagina dell'alimentatore e nel centro messaggi.

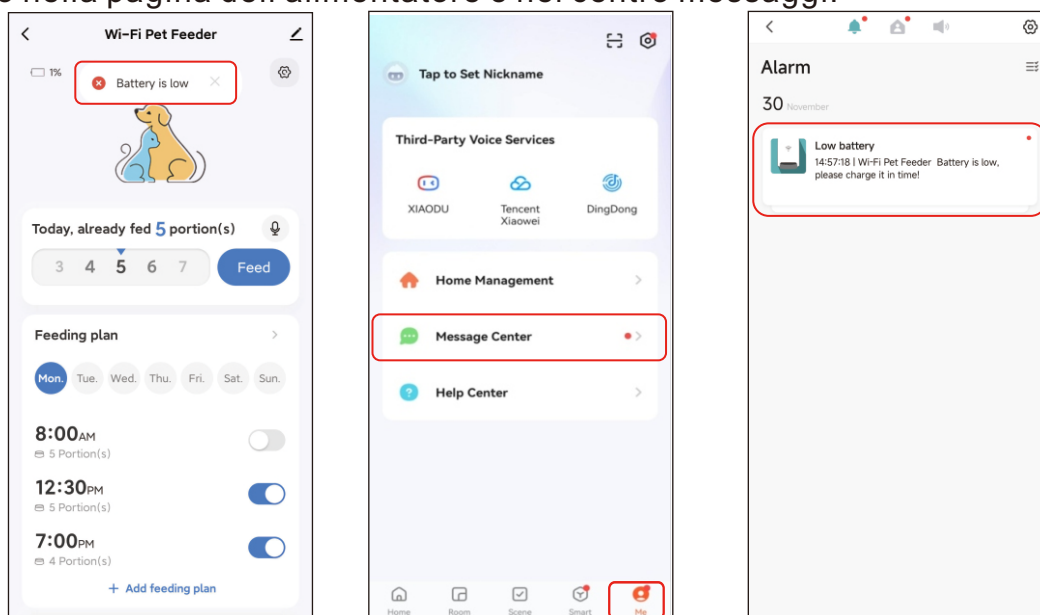

Altro Impostazioni comuni

Clicca su  per accedere alla pagina delle impostazioni comuni.

Informazioni sul dispositivo: controlla le informazioni sull'alimentatore. Assicurati che il fuso orario dell'alimentatore sia corretto. Dovrebbe essere lo stesso del fuso orario del cellulare quando aggiungi l'alimentatore. Se non è corretto, l'alimentatore potrebbe funzionare in orari errati, quindi rimuovilo e aggiungilo nuovamente.

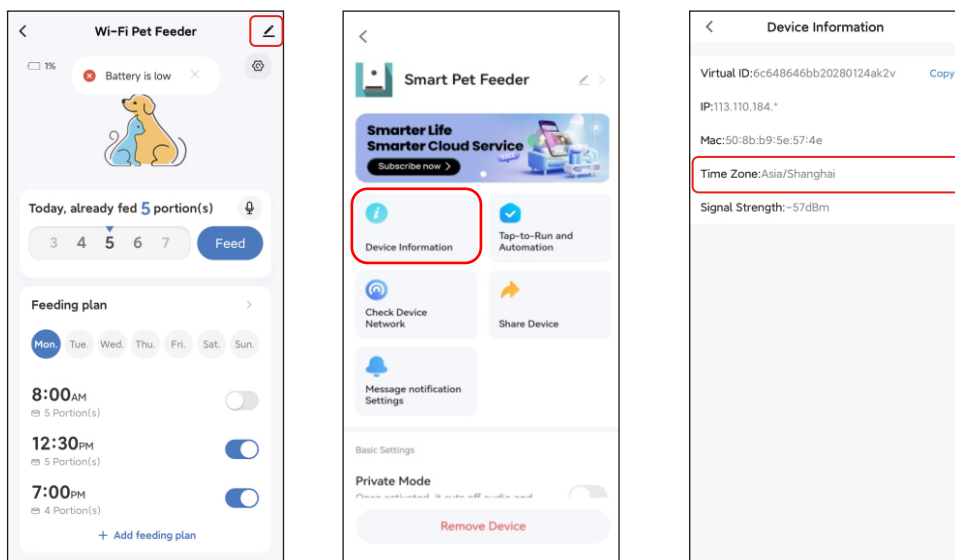

Condividi dispositivo: se desideri aggiungere l'alimentatore a un altro telefono cellulare, registra un nuovo account sul nuovo telefono cellulare, quindi condividi il dispositivo con il nuovo account. Assicurati che entrambi gli account siano nello stesso Paese o nella stessa area al momento della registrazione.

Rimuovi dispositivo: ci sono 2 opzioni che rimuovono il dispositivo dall'app. Puoi riconfigurare la rete Wi-Fi dell'alimentatore utilizzando queste 2 opzioni. Se desideri rimuovere tutte le impostazioni dall'alimentatore, scegli Disconnetti e cancella dati.

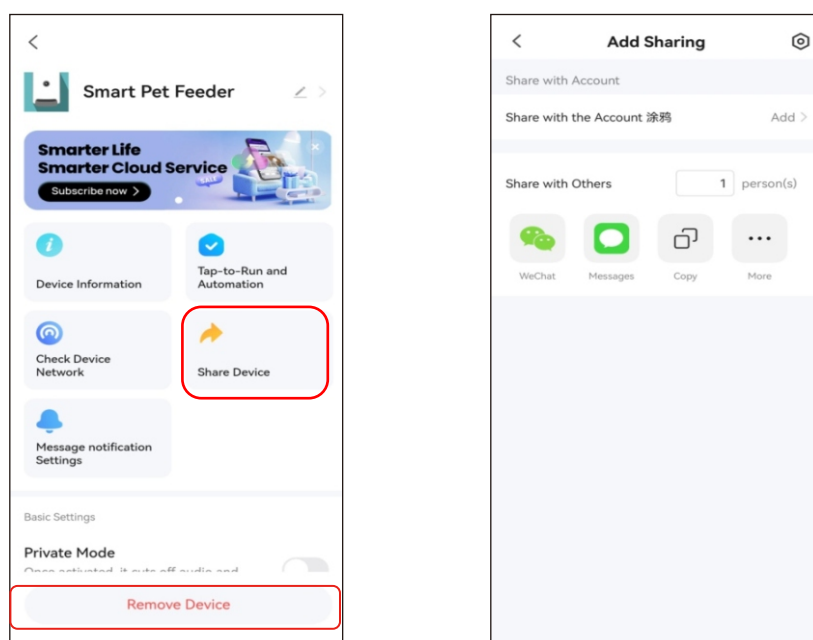

Domande frequenti

D: Perché il distributore non riesce a connettersi alla mia rete Wi-Fi?

R: Per assistenza, consultare l'avviso importante a pagina 69. È possibile provare ad aggiungere il distributore tramite la modalità Bluetooth anziché quella normale.

D: Perché il distributore alimenta all'ora sbagliata?

R: Verificare che il fuso orario del distributore sia corretto. È possibile trovare assistenza sulle informazioni relative al fuso orario a pagina 69.

D: Perché il LED indicatore è sempre spento?

R: Ci sono 2 motivi. Il LED indicatore si spegne quando il distributore è alimentato solo a batteria. Il LED indicatore può anche essere disattivato manualmente nelle impostazioni.

D: Perché il mio alimentatore non riesce a connettersi a Internet quando è alimentato solo a batteria?

R: Quando è alimentato solo a batteria, l'alimentatore entra in modalità sleep dopo 3 minuti di inattività. In modalità sleep, la rete e tutte le operazioni sull'app non saranno disponibili. L'alimentatore continuerà comunque a funzionare normalmente all'orario di alimentazione programmato.

D: Perché la registrazione vocale non funziona?

R: Assicurati che il file di registrazione vocale sia stato caricato sull'alimentatore.

Ripristino

Per ripristinare le impostazioni di fabbrica dell'alimentatore, accendilo e tieni premuto il pulsante di configurazione Wi-Fi per 5 secondi. Quando il LED indicatore dell'alimentatore lampeggia in rosso una volta ogni 3 secondi, il ripristino è completato.

Verificare che la polarità delle batterie sia corretta. La polarità è indicata all'interno del vano batterie.

Quando non viene utilizzato per lunghi periodi di tempo (stoccaggio), rimuovere le batterie e conservarle in un luogo sicuro.

-Non esporre le batterie a temperature elevate.

-Smaltire correttamente le batterie inutilizzate

-Le batterie sono sostituibili.

-Le batterie non ricaricabili non devono essere ricaricate.

-I terminali di alimentazione non devono essere messi in cortocircuito.

-Le batterie devono essere sostituite in set, senza mischiare tipi diversi di batterie o batterie nuove e usate;

-Le batterie scariche devono essere rimosse dall'apparecchio.

Per trattare le batterie che perdono:

Indossare indumenti protettivi come guanti per proteggersi dalle sostanze chimiche nocive.

Rimuovere con cautela la batteria dall'apparecchio senza scuoterla.

Sigillare la batteria per lo smaltimento inserendola in un sacchetto di plastica trasparente contrassegnato come pericoloso.

Spis treści

Instalacja sprzętu I wprowadzenie

Instalacja oprogramowania

Dodaj karmnik dla zwierząt przez Bluetooth

Dodaj karmnik dla zwierząt przez tryb AP

Karmienie

Karmienie ręczne

Karmienie o określonej porze

Nagrywanie głosu podczas karmienia

Rejestry karmienia I alarm

Inne

Ustawienia ogólne

Często zadawane pytania

Resetuj

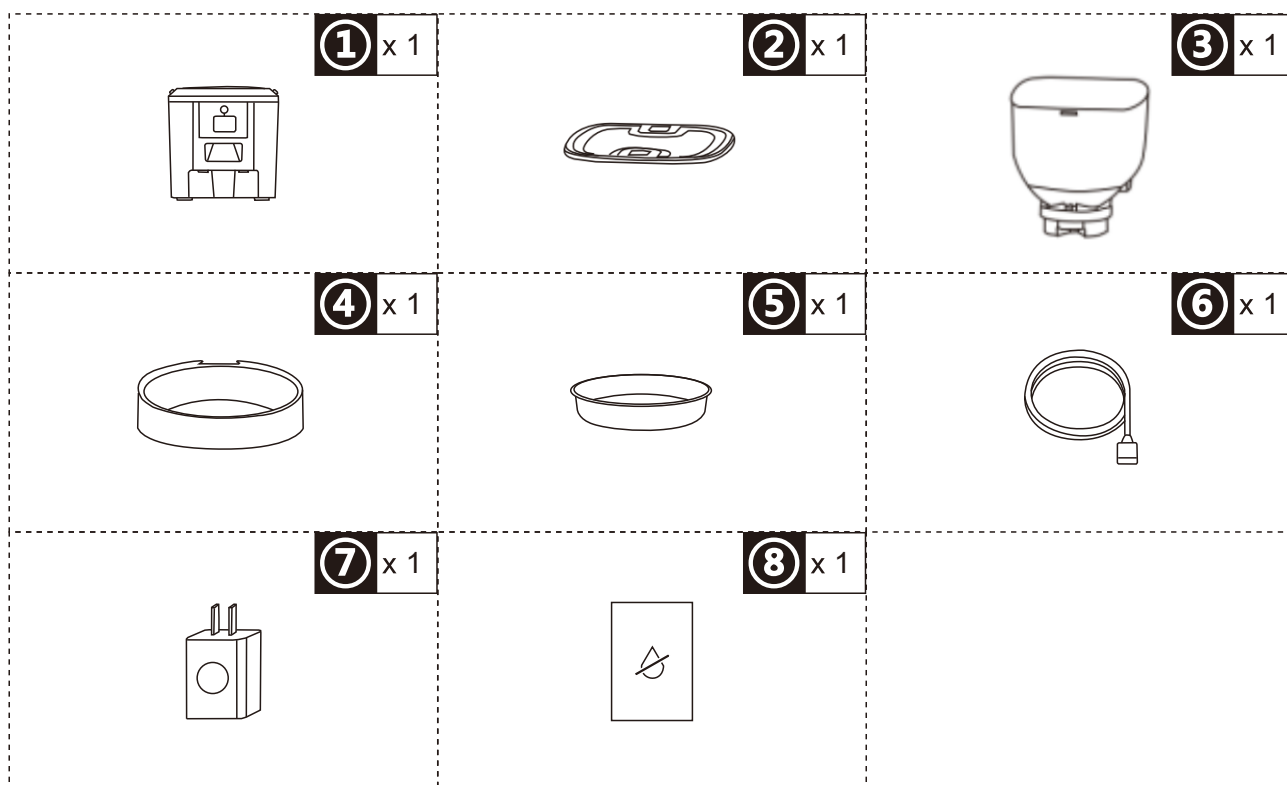

Instalacja sprzętu I wprowadzenie

Podłącz przewód zasilający USB typu C do złącza znajdującego się w dolnej części podajnika. Otwórz komorę baterii i włóż 4 baterie AA, aby podajnik mógł działać automatycznie nawet bez zewnętrznego źródła zasilania.

Bateria

Bateria zapasowa jest przeznaczona do krótkotrwałego zastępczego zasilania w przypadku odcięcia zasilania zewnętrznego. Gdy zasilanie pochodzi wyłącznie z baterii, karmnik przechodzi w tryb uśpienia po 3 minutach bezczynności. W trybie uśpienia sieć i wszystkie operacje w aplikacji są niedostępne. Karmnik nadal będzie karmił zwierzęta zgodnie z harmonogramem.

Uwaga:

Nie zaleca się stosowania baterii wielokrotnego ładowania. Baterie wielokrotnego ładowania mogą powodować niedokładne wskazania poziomu naładowania. Odblokuj zatrzask na pokrywie, aby ją otworzyć. Następnie wyjmij tacę karmienia i umieść ją w podajniku od dołu.

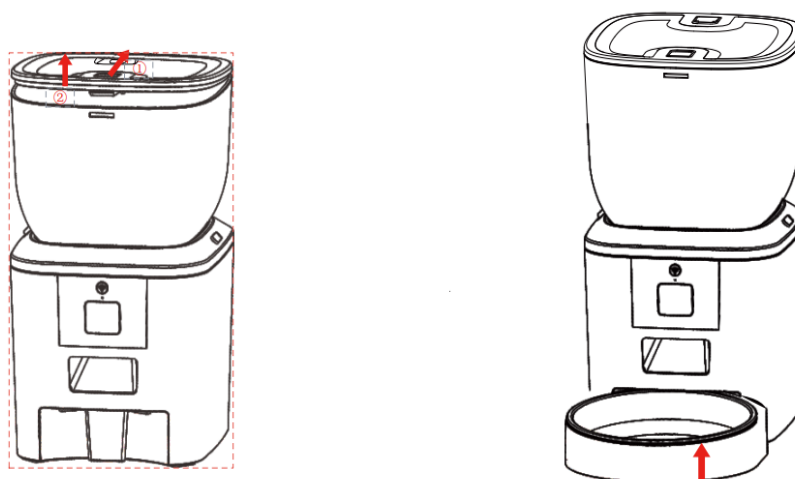

Przesuń blokadę, aby odblokować pojemnik na ziarno w korpusie podajnika. Obróć pokrywę, aby wyczyścić dozownik ziarna.

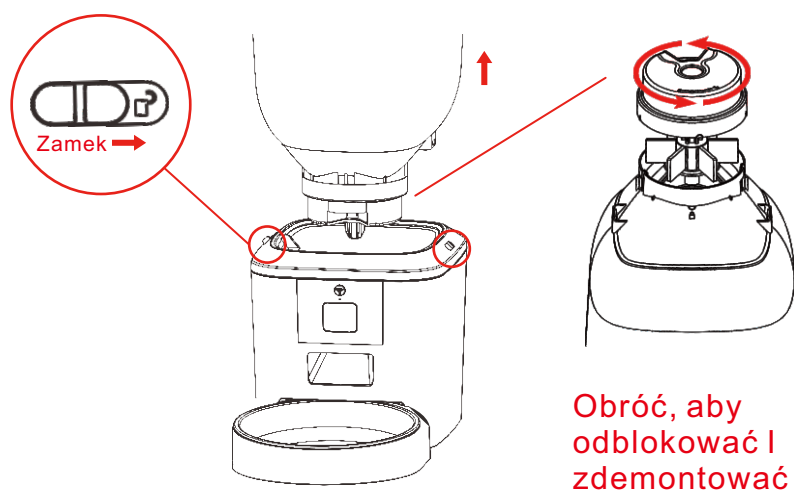

Opis panelu operacyjnego:

Przycisk
konfiguracji

Wskaźnik

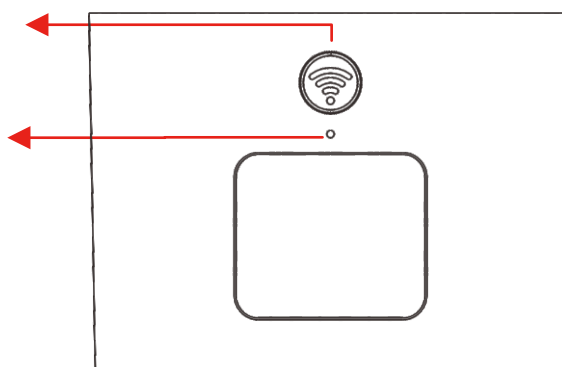

1. Uwaga: Dla zdrowia Twojego zwierzaka prosimy o regularne mycie pojemnika na zboże i tacki do karmienia. Korpus karmnika nie powinien być napełniony wodą. Do wycierania należy używać wykręcanej wilgotnej ściereczki.

Instalacja oprogramowania

Dodaj karmnik dla zwierząt przez Bluetooth

1. Przed uruchomieniem aplikacji włącz funkcję Bluetooth w telefonie komórkowym.

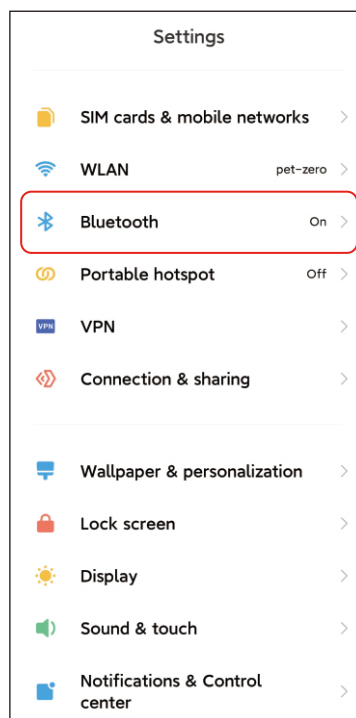
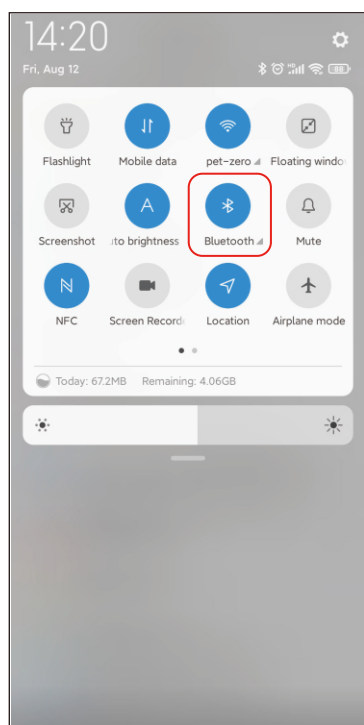

2. Wyszukaj w App Store lub zeskanuj poniższy kod QR, aby pobrać i zainstalować aplikację Tuya Smart.



Tuya Smart



Pobierz stronę internetową

3. Uruchom aplikację, przeczytaj i zaakceptuj politykę prywatności, a następnie zarejestruj nowe konto lub zaloguj się na zarejestrowane konto. Podczas rejestracji lub logowania na konto wybierz właściwy kraj lub region.

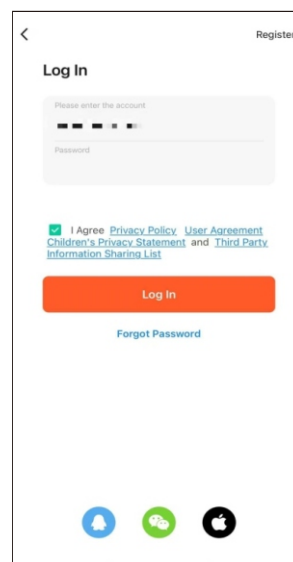
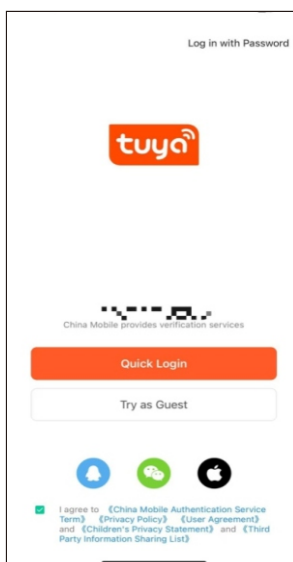
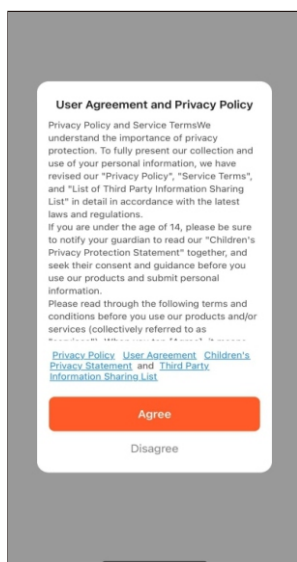

4. Kliknij Dodaj urządzenie lub +, aby dodać nowy podajnik karmy dla zwierząt. Następnie aplikacja może poprosić Cię o dostęp do określonych uprawnień i włączenie Bluetooth, o czym wspomniano w kroku 1. Uprawnienia te są bardzo ważne dla aplikacji, więc proszę je zezwolić i włączyć Bluetooth.

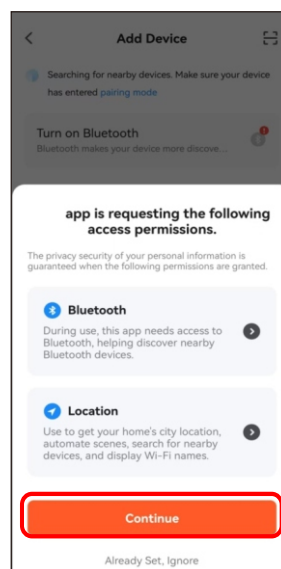
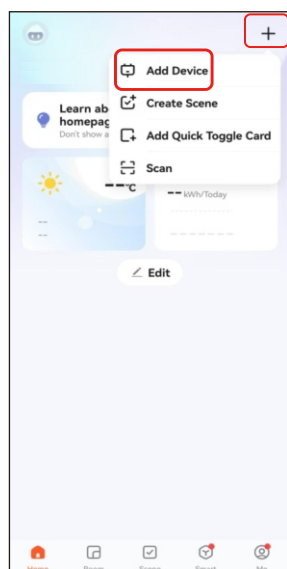

5. Włącz podajnik i sprawdź, czy wskaźnik podajnika miga czerwonym światłem co 3 sekundy. Jeśli wskaźnik LED ma inny kolor, naciśnij i przytrzymaj przycisk konfiguracji Wi-Fi przez około 5 sekund, aby zresetować podajnik. Następnie telefon komórkowy automatycznie wykryje podajnik przez Bluetooth. Po wykryciu aplikacja wyświetli komunikat z prośbą o dodanie podajnika. Jeśli tak się nie stanie, sprawdź dokładnie diodę LED podajnika. Kliknij przycisk Dodaj.



Stan diody LED:

Powolne miganie na CZERWONO	Feeder czeka na konfigurację sieci Wi-Fi;
Szybko miga na CZERWONO	Feeder jest skonfigurowany dla sieci Wi-Fi i próbuje się połączyć. Jeśli połączenie nie powiedzie się, zawsze będzie to szybkie.
Zawsze włączony w kolorze CZERWONYM	Karmnik jest podłączony do sieci Wi-Fi. Można go wyłączyć w ustawieniach.
Zawsze wyłączone	Podajnik jest zasilany wyłącznie z baterii lub wyłączany ręcznie.

6. Następnie wprowadź informacje dotyczące sieci Wi-Fi. Nazwa sieci Wi-Fi pojawi się automatycznie w polu tekstowym. Należy pamiętać, że to urządzenie nie obsługuje sieci Wi-Fi 5 GHz, a jedynie sieci 2,4 GHz. Sprawdź, czy nazwa Wi-Fi jest nazwą sieci Wi-Fi 2,4 GHz. Jeśli nie, przełącz się Wi-Fi telefonu komórkowego na sieć Wi-Fi 2,4 GHz. Następnie wprowadź hasło Wi-Fi i kliknij Dalej.

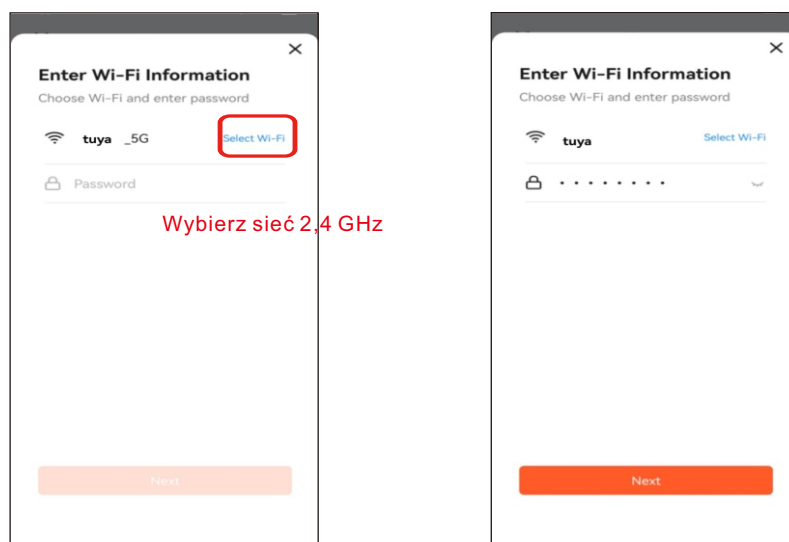

Ważna informacja:

- Wybierz sygnał Wi-Fi 2,4 GHz zamiast sygnału 5 GHz. Podajnik nie obsługuje sieci Wi-Fi 5 GHz.
- Podczas wprowadzania hasła pamiętaj, że rozróżniane są wielkość liter.
- Upewnij się, że podajnik nie znajduje się daleko od routera i uruchom ponownie router, aby spróbować ponownie.
- Wybierz sieć Wi-Fi z szyfrowaniem WPA lub WPA2 zamiast szyfrowania WEP.
- Upewnij się, że filtrowanie adresów MAC i izolacja urządzeń bezprzewodowych są wyłączone w routerze bezprzewodowym.
- Podajnik może nie obsługiwać sygnału Wi-Fi bezprzewodowego repeatera.
- Wyłącz funkcję „Dual frequency combo” w routerze.

7. Podajnik spróbuje połączyć się z siecią Wi-Fi. Poczekaj, aż podajnik połączy się z siecią Wi-Fi, a następnie kliknij przycisk Gotowe, aby zakończyć proces dodawania. Jeśli podajnik nie połączy się, sprawdź najpierw powyższe ważne uwagi.

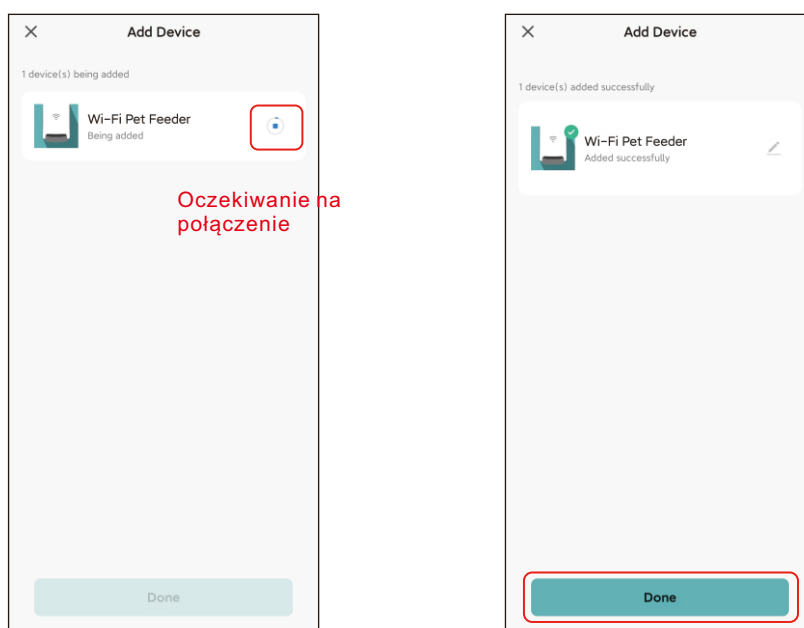

Dodaj karmnik dla zwierząt w trybie AP

1. Jeśli karmnik nie łączy się z siecią Wi-Fi, tryb AP jest planem B dla dodania karmnika.

Wybierz opcję Dodaj ręcznie, a następnie wybierz tryb AP karmnika dla zwierząt ręcznie na stronie dodawania. Należy pamiętać, że pozostałe 2 opcje na liście dodawania ręcznego nie są odpowiednie dla tego karmnika, dlatego nie należy ich wybierać.

Wprowadź informacje o sieci Wi-Fi 2,4 GHz i kliknij Dalej.

Włącz karmnik i sprawdź, czy dioda LED miga na czerwono co 3 sekundy, tak samo jak w przypadku dodawania karmnika przez Bluetooth. Następnie kliknij Dalej.

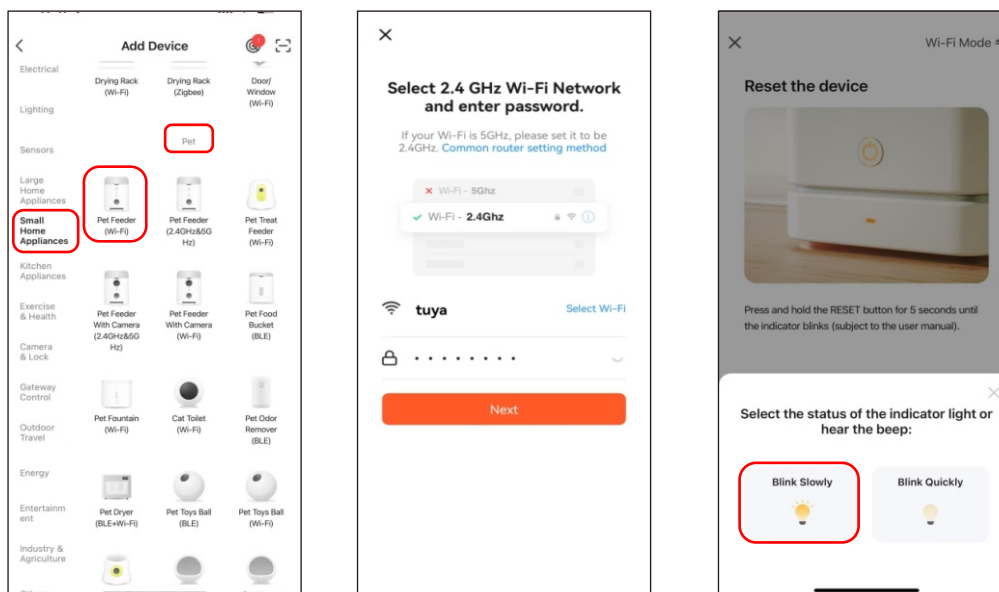

Następnie aplikacja poprosi Cię o przełączenie sieci telefonu komórkowego na nową sieć nadawaną przez urządzenie zasilające. Przejdź do ustawień Wi-Fi w telefonie komórkowym i połącz się z siecią Wi-Fi, której nazwa zaczyna się od SmartLife-. Nie jest wymagane hasło.

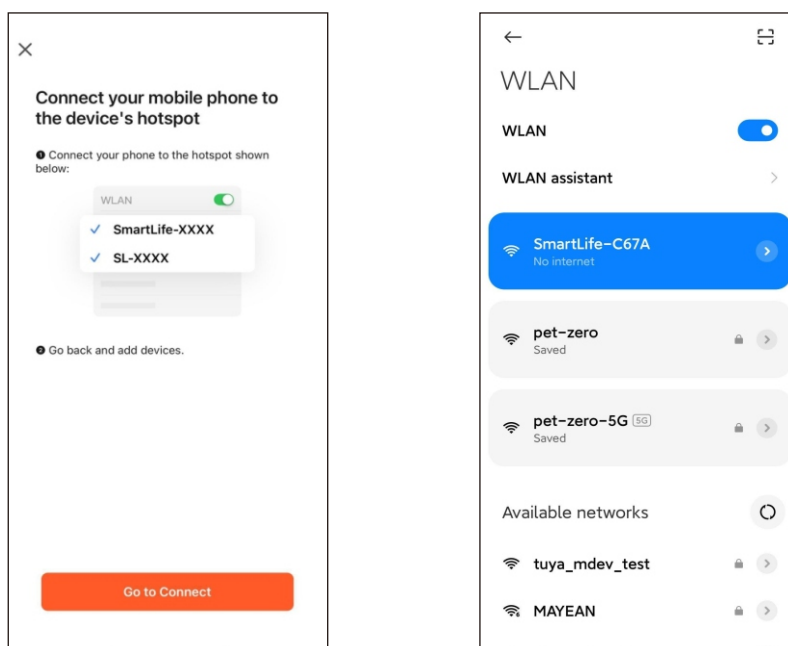

3. Po nawiązaniu połączenia Wi-Fi wróć do aplikacji. Proces dodawania jest taki sam jak w trybie Bluetooth opisanym powyżej.

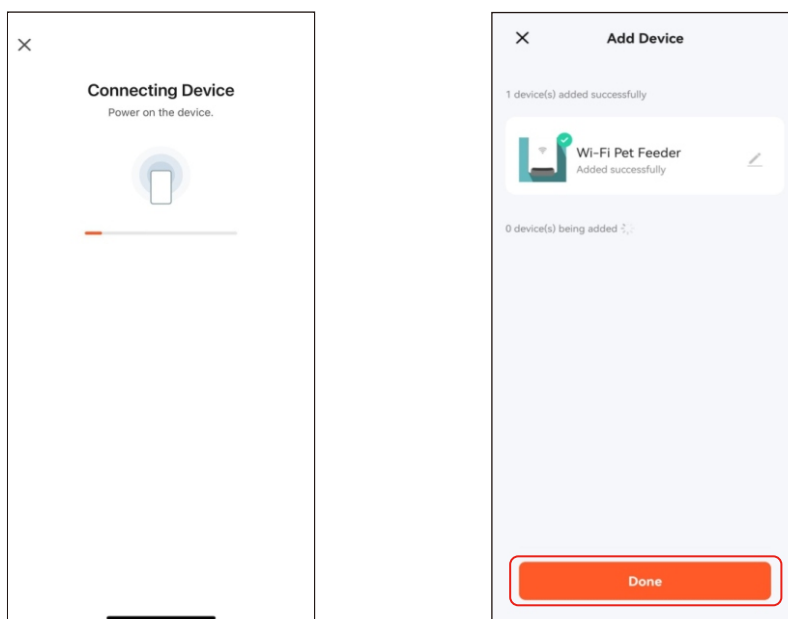

Karmienie Karmienie ręczne

1. Wejdź do głównego interfejsu podajnika. Wybierz porcję karmy i kliknij „Podaj”. Podajnik natychmiast rozpocznie podawanie karmy.

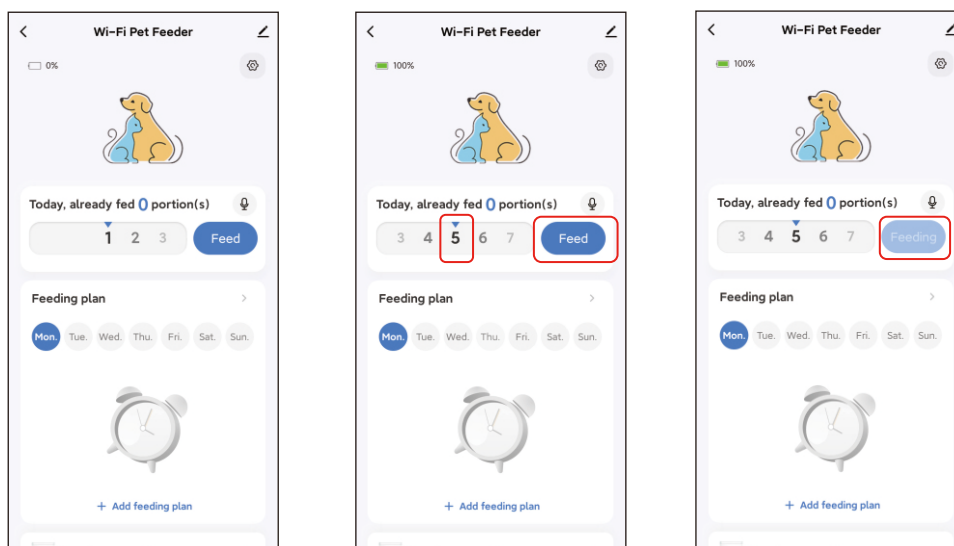

2. Można również dwukrotnie kliknąć przycisk ręcznego podawania na podajniku, aby podać pokarm ręcznie. Ilość podawanego pokarmu można regulować w aplikacji.

Kliknij  i ustaw ilość podawanego pokarmu za pomocą przycisku. Ustawienie wartości 0 powoduje wyłączenie tej funkcji.

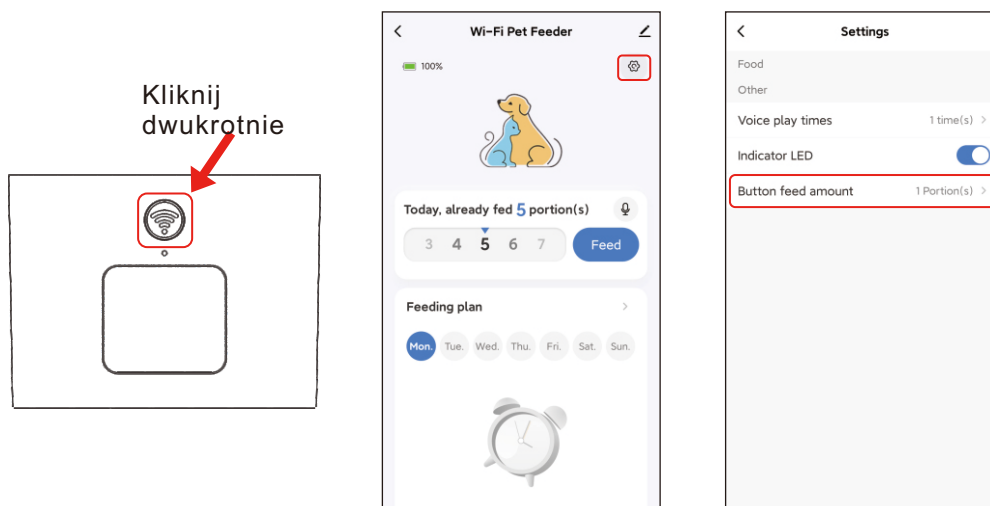

Karmienie o określonej porze

1. Automatyczny podajnik pokarmu umożliwia karmienie zwierząt o określonych porach dokładnie odmierzonymi porcjami. Kliknij opcję Dodaj plan karmienia, wybierz porę karmienia, powtórz zasady dla każdego dnia tygodnia i porcje pokarmu, a następnie kliknij opcję Zapisz.

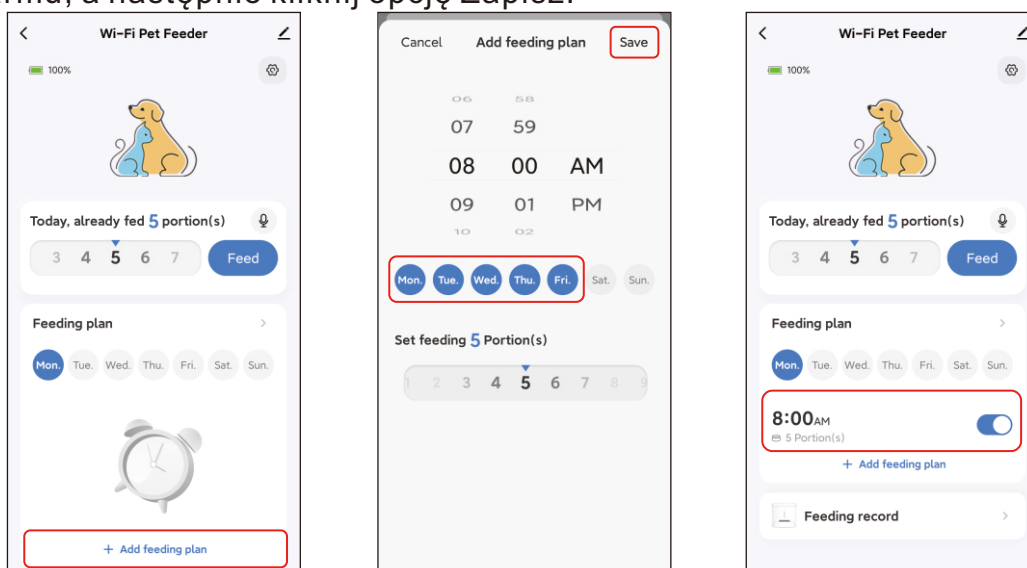

2. Kliknij strzałkę za opcją „Plan karmienia”, aby sprawdzić wszystkie harmonogramy. Karmnik obsługuje do 10 harmonogramów karmienia. Jeśli chcesz wyłączyć harmonogram, możesz to zrobić, przełączając odpowiedni przełącznik. Możesz również usunąć harmonogram, przesuwając go w lewo, aby uzyskać dostęp do opcji usuwania.

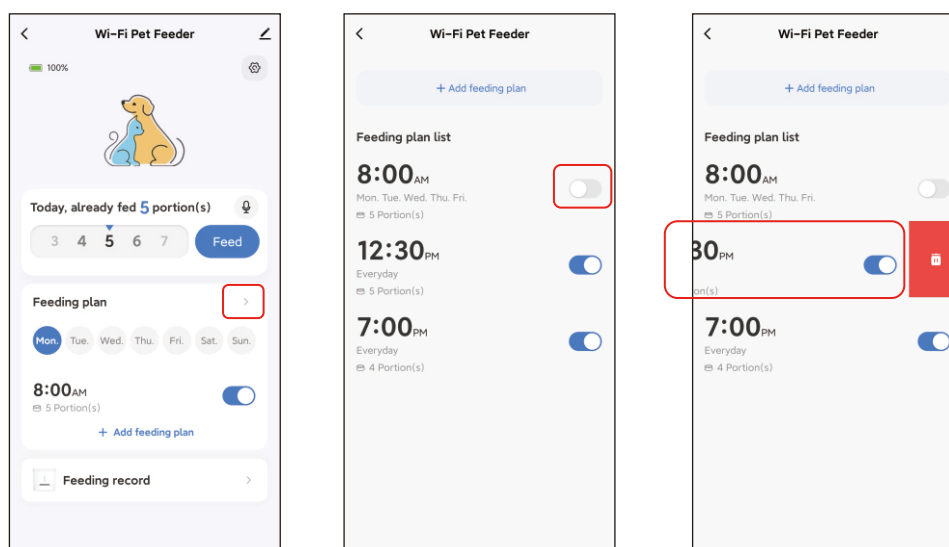

Nagrywanie głosu podczas karmienia

1. Aby wyrobić zwierzętom dobre nawyki żywieniowe, karmnik umożliwia nagranie maksymalnie 10-sekundowego komunikatu głosowego, który jest odtwarzany podczas karmienia.

2. Kliknij ikonę mikrofonu, aby przejść do strony nagrywania głosu podczas karmienia. Kliknij **Dodaj**, aby rozpocząć nagrywanie.

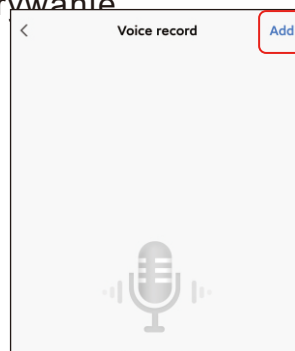
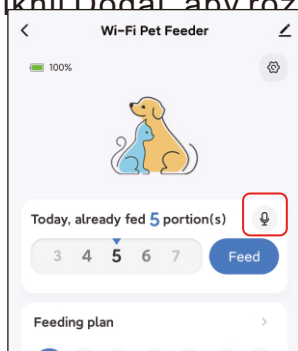

3. Naciśnij i przytrzymaj ikonę mikrofonu, aby rozpocząć nagrywanie. Podczas pierwszego nagrywania aplikacja może poprosić o dostęp do mikrofonu w telefonie komórkowym. Zezwól na to, a następnie ponownie rozpocznij nagrywanie.

(Pierwsze nagranie po uzyskaniu dostępu może być wyciszone, więc proszę nagrać je ponownie).

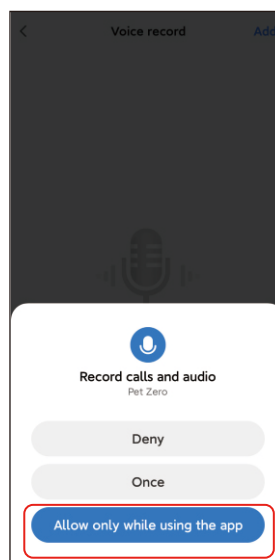
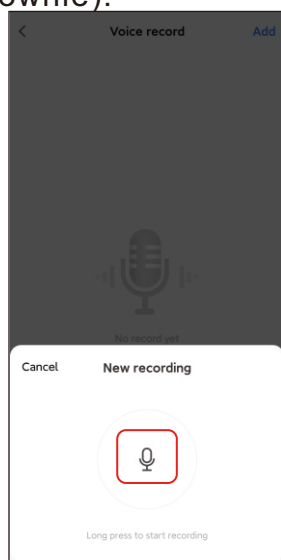

4. Po nagraniu proszę je przejrzeć, a następnie zapisać w telefonie komórkowym.

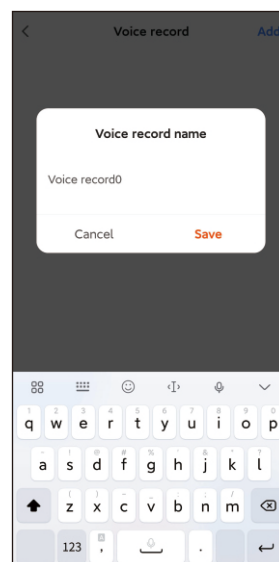
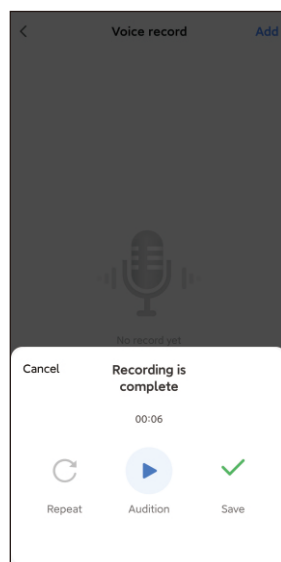

5. Po zapisaniu w telefonie komórkowym nagranie nie jest automatycznie przesyłane do podajnika. Proszę kliknąć przycisk, aby przesłać nagranie do podajnika. W telefonie można zapisać kilka plików z nagraniami, ale do podajnika można przesłać tylko jeden plik.

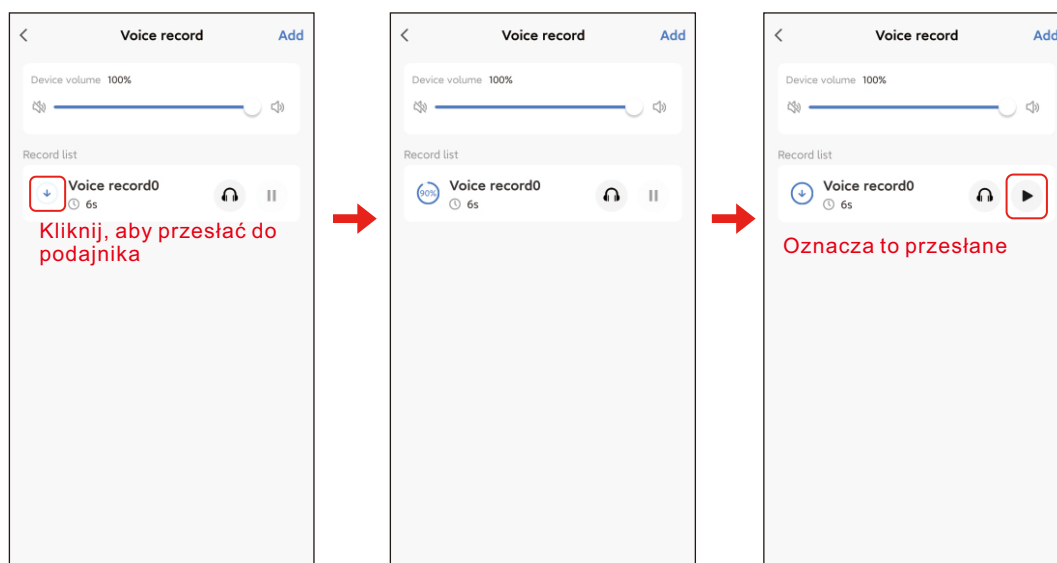

6. Odtwarzanie nagrań głosowych można dostosować maksymalnie 5 razy. Ustawienie wartości 0 powoduje wyłączenie funkcji odtwarzania dźwięku.

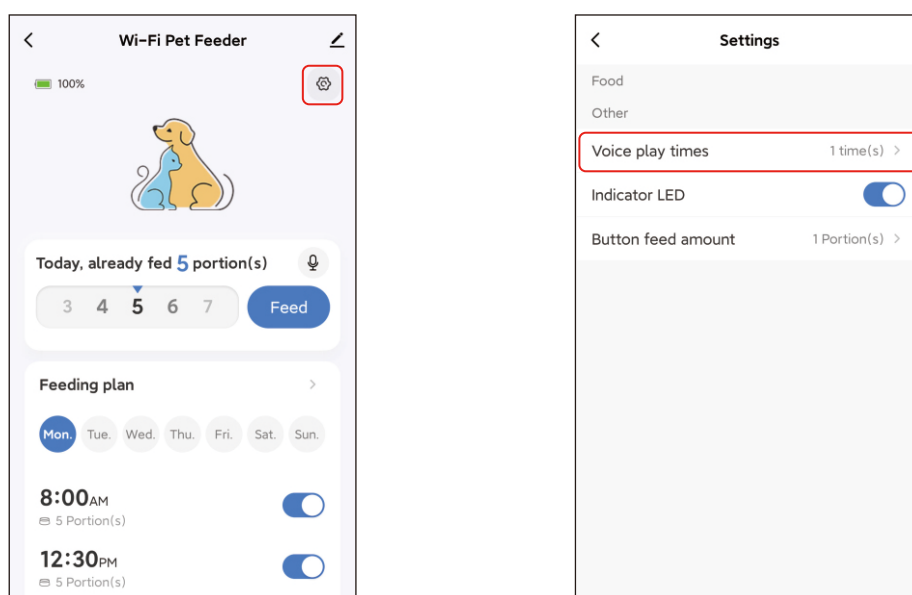

Uwaga:
Podajnik odtworzy nagranie głosowe tylko raz podczas ręcznego podawania.

Rejestry karmienia i alarm

1. Po karmieniu pojawią się rejestry karmienia. Kliknij Rejestr karmienia, aby je sprawdzić. Wyświetlą się rejestry karmienia z ostatnich 7 dni.

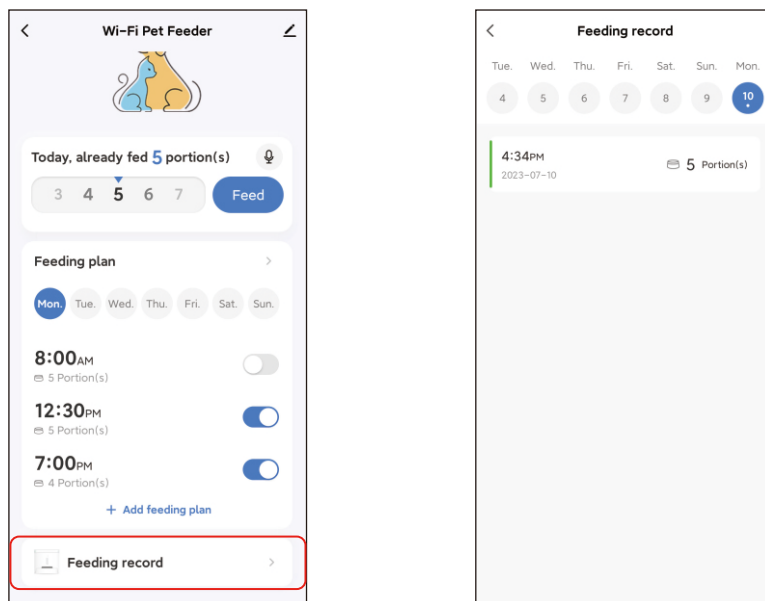

2. Gdy poziom naładowania baterii jest niski lub pokarm utknie w podajniku, w aplikacji pojawi się komunikat. Komunikaty ostrzegawcze można sprawdzić na stronie podajnika i w centrum wiadomości.

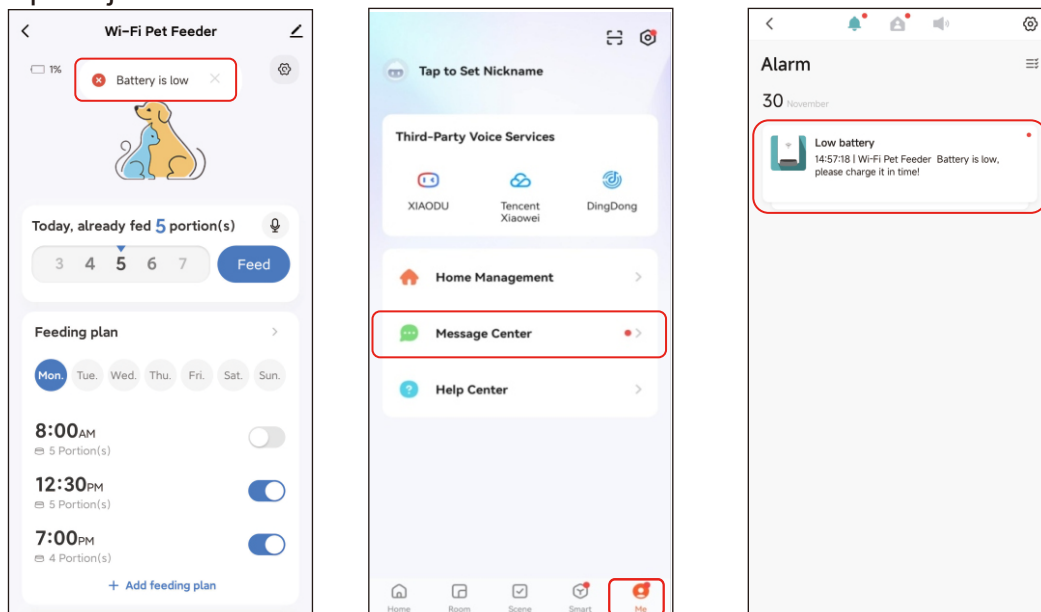

Inne Ustawienia ogólne

Kliknij , aby przejść do strony ustawień ogólnych.

Informacje o urządzeniu: Sprawdź informacje o podajniku. Upewnij się, że strefa czasowa podajnika jest prawidłowa. Powinna być taka sama jak strefa czasowa telefonu komórkowego podczas dodawania podajnika. Jeśli jest nieprawidłowa, podajnik może podawać w nieprawidłowych momentach, więc usuń podajnik i dodaj go ponownie.

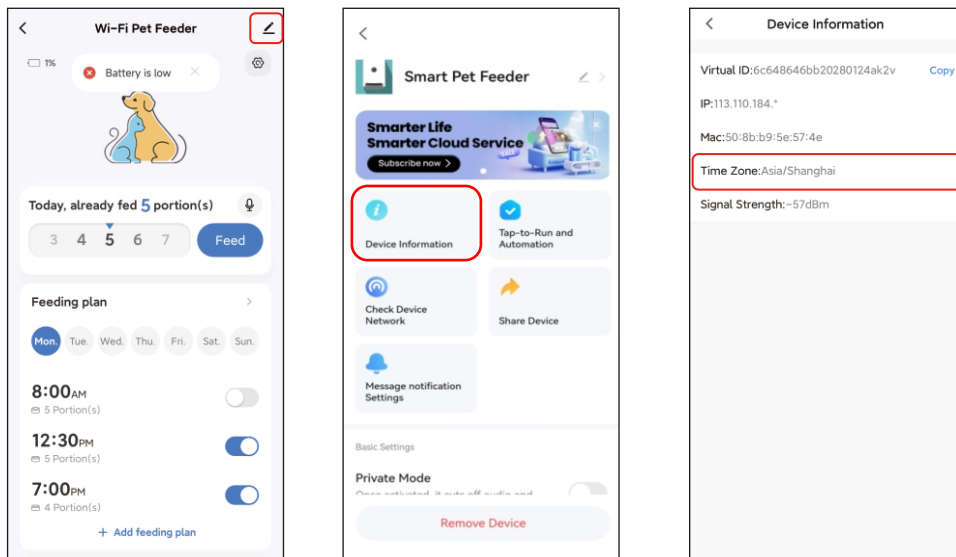

Udostępnij urządzenie: Jeśli chcesz dodać podajnik do innego telefonu komórkowego, zarejestruj nowe konto na nowym telefonie komórkowym, a następnie udostępnij urządzenie nowemu kontu. Podczas rejestracji upewnij się, że oba konta znajdują się w tym samym kraju lub regionie.

Usuń urządzenie: Istnieją dwie opcje, które pozwolą usunąć urządzenie z aplikacji. Możesz ponownie skonfigurować sieć Wi-Fi podajnika, korzystając z tych dwóch opcji. Jeśli chcesz usunąć wszystkie ustawienia podajnika, wybierz opcję „Rozłącz i usuń dane”.

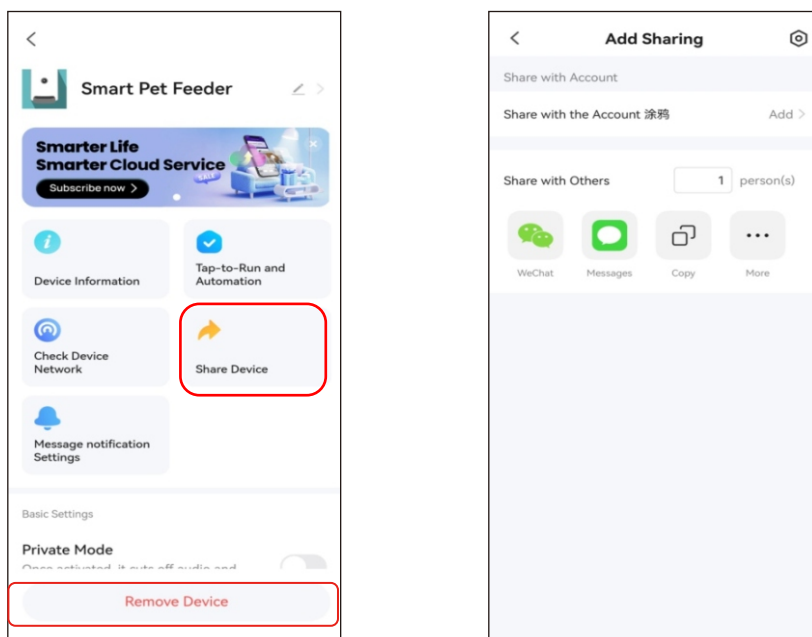

Często zadawane pytania

P: Dlaczego podajnik nie połączył się z moją siecią Wi-Fi?

O: Proszę zapoznać się z ważną informacją na stronie 77. Można spróbować dodać podajnik w trybie Bluetooth zamiast w trybie normalnym.

P: Dlaczego karmnik podaje pokarm w niewłaściwym czasie?

O: Sprawdź, czy strefa czasowa karmnika jest ustawiona prawidłowo. Pomoc dotyczącą stref czasowych znajdziesz na stronie 83.

P: Dlaczego dioda LED wskaźnika jest zawsze wyłączona?

O: Są dwa powody. Dioda LED wskaźnika zostanie wyłączona, gdy karmnik jest zasilany wyłącznie z baterii. Diodę LED wskaźnika można również wyłączyć ręcznie w ustawieniach.

P: Dlaczego mój podajnik nie może połączyć się z Internetem, gdy jest zasilany wyłącznie z baterii?

O: Gdy podajnik jest zasilany wyłącznie z baterii, po 3 minutach bezczynności przechodzi w tryb uśpienia. W trybie uśpienia sieć i wszystkie operacje w aplikacji są niedostępne. Podajnik nadal podaje pokarm zgodnie z harmonogramem.

P: Dlaczego nagrywanie głosu nie działa?

O: Upewnij się, że plik nagrania głosu został przesłany do podajnika.

Resetowanie

Aby przywrócić domyślne ustawienia fabryczne podajnika, włącz go i naciśnij i przytrzymaj przycisk konfiguracji Wi-Fi przez 5 sekund. Gdy dioda LED podajnika miga na czerwono co 3 sekundy, oznacza to, że został zresetowany.

Sprawdź, czy biegunowość baterii jest prawidłowa. Biegunowość jest wskazana wewnątrz komory baterii.

W przypadku długotrwałego nieużywania (przechowywania) należy wyjąć baterie i przechowywać je w bezpiecznym miejscu.

-Nie wystawiaj baterii na działanie wysokich temperatur.

-Zużyte baterie należy utylizować w odpowiedni sposób.

-Baterie są wymienne.

-Baterii jednorazowych nie należy ładować.

-Nie wolno zwierać zacisków zasilających.

-Baterie należy wymieniać kompletami. Nie należy mieszać różnych typów baterii ani baterii nowych z zużytymi.

-Zużyte baterie należy wyjąć z oprawy oświetleniowej.

Postępowanie w przypadku wycieku z baterii:

Należy założyć środki ochronne, takie jak rękawiczki, aby zabezpieczyć się przed szkodliwymi substancjami chemicznymi.

Ostrożnie wyjąć baterię z urządzenia, nie potrząsając nią.

Baterię należy zamknąć w przezroczystej plastikowej torbie oznaczonej jako niebezpieczna i wyrzucić.

Cuprins

Instalarea hardware-ului și introducerea

Instalarea software-ului

Adăugați alimentatorul pentru animale de companie prin Bluetooth

Adăugați alimentatorul pentru animale de companie prin modul AP

Hrănire

Hrănire manuală

Hrănire programată

Înregistrare vocală pentru hrănire

Înregistrări și alarmă pentru hrănire

Altele

Setări comune

Întrebări frecvente

Resetare

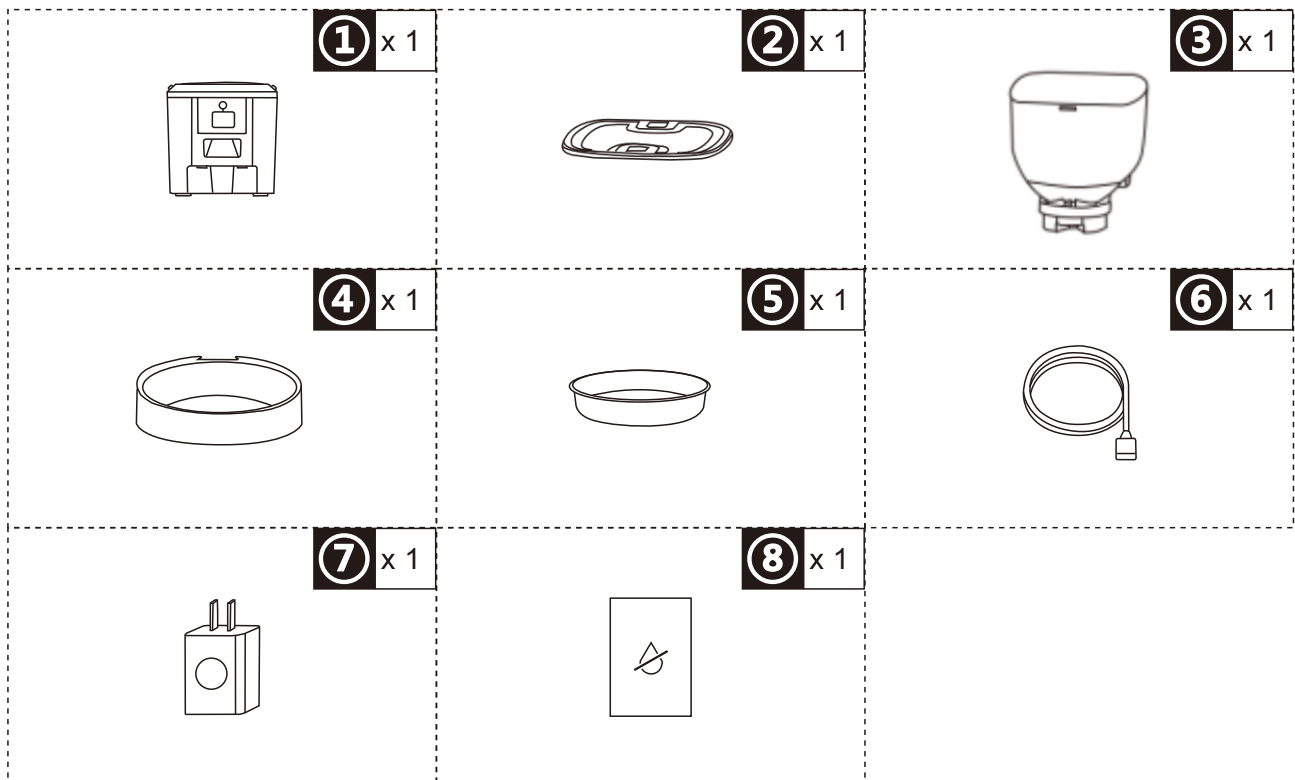

Instalarea și introducerea hardware-ului

Introduceți cablul de alimentare USB tip C în conectorul din partea inferioară a alimentatorului. Deschideți compartimentul bateriilor, introduceți 4 baterii AA, astfel încât alimentatorul să poată funcționa automat chiar și fără sursă de alimentare externă.

Baterie

Bateria de rezervă este concepută pentru a fi utilizată pe termen scurt, în cazul în care alimentarea externă este întreruptă. Când alimentatorul funcționează doar cu bateria, acesta va intra în modul de repaus după 3 minute de inactivitate. În modul de repaus, rețeaua și toate operațiunile din aplicație nu vor fi disponibile. Alimentatorul va continua să funcționeze normal la ora programată pentru hrănire.

Atenție:

Nu se recomandă utilizarea bateriilor reîncărcabile. Bateriile reîncărcabile pot indica un nivel de energie inexact.

Deblocați încuietoarea de pe capac pentru a deschide capacul. Apoi scoateți și așezați tava de alimentare în alimentator din partea de jos.

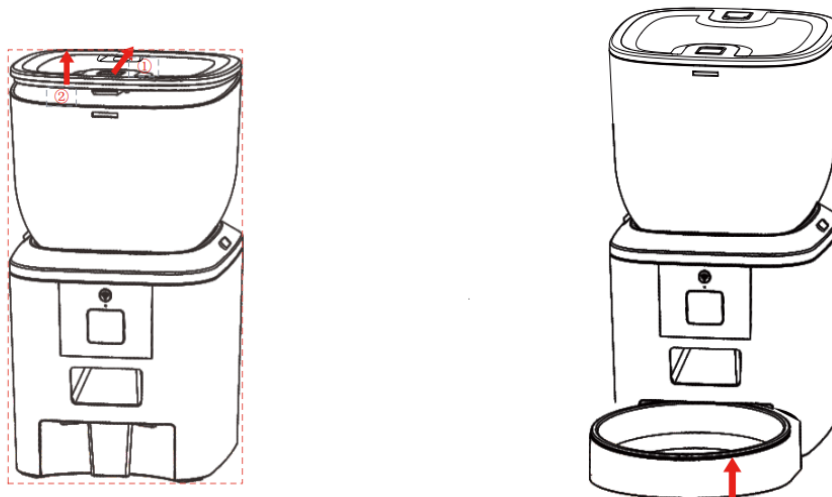

Comutați încuietoarea pentru a debloca recipientul pentru cereale de corpul principal al alimentatorului. Rotiți capacul pentru a curăța distribuitorul de cereale.

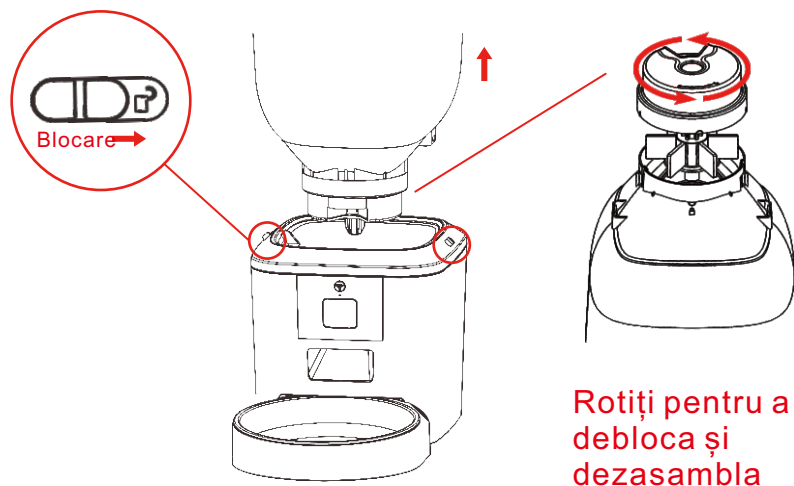

Prezentarea panoului de comandă:

Buton de
configurare

Indicator

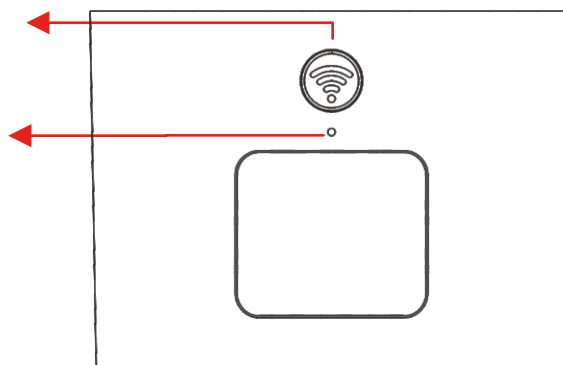

1. Atenție: Pentru sănătatea animalului dvs. de companie, vă rugăm să spălați regulat recipientul pentru cereale și tava de hrănire. Corpul alimentatorului nu trebuie umplut cu apă. Vă rugăm să utilizați o cârpă umedă care poate fi stoarsă pentru a șterge.

Instalarea software-ului

Adăugați alimentatorul pentru animale de companie prin Bluetooth

1. Înainte de a utiliza aplicația, activați funcția Bluetooth a telefonului mobil.

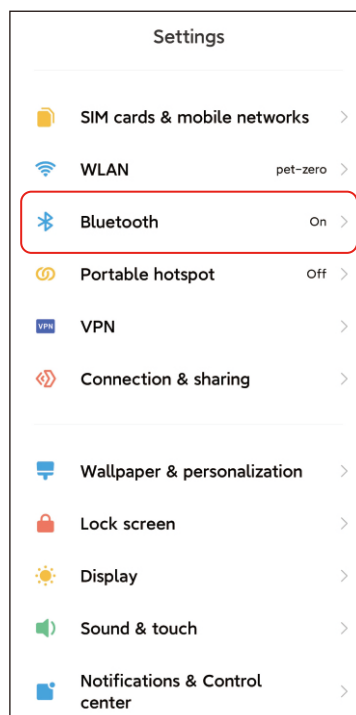
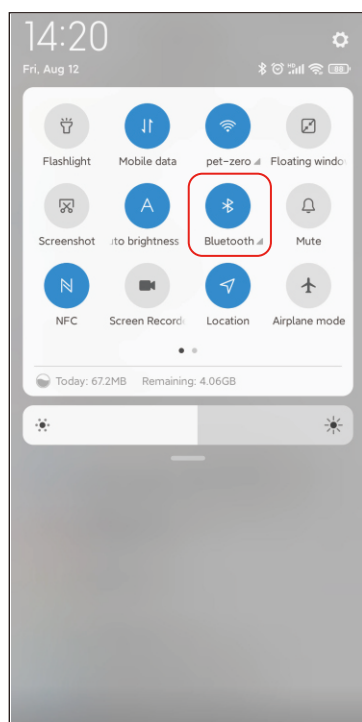

2. Căutați în App Store sau scanați codul QR de mai jos pentru a descărca și instala Tuya Smart.



Tuya Smart



Descărcați site-ul web

3. Rulați aplicația, citiți și acceptați politica de confidențialitate, apoi înregistrați un cont nou sau conectați-vă la un cont înregistrat. Când vă înregistrați sau vă conectați la cont, vă rugăm să alegeți țara sau zona corectă.

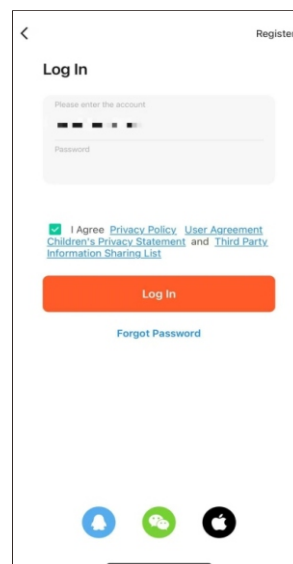
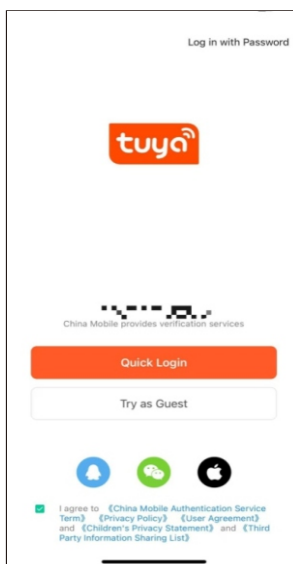
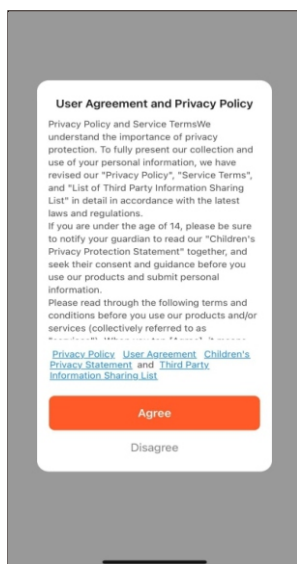

4. Faceți clic pe Adăugați dispozitiv sau + pentru a adăuga un nou dispozitiv de hrănire pentru animale de companie. Apoi, aplicația vă poate solicita să acordați anumite permisiuni și să activați Bluetooth, așa cum s-a menționat la pasul 1. Aceste permisiuni sunt foarte importante pentru aplicație, așa că vă rugăm să le acordați și să activați Bluetooth.

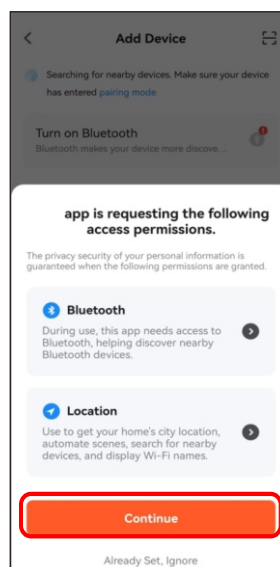
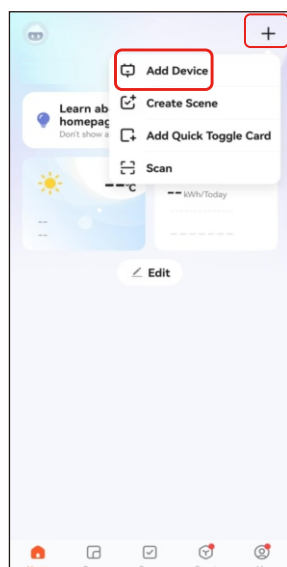

5. Porniți alimentatorul, verificați dacă indicatorul alimentatorului clipește în starea LED indicator roșu o dată la 3 secunde. Dacă indicatorul LED curent se află în orice altă stare, apăsați și țineți apăsat butonul de configurare Wi-Fi timp de aproximativ 5 secunde pentru a reseta alimentatorul.

Apoi, telefonul mobil va detecta automat alimentatorul prin Bluetooth. Odată detectat, aplicația va afișa un mesaj prin care vă va solicita să adăugați alimentatorul. Dacă nu, verificați cu atenție indicatorul LED al alimentatorului. Faceți clic pe butonul Adăugare.

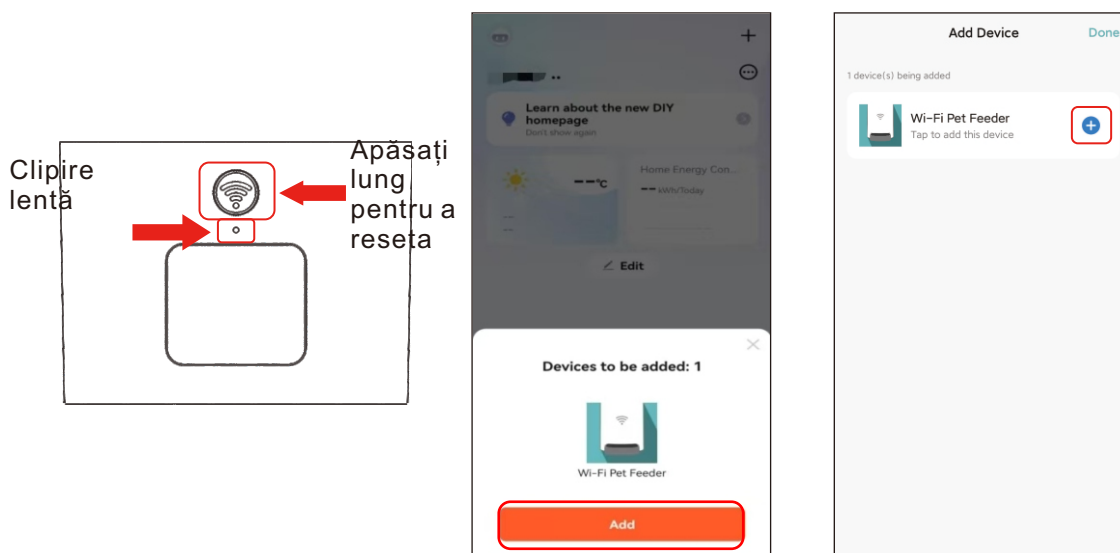

Starea indicatorului LED:

Clipind lent în ROȘU	Feederul așteaptă configurarea rețelei Wi-Fi;
Clipire rapidă în ROȘU	Feeder este configurat pentru rețeaua Wi-Fi și încearcă să se conecteze. Dacă conexiunea eșuează, va fi întotdeauna rapidă.
Întotdeauna activ în ROȘU	Feederul este conectat la rețeaua Wi-Fi. Poate fi dezactivat din setări.
Întotdeauna oprit	Alimentatorul este alimentat numai de baterie sau este oprit manual.

6. Apoi, completați informațiile despre rețeaua Wi-Fi. Numele rețelei Wi-Fi va apărea automat în caseta de text. Vă rugăm să rețineți că acest alimentator nu acceptă rețele Wi-Fi de 5 GHz, ci numai rețele de 2,4 GHz. Vă rugăm să verificați dacă numele Wi-Fi este numele unei rețele Wi-Fi de 2,4 GHz. Dacă nu, vă rugăm să comutați rețeaua Wi-Fi a telefonului mobil la o rețea Wi-Fi de 2,4 GHz. Apoi, introduceți parola Wi-Fi și faceți clic pe Următorul.

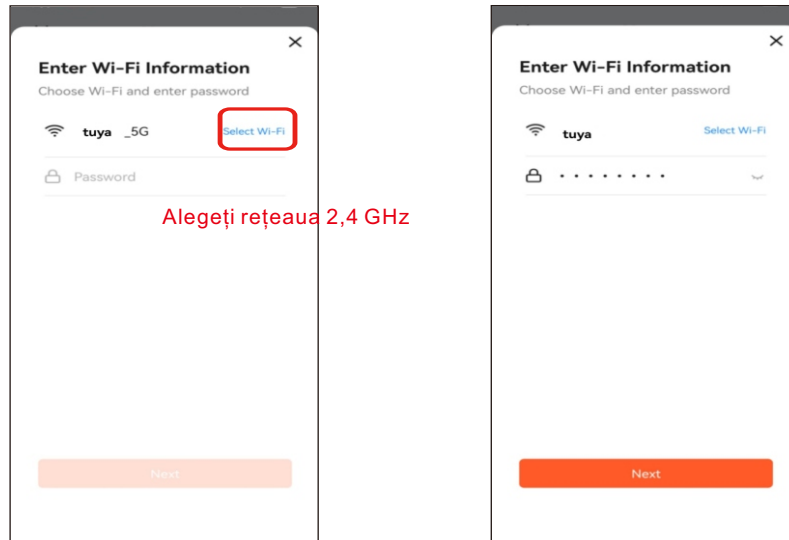

Notificare importantă:

- Vă rugăm să alegeți un semnal Wi-Fi de 2,4 GHz în locul unui semnal de 5 GHz. Alimentatorul nu acceptă rețele Wi-Fi de 5 GHz.
- Când introduceți parola, rețineți că aceasta este sensibilă la majuscule și minuscule.
- Asigurați-vă că alimentatorul nu se află la mare distanță de router și reporniți routerul pentru a încerca din nou.
- Vă rugăm să alegeți o rețea Wi-Fi cu criptare WPA sau WPA2 în locul criptării WEP.
- Asigurați-vă că filtrarea adreselor MAC și izolarea dispozitivelor wireless sunt dezactivate pe routerul wireless.
- Este posibil ca alimentatorul să nu accepte semnalul Wi-Fi al repetorului wireless.
- Vă rugăm să dezactivați funcția „Dual frequency combo” (Combinăție de frecvență dublă) din router.

7. Alimentatorul va încerca apoi să se conecteze la rețeaua Wi-Fi. Așteptați conectarea alimentatorului la Wi-Fi și faceți clic pe „Done” (Gata) pentru a finaliza procesul de adăugare.

Dacă alimentatorul nu se conectează, verificați mai întâi nota importantă de mai sus.

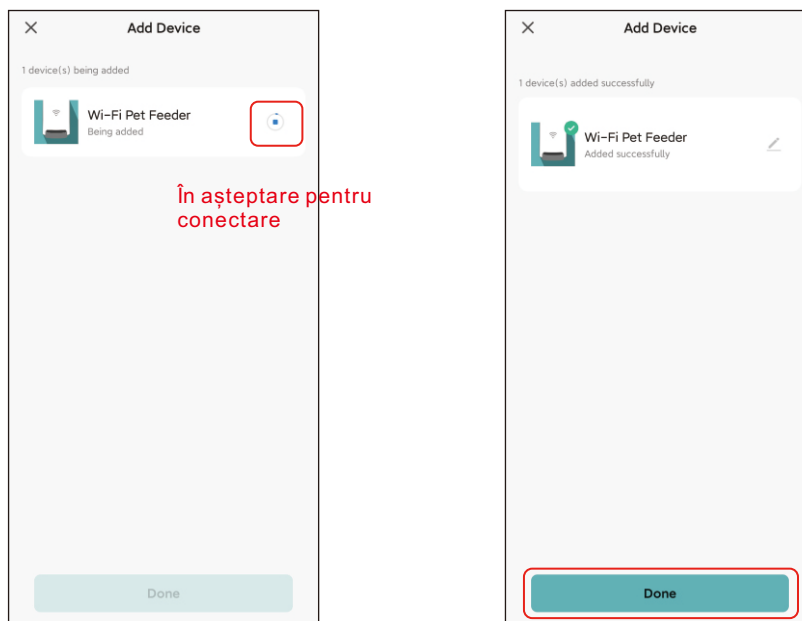

Adăugați alimentatorul pentru animale de companie prin modul AP

1. Dacă alimentatorul nu se conectează la rețeaua Wi-Fi, modul AP este planul B pentru adăugarea alimentatorului.

Alegeți Adăugare manuală și selectați manual modul AP al alimentatorului pentru animale de companie în pagina de adăugare. Rețineți că celelalte 2 opțiuni din lista de adăugare manuală nu sunt potrivite pentru acest alimentator, vă rugăm să nu le selectați.

Completați informațiile rețelei Wi-Fi de 2,4 GHz și faceți clic pe Următorul.

Porniți alimentatorul și verificați dacă indicatorul LED clipește în roșu o dată la 3 secunde, la fel ca în cazul adăugării alimentatorului prin Bluetooth. Apoi faceți clic pe Următorul.

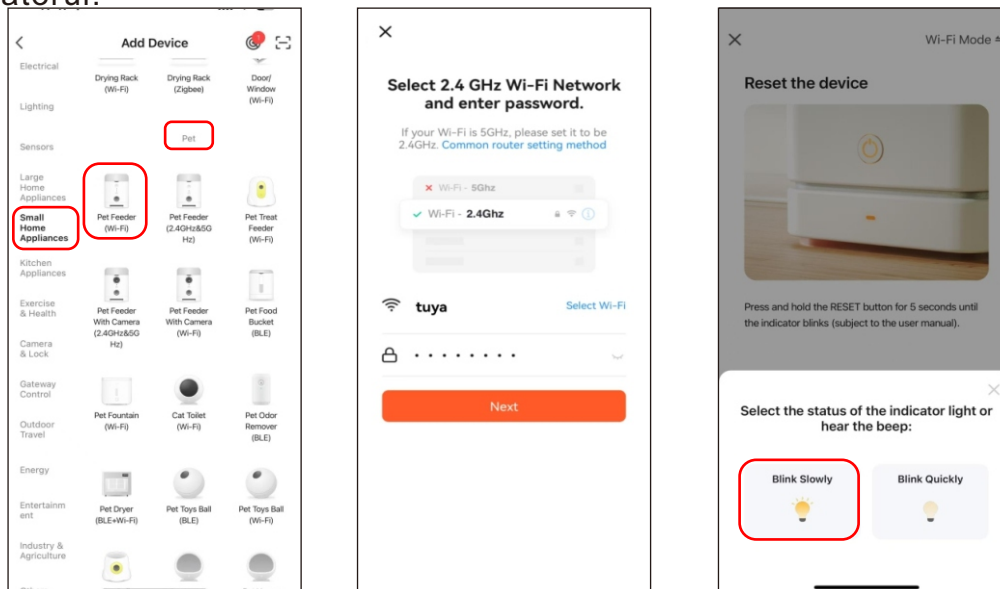

Apoi, aplicația vă va solicita să comutați rețeaua telefonului mobil la o nouă rețea difuzată de alimentator. Accesați setările Wi-Fi ale telefonului mobil și conectați-vă la rețeaua Wi-Fi care începe cu SmartLife-. Nu este necesară o parolă.

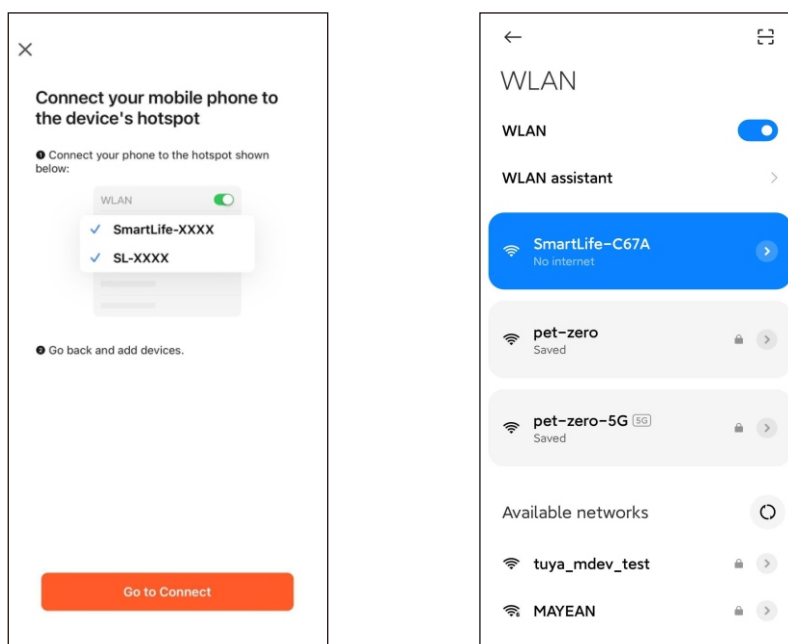

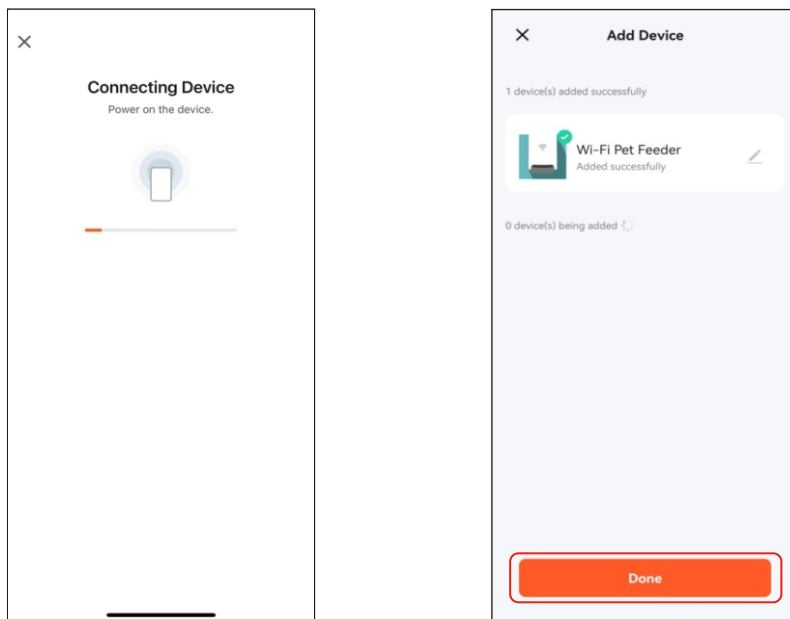

3. Reveniți la aplicație după conectarea la Wi-Fi. Procesul de adăugare este același ca în modul Bluetooth descris mai sus.

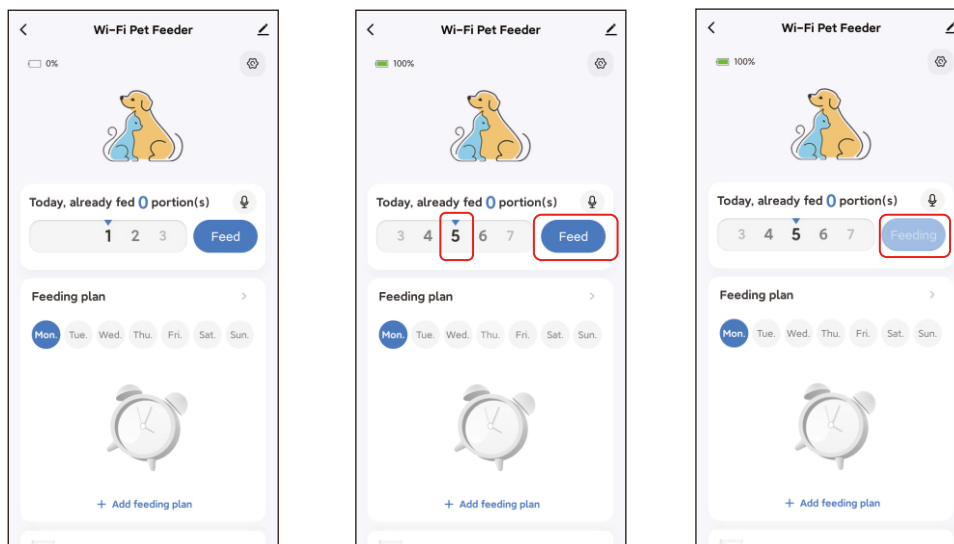

Hrănire Hrănire manuală

1. Intrați în interfața principală a alimentatorului. Alegeți porțiile de alimentare și faceți clic pe Alimentare. Alimentatorul va începe alimentarea imediat.



2. De asemenea, puteți face dublu clic pe butonul Alimentare manuală de pe alimentator pentru a alimenta manual. Cantitatea de alimentare poate fi ajustată în aplicație. Faceți clic pe  și setați cantitatea de alimentare folosind butonul. Setarea la 0 poate dezactiva această funcție.

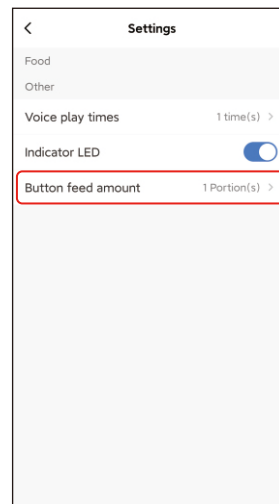
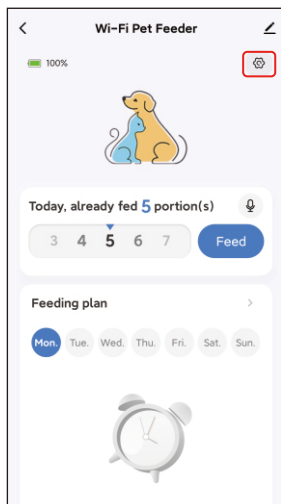
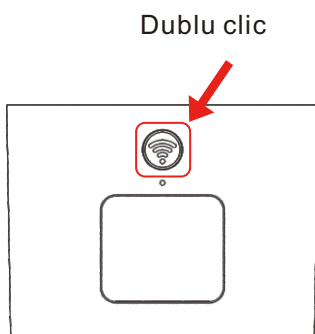

Hrănire programată

1. Dispozitivul de hrănire pentru animale de companie permite hrănirea programată a porțiilor exacte la ore exacte. Faceți clic pe Adăugați planul de hrănire, alegeți ora de hrănire, repetați regulile pentru fiecare zi a săptămânii și porțiile de hrană, apoi faceți clic pe Salvați.

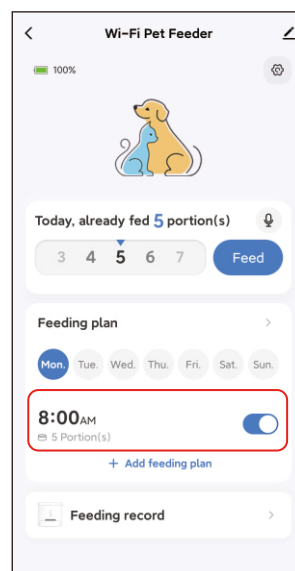
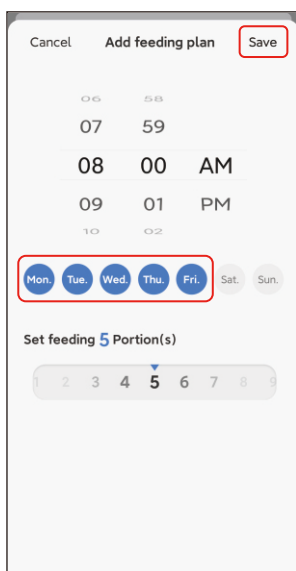
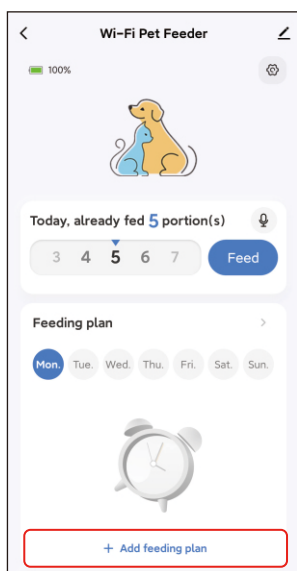

2. Faceți clic pe săgeata din spatele planului de hrănire pentru a verifica toate programele. Dispozitivul de hrănire acceptă până la 10 programe de hrănire. Dacă doriți să dezactivați un program, puteți face acest lucru dezactivând comutatorul corespunzător. De asemenea, îl puteți șterge glisând programul de hrănire spre stânga pentru a accesa opțiunea de ștergere.

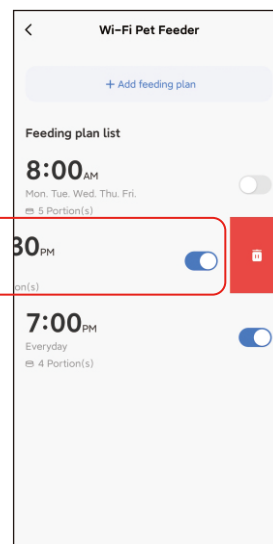
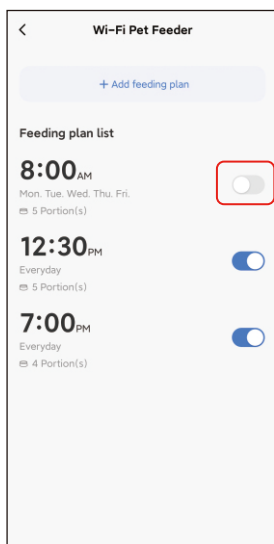
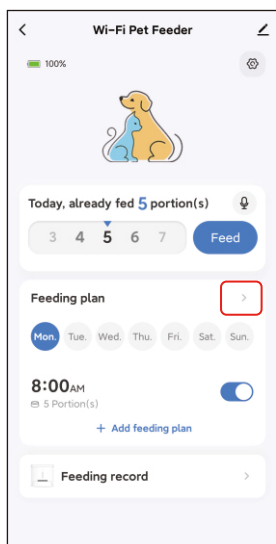

Înregistrarea vocii pentru hrănire

1. Pentru a dezvolta obiceiuri bune de hrănire pentru animalele de companie, dispozitivul de hrănire acceptă preînregistrarea a maximum 10 secunde de audio, care este redat în timpul hrănirii.

2. Faceți clic pe pictograma microfonului pentru a accesa pagina de înregistrare a vocii pentru hrănire. Faceți clic pe Adăugare pentru a începe înregistrarea.

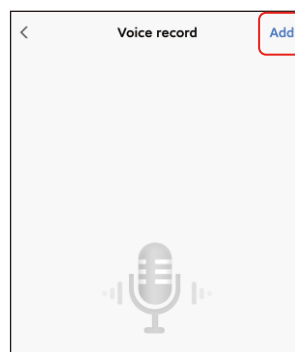
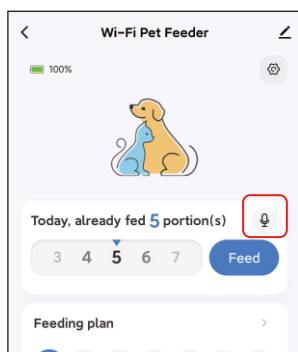

3. Apăsați lung pe pictograma microfonului pentru a începe înregistrarea. La prima înregistrare, aplicația vă poate solicita permisiunea de acces la microfonul telefonului mobil. Acordați permisiunea și înregistrați din nou. (Prima înregistrare după acordarea permisiunii poate fi mută, așa că vă rugăm să înregistrați din nou.)

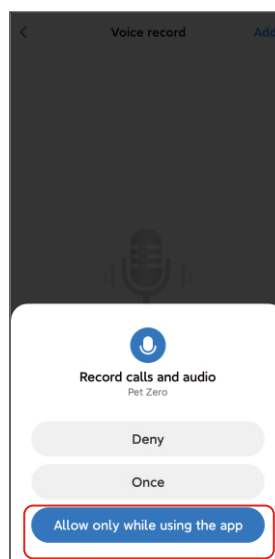
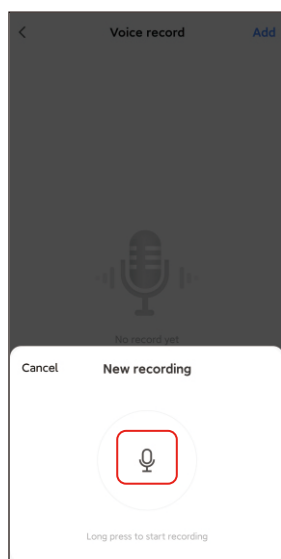

4. După înregistrare, vă rugăm să o verificați și apoi să o salvați pe telefonul mobil.

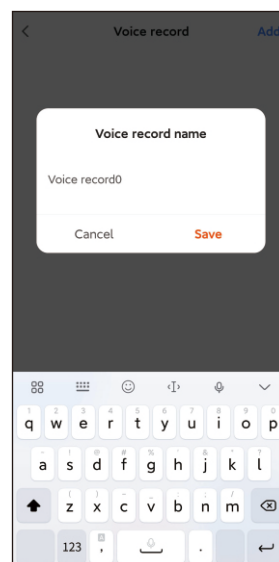
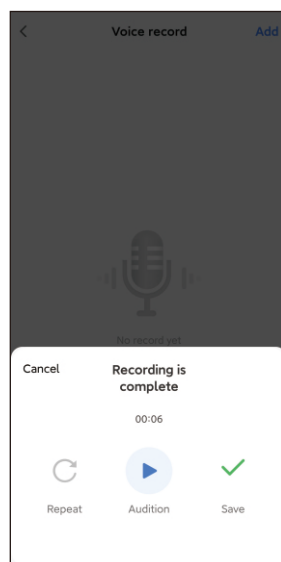

5. După salvarea pe telefonul mobil, înregistrarea nu este încărcată automat în feeder. Vă rugăm să faceți clic pe butonul pentru a încărca în feeder. Mai multe fișiere de înregistrare pot fi salvate în telefon, dar numai un singur fișier de înregistrare poate fi încărcat în feeder.

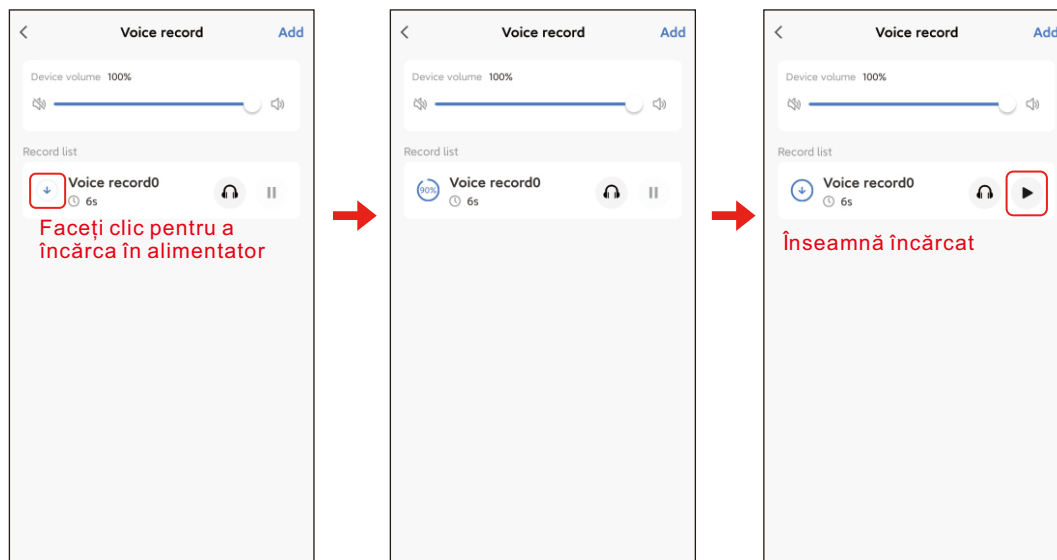

6. Redarea înregistrărilor vocale poate fi personalizată de maximum 5 ori. Setarea la 0 poate dezactiva funcția de redare audio.

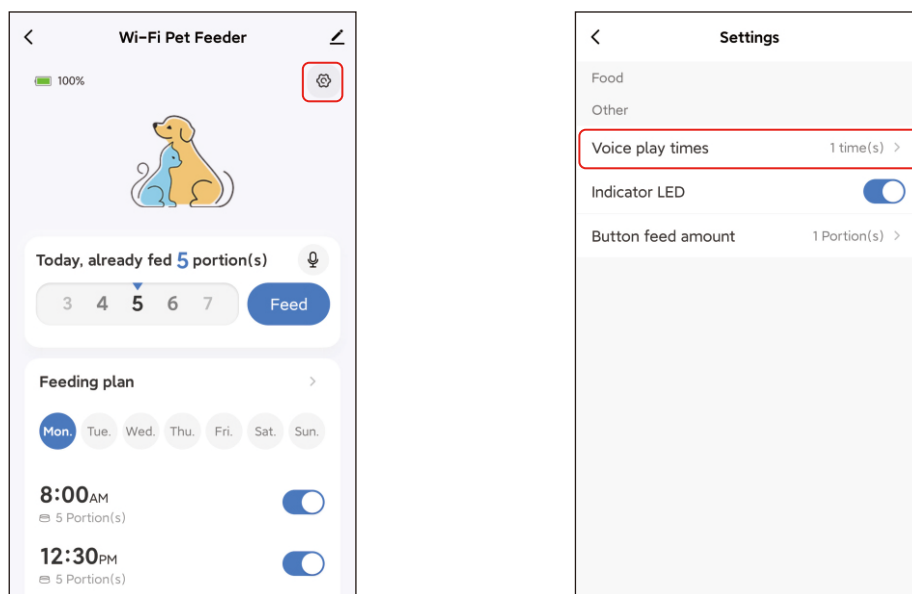

Notă:

Dispozitivul de alimentare va reda înregistrarea vocală o singură dată în cazul alimentării manuale.

Înregistrări privind hrănirea și alarmă

1. După hrănire, vor exista înregistrări privind hrănirea. Faceți clic pe Înregistrări privind hrănirea pentru a le verifica. Vor fi afișate înregistrările privind hrănirea din ultimele 7 zile.

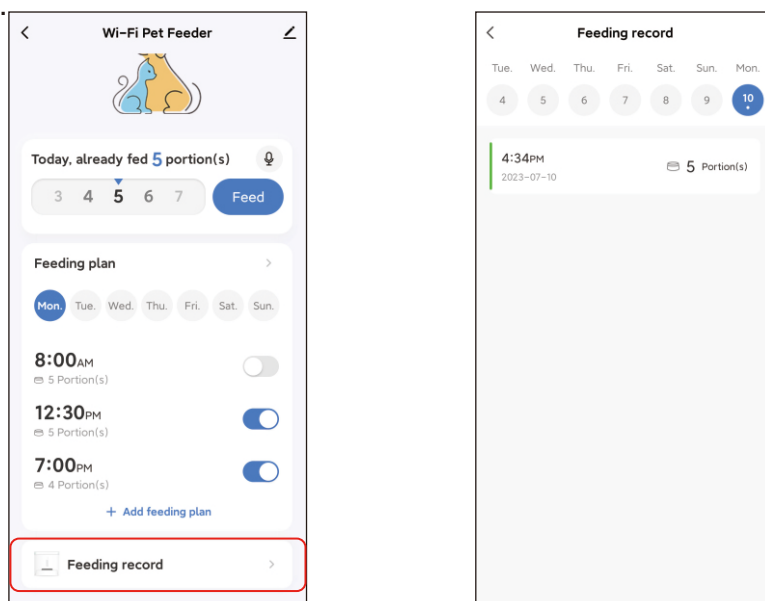

2. Când nivelul bateriei este scăzut sau alimentele sunt blocate în alimentator, va apărea un mesaj în aplicație. Puteți verifica mesajele de avertizare în pagina alimentatorului și în centrul de mesaje.

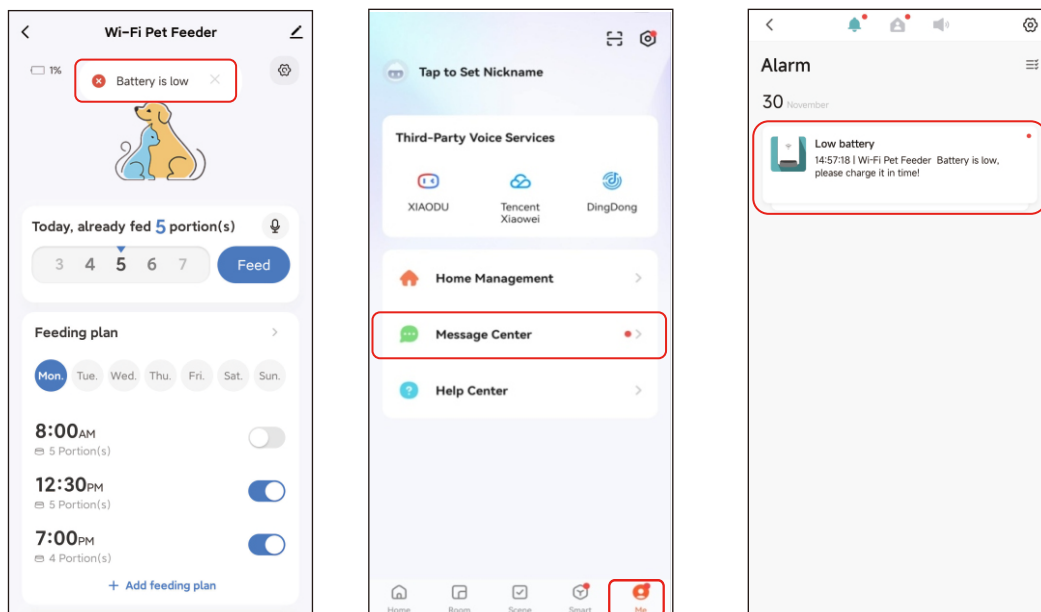

Altele Setări comune

Faceți clic pe  pentru a accesa pagina de setări comune.

Informații despre dispozitiv: Verificați informațiile despre alimentator. Asigurați-vă că fusul orar al alimentatorului este corect. Acesta trebuie să fie același cu fusul orar al telefonului mobil atunci când adăugați alimentatorul. Dacă este incorect, alimentatorul poate alimenta la ore incorecte, așa că vă rugăm să eliminați alimentatorul și să îl adăugați din nou.

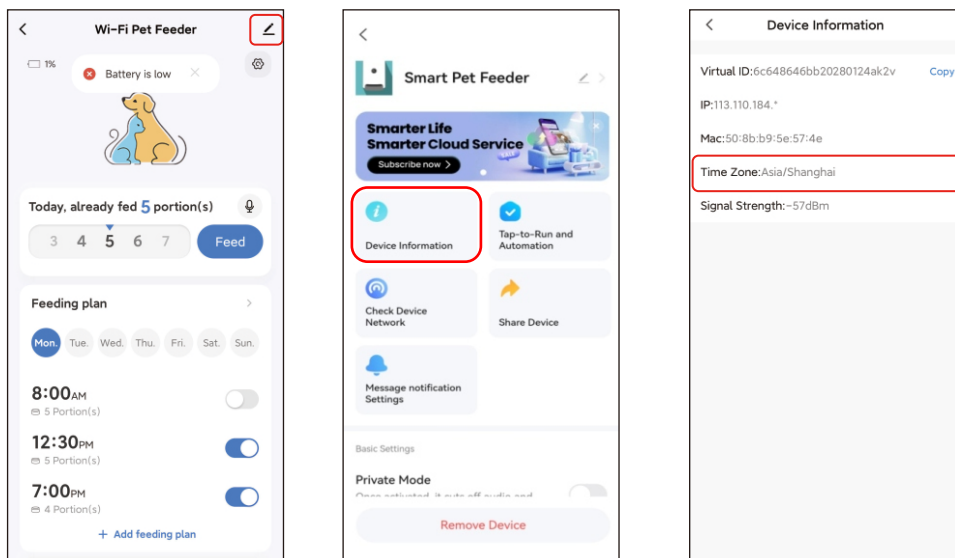

Partajare dispozitiv: Dacă doriți să adăugați alimentatorul la un alt telefon mobil, înregistrați un cont nou pe noul telefon mobil, apoi partajați dispozitivul cu contul nou. Asigurați-vă că ambele conturi se află în aceeași țară sau zonă atunci când le înregistrați.

Eliminare dispozitiv: Există două opțiuni care vor elimina dispozitivul din aplicație. Puteți reconfigura rețeaua Wi-Fi a alimentatorului utilizând aceste două opțiuni. Dacă doriți să eliminați toate setările din alimentator, alegeți Deconectare și ștergere date.

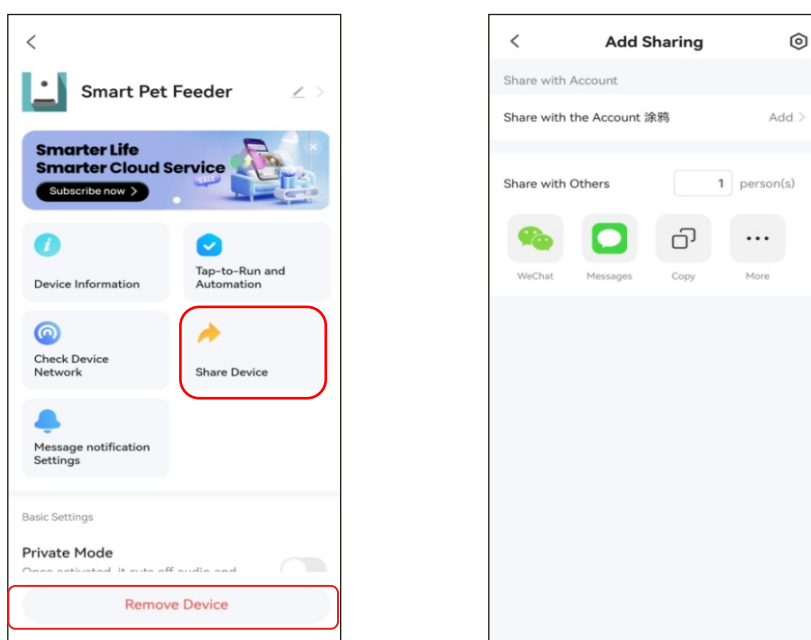

Întrebări frecvente

Î: De ce alimentatorul nu s-a conectat la rețeaua mea Wi-Fi?

R: Vă rugăm să consultați nota importantă de la pagina 91 pentru ajutor. Puteți încerca să adăugați alimentatorul prin modul Bluetooth în loc de modul normal.

Î: De ce alimentatorul alimentează la ora greșită?

R: Vă rugăm să verificați dacă fusul orar al alimentatorului este corect. Puteți găsi ajutor cu privire la informațiile despre fusul orar la pagina 97.

Î: De ce indicatorul LED este întotdeauna stins?

R: Există două motive. Indicatorul LED se va stinge când alimentatorul este alimentat doar de baterie. Indicatorul LED poate fi, de asemenea, dezactivat manual în setări.

Î: De ce alimentatorul meu nu se poate conecta la internet când este alimentat doar de baterie?

R: Când alimentarea se face doar de la baterie, alimentatorul va intra în modul de repaus după 3 minute de inactivitate. În modul de repaus, rețeaua și toate operațiunile din aplicație nu vor fi disponibile. Alimentatorul va continua să alimenteze în mod normal la ora programată.

Î: De ce nu funcționează înregistrarea vocală?

R: Asigurați-vă că fișierul de înregistrare vocală este încărcat în alimentator.

Resetare

Pentru a restabili setările din fabrică ale alimentatorului, porniți alimentatorul și apăsați lung butonul de configurare Wi-Fi timp de 5 secunde. Când indicatorul LED al alimentatorului clipește roșu o dată la 3 secunde, acesta este resetat.

Verificați dacă polaritatea bateriei este corectă. Polaritatea este indicată în interiorul compartimentului bateriei.

Când nu este utilizat pentru perioade lungi de timp (depozitare), scoateți bateriile și depozitați-le într-un loc sigur.

-Nu expuneți bateriile la temperaturi ridicate.

-Aruncați bateriile nefolosite în mod corespunzător.

-Bateriile sunt înlocuibile.

-Bateriile nereîncărcabile nu trebuie reîncărcate.

-Terminalele de alimentare nu trebuie scurtcircuitate.

-Înlocuiți bateriile în seturi. Nu amestecați baterii de tipuri diferite sau baterii noi și uzate.

-Bateriile descărcate trebuie scoase din corp.

Pentru a trata bateriile care curg:

Purtați echipament de protecție, cum ar fi mănuși, pentru a vă proteja împotriva substanțelor chimice nocive.

Scoateți bateria cu atenție din dispozitiv, fără a o scutura.

Sigilați bateria pentru eliminare, punând-o într-o pungă de plastic transparentă marcată ca fiind periculoasă.-

If you have any questions, please contact our customer care center, Our contact details are below:

US

 001-877-644-9366

 customerservice@aosom.com

Imported by Aosom LLC
7777 Center Ave. Suite 430
Huntington Beach, CA 92647-9998 USA

If you have any questions, please contact our customer care center, Our contact details are below:

CA

 416-792-6088

 customerservice@aosom.ca

Imported by Aosom Canada Inc.
7270 Woodbine Avenue, Unit 307, Markham,
Ontario Canada L3R 4B9
MADE IN CHINA

Si vous avez la moindre question, veuillez contacter notre centre d'assistance à la clientèle, Nos coordonnées sont les suivantes:

 416-792-6088

 customerservice@aosom.ca

Importé par Aosom Canada Inc.
7270 Woodbine Avenue, unité 307,
Markham, Ontario Canada L3R 4B9
FABRIQUÉ EN CHINE

If you have any questions, please contact our customer care center, Our contact details are below:

UK

 0044-800-240-4004

 enquiries@mhstar.co.uk

IMPORTER ADDRESS:
MH STAR UK Ltd
1 Northampton Cross Logistics Park
Northampton Cross Road
Northampton
NN4 9FH
MADE IN CHINA

Si vous avez la moindre question, veuillez contacter notre centre d'assistance à la clientèle, Nos coordonnées sont les suivantes:

 0033-1-84166106

 aosom@mhfrance.fr

Importé par/Fabricant/REP:
MH FRANCE
2 Rue Maurice Hartmann
92130 Issy Les Moulineaux
France
FABRIQUÉ EN CHINE



FR

Cet appareil, ses accessoires, cordons et batteries se recyclent

REPRISE À LA LIVRAISON



À DÉPOSER EN MAGASIN



À DÉPOSER EN DÉCHÈTERIE



Points de collecte sur www.quefairedemesdechets.fr
Privilégiez la réparation ou le don de votre appareil !

Si tiene alguna pregunta, comuníquese con nuestro Centro de Atención al Cliente, Nuestros datos de contacto son los siguientes:

ES

 0034-931294512

 atencioncliente@aosom.es

IMPORTADOR/Fabricante/REP:
SPANISH AOSOM, S.L.
C/ROC GROS, N°15.08550, ELS HOSTALET DE BALENYÀ, SPAIN.
B66295775
HECHO EN CHINA

Se tiver alguma dúvida, por favor contacte o nosso Centro de Atendimento ao Cliente, Os nossos dados de contacto são os seguintes:

 0034-931294512

 info@aosom.pt.

IMPORTADOR/Fabricante/REP:
SPANISH AOSOM, S.L.
C.ROC GROS N.15, 08550. ELS HOSTALET DE BALENYÀ
FEITO NA CHINA

In caso di dubbio, si prega di contattare il nostro centro assistenza clienti, I nostri dettagli di contatto sono di seguito:

IT

 0039-0249471447

 clienti@aosom.it

IMPORTATO DA/Produttore/REP:
AOSOM Italy srl
Centro Direzionale Milanofiori
Strada 1 Palazzo F1
20057 Assago (MI)
P.I.: 08567220960
FATTO IN CINA

Wenn Sie Fragen haben, wenden Sie sich bitte an unser Kundendienstzentrum, Unsere Kontaktdaten stehen unten:

DE

 0049-0(40)-87408465

 service@aosom.de

ADRESSE DES IMPORTEURE/Hersteller/REP:
MH Handel GmbH
Wendenstraße 309
D-20537 Hamburg
Germany
IN CHINA HERGESTELLT