

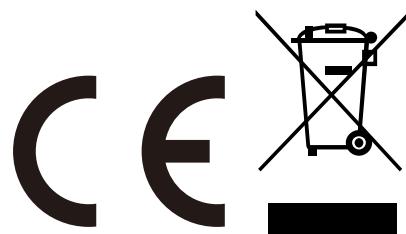

IN251100637V01\_UK\_FR\_DE\_ES\_IT

**824-134V70\_824-134V90**

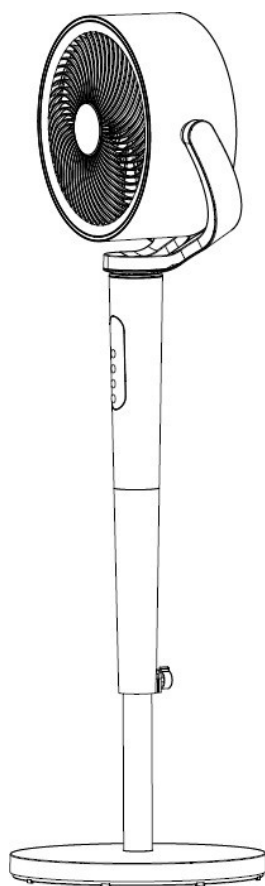

**EN\_IMPORTANT, RETAIN FOR FUTURE REFERENCE: READ CAREFULLY.**

**FR\_IMPORTANT : A LIRE ATTENTIVEMEN ET A CONSERVER POUR VOUS Y REFERER  
ULTERIEUREMENT**

**ES\_IMPORTANTE, LEA Y GUARDE PARA FUTURAS REFERENCIAS.**

**PT\_IMPORTANTE, RETAR PARA REFERÉNCIA FUTURA: LEIA ATENTAMENTE.**

**DE\_WICHTIG! SORGFÄLTIG LESEN UND FÜR SPÄTER NACHSCHLAGEN AUFBEWAHREN.**

**IT\_IMPORTANTE! CONSERVARE IL PRESENTE MANUALE PER FUTURO RIFERIMENTO E  
LEggerlo ATTENTAMENTE.**

Thank you for purchasing our products. In order to make better use of the product, please read the instructions carefully. And please keep this manual for future reference.

## **SAFETY NOTICES:**

Please read this manual carefully and thorough, make sure all the accessories are available according to this manual. And check if the product is intact and not damaged, and the product is complaint with description.

Also, please make sure the product is in water-level position and don't turn it upside down. Please contact us or our distributor if you have any suggestions or any problems.

1. This appliance can be used by children aged from 8 years and above and persons with reduced physical, sensory or mental capabilities or lack of experience and knowledge if they have been given supervision or instruction concerning use of the appliance in a safe way and understand the hazards involved.
2. Children shall not play with the appliance.
3. Cleaning and user maintenance shall not be made by children without supervision.
4. **WARNING!** Never use without the guards in place. After assembly, do not remove the guards during use or cleaning.
5. If the supply cord is damaged, it must be replaced by the manufacturer, its service agent or similarly qualified persons in order to avoid a hazard.
6. Please don't use this product in specific circumstances:
  - a. Place which is wet;
  - b. Places subject to direct sunlight or rain;
  - c. Corrosive or explosive environment;
  - d. Extreme temperatures.
  - e. Places don't put the product near curtains, with obstacles or unstable objects.
7. Don't plug in before properly installed.
8. Confirm the power is compliant with the label.
9. Inserting a pointed object into the metal mesh of the fan head is strictly forbidden.
10. This product is not subject to control by person who is physical or mental disabled unless they are under supervision and well instructed.
11. Keep this product from impact or over-force handled.
12. Do not place this product under a power socket.
13. Do not unplug the plug with a wet hand.
14. Please check if damage occurs on the power cord or plug.
15. Changing the power cord must be performed by professionals.
16. Please unplug the product when moving this product or power supply breaks.
17. Infants or elders should avoid long-time under the maximum level of wind.
18. Children should be supervised to ensure that they do not play with the appliance.
19. Disconnect the plug from the power socket when the product is not in use.
20. Do not touch the product with wet hands.
21. This product is for home use only, not for any commercial purposes.

- 22. Do not expose the product to outdoor (rain or in direct sunlight).
- 23. Do not disassembly this product personally.
- 24. It's strictly forbidden to connect this product to the power source before it is properly installed.

**Important Notice:** The control panel shall not get wet in any circumstances. Power must be cut off when clean this product.

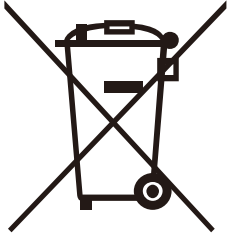

Small household appliances do not belong in the dustbin, take the product to the waste processing department concerned of your municipality.



**MAIN TECHNICAL PARAMETERS**

P/N	Rated Voltage	Rated Frequency	Rated Power	Control	3D oscillation
FX-DC18DR -N	220-240V~	50-60Hz	50W	Remote	YES

**STRUCTURAL DIAGRAM**

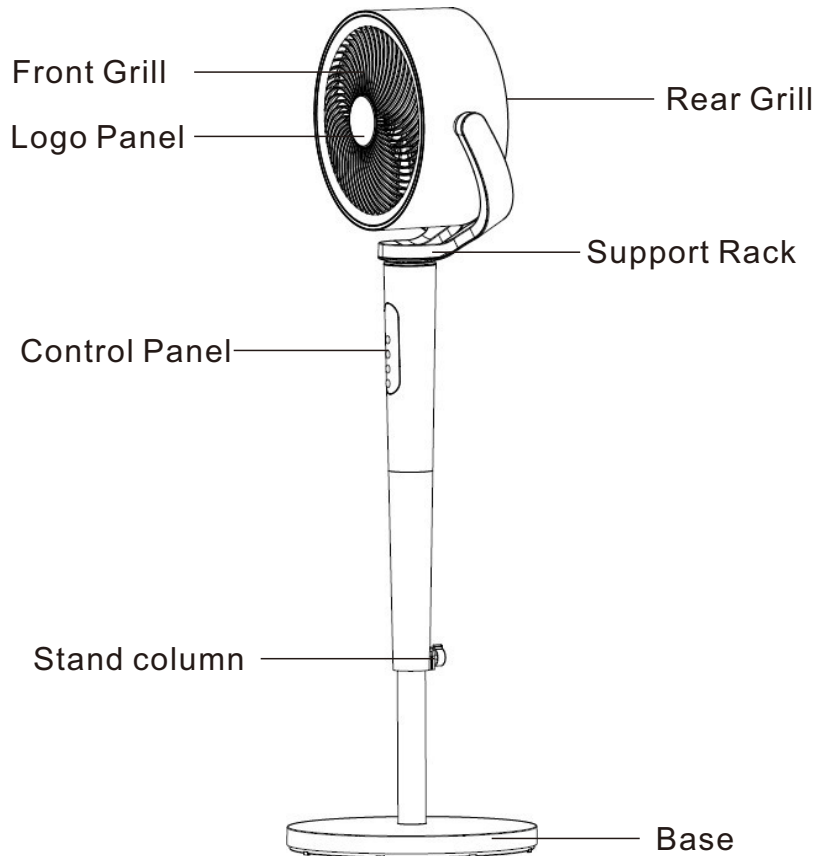

## **PART LIST**



Manual Book



Main Part



Stand Column



Base



Remote



## **AMORA INSTALLATION INSTRUCTIONS**

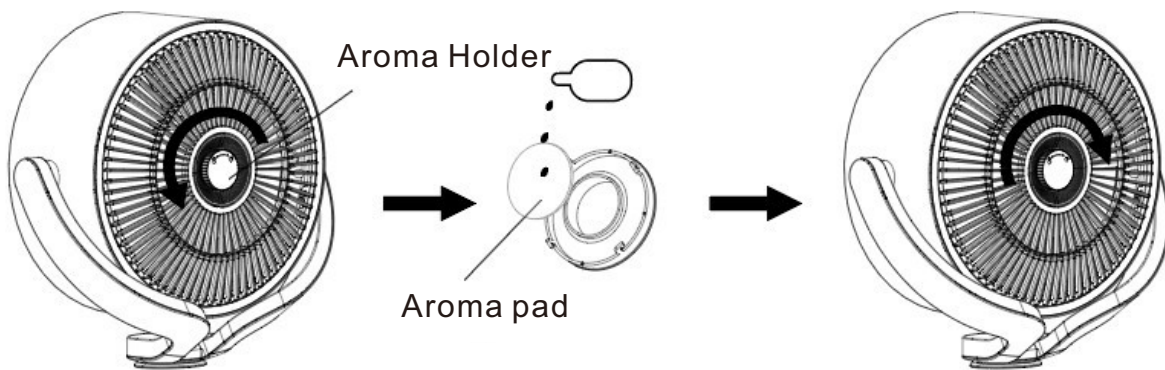

- 1, Switch the cap of the amora holder in the center counterclockwise to remove it. (Fig. 1)
- 2, Dipping the aroma essence into the aroma tablet. (Fig. 2)
- 3, Install back to the center of the fan head clockwise. (Fig. 3)

## **ASSEMBLY INSTRUCTIONS**

Take out all parts from the carton box:

1. Take off the screw from the bottom of the column;
2. Put the column into the hole of the base;
3. Fasten the screw;
4. Install the main part by rotating it into the column.

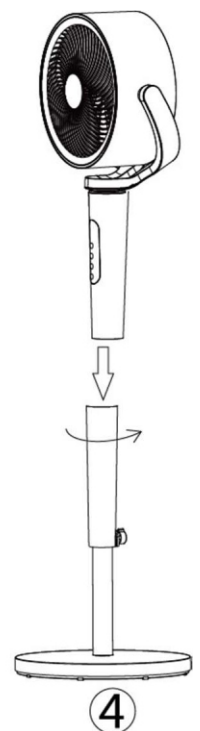
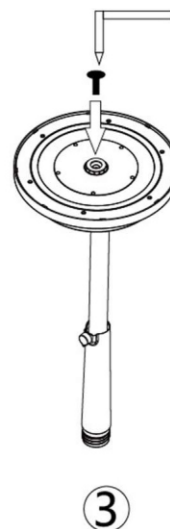
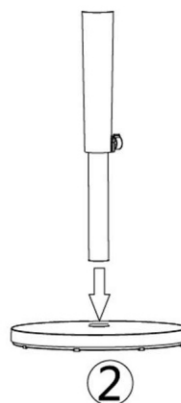

## **FUNCTION INSTRUCTIONS**

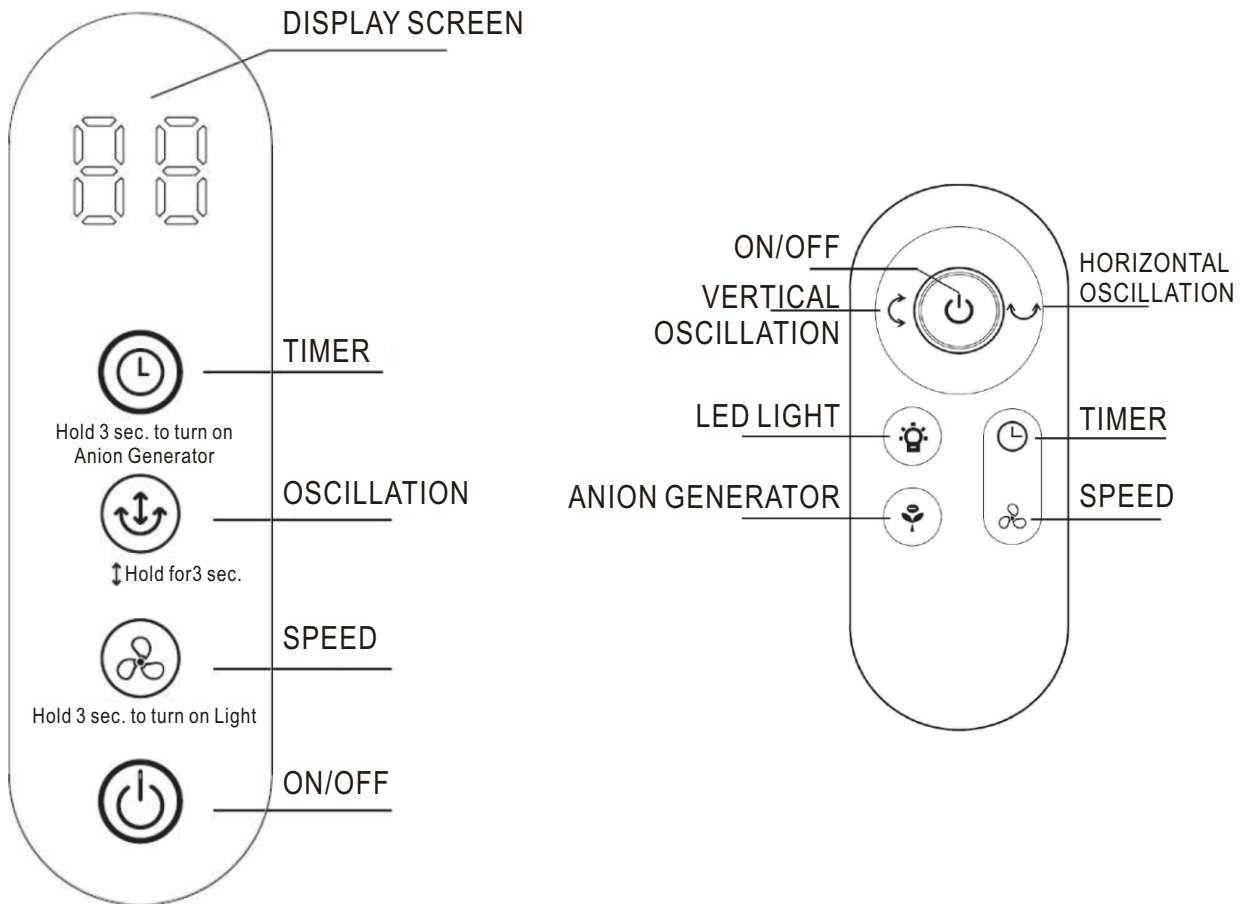

**ON/OFF:** When the power is plugged in, the buzzer beeps once, all lights flash once and then go out, the digital tube displays "--", and enters the standby mode. Press this key, the fan starts running in 6 speed, and "F6" is displayed on the panel. Pressing this key again, the fan turns off the function and enters the standby mode.

**OSCILLATION:** After the fan starts, press this key once to turn on/off the left and right oscillation. Hold this key for 3 seconds to turn on/off the up and down oscillation.

**WIND SPEED:** After the fan starts, it will run in 6th speed first, press once for 7th speed, press again for 8th speed... until 12th speed (1→2→3→4...12 in sequence). Hold this key for 3 seconds to turn on/off the LED light.

**TIMER:** After the fan starts, press the timing button for the first time, the display 0H flashes, and switches to the timing interface. Press the second time for 1H. The 13th time displays 12, and the 14th time displays 0H to exit the timing, and this cycle repeats.

**ANION GENERATOR:** After the fan starts, press the "TIMER" button for 3 seconds to turn on/off the anion generator (air purification function starts).

**Auto off Display:** When the fan is on, if there is no operation for 3 minutes, the screen will automatically turn off and enter sleeping mode. In sleeping mode, press any button (including remote control) to wake up the screen and display the working status mode. Click again to respond to the button operation.

## **BATTERY INSTRUCTIONS**

Replace battery in the remote control

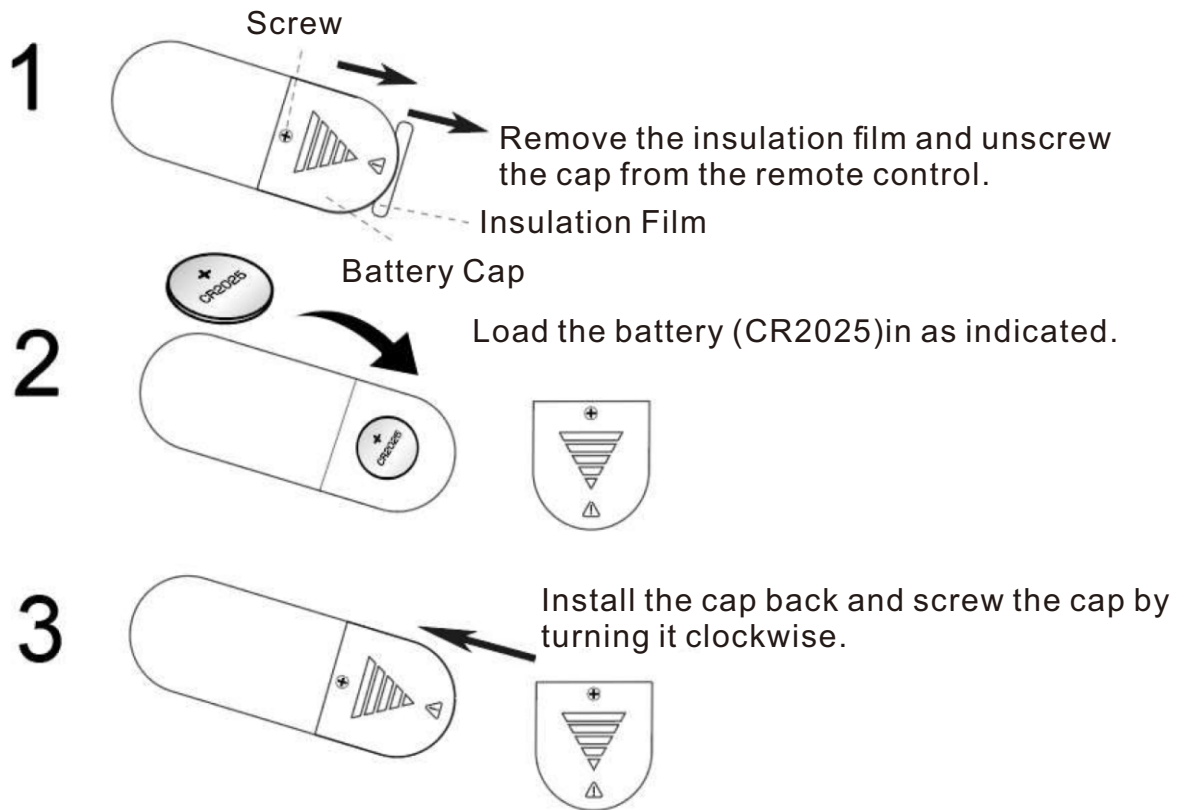

### **ATTENTION**

1. Do not charge this battery;
2. Please keep the remote control out of reach of children; If swallowed, please seek medical attention immediately;
3. When using the remote control to operate the fan, you need to point the remote control at the fan display screen,
4. Because the remote control frequency will overlap. To avoid misoperation, please stay away from other electrical appliances when using the remote control; The fan host button and remote control shutdown operation cannot completely turn off the fan power.
5. If not used for a long time, please unplug the power plug; if the remote control is not used for a long time, please remove the battery.

## **WARNING**

- **INGESTION HAZARD:** This product contains a button cell or coin battery.
- **DEATH** or serious injury can occur if ingested.
- A swallowed button cell or coin battery can cause **Internal Chemical Burns** in as little as **2** hours.
- **KEEP** new and used batteries **OUT OF REACH OF CHILDREN**
- **Seek immediate medical attention** if a battery is suspected to be swallowed or inserted inside any part of the body.



### **Battery**

- 1) Battery type: CR2025
- 2) Nominal Voltage: 3V

### **Instructions and manuals**

- a) Remove and immediately recycle or dispose of used batteries according to local regulations and keep away from children. Do NOT dispose of batteries in household trash or incinerate.
- b) Even used batteries may cause severe injury or death.
- c) Call a local poison control center for treatment information.
- d) Non-rechargeable batteries are not to be recharged.
- e) Do not force discharge, recharge, disassemble, heat above (manufacturer's specified temperature rating) or incinerate. Doing so may result in injury due to venting, leakage or explosion resulting in chemical burns.
- f) Ensure the batteries are installed correctly according to polarity (+ and -).
- g) Do not mix old and new batteries, different brands or types of batteries, such as alkaline, carbon-zinc, or rechargeable batteries.
- h) Remove and immediately recycle or dispose of batteries from equipment not used for an extended period of time according to local regulations.
- i) Always completely secure the battery compartment. If the battery compartment does not close securely, stop using the product, remove the batteries, and keep them away from children.

## **MAINTENANCE AND STORAGE**

Please press the ON/OFF key to turn off the product, unplug from the socket before cleaning or maintenance.

Important Notice: Do not disassembly the product to clean inside of this product.

### **Cleaning the exterior:**

Please use a clean and soft cloth or with neutral solvent to clean the exterior.

- Do not use corrosive or alkaline solvent to clean this product.
- Do not clean the inside of this product (Circuit board, motor, etc.) with any solvent, and ensure no water reaches the control circuit in case of short circuit.
- Dry the exterior of this product.
- Do not submerge the product, power cord or plug in water in any circumstances.
- It's recommended to clean the product every 2 months.

Seasonal Maintenance: Clean the product at the end of the season before storing it.

- Clean the exterior in accordance with above instructions.
- Put the handle on the back of the product properly.
- Cover the product and store it upright on a dry and cool location.

Notice: When you found this product won't work or with abnormal smells, please cut-off the power immediately and inform our after-sales service department.

## **ELECTRICAL DIAGRAM**

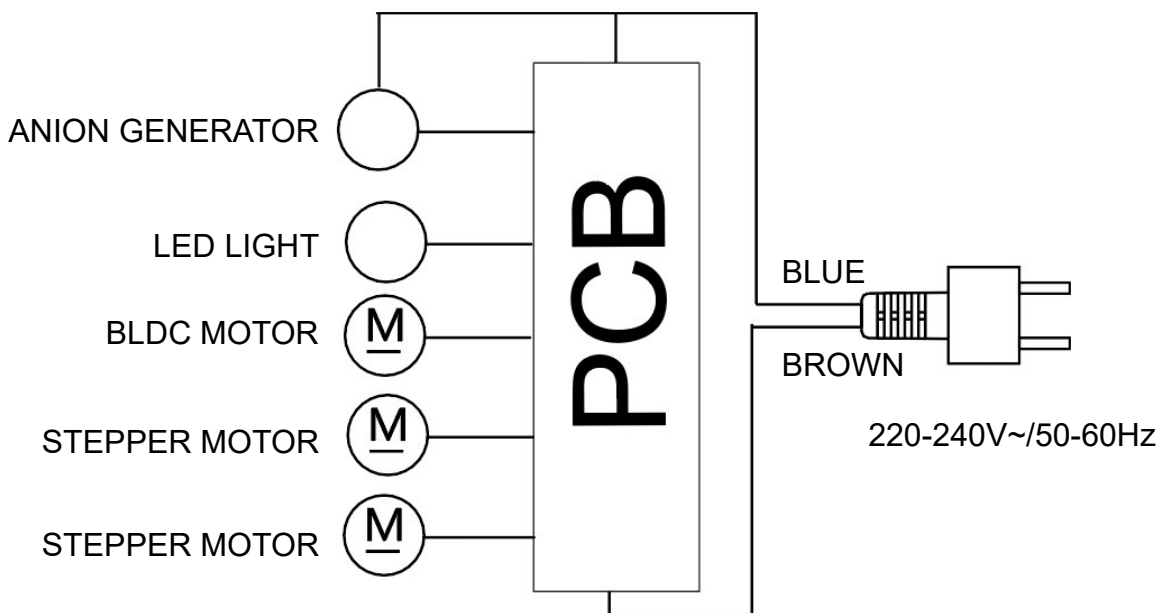

Merci d'avoir acheté nos produits. Afin de mieux utiliser le produit, veuillez lire attentivement les instructions. Veuillez conserver ce manuel pour référence ultérieure.

## **CONSIGNES DE SÉCURITÉ :**

Veuillez lire attentivement et intégralement ce manuel, vous assurer que tous les accessoires sont disponibles conformément à ce manuel. Vérifiez également que le produit est intact et n'est pas endommagé, et qu'il est conforme à la description.

Assurez-vous également que le produit est à niveau et ne le retournez pas. Veuillez nous contacter ou contacter notre distributeur si vous avez des suggestions ou des problèmes.

1. Cet appareil peut être utilisé par des enfants à partir de 8 ans et plus et par des personnes ayant des capacités physiques, sensorielles ou mentales réduites ou un manque d'expérience et de connaissances à condition qu'elles aient reçu une supervision ou des instructions concernant l'utilisation de l'appareil en toute sécurité et qu'elles comprennent les dangers encourus.
2. Les enfants ne doivent pas jouer avec l'appareil.
3. Le nettoyage et l'entretien par l'utilisateur ne doivent pas être effectués par des enfants sans surveillance.
4. **AVERTISSEMENT !** Une fois l'installation terminée, il est strictement interdit de retirer les grilles de protection du ventilateur pour le nettoyage ou la maintenance.
5. Si le câble d'alimentation est endommagé, il doit être remplacé par le fabricant, son service après-vente ou des personnes de qualification similaire afin d'éviter un danger.
6. Veuillez ne pas utiliser ce produit dans certaines circonstances spécifiques :
  - a. Endroits humides ;
  - b. Endroits exposés à la lumière directe du soleil ou à la pluie ;
  - c. Environnement corrosif ou explosif ;
  - d. Températures extrêmes.
  - e. N'installez pas le produit à proximité de rideaux, d'obstacles ou d'objets instables.
7. Ne le branchez pas avant de l'avoir correctement installé.
8. Vérifiez que l'alimentation électrique est conforme à celle indiquée sur l'étiquette.
9. Il est strictement interdit d'insérer un objet pointu dans la grille métallique de la tête du ventilateur.
10. Ce produit ne doit pas être utilisé par des personnes souffrant d'un handicap physique ou mental, sauf si elles sont sous surveillance et ont reçu des instructions appropriées.
11. Protégez ce produit contre les chocs et les manipulations brutales.
12. Ne placez pas ce produit sous une prise électrique.
13. Ne débranchez pas la fiche avec les mains mouillées.
14. Vérifiez si le cordon d'alimentation ou la fiche sont endommagés.
15. Le remplacement du cordon d'alimentation doit être effectué par des professionnels.
16. Débranchez le produit lorsque vous le déplacez ou lorsque l'alimentation électrique est coupée.
17. Les nourrissons et les personnes âgées doivent éviter de rester longtemps exposés au niveau maximal de ventilation.

18. Les enfants doivent être surveillés afin de s'assurer qu'ils ne jouent pas avec l'appareil.
19. Débranchez la fiche de la prise de courant lorsque le produit n'est pas utilisé.
20. Ne touchez pas le produit avec les mains mouillées.
21. Ce produit est destiné à un usage domestique uniquement, et non à des fins commerciales.
22. N'exposez pas le produit à l'extérieur (pluie ou soleil direct).
23. Ne démontez pas ce produit vous-même.
24. Il est strictement interdit de brancher ce produit à une source d'alimentation avant qu'il ne soit correctement installé.

**Remarque importante** : le panneau de commande ne doit en aucun cas être mouillé. L'alimentation électrique doit être coupée lors du nettoyage de ce produit.



Les petits appareils électroménagers ne doivent pas être jetés à la poubelle. Apportez le produit au service de traitement des déchets de votre municipalité.



## **PRINCIPAUX PARAMÈTRES TECHNIQUES**

Référence	Tension nominale	Fréquence nominale	Puissance nominale	Commande	Oscillation 3D
FX-DC18DR -N	220-240 V~	50-60 Hz	50 W	Télécommande	OUI

## **SCHÉMA STRUCTUREL**

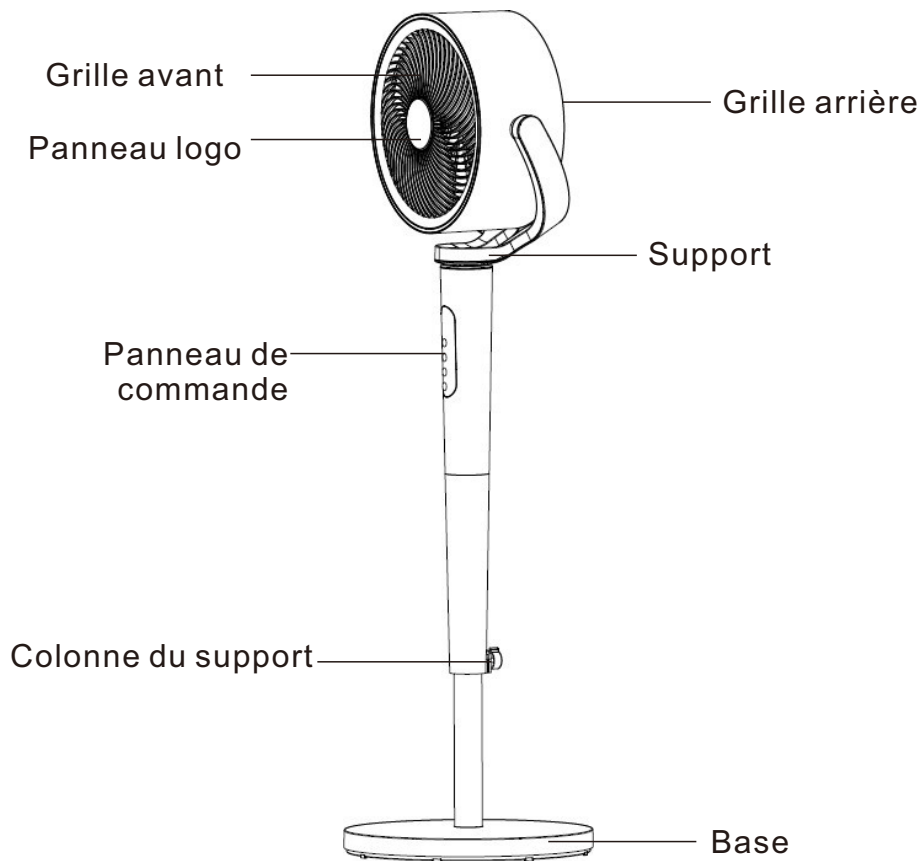

## **LISTE DES PIÈCES**



Manuel  
d'utilisation



Pièce principale



Colonne  
du support



Base



Télécommande

## **INSTRUCTIONS D'INSTALLATION DE L'AMORA**

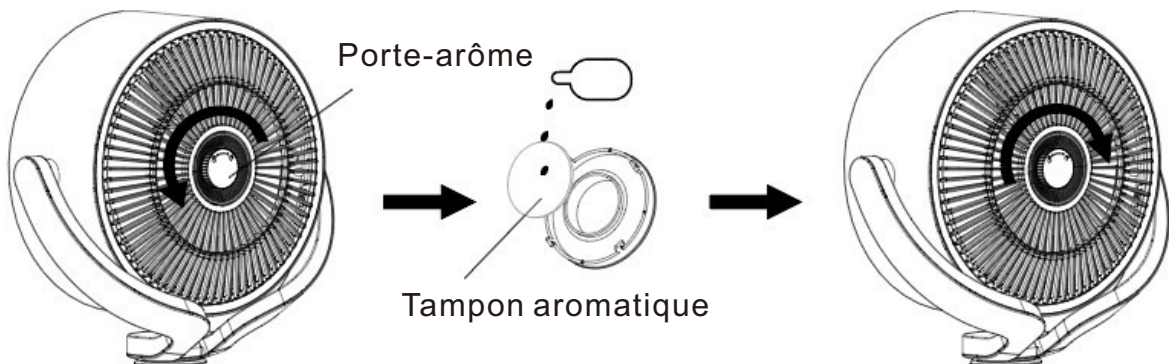

- 1, Tournez le capuchon du support Amora situé au centre dans le sens inverse des aiguilles d'une montre pour le retirer. (Fig. 1)
- 2, Trempez l'essence aromatique dans la pastille aromatique. (Fig. 2)
- 3, Remettez-le en place au centre de la tête du ventilateur dans le sens des aiguilles d'une montre. (Fig. 3)

## **INSTRUCTIONS D'ASSEMBLAGE**

Retirez toutes les pièces du carton :

1. Retirez la vis située au bas de la colonne ;
2. Insérez la colonne dans le trou de la base ;
3. Serrez la vis ;
4. Installez la partie principale en la tournant dans la colonne.

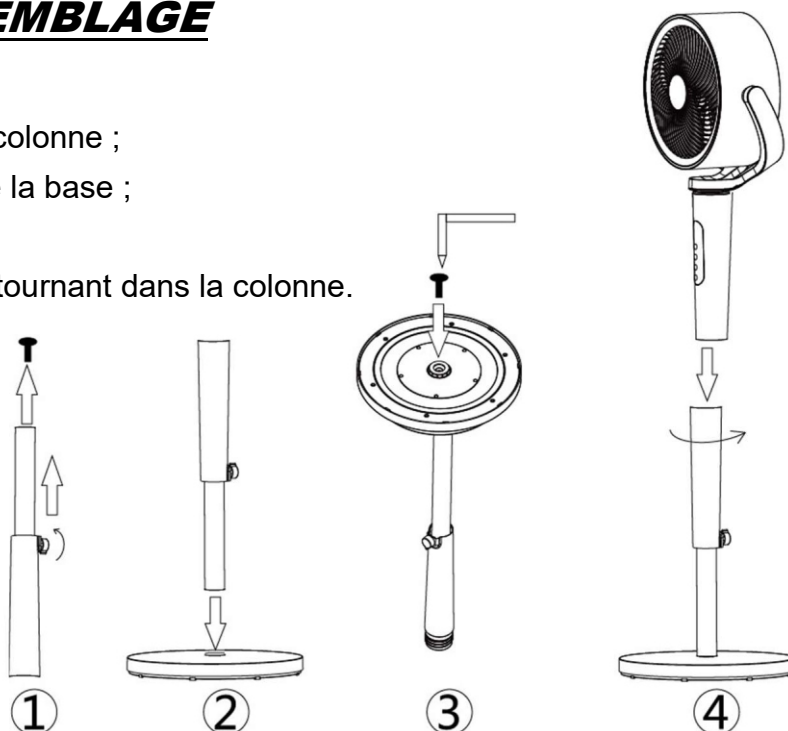

## **INSTRUCTIONS D'UTILISATION**

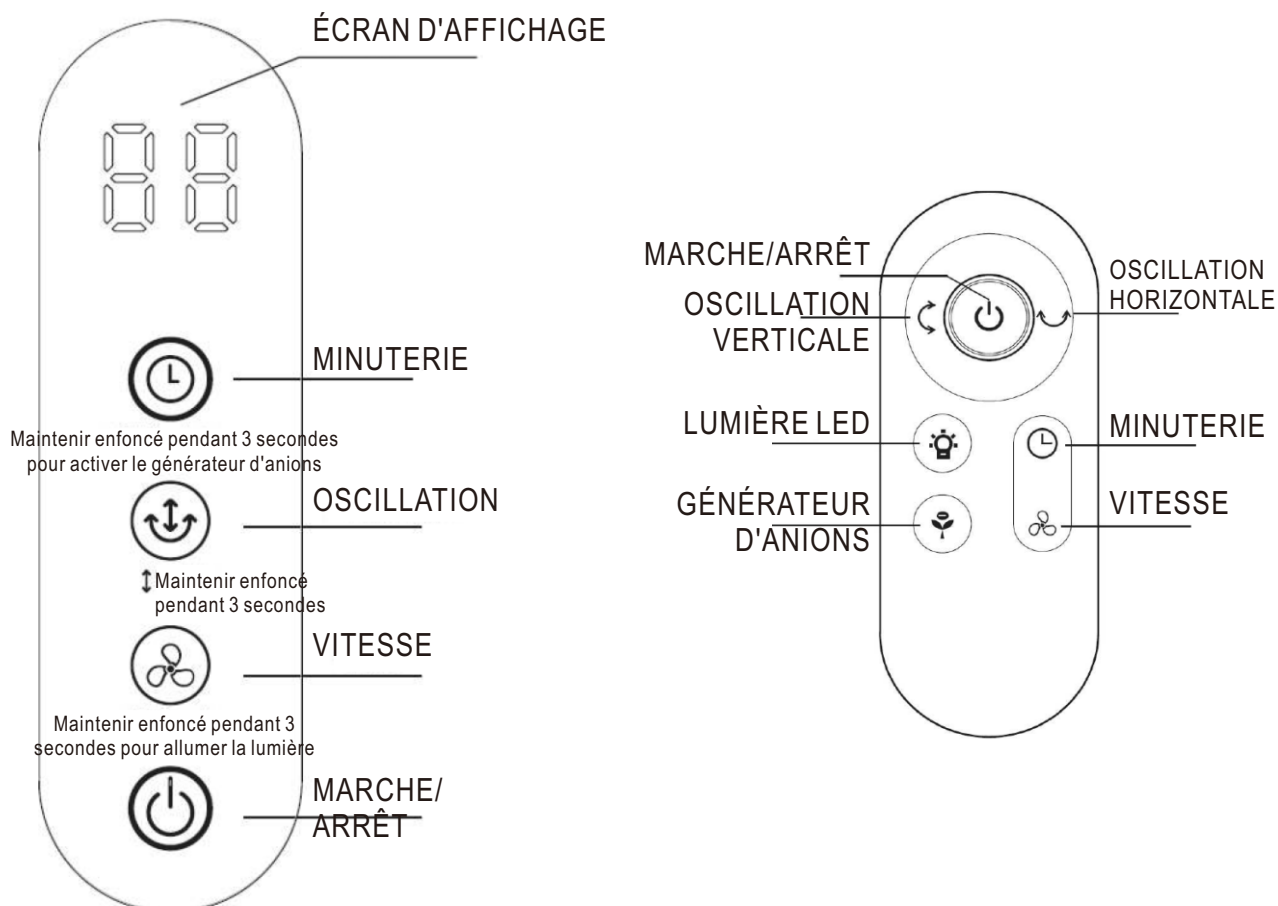

**MARCHE/ARRÊT** : lorsque l'appareil est branché, le buzzer émet un bip, tous les voyants clignotent une fois puis s'éteignent, le tube numérique affiche « -- » et l'appareil passe en mode veille. Appuyez sur cette touche pour que le ventilateur se mette en marche à la vitesse 6 et que « F6 » s'affiche sur le panneau. Appuyez à nouveau sur cette touche pour que le ventilateur s'éteigne et passe en mode veille.

**OSCILLATION** : Une fois le ventilateur démarré, appuyez une fois sur cette touche pour activer/désactiver l'oscillation gauche et droite. Maintenez cette touche enfoncée pendant 3 secondes pour activer/désactiver l'oscillation haut et bas.

**VITESSE DU VENT** : Une fois le ventilateur démarré, il fonctionnera d'abord à la 6e vitesse. Appuyez une fois pour passer à la 7e vitesse, appuyez à nouveau pour passer à la 8e vitesse... jusqu'à la 12e vitesse (1→2→3→4...12 dans l'ordre). Maintenez cette touche enfoncée pendant 3 secondes pour activer/désactiver la lumière LED.

**MINUTERIE** : Une fois le ventilateur démarré, appuyez une première fois sur le bouton de minuterie. L'affichage 0H clignote et passe à l'interface de minuterie. Appuyez une deuxième fois pour 1H. La 13e fois, l'affichage indique 12, et la 14e fois, il indique 0H pour quitter la minuterie. Ce cycle se répète.

**GÉNÉRATEUR D'ANIONS** : Une fois le ventilateur démarré, appuyez sur le bouton « TIMER » pendant 3 secondes pour activer/désactiver le générateur d'anions (la fonction de purification de l'air démarre).

**Écran à extinction automatique** : lorsque le ventilateur est en marche, s'il n'y a aucune opération pendant 3 minutes, l'écran s'éteint automatiquement et passe en mode veille. En mode veille, appuyez sur n'importe quel bouton (y compris la télécommande) pour réactiver l'écran et afficher le mode de fonctionnement. Cliquez à nouveau pour répondre à l'opération du bouton.

## **INSTRUCTIONS RELATIVES À LA BATTERIE**

Remplacer la batterie de la télécommande

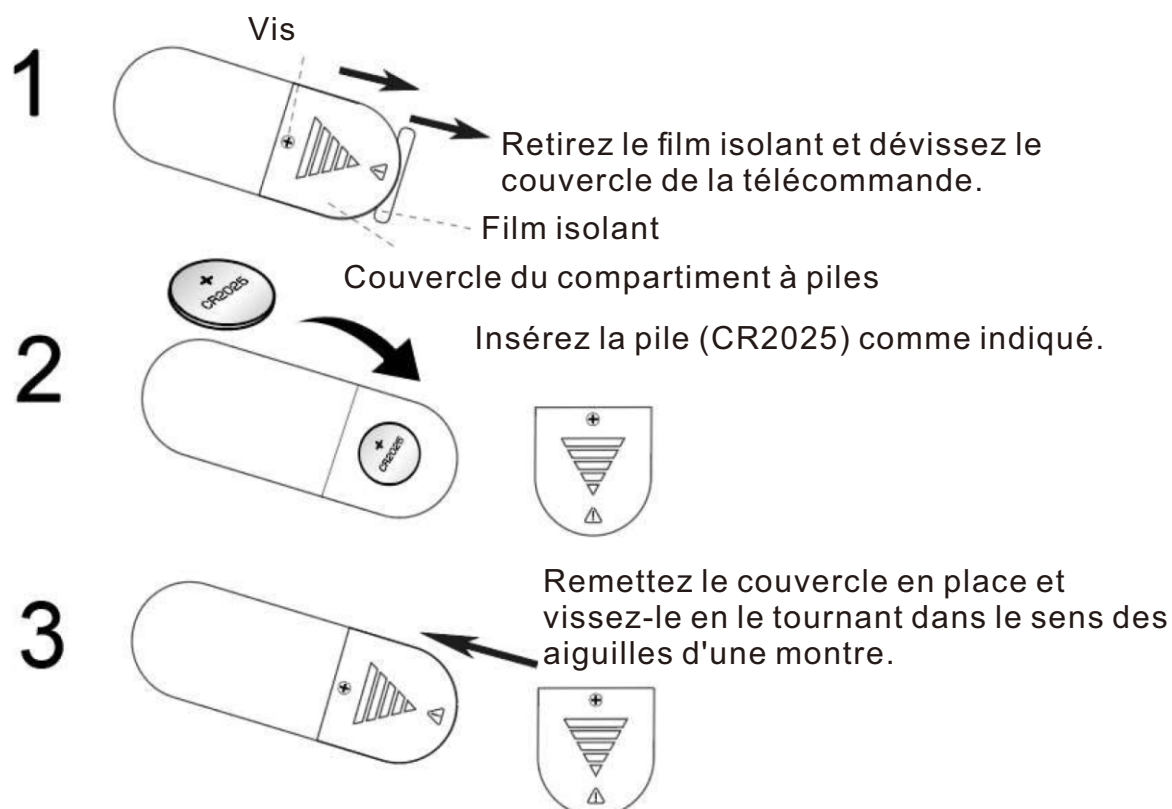

## ATTENTION

1. Ne rechargez pas cette batterie ;
2. Veuillez garder la télécommande hors de portée des enfants ; en cas d'ingestion, consultez immédiatement un médecin ;
3. Lorsque vous utilisez la télécommande pour faire fonctionner le ventilateur, vous devez pointer la télécommande vers l'écran d'affichage du ventilateur,
4. car la fréquence de la télécommande risque de se chevaucher. Pour éviter toute erreur de manipulation, veuillez vous tenir à l'écart des autres appareils électriques lorsque vous utilisez la télécommande ; Le bouton du ventilateur et la fonction d'arrêt de la télécommande ne permettent pas d'éteindre complètement le ventilateur.
5. Si vous ne l'utilisez pas pendant une longue période, veuillez débrancher la fiche d'alimentation ; si vous n'utilisez pas la télécommande pendant une longue période, veuillez retirer la batterie.



## AVERTISSEMENT

- **RISQUE D'INGESTION** : Ce produit contient une pile bouton ou une pile de type pièce de monnaie.
- **LA MORT** ou des blessures graves peuvent survenir en cas d'ingestion.
- Une pile bouton ou une pile de type pièce de monnaie avalée peut provoquer des **Brûlures Chimiques Internes** en aussi peu que **2 heures**.
- **GARDEZ** les piles neuves et usagées **HORS DE PORTÉE DES ENFANTS**.
- **Consultez immédiatement un médecin** si une pile est suspectée d'avoir été avalée ou insérée dans une partie quelconque du corps.



### Batterie

- 1) Type de batterie : CR2025\*1
- 2) Tension nominale: 3V

### Instructions et manuels

- a) Retirez et recyclez immédiatement ou jetez les piles usagées conformément aux réglementations locales et gardez-les hors de portée des enfants. NE jetez pas les piles dans les ordures ménagères et ne les incinerez pas.
- b) Même usagées, les piles peuvent causer des blessures graves ou la mort.
- c) Appelez un centre antipoison local pour obtenir des informations sur le traitement.
- d) Les piles non rechargeables ne doivent pas être rechargées.
- e) Ne forcez pas la décharge, ne rechargez pas, ne démontez pas, ne chauffez pas au-dessus de la température spécifiée par le fabricant et ne les incinerez pas. Cela peut entraîner des blessures en raison de l'évent, des fuites ou de l'explosion et provoquera des brûlures chimiques.
- f) Assurez-vous que les piles sont installées correctement selon la polarité (+ et -).
- g) Ne mélangez pas les vieilles et les nouvelles piles, les marques différentes ou les types de piles, telles que les piles alcalines, carbone-zinc ou rechargeable.

- h) Retirez et recyclez immédiatement ou jetez les piles des équipements non utilisés pendant une période prolongée conformément aux réglementations locales.
- i) Assurez-vous toujours que le compartiment des piles est complètement sécurisé. Si le compartiment des piles ne ferme pas correctement, cessez d'utiliser le produit, retirez les piles et gardez-les hors de portée des enfants.

## **ENTRETIEN ET STOCKAGE**

Veillez appuyer sur la touche ON/OFF pour éteindre le produit, puis débranchez-le de la prise avant de le nettoyer ou de l'entretenir.

Remarque importante : ne démontez pas le produit pour nettoyer l'intérieur.

### **Nettoyage de l'extérieur :**

Veillez utiliser un chiffon propre et doux ou un solvant neutre pour nettoyer l'extérieur.

- N'utilisez pas de solvant corrosif ou alcalin pour nettoyer ce produit.
- Ne nettoyez pas l'intérieur de ce produit (carte de circuit imprimé, moteur, etc.) avec un solvant et veillez à ce qu'aucune eau ne pénètre dans le circuit de commande afin d'éviter tout court-circuit.
- Séchez l'extérieur de ce produit.
- Ne plongez en aucun cas le produit, le cordon d'alimentation ou la fiche dans l'eau.
- Il est recommandé de nettoyer le produit tous les 2 mois.

Entretien saisonnier : nettoyez le produit à la fin de la saison avant de le ranger.

- Nettoyez l'extérieur conformément aux instructions ci-dessus.
- Placez correctement la poignée à l'arrière du produit.
- Couvrez le produit et rangez-le à la verticale dans un endroit sec et frais.

Remarque : si vous constatez que ce produit ne fonctionne pas ou dégage des odeurs anormales, veuillez immédiatement le débrancher et informer notre service après-vente.

## **SCHÉMA ÉLECTRIQUE**

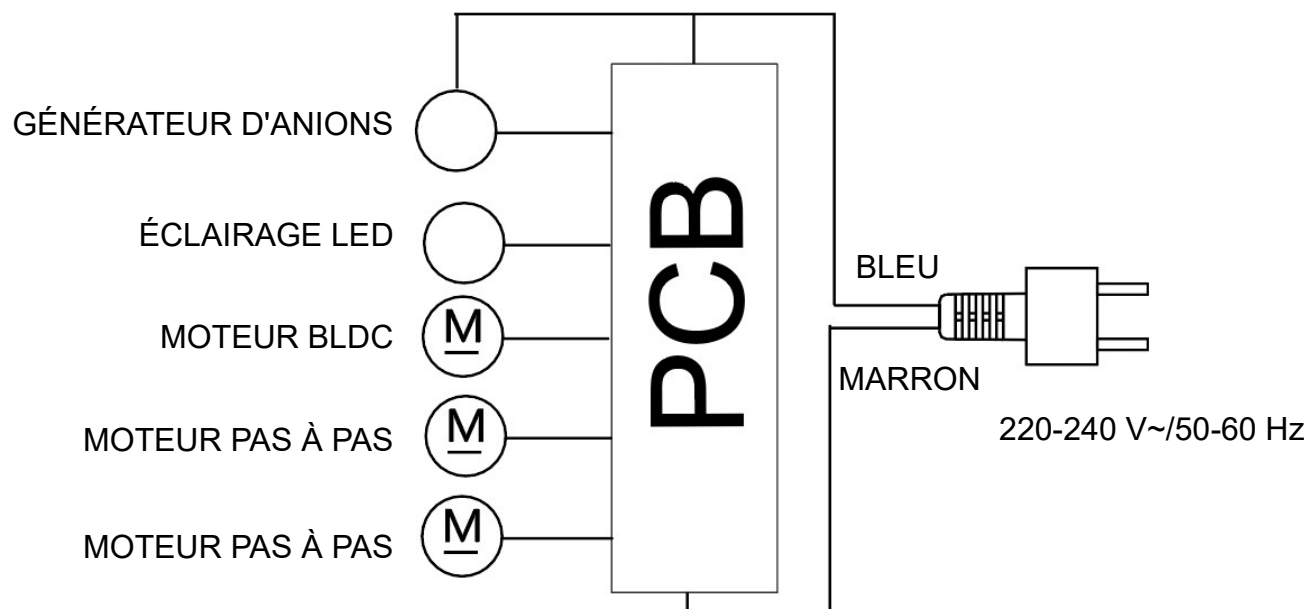

Vielen Dank, dass Sie sich für unsere Produkte entschieden haben. Um das Produkt optimal nutzen zu können, lesen Sie bitte die Gebrauchsanweisung sorgfältig durch. Bewahren Sie diese Anleitung zum späteren Nachschlagen auf.

## **SICHERHEITSHINWEISE:**

Bitte lesen Sie diese Anleitung sorgfältig und gründlich durch und vergewissern Sie sich, dass alle Zubehörteile gemäß dieser Anleitung vorhanden sind. Überprüfen Sie, ob das Produkt unbeschädigt und in einwandfreiem Zustand ist und der Beschreibung entspricht. Stellen Sie außerdem sicher, dass das Produkt waagrecht steht und drehen Sie es nicht auf den Kopf. Bei Fragen oder Problemen wenden Sie sich bitte an uns oder unseren Vertriebspartner.

1. Dieses Gerät kann von Kindern ab 8 Jahren und darüber sowie von Personen mit verringerten physischen, sensorischen oder mentalen Fähigkeiten oder Mangel an Erfahrung und Wissen benutzt werden, wenn sie beaufsichtigt oder bezüglich des sicheren Gebrauchs des Gerätes unterwiesen wurden und die daraus resultierenden Gefahren verstehen.
2. Kinder dürfen nicht mit dem Gerät spielen.
3. Reinigung und Benutzer Wartung dürfen nicht von Kindern ohne Beaufsichtigung durchgeführt werden.
4. **WARNUNG!** Niemals ohne angebrachte Schutzvorrichtungen verwenden. Nach dem Zusammenbau die Schutzvorrichtungen während des Gebrauchs oder der Reinigung nicht entfernen.
5. Wenn das Netzkabel beschädigt ist, muss es vom Hersteller, seinem Kundendienst oder einer ähnlich qualifizierten Person ausgetauscht werden, um Gefahren zu vermeiden.
6. Bitte verwenden Sie dieses Produkt nicht unter bestimmten Umständen:
  - a. An feuchten Orten;
  - b. Orte, die direkter Sonneneinstrahlung oder Regen ausgesetzt sind;
  - c. Korrosive oder explosive Umgebung;
  - d. Extreme Temperaturen.
  - e. Stellen Sie das Produkt nicht in der Nähe von Vorhängen, Hindernissen oder instabilen Gegenständen auf.
7. Nicht anschließen, bevor es ordnungsgemäß installiert wurde.
8. Vergewissern Sie sich, dass die Stromversorgung den Angaben auf dem Typenschild entspricht.
9. Das Einführen spitzer Gegenstände in das Metallgitter des Ventilatorkopfes ist strengstens verboten.
10. Dieses Produkt darf nicht von Personen mit körperlichen oder geistigen Behinderungen bedient werden, es sei denn, sie stehen unter Aufsicht und wurden entsprechend unterwiesen.
11. Schützen Sie dieses Produkt vor Stößen und übermäßiger Krafteinwirkung.
12. Stellen Sie dieses Produkt nicht unter eine Steckdose.
13. Ziehen Sie den Stecker nicht mit nassen Händen aus der Steckdose.

- 14. Bitte überprüfen Sie, ob das Netzkabel oder der Stecker beschädigt sind.
- 15. Der Austausch des Netzkabels muss von Fachpersonal durchgeführt werden.
- 16. Ziehen Sie den Stecker, wenn Sie dieses Produkt transportieren oder wenn die Stromversorgung unterbrochen ist.
- 17. Kleinkinder und ältere Menschen sollten sich nicht über längere Zeit unter der maximalen Windgeschwindigkeit aufhalten.
- 18. Kinder sollten beaufsichtigt werden, um sicherzustellen, dass sie nicht mit dem Gerät spielen.
- 19. Ziehen Sie den Stecker aus der Steckdose, wenn das Produkt nicht in Gebrauch ist.
- 20. Berühren Sie das Produkt nicht mit nassen Händen.
- 21. Dieses Produkt ist nur für den privaten Gebrauch bestimmt, nicht für kommerzielle Zwecke.
- 22. Setzen Sie das Produkt nicht der Witterung aus (Regen oder direkter Sonneneinstrahlung).
- 23. Das Produkt darf nicht eigenmächtig zerlegt werden.
- 24. Es ist strengstens verboten, dieses Produkt an die Stromversorgung anzuschließen, bevor es ordnungsgemäß installiert wurde.

**Wichtiger Hinweis:** Das Bedienfeld darf unter keinen Umständen nass werden. Bei der Reinigung dieses Produkts muss die Stromversorgung unterbrochen werden.

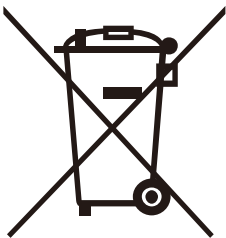

Kleine Haushaltsgeräte gehören nicht in den Hausmüll, sondern müssen bei der zuständigen Abfallentsorgungsstelle Ihrer Gemeinde abgegeben werden.



**WICHTIGSTE TECHNISCHE PARAMETER**

P/N	Nennspannung	Nennfrequenz	Nennleistung	Steuerung	3D-Oszillation
FX-DC18DR -N	220-240 V~	50-60 Hz	50 W	Fernbedienung	JA

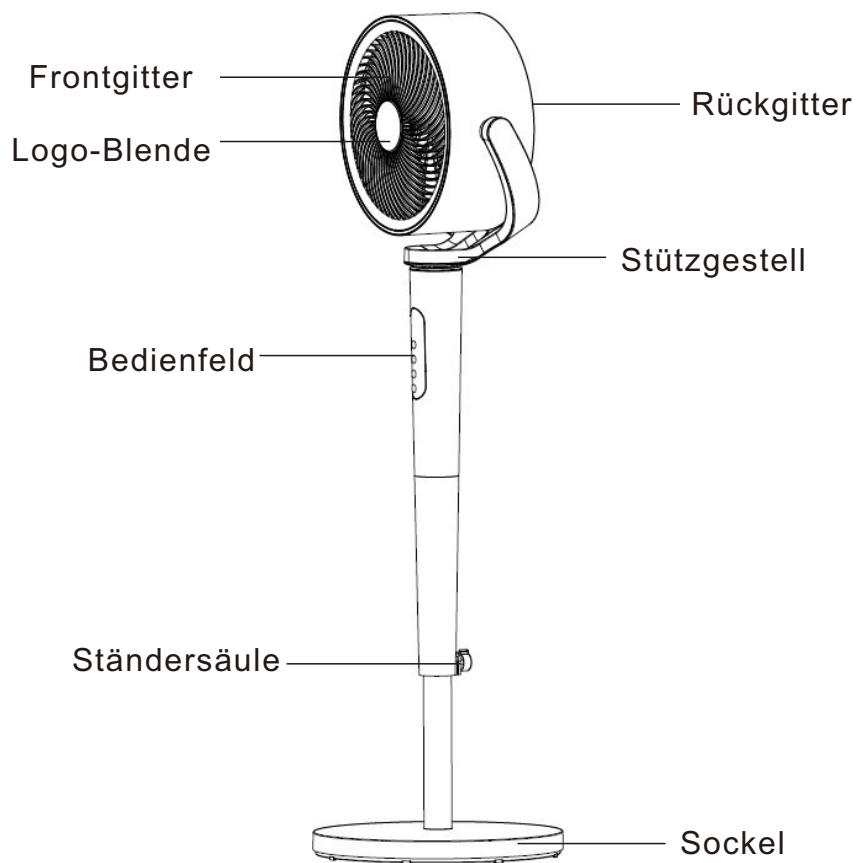
**STRUKTURDIAGRAMM****TEILELISTE**

Handbuch



Hauptteil

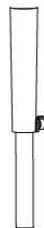

Standfuß



Sockel

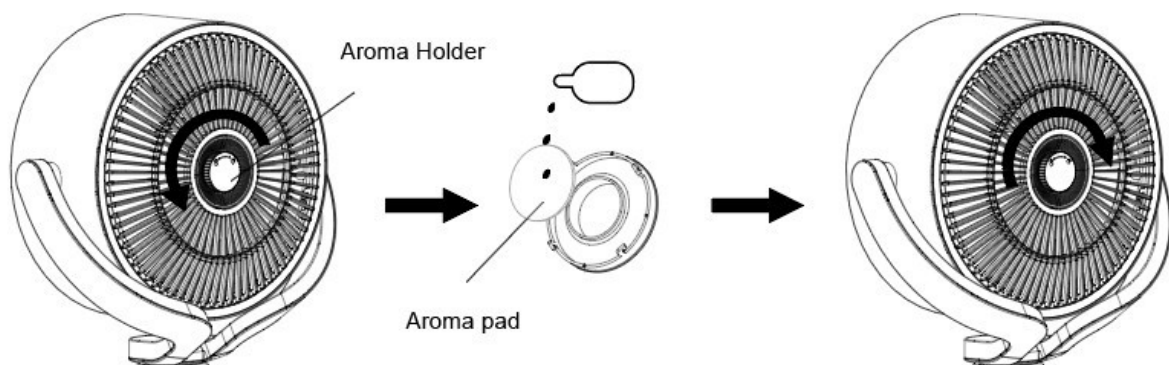

Fernbedienung

**AMORA-INSTALLATIONSANLEITUNG**

1. Drehen Sie die Kappe des Amora-Halters in der Mitte gegen den Uhrzeigersinn, um sie zu entfernen. (Abb. 1)
2. Tauchen Sie die Aromaessenz in die Aromatablette. (Abb. 2)
3. Setzen Sie die Kappe im Uhrzeigersinn wieder in die Mitte des Ventilatorkopfes ein. (Abb. 3)

**MONTAGEANLEITUNG**

Nehmen Sie alle Teile aus dem Karton:

1. Entfernen Sie die Schraube von der Unterseite der Säule.
2. Setzen Sie die Säule in die Öffnung des Sockels ein.
3. Ziehen Sie die Schraube fest.
4. Setzen Sie das Hauptteil ein, indem Sie es in die Säule drehen.

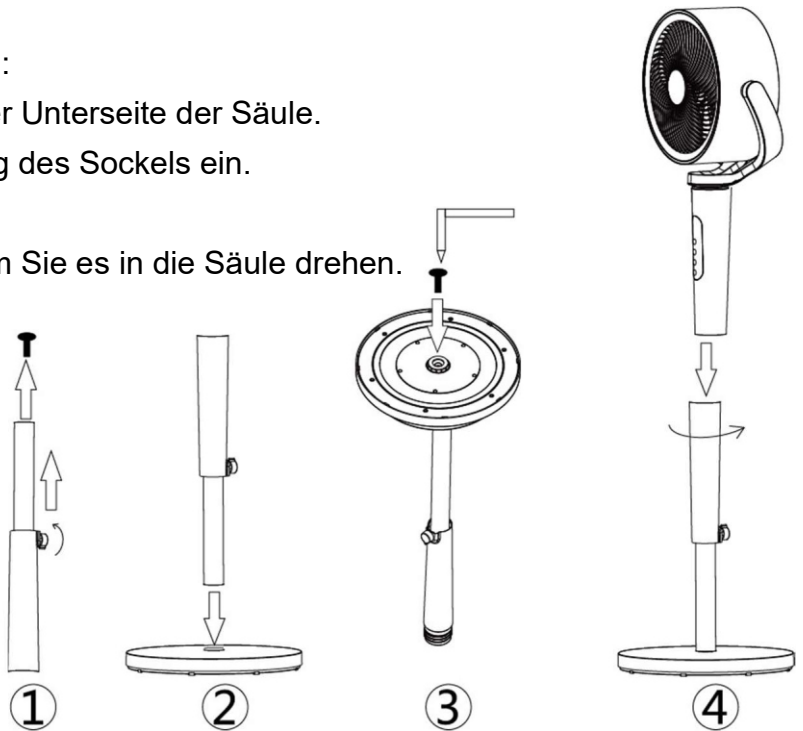

**FUNKTIONSANLEITUNG**

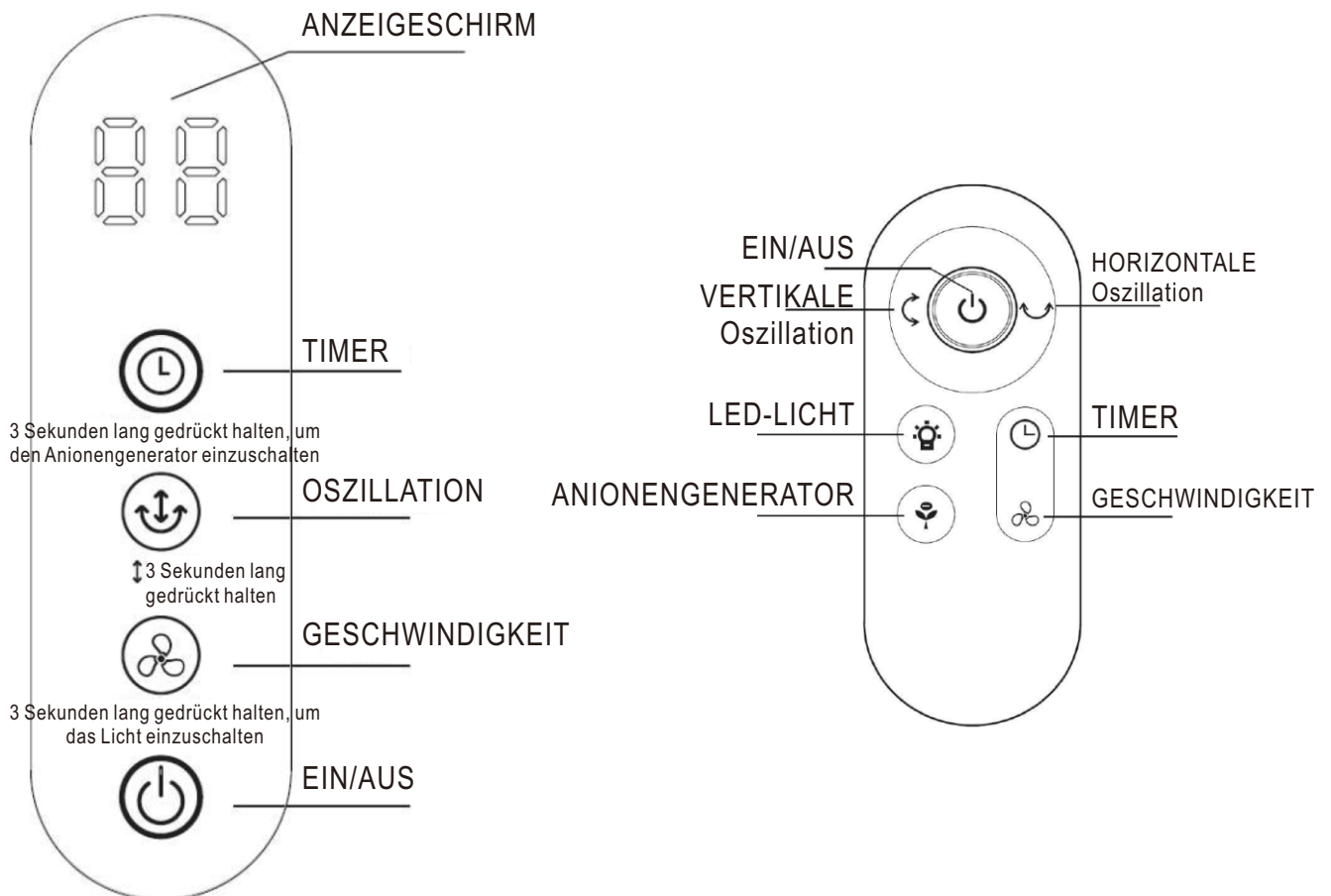

**EIN/AUS:** Wenn das Gerät an die Stromversorgung angeschlossen wird, ertönt ein Signalton, alle Lichter blinken einmal auf und erlöschen dann, auf der Digitalanzeige erscheint „--“ und das Gerät wechselt in den Standby-Modus. Durch Drücken dieser Taste startet der Ventilator mit der 6. Geschwindigkeit und auf dem Bedienfeld wird „F6“ angezeigt. Durch erneutes Drücken dieser Taste schaltet der Ventilator die Funktion aus und wechselt in den Standby-Modus.

**OSZILLATION:** Nachdem der Ventilator gestartet ist, drücken Sie diese Taste einmal, um die Links- und Rechtsosillation ein- bzw. auszuschalten. Halten Sie diese Taste 3 Sekunden lang gedrückt, um die Auf- und Ab-Oszillation ein- bzw. auszuschalten.

**WINDGESCHWINDIGKEIT:** Nach dem Start des Ventilators läuft dieser zunächst mit der 6. Geschwindigkeit. Drücken Sie einmal für die 7. Geschwindigkeit, drücken Sie erneut für die 8. Geschwindigkeit ... bis zur 12. Geschwindigkeit (1→2→3→4...12 in der Reihenfolge). Halten Sie diese Taste 3 Sekunden lang gedrückt, um die LED-Beleuchtung ein- oder auszuschalten.

**TIMER:** Nachdem der Ventilator gestartet ist, drücken Sie die Timer-Taste zum ersten Mal, die Anzeige 0H blinkt und wechselt zur Timer-Oberfläche. Drücken Sie die Taste zum zweiten Mal für 1H. Beim 13. Mal wird 12 angezeigt, beim 14. Mal wird 0H angezeigt, um den Timer zu verlassen, und dieser Zyklus wiederholt sich.

**ANIONENGENERATOR:** Nachdem der Ventilator gestartet ist, drücken Sie die Taste „TIMER“ 3 Sekunden lang, um den Anionengenerator ein- bzw. auszuschalten (die Luftreinigungsfunktion wird gestartet).

**Automatische Abschaltung des Displays:** Wenn der Ventilator eingeschaltet ist und 3 Minuten lang keine Bedienung erfolgt, schaltet sich der Bildschirm automatisch aus und wechselt in den Ruhemodus. Drücken Sie im Ruhemodus eine beliebige Taste (einschließlich der Fernbedienung), um den Bildschirm zu aktivieren und den Betriebsstatusmodus anzuzeigen. Klicken Sie erneut, um auf die Tastenbedienung zu reagieren.

## **ANWEISUNGEN ZUR BATTERIE**

Batterie in der Fernbedienung austauschen

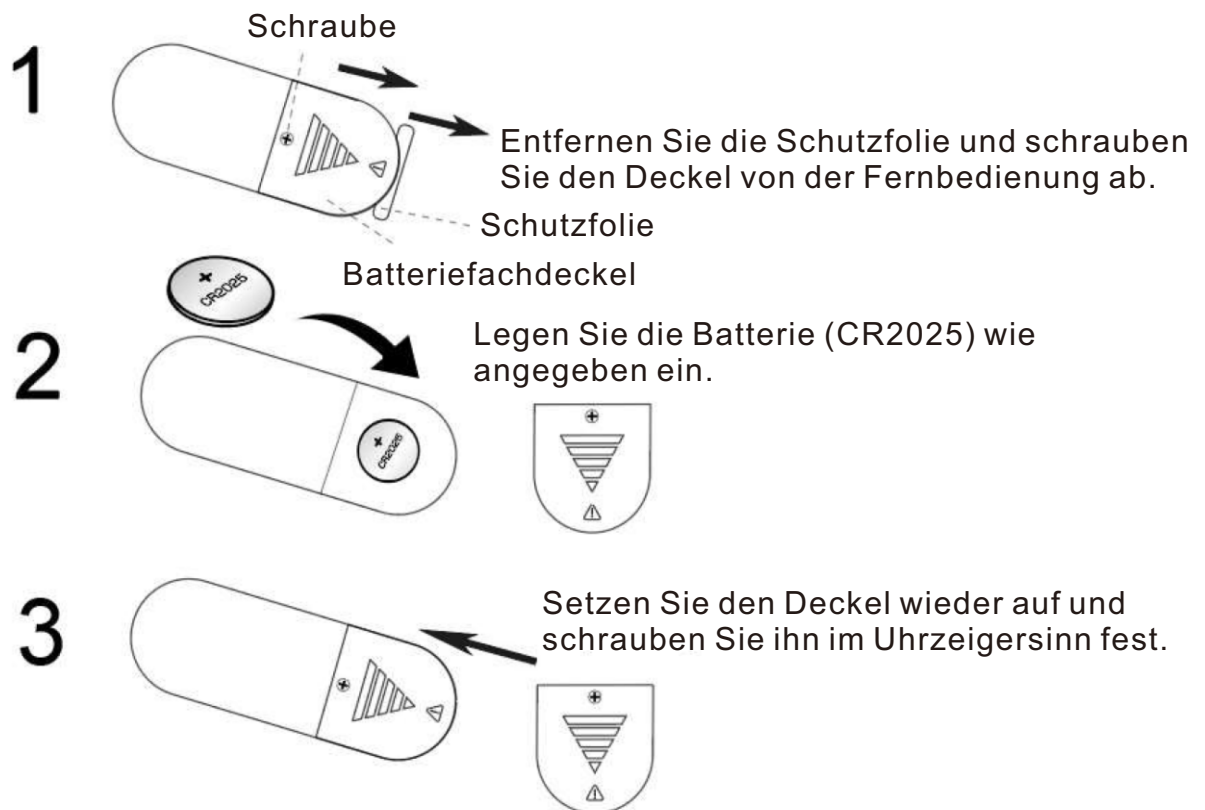

### **ACHTUNG**

1. Laden Sie diese Batterie nicht auf.
2. Bewahren Sie die Fernbedienung außerhalb der Reichweite von Kindern auf. Bei Verschlucken suchen Sie bitte sofort einen Arzt auf.
3. Wenn Sie den Ventilator mit der Fernbedienung steuern, müssen Sie die Fernbedienung auf das Display des Ventilators richten.
4. Da sich die Frequenzen der Fernbedienung überschneiden. Um Fehlbedienungen zu vermeiden, halten Sie sich bei der Verwendung der Fernbedienung von anderen Elektrogeräten fern. Die Taste am Ventilator und die Abschaltfunktion der Fernbedienung können den Ventilator nicht vollständig ausschalten.
5. Wenn das Gerät längere Zeit nicht benutzt wird, ziehen Sie bitte den Netzstecker. Wenn die Fernbedienung längere Zeit nicht benutzt wird, entfernen Sie bitte die Batterie.

## ! **WARNUNG**

- **GEFAHR BEI VERSCHLUCKEN:** Dieses Produkt enthält eine Knopfzell- oder Münzbatterie.
- **Tod** oder schwere Verletzungen können bei Verschlucken auftreten.
- Eine verschluckte Knopfzell- oder Münzbatterie kann in weniger als **2 Stunden interne chemische Verbrennungen** verursachen.
- **Halten** Sie neue und gebrauchte Batterien außerhalb **der Reichweite von Kindern**.
- **Suchen Sie sofort medizinische Hilfe auf**, wenn eine Batterie verschluckt oder in einen Körperteil eingeführt wird.



### Batterie

- 1) Batterietyp: CR2025\*1
- 2) Nennspannung: 3V

### Anleitungen und Handbücher

- a) Entfernen Sie die verwendeten Batterien und recyceln oder entsorgen Sie sie sofort gemäß den örtlichen Vorschriften und halten Sie sie von Kindern fern. Werfen Sie Batterien NICHT in den Hausmüll und verbrennen Sie sie nicht.
- b) Selbst gebrauchte Batterien können schwere Verletzungen oder den Tod verursachen.
- c) Rufen Sie ein örtliches Giftinformationszentrum an, um Behandlungstipps zu erhalten.
- d) Nicht wiederaufladbare Batterien dürfen nicht aufgeladen werden.
- e) Erzwingen Sie keine Entladung, Wiederaufladung, Demontage, Erhitzung über (vom Hersteller angegebene Temperaturgrenze) oder Verbrennung. Dies kann zu Verletzungen durch Ausgasung, Auslaufen oder Explosion führen und chemische Verbrennungen verursachen.
- f) Stellen Sie sicher, dass die Batterien korrekt gemäß der Polarität (+ und -) installiert sind.
- g) Mischen Sie keine alten und neuen Batterien, verschiedene Marken oder Batterietypen wie Alkali-, Kohle-Zink- oder wiederaufladbare Batterien.
- h) Entfernen und recyceln oder entsorgen Sie Batterien von Geräten, die über einen längeren Zeitraum nicht benutzt werden, sofort gemäß den örtlichen Vorschriften.
- l) Stellen Sie immer sicher, dass das Batteriefach vollständig gesichert ist. Wenn das Batteriefach nicht richtig schließt, hören Sie auf, das Produkt zu verwenden, entfernen Sie die Batterien und halten Sie sie von Kindern fern.

## **WARTUNG UND LAGERUNG**

Bitte drücken Sie die EIN/AUS-Taste, um das Produkt auszuschalten, und ziehen Sie den Netzstecker aus der Steckdose, bevor Sie das Produkt reinigen oder warten.

Wichtiger Hinweis: Zerlegen Sie das Produkt nicht, um das Innere zu reinigen.

### **Reinigung der Außenseite:**

Verwenden Sie zum Reinigen der Außenflächen ein sauberes, weiches Tuch oder ein neutrales Reinigungsmittel.

- Verwenden Sie zur Reinigung dieses Produkts keine ätzenden oder alkalischen Lösungsmittel.
- Reinigen Sie das Innere dieses Produkts (Leiterplatte, Motor usw.) nicht mit Lösungsmitteln und achten Sie darauf, dass kein Wasser in den Steuerkreis gelangt, um Kurzschlüsse zu vermeiden.
- Trocknen Sie die Außenseite dieses Produkts.
- Tauchen Sie das Produkt, das Netzkabel oder den Stecker unter keinen Umständen in Wasser.
- Es wird empfohlen, das Produkt alle 2 Monate zu reinigen.

Saisonale Wartung: Reinigen Sie das Produkt am Ende der Saison, bevor Sie es lagern.

- Reinigen Sie die Außenseite gemäß den obigen Anweisungen.
- Bringen Sie den Griff ordnungsgemäß an der Rückseite des Produkts an.
- Decken Sie das Produkt ab und lagern Sie es aufrecht an einem trockenen und kühlen Ort.

Hinweis: Wenn Sie feststellen, dass dieses Produkt nicht funktioniert oder ungewöhnliche Gerüche aufweist, schalten Sie bitte sofort die Stromversorgung aus und informieren Sie unseren Kundendienst.

## **ELEKTRISCHES SCHALTPLAN**

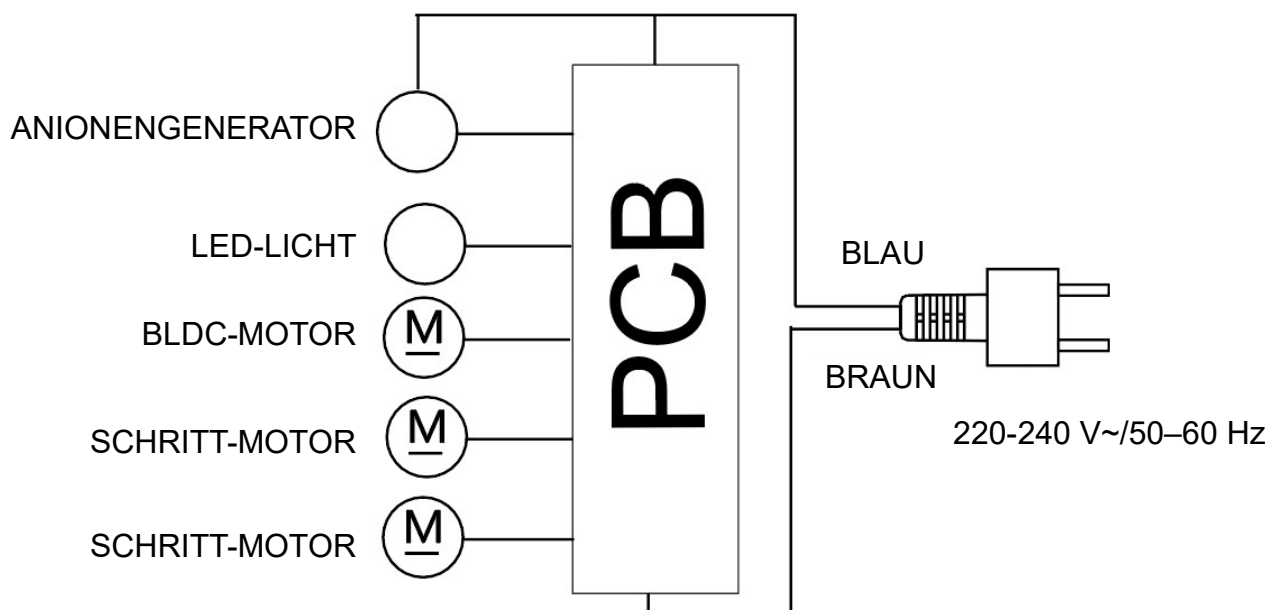

Gracias por adquirir nuestros productos. Para hacer un mejor uso del producto, lea atentamente las instrucciones. Y guarde este manual para futuras consultas.

## **AVISOS DE SEGURIDAD:**

Lea este manual detenidamente y compruebe que todos los accesorios estén disponibles según lo indicado en él. Compruebe también que el producto esté intacto y sin daños, y que se ajuste a la descripción.

Además, asegúrese de que el producto esté en posición horizontal y no lo ponga boca abajo. Póngase en contacto con nosotros o con nuestro distribuidor si tiene alguna sugerencia o problema.

1. Este aparato puede ser utilizado por niños a partir de 8 años y por personas con capacidades físicas, sensoriales o mentales reducidas o con falta de experiencia y conocimientos, siempre que hayan recibido supervisión o instrucciones sobre el uso seguro del aparato y comprendan los riesgos que conlleva.
2. Los niños no deben jugar con el aparato.
3. La limpieza y el mantenimiento por parte del usuario no deben ser realizados por niños sin supervisión.
4. ¡**ADVERTENCIA!** No lo utilice nunca sin las protecciones colocadas. Después del montaje, no retire las protecciones durante el uso o la limpieza.
5. Si el cable de alimentación está dañado, debe ser sustituido por el fabricante, su agente de servicio o personas igualmente cualificadas para evitar cualquier peligro.
6. No utilice este producto en circunstancias específicas:
  - a. Lugares húmedos;
  - b. Lugares expuestos a la luz solar directa o a la lluvia;
  - c. Ambientes corrosivos o explosivos;
  - d. Temperaturas extremas.
  - e. No coloque el producto cerca de cortinas, obstáculos u objetos inestables.
7. No lo enchufe antes de instalarlo correctamente.
8. Compruebe que la potencia sea compatible con la etiqueta.
9. Está estrictamente prohibido introducir objetos punzantes en la rejilla metálica del cabezal del ventilador.
10. Este producto no debe ser utilizado por personas con discapacidad física o mental, a menos que estén bajo supervisión y hayan recibido las instrucciones adecuadas.
11. Mantenga este producto alejado de impactos o manipulaciones excesivas.
12. No coloque este producto debajo de una toma de corriente.
13. No desenchufe el enchufe con las manos mojadas.
14. Compruebe si el cable de alimentación o el enchufe presentan daños.
15. El cambio del cable de alimentación debe ser realizado por profesionales.
16. Desenchufe el producto cuando lo traslade o cuando se produzca una avería en la fuente de alimentación.
17. Los bebés y las personas mayores deben evitar permanecer mucho tiempo bajo el nivel máximo de viento.

18. Se debe supervisar a los niños para asegurarse de que no jueguen con el aparato.
19. Desenchufe el enchufe de la toma de corriente cuando no utilice el producto.
20. No toque el producto con las manos mojadas.
21. Este producto es solo para uso doméstico, no para fines comerciales.
22. No exponga el producto al aire libre (lluvia o luz solar directa).
23. No desmonte este producto por su cuenta.
24. Está estrictamente prohibido conectar este producto a la fuente de alimentación antes de que esté correctamente instalado.

**Aviso importante:** El panel de control no debe mojarse bajo ninguna circunstancia. Se debe desconectar la alimentación eléctrica cuando se limpie este producto.

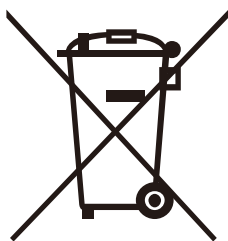

Los pequeños electrodomésticos no deben tirarse a la basura, lleve el producto al departamento de gestión de residuos de su municipio.



## ***PARÁMETROS TÉCNICOS PRINCIPALES***

N.º de pieza	Tensión nominal	Frecuencia nominal	Potencia nominal	Control	Oscilación 3D
FX-DC18DR -N	220-240 V~	50-60 Hz	50 W	Mando a distancia	Sí

**DIAGRAMA ESTRUCTURAL**

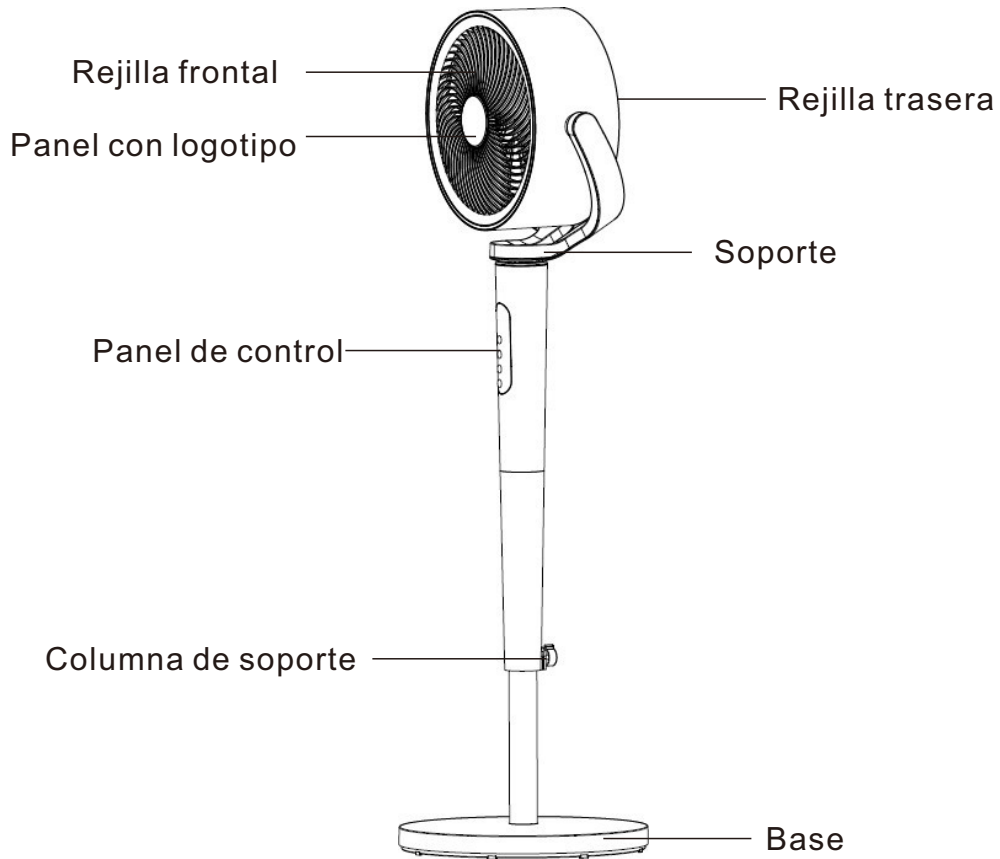

**LISTA DE PIEZAS**



Manual



Piezas principales



Columna del soporte



Base



Mando a distancia



**INSTRUCCIONES DE INSTALACIÓN DE AMORA**

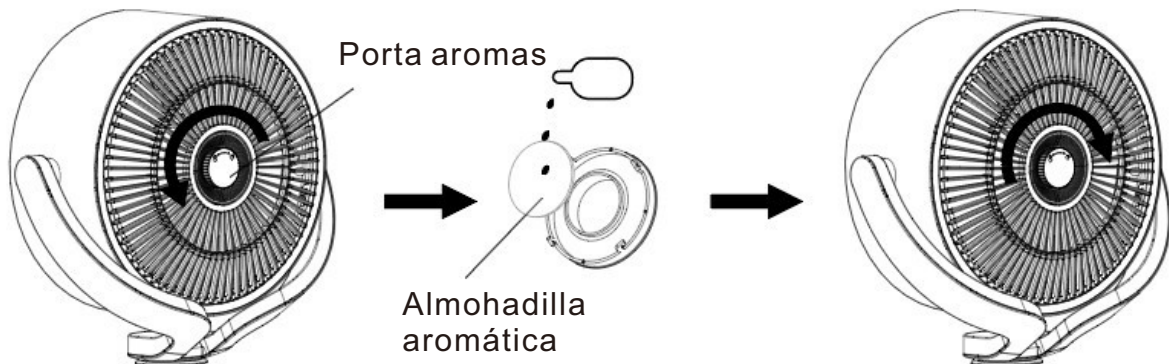

1. Gire la tapa del soporte de Amora en el centro en sentido antihorario para retirarla. (Fig. 1)
2. Sumerja la esencia aromática en la pastilla aromática. (Fig. 2)
3. Vuelva a colocarla en el centro del cabezal del ventilador en sentido horario. (Fig. 3)

**INSTRUCCIONES DE MONTAJE**

Saque todas las piezas de la caja de cartón:

1. Quite el tornillo de la parte inferior de la columna.
2. Introduzca la columna en el orificio de la base.
3. Apriete el tornillo.
4. Instale la parte principal girándola en la columna.

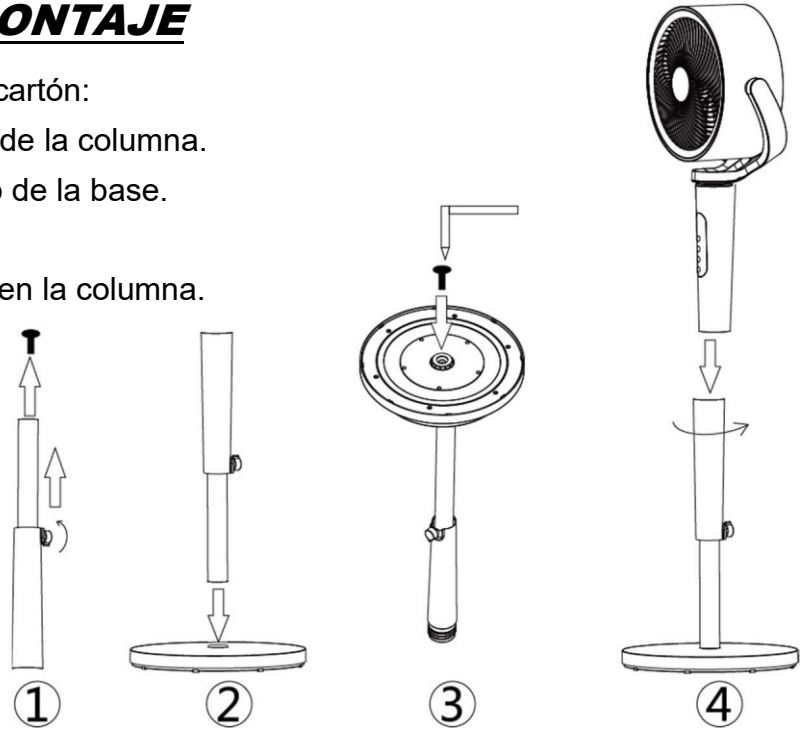

**INSTRUCCIONES DE FUNCIONAMIENTO**

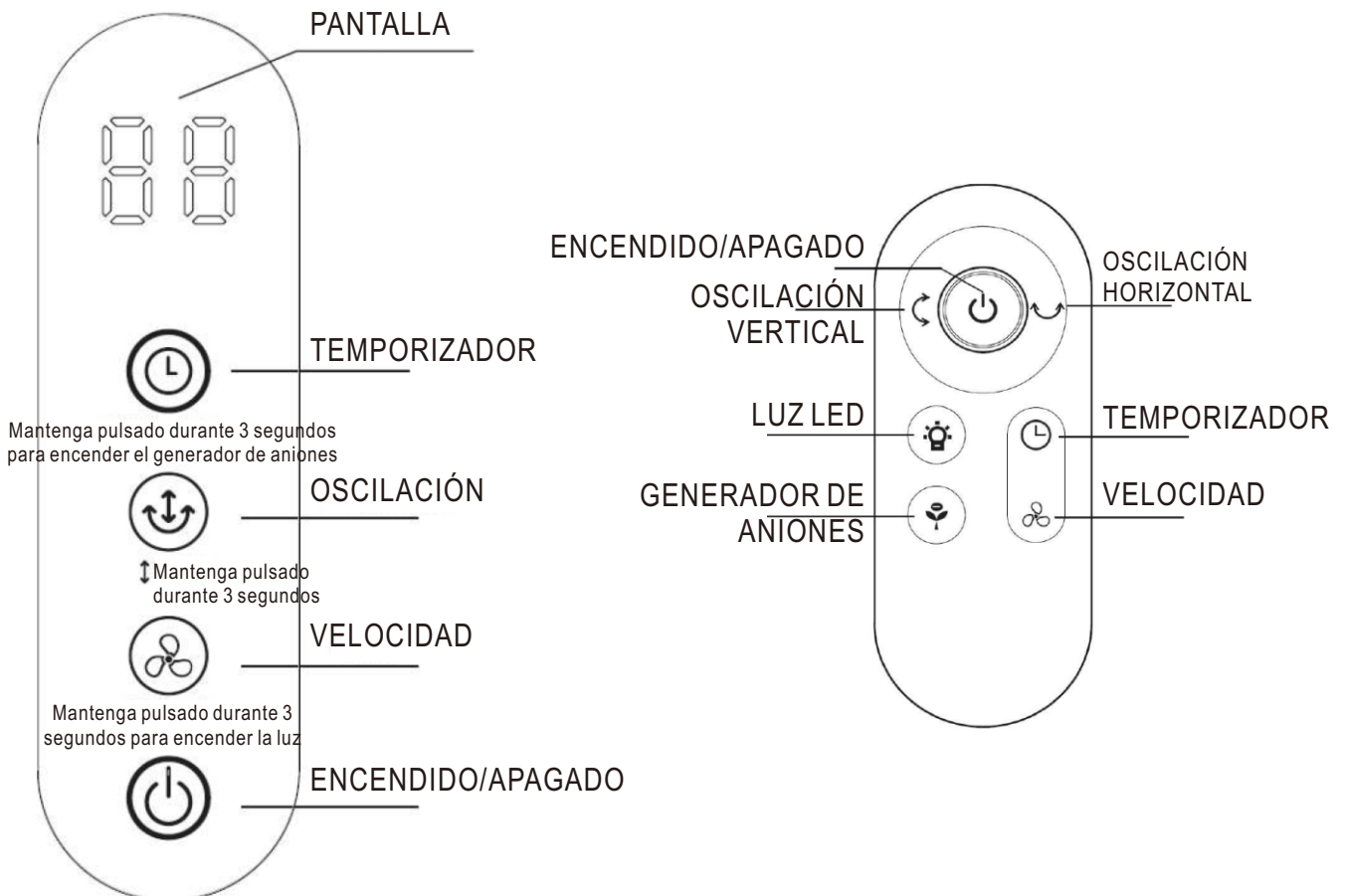

**ENCENDIDO/APAGADO:** Cuando se enchufa la alimentación, el zumbador emite un pitido, todas las luces parpadean una vez y luego se apagan, el tubo digital muestra «--» y entra en modo de espera. Al pulsar esta tecla, el ventilador comienza a funcionar a 6 velocidades y se muestra «F6» en el panel. Al pulsar esta tecla de nuevo, el ventilador apaga la función y entra en modo de espera.

**OSCILACIÓN:** Una vez que el ventilador haya arrancado, pulse esta tecla una vez para activar/desactivar la oscilación izquierda y derecha. Mantenga pulsada esta tecla durante 3 segundos para activar/desactivar la oscilación arriba y abajo.

**VELOCIDAD DEL VIENTO:** Una vez que el ventilador se pone en marcha, funcionará primero a la sexta velocidad. Pulse una vez para pasar a la séptima velocidad, pulse de nuevo para pasar a la octava velocidad... hasta la duodécima velocidad (1→2→3→4...12 en secuencia). Mantenga pulsada esta tecla durante 3 segundos para activar/desactivar la luz LED.

**TEMPORIZADOR:** Una vez que el ventilador se haya puesto en marcha, pulse el botón del temporizador por primera vez, la pantalla 0H parpadeará y cambiará a la interfaz del temporizador. Pulse por segunda vez para 1H. La decimotercera vez se muestra 12 y la decimocuarta vez se muestra 0H para salir del temporizador, y este ciclo se repite.

**GENERADOR DE ANIONES:** Después de que el ventilador se ponga en marcha, pulse el botón «TIMER» durante 3 segundos para encender/apagar el generador de aniones (se inicia la función de purificación del aire).

**Apagado automático de la pantalla:** Cuando el ventilador está encendido, si no se realiza ninguna operación durante 3 minutos, la pantalla se apagará automáticamente y entrará en modo de suspensión. En modo de suspensión, pulse cualquier botón (incluido el mando a distancia) para activar la pantalla y mostrar el modo de estado de funcionamiento. Vuelva a pulsar para responder a la operación del botón.

## **INSTRUCCIONES DE LA BATERÍA**

Sustituya la batería del mando a distancia

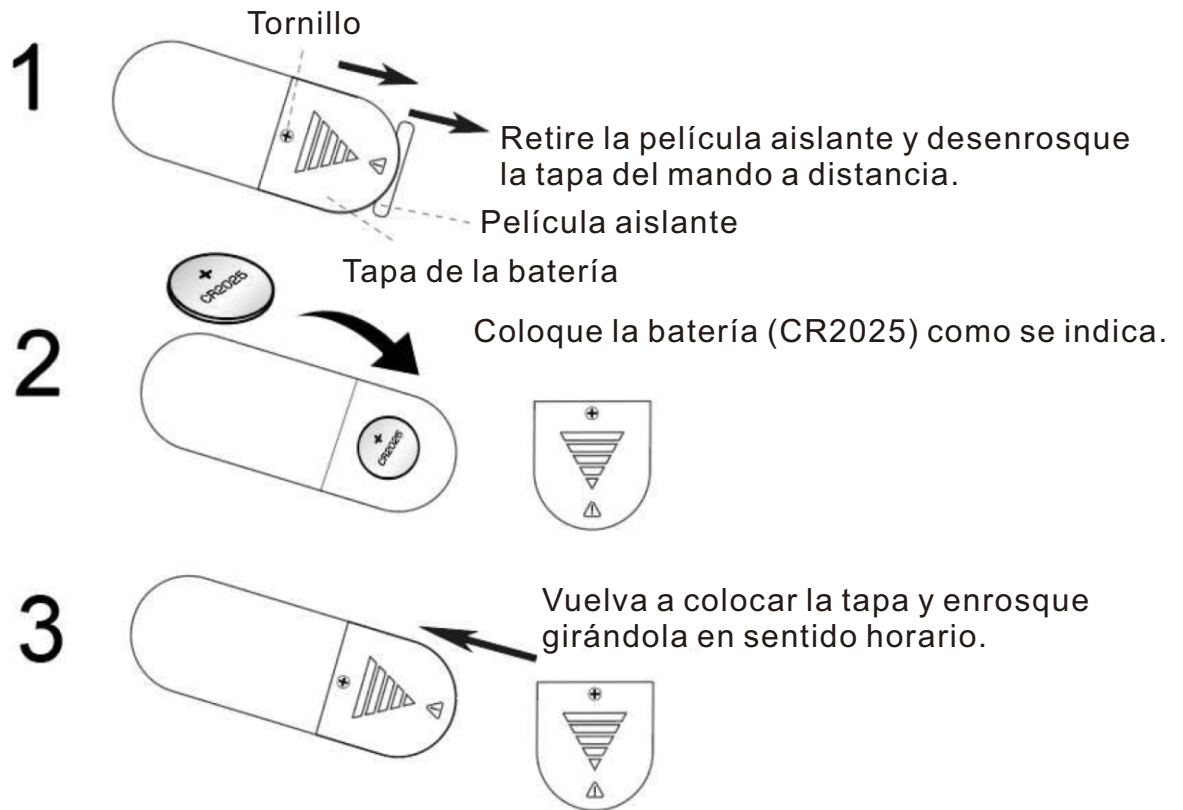

### **ATENCIÓN**

1. No cargue esta batería.
2. Mantenga el mando a distancia fuera del alcance de los niños; en caso de ingestión, acuda inmediatamente al médico;
3. Cuando utilice el mando a distancia para manejar el ventilador, deberá apuntar con él a la pantalla del ventilador,
4. ya que la frecuencia del mando a distancia se solapará. Para evitar un mal funcionamiento, manténgase alejado de otros aparatos eléctricos cuando utilice el mando a distancia. El botón del ventilador y la operación de apagado del mando a distancia no pueden apagar completamente la alimentación del ventilador.
5. Si no se utiliza durante un periodo prolongado, desenchufe el cable de alimentación; si el mando a distancia no se utiliza durante un periodo prolongado, retire la batería.

## ADVERTENCIAS

- **PELIGRO DE INGESTIÓN:** Este producto contiene una pila de botón o una batería de moneda.
- La **MUERTE** o lesiones graves pueden ocurrir si se ingiere.
- Una pila de botón o batería de moneda ingerida puede causar **quemaduras químicas internas** en tan solo **2 horas**.
- **MANTENGA** las baterías nuevas y usadas **FUERA DEL ALCANCE DE LOS NIÑOS**.
- **Busque atención médica inmediata** si se sospecha que una batería ha sido ingerida o insertada en alguna parte del cuerpo.



### Batería

- 1) Tipo de batería: CR2025\*1
- 2) Voltaje nominal: 3V

### Instrucciones y manuales

- a) Retire y recicle inmediatamente o deseche las baterías usadas de acuerdo con las regulaciones locales y manténgalas fuera del alcance de los niños. **NO** deseche las baterías en la basura doméstica ni las incinere.
- b) Incluso las baterías usadas pueden causar lesiones graves o la muerte.
- c) Llame a un centro local de control de envenenamientos para obtener información sobre el tratamiento.
- d) Las baterías no recargables no deben recargarse.
- e) No fuerce la descarga, recargue, desmonte, caliente por encima (de la temperatura especificada por el fabricante) ni incinere. Hacerlo puede provocar lesiones debido a la ventilación, fugas o explosión, lo que resulta en quemaduras químicas.
- f) Asegúrese de que las baterías estén instaladas correctamente según la polaridad (+ y -).
- g) No mezcle baterías viejas y nuevas, diferentes marcas o tipos de baterías, como alcalinas, carbono-cinc o recargables.
- h) Retire y recicle inmediatamente o deseche las baterías de los equipos que no se utilicen durante un período prolongado de acuerdo con las regulaciones locales.
- i) Asegúrese siempre de que el compartimento de las baterías esté completamente asegurado. Si el compartimento de las baterías no cierra de forma segura, deje de usar el producto, retire las baterías y manténgalas fuera del alcance de los niños.

## **MANTENIMIENTO Y ALMACENAMIENTO**

Pulse la tecla ON/OFF para apagar el producto y desenchúfelo de la toma de corriente antes de limpiarlo o realizar su mantenimiento.

Aviso importante: No desmonte el producto para limpiar su interior.

### **Limpieza del exterior:**

Utilice un paño limpio y suave o un disolvente neutro para limpiar el exterior.

- No utilice disolventes corrosivos o alcalinos para limpiar este producto.
- No limpie el interior del producto (placa de circuitos, motor, etc.) con ningún disolvente y asegúrese de que no entre agua en el circuito de control para evitar cortocircuitos.
- Seque el exterior del producto.
- No sumerja el producto, el cable de alimentación ni el enchufe en agua bajo ninguna circunstancia.
- Se recomienda limpiar el producto cada 2 meses.

Mantenimiento estacional: Limpie el producto al final de la temporada antes de guardarlo.

- Limpie el exterior siguiendo las instrucciones anteriores.
- Coloque correctamente el asa en la parte posterior del producto.
- Cubra el producto y guárdelo en posición vertical en un lugar seco y fresco.

Aviso: Si observa que este producto no funciona o desprende olores anormales, desconéctelo inmediatamente de la corriente e informe a nuestro departamento de servicio posventa.

## **DIAGRAMA ELÉCTRICO**

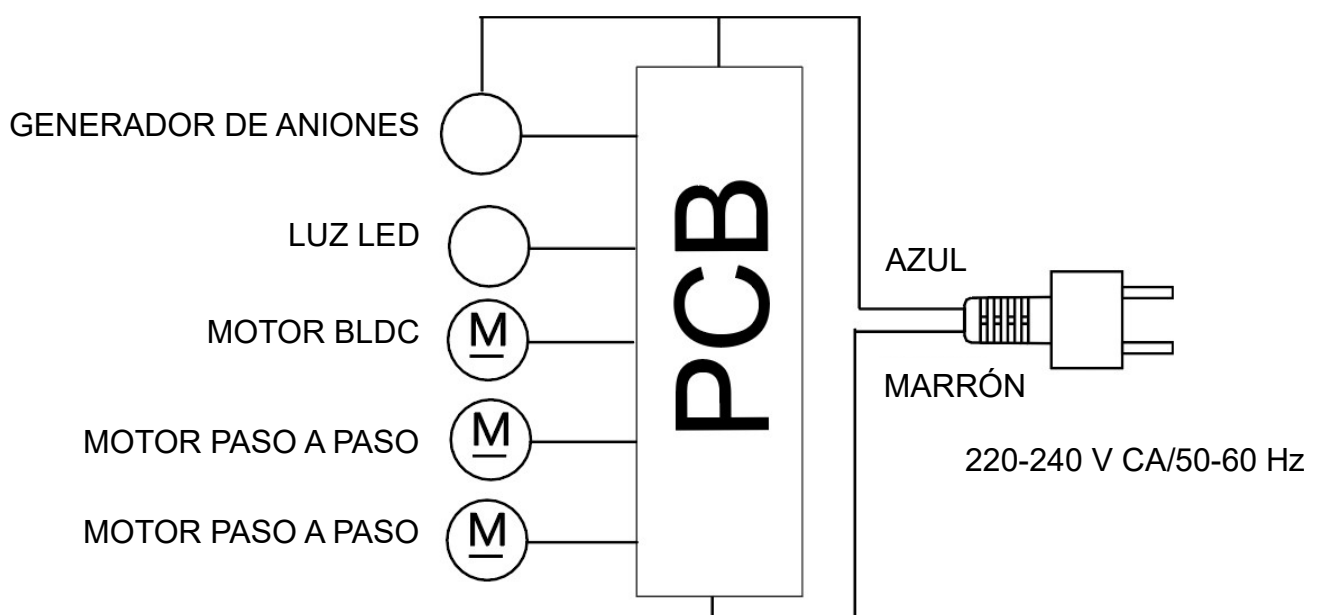

Grazie per aver acquistato i nostri prodotti. Per un utilizzo ottimale del prodotto, leggere attentamente le istruzioni. Conservare il presente manuale per riferimento futuro.

## **AVVERTENZE DI SICUREZZA:**

Leggere attentamente e completamente il presente manuale, assicurarsi che tutti gli accessori siano disponibili come indicato nel manuale. Verificare che il prodotto sia integro e non danneggiato e che sia conforme alla descrizione.

Assicurarsi inoltre che il prodotto sia in posizione orizzontale e non capovolgerlo. In caso di suggerimenti o problemi, contattare noi o il nostro distributore.

1. Questo apparecchio può essere utilizzato da bambini di età superiore agli 8 anni e da persone con ridotte capacità fisiche, sensoriali o mentali o con mancanza di esperienza e conoscenza, purché siano state fornite loro istruzioni o supervisione relative all'uso sicuro dell'apparecchio e comprendano i pericoli connessi.
2. I bambini non devono giocare con l'apparecchio.
3. La pulizia e la manutenzione da parte dell'utente non devono essere effettuate da bambini senza supervisione.
4. **ATTENZIONE!** Non utilizzare mai l'apparecchio senza le protezioni in posizione. Dopo il montaggio, non rimuovere le protezioni durante l'uso o la pulizia.
5. Se il cavo di alimentazione è danneggiato, deve essere sostituito dal produttore, dal suo agente di assistenza o da persone qualificate in modo simile al fine di evitare pericoli.
6. Non utilizzare questo prodotto in circostanze specifiche:
  - a. Luoghi umidi;
  - b. Luoghi esposti alla luce diretta del sole o alla pioggia;
  - c. Ambienti corrosivi o esplosivi;
  - d. Temperature estreme.
  - e. Luoghi in cui il prodotto non sia vicino a tende, ostacoli o oggetti instabili.
7. Non collegare alla presa di corrente prima di averlo installato correttamente.
8. Verificare che l'alimentazione sia conforme a quanto indicato sull'etichetta.
9. È severamente vietato inserire oggetti appuntiti nella rete metallica della testa del ventilatore.
10. Questo prodotto non è soggetto al controllo da parte di persone con disabilità fisiche o mentali, a meno che non siano sotto supervisione e abbiano ricevuto istruzioni adeguate.
11. Tenere questo prodotto lontano da urti o forze eccessive.
12. Non posizionare questo prodotto sotto una presa di corrente.
13. Non scollegare la spina con le mani bagnate.
14. Verificare che il cavo di alimentazione o la spina non siano danneggiati.
15. La sostituzione del cavo di alimentazione deve essere eseguita da personale qualificato.
16. Scollegare il prodotto quando lo si sposta o quando l'alimentazione elettrica è interrotta.
17. I bambini e gli anziani devono evitare di esporsi per lungo tempo al livello massimo di ventilazione.
18. I bambini devono essere sorvegliati per assicurarsi che non giochino con l'apparecchio.

19. Scollegare la spina dalla presa di corrente quando il prodotto non è in uso.
20. Non toccare il prodotto con le mani bagnate.
21. Questo prodotto è destinato esclusivamente all'uso domestico, non a fini commerciali.
22. Non esporre il prodotto all'aperto (alla pioggia o alla luce diretta del sole).
23. Non smontare il prodotto personalmente.
24. È severamente vietato collegare il prodotto alla presa di corrente prima che sia stato installato correttamente.

**Avviso importante:** il pannello di controllo non deve bagnarsi in nessuna circostanza. Quando si pulisce questo prodotto, è necessario scollegarlo dall'alimentazione elettrica.

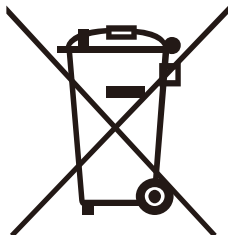

I piccoli elettrodomestici non devono essere gettati nei rifiuti indifferenziati, ma devono essere consegnati al servizio di smaltimento rifiuti del proprio comune.



### ***PARAMETRI TECNICI PRINCIPALI***

P/N	Tensione nominale	Frequenza nominale	Potenza nominale	Controllo	Oscillazione 3D
FX-DC18DR -N	220-240 V~	50-60 Hz	50 W	Telecomando	Sì

## **DIAGRAMMA STRUTTURALE**

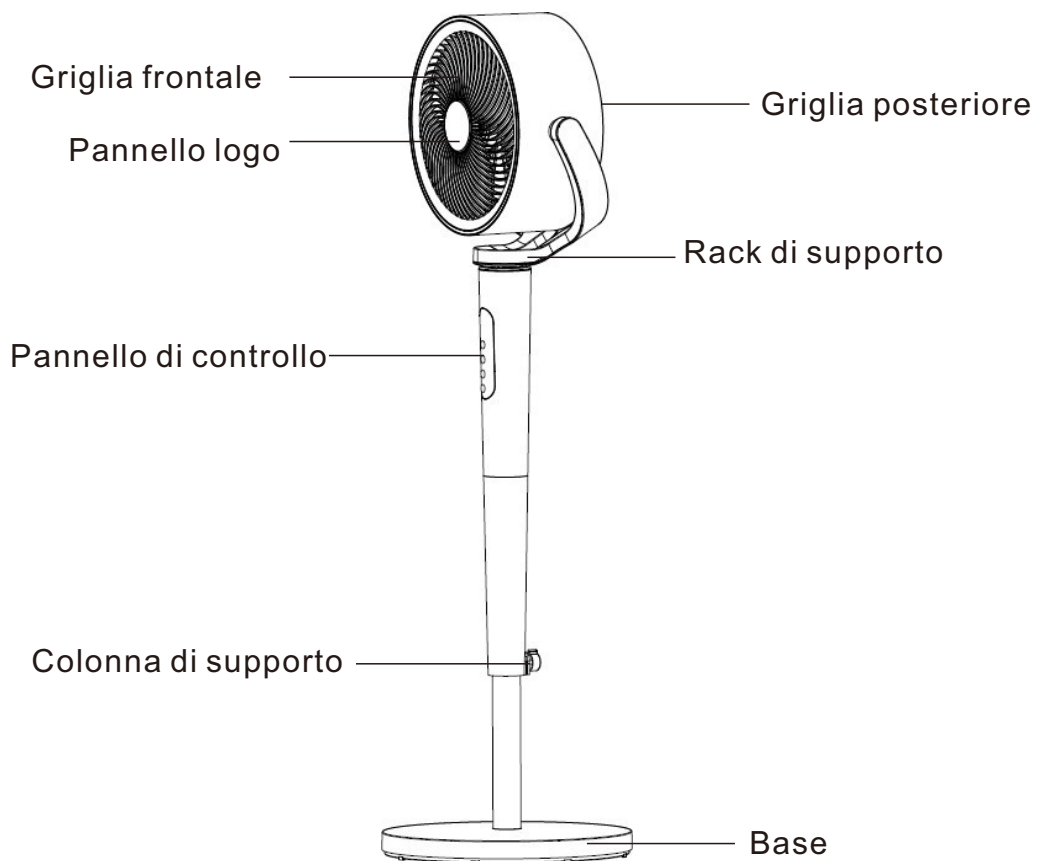

## **ELENCO PARTI**



Manuale



Componente  
principale



Colonna  
del supporto



Base



Telecomando

## **ISTRUZIONI DI INSTALLAZIONE AMORA**

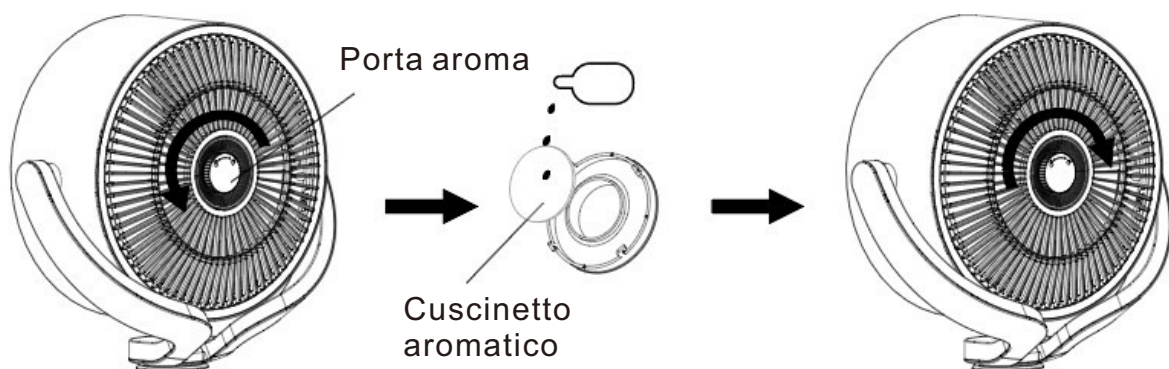

- 1, Ruotare il tappo del supporto Amora al centro in senso antiorario per rimuoverlo. (Fig. 1)
- 2, Immergere l'essenza aromatica nella pastiglia aromatica. (Fig. 2)
- 3, Reinstallare al centro della testa del ventilatore in senso orario. (Fig. 3)

## **ISTRUZIONI DI MONTAGGIO**

Estrarre tutte le parti dalla scatola di cartone:

1. Rimuovere la vite dalla parte inferiore della colonna;
2. Inserire la colonna nel foro della base;
3. Serrare la vite;
4. Installare la parte principale ruotandola nella colonna.

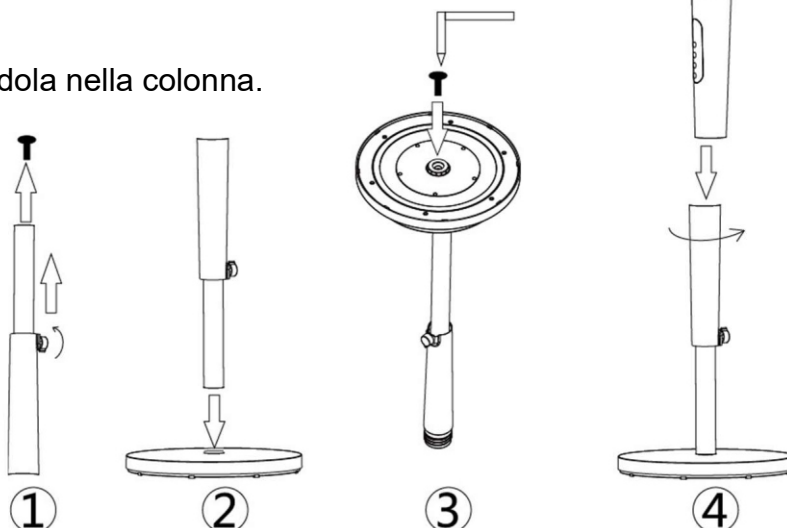

## **ISTRUZIONI DI FUNZIONAMENTO**

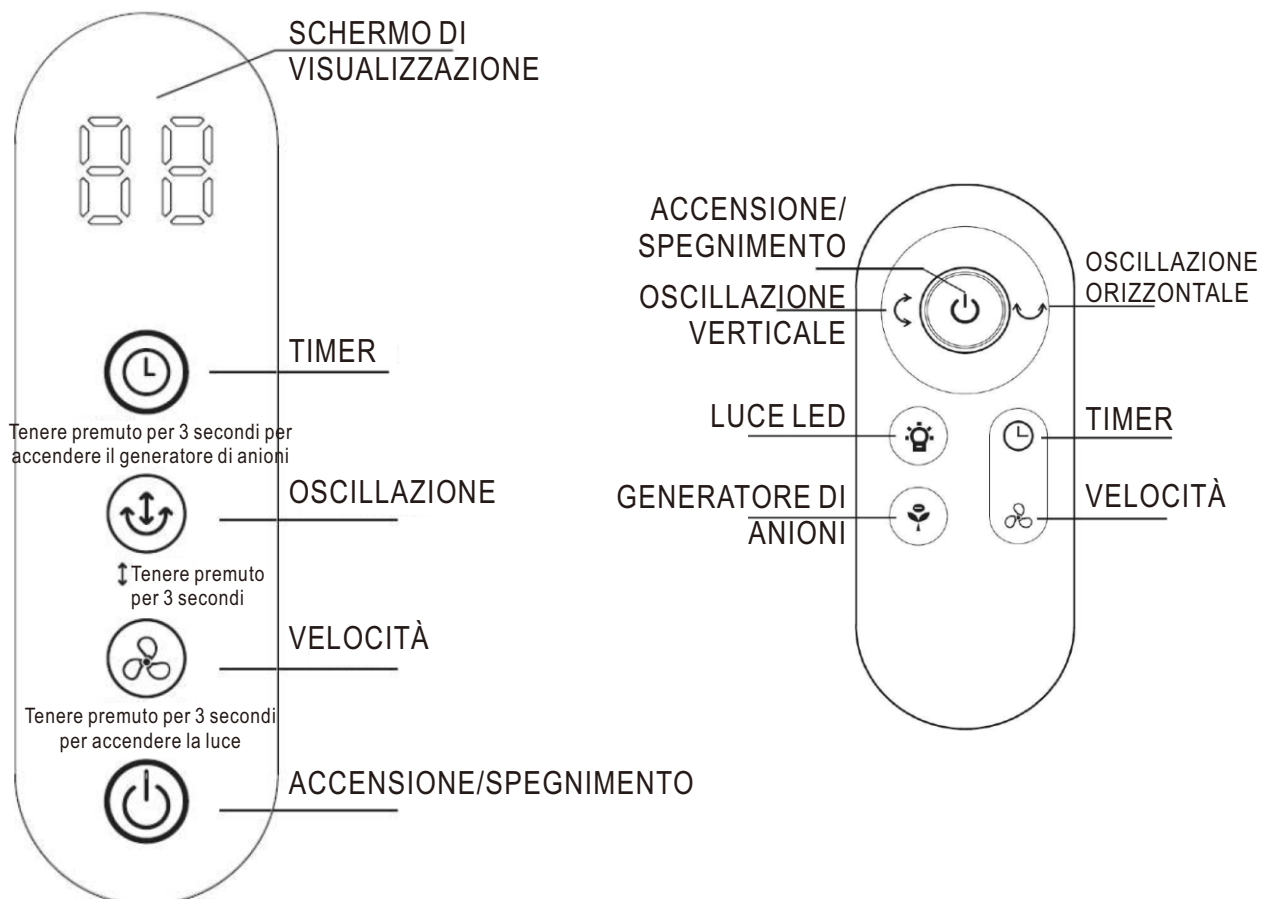

**ON/OFF:** quando l'alimentazione è collegata, il cicalino emette un segnale acustico, tutte le luci lampeggiano una volta e poi si spengono, il tubo digitale visualizza "--" e entra in modalità standby. Premendo questo tasto, la ventola inizia a funzionare a 6 velocità e sul pannello viene visualizzato "F6". Premendo nuovamente questo tasto, la ventola disattiva la funzione ed entra in modalità standby.

**OSCILLAZIONE:** dopo l'avvio della ventola, premere una volta questo tasto per attivare/disattivare l'oscillazione sinistra e destra. Tenere premuto questo tasto per 3 secondi per attivare/disattivare l'oscillazione su e giù.

**VELOCITÀ DEL VENTO:** dopo l'avvio, il ventilatore funzionerà inizialmente alla sesta velocità; premere una volta per passare alla settima velocità, premere nuovamente per passare all'ottava velocità... fino alla dodicesima velocità (1→2→3→4...12 in sequenza). Tenere premuto questo tasto per 3 secondi per attivare/disattivare la luce LED.

**TIMER:** dopo l'avvio del ventilatore, premere il pulsante del timer per la prima volta, il display 0H lampeggia e passa all'interfaccia del timer. Premere una seconda volta per 1H. La tredicesima volta viene visualizzato 12 e la quattordicesima volta viene visualizzato 0H per uscire dal timer, e questo ciclo si ripete.

**GENERATORE DI ANIONI:** dopo l'avvio del ventilatore, premere il pulsante "TIMER" per 3 secondi per accendere/spegnere il generatore di anioni (si avvia la funzione di purificazione dell'aria).

**Spegnimento automatico del display:** quando il ventilatore è acceso, se non viene eseguita alcuna operazione per 3 minuti, lo schermo si spegne automaticamente ed entra in modalità sleep. In modalità sleep, premere un pulsante qualsiasi (compreso il telecomando) per riattivare lo schermo e visualizzare la modalità di stato di funzionamento. Fare nuovamente clic per rispondere al funzionamento del pulsante.

## **ISTRUZIONI PER LA BATTERIA**

Sostituire la batteria nel telecomando

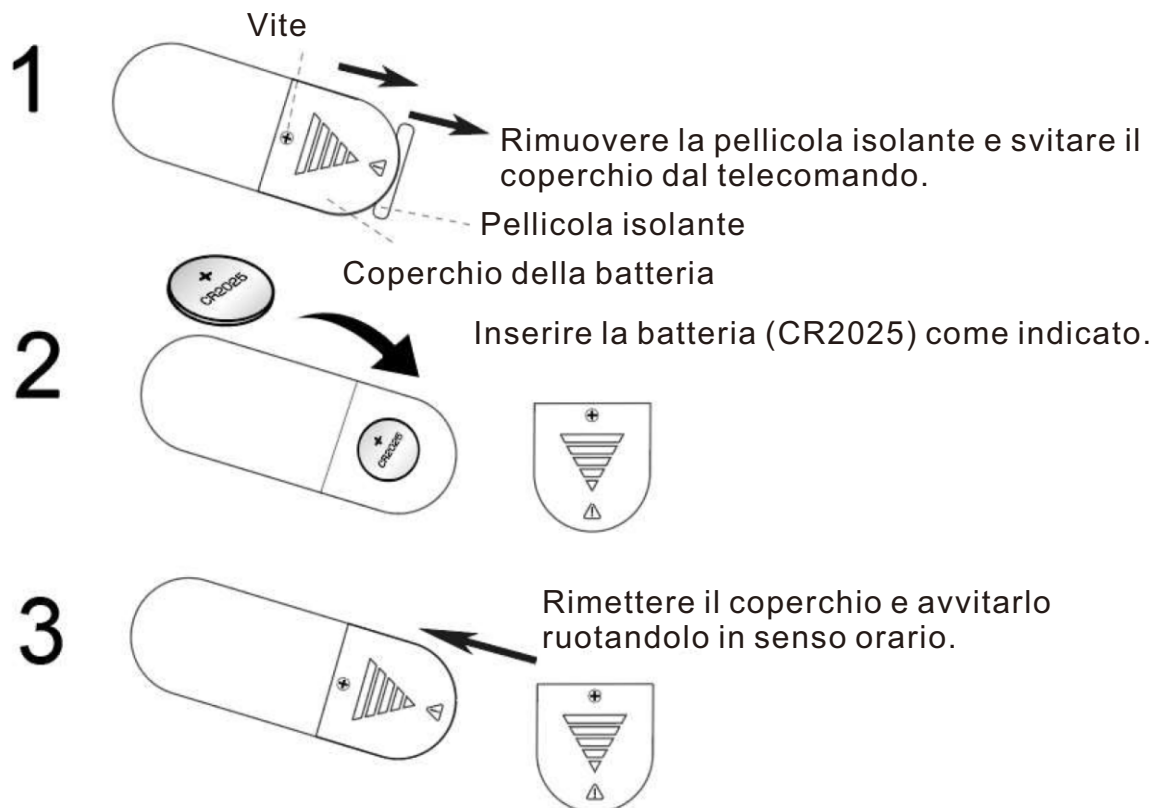

### **ATTENZIONE**

1. Non ricaricare questa batteria;
2. Tenere il telecomando fuori dalla portata dei bambini; in caso di ingestione, consultare immediatamente un medico;
3. Quando si utilizza il telecomando per azionare il ventilatore, è necessario puntare il telecomando verso lo schermo del ventilatore,
4. perché la frequenza del telecomando si sovrapporrebbe. Per evitare errori di funzionamento, tenere il telecomando lontano da altri apparecchi elettrici durante l'uso; il pulsante del ventilatore e l'operazione di spegnimento del telecomando non consentono di spegnere completamente l'alimentazione del ventilatore.
5. Se non viene utilizzato per un lungo periodo, scollegare la spina di alimentazione; se il telecomando non viene utilizzato per un lungo periodo, rimuovere la batteria.

## **AVVERTENZE**

- **PERICOLO DI INGESTIONE:** Questo prodotto contiene una pila a bottone o una batteria a moneta.
- La **MORTE** o gravi lesioni possono verificarsi se ingerite.
- Una pila a bottone o una batteria a moneta inghiottita può causare **ustioni chimiche interne** in soli **2** ore.
- **TENERE** le batterie nuove e usate **FUORI DALLA PORTATA DEI BAMBINI.**
- **Cercare immediatamente assistenza medica** se si sospetta che una batteria sia stata ingerita o inserita in qualsiasi parte del corpo.



### **Batteria**

- 1) Tipo di batteria: CR2025
- 2) Voltaggio nominale: 3V

### **Istruzioni e manuali**

- a) Rimuovere e riciclare immediatamente o smaltire le batterie usate secondo le normative locali e tenerle lontane dai bambini. **NON** gettare le batterie nei rifiuti domestici né incenerirle.
- b) Anche le batterie usate possono causare gravi lesioni o la morte.
- c) Chiamare un centro antiveneni locale per informazioni sul trattamento.
- d) Le batterie non ricaricabili non devono essere ricaricate.
- e) Non forzare lo scaricamento, la ricarica, lo smontaggio, il riscaldamento oltre (la temperatura specificata dal produttore) o l'incenerimento. Farlo potrebbe causare lesioni dovute a sfoghi, perdite o esplosioni, risultando in ustioni chimiche.
- f) Assicurarsi che le batterie siano installate correttamente secondo la polarità (+ e -).
- g) Non mescolare batterie vecchie e nuove, marche diverse o tipi di batterie, come alcaline, zinco-carbone o ricaricabili.
- h) Rimuovere e riciclare immediatamente o smaltire le batterie da apparecchiature non utilizzate per un periodo di tempo prolungato secondo le normative locali.
- l) Assicurarsi sempre che il compartimento delle batterie sia completamente chiuso. Se il compartimento delle batterie non si chiude in modo sicuro, smettere di usare il prodotto, rimuovere le batterie e tenerle lontane dai bambini.

## **MANUTENZIONE E CONSERVAZIONE**

Premere il tasto ON/OFF per spegnere il prodotto, scollegarlo dalla presa prima di pulirlo o effettuare la manutenzione.

Avviso importante: non smontare il prodotto per pulirne l'interno.

### **Pulizia dell'esterno:**

utilizzare un panno pulito e morbido o un solvente neutro per pulire l'esterno.

- Non utilizzare solventi corrosivi o alcalini per pulire il prodotto.
- Non pulire l'interno del prodotto (scheda elettronica, motore, ecc.) con alcun solvente e assicurarsi che l'acqua non raggiunga il circuito di controllo per evitare cortocircuiti.
- Asciugare l'esterno del prodotto.
- Non immergere il prodotto, il cavo di alimentazione o la spina in acqua in nessuna circostanza.
- Si consiglia di pulire il prodotto ogni 2 mesi.

Manutenzione stagionale: pulire il prodotto alla fine della stagione prima di riporlo.

- Pulire l'esterno seguendo le istruzioni sopra riportate.
- Posizionare correttamente la maniglia sul retro del prodotto.
- Coprire il prodotto e riporlo in posizione verticale in un luogo asciutto e fresco.

Avviso: se il prodotto non funziona o emana odori anomali, scollegare immediatamente l'alimentazione e informare il nostro servizio di assistenza post-vendita.

## **SCHEMA ELETTRICO**

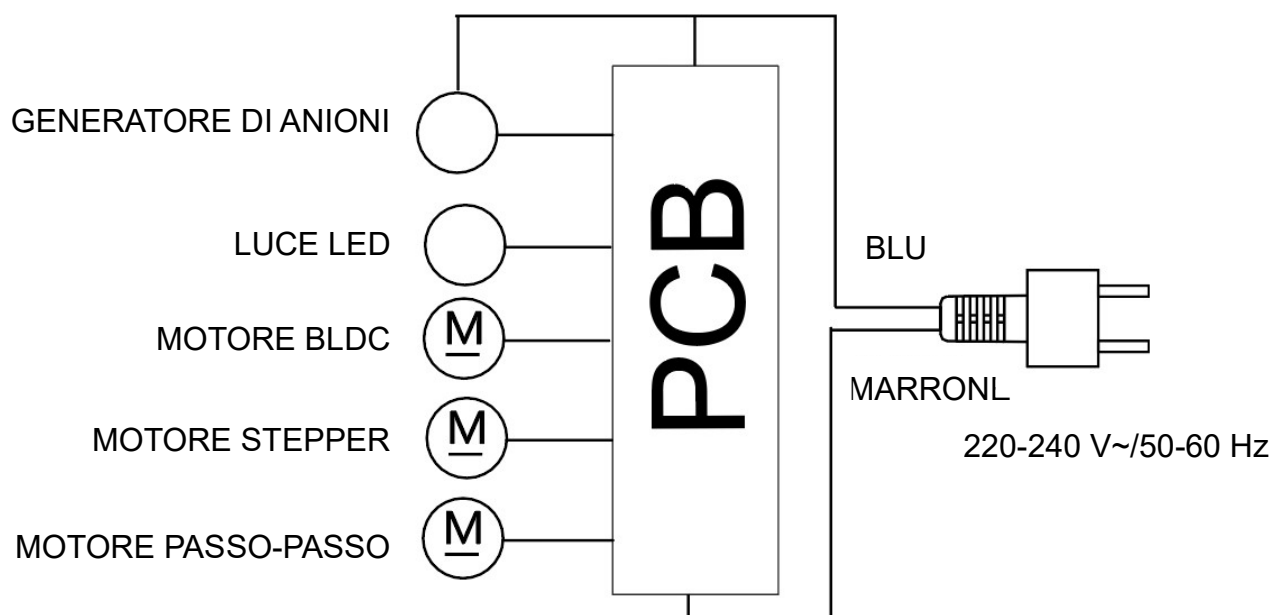

**UK**

If you have any questions, please contact our customer care center.

Our contact details are below:



0044-800-240-4004



enquiries@mhstar.co.uk

**IMPORTER ADDRESS:**

MH STAR UK Ltd  
1 Northampton Cross Logistics Park  
Northampton Cross Road  
Northampton  
Nn4 9FH  
MADE IN CHINA

**ES**

Si tiene alguna pregunta, comuníquese con nuestro Centro de Atención al Cliente. Nuestros datos de contacto son los siguientes:



0034-931294512



atencioncliente@aosom.es

**Importador/Fabricante/REP:**

Spanish Aosom, S.L.  
C/ Roc Gros, N° 15. 08550, Els Hostalets de Balenyà, Spain.  
B66295775  
atencioncliente@aosom.es  
TEL: 931294512  
HECHO EN CHINA

**FR**

Si vous avez la moindre question, veuillez contacter notre centre d'assistance à la clientèle.

Nos coordonnées sont les suivantes:



0033-1-84166106



aosom@mhfrance.fr

**Importé par/Fabricant/REP:**

MH France  
2,rue Maurice Hartmann  
92130Issy-les-Moulineaux  
France  
Fabriqué en Chine

**PT**

Se tiver alguma dúvida, por favor contacte o nosso Centro de Atendimento ao Cliente. Os nossos dados de contacto são os seguintes:



0034-931294512



info@aosom.pt.

**IMPORTADOR:**

SPANISH AOSOM, S.L  
C.ROC GROS N.15, 08550. ELS HOSTALETS DE BALENYÀ  
TEL: 931294512 (SEG-SEX DAS 7:30H ÀS 16:30H)  
INFO@AOSOM.PT  
WWW.AOSOM.PT

**DE**

Wenn Sie Fragen haben, wenden Sie sich bitte an unser Kundendienstzentrum.

Unsere Kontaktdaten stehen unten:



0049-0(40)-87408465



service@aosom.de

**Importeur/Hersteller/REP:**

MH Handel GmbH  
Wendenstraße 309  
D-20537 Hamburg  
Germany  
IN CHINA HERGESTELLT

**IT**

In caso di dubbio, si prega di contattare il nostro centro assistenza clienti. I nostri dettagli di contatto sono di seguito:



0039-0249471447



clienti@aosom.it

**IMPORTATO DA/Produttore/REP:**

AOSOM Italy srl  
Centro Direzionale Milanofiori  
Strada 1 Palazzo F1  
20057 Assago (MI)  
P.1.: 08567220960  
FATTO IN CINA



FR

Cet appareil,  
ses accessoires,  
cordons et batteries  
se recyclent

REPRISE  
À LA LIVRAISON



OU

À DÉPOSER  
EN MAGASIN



OU

À DÉPOSER  
EN DÉCHÈTERIE



Points de collecte sur [www.quefairedemesdechets.fr](http://www.quefairedemesdechets.fr)  
Privilégiez la réparation ou le don de votre appareil !

Aosom