

Outsunny

IN251100530V01_GL

848-083V00



EN_PLEASE READ CAREFULLY AND KEEP FOR FUTURE REFERENCE.

**FR_IMPORTANT: A LIRE ATTENTIVEMENT ET À CONSERVER POUR CONSULTATION
ULTÉRIEURE.**

ES_IMPORTANTE, LEA Y GUARDE PARA FUTURAS REFERENCIAS.

PT_IMPORTANTE, RETER PARA REFERÊNCIA FUTURA: LEIA ATENTAMENTE.

DE_WICHTIG! SORFGFÄLTIG LESEN UND FÜR SPÄTERES NACHSCHLAGEN AUFBEWAHREN.

**IT_IMPORTANTE! CONSERVARE IL PRESENTE MANUALE PER FUTURO RIFERIMENTO E
LEggerlo ATTENTAMENTE.**

THE SAFETY INSTRUCTIONS
PART REFERENCE
SITE SELECTION
SET UP THE POOL
FILL THE POOL WITH WATER
WINTER AND LONG-TERM STORAGE
IN-SEASON POOL MAINTENANCE AND WATER CARE
TROUBLE SHOOTING

THE SAFETY INSTRUCTIONS

Carefully read, understand, and follow all information in this user manual before installing and using the swimming pool. These warnings, instructions, and safety guidelines address some common risks of water recreation, but they cannot cover all risks and dangers in all cases. Always use caution, common sense, and good judgment when enjoying any water activity. Retain this information for future use.

Non Swimmers safety

- 1). Continuous, active, and vigilant supervision of weak swimmers and non-swimmers by a competent adult is required at all times (remembering that children under five are at the highest risk of drowning);
- 2). Designate a competent adult to supervise the pool each time it is being used;
- 3). Weak swimmers or non-swimmers should wear personal protection equipment when using the pool;
- 4). When the pool is not in use, or unsupervised, remove all toys from the swimming pool and its surrounding to avoid attracting children to the pool.

Safety devices

- 1). It is recommended to install a barrier (and secure all doors and windows, where applicable) to prevent unauthorized access to the swimming pool;
- 2). Barriers, pool covers, pool alarms, or similar safety devices are helpful aids, but they are not substitutes for continuous and competent adult supervision.

Safety equipment

- 1). It is recommended to keep rescue equipment (e.g. a ring buoy) by the pool;
- 2). Keep a working phone and a list of emergency phone numbers near the pool;

Safe use of the pool

- 1). Encourage all users especially children to learn how to swim;
- 2). Learn Basic Life Support (Cardiopulmonary Resuscitation - CPR) and refresh this knowledge regularly. This can make a life-saving difference in the event of an emergency;
- 3). Instruct all pool users, including children, what to do in case of an emergency;
- 4). Never dive into any shallow body of water. This can lead to serious injury or death;
- 5). Do not use the swimming pool when using alcohol or medication that may impair your ability to safely use the pool;
- 6). When pool covers are used, remove them completely from the water surface before entering the pool;
- 7). Protect pool occupants from water related illnesses by keeping the pool water treated and practicing good hygiene. Consult the water treatment guidelines in the user's manual;
- 8). Store chemicals (e.g. water treatment, cleaning or disinfection products) out of the reach of children.
- 9). Use the symbols as outlined below;

10). Removable ladders shall be placed on a horizontal surface.

11). Warning: a drained pool outdoors may cause unknown hazards.

WARNING: Installation and assembly shall be done by adults.

WARNING: Read and follow the instruction for use and maintenance to ensure a safe use of the swimming-pool kit. Not following the instructions for use and maintenance can cause serious health hazards, in particular for children.

WARNING: Only for domestic outdoor use.

WARNING: Drowning hazard. Children can drown in very small amounts of water.

WARNING: Empty the pool when not in use. Do not leave a small pool empty outdoor.









WARNING: Keep children under supervision in the aquatic environment.

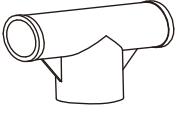
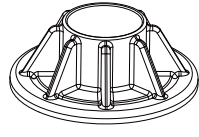
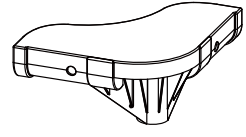
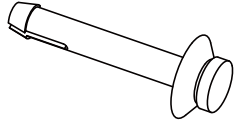

WARNING: No diving.

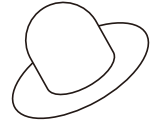
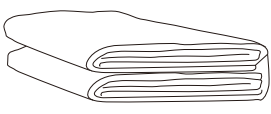
This safety sign must be posted in a prominent visible position within 2m of the pool. Alternatively you may purchase a vinyl base glue (not included) to glue the sign to the pool wall next to the entry and exit point, assuring it is prominently visible to all users when approaching the pool.

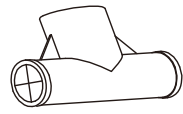
<p>1 x 4</p> 	<p>2 x 6</p> 	<p>3 x 10</p> 
<p>4 x 6</p> 	<p>5 x 4</p> 	<p>6 x 4</p> 
<p>7 x 8</p> 	<p>8 x 1</p> 	<p>9 x 2</p> 
<p>10 x 1</p> 	<p>11 x 1</p> 	<p>12 x 6</p> 

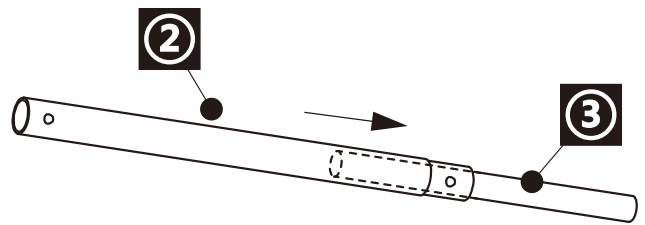
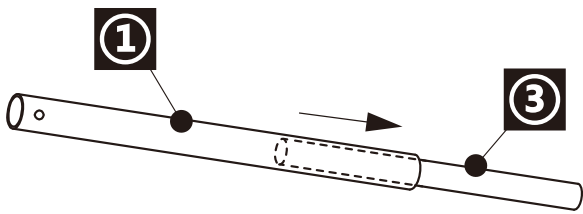

EN_NOTE: The drainage valve cover is already installed on the pool.
FR_REMARQUE : Le couvercle de la vanne de vidange est déjà installé sur la piscine.
ES_NOTA: La tapa de la válvula de drenaje ya está instalada en la piscina.
DE_HINWEIS: Die Abflussventilabdeckung ist bereits am Pool angebracht.
IT_NOTA: Il coperchio della valvola di scarico è già installato sulla piscina.
PL_UWAGA: Pokrywa zaworu spustowego jest już zamontowana na basenie.
RO_NOTĂ: Capacul supapei de scurgere este deja instalat pe piscină.



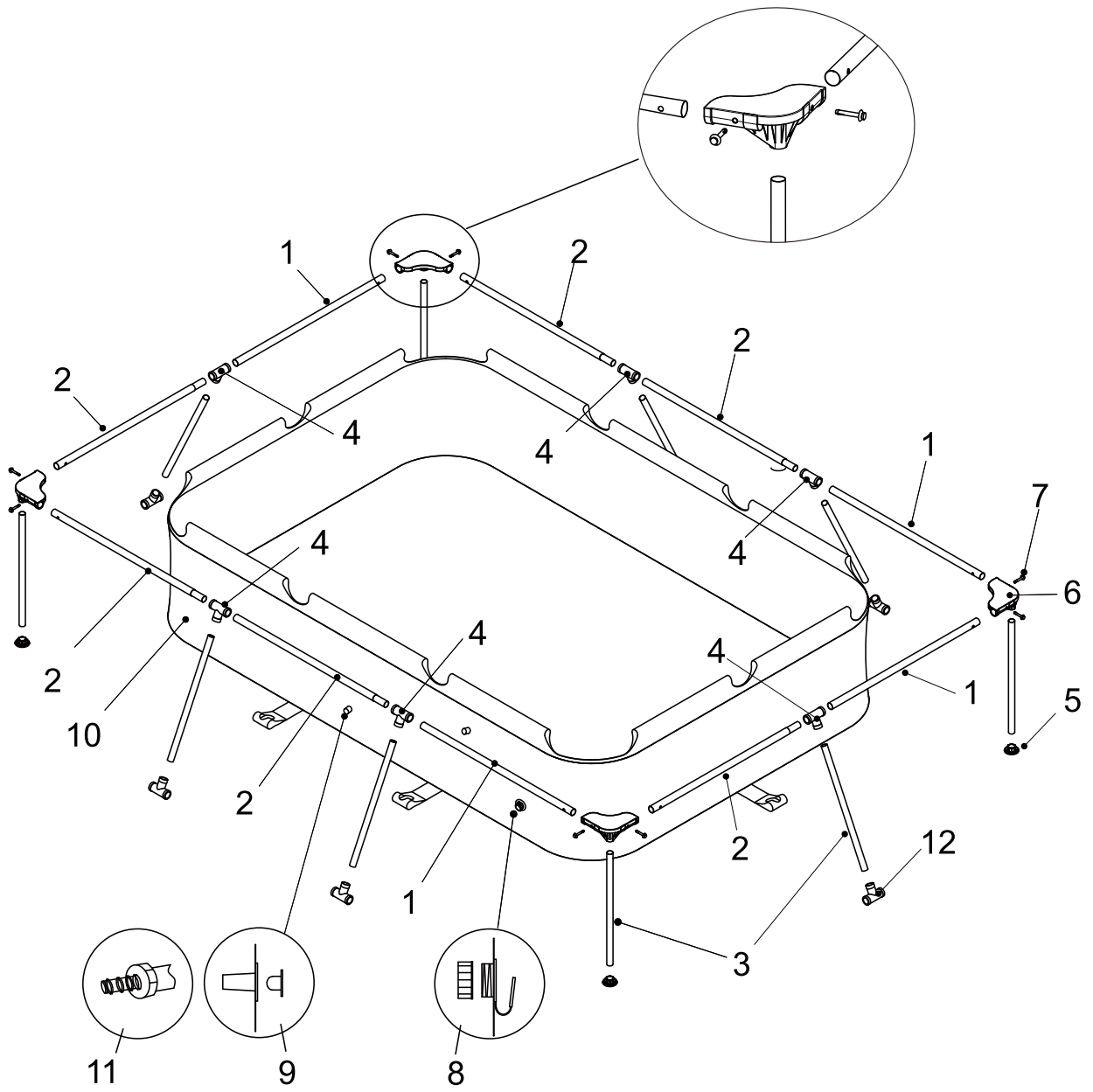

WARNING: Pools installed on inadequately level surfaces are subject to leaking, forming irregularities, or collapse, which can result in property damage or serious injury for those in or around the pool area!

WARNING: Do not use sand during setup process. If it appears that there is a need for use of a "leveling agent", then your set-up site is likely unsuitable. **FAILURE TO OBEY THIS WARNING MAY RESULT IN SERIOUS PERSONAL INJURY.**

CAUTION: Please choose your set-up area carefully, as lawn and other desirable vegetation underneath the ground cloth (if applicable) will die. Furthermore, try to avoid setting the ground cloth (if applicable) in areas prone to aggressive plant and weed species, as they may grow through the ground cloth (if applicable).

CAUTION: The pool must be accessible to a 110 or 230-volt AC outlet protected by a Ground Fault Circuit Interrupter (GFCI). The pool should be set no closer than 2 m. to the power source, but no further than the length of the filter pump cord. Under no circumstances should an extension cord be used to extend the range of the connection.

It is absolutely essential to select a suitable site for your pool **BEFORE** attempting to fill it with any water. Please select a set-up site which strictly conforms to the following guidelines:

Guide 1. and extremely level, with a grade not exceeding 3° of slope at any point in the set-up area.

Guide 2. Make sure that the area you have selected to set-up the pool is completely free of sticks, stones, sharp objects or other foreign debris.

Guide 3. Select an area that is not directly underneath overhead power lines or trees. Additionally, make sure that the pool set-up area does not contain underground utility pipes, lines, or cables or any kind.

Guide 4. If a ground cloth is provided with your pool kit, its use is highly recommended. The ground cloth will help protect the pool liner from damage due to weed growth, sharp objects, and debris.

Guide 5. If at all possible, choose an open location on your property that is exposed to direct sunlight. This will help to warm your pool.

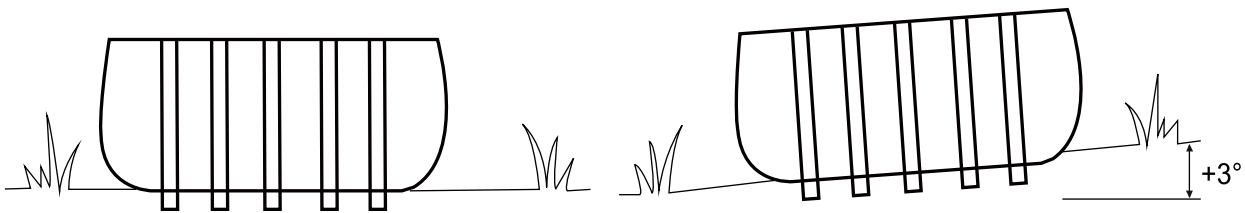

Flat, Level Ground-CORRECT

Bumpy, Sloping Ground-
INCORRECT

IMPORTANT: Do not start assembly if any pieces are missing. For replacement pieces call the Consumer Service telephone number in your area.

The number of persons required for installation: 2 adult at least.

Total installation time except the time for site preparation and water filling

Step1. ACCOUNT FOR ALL PARTS.

Remove all the parts from the carton(s) and place them on the ground in the location where they are to be assembled Check each part according to "PART REFERENCE" .Make sure all the pieces to be assembled are accounted for.

Step2. INSTALL DRAIN VALVES COVER AND STOPPER

Make sure that outer drain plug is inserted into the outer drain cap and drain valve cover is screwed on tightly. Plug the con-nection holes with the stoppers. (The out drain plug changes according to different size of pool.)

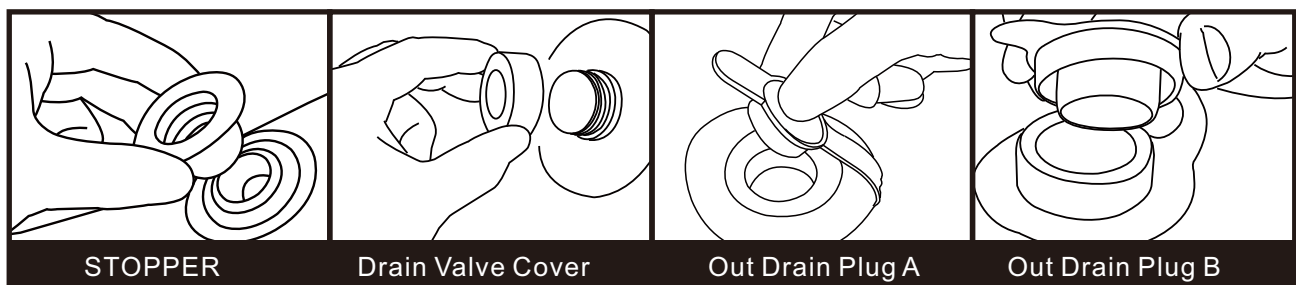

Step3. INSTALL HORIZONTAL BEAM

For the long side sleeve of the pool:

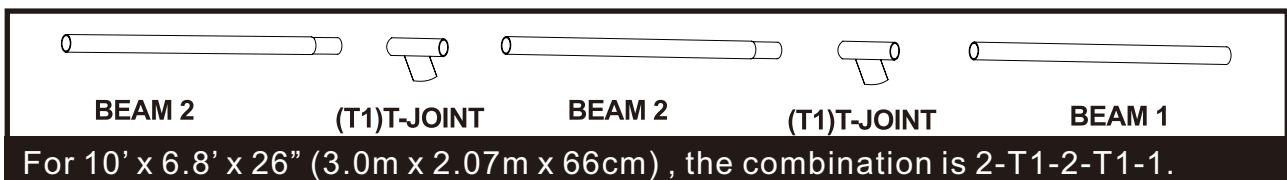

For the short side sleeve of the pool:

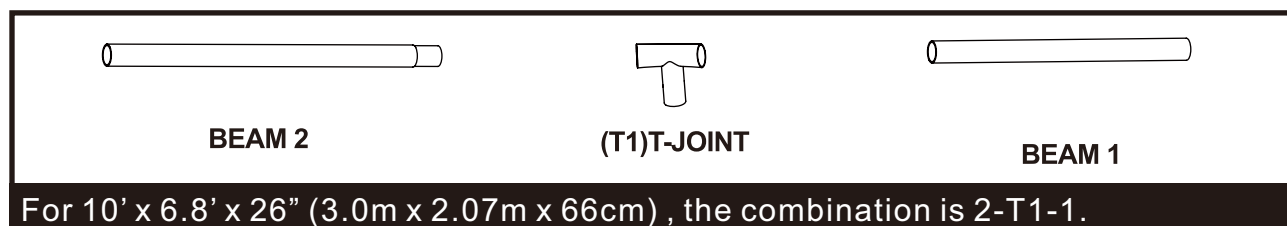

Step4. INSTALL L-JOINT

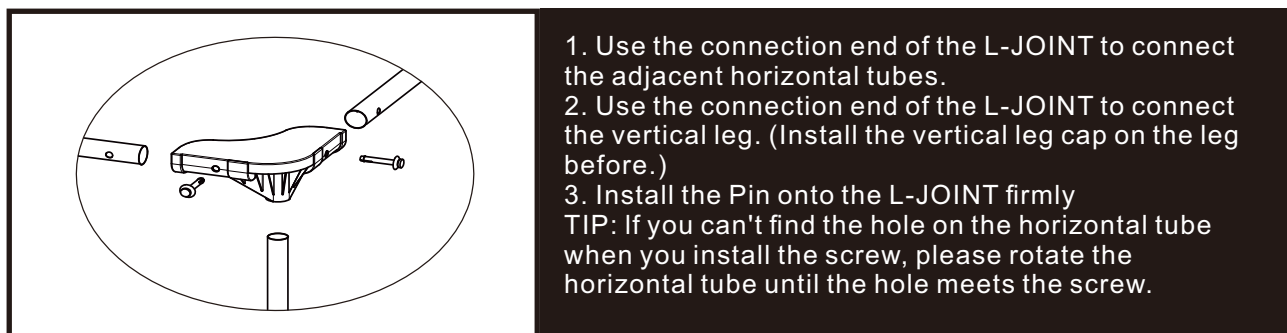

Step 5: Install the foot pad.

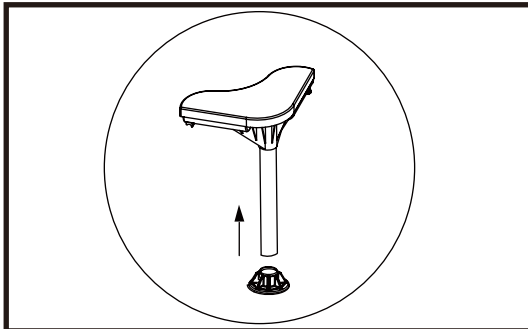

Install the vertical leg cap onto the leg.

Step 6: Install the tilted leg into the T-JOINT 1.

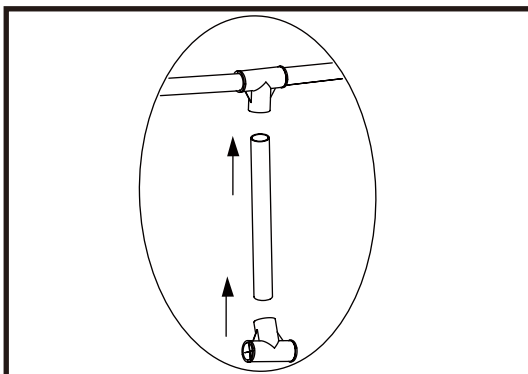

Install the tilted leg into the T-JOINT (TOP AND DOWN).

Step 7: Attach the bottom belt to the T-JOINT 2.

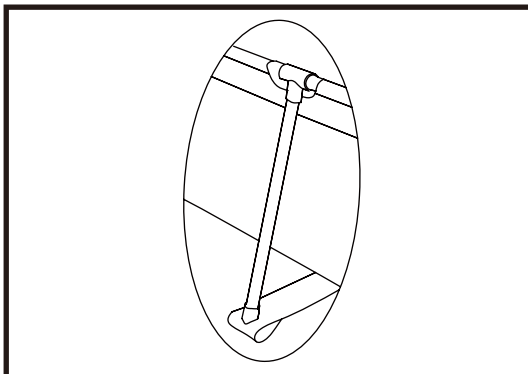

Install the T-JOINT and the bottom tension strap of the pool under the tilted leg. Flatten the tension strap.

WARNING: Do not leave pool unattended while filling with water.

WARNING: If more than 1~2 inches of water collects on any one side before you start filling in the center. The pool is not level enough, and must be corrected! You shall pull out the drain plug, release the water completely, disassemble the pool completely, locate the pool on a plane surface, repeat set up instruction.

WARNING: DO NOT OVERFILL as this could cause the pool to collapse. In times of heavy rainfall you may need to empty some of the water to ensure the level is correct.

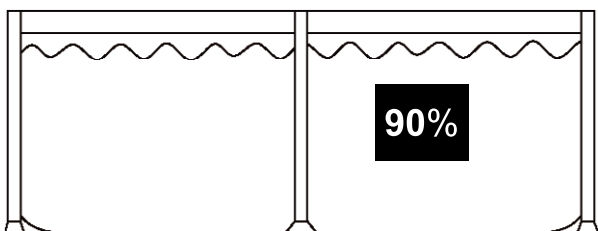

1. Make sure the drain fitting is plugged securely and the cap is in place. Start filling the pool with water. After about 1-inch of water is on the bottom, stop filling and smooth wrinkles out of the bottom of the pool, Pull the outer wall out from under the top ring. all around the bottom of the pool, so that it fills evenly.
2. Fill the pool until water level is reached

WARNING: Do not let your children stand at down fold and face the water outlet during the drainage. The water current may sweep your children.

WARNING: Pool should be stored at places where is cool and dry, with no sharp object around, or no heavy objects lying above, which may cause damage to the pool.

Step1. If you have a filter pump, make sure that the electricity source to the filter pump has been disconnected

Step2. Check to ensure that the out drain plug is firmly inserted on the inside of the pool.

Step3. Attach your garden hose to the drainage valve connector, and placing the other end of the hose in an area where the water can drain safely, such as a storm drain or street gutter. Remember that because water always finds its own level the end of the hose must be lower in elevation than the pool to ensure complete drainage.

Step4. If you have a filter pump, insert the stopper into the inlet and outlet fixtures, on inside of pool, and then disconnect the filter pump hoses.

Step5. Attach the drainage valve connector to the drain outlet by turning connector in a clockwise direction

Step6. Open the out drain plug on the inside of the pool and the water will begin to drain immediately.

Step7. Disconnect the hose and drainage valve connector when finished.

Step8. Replace the out drain plug on the inside of the pool.

Step9. Be sure that the pool liner is completely dry before folding the pool for long-term storage. Leaving the pool exposed to sunlight for a few hours will clean and speed the drying process and make it easier to fold the pool for storage. (Never attempt to fold or stow a pool that is not completely dry as this could lead to a proliferation of mold or mildew build-up during the time the pool is in storage.)

Step10. Remember, proper off-season storage is critical to protect your investment in your pool. (Especially in winter) Once drained and dry, your pool should be carefully folded and wrapped in a ground cloth (if available) or other similar protective tarp-ike material. The pool and all applicable accessories such as the pump, cover, ground cloth, ladder, hoses, clamps, and hardware should be kept together and stored indoors, in a reasonably warm, dry and weatherproof location.

FOLDING INSTRUCTION

Before folding, it's better to dry all parts and pool completely by lying them in the sun for one hour or so.(PIC.1). And then, spread some talcum powder to prevent the vinyl from sticking together.

Step1. Please fold the protrusion sides inside to gain rectangle shape.(PIC.2).

Step2. Fold each half of the rectangle to gain a smaller rectangle shape.(PIC.3).

Step3. Fold each ends backwards. (PIC.4).

Step4. Fold the rest ends together to create an ultimate rectangle one.(PIC.5).

TIPS1. Please remove air inside to make the folded pool thin and flat during each folding

TIPS2. The original packing can be used for storage.

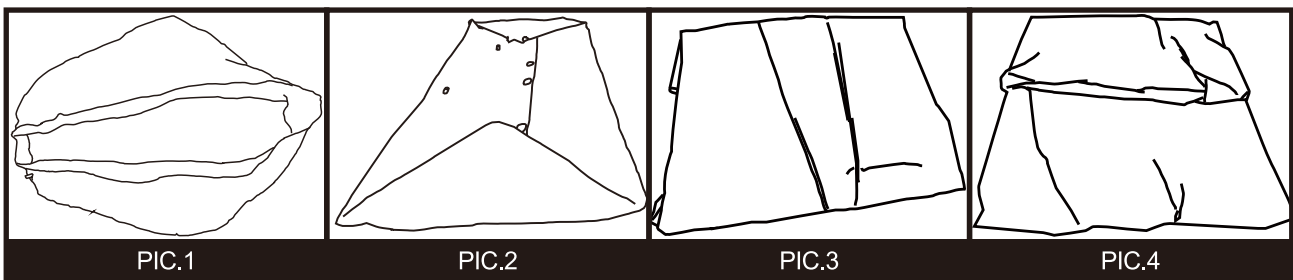

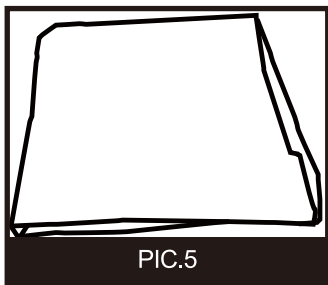

PIC.5

This product is designed to be storable, seasonal pools. If you live in a temperate area in which the pool will not be in use year-round, it is **STRONGLY RECOMMENDED** that you drain your pool, clean and dry it thoroughly, and store it in a protected area for the off-season. This will help extend the life of your pool and prevent a safety hazard from developing while the pool is not in use. During the season of use of the pool kit, the filtration system (if applicable) must be put into service each day, long enough to ensure at least a complete renewal of the volume of water.

In order to keep your pool water clean and hygienic all season long please closely adhere to the following guidelines:

1. The proper and consistent use of basic pool chemicals are required to maintain the proper pH balance in your pool water.

Furthermore, the application of chemicals will help prevent the growth of harmful bacteria or algae in your pool, and assist your filter-pump in keeping your water crystal clear. Chemicals that your pool may require include but are not limited to.

1) Tabular, Granular, or Liquid Chlorine: Disinfects pool water and inhibits algae growth.

2) PH Adjusting Chemicals: These are used to correct PH level and make water more or less acidic.

3)Algaecides: These chemicals are formulated to remove algae.

4) "Shock" (Super Chlorinator): Eliminates certain organic and other combination compounds that can affect water clarity.

In order to obtain specific details on the use of chemicals, please consult a local pool supply retailer and provide them with the volume of water in your specific pool, and if desired, a sample of your pool water. This will enable them to properly instruct you on: 1) which chemicals to purchase, 2) what quantities of chemicals to purchase, and 3) how to use specific chemicals safely and effectively.

2. Never let chlorine come into direct contact with the pool liner until it has completely dissolved. This means that granular or tabulated chlorine is first dissolved in a bucket of water before applying to pool water, and likewise, liquid chlorine is slowly and evenly poured into pool water from various locations around perimeter of pool.

DANGER: NEVER add water to chemicals. **INSTEAD**, always add chemicals to water. Also, never mix separate chemicals together, rather, add chemicals to the pool separately and allow them to circulate throughout the pool before adding additional types of chemicals.

3. We recommend that you purchase a test kit, and frequently test your pool water to make sure that your PH balance and chlorine levels are optimal. Your local pool supply retailer can provide information on purchasing and using a test kit that is most suitable for your needs. **NOTE:** Excessive chlorine levels or low (acidic) pH levels can damage your pool liner, so please take corrective action as soon as possible if testing reveals either condition.

The tasks of removing larger debris from your pool and keeping the inside of the pool liner clean are simplified by using a Prompt Set Pool Maintenance Kit, which includes a leaf skimmer and garden hose powered vacuum. Maintenance Kits are included as a bonus feature in larger pool systems, and can also be purchased separately as an accessory. Please contact your local after sale service center if you want to get advice on any repair during the life of the pool kit.

4. If applicable, check your filter-pump cartridge every two weeks (or more frequently during periods of heavy usage) to verify whether it needs to be cleaned or replaced. If your cartridge is no longer white in color, attempt to spray it clean with a strong blast of water from your garden hose. If your cartridge cannot be cleaned in this manner, the cartridge must be replaced. Failure to frequently clean and/or replace your cartridges will affect the effectiveness of your filter pump and could shorten its useful life.
5. If your pool system included a cover, try to keep your pool covered at all times when not in use. This will help keep the wind and other elements from depositing dirt and debris in your pool, and will also prevent excess rainwater from overflowing your pool
6. Remind your family and friends to always hose or rinse off any dirt or tanning oil from their hands, feet, and body prior to entering the pool.
7. It's necessary to monitor the bolts and hardware of the pool (eg. rust stain) when possible.
8. Once your pool has been filled with water for the season, take note if your pool becomes overfilled due to rainwater or accidental overflow. If this should occur, it is important to drain or bale out the excess water as soon as possible. If it is an inflatable ring pool, the water level should never be higher than the bottom edge of the inflatable ring.
9. Respective of materials used for swimming pool construction, accessible surfaces have to be checked regularly to avoid injuries.

Repair Patch Instructions

(Small pinhole and small puncture leaks can be repaired with the included repair patch)

- a) Locate the leak place.
- b) Deflate the air.
- c) Clean the area surrounding the leakage and wipe up all water from the surface.
- d) Take out the repair patch, cut it into required shape and size, which should be larger than the leaking area, put the patch on leaking area and press tightly.
- e) Wait 30 minutes for open-air drying of the repaired position.

If the damage is too big, we recommend using a Silicone or rubber based glue for repair.

Repair Glue Instructions

1. Locate the leak place.
2. Deflate (if necessary), and drain thoroughly
3. Clean the area surrounding the leakage and wipe up all water from the surface.
4. Thoroughly clean the area surrounding the leak. Cut a piece of repair material in round shape, which should be larger than the damaged area.
5. Gluing (need to purchase adhesive separately) one side of the material patch to the repair area. Please notice the material patch need to be applied glue evenly.
6. Put the patch on the damaged area and press tightly. Wait 12 hours for drying. After patch has dried, apply glue around the edges for a complete seal (dry 4 hours) swimming pool storage.

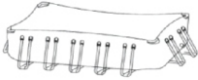
PROBLEM	DESCRIPTION	CAUSE	REMEDY
COLORED WATER	Water turns blue, brown, or black when first treated with chlorine.	The chlorine is oxidizing minerals in your water. This commonly occurs with water from different sources.	Adjust pH to recommended level.
			Run filter until water is clear.
			Regularly clean cartridge.
PARTICALS SUSPENDED IN WATER	Water looks "milky" or cloudy.	"Hard Water" caused by an elevated pH.	Adjust pH. Check with a swimming pool supply retailer for correct water treatment.
		Chlorination is inadequate.	Ensure proper chlorine level.
		Foreign debris in water.	Clean or replace your filter.
		Bathers are not cleaning their feet prior to entering pool.	Spray off dirt with a high-pressure hose before entry.
PERSISTENT LOW WATER LEVEL	Pool appears to be losing water on a daily basis.	Tear or hole in pool liner.	Locate damage and repair with the included patch kit.
		Tear or hole in a filter pump hose	Repair or replace hoses
		Hose clamps are too loose.	Tighten all hose clamps.
		Evaporation from high summer temperatures.	Keep pool covered when not in use.
ALGAE	Water has greenish tint.	Algae is present.	Apply "shock" treatment (super-chlorinator). Check pH and adjust to an appropriate level per your local pool supply retailer.
	Green, brown or black spots appear on pool liner.		Vacuum or lightly scrub pool liner., Test water often to maintain proper chlorine levels.
	Pool bottom is slippery and/or an unpleasant odor is present.		
POOL WATER IS COOL	Water is not warming to a comfortable swimming temperature.	Pool was set up in an excessively shady or tree lined area."	Relocate pool to a more open location where it can get maximum exposure to sunlight during peak daylight hours.
		Heat is escaping from pool water	Keep your pool covered whenever it is not in use.
Deformation from frame		Did not fill with water to water level	Suggest continue to fill with water to water level

INSTRUCTIONS DE SÉCURITÉ

RÉFÉRENCE DES PIÈCES

CHOIX DE L'EMPLACEMENT

INSTALLATION DE LA PISCINE

Remplissage de la piscine

Hivernage et stockage à long terme

Entretien de la piscine et traitement de l'eau pendant la saison

Dépannage

INSTRUCTIONS DE SÉCURITÉ

Lisez attentivement, comprenez et suivez toutes les informations contenues dans ce manuel d'utilisation avant d'installer et d'utiliser la piscine. Ces avertissements, instructions et consignes de sécurité traitent de certains risques courants liés aux loisirs aquatiques, mais ils ne peuvent pas couvrir tous les risques et dangers dans tous les cas. Faites toujours preuve de prudence, de bon sens et de discernement lorsque vous pratiquez une activité aquatique. Conservez ces informations pour une utilisation future.

Sécurité des non-nageurs

- 1). Une surveillance continue, active et vigilante des nageurs inexpérimentés et des non-nageurs par un adulte compétent est requise à tout moment (n'oubliez pas que les enfants de moins de cinq ans sont les plus exposés au risque de noyade) ;
- 2). Désignez un adulte compétent pour surveiller la piscine chaque fois qu'elle est utilisée ;
- 3). Les nageurs peu expérimentés ou non nageurs doivent porter un équipement de protection individuelle lorsqu'ils utilisent la piscine ;
- 4). Lorsque la piscine n'est pas utilisée ou surveillée, retirez tous les jouets de la piscine et de ses environs afin d'éviter d'attirer les enfants vers la piscine.

Dispositifs de sécurité

- 1). Il est recommandé d'installer une barrière (et de sécuriser toutes les portes et fenêtres, le cas échéant) pour empêcher tout accès non autorisé à la piscine ;
- 2). Les barrières, les couvertures de piscine, les alarmes de piscine ou les dispositifs de sécurité similaires sont des aides utiles, mais ils ne remplacent pas la surveillance continue et compétente d'un adulte.

Équipement de sécurité

- 1). Il est recommandé de garder du matériel de sauvetage (par exemple, une bouée) près de la piscine ;
- 2). Gardez un téléphone en état de marche et une liste des numéros d'urgence près de la piscine ;

Utilisation sécuritaire de la piscine

- 1). Encouragez tous les utilisateurs, en particulier les enfants, à apprendre à nager ;
- 2). Apprenez les gestes de premiers secours (réanimation cardio-pulmonaire - RCP) et rafraîchissez régulièrement vos connaissances. Cela peut faire la différence en cas d'urgence et sauver des vies ;
- 3). Expliquez à tous les utilisateurs de la piscine, y compris les enfants, ce qu'il faut faire en cas d'urgence ;
- 4). Ne plongez jamais dans une eau peu profonde. Cela peut entraîner des blessures graves, voire mortelles ;
- 5). N'utilisez pas la piscine si vous avez consommé de l'alcool ou des médicaments susceptibles d'altérer votre capacité à utiliser la piscine en toute sécurité ;
- 6). Lorsque des couvertures de piscine sont utilisées, retirez-les complètement de la surface de l'eau avant d'entrer dans la piscine ;
- 7). Protégez les utilisateurs de la piscine contre les maladies liées à l'eau en traitant l'eau de la piscine et en respectant les règles d'hygiène. Consultez les directives relatives au traitement de l'eau dans le manuel d'utilisation ;
- 8). Conservez les produits chimiques (par exemple, les produits de traitement de l'eau, de nettoyage ou de désinfection) hors de portée des enfants.
- 9). Utilisez les symboles indiqués ci-dessous ;

10). Les échelles amovibles doivent être placées sur une surface horizontale.

11). Avertissement : une piscine extérieure vidangée peut présenter des dangers inconnus.

AVERTISSEMENT : l'installation et le montage doivent être effectués par des adultes.

AVERTISSEMENT : lisez et suivez les instructions d'utilisation et d'entretien afin de garantir une utilisation sûre du kit de piscine. Le non-respect des instructions d'utilisation et d'entretien peut entraîner de graves risques pour la santé, en particulier pour les enfants.

AVERTISSEMENT : réservé à un usage domestique en extérieur.

AVERTISSEMENT : risque de noyade. Les enfants peuvent se noyer dans de très petites quantités d'eau.

AVERTISSEMENT : videz la piscine lorsqu'elle n'est pas utilisée. Ne laissez pas une petite piscine vide à l'extérieur.



AVERTISSEMENT : Surveillez les enfants lorsqu'ils se trouvent dans un environnement aquatique.



AVERTISSEMENT : Ne pas plonger.

Ce panneau de sécurité doit être placé dans un endroit bien visible, à moins de 2 mètres de la piscine. Vous pouvez également acheter une colle à base de vinyle (non fournie) pour coller le panneau sur le mur de la piscine, à côté des points d'entrée et de sortie, afin qu'il soit bien visible par tous les utilisateurs lorsqu'ils s'approchent de la piscine.

① x 4



② x 6



③ x 10



④ x 6

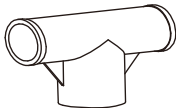

⑤ x 4

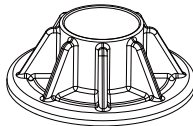

⑥ x 4

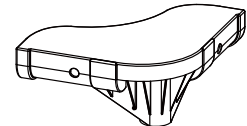

⑦ x 8

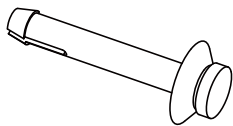

⑧ x 1



⑨ x 2



⑩ x 1



⑪ x 1



⑫ x 6

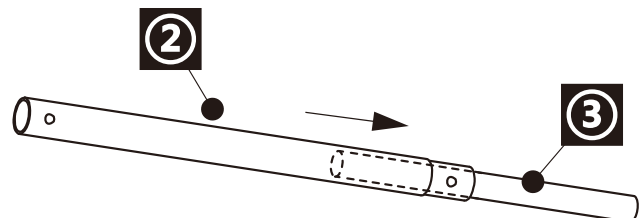
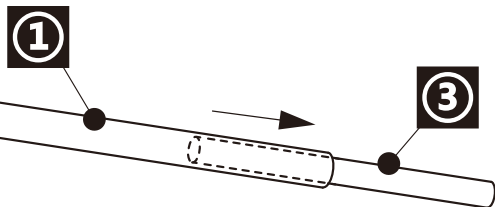
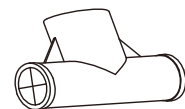

EN_NOTE: The drainage valve cover is already installed on the pool.

FR_REMARQUE : Le couvercle de la vanne de vidange est déjà installé sur la piscine.

ES_NOTA: La tapa de la válvula de drenaje ya está instalada en la piscina.

DE_HINWEIS: Die Abflussventilabdeckung ist bereits am Pool angebracht.

IT_NOTA: Il coperchio della valvola di scarico è già installato sulla piscina.

PL_UWAGA: Pokrywa zaworu spustowego jest już zamontowana na basenie.

RO_NOTĂ: Capacul supapei de scurgere este deja instalat pe piscină.



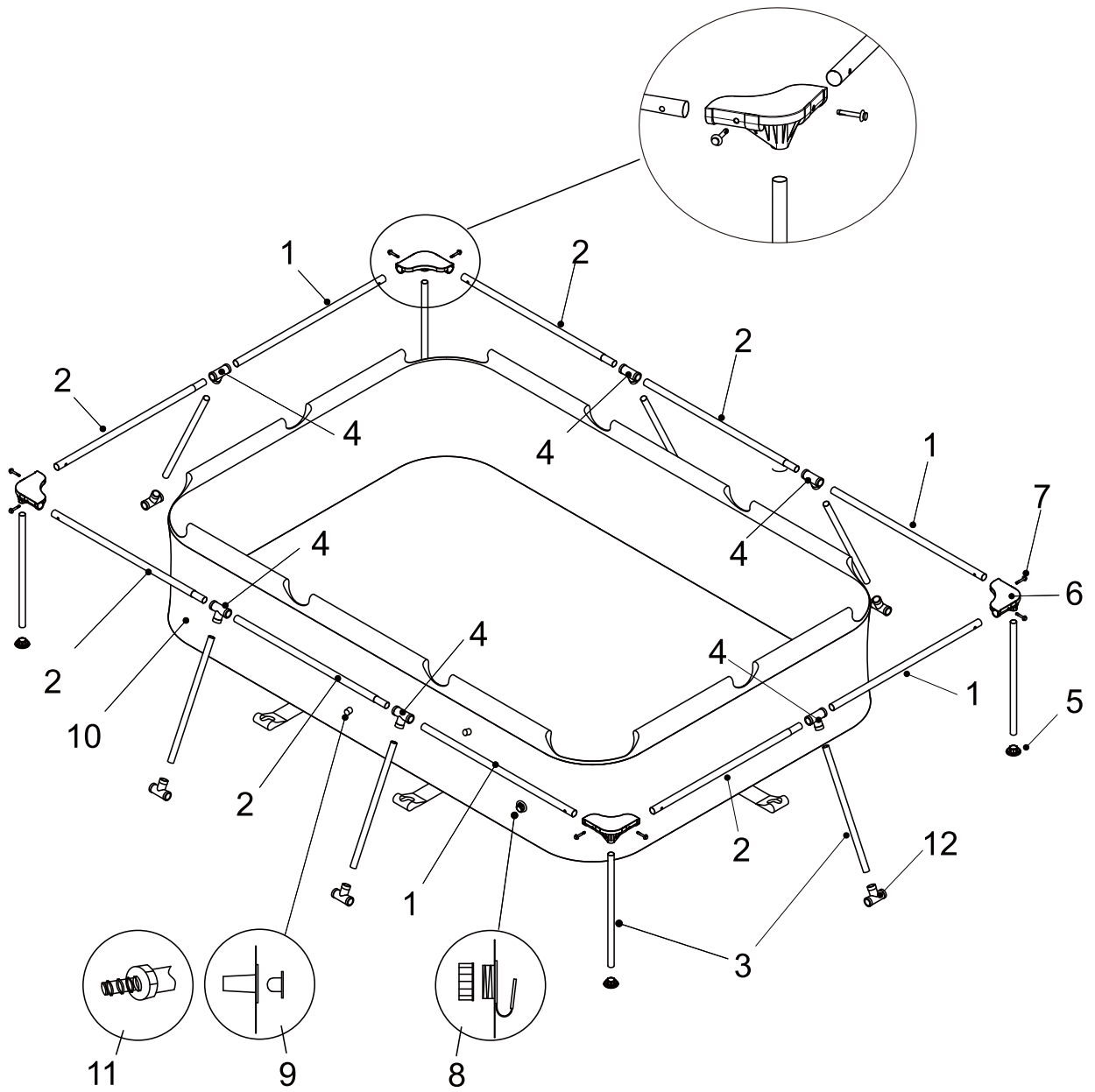

AVERTISSEMENT : Les piscines installées sur des surfaces insuffisamment planes sont susceptibles de fuir, de présenter des irrégularités ou de s'effondrer, ce qui peut entraîner des dommages matériels ou des blessures graves pour les personnes se trouvant dans ou autour de la piscine !

AVERTISSEMENT : N'utilisez pas de sable pendant le processus d'installation. S'il semble nécessaire d'utiliser un « agent de nivellement », cela signifie que votre site d'installation n'est probablement pas adapté. **LE NON-RESPECT DE CET AVERTISSEMENT PEUT ENTRAÎNER DES BLESSURES GRAVES.**

ATTENTION : Veuillez choisir soigneusement votre emplacement d'installation, car la pelouse et toute autre végétation souhaitable sous la toile de sol (le cas échéant) mourront. De plus, essayez d'éviter de placer la toile de sol (le cas échéant) dans des zones sujettes à la présence d'espèces végétales et de mauvaises herbes agressives, car celles-ci pourraient pousser à travers la toile de sol (le cas échéant).

ATTENTION : La piscine doit être accessible à une prise de courant alternatif de 110 ou 230 volts protégée par un disjoncteur différentiel (GFCI). La piscine doit être installée à une distance minimale de 2 m de la source d'alimentation, mais à une distance maximale équivalente à la longueur du cordon de la pompe de filtration. En aucun cas, une rallonge ne doit être utilisée pour prolonger la portée de la connexion.

Il est absolument essentiel de choisir un emplacement approprié pour votre piscine AVANT de tenter de la remplir d'eau. Veuillez choisir un emplacement qui respecte strictement les directives suivantes :

Directive 1. et parfaitement plat, avec une pente ne dépassant pas 3° à aucun endroit de la zone d'installation.

Guide 2. Assurez-vous que la zone que vous avez choisie pour installer la piscine est totalement exempte de bâtons, pierres, objets pointus ou autres débris étrangers.

Guide 3. Choisissez une zone qui ne se trouve pas directement sous des lignes électriques aériennes ou des arbres. De plus, assurez-vous que la zone d'installation de la piscine ne contient pas de tuyaux, de lignes ou de câbles souterrains de quelque nature que ce soit.

Guide 4. Si un tapis de sol est fourni avec votre kit de piscine, son utilisation est fortement recommandée. Le tapis de sol aidera à protéger le revêtement de la piscine contre les dommages causés par la croissance des mauvaises herbes, les objets pointus et les débris.

Guide 5. Si possible, choisissez un emplacement ouvert sur votre propriété qui soit exposé à la lumière directe du soleil. Cela aidera à réchauffer votre piscine.

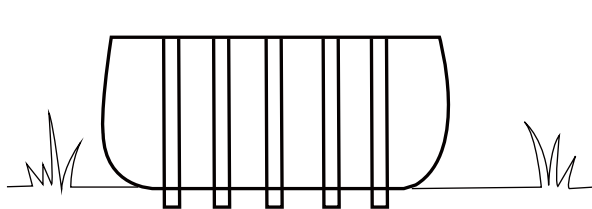

Terrain plat et régulier - CORRECT

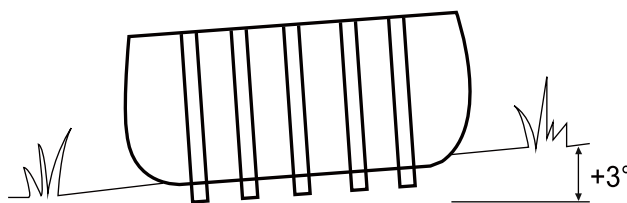

Terrain accidenté et en pente - INCORRECT

IMPORTANT : Ne commencez pas l'assemblage s'il manque des pièces. Pour obtenir des pièces de rechange, appelez le numéro du service à la clientèle de votre région.
 Nombre de personnes nécessaires pour l'installation : au moins 2 adultes.
 Durée totale de l'installation, hors préparation du site et remplissage en eau

Étape 1. VÉRIFIEZ QUE TOUTES LES PIÈCES SONT PRÉSENTES.

Retirez toutes les pièces du ou des cartons et placez-les au sol à l'endroit où elles doivent être assemblées. Vérifiez chaque pièce à l'aide du « RÉPERTOIRE DES PIÈCES ». Assurez-vous que toutes les pièces à assembler sont présentes.

Étape 2. INSTALLER LE COUVERCLE ET LE BOUCHON DES VANNES DE VIDANGE

Assurez-vous que le bouchon de vidange extérieur est inséré dans le bouchon de vidange extérieur et que le couvercle de la vanne de vidange est bien vissé. Bouchez les trous de raccordement avec les bouchons. (Le bouchon de vidange extérieur varie en fonction de la taille de la piscine.)

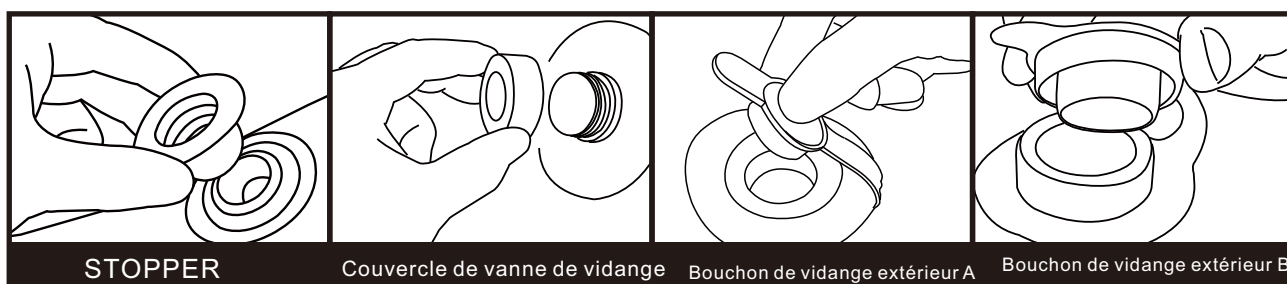

Étape 3. INSTALLATION DE LA POUTRE HORIZONTALE

Pour le manchon latéral long de la piscine :

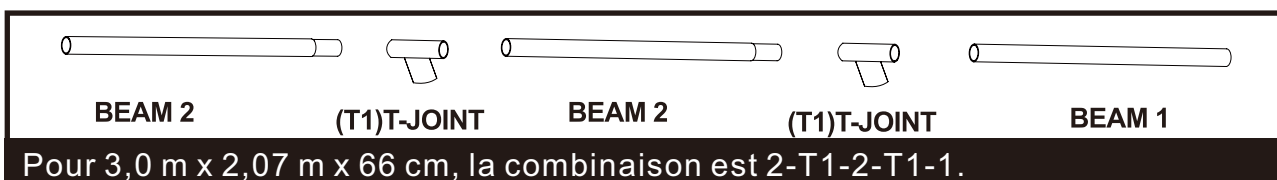

Pour le manchon court latéral de la piscine :



Étape 4. INSTALLATION DU JOINT EN L

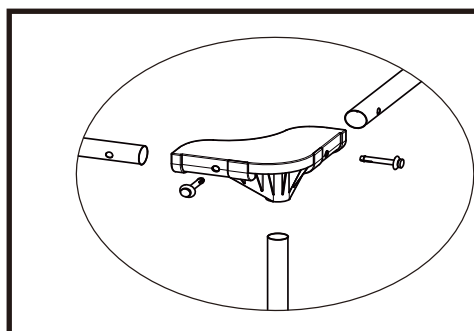

1. Utilisez l'extrémité de raccordement du L-JOINT pour relier les tubes horizontaux adjacents.
2. Utilisez l'extrémité de raccordement du L-JOINT pour relier le pied vertical. (Installez au préalable le capuchon du pied vertical sur le pied.)
3. Installez fermement la goupille sur le L-JOINT.
CONSEIL : si vous ne trouvez pas le trou sur le tube horizontal lorsque vous installez la vis, veuillez tourner le tube horizontal jusqu'à ce que le trou corresponde à la vis.

Étape 5 : Installez le repose-pied.

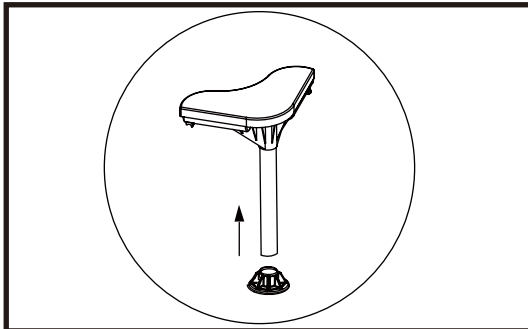

Installez le capuchon vertical sur le pied.

Étape 6 : Installez le pied incliné dans le T-JOINT 1.

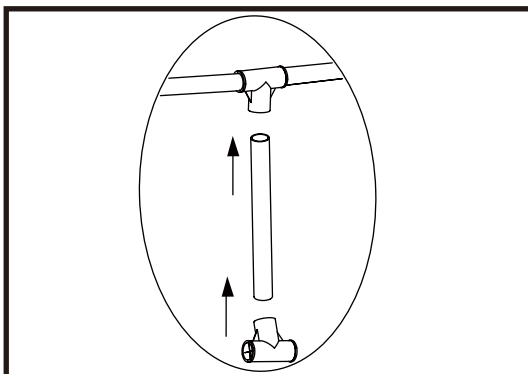

Installez le pied incliné dans le RACCORD EN T (HAUT ET BAS).

Étape 7 : Fixez la courroie inférieure au T-JOINT 2.

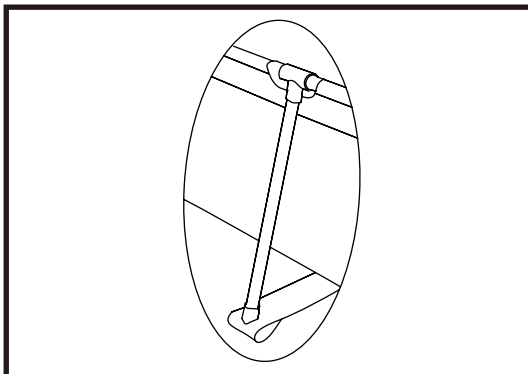

Installez le T-JOINT et la sangle de tension inférieure de la piscine sous le pied incliné. Aplatissez la sangle de tension.

AVERTISSEMENT : Ne laissez pas la piscine sans surveillance pendant le remplissage.
AVERTISSEMENT : Si plus de 2,5 à 5 cm d'eau s'accumulent d'un côté avant que vous ne commenciez à remplir le centre, cela signifie que la piscine n'est pas suffisamment à niveau et doit être corrigée ! Vous devez retirer le bouchon de vidange, vider complètement l'eau, démonter entièrement la piscine, la placer sur une surface plane et répéter les instructions d'installation.

AVERTISSEMENT : NE REMPLISSEZ PAS TROP LA PISCINE, car cela pourrait provoquer son effondrement. En cas de fortes pluies, vous devrez peut-être vider une partie de l'eau pour vous assurer que le niveau est correct.

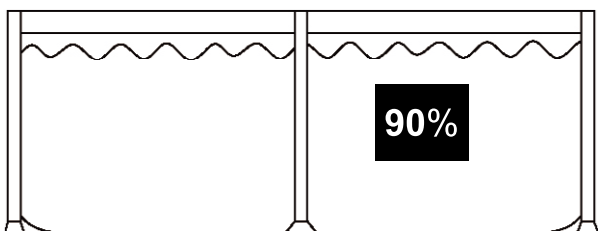

1. Assurez-vous que le raccord de vidange est bien bouché et que le bouchon est en place. Commencez à remplir la piscine d'eau. Une fois qu'il y a environ 2,5 cm d'eau au fond, arrêtez de remplir et lissez les plis au fond de la piscine. Tirez la paroi extérieure vers l'extérieur sous l'anneau supérieur, tout autour du fond de la piscine, afin qu'elle se remplisse uniformément.
2. Remplissez la piscine jusqu'à ce que le niveau d'eau soit atteint.

AVERTISSEMENT : Ne laissez pas vos enfants se tenir près du pli inférieur et faire face à la sortie d'eau pendant la vidange. Le courant d'eau pourrait emporter vos enfants.

AVERTISSEMENT : La piscine doit être rangée dans un endroit frais et sec, sans objets pointus à proximité ni objets lourds posés dessus, qui pourraient l'endommager.

Étape 1. Si vous disposez d'une pompe de filtration, assurez-vous que l'alimentation électrique de la pompe a été coupée.

Étape 2. Vérifiez que le bouchon de vidange est bien inséré à l'intérieur de la piscine.

Étape 3. Raccordez votre tuyau d'arrosage au raccord de la vanne de vidange et placez l'autre extrémité du tuyau dans un endroit où l'eau peut s'écouler en toute sécurité, comme un égout pluvial ou une gouttière. N'oubliez pas que l'eau tendant à s'écouler vers le niveau le plus bas, l'extrémité du tuyau doit être plus basse que la piscine pour garantir un drainage complet.

Étape 4. Si vous disposez d'une pompe de filtration, insérez le bouchon dans les raccords d'entrée et de sortie à l'intérieur de la piscine, puis débranchez les tuyaux de la pompe de filtration.

Étape 5. Fixez le raccord de la vanne de vidange à la sortie de vidange en tournant le raccord dans le sens des aiguilles d'une montre.

Étape 6. Ouvrez le bouchon de vidange situé à l'intérieur de la piscine et l'eau commencera à s'écouler immédiatement.

Étape 7. Débranchez le tuyau et le raccord de la vanne de vidange lorsque vous avez terminé.

Étape 8. Remettez le bouchon de vidange à l'intérieur de la piscine.

Étape 9. Assurez-vous que la bâche de la piscine est complètement sèche avant de plier la piscine pour un stockage à long terme. Laisser la piscine exposée au soleil pendant quelques heures permettra de la nettoyer, d'accélérer le processus de séchage et de faciliter son pliage pour le stockage. (N'essayez jamais de plier ou de ranger une piscine qui n'est pas complètement sèche, car cela pourrait entraîner la prolifération de moisissures pendant la période de stockage.)

Étape 10. N'oubliez pas qu'un stockage hors saison approprié est essentiel pour protéger votre investissement dans votre piscine. (En particulier en hiver) Une fois vidangée et sèche, votre piscine doit être soigneusement pliée et enveloppée dans une bâche de sol (si disponible) ou dans un autre matériau de protection similaire. La piscine et tous les accessoires applicables, tels que la pompe, la couverture, la bâche de sol, l'échelle, les tuyaux, les colliers de serrage et la quincaillerie, doivent être conservés ensemble et stockés à l'intérieur, dans un endroit raisonnablement chaud, sec et à l'abri des intempéries.

INSTRUCTIONS DE PLIAGE

Avant de plier, il est préférable de sécher complètement toutes les pièces et la piscine en les exposant au soleil pendant environ une heure (PHOTO 1). Ensuite, saupoudrez-les de talc pour éviter que le vinyle ne colle.

Étape 1. Pliez les côtés saillants vers l'intérieur pour obtenir une forme rectangulaire (PHOTO 2).

Étape 2. Pliez chaque moitié du rectangle pour obtenir un rectangle plus petit (PHOTO 3).

Étape 3. Repliez chaque extrémité vers l'arrière (photo 4).

Étape 4. Repliez les extrémités restantes ensemble pour obtenir un rectangle parfait (photo 5).

CONSEIL 1. Veuillez retirer l'air à l'intérieur afin que la piscine pliée soit fine et plate à chaque pliage.

CONSEIL 2. L'emballage d'origine peut être utilisé pour le rangement.

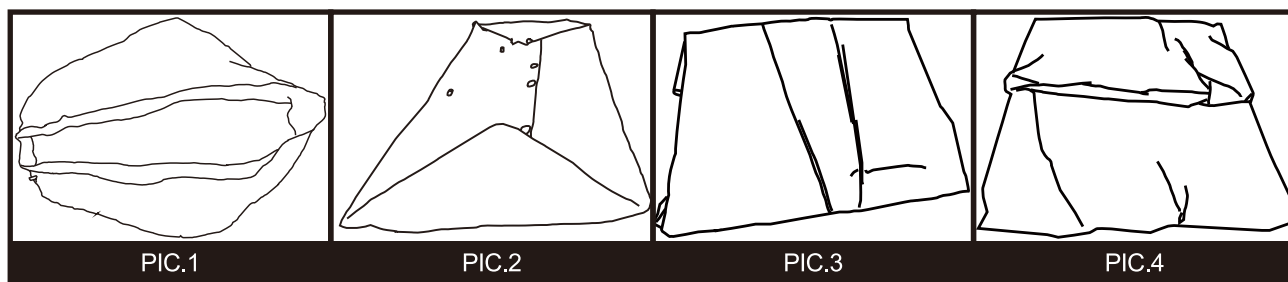

PIC.1

PIC.2

PIC.3

PIC.4

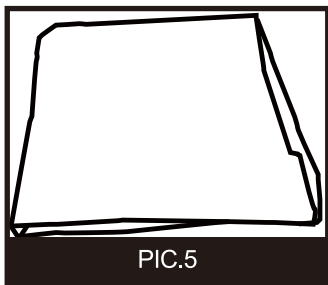

PIC.5

Ce produit est conçu pour être rangé, comme les piscines saisonnières. Si vous vivez dans une région tempérée où la piscine ne sera pas utilisée toute l'année, il est **FORTEMENT RECOMMANDÉ** de la vider, de la nettoyer et de la sécher soigneusement, puis de la ranger dans un endroit protégé pendant la saison morte. Cela permettra de prolonger la durée de vie de votre piscine et d'éviter tout risque pour la sécurité pendant la période où elle n'est pas utilisée. Pendant la saison d'utilisation du kit de piscine, le système de filtration (le cas échéant) doit être mis en service chaque jour, suffisamment longtemps pour assurer au moins un renouvellement complet du volume d'eau.

Afin de garder l'eau de votre piscine propre et hygiénique tout au long de la saison, veuillez respecter scrupuleusement les consignes suivantes :

1. L'utilisation correcte et régulière de produits chimiques de base pour piscine est nécessaire pour maintenir un équilibre pH adéquat dans l'eau de votre piscine.

De plus, l'application de produits chimiques aidera à prévenir la croissance de bactéries ou d'algues nocives dans votre piscine et aidera votre pompe de filtration à garder votre eau cristalline. Les produits chimiques dont votre piscine peut avoir besoin comprennent, sans s'y limiter, les suivants.

1) Chlore en pastilles, en granulés ou liquide : désinfecte l'eau de la piscine et empêche la prolifération des algues.

2) Produits chimiques pour ajuster le pH : ils sont utilisés pour corriger le niveau de pH et rendre l'eau plus ou moins acide.

3) Algicides : ces produits chimiques sont formulés pour éliminer les algues.

4) « Choc » (super chlorateur) : élimine certains composés organiques et autres composés combinés qui peuvent affecter la clarté de l'eau.

Pour obtenir des informations spécifiques sur l'utilisation des produits chimiques, veuillez consulter un détaillant local spécialisé dans les équipements de piscine et lui indiquer le volume d'eau de votre piscine, ainsi qu'un échantillon de l'eau de votre piscine si vous le souhaitez. Cela lui permettra de vous donner des instructions précises sur : 1) les produits chimiques à acheter, 2) les quantités de produits chimiques à acheter et 3) la manière d'utiliser certains produits chimiques de manière sûre et efficace.

2. Ne laissez jamais le chlore entrer en contact direct avec le revêtement de la piscine avant qu'il ne soit complètement dissous. Cela signifie que le chlore granulé ou en pastilles doit d'abord être dissous dans un seau d'eau avant d'être ajouté à l'eau de la piscine. De même, le chlore liquide doit être versé lentement et uniformément dans l'eau de la piscine à partir de différents endroits autour du périmètre de la piscine.

DANGER : N'ajoutez JAMAIS d'eau aux produits chimiques. Au contraire, ajoutez toujours les produits chimiques à l'eau. De même, ne mélangez jamais des produits chimiques séparés entre eux, mais ajoutez-les séparément à la piscine et laissez-les circuler dans toute la piscine avant d'ajouter d'autres types de produits chimiques.

3. Nous vous recommandons d'acheter un kit de test et de tester fréquemment l'eau de votre piscine afin de vous assurer que le pH et le taux de chlore sont optimaux. Votre revendeur local de produits pour piscine peut vous fournir des informations sur l'achat et l'utilisation d'un kit de test adapté à vos besoins. **REMARQUE** : un taux de chlore excessif ou un pH trop bas (acide) peut endommager le revêtement de votre piscine. Veuillez donc prendre des mesures correctives dès que possible si les tests révèlent l'une ou l'autre de ces conditions.

Les tâches consistant à retirer les débris volumineux de votre piscine et à maintenir la propreté de la paroi intérieure sont simplifiées grâce au kit d'entretien Prompt Set Pool Maintenance Kit, qui comprend un skimmer à feuilles et un aspirateur alimenté par un tuyau d'arrosage. Les kits d'entretien sont inclus en bonus dans les systèmes de piscine plus grands, et peuvent également être achetés séparément en tant qu'accessoires.

Veuillez contacter votre centre de service après-vente local si vous souhaitez obtenir des conseils sur toute réparation pendant la durée de vie du kit de piscine.

4. Le cas échéant, vérifiez votre cartouche de filtre-pompe toutes les deux semaines (ou plus fréquemment en période d'utilisation intensive) afin de déterminer si elle doit être nettoyée ou remplacée. Si votre cartouche n'est plus blanche, essayez de la nettoyer à l'aide d'un jet d'eau puissant provenant de votre tuyau d'arrosage. Si votre cartouche ne peut pas être nettoyée de cette manière, elle doit être remplacée. Si vous ne nettoyez pas et/ou ne remplacez pas fréquemment vos cartouches, cela affectera l'efficacité de votre pompe de filtration et pourrait raccourcir sa durée de vie utile.
5. Si votre système de piscine comprend une couverture, essayez de garder votre piscine couverte en permanence lorsqu'elle n'est pas utilisée. Cela permettra d'empêcher le vent et d'autres éléments de déposer de la saleté et des débris dans votre piscine, et évitera également que l'eau de pluie en excès ne la remplisse excessivement.
6. Rappelez à votre famille et à vos amis de toujours rincer à l'eau claire toute saleté ou huile solaire présente sur leurs mains, leurs pieds et leur corps avant d'entrer dans la piscine.
7. Il est nécessaire de surveiller les boulons et les pièces métalliques de la piscine (par exemple, les taches de rouille) lorsque cela est possible.
8. Une fois que votre piscine a été remplie d'eau pour la saison, vérifiez si elle ne déborde pas en raison de l'eau de pluie ou d'un débordement accidentel. Si cela se produit, il est important de vidanger ou d'évacuer l'excès d'eau dès que possible. S'il s'agit d'une piscine gonflable, le niveau d'eau ne doit jamais dépasser le bord inférieur de l'anneau gonflable.
9. Quels que soient les matériaux utilisés pour la construction de la piscine, les surfaces accessibles doivent être vérifiées régulièrement afin d'éviter toute blessure.

Instructions pour l'utilisation des rustines de réparation

(Les petites fuites dues à des trous d'épingle ou à des perforations peuvent être réparées à l'aide des rustines fournies).

- a) Localisez l'emplacement de la fuite.
- b) Dégonflez la piscine.
- c) Nettoyez la zone autour de la fuite et essuyez toute l'eau présente à la surface.
- d) Sortez le patch de réparation, découpez-le à la forme et à la taille requises, qui doivent être plus grandes que la zone de fuite, placez le patch sur la zone de fuite et appuyez fermement.
- e) Attendez 30 minutes pour que la zone réparée sèche à l'air libre.

Si les dommages sont trop importants, nous recommandons d'utiliser une colle à base de silicone ou de caoutchouc pour la réparation.

Instructions pour la colle de réparation

1. Localisez l'endroit de la fuite.
2. Dégonflez (si nécessaire) et vidangez complètement.
3. Nettoyez la zone autour de la fuite et essuyez toute l'eau de la surface.
4. Nettoyez soigneusement la zone autour de la fuite. Découpez un morceau de matériau de réparation de forme ronde, qui doit être plus grand que la zone endommagée.
5. Collez (vous devez acheter la colle séparément) un côté du patch sur la zone à réparer. Veuillez noter que la colle doit être appliquée uniformément sur le patch.
6. Placez le patch sur la zone endommagée et appuyez fermement. Attendez 12 heures pour que la colle sèche. Une fois le patch sec, appliquez de la colle sur les bords pour obtenir une étanchéité parfaite (temps de séchage : 4 heures).

Problème	Description	CAUSE	Remédie
Eau colorée	L'eau devient bleue, brune ou noire lorsqu'elle est traitée au chlore pour la première fois.	Le chlore oxyde les minéraux présents dans votre eau, ce qui est fréquent dans les eaux provenant de diverses sources.	Régler le pH à la valeur recommandée. Faites passer le filtre jusqu'à ce que l'eau soit claire. Nettoyez régulièrement le cartouche.
PARTICALS suspendu dans l' eau	L'eau a une apparence « laiteuse » ou trouble.	« Eau dure » due à un pH élevé. La chlorination est insuffisante. Débris étrangers dans l'eau. Les baigneurs ne se laveront pas les pieds avant de monter dans la piscine.	Régulez le pH. Consultez un revendeur spécialisé dans les produits pour piscines afin de vérifier le traitement d'eau approprié. Assurez un niveau de chlore adéquat. Nettoyez ou remplacez votre filtre. Éliminez la saleté avec un tuyau à haute pression avant d'entrer.
Niveau d'eau bas persistant	Le bassin semble perdre de l'eau chaque jour.	Fente ou trou dans le revêtement de la piscine. Fuite ou trou dans le tuyau de la pompe de filtration Les pinces de tuyau sont trop lâches. Évaporation liée aux fortes chaleurs estivales.	Localisez les dommages et réparez-les à l'aide du kit de réparation fourni. Réparer ou remplacer les tuyaux Fermez toutes les sangles de fixation des tuyaux. Mettez le bassin en couverture lorsque vous n'en utilisez pas.
algues	L'eau a une teinte verdâtre. Des taches vertes, brunes ou noires apparaissent sur le revêtement de la piscine. Le fond de la piscine est glissant et/ou une odeur désagréable est présente.	Des algues sont présentes.	Appliquez un traitement de choc (super-chlorinage). Vérifiez le pH et ajustez-le à un niveau approprié selon les recommandations du fournisseur local de produits pour piscines. Vacuum ou nettoyage léger du revêtement de la piscine. Testez régulièrement l'eau pour maintenir un taux de chlore optimal.
L'eau du bassin est froide.	L'eau n'est pas encore à une température suffisante pour nager confortablement.	La piscine a été installée dans un endroit trop ombragé ou bordé d'arbres. La chaleur s'échappe de l'eau du bassin.	Déplacez le bassin vers un emplacement plus ouvert, afin qu'il bénéficie d'une exposition maximale au soleil pendant les heures de plein jour. Mettez votre piscine à l'abri chaque fois qu'elle n'est pas utilisée.
Déformation par rapport au cadre		Ne pas rempli jusqu'au niveau d'eau	Suggérer de continuer à remplir jusqu'au niveau d'eau

INSTRUCCIONES DE SEGURIDAD
 REFERENCIA DE LAS PIEZAS
 SELECCIÓN DEL LUGAR
 MONTAJE DE LA PISCINA
 LLENADO DE LA PISCINA CON AGUA
 ALMACENAMIENTO EN INVIERNO Y A LARGO PLAZO
 MANTENIMIENTO DE LA PISCINA DURANTE LA TEMPORADA Y CUIDADO DEL AGUA
 SOLUCIÓN DE PROBLEMAS

INSTRUCCIONES DE SEGURIDAD

Lea atentamente, comprenda y siga toda la información de este manual del usuario antes de instalar y utilizar la piscina. Estas advertencias, instrucciones y directrices de seguridad abordan algunos riesgos comunes de las actividades acuáticas, pero no pueden cubrir todos los riesgos y peligros en todos los casos. Actúe siempre con precaución, sentido común y buen juicio cuando disfrute de cualquier actividad acuática. Conserve esta información para su uso futuro.

Seguridad para personas que no saben nadar

- 1). Se requiere la supervisión continua, activa y vigilante de personas que no saben nadar o que nadan con dificultad por parte de un adulto competente en todo momento (recuerde que los niños menores de cinco años corren el mayor riesgo de ahogamiento);
- 2). Designe a un adulto competente para supervisar la piscina cada vez que se utilice.
- 3). Las personas que no saben nadar o que no son buenas nadadoras deben llevar equipo de protección personal cuando utilicen la piscina.
- 4). Cuando la piscina no se utilice o no esté supervisada, retire todos los juguetes de la piscina y sus alrededores para evitar atraer a los niños a la piscina.



Dispositivos de seguridad

- 1). Se recomienda instalar una barrera (y asegurar todas las puertas y ventanas, cuando sea posible) para evitar el acceso no autorizado a la piscina.
- 2). Las barreras, las cubiertas para piscinas, las alarmas para piscinas o dispositivos de seguridad similares son ayudas útiles, pero no sustituyen la supervisión continua y competente de un adulto.

Equipo de seguridad

- 1). Se recomienda tener equipo de rescate (por ejemplo, un salvavidas) cerca de la piscina.
- 2). Mantenga un teléfono que funcione y una lista de números de emergencia cerca de la piscina.

Uso seguro de la piscina

- 1). Anime a todos los usuarios, especialmente a los niños, a aprender a nadar.
- 2). Aprenda soporte vital básico (reanimación cardiopulmonar, RCP) y repase estos conocimientos con regularidad. Esto puede marcar la diferencia a la hora de salvar una vida en caso de emergencia.
- 3). Instruya a todos los usuarios de la piscina, incluidos los niños, sobre qué hacer en caso de emergencia.
- 4). Nunca se zambulla en aguas poco profundas. Esto puede provocar lesiones graves o la muerte.
- 5). No utilice la piscina si ha consumido alcohol o medicamentos que puedan afectar a su capacidad para utilizarla de forma segura.
- 6). Cuando se utilicen cubiertas para piscinas, retírelas completamente de la superficie del agua antes de entrar en la piscina.
- 7). Proteja a los usuarios de la piscina de enfermedades relacionadas con el agua manteniendo el agua de la piscina tratada y practicando una buena higiene. Consulte las directrices de tratamiento del agua en el manual del usuario.
- 8). Guarde los productos químicos (por ejemplo, productos para el tratamiento del agua, la limpieza o la desinfección) fuera del alcance de los niños.
- 9). Utilice los símbolos que se indican a continuación.

10). Las escaleras desmontables deben colocarse sobre una superficie horizontal.

11). Advertencia: una piscina desaguada al aire libre puede provocar riesgos desconocidos.

ADVERTENCIA: La instalación y el montaje deben ser realizados por adultos.

ADVERTENCIA: Lea y siga las instrucciones de uso y mantenimiento para garantizar un uso seguro del kit de piscina. El incumplimiento de las instrucciones de uso y mantenimiento puede provocar graves riesgos para la salud, en particular para los niños.

ADVERTENCIA: Solo para uso doméstico en exteriores.

ADVERTENCIA: Peligro de ahogamiento. Los niños pueden ahogarse en cantidades muy pequeñas de agua.

ADVERTENCIA: Vacíe la piscina cuando no la utilice. No deje una piscina pequeña vacía al aire libre.



ADVERTENCIA: Mantenga a los niños bajo supervisión en el entorno acuático.



ADVERTENCIA: No bucear.

Esta señal de seguridad debe colocarse en un lugar visible y destacado, a menos de 2 metros de la piscina. También puede adquirir un adhesivo de vinilo (no incluido) para pegar la señal a la pared de la piscina, junto al punto de entrada y salida, asegurándose de que sea claramente visible para todos los usuarios cuando se acerquen a la piscina.

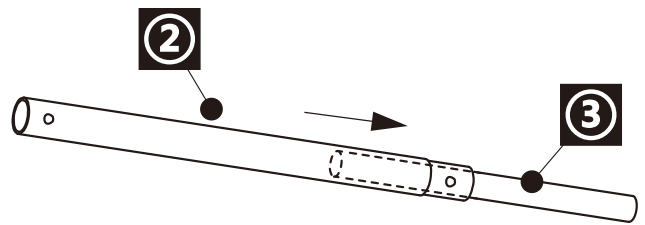
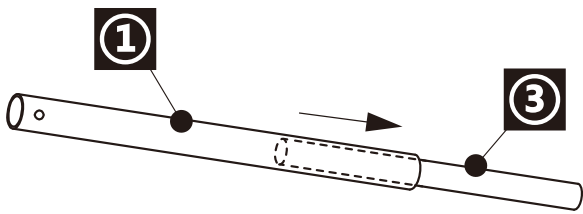
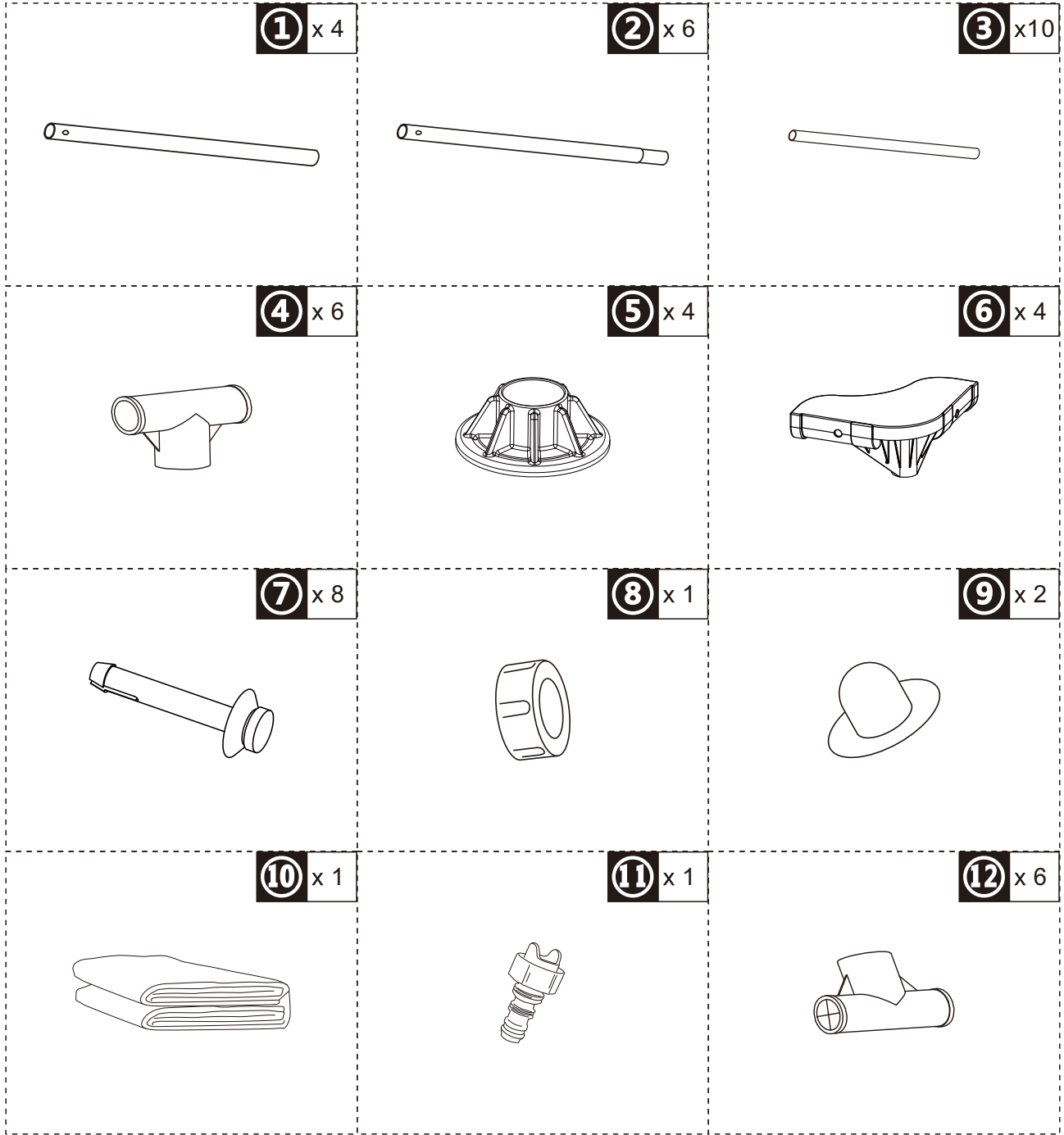

EN_NOTE: The drainage valve cover is already installed on the pool.
FR_REMARQUE : Le couvercle de la vanne de vidange est déjà installé sur la piscine.
ES_NOTA: La tapa de la válvula de drenaje ya está instalada en la piscina.
DE_HINWEIS: Die Abflussventilabdeckung ist bereits am Pool angebracht.
IT_NOTA: Il coperchio della valvola di scarico è già installato sulla piscina.
PL_UWAGA: Pokrywa zaworu spustowego jest już zamontowana na basenie.
RO_NOTĂ: Capacul supapei de scurgere este deja instalat pe piscină.



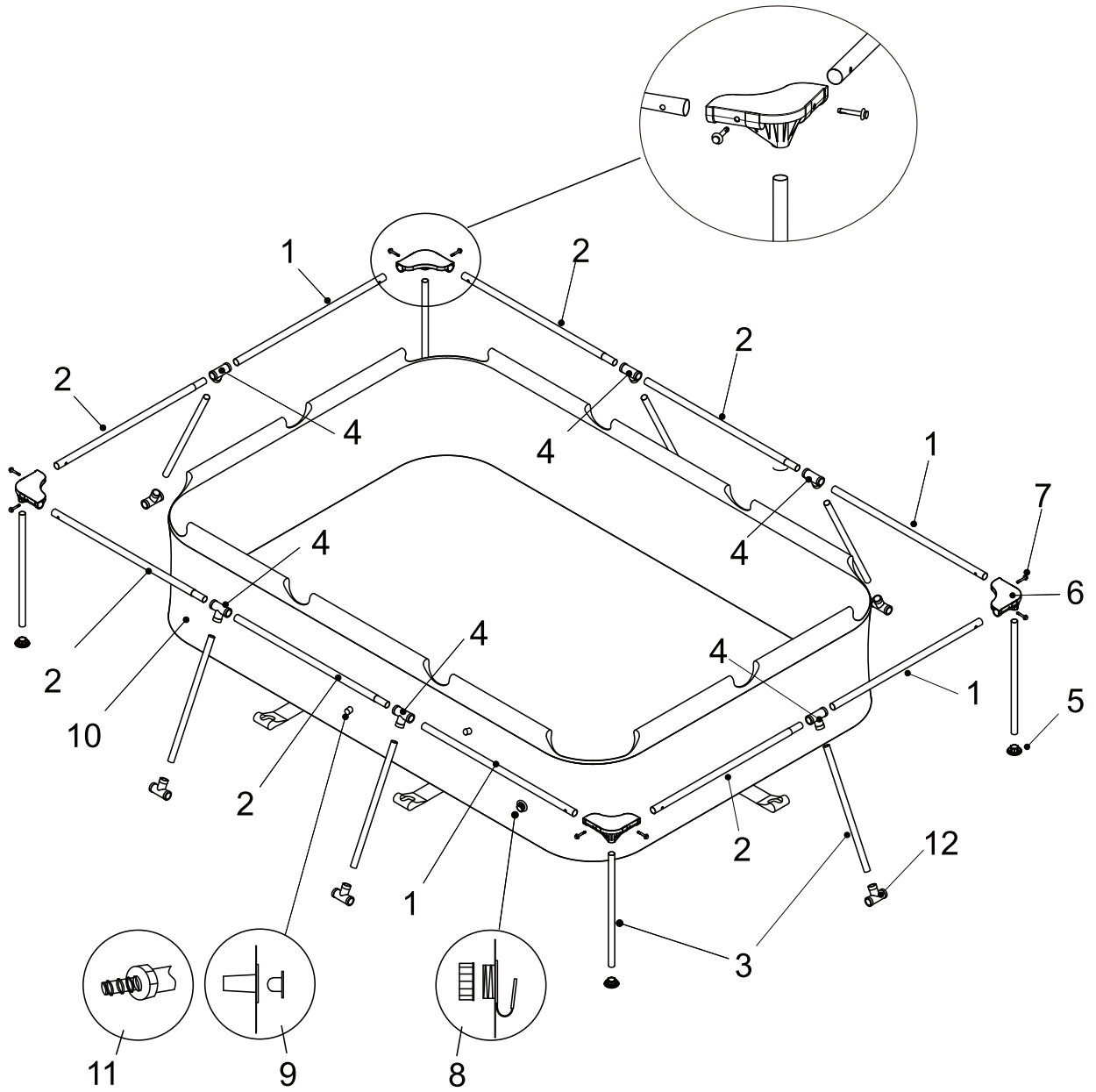

ADVERTENCIA: Las piscinas instaladas en superficies que no estén debidamente niveladas pueden sufrir fugas, formar irregularidades o colapsar, lo que puede provocar daños materiales o lesiones graves a las personas que se encuentren dentro o alrededor de la zona de la piscina.

ADVERTENCIA: No utilice arena durante el proceso de montaje. Si parece que es necesario utilizar un «agente nivelador», es probable que el lugar de montaje no sea adecuado. **EL INCUMPLIMIENTO DE ESTA ADVERTENCIA PUEDE PROVOCAR LESIONES PERSONALES GRAVES.**

PRECAUCIÓN: Elija cuidadosamente el lugar de instalación, ya que el césped y otra vegetación deseable que se encuentre debajo de la lona (si procede) morirá. Además, intente evitar colocar la lona (si procede) en zonas propensas a especies de plantas y malas hierbas agresivas, ya que pueden crecer a través de la lona (si procede).

PRECAUCIÓN: La piscina debe tener acceso a una toma de corriente alterna de 110 o 230 voltios protegida por un interruptor diferencial (GFCI). La piscina debe instalarse a una distancia mínima de 2 m de la fuente de alimentación, pero sin superar la longitud del cable de la bomba de filtrado. Bajo ninguna circunstancia se debe utilizar un cable alargador para ampliar el alcance de la conexión.

Es absolutamente esencial seleccionar un lugar adecuado para su piscina ANTES de intentar llenarla con agua. Seleccione un lugar de instalación que cumpla estrictamente con las siguientes directrices:

Directriz 1. Debe ser extremadamente llano, con una pendiente que no supere los 3° en ningún punto del área de instalación.

Guía 2. Asegúrese de que el área que ha seleccionado para instalar la piscina esté completamente libre de palos, piedras, objetos punzantes u otros residuos extraños.

Guía 3. Seleccione un área que no esté directamente debajo de cables eléctricos aéreos o árboles. Además, asegúrese de que el área de instalación de la piscina no contenga tuberías, líneas o cables subterráneos de servicios públicos de ningún tipo.

Guía 4. Si el kit de la piscina incluye una lona para el suelo, se recomienda encarecidamente su uso. La lona para el suelo ayudará a proteger el revestimiento de la piscina de daños causados por el crecimiento de malas hierbas, objetos punzantes y residuos.

Guía 5. Si es posible, elija un lugar abierto en su propiedad que esté expuesto a la luz solar directa. Esto ayudará a calentar la piscina.

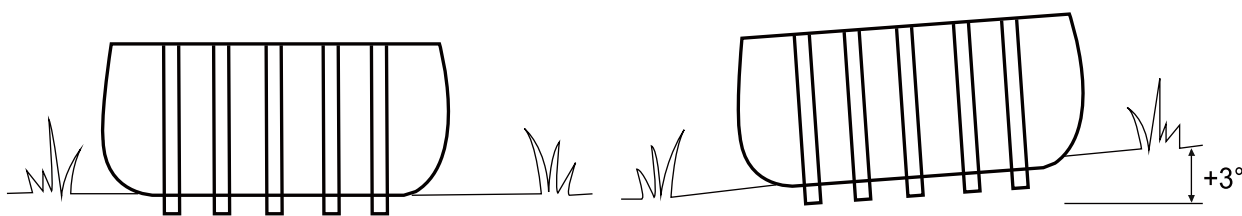

Terreno llano y nivelado:
CORRECTO

Terreno irregular y en
pendiente: **INCORRECTO**

IMPORTANTE: No comience el montaje si falta alguna pieza. Para solicitar piezas de repuesto, llame al número de teléfono del Servicio de Atención al Consumidor de su zona.

Número de personas necesarias para la instalación: 2 adultos como mínimo.

Tiempo total de instalación, excepto el tiempo de preparación del lugar y llenado de agua

Paso 1. CUENTE TODAS LAS PIEZAS.

Saque todas las piezas de la(s) caja(s) y colóquelas en el suelo, en el lugar donde se van a montar. Compruebe cada pieza según la «REFERENCIA DE LAS PIEZAS».

Asegúrese de que están todas las piezas que se van a montar.

Paso 2. INSTALE LA TAPA DE LAS VÁLVULAS DE DRENAJE Y LOS TAPONES.

Asegúrese de que el tapón de drenaje exterior esté insertado en la tapa de drenaje exterior y que la tapa de la válvula de drenaje esté bien atornillada. Tape los orificios de conexión con los tapones. (El tapón de drenaje exterior varía según el tamaño de la piscina).

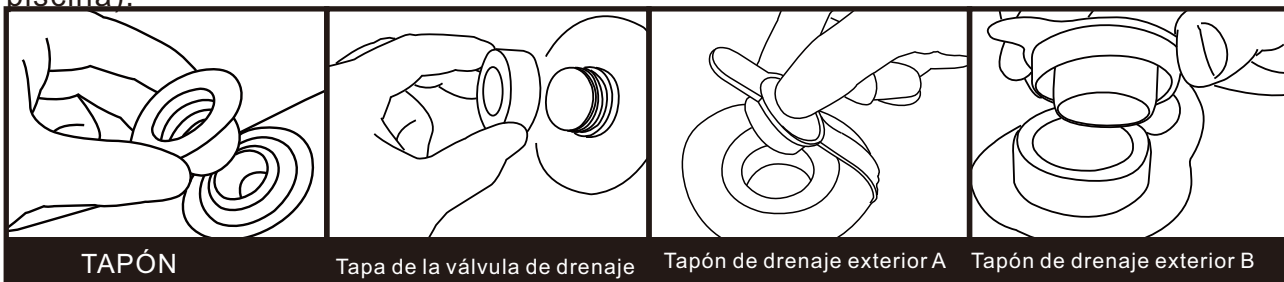

Paso 3. INSTALAR LA VIGA HORIZONTAL

Para el manguito lateral largo de la piscina:



Para el lateral corto de la piscina:



Paso 4. INSTALAR LA JUNTA EN L

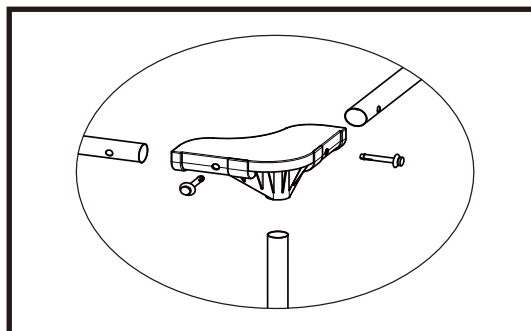

1. Utilice el extremo de conexión del L-JOINT para conectar los tubos horizontales adyacentes.
 2. Utilice el extremo de conexión del L-JOINT para conectar la pata vertical. (Instale primero la tapa de la pata vertical en la pata).
 3. Instale el pasador en el L-JOINT con firmeza.
- CONSEJO:** Si no encuentra el orificio en el tubo horizontal al instalar el tornillo, gire el tubo horizontal hasta que el orificio coincida con el tornillo.

Paso 5: Instale la almohadilla para los pies.

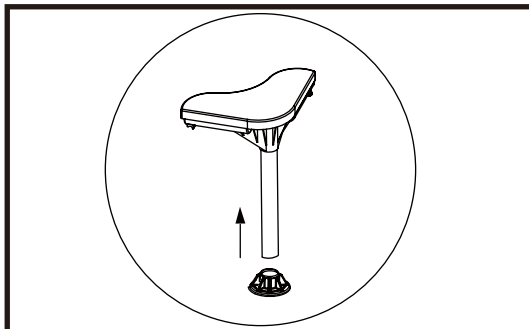

Instale la tapa vertical de la pata en la pata.

Paso 6: Instale la pata inclinada en la UNIÓN EN T 1.

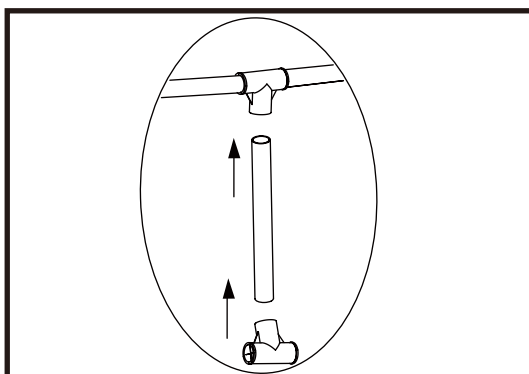

Instale la pata inclinada en la UNIÓN EN T (ARRIBA Y ABAJO).

Paso 7: Fije la correa inferior a la UNIÓN EN T 2.

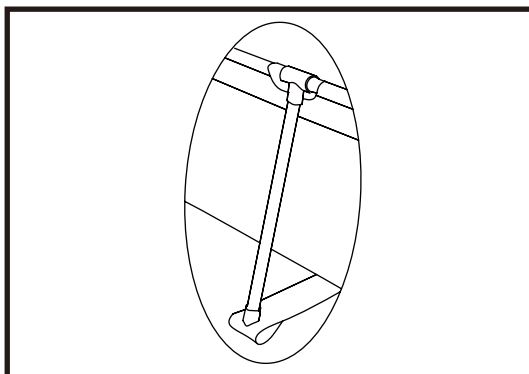

Instale la T-JOINT y la correa de tensión inferior de la piscina debajo de la pata inclinada. Aplane la correa de tensión.

ADVERTENCIA: No deje la piscina desatendida mientras se llena de agua.

ADVERTENCIA: Si se acumulan más de 1~2 pulgadas de agua en cualquier lado antes de comenzar a llenar el centro, la piscina no está lo suficientemente nivelada y debe corregirse. Debe sacar el tapón de drenaje, vaciar el agua por completo, desmontar la piscina por completo, colocar la piscina en una superficie plana y repetir las instrucciones de montaje.

ADVERTENCIA: NO LA LLENE EN EXCESO, ya que esto podría provocar el colapso de la piscina. En caso de lluvias intensas, es posible que tenga que vaciar parte del agua para garantizar que el nivel sea el correcto.

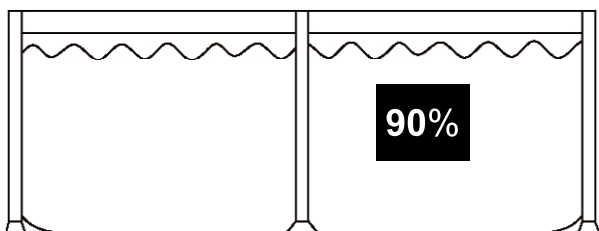

1. Asegúrese de que el tapón de drenaje esté bien colocado y que la tapa esté en su sitio. Comience a llenar la piscina con agua. Cuando haya aproximadamente 2,5 cm de agua en el fondo, deje de llenarla y alise las arrugas del fondo de la piscina. Tire de la pared exterior desde debajo del anillo superior alrededor de todo el fondo de la piscina, para que se llene de manera uniforme.
2. Llene la piscina hasta alcanzar el nivel de agua deseado.

ADVERTENCIA: No permita que sus hijos se coloquen en la parte inferior y miren hacia la salida de agua durante el drenaje. La corriente de agua podría arrastrar a sus hijos.

ADVERTENCIA: La piscina debe almacenarse en lugares frescos y secos, sin objetos afilados alrededor ni objetos pesados encima, que puedan dañarla.

Paso 1. Si tiene una bomba de filtro, asegúrese de que la fuente de alimentación de la bomba de filtro esté desconectada.

Paso 2. Compruebe que el tapón de drenaje está bien insertado en el interior de la piscina.

Paso 3. Conecte la manguera de jardín al conector de la válvula de drenaje y coloque el otro extremo de la manguera en una zona donde el agua pueda drenarse de forma segura, como un desagüe pluvial o una cuneta. Recuerde que, dado que el agua siempre busca su propio nivel, el extremo de la manguera debe estar a una altura inferior a la de la piscina para garantizar un drenaje completo.

Paso 4. Si tiene una bomba de filtro, inserte el tapón en los accesorios de entrada y salida, en el interior de la piscina, y luego desconecte las mangueras de la bomba de filtro.

Paso 5. Conecte el conector de la válvula de drenaje a la salida de drenaje girando el conector en el sentido de las agujas del reloj.

Paso 6. Abra el tapón de drenaje en el interior de la piscina y el agua comenzará a drenarse inmediatamente.

Paso 7. Desconecte la manguera y el conector de la válvula de drenaje cuando haya terminado.

Paso 8. Vuelva a colocar el tapón de drenaje en el interior de la piscina.

Paso 9. Asegúrese de que el revestimiento de la piscina esté completamente seco antes de plegarla para guardarla durante un periodo prolongado. Dejar la piscina expuesta a la luz solar durante unas horas limpiará y acelerará el proceso de secado, y facilitará el plegado de la piscina para su almacenamiento. (Nunca intente plegar o guardar una piscina que no esté completamente seca, ya que esto podría provocar la proliferación de moho durante el tiempo que la piscina permanezca almacenada).

Paso 10. Recuerde que un almacenamiento adecuado fuera de temporada es fundamental para proteger su inversión en la piscina. (Especialmente en invierno) Una vez drenada y seca, la piscina debe plegarse con cuidado y envolverse en una lona (si se dispone de ella) u otro material protector similar. La piscina y todos los accesorios aplicables, como la bomba, la cubierta, la lona, la escalera, las mangueras, las abrazaderas y los herrajes, deben guardarse juntos y almacenarse en el interior, en un lugar razonablemente cálido, seco y protegido de la intemperie.

INSTRUCCIONES DE PLEGADO

Antes de plegarla, es mejor secar completamente todas las piezas y la piscina dejándolas al sol durante una hora aproximadamente (FOTO 1). A continuación, espolvoree un poco de talco para evitar que el vinilo se pegue.

Paso 1. Doble los lados salientes hacia dentro para obtener una forma rectangular (FIG. 2).

Paso 2. Doble cada mitad del rectángulo para obtener un rectángulo más pequeño (FIG. 3).

Paso 3. Doble cada extremo hacia atrás (FIG. 4).

Paso 4. Doble los extremos restantes juntos para crear un rectángulo definitivo (FIG. 5).

CONSEJO 1. Retire el aire del interior para que el pliegue quede fino y plano durante cada plegado.

CONSEJO 2. El embalaje original se puede utilizar para guardarlo.

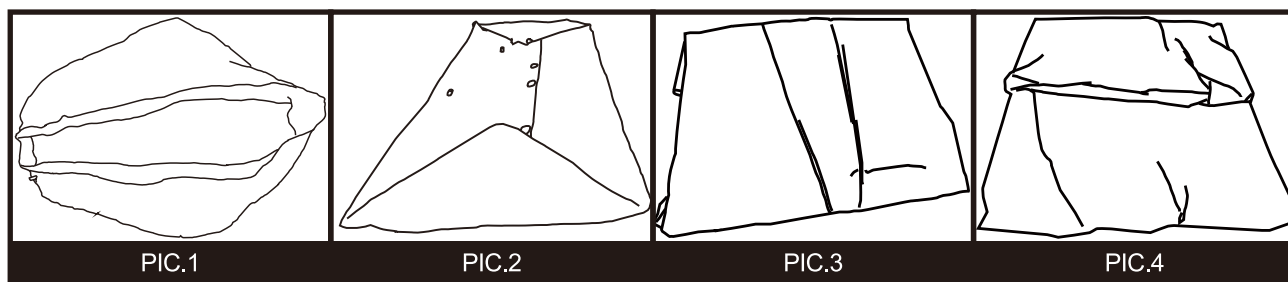

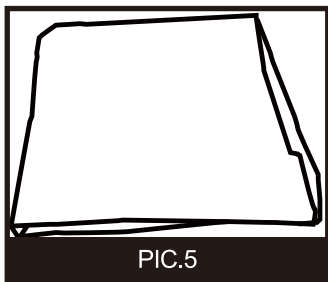

PIC.5

Este producto está diseñado para ser almacenado, piscinas de temporada. Si vive en una zona templada en la que la piscina no se utilizará durante todo el año, se **RECOMIENDA ENCARECIDAMENTE** que la vacíe, la limpie y la seque a fondo, y la guarde en un lugar protegido fuera de temporada. Esto ayudará a prolongar la vida útil de su piscina y evitará que se produzcan riesgos de seguridad mientras la piscina no se utiliza. Durante la temporada de uso del kit de la piscina, el sistema de filtración (si procede) debe ponerse en funcionamiento cada día, durante el tiempo suficiente para garantizar al menos una renovación completa del volumen de agua.

Para mantener el agua de su piscina limpia e higiénica durante toda la temporada, siga estrictamente las siguientes directrices:

1. Es necesario utilizar de forma adecuada y constante productos químicos básicos para piscinas a fin de mantener el equilibrio adecuado del pH del agua de su piscina.

Además, la aplicación de productos químicos ayudará a prevenir el crecimiento de bacterias o algas nocivas en su piscina y ayudará a su bomba de filtrado a mantener el agua cristalina. Los productos químicos que puede necesitar su piscina incluyen, entre otros, los siguientes.

1) Cloro en tabletas, granulado o líquido: desinfecta el agua de la piscina e inhibe el crecimiento de algas.

2) Productos químicos para ajustar el pH: se utilizan para corregir el nivel de pH y hacer que el agua sea más o menos ácida.

3) Algicidas: estos productos químicos están formulados para eliminar las algas.

4) «Shock» (superclorador): elimina ciertos compuestos orgánicos y otras combinaciones que pueden afectar a la claridad del agua.

Para obtener información específica sobre el uso de productos químicos, consulte a un distribuidor local de productos para piscinas y facilítele el volumen de agua de su piscina y, si lo desea, una muestra del agua de la misma. Esto le permitirá asesorarle adecuadamente sobre: 1) qué productos químicos debe comprar, 2) qué cantidades de productos químicos debe comprar y 3) cómo utilizar productos químicos específicos de forma segura y eficaz.

2. Nunca deje que el cloro entre en contacto directo con el revestimiento de la piscina hasta que se haya disuelto por completo. Esto significa que el cloro granulado o en pastillas debe disolverse primero en un cubo de agua antes de aplicarlo al agua de la piscina y, del mismo modo, el cloro líquido debe verterse lenta y uniformemente en el agua de la piscina desde varios puntos alrededor del perímetro de la misma.

PELIGRO: NUNCA añada agua a los productos químicos. **EN SU LUGAR**, añada siempre los productos químicos al agua. Además, nunca mezcle productos químicos por separado, sino que añada los productos químicos a la piscina por separado y deje que circulen por toda la piscina antes de añadir otros tipos de productos químicos.

3. Le recomendamos que compre un kit de análisis y compruebe con frecuencia el agua de su piscina para asegurarse de que el equilibrio del pH y los niveles de cloro sean óptimos. Su distribuidor local de productos para piscinas puede proporcionarle información sobre la compra y el uso del kit de análisis más adecuado para sus necesidades. **NOTA:** Los niveles excesivos de cloro o los niveles bajos (ácidos) de pH pueden dañar el revestimiento de su piscina, por lo que debe tomar medidas correctivas lo antes posible si las pruebas revelan cualquiera de estas condiciones.

Las tareas de eliminar los residuos más grandes de la piscina y mantener limpio el interior del revestimiento se simplifican con el kit de mantenimiento Prompt Set Pool Maintenance Kit, que incluye un skimmer para hojas y una aspiradora con manguera de jardín. Los kits de mantenimiento se incluyen como característica adicional en los sistemas de piscina más grandes, y también se pueden adquirir por separado como accesorio. Póngase en contacto con su centro de servicio posventa local si desea obtener asesoramiento sobre cualquier reparación durante la vida útil del kit de piscina.

4. Si procede, revise el cartucho de la bomba de filtrado cada dos semanas (o con mayor frecuencia durante los periodos de uso intensivo) para comprobar si es necesario limpiarlo o sustituirlo. Si el cartucho ya no es de color blanco, intente limpiarlo con un chorro fuerte de agua de la manguera del jardín. Si no es posible limpiarlo de esta manera, deberá sustituirlo. Si no limpia y/o sustituye los cartuchos con frecuencia, la eficacia de la bomba del filtro se verá afectada y su vida útil podría acortarse.
5. Si su sistema de piscina incluye una cubierta, intente mantener la piscina cubierta en todo momento cuando no la utilice. Esto ayudará a evitar que el viento y otros elementos depositen suciedad y residuos en la piscina, y también evitará que el exceso de agua de lluvia la desborde.
6. Recuerde a sus familiares y amigos que siempre deben enjuagar con una manguera o aclarar con agua cualquier resto de suciedad o aceite bronceador de sus manos, pies y cuerpo antes de entrar en la piscina.
7. Es necesario supervisar los tornillos y herrajes de la piscina (por ejemplo, manchas de óxido) siempre que sea posible.
8. Una vez que la piscina se haya llenado de agua para la temporada, fíjese si se desborda debido al agua de lluvia o a un sobrellenado accidental. Si esto ocurriera, es importante vaciar o sacar el exceso de agua lo antes posible. Si se trata de una piscina hinchable con aro, el nivel del agua nunca debe superar el borde inferior del aro hinchable.
9. Independientemente de los materiales utilizados para la construcción de la piscina, las superficies accesibles deben revisarse periódicamente para evitar lesiones.

Instrucciones para el parche de reparación

(Las pequeñas perforaciones y fugas pueden repararse con el parche de reparación incluido)

- a) Localice el lugar de la fuga.
 - b) Desinfe el aire.
 - c) Limpie el área alrededor de la fuga y seque toda el agua de la superficie.
 - d) Saque el parche de reparación, córtelo con la forma y el tamaño necesarios, que deben ser mayores que la zona de la fuga, coloque el parche sobre la zona de la fuga y presione con fuerza.
 - e) Espere 30 minutos para que se seque al aire libre la zona reparada.
- Si el daño es demasiado grande, recomendamos utilizar un pegamento a base de silicona o caucho para la reparación.

Instrucciones para el pegamento de reparación

1. Localice el lugar de la fuga.
2. Desinfe (si es necesario) y drene completamente.
3. Limpie el área alrededor de la fuga y seque toda el agua de la superficie.
4. Limpie completamente el área alrededor de la fuga. Corte un trozo de material de reparación en forma redonda, que debe ser más grande que el área dañada.
5. Pegue (es necesario comprar el adhesivo por separado) un lado del parche de material a la zona de reparación. Tenga en cuenta que el parche de material debe aplicarse con pegamento de manera uniforme.
6. Coloque el parche sobre la zona dañada y presione con fuerza. Espere 12 horas para que se seque. Una vez que el parche se haya secado, aplique pegamento alrededor de los bordes para un sellado completo (seque durante 4 horas) y guarde la piscina.

PROBLEMA	Descripción	CAUSA	Medida correctiva
Agua de color	El agua se vuelve azul, marrón o negro tras su primer tratamiento con cloro.	El cloro está oxidando los minerales de tu agua, algo que suele ocurrir con el agua de distintas fuentes.	<p>Ajuste el pH al nivel recomendado.</p> <p>Filtre hasta que el agua quede clara.</p> <p>Limpie la cartucho con regularidad.</p>
PARTICALS Suspensión en agua	El agua tiene un aspecto lechoso o turbio.	<p>Agua dura provocada por un pH elevado.</p> <p>La cloración es inadecuada.</p> <p>Partículas extrañas en el agua.</p> <p>Las personas que se bañan no se limpian los pies antes de entrar en la piscina.</p>	<p>Ajuste el pH. Consulte con un proveedor de productos para piscinas para saber qué tratamiento de agua es adecuado.</p> <p>Asegúrese de que el nivel de cloro sea adecuado.</p> <p>Limpie o reemplace su filtro.</p> <p>Limpie la suciedad con una manguera de alta presión antes de entrar.</p>
Nivel de agua bajo persistente	El estanque parece estar perdiendo agua cada día.	<p>Lágrima o agujero en el revestimiento del estanque.</p> <p>Ruptura o agujero en la manguera de la bomba de filtro</p> <p>Las pinzas de tubería están demasiado sueltas.</p> <p>Evaporación provocada por las altas temperaturas del verano.</p>	<p>Localiza los daños y realiza las reparaciones con el kit de parches incluido.</p> <p>Reparar o reemplazar las mangueras</p> <p>Apriete todas las sujeciones de mangueras.</p> <p>Mantenga el estanque cubierto cuando no se utilice.</p>
algas	<p>El agua tiene un tono verde.</p> <p>Puntos verdes, marrones o negros aparecen en el revestimiento del estanque.</p> <p>El fondo del estanque es resbaladizo y/o hay un olor desagradable.</p>	Hay algas.	<p>Aplicar el tratamiento de 'shock' (superclorinador). Compruebe el pH y ajuste el nivel según lo indicado por el proveedor local de productos para piscinas.</p> <p>Vaciar o limpiar suavemente el revestimiento del estanque. Realizar pruebas de agua con frecuencia para mantener niveles adecuados de cloro.</p>
WATERIS de la piscina: HACIA HACIA HACIA	El agua no está calentándose hasta alcanzar una temperatura agradable para nadar.	<p>El estanque se instaló en un lugar demasiado sombreado o rodeado de árboles.</p> <p>El agua de la piscina está perdiendo calor.</p>	<p>Reubicar el estanque en un lugar más abierto para que reciba la mayor cantidad posible de luz solar durante las horas de mayor exposición solar.</p> <p>Cubre tu piscina siempre que no esté en uso.</p>
Deformación del marco		No se llenó hasta el nivel de agua	Sugiere seguir llenando hasta el nivel de agua

SICHERHEITSHINWEISE
 TEILENUMMER
 AUSWAHL DES STANDORTS
 AUFBAU DES POOLS
 BEFÜLLEN DES POOLS MIT WASSER
 ÜBERWINTERUNG UND LANGFRISTIGE LAGERUNG
 POOLPFLEGE UND WASSERPFLEGE WÄHREND DER SAISON
 FEHLERSUCHE

SICHERHEITSHINWEISE

Lesen Sie alle Informationen in dieser Bedienungsanleitung sorgfältig durch, verstehen Sie sie und befolgen Sie sie, bevor Sie den Swimmingpool aufstellen und benutzen. Diese Warnhinweise, Anweisungen und Sicherheitsrichtlinien beziehen sich auf einige häufige Risiken bei Wasseraktivitäten, können jedoch nicht alle Risiken und Gefahren in allen Fällen abdecken. Seien Sie stets vorsichtig, handeln Sie mit gesundem Menschenverstand und nach bestem Ermessen, wenn Sie Wasseraktivitäten genießen. Bewahren Sie diese Informationen für die zukünftige Verwendung auf.

Sicherheit für Nichtschwimmer

- 1). Schwache Schwimmer und Nichtschwimmer müssen jederzeit kontinuierlich, aktiv und aufmerksam von einem kompetenten Erwachsenen beaufsichtigt werden (denken Sie daran, dass Kinder unter fünf Jahren das höchste Ertrinkungsrisiko haben);
- 2). Bestimmen Sie einen kompetenten Erwachsenen, der den Pool bei jeder Benutzung beaufsichtigt.
- 3). Schwache Schwimmer oder Nichtschwimmer sollten bei der Benutzung des Pools persönliche Schutzausrüstung tragen.
- 4). Wenn der Pool nicht benutzt wird oder unbeaufsichtigt ist, entfernen Sie alle Spielsachen aus dem Schwimmbecken und seiner Umgebung, um Kinder nicht zum Pool zu locken.



Sicherheitsvorrichtungen

- 1). Es wird empfohlen, eine Barriere zu installieren (und gegebenenfalls alle Türen und Fenster zu sichern), um unbefugten Zugang zum Schwimmbecken zu verhindern.
- 2). Barrieren, Poolabdeckungen, Poolalarme oder ähnliche Sicherheitsvorrichtungen sind hilfreiche Hilfsmittel, ersetzen jedoch nicht die ständige und kompetente Aufsicht durch Erwachsene.

Sicherheitsausrüstung

- 1). Es wird empfohlen, Rettungsausrüstung (z. B. einen Rettungsring) am Pool bereitzuhalten.
- 2). Halten Sie ein funktionierendes Telefon und eine Liste mit Notrufnummern in der Nähe des Pools bereit.

Sichere Nutzung des Pools

- 1). Ermutigen Sie alle Nutzer, insbesondere Kinder, Schwimmen zu lernen.
- 2). Lernen Sie grundlegende Lebensrettungsmaßnahmen (Herz-Lungen-Wiederbelebung – CPR) und frischen Sie dieses Wissen regelmäßig auf. Dies kann im Notfall lebensrettend sein.
- 3). Weisen Sie alle Poolbenutzer, einschließlich Kinder, in das richtige Verhalten im Notfall ein.
- 4). Springen Sie niemals in flaches Wasser. Dies kann zu schweren Verletzungen oder zum Tod führen.
- 5). Benutzen Sie den Pool nicht, wenn Sie Alkohol oder Medikamente eingenommen haben, die Ihre Fähigkeit zur sicheren Benutzung des Pools beeinträchtigen könnten.
- 6). Wenn Poolabdeckungen verwendet werden, entfernen Sie diese vollständig von der Wasseroberfläche, bevor Sie den Pool betreten.
- 7). Schützen Sie die Poolbenutzer vor wasserbedingten Krankheiten, indem Sie das Poolwasser behandeln und auf gute Hygiene achten. Beachten Sie die Wasseraufbereitungsrichtlinien in der Bedienungsanleitung.
- 8). Bewahren Sie Chemikalien (z. B. Wasseraufbereitungs-, Reinigungs- oder Desinfektionsmittel) außerhalb der Reichweite von Kindern auf.
- 9). Verwenden Sie die unten aufgeführten Symbole.

10). Abnehmbare Leitern müssen auf einer horizontalen Fläche aufgestellt werden.

11). Warnung: Ein entleerter Pool im Freien kann unbekannte Gefahren verursachen.

WARNUNG: Die Installation und Montage muss von Erwachsenen durchgeführt werden.

WARNUNG: Lesen und befolgen Sie die Gebrauchs- und Wartungsanweisungen, um eine sichere Verwendung des Schwimmbad-Bausatzes zu gewährleisten. Die Nichtbeachtung der Gebrauchs- und Wartungsanweisungen kann zu ernsthaften Gesundheitsrisiken führen, insbesondere für Kinder.

WARNUNG: Nur für den privaten Gebrauch im Freien.

WARNUNG: Ertrinkungsgefahr. Kinder können bereits in sehr geringen Wassermengen ertrinken.

WARNUNG: Leeren Sie das Schwimmbecken, wenn es nicht benutzt wird. Lassen Sie ein kleines Schwimmbecken nicht im Freien stehen.



WARNUNG: Beaufsichtigen Sie Kinder im Wasserbereich.



WARNUNG: Nicht tauchen.

Dieses Sicherheitsschild muss an einer gut sichtbaren Stelle innerhalb von 2 m Entfernung zum Pool angebracht werden. Alternativ können Sie einen Vinyl-Kleber (nicht im Lieferumfang enthalten) erwerben, um das Schild an der Poolwand neben dem Ein- und Ausstiegspunkt anzubringen, sodass es für alle Benutzer beim Betreten des Pools gut sichtbar ist.

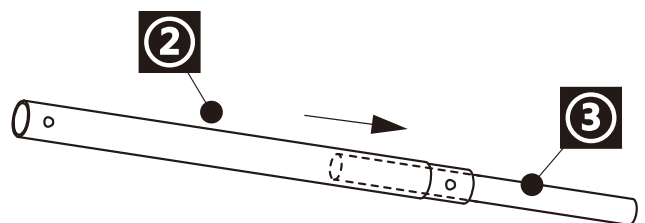
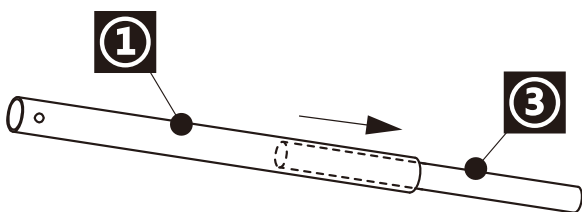
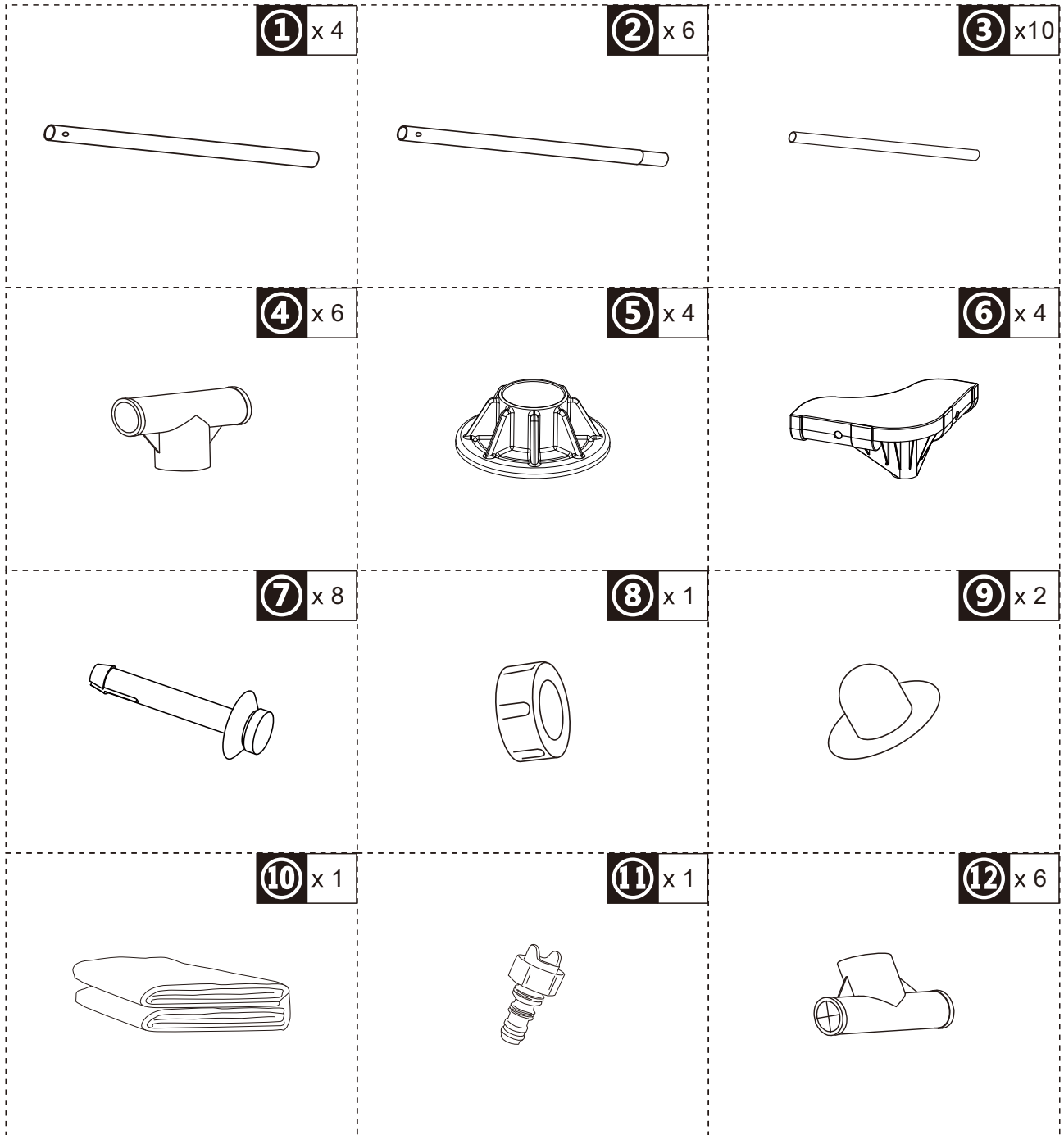

EN_NOTE: The drainage valve cover is already installed on the pool.
FR_REMARQUE : Le couvercle de la vanne de vidange est déjà installé sur la piscine.
ES_NOTA: La tapa de la válvula de drenaje ya está instalada en la piscina.
DE_HINWEIS: Die Abflussventilabdeckung ist bereits am Pool angebracht.
IT_NOTA: Il coperchio della valvola di scarico è già installato sulla piscina.
PL_UWAGA: Pokrywa zaworu spustowego jest już zamontowana na basenie.
RO_NOTĂ: Capacul supapei de scurgere este deja instalat pe piscină.



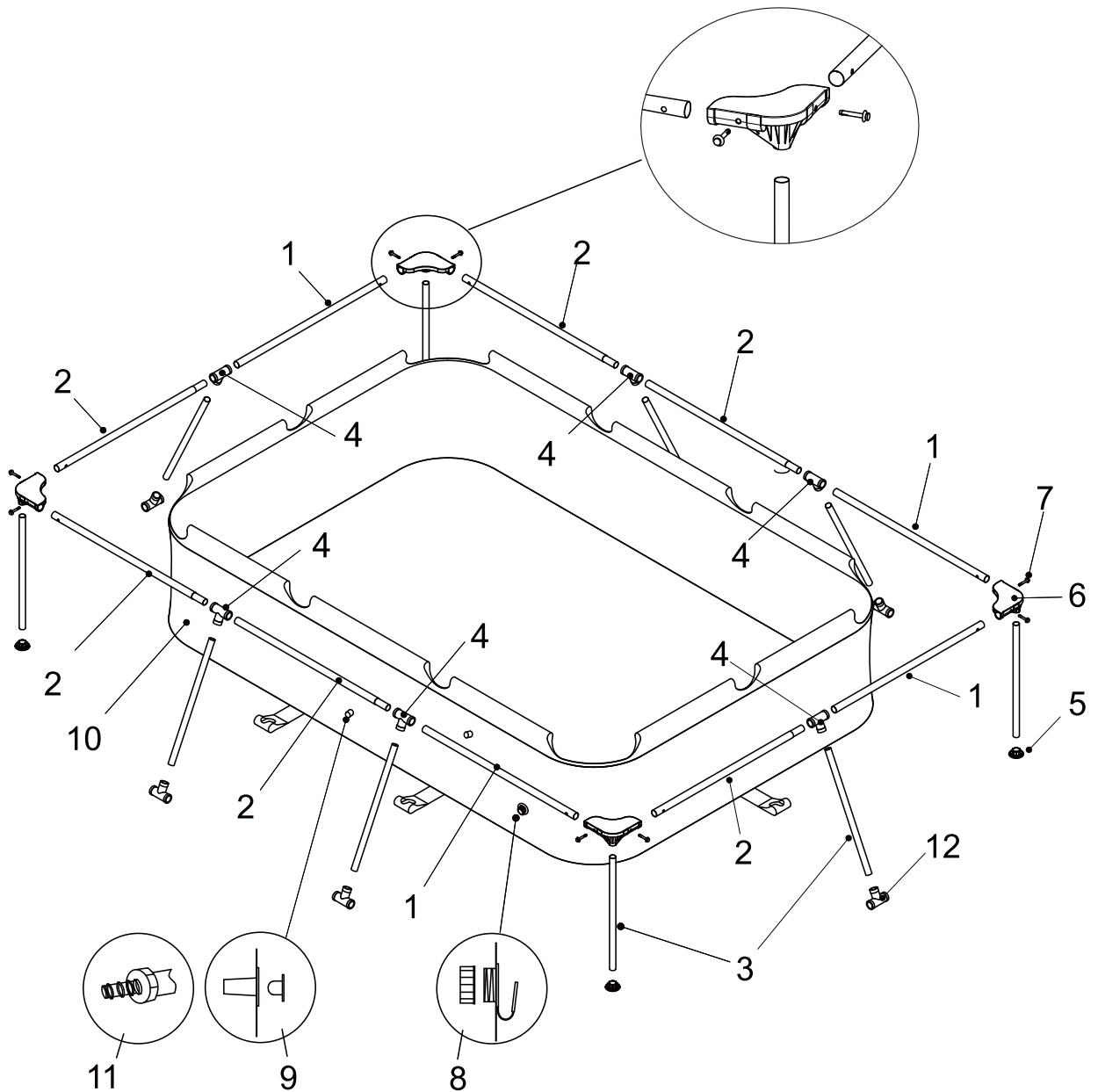

WARNUNG: Auf unzureichend ebenen Flächen installierte Pools können undicht werden, Unebenheiten bilden oder zusammenbrechen, was zu Sachschäden oder schweren Verletzungen für Personen im oder um den Poolbereich führen kann!

WARNUNG: Verwenden Sie während des Aufbaus keinen Sand. Wenn es den Anschein hat, dass ein „Nivelliermittel“ erforderlich ist, ist Ihr Aufstellungsort wahrscheinlich ungeeignet. **DIE NICHTBEACHTUNG DIESER WARNUNG KANN ZU SCHWEREN VERLETZUNGEN FÜHREN.**

VORSICHT: Wählen Sie den Aufstellungsort sorgfältig aus, da Rasen und andere Pflanzen unter der Bodenplane (falls vorhanden) absterben werden. Vermeiden Sie außerdem, die Bodenplane (falls vorhanden) in Bereichen mit aggressiven Pflanzen- und Unkrautarten auszulegen, da diese durch die Bodenplane (falls vorhanden) wachsen können.

VORSICHT: Der Pool muss an eine 110- oder 230-Volt-Wechselstromsteckdose angeschlossen werden, die durch einen Fehlerstromschutzschalter (GFCI) geschützt ist. Der Pool sollte nicht näher als 2 m an der Stromquelle aufgestellt werden, jedoch nicht weiter entfernt als die Länge des Filterpumpenkabels. Unter keinen Umständen darf ein Verlängerungskabel verwendet werden, um die Reichweite des Anschlusses zu vergrößern.

Es ist unbedingt erforderlich, einen geeigneten Standort für Ihren Pool auszuwählen, **BEVOR** Sie versuchen, ihn mit Wasser zu befüllen. Bitte wählen Sie einen Aufstellungsort, der den folgenden Richtlinien strikt entspricht:

Anleitung 1: Der Aufstellungsort muss absolut eben sein und darf an keiner Stelle eine Neigung von mehr als 3° aufweisen.

Anleitung 2: Vergewissern Sie sich, dass der ausgewählte Aufstellungsort für den Pool vollständig frei von Ästen, Steinen, scharfen Gegenständen oder anderen Fremdkörpern ist.

Anleitung 3: Wählen Sie einen Standort, der nicht direkt unter Stromleitungen oder Bäumen liegt. Stellen Sie außerdem sicher, dass sich im Aufstellbereich des Pools keine unterirdischen Versorgungsleitungen, -kabel oder -rohre jeglicher Art befinden.

Anleitung 4: Wenn Ihrem Pool-Set eine Bodenplane beiliegt, wird deren Verwendung dringend empfohlen. Die Bodenplane schützt die Poolfolie vor Beschädigungen durch Unkraut, scharfe Gegenstände und Fremdkörper.

Anleitung 5: Wählen Sie nach Möglichkeit einen offenen Standort auf Ihrem Grundstück, der direkter Sonneneinstrahlung ausgesetzt ist. Dies trägt zur Erwärmung Ihres Pools bei.

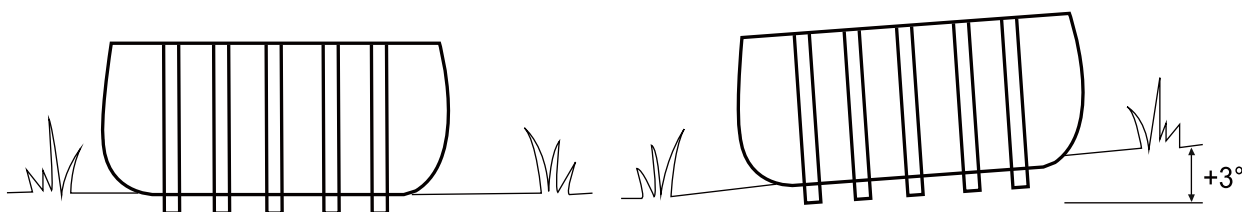

Flach, ebener Boden –
KORREKT

Unebener, abschüssiger
Boden – FALSCH

WICHTIG: Beginnen Sie nicht mit der Montage, wenn Teile fehlen. Für Ersatzteile wenden Sie sich bitte an den Kundendienst in Ihrer Region.
Anzahl der für die Installation erforderlichen Personen: mindestens 2 Erwachsene.
Gesamtmontagezeit ohne Vorbereitungszeit und Wasserbefüllung

Schritt 1. ALLE TEILE ÜBERPRÜFEN.

Nehmen Sie alle Teile aus dem/den Karton(en) und legen Sie sie an dem Ort auf den Boden, an dem sie montiert werden sollen. Überprüfen Sie jedes Teil anhand der „TEILELISTE“. Vergewissern Sie sich, dass alle zu montierenden Teile vorhanden sind.

Schritt 2. ABLAUFVENTILABDECKUNG UND STOPFEN INSTALLIEREN

Stellen Sie sicher, dass der äußere Ablassstopfen in die äußere Ablasskappe eingesetzt und die Ablaufventilabdeckung festgeschraubt ist. Verschließen Sie die Anschlusslöcher mit den Stopfen. (Der äußere Ablassstopfen variiert je nach Größe des Pools.)

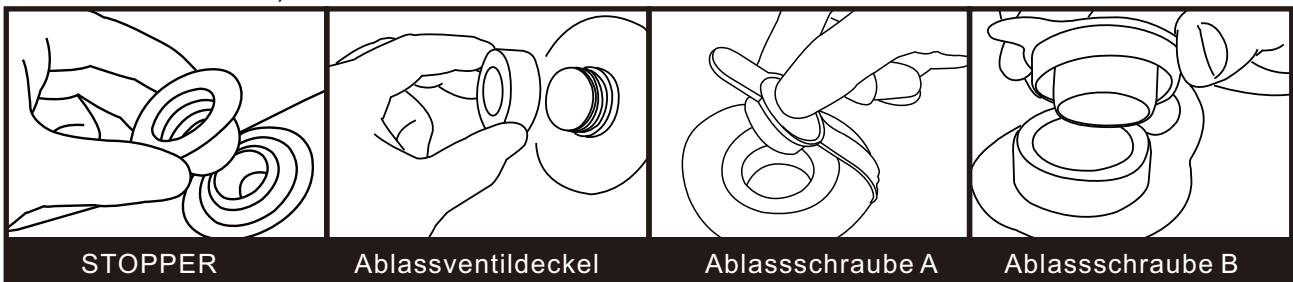

Schritt 3. HORIZONTALEN TRÄGER INSTALLIEREN

Für die lange Seitenhülse des Pools:

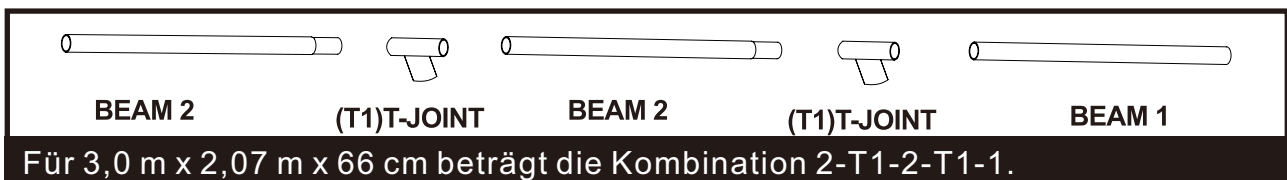

Für die kurze Seitenwand des Pools:



Schritt 4. L-VERBINDUNG INSTALLIEREN

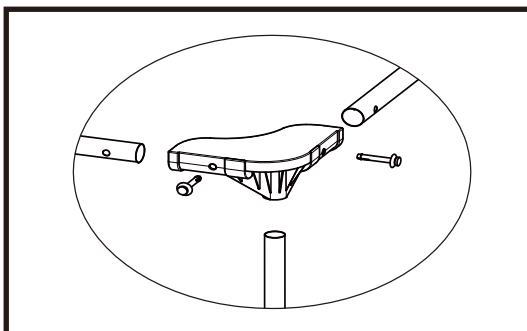

1. Verwenden Sie das Verbindungsende des L-VERBINDUNGSSTÜCKS, um die benachbarten horizontalen Rohre zu verbinden.
2. Verwenden Sie das Verbindungsende des L-VERBINDUNGSSTÜCKS, um das vertikale Bein zu verbinden. (Installieren Sie zuvor die vertikale Beinkappe auf dem Bein.)
3. Setzen Sie den Stift fest auf das L-VERBINDUNGSSTÜCK.
TIPP: Wenn Sie beim Einsetzen der Schraube das Loch im horizontalen Rohr nicht finden können, drehen Sie das horizontale Rohr, bis das Loch auf die Schraube trifft.

Schritt 5: Installieren Sie das Fußpolster.

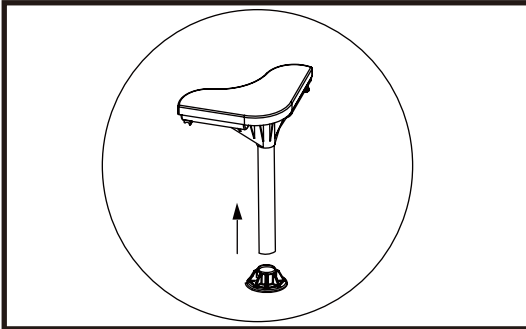

Befestigen Sie die vertikale Beinkappe am Bein.

Schritt 6: Setzen Sie das geneigte Bein in das T-Gelenk 1 ein.

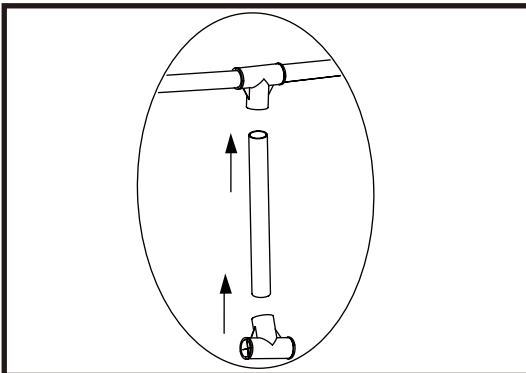

Setzen Sie das geneigte Bein in die T-VERBINDUNG (OBEN UND UNTEN) ein.

Schritt 7: Befestigen Sie den unteren Gurt am T-JOINT 2.

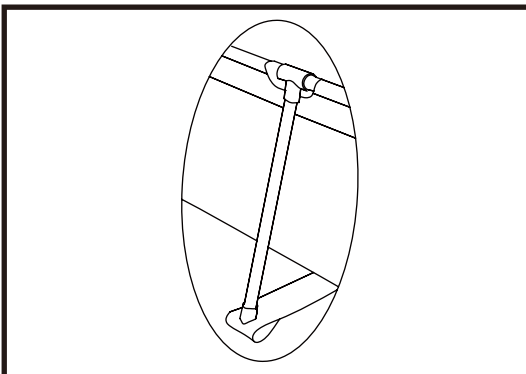

Installieren Sie die T-VERBINDUNG und den unteren Spannriemen des Pools unter dem geneigten Bein. Glätten Sie den Spannriemen.

WARNUNG: Lassen Sie den Pool während des Befüllens mit Wasser nicht unbeaufsichtigt.
WARNUNG: Wenn sich auf einer Seite mehr als 1 bis 2 Zoll Wasser ansammelt, bevor Sie mit dem Befüllen in der Mitte beginnen, ist der Pool nicht eben genug und muss korrigiert werden! Sie müssen den Abflussstopfen herausziehen, das Wasser vollständig ablassen, den Pool vollständig zerlegen, den Pool auf einer ebenen Fläche aufstellen und die Aufbauanleitung wiederholen.

WARNUNG: FÜLLEN SIE DEN POOL NICHT ZU VOLL, da dies zum Zusammenbruch des Pools führen kann. Bei starkem Regen müssen Sie möglicherweise etwas Wasser ablassen, um sicherzustellen, dass der Füllstand korrekt ist.

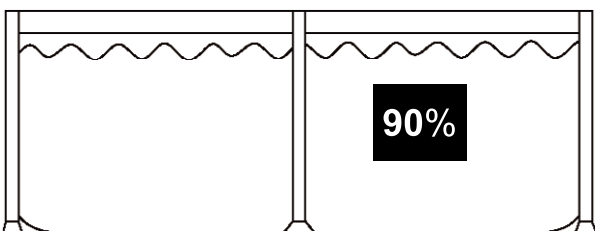

1. Vergewissern Sie sich, dass der Abflussanschluss fest verschlossen und die Kappe angebracht ist. Beginnen Sie mit dem Befüllen des Pools mit Wasser. Sobald sich etwa 2,5 cm Wasser am Boden befinden, beenden Sie das Befüllen und glätten Sie Falten am Boden des Pools. Ziehen Sie die Außenwand unter dem oberen Ring heraus, rund um den Boden des Pools, damit er sich gleichmäßig füllt.

2. Befüllen Sie den Pool, bis der Wasserstand erreicht ist.

WARNUNG: Lassen Sie Ihre Kinder während des Entleerens nicht am unteren Rand stehen und zum Wasserauslass schauen. Die Strömung könnte Ihre Kinder mitreißen.

WARNUNG: Der Pool sollte an einem kühlen und trockenen Ort gelagert werden, an dem sich keine scharfen Gegenstände in der Nähe befinden und keine schweren Gegenstände darauf liegen, die den Pool beschädigen könnten.

Schritt 1: Wenn Sie eine Filterpumpe haben, stellen Sie sicher, dass die Stromversorgung zur Filterpumpe unterbrochen ist.

Schritt 2: Vergewissern Sie sich, dass der Abflusstopfen fest in das Innere des Pools eingesetzt ist.

Schritt 3: Befestigen Sie Ihren Gartenschlauch am Anschluss des Ablassventils und legen Sie das andere Ende des Schlauchs an einen Ort, an dem das Wasser sicher abfließen kann, z. B. in einen Regenwasserkanal oder eine Straßenrinne. Denken Sie daran, dass Wasser immer sein eigenes Niveau findet und das Ende des Schlauchs daher niedriger liegen muss als der Pool, um eine vollständige Entleerung zu gewährleisten.

Schritt 4: Wenn Sie eine Filterpumpe haben, setzen Sie den Stopfen in die Ein- und Auslassvorrichtungen im Inneren des Pools ein und trennen Sie dann die Schläuche der Filterpumpe.

Schritt 5: Befestigen Sie den Anschluss des Ablassventils am Abfluss, indem Sie den Anschluss im Uhrzeigersinn drehen.

Schritt 6: Öffnen Sie den Abflusstopfen an der Innenseite des Pools, damit das Wasser sofort abfließen kann.

Schritt 7: Trennen Sie den Schlauch und den Abflussventilanschluss, wenn Sie fertig sind.

Schritt 8: Setzen Sie den Abflusstopfen wieder an der Innenseite des Pools ein.

Schritt 9: Vergewissern Sie sich, dass die Poolfolie vollständig trocken ist, bevor Sie den Pool für die Langzeitlagerung zusammenfalten. Wenn Sie den Pool einige Stunden lang der Sonne aussetzen, wird er gereinigt, trocknet schneller und lässt sich leichter zusammenlegen und verstauen. (Versuchen Sie niemals, einen Pool zusammenzulegen oder zu verstauen, der nicht vollständig trocken ist, da dies während der Lagerung zu Schimmel- oder Mehltaubildung führen kann.)

Schritt 10: Denken Sie daran, dass die richtige Lagerung außerhalb der Saison entscheidend ist, um Ihre Investition in Ihren Pool zu schützen. (Besonders im Winter) Sobald Ihr Pool entleert und getrocknet ist, sollte er sorgfältig zusammengefaltet und in eine Bodenplane (falls vorhanden) oder ein ähnliches schützendes, tarpaulinkähnliches Material eingewickelt werden. Der Pool und sämtliches Zubehör wie Pumpe, Abdeckung, Bodenplane, Leiter, Schläuche, Klemmen und Beschläge sollten zusammen aufbewahrt und an einem angemessen warmen, trockenen und wetterfesten Ort im Innenbereich gelagert werden.

ANLEITUNG ZUM ZUSAMMENFALTEN

Vor dem Zusammenlegen sollten Sie alle Teile vollständig trocknen lassen, indem Sie sie etwa eine Stunde lang in die Sonne legen (Abb. 1). Streuen Sie anschließend etwas Talkumpuder darüber, damit das Vinyl nicht zusammenklebt.

Schritt 1: Falten Sie die überstehenden Seiten nach innen, sodass eine rechteckige Form entsteht (Abb. 2).

Schritt 2: Falten Sie jede Hälfte des Rechtecks, sodass ein kleineres Rechteck entsteht (Abb. 3).

Schritt 3: Falten Sie die Enden nach hinten (Abb. 4).

Schritt 4: Falten Sie die restlichen Enden zusammen, um ein endgültiges Rechteck zu erhalten (Abb. 5).

TIPP 1: Entfernen Sie die Luft im Inneren, damit der gefaltete Pool bei jedem Falten dünn und flach bleibt.

TIPP 2: Die Originalverpackung kann zur Aufbewahrung verwendet werden.

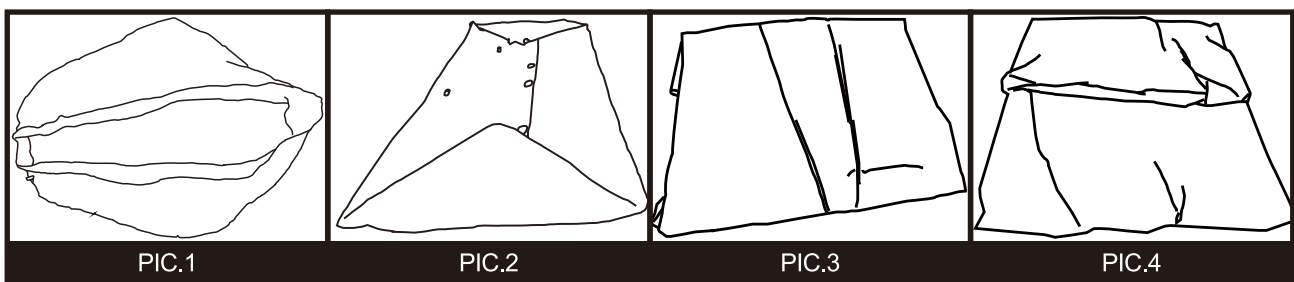

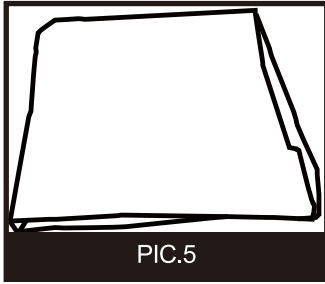

PIC.5

Dieses Produkt ist für die Lagerung von saisonalen Pools konzipiert. Wenn Sie in einer gemäßigten Klimazone leben, in der der Pool nicht das ganze Jahr über genutzt wird, wird **DRINGEND EMPFOHLEN**, den Pool zu entleeren, gründlich zu reinigen und zu trocknen und ihn außerhalb der Saison an einem geschützten Ort zu lagern. Dies trägt dazu bei, die Lebensdauer Ihres Pools zu verlängern und Sicherheitsrisiken zu vermeiden, während der Pool nicht genutzt wird. Während der Nutzungszeit des Pool-Kits muss das Filtersystem (falls vorhanden) täglich so lange in Betrieb sein, dass mindestens eine vollständige Erneuerung des Wasservolumens gewährleistet ist.

Um Ihr Poolwasser während der gesamten Saison sauber und hygienisch zu halten, halten Sie sich bitte genau an die folgenden Richtlinien:

1. Die richtige und konsequente Verwendung grundlegender Poolchemikalien ist erforderlich, um den richtigen pH-Wert Ihres Poolwassers aufrechtzuerhalten.

Darüber hinaus hilft die Zugabe von Chemikalien, das Wachstum schädlicher Bakterien oder Algen in Ihrem Pool zu verhindern und unterstützt Ihre Filterpumpe dabei, Ihr Wasser kristallklar zu halten. Zu den Chemikalien, die Ihr Pool möglicherweise benötigt, gehören unter anderem

1) Chlor in Tabletten-, Granulat- oder Flüssigform: Desinfiziert das Poolwasser und hemmt das Algenwachstum.

2) Chemikalien zur pH-Wert-Regulierung: Diese werden verwendet, um den pH-Wert zu korrigieren und das Wasser mehr oder weniger sauer zu machen.

3) Algizide: Diese Chemikalien wurden entwickelt, um Algen zu entfernen.

4) „Shock“ (Superchlorinator): Beseitigt bestimmte organische und andere Verbindungen, die die Klarheit des Wassers beeinträchtigen können.

Um spezifische Informationen zur Verwendung von Chemikalien zu erhalten, wenden Sie sich bitte an einen örtlichen Fachhändler für Schwimmbadzubehör und geben Sie ihm die Wassermenge Ihres Schwimmbeckens und, falls gewünscht, eine Probe Ihres Schwimmbadwassers an. So kann er Sie umfassend beraten zu: 1) welchen Chemikalien Sie kaufen sollten, 2) in welchen Mengen Sie die Chemikalien kaufen sollten und 3) wie Sie bestimmte Chemikalien sicher und effektiv anwenden.

2. Lassen Sie Chlor niemals in direkten Kontakt mit der Poolauskleidung kommen, bevor es sich vollständig aufgelöst hat. Das bedeutet, dass granuliertes oder tabellarisches Chlor zunächst in einem Eimer mit Wasser aufgelöst werden muss, bevor es in das Poolwasser gegeben wird, und dass flüssiges Chlor langsam und gleichmäßig von verschiedenen Stellen rund um den Poolrand in das Poolwasser gegossen werden muss.

GEFAHR: Geben Sie **NIEMALS** Wasser zu Chemikalien hinzu. Geben Sie stattdessen immer Chemikalien zum Wasser hinzu. Mischen Sie auch niemals verschiedene Chemikalien miteinander, sondern geben Sie die Chemikalien separat in den Pool und lassen Sie sie im gesamten Pool zirkulieren, bevor Sie weitere Chemikalien hinzufügen.

3. Wir empfehlen Ihnen, ein Testkit zu kaufen und Ihr Poolwasser regelmäßig zu testen, um sicherzustellen, dass der pH-Wert und der Chlorgehalt optimal sind. Ihr örtlicher Poolfachhändler kann Ihnen Informationen zum Kauf und zur Verwendung eines Testkits geben, das für Ihre Bedürfnisse am besten geeignet ist. **HINWEIS:** Ein zu hoher Chlorgehalt oder ein zu niedriger (saurer) pH-Wert können Ihre Poolauskleidung beschädigen. Bitte ergreifen Sie daher so schnell wie möglich Korrekturmaßnahmen, wenn die Tests einen dieser Zustände ergeben.

Die Entfernung größerer Verschmutzungen aus Ihrem Pool und die Reinigung der Innenseite der Poolfolie werden durch die Verwendung eines Prompt Set Pool Maintenance Kit vereinfacht, das einen Laubskimmer und einen mit einem Gartenschlauch betriebenen Staubsauger enthält. Wartungssets sind als Bonusfunktion in größeren Poolsystemen enthalten und können auch separat als Zubehör erworben werden. Bitte wenden Sie sich an Ihren lokalen Kundendienst, wenn Sie während der Lebensdauer des Pool-Kits Beratung zu Reparaturen wünschen.

4. Überprüfen Sie gegebenenfalls alle zwei Wochen (oder bei intensiver Nutzung häufiger) Ihre Filterpumpenkartusche, um festzustellen, ob sie gereinigt oder ausgetauscht werden muss. Wenn Ihre Kartusche nicht mehr weiß ist, versuchen Sie, sie mit einem starken Wasserstrahl aus Ihrem Gartenschlauch sauber zu spritzen. Wenn sich Ihre Kartusche auf diese Weise nicht reinigen lässt, muss sie ausgetauscht werden. Wenn Sie Ihre Kartuschen nicht regelmäßig reinigen und/oder austauschen, beeinträchtigt dies die Wirksamkeit Ihrer Filterpumpe und kann deren Lebensdauer verkürzen.

5. Wenn Ihr Poolsystem mit einer Abdeckung ausgestattet ist, versuchen Sie, Ihren Pool bei Nichtgebrauch stets abzudecken. So verhindern Sie, dass Wind und andere Witterungseinflüsse Schmutz und Ablagerungen in Ihren Pool tragen, und verhindern außerdem, dass überschüssiges Regenwasser Ihren Pool überflutet.

6. Erinnern Sie Ihre Familie und Freunde daran, vor dem Betreten des Pools stets Schmutz oder Sonnenöl von ihren Händen, Füßen und ihrem Körper abzuwaschen oder abzuspülen.

7. Es ist notwendig, die Schrauben und Beschläge des Pools (z. B. Rostflecken) nach Möglichkeit zu überprüfen.

8. Sobald Ihr Pool für die Saison mit Wasser gefüllt ist, achten Sie darauf, ob Ihr Pool aufgrund von Regenwasser oder versehentlichem Überlaufen überfüllt ist. Sollte dies der Fall sein, ist es wichtig, das überschüssige Wasser so schnell wie möglich abzulassen oder auszuschöpfen. Bei einem aufblasbaren Ringpool sollte der Wasserstand niemals höher als die Unterkante des aufblasbaren Rings sein.

9. Unabhängig von den für den Bau des Schwimbeckens verwendeten Materialien müssen zugängliche Oberflächen regelmäßig überprüft werden, um Verletzungen zu vermeiden.

Anleitung zum Ausbessern

(Kleine Nadellöcher und kleine Durchstichlöcher können mit dem mitgelieferten Reparaturflicken ausgebessert werden)

a) Lokalisieren Sie die undichte Stelle.

b) Lassen Sie die Luft ab.

c) Reinigen Sie den Bereich um die undichte Stelle und wischen Sie das gesamte Wasser von der Oberfläche ab.

d) Nehmen Sie das Reparaturpflaster heraus, schneiden Sie es in die erforderliche Form und Größe, die größer als der undichte Bereich sein sollte, legen Sie das Pflaster auf den undichten Bereich und drücken Sie es fest an.

e) Warten Sie 30 Minuten, bis die reparierte Stelle an der Luft getrocknet ist.

Wenn der Schaden zu groß ist, empfehlen wir die Verwendung eines Klebers auf Silikon- oder Gummibasis für die Reparatur.

Anleitung für Reparaturkleber

1. Lokalisieren Sie die undichte Stelle.

2. Lassen Sie die Luft ab (falls erforderlich) und lassen Sie das Wasser vollständig ablaufen.

3. Reinigen Sie den Bereich um die undichte Stelle und wischen Sie das gesamte Wasser von der Oberfläche auf.

4. Reinigen Sie den Bereich um die undichte Stelle gründlich. Schneiden Sie ein Stück Reparaturmaterial in runder Form zu, das größer als der beschädigte Bereich sein sollte.

5. Kleben Sie eine Seite des Materialflickens auf den Reparaturbereich (Klebstoff muss separat erworben werden). Bitte beachten Sie, dass der Klebstoff gleichmäßig auf den Materialflicken aufgetragen werden muss.

6. Legen Sie den Flicker auf den beschädigten Bereich und drücken Sie ihn fest an. Warten Sie 12 Stunden, bis der Klebstoff getrocknet ist. Nachdem der Flicker getrocknet ist, tragen Sie Klebstoff um die Ränder herum auf, um eine vollständige Abdichtung zu erzielen (4 Stunden trocknen lassen).

Problem	Beschreibung	Ursache	Lösung
Farbiges Wasser	Wasser wird bei der ersten Behandlung mit Chlor blau, braun oder schwarz.	Chlor oxidiert die Mineralstoffe in Ihrem Wasser. Dies tritt häufig bei Wasser aus verschiedenen Quellen auf.	Regeln Sie den pH-Wert auf den empfohlenen Wert.
			Führen Sie das Filtern durch, bis das Wasser klar ist.
			Reinigen Sie die Kugel regelmäßig.
In Wasser suspendierte Partikel	Das Wasser wirkt „milchig“ oder trüb.	„Hard Water“ wird durch einen erhöhten pH-Wert verursacht.	Passt den pH-Wert an. Überprüfen Sie bei einem Händler für Schwimmbeckenzubehör, ob die richtige Wasseraufbereitung verwendet wird.
		Die Chlorierung ist unzureichend.	Stellen Sie sicher, dass der Chlorgehalt ausreichend ist.
		Ausländische Verunreinigungen im Wasser. Badebegeisterte reinigen ihre Füße nicht vor dem Einsteigen ins Schwimmbad.	Reinigen Sie Ihren Filter oder tauchen Sie ihn aus. Räumen Sie die Schmutzpartikel mit einer Hochdruckdüse ab, bevor Sie eintreten.
Anhaltend niedriger Wasserstand	Der Pool scheint täglich Wasser zu verlieren.	Tränen oder Löcher im Pooluntergrund.	Finden Sie die Schäden und reparieren Sie sie mit dem mitgelieferten Reparaturset.
		Tränen oder Löcher in der Schlauchleitung einer Filterpumpe	Reparieren oder austauschen Sie die Schläuche
		Die Schlauchklammern sind zu locker. Durch die hohen Temperaturen im Sommer entsteht Verdunstung.	Ziehen Sie alle Schlauchklammern an. Lassen Sie den Pool abgedeckt, wenn er nicht verwendet wird.
Algen	Das Wasser hat einen grünlichen Ton.	Algen sind vorhanden.	Wenden Sie die „Shock“-Behandlung (Super-Chlorinator) an. Überprüfen Sie den pH-Wert und passen Sie ihn anhand der Anweisungen Ihres örtlichen Poolzulieferers an.
	Auf der Poolunterlage bilden sich grüne, braune oder schwarze Flecken.		Entfernen Sie den Poolboden mit einem Vakuum oder durch sanftes Abwischen. Prüfen Sie das Wasser regelmäßig, um die richtigen Chlorwerte aufrechtzuerhalten.
	Der Boden des Teichs ist rutschig und/oder es verströmt ein unangenehmer Geruch.		
POOL WATERIS COOL	Das Wasser wird nicht auf eine komfortable Schwimmtemperatur erhitzt.	Der Pool wurde in einem übermäßig schattigen, mit Bäumen bewachsenen Bereich errichtet. Wärme entweicht aus dem Poolwasser	Verschieben Sie den Pool an einen offeneren Ort, um ihn in den Tageshöchststunden optimal an die Sonne auszusetzen. Lassen Sie Ihren Pool immer abgedeckt, wenn er nicht genutzt wird.
Verformung durch den Rahmen		Nicht mit Wasser bis zum Wasserstand gefüllt	Vorschlag: Füllen Sie weiter mit Wasser, bis der Wasserstand erreicht ist.

ISTRUZIONI DI SICUREZZA
 RIFERIMENTO ALLE PARTI
 SCELTA DEL LUOGO DI INSTALLAZIONE
 INSTALLAZIONE DELLA PISCINA
 RIEMPIIMENTO DELLA PISCINA CON ACQUA
 CONSERVAZIONE INVERNALE E A LUNGO TERMINE
 MANUTENZIONE DELLA PISCINA E CURA DELL'ACQUA DURANTE LA STAGIONE
 RISOLUZIONE DEI PROBLEMI

ISTRUZIONI DI SICUREZZA

Leggere attentamente, comprendere e seguire tutte le informazioni contenute nel presente manuale d'uso prima di installare e utilizzare la piscina. Queste avvertenze, istruzioni e linee guida di sicurezza riguardano alcuni rischi comuni delle attività ricreative in acqua, ma non possono coprire tutti i rischi e i pericoli in tutti i casi. Usare sempre cautela, buon senso e discernimento quando si praticano attività acquatiche. Conservare queste informazioni per uso futuro.

Sicurezza dei non nuotatori

- 1). È necessaria una supervisione continua, attiva e vigile da parte di un adulto competente nei confronti dei nuotatori inesperti e dei non nuotatori in ogni momento (ricordando che i bambini sotto i cinque anni sono i più esposti al rischio di annegamento);
- 2). Designare un adulto competente che sorvegli la piscina ogni volta che viene utilizzata;
- 3). I nuotatori inesperti o non nuotatori devono indossare dispositivi di protezione individuale quando utilizzano la piscina;
- 4). Quando la piscina non è in uso o non è sorvegliata, rimuovere tutti i giocattoli dalla piscina e dall'area circostante per evitare di attirare i bambini verso la piscina.



Dispositivi di sicurezza

- 1). Si raccomanda di installare una barriera (e di chiudere tutte le porte e le finestre, se possibile) per impedire l'accesso non autorizzato alla piscina;
- 2). Barriere, coperture per piscine, allarmi per piscine o dispositivi di sicurezza simili sono ausili utili, ma non sostituiscono la supervisione continua e competente di un adulto.

Attrezzature di sicurezza

- 1). Si raccomanda di tenere attrezzature di soccorso (ad esempio un salvagente anulare) a bordo piscina;
- 2). Tenere un telefono funzionante e un elenco di numeri di emergenza vicino alla piscina;

Uso sicuro della piscina

- 1). Incoraggiare tutti gli utenti, in particolare i bambini, a imparare a nuotare;
- 2). Imparare le tecniche di rianimazione cardiopolmonare (RCP) e aggiornare regolarmente le proprie conoscenze. Questo può fare la differenza in caso di emergenza, salvando una vita;
- 3). Istruire tutti gli utenti della piscina, compresi i bambini, su cosa fare in caso di emergenza;
- 4). Non tuffarsi mai in acque poco profonde. Ciò può causare lesioni gravi o morte;
- 5). Non utilizzare la piscina dopo aver assunto alcol o farmaci che potrebbero compromettere la capacità di utilizzare la piscina in sicurezza;
- 6). Quando si utilizzano coperture per piscine, rimuoverle completamente dalla superficie dell'acqua prima di entrare in piscina;
- 7). Proteggere gli utenti della piscina da malattie legate all'acqua mantenendo l'acqua della piscina trattata e praticando una buona igiene. Consultare le linee guida per il trattamento dell'acqua nel manuale d'uso;
- 8). Conservare i prodotti chimici (ad es. prodotti per il trattamento dell'acqua, la pulizia o la disinfezione) fuori dalla portata dei bambini.
- 9). Utilizzare i simboli indicati di seguito;

10). Le scalette rimovibili devono essere posizionate su una superficie orizzontale.

11). Avvertenza: una piscina all'aperto svuotata può causare pericoli sconosciuti.

AVVERTENZA: l'installazione e il montaggio devono essere effettuati da adulti.

AVVERTENZA: Leggere e seguire le istruzioni per l'uso e la manutenzione per garantire un utilizzo sicuro del kit piscina. La mancata osservanza delle istruzioni per l'uso e la manutenzione può causare gravi rischi per la salute, in particolare per i bambini.

AVVERTENZA: Solo per uso domestico all'aperto.

AVVERTENZA: Pericolo di annegamento. I bambini possono annegare anche in piccole quantità d'acqua.

AVVERTENZA: Svuotare la piscina quando non viene utilizzata. Non lasciare una piccola piscina vuota all'aperto.



ATTENZIONE: Tenere i bambini sotto sorveglianza in ambiente acquatico.



ATTENZIONE: Vietato tuffarsi.

Questo cartello di sicurezza deve essere affisso in una posizione ben visibile entro 2 metri dalla piscina. In alternativa, è possibile acquistare una colla vinilica (non inclusa) per incollare il cartello alla parete della piscina accanto al punto di ingresso e di uscita, assicurandosi che sia ben visibile a tutti gli utenti che si avvicinano alla piscina.

① x 4



② x 6



③ x 10



④ x 6

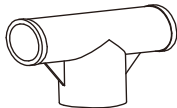

⑤ x 4

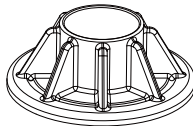

⑥ x 4

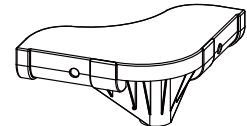

⑦ x 8

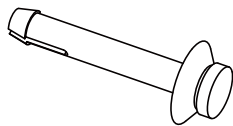

⑧ x 1



⑨ x 2



⑩ x 1



⑪ x 1



⑫ x 6

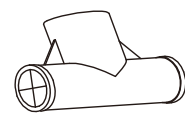

①

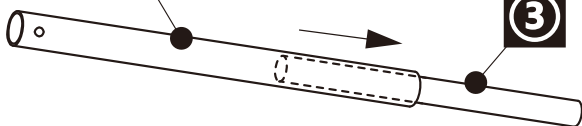

②

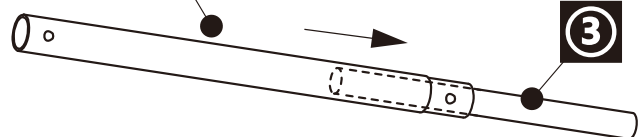

EN_NOTE: The drainage valve cover is already installed on the pool.

FR_REMARQUE : Le couvercle de la vanne de vidange est déjà installé sur la piscine.

ES_NOTA: La tapa de la válvula de drenaje ya está instalada en la piscina.

DE_HINWEIS: Die Abflussventilabdeckung ist bereits am Pool angebracht.

IT_NOTA: Il coperchio della valvola di scarico è già installato sulla piscina.

PL_UWAGA: Pokrywa zaworu spustowego jest już zamontowana na basenie.

RO_NOTĂ: Capacul supapei de scurgere este deja instalat pe piscină.



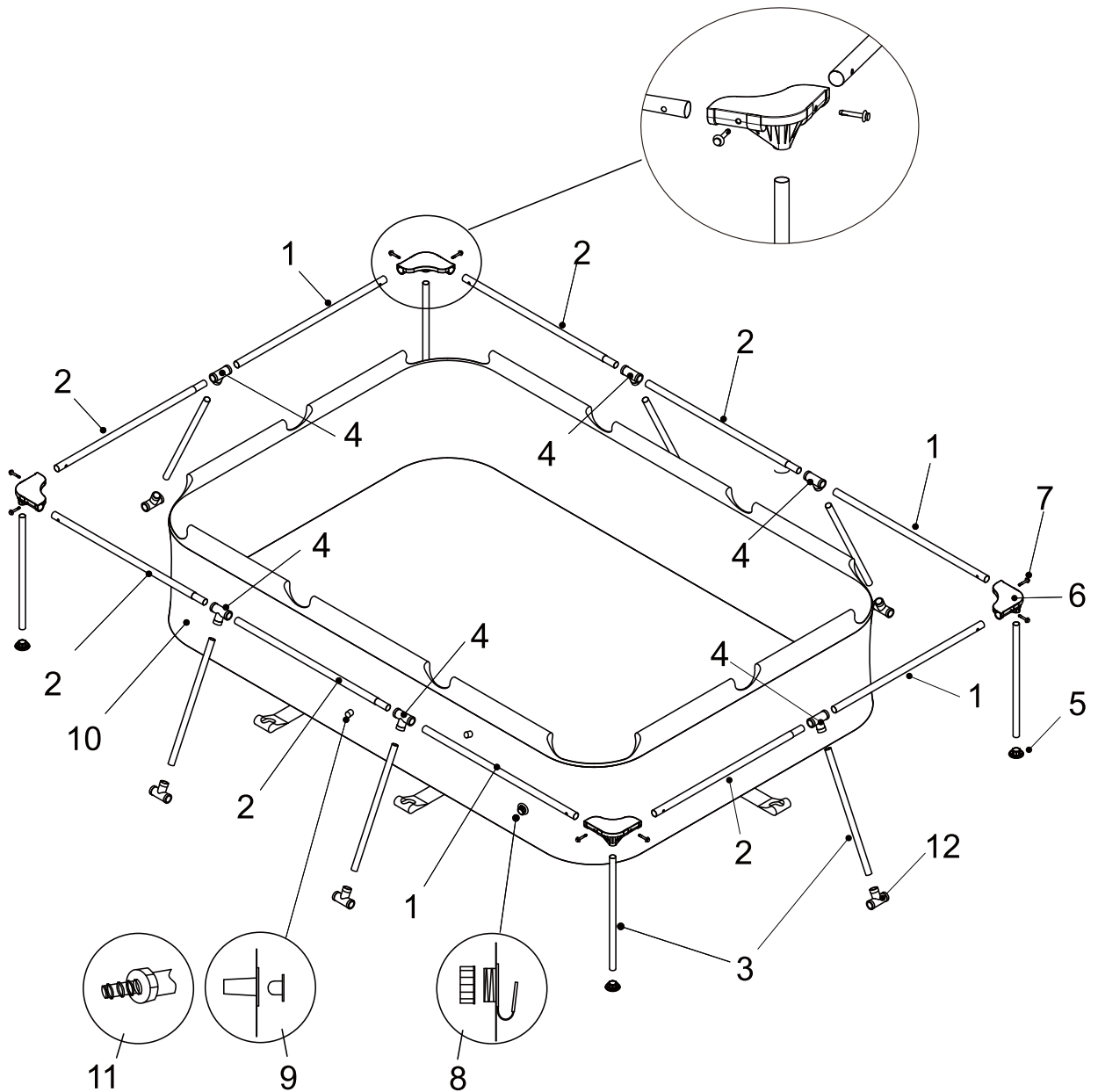

AVVERTENZA: le piscine installate su superfici non adeguatamente livellate sono soggette a perdite, formazione di irregolarità o crolli, che possono causare danni alla proprietà o lesioni gravi alle persone che si trovano all'interno o nelle vicinanze dell'area della piscina!

AVVERTENZA: non utilizzare sabbia durante il processo di installazione. Se sembra necessario utilizzare un "agente livellante", è probabile che il sito di installazione non sia adatto. **IL MANCATO RISPETTO DI QUESTO AVVERTIMENTO PUÒ CAUSARE GRAVI LESIONI PERSONALI.**

ATTENZIONE: Scegliere con cura l'area di installazione, poiché il prato e altra vegetazione desiderabile sotto il telo di base (se applicabile) moriranno. Inoltre, cercare di evitare di posizionare il telo di base (se applicabile) in aree soggette a specie vegetali e infestanti aggressive, poiché potrebbero crescere attraverso il telo di base (se applicabile).

ATTENZIONE: La piscina deve essere accessibile a una presa di corrente alternata da 110 o 230 volt protetta da un interruttore differenziale (GFCI). La piscina deve essere posizionata a una distanza non inferiore a 2 m dalla fonte di alimentazione, ma non oltre la lunghezza del cavo della pompa del filtro. In nessun caso deve essere utilizzata una prolunga per estendere la portata del collegamento.

È assolutamente essenziale selezionare un sito adatto per la piscina PRIMA di tentare di riempirla con acqua. Selezionare un sito di installazione che sia rigorosamente conforme alle seguenti linee guida:

Guida 1. L'area deve essere perfettamente piana, con una pendenza non superiore a 3° in qualsiasi punto dell'area di installazione.

Guida 2. Assicurarsi che l'area scelta per l'installazione della piscina sia completamente priva di bastoni, pietre, oggetti appuntiti o altri detriti estranei.

Guida 3. Scegliere un'area che non si trovi direttamente sotto linee elettriche aeree o alberi. Inoltre, assicurarsi che l'area di installazione della piscina non contenga tubi, linee o cavi sotterranei di alcun tipo.

Guida 4. Se il kit della piscina include un telo di protezione, se ne consiglia vivamente l'uso. Il telo di protezione aiuterà a proteggere il rivestimento della piscina da danni causati dalla crescita di erbacce, oggetti appuntiti e detriti.

Guida 5. Se possibile, scegliere un luogo aperto nella propria proprietà esposto alla luce diretta del sole. Ciò contribuirà a riscaldare la piscina.

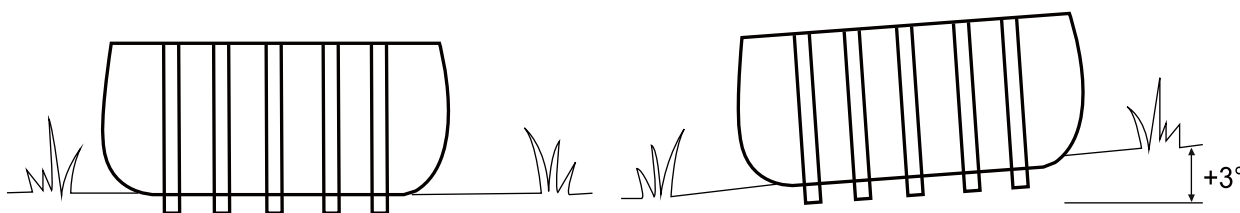

Terreno pianeggiante e livellato
- CORRETTO

Terreno irregolare e in
pendenza - ERRATO

IMPORTANTE: non iniziare il montaggio se mancano dei pezzi. Per richiedere i pezzi di ricambio, chiamare il numero del Servizio Consumatori della propria zona.

Numero di persone necessarie per l'installazione: almeno 2 adulti.

Tempo totale di installazione, escluso il tempo necessario per la preparazione del sito e il riempimento d'acqua

Fase 1. CONTARE TUTTI I COMPONENTI.

Rimuovere tutti i componenti dalla scatola (o dalle scatole) e disporli sul pavimento nel luogo in cui devono essere assemblati. Controllare ogni componente in base al "RIFERIMENTO DEI COMPONENTI". Assicurarsi che tutti i pezzi da assemblare siano presenti.

Fase 2. INSTALLARE IL COPERCHIO DELLE VALVOLE DI SCARICO E IL TAPPO

Assicurarsi che il tappo di scarico esterno sia inserito nel tappo di scarico esterno e che il coperchio della valvola di scarico sia avvitato saldamente. Tappare i fori di collegamento con i tappi. (Il tappo di scarico esterno varia a seconda delle diverse dimensioni della piscina).

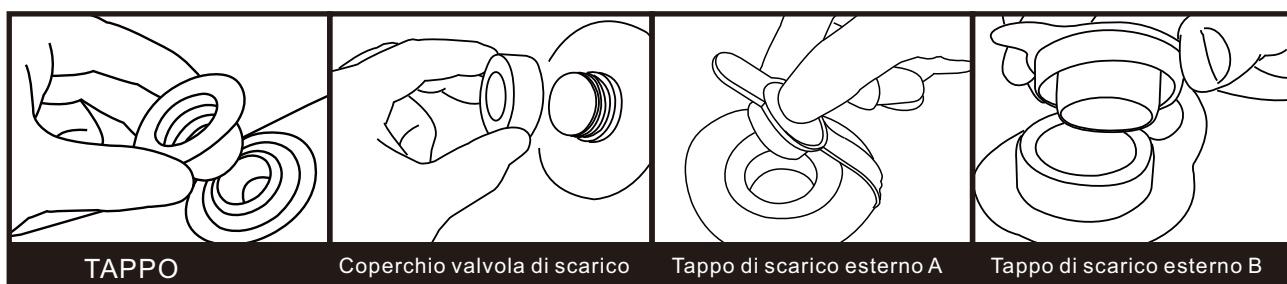

Fase 3. INSTALLAZIONE DELLA TRAVE ORIZZONTALE

Per il manicotto lungo della piscina:

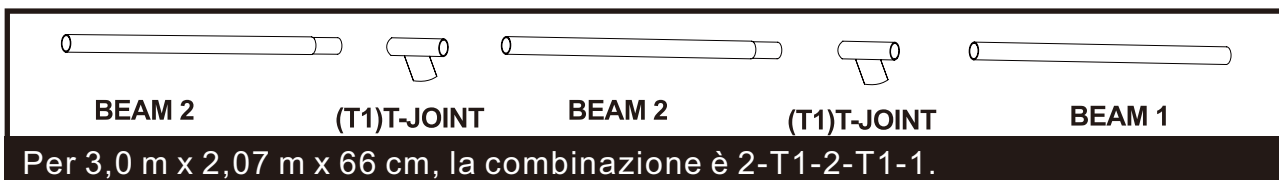

Per il bordo corto della piscina:



Fase 4. INSTALLARE IL GIUNTO A L

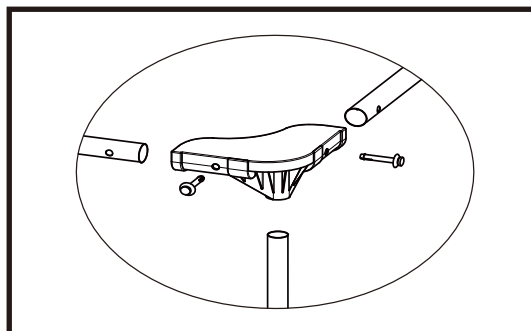

1. Utilizzare l'estremità di collegamento dell'L-JOINT per collegare i tubi orizzontali adiacenti.
 2. Utilizzare l'estremità di collegamento dell'L-JOINT per collegare la gamba verticale. (Installare prima il cappuccio della gamba verticale sulla gamba).
 3. Installare saldamente il perno sull'L-JOINT.
- SUGGERIMENTO:** se non si riesce a trovare il foro sul tubo orizzontale durante l'installazione della vite, ruotare il tubo orizzontale fino a quando il foro non incontra la vite.

Passaggio 5: Installare il poggiapiedi.

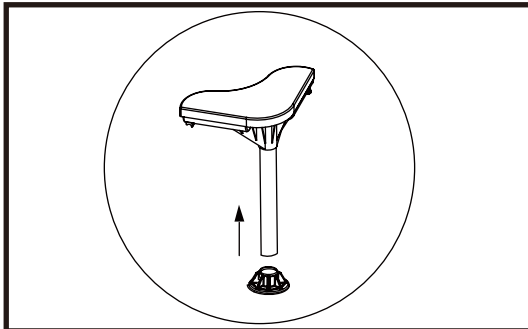

Installare il cappuccio verticale sulla gamba.

Passaggio 6: Installare la gamba inclinata nel giunto a T 1.

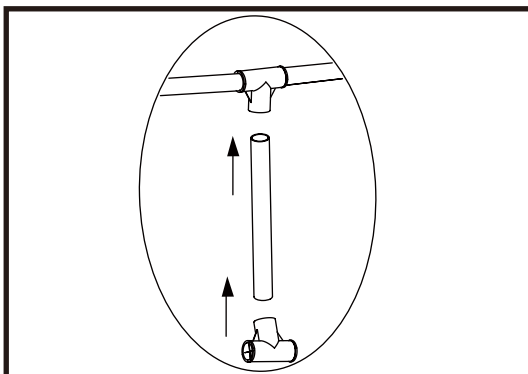

Installare la gamba inclinata nel giunto a T (SOPRA E SOTTO).

Passaggio 7: fissare la cinghia inferiore al giunto a T 2.

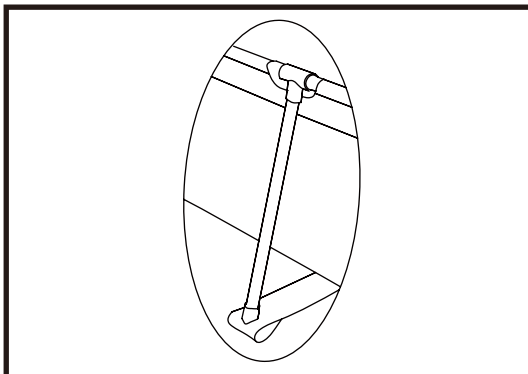

Installare il giunto a T e la cinghia di tensione inferiore della piscina sotto la gamba inclinata. Appiattare la cinghia di tensione.

AVVERTENZA: non lasciare la piscina incustodita mentre viene riempita d'acqua.
AVVERTENZA: se prima di iniziare a riempire il centro si accumulano più di 1-2 pollici d'acqua su un lato qualsiasi, la piscina non è sufficientemente livellata e deve essere corretta! È necessario estrarre il tappo di scarico, svuotare completamente l'acqua, smontare completamente la piscina, posizionarla su una superficie piana e ripetere le istruzioni di montaggio.

AVVERTENZA: NON RIEMPIRE ECCESSIVAMENTE la piscina, poiché ciò potrebbe causarne il collasso. In caso di forti piogge, potrebbe essere necessario svuotare parte dell'acqua per garantire che il livello sia corretto.

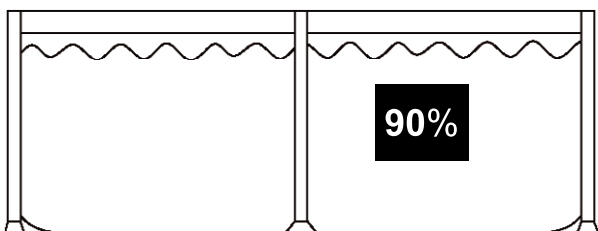

1. Assicurarsi che il raccordo di scarico sia ben fissato e che il tappo sia al suo posto. Iniziare a riempire la piscina con acqua. Dopo aver raggiunto un livello di circa 2,5 cm sul fondo, interrompere il riempimento e appianare le increspature sul fondo della piscina. Tirare la parete esterna da sotto l'anello superiore. Tutto intorno al fondo della piscina, in modo che si riempia in modo uniforme.
2. Riempire la piscina fino a raggiungere il livello dell'acqua.

AVVERTENZA: non lasciare che i bambini si avvicinino alla piega inferiore e guardino verso l'uscita dell'acqua durante lo svuotamento. La corrente d'acqua potrebbe trascinarli via.
AVVERTENZA: la piscina deve essere riposta in un luogo fresco e asciutto, lontano da oggetti appuntiti o pesanti che potrebbero danneggiarla.

Fase 1. Se si dispone di una pompa di filtraggio, assicurarsi che l'alimentazione elettrica della pompa sia stata scollegata.

Fase 2. Verificare che il tappo di scarico sia inserito saldamente all'interno della piscina.

Fase 3. Collegare il tubo da giardino al connettore della valvola di scarico e posizionare l'altra estremità del tubo in un'area in cui l'acqua possa defluire in modo sicuro, come un tombino o una grondaia stradale. Ricordare che, poiché l'acqua tende a raggiungere il proprio livello, l'estremità del tubo deve trovarsi ad un'altezza inferiore rispetto alla piscina per garantire il completo svuotamento.

Fase 4. Se si dispone di una pompa di filtraggio, inserire il tappo nei raccordi di ingresso e uscita all'interno della piscina, quindi scollegare i tubi della pompa di filtraggio.

Fase 5. Collegare il connettore della valvola di scarico all'uscita di scarico ruotando il connettore in senso orario.

Fase 6. Aprire il tappo di scarico all'interno della piscina e l'acqua inizierà a defluire immediatamente.

Passaggio 7. Una volta terminato, scollegare il tubo flessibile e il connettore della valvola di scarico.

Passaggio 8. Riposizionare il tappo di scarico all'interno della piscina.

Passaggio 9. Assicurarsi che il rivestimento della piscina sia completamente asciutto prima di ripiegarla per riporla a lungo termine. Lasciare la piscina esposta alla luce solare per alcune ore ne pulirà e accelererà il processo di asciugatura, facilitando il ripiegamento per riporla. (Non tentare mai di ripiegare o riporre una piscina che non è completamente asciutta, poiché ciò potrebbe causare la proliferazione di muffa o funghi durante il periodo di conservazione della piscina).

Passaggio 10. Ricordare che una corretta conservazione fuori stagione è fondamentale per proteggere l'investimento nella piscina. (Soprattutto in inverno) Una volta svuotata e asciugata, la piscina deve essere ripiegata con cura e avvolta in un telo impermeabile (se disponibile) o in altro materiale protettivo simile a un telone. La piscina e tutti gli accessori applicabili, come la pompa, la copertura, il telo impermeabile, la scaletta, i tubi flessibili, i morsetti e la ferramenta, devono essere conservati insieme e riposti al chiuso, in un luogo ragionevolmente caldo, asciutto e resistente alle intemperie.

ISTRUZIONI DI PIEGATURA

Prima di ripiegare, è meglio asciugare completamente tutte le parti e la piscina lasciandole al sole per circa un'ora (FIG. 1). Quindi, cospargere del talco per evitare che il vinile si attacchi.

Fase 1. Ripiegare i lati sporgenti verso l'interno per ottenere una forma rettangolare (FIG. 2).

Fase 2. Ripiegare ciascuna metà del rettangolo per ottenere un rettangolo più piccolo (FIG. 3).

Fase 3. Piegare ciascuna estremità all'indietro (FIG. 4).

Fase 4. Piegare insieme le estremità rimanenti per ottenere un rettangolo definitivo (FIG. 5).

SUGGERIMENTO 1. Rimuovere l'aria all'interno per rendere la piscina piegata sottile e piatta durante ciascuna piegatura.

SUGGERIMENTO 2. L'imballaggio originale può essere utilizzato per la conservazione.

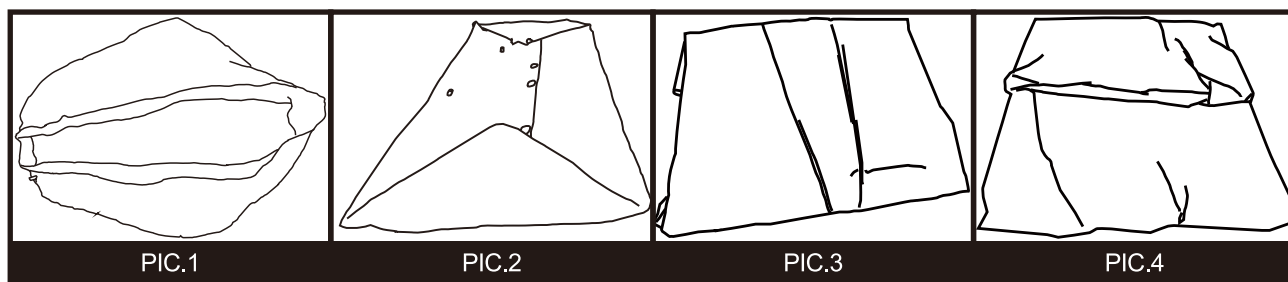

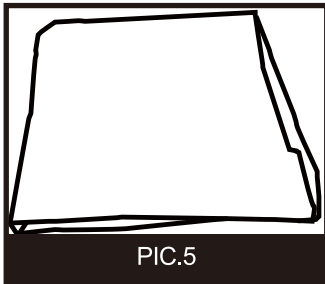

PIC.5

Questo prodotto è progettato per essere riposto, piscine stagionali. Se vivete in una zona temperata in cui la piscina non sarà utilizzata tutto l'anno, si **CONSIGLIA VIVAMENTE** di svuotare la piscina, pulirla e asciugarla accuratamente e riporla in un luogo protetto durante la stagione di inutilizzo. Ciò contribuirà a prolungare la durata della piscina e a prevenire il verificarsi di rischi per la sicurezza mentre la piscina non è in uso. Durante la stagione di utilizzo del kit per piscina, il sistema di filtrazione (se applicabile) deve essere messo in funzione ogni giorno, per un tempo sufficiente a garantire almeno un completo ricambio del volume d'acqua.

Al fine di mantenere l'acqua della piscina pulita e igienica per tutta la stagione, si prega di attenersi scrupolosamente alle seguenti linee guida:

1. È necessario un uso corretto e costante dei prodotti chimici di base per piscine per mantenere il corretto equilibrio del pH nell'acqua della piscina.

Inoltre, l'applicazione di prodotti chimici contribuirà a prevenire la crescita di batteri nocivi o alghe nella piscina e aiuterà la pompa di filtraggio a mantenere l'acqua cristallina. I prodotti chimici che potrebbero essere necessari per la piscina includono, ma non sono limitati a:

1) Cloro in pastiglie, granuli o liquido: disinfecta l'acqua della piscina e inibisce la crescita delle alghe.

2) Prodotti chimici per la regolazione del pH: vengono utilizzati per correggere il livello di pH e rendere l'acqua più o meno acida.

3) Alghicidi: questi prodotti chimici sono formulati per rimuovere le alghe.

4) "Shock" (superclorinatore): elimina alcuni composti organici e altre combinazioni chimiche che possono influire sulla limpidezza dell'acqua.

Per ottenere informazioni specifiche sull'uso dei prodotti chimici, consultare un rivenditore locale di articoli per piscine e fornirgli il volume d'acqua della propria piscina e, se lo si desidera, un campione dell'acqua della piscina. Ciò consentirà al rivenditore di fornire le istruzioni adeguate su: 1) quali prodotti chimici acquistare, 2) quali quantità di prodotti chimici acquistare e 3) come utilizzare i prodotti chimici specifici in modo sicuro ed efficace.

2. Non lasciare mai che il cloro entri in contatto diretto con il rivestimento della piscina fino a quando non si è completamente dissolto. Ciò significa che il cloro granulare o in pastiglie deve essere prima sciolto in un secchio d'acqua prima di essere applicato all'acqua della piscina e, allo stesso modo, il cloro liquido deve essere versato lentamente e in modo uniforme nell'acqua della piscina da vari punti lungo il perimetro della piscina.

PERICOLO: NON aggiungere MAI acqua ai prodotti chimici. AGGIUNGERE SEMPRE i prodotti chimici all'acqua. Inoltre, non mescolare mai prodotti chimici separati, ma aggiungerli separatamente alla piscina e lasciarli circolare in tutta la piscina prima di aggiungere altri tipi di prodotti chimici.

3. Si consiglia di acquistare un kit di analisi e di testare frequentemente l'acqua della piscina per assicurarsi che il pH e i livelli di cloro siano ottimali. Il vostro rivenditore locale di prodotti per piscine può fornirvi informazioni sull'acquisto e l'utilizzo del kit di analisi più adatto alle vostre esigenze. **NOTA:** livelli eccessivi di cloro o bassi livelli di pH (acidi) possono danneggiare il rivestimento della piscina, quindi si prega di adottare misure correttive il prima possibile se i test rivelano una di queste condizioni.

Le operazioni di rimozione dei detriti più grandi dalla piscina e di pulizia dell'interno del rivestimento della piscina sono semplificate grazie all'uso del kit di manutenzione Prompt Set Pool Maintenance Kit, che include un retino per foglie e un aspiratore alimentato da un tubo da giardino. I kit di manutenzione sono inclusi come bonus nei sistemi per piscine più grandi e possono anche essere acquistati separatamente come accessori. Contatta il centro di assistenza post-vendita locale se desideri ricevere consigli su eventuali riparazioni durante il periodo di validità del kit per piscina.

4. Se applicabile, controllare la cartuccia della pompa filtro ogni due settimane (o più frequentemente durante i periodi di utilizzo intensivo) per verificare se deve essere pulita o sostituita. Se la cartuccia non è più di colore bianco, provare a pulirla spruzzandola con un getto d'acqua forte dal tubo da giardino. Se la cartuccia non può essere pulita in questo modo, deve essere sostituita. La mancata pulizia e/o sostituzione frequente delle cartucce comprometterà l'efficacia della pompa del filtro e potrebbe ridurne la durata utile.
5. Se il sistema della piscina include una copertura, cercare di tenere la piscina coperta in ogni momento quando non è in uso. Ciò contribuirà a impedire che il vento e altri elementi depositino sporcizia e detriti nella piscina e impedirà anche che l'acqua piovana in eccesso riempi eccessivamente la piscina.
6. Ricordate ai vostri familiari e amici di sciacquare sempre con un tubo flessibile o di risciacquare lo sporco o l'olio abbronzante dalle mani, dai piedi e dal corpo prima di entrare in piscina.
7. È necessario controllare i bulloni e la ferramenta della piscina (ad es. macchie di ruggine) quando possibile.
8. Una volta riempita la piscina con l'acqua per la stagione, controllate che non si riempi eccessivamente a causa dell'acqua piovana o di un riempimento accidentale. Se ciò dovesse verificarsi, è importante scaricare o svuotare l'acqua in eccesso il prima possibile. Se si tratta di una piscina gonfiabile ad anello, il livello dell'acqua non deve mai superare il bordo inferiore dell'anello gonfiabile.
9. Indipendentemente dai materiali utilizzati per la costruzione della piscina, le superfici accessibili devono essere controllate regolarmente per evitare lesioni.

Istruzioni per l'applicazione della toppa di riparazione

(Piccoli fori e piccole perdite possono essere riparati con la toppa di riparazione inclusa)

- a) Individuare il punto della perdita.
 - b) Sgonfiare l'aria.
 - c) Pulire l'area circostante la perdita e asciugare tutta l'acqua dalla superficie.
 - d) Estrarre la toppa di riparazione, tagliarla nella forma e nelle dimensioni richieste, che dovrebbero essere maggiori dell'area della perdita, posizionare la toppa sull'area della perdita e premere con forza.
 - e) Attendere 30 minuti affinché la zona riparata si asciughi all'aria aperta.
- Se il danno è troppo grande, si consiglia di utilizzare una colla a base di silicone o gomma per la riparazione.

Istruzioni per l'uso della colla di riparazione

1. Individuare il punto della perdita.
2. Sgonfiare (se necessario) e svuotare completamente.
3. Pulire l'area circostante la perdita e asciugare tutta l'acqua dalla superficie.
4. Pulire accuratamente l'area circostante la perdita. Tagliare un pezzo di materiale di riparazione di forma rotonda, che dovrebbe essere più grande dell'area danneggiata.
5. Incollare (è necessario acquistare l'adesivo separatamente) un lato della toppa di materiale sull'area da riparare. Si prega di notare che la toppa di materiale deve essere incollata in modo uniforme.
6. Posizionare la toppa sull'area danneggiata e premere con forza. Attendere 12 ore per l'asciugatura. Dopo che la toppa si è asciugata, applicare la colla intorno ai bordi per una sigillatura completa (asciugare per 4 ore) e riporre la piscina.

Problema	Descrizione	CAUSA	Risposta
Acqua colorata	L'acqua diventa blu, marrone o nera dopo il trattamento iniziale con cloro.	Il cloro ossida i minerali presenti nell'acqua. Questo fenomeno si verifica spesso con l'acqua proveniente da diverse fonti.	Regola il pH al valore consigliato. Fai funzionare il filtro finché l'acqua non diventa limpida. Rimuovi regolarmente il cartuccio.
PARTICALS Sospeso in acqua	L'acqua appare "lattosa" o torbida.	Acqua dura causata da un pH elevato. La clorinazione è insufficiente. Tracce di detriti stranieri in acqua. Chi va in piscina non si lava i piedi prima di entrare.	Regola il pH. Controlla con un rivenditore di prodotti per piscine la corretta cura dell'acqua. Assicurarsi che il livello di cloro sia adeguato. Pulisci o sostituisci il filtro. Spruzzate via la polvere con un tubo ad alta pressione prima di entrare.
Livello d'acqua basso persistente	Il serbatoio sembra perdere acqua ogni giorno.	Lacrime o foro nella parete del vascello. Lacrime o foro nel tubo della pompa filtrante Le pinze per tubi sono troppo lassate. L'evaporazione causata dalle elevate temperature estive.	Individua i danni e ripara con il kit di riparazione incluso. Riparare o sostituire le tubature Rafforzare tutti i morsetti per tubi. Mantieni il serbatoio coperto quando non è in uso.
Alga	L'acqua ha un colore verdeastro. Sulla parete del vasca appaiono macchie verdi, marroni o nere. Il fondo della piscina è scivoloso e/o c'è un odore sgradevole.	Le alghe sono presenti.	Applica il trattamento "shock" (super-chlorinator). Verifica il pH e regolarlo al livello indicato dal rivenditore locale di prodotti per piscine. Pulire con aspirazione o con un leggero strofinamento il rivestimento della piscina. Verificare regolarmente il livello di cloro per mantenere i valori corretti.
POOL WATERIS COOL	L'acqua non si sta riscaldando fino a raggiungere una temperatura piacevole per nuotare.	La piscina è stata allestita in un'area troppo ombreggiata o coperta di alberi. Calore che si disperde dall'acqua della piscina	Rimuovere il serbatoio in un luogo più aperto, dove possa godere di massima esposizione al sole durante il picco del giorno. Tieni la piscina coperta ogni volta che non la usi.
Deformazione del telaio		Non è stato riempito fino al livello dell'acqua.	Si consiglia di continuare a riempire fino al livello dell'acqua.

INSTRUKCJE BEZPIECZEŃSTWA
 ODNIESIENIE DO CZĘŚCI
 WYBIERANIE MIEJSCA
 ROZSTAWIANIE BASENU
 NAPEŁNIANIE BASENU WODĄ
 PRZECHOWYWANIE ZIMOWE I DŁUGOTERMINOWE
 KONSERWACJA BASENU W SEZONIE I PIELEGNACJA WODY
 ROZWIĄZYWANIE PROBLEMÓW

INSTRUKCJE BEZPIECZEŃSTWA

Przed zainstalowaniem i użyciem basenu należy uważnie przeczytać, zrozumieć i przestrzegać wszystkich informacji zawartych w niniejszej instrukcji obsługi. Niniejsze ostrzeżenia, instrukcje i wytyczne dotyczące bezpieczeństwa odnoszą się do niektórych typowych zagrożeń związanych z rekreacją wodną, ale nie mogą obejmować wszystkich zagrożeń i niebezpieczeństw we wszystkich przypadkach. Podczas korzystania z jakichkolwiek atrakcji wodnych należy zawsze zachować ostrożność, zdrowy rozsądek i właściwą ocenę sytuacji. Niniejsze informacje należy zachować do wykorzystania w przyszłości.

Bezpieczeństwo osób nieumiejących pływać

- 1). Przez cały czas wymagany jest ciągły, aktywny i czujny nadzór kompetentnej osoby dorosłej nad słabymi pływakami i osobami nieumiejącymi pływać (należy pamiętać, że dzieci poniżej piątego roku życia są najbardziej narażone na utonięcie);
- 2). Wyznacz kompetentną osobę dorosłą do nadzorowania basenu za każdym razem, gdy jest on używany.
- 3). Słabi pływacy lub osoby nieumiejące pływać powinny nosić środki ochrony osobistej podczas korzystania z basenu.
- 4). Gdy basen nie jest używany lub nie jest nadzorowany, należy usunąć wszystkie zabawki z basenu i jego otoczenia, aby nie przyciągały dzieci do basenu.



Urządzenia zabezpieczające

- 1). Zaleca się zainstalowanie bariery (i zabezpieczenie wszystkich drzwi i okien, jeśli to możliwe) w celu zapobieżenia nieuprawnionemu dostępowi do basenu;
- 2). Bariery, pokrywy basenowe, alarmy basenowe lub podobne urządzenia zabezpieczające są pomocnymi środkami, ale nie zastępują stałego i kompetentnego nadzoru osoby dorosłej.

Sprzęt bezpieczeństwa

- 1). Zaleca się przechowywanie sprzętu ratunkowego (np. koła ratunkowego) przy basenie;
- 2). Przy basenie należy przechowywać działający telefon i listę numerów alarmowych;

Bezpieczne korzystanie z basenu

- 1). Należy zachęcać wszystkich użytkowników, zwłaszcza dzieci, do nauki pływania;
- 2). Należy nauczyć się podstawowych zabiegów resuscytacyjnych (resuscytacja krążeniowo-oddechowa – CPR) i regularnie odświeżać tę wiedzę. W sytuacji zagrożenia może to uratować życie;
- 3). Poinstruj wszystkich użytkowników basenu, w tym dzieci, co należy zrobić w sytuacji zagrożenia;
- 4). Nigdy nie nurkuj w płytkiej wodzie. Może to prowadzić do poważnych obrażeń lub śmierci;
- 5). Nie korzystaj z basenu po spożyciu alkoholu lub zażyciu leków, które mogą wpływać na Twoją zdolność do bezpiecznego korzystania z basenu;
- 6). Jeśli basen jest przykryty, przed wejściem do niego należy całkowicie usunąć pokrywę z powierzchni wody;
- 7). Należy chronić osoby korzystające z basenu przed chorobami związanymi z wodą, dbając o odpowiednią jakość wody w basenie i przestrzegając zasad higieny. Należy zapoznać się z wytycznymi dotyczącymi uzdatniania wody zawartymi w instrukcji obsługi;
- 8). Środki chemiczne (np. produkty do uzdatniania wody, czyszczenia lub dezynfekcji) należy przechowywać w miejscu niedostępnym dla dzieci.
- 9). Należy stosować symbole przedstawione poniżej;

10). Drabinki zdejmowane należy ustawiać na poziomej powierzchni.

11). Ostrzeżenie: opróżniony basen na zewnątrz może stwarzać nieznane zagrożenia.

OSTRZEŻENIE: Instalacja i montaż powinny być wykonywane przez osoby dorosłe.

OSTRZEŻENIE: Należy zapoznać się z instrukcją użytkowania i konserwacji oraz postępować zgodnie z nią, aby zapewnić bezpieczne użytkowanie zestawu basenowego. Nieprzestrzeganie instrukcji użytkowania i konserwacji może spowodować poważne zagrożenie dla zdrowia, w szczególności dla dzieci.

OSTRZEŻENIE: Wyłącznie do użytku domowego na zewnątrz.

OSTRZEŻENIE: Niebezpieczeństwo utonięcia. Dzieci mogą utonąć nawet w niewielkiej ilości wody.

OSTRZEŻENIE: Opróżnij basen, gdy nie jest używany. Nie pozostawiaj małego basenu pustego na zewnątrz.



OSTRZEŻENIE: Dzieci przebywające w środowisku wodnym powinny znajdować się pod nadzorem dorosłych.



OSTRZEŻENIE: Zakaz nurkowania.

Ten znak bezpieczeństwa musi być umieszczony w widocznym miejscu w odległości nie większej niż 2 m od basenu. Alternatywnie można zakupić klej do podłoża winylowego (nie wchodzi w skład zestawu), aby przykleić znak do ściany basenu obok wejścia i wyjścia, zapewniając jego dobrą widoczność dla wszystkich użytkowników zbliżających się do basenu.

1 x 4



2 x 6



3 x 10



4 x 6

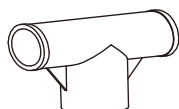

5 x 4

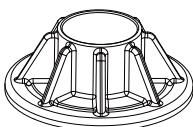

6 x 4

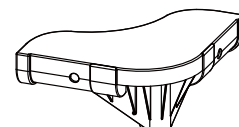

7 x 8

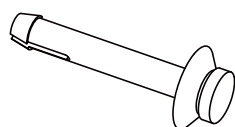

8 x 1



9 x 2



10 x 1



11 x 1



12 x 6

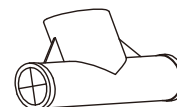

1

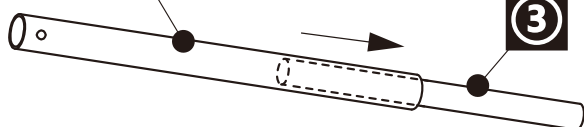

2

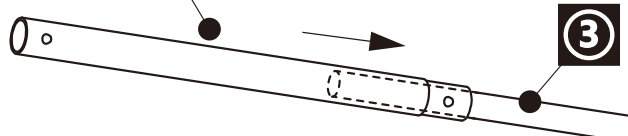

EN_NOTE: The drainage valve cover is already installed on the pool.
FR_REMARQUE : Le couvercle de la vanne de vidange est déjà installé sur la piscine.
ES_NOTA: La tapa de la válvula de drenaje ya está instalada en la piscina.
DE_HINWEIS: Die Abflussventilabdeckung ist bereits am Pool angebracht.
IT_NOTA: Il coperchio della valvola di scarico è già installato sulla piscina.
PL_UWAGA: Pokrywa zaworu spustowego jest już zamontowana na basenie.
RO_NOTĂ: Capacul supapei de scurgere este deja instalat pe piscină.



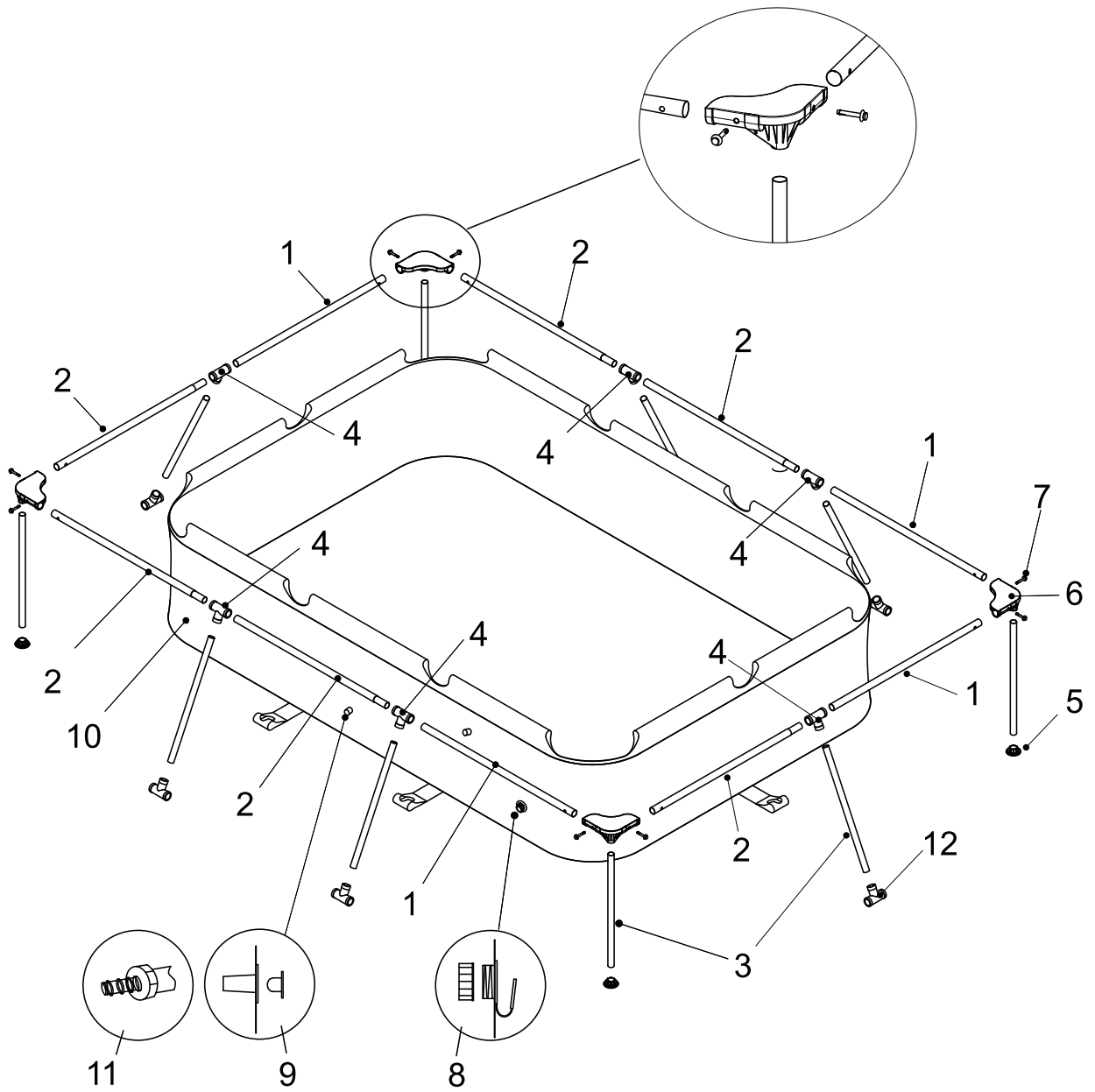

OSTRZEŻENIE: Baseny zainstalowane na nierównych powierzchniach mogą przeciekać, tworzyć nierówności lub zapadać się, co może spowodować uszkodzenie mienia lub poważne obrażenia osób przebywających w basenie lub w jego pobliżu!

OSTRZEŻENIE: Nie używaj piasku podczas montażu. Jeśli wydaje się, że konieczne jest użycie „środka wyrównującego”, oznacza to, że miejsce montażu jest prawdopodobnie nieodpowiednie. **NIEPRZESTRZEGANIE TEGO OSTRZEŻENIA MOŻE SPOWODOWAĆ POWAŻNE OBRAŻENIA CIAŁA.**

UWAGA: Należy starannie wybrać miejsce montażu, ponieważ trawnik i inne pożądane rośliny pod płachtą gruntową (jeśli dotyczy) ulegną zniszczeniu. Ponadto należy unikać rozkładania płachty gruntowej (jeśli dotyczy) w miejscach, w których występują agresywne gatunki roślin i chwastów, ponieważ mogą one przebić się przez płachtę gruntową (jeśli dotyczy).

UWAGA: Basen musi mieć dostęp do gniazdka elektrycznego 110 lub 230 V AC zabezpieczonego wyłącznikiem różnicowoprądowym (GFCI). Basen powinien być ustawiony nie bliżej niż 2 m od źródła zasilania, ale nie dalej niż długość przewodu pompy filtrującej. W żadnym wypadku nie należy używać przedłużacza w celu zwiększenia zasięgu połączenia.

Przed napełnieniem basenu wodą należy bezwzględnie wybrać odpowiednie miejsce. Proszę wybrać miejsce ustawienia, które ściśle odpowiada poniższym wytycznym:

Wskazówka 1. Powierzchnia musi być idealnie równa, a nachylenie nie może przekraczać 3° w żadnym miejscu obszaru, na którym zostanie ustawiony basen.

Wskazówka 2. Upewnij się, że obszar wybrany do ustawienia basenu jest całkowicie wolny od patyków, kamieni, ostrych przedmiotów i innych obcych zanieczyszczeń.

Wskazówka 3. Wybierz obszar, który nie znajduje się bezpośrednio pod liniami energetycznymi lub drzewami. Dodatkowo upewnij się, że w miejscu ustawienia basenu nie ma podziemnych rur, przewodów lub kabli użytkowych.

Wskazówka 4. Jeśli w zestawie basenu znajduje się mata podkładowa, zdecydowanie zaleca się jej użycie. Mata podkładowa pomoże chronić wykładzinę basenu przed uszkodzeniami spowodowanymi przez chwasty, ostre przedmioty i zanieczyszczenia.

Wskazówka 5. Jeśli to możliwe, wybierz otwarte miejsce na swojej posesji, które jest wystawione na bezpośrednie działanie promieni słonecznych. Pomoże to ogrzać basen.

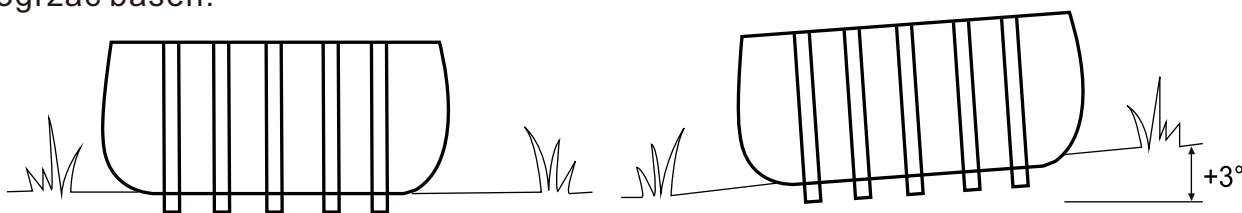

Płaski, równy teren –
POPRAWNE

Nierówny, pochyły teren
– NIEPRAWIDŁOWE

WAŻNE: Nie rozpoczynaj montażu, jeśli brakuje jakichkolwiek elementów. Aby uzyskać części zamienne, zadzwoń pod numer obsługi klienta w swojej okolicy. Liczba osób wymaganych do montażu: co najmniej 2 osoby dorosłe. Całkowity czas montażu z wyłączeniem czasu potrzebnego na przygotowanie miejsca i napełnienie wodą

Krok 1. SPRAWDŹ WSZYSTKIE CZĘŚCI.

Wymij wszystkie części z kartonu (kartonów) i umieść je na podłodze w miejscu, w którym mają być zmontowane. Sprawdź każdą część zgodnie z „LISTĄ CZĘŚCI”. Upewnij się, że wszystkie elementy do montażu są kompletne.

Krok 2. ZAINSTALUJ POKRYWĘ ZAWORÓW SPUSTOWYCH I ZATRZASKI

Upewnij się, że zewnętrzna zatyczka spustowa jest włożona do zewnętrznej nasadki spustowej, a pokrywa zaworu spustowego jest mocno dokręcona. Zatkaj otwory połączeniowe za pomocą zatrzasków. (Zewnętrzna zatyczka spustowa zmienia się w zależności od rozmiaru basenu).

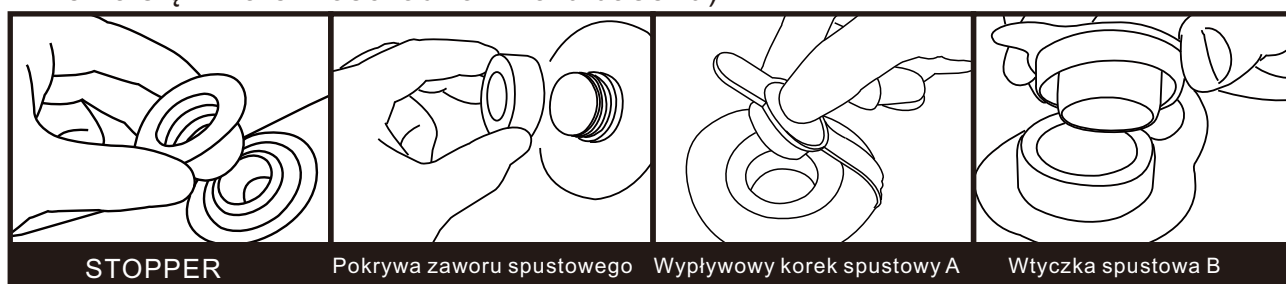

Krok 3. MONTAŻ BELKI POZIOMEJ

W przypadku długiej tulei bocznej basenu:

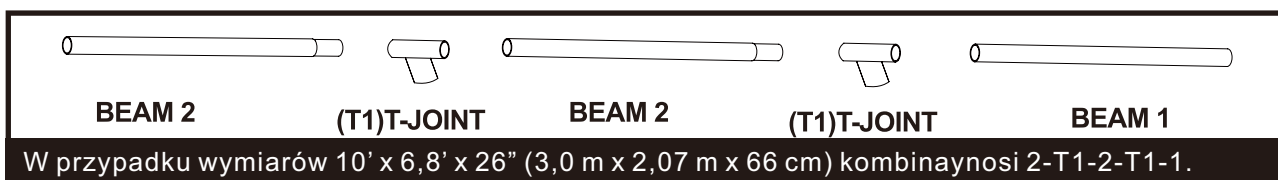

W przypadku krótkiego rękawa bocznego basenu:

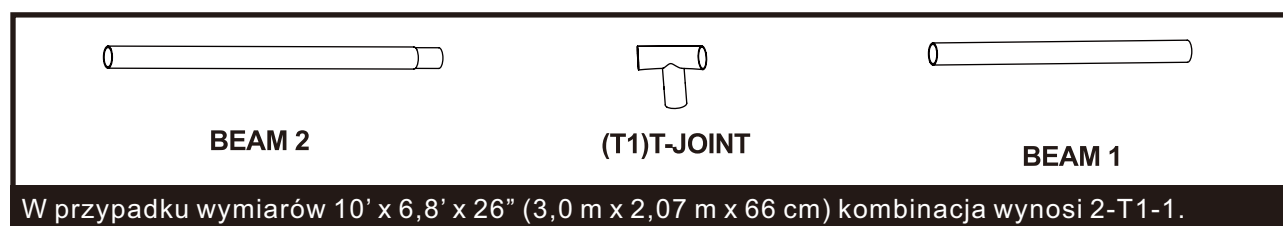

Krok 4. ZAINSTALUJ ŁĄCZNIK L

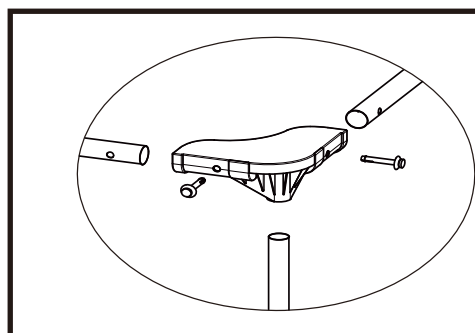

1. Użyj końcówki łączącej L-JOINT, aby połączyć sąsiednie rury poziome.
2. Użyj końcówki łączącej L-JOINT, aby połączyć nogę pionową. (Wcześniej zamontuj nasadkę nogi pionowej na nodze).
3. Zamontuj kołek na L-JOINT, mocno go dokręcając. WSKAZÓWKA: Jeśli podczas montażu śruby nie możesz znaleźć otworu w rurze poziomej, obróć rurę poziomą, aż otwór zrówna się ze śrubą.

Krok 5: Zamontuj podkładkę pod stopę.

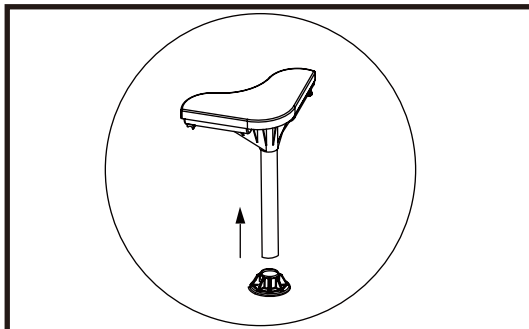

Zamontuj pionową nasadkę na nogę.

Krok 6: Zamontuj pochyloną nogę w złączu T-JOINT 1.

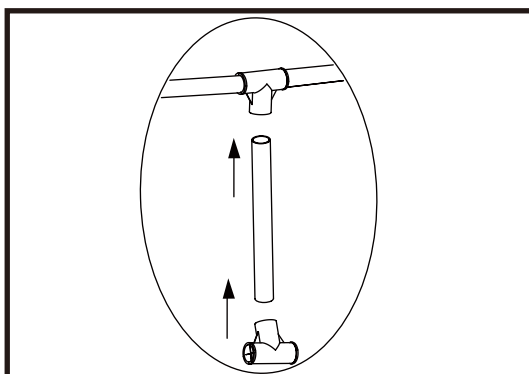

Zamontuj pochyloną nogę w złączu T-JOINT (GÓRA I DÓŁ).

Krok 7: Przymocuj dolny pas do łącznika T-JOINT 2.

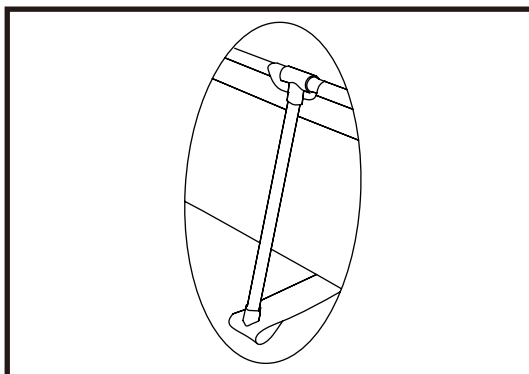

Zamontuj łącznik T-JOINT i dolną taśmę napinającą basen pod przechyloną nogą. Wyrównaj taśmę napinającą.

OSTRZEŻENIE: Nie pozostawiaj basenu bez nadzoru podczas napełniania go wodą.

OSTRZEŻENIE: Jeśli przed rozpoczęciem napełniania środkowej części basenu po jednej stronie zgromadzi się więcej niż 1–2 cale wody, oznacza to, że basen nie jest wystarczająco wypoziomowany i należy to skorygować! Należy wyciągnąć korek spustowy, całkowicie spuścić wodę, całkowicie zdemontować basen, ustawić go na płaskiej powierzchni i powtórzyć instrukcję montażu.

OSTRZEŻENIE: NIE NAPEŁNIAJ BASENU PONAD MIARĘ, ponieważ może to spowodować jego zapadnięcie się. W przypadku intensywnych opadów deszczu może być konieczne opróżnienie części wody, aby zapewnić prawidłowy poziom.

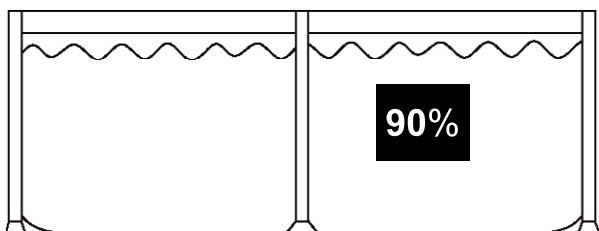

1. Upewnij się, że złącze odpływowe jest dobrze zamocowane, a nasadka znajduje się na swoim miejscu. Zaczynaj napełniać basen wodą. Gdy na dnie pojawi się około 1 cal wody, przestań napełniać i wygładź zmarszczki na dnie basenu. Wyciągnij zewnętrzną ściankę spod górnego pierścienia. Wokół dna basenu, aby wypełnił się równomiernie.
2. Napełnij basen, aż osiągnie poziom wody.

OSTRZEŻENIE: Nie pozwalaj dzieciom stać przy zagięciu i patrzeć w stronę wylotu wody podczas opróżniania. Prąd wody może porwać dzieci.

OSTRZEŻENIE: Basen należy przechowywać w chłodnym i suchym miejscu, z dala od ostrych przedmiotów i ciężkich przedmiotów, które mogą spowodować uszkodzenie basenu.

Krok 1. Jeśli posiadasz pompę filtrującą, upewnij się, że źródło zasilania pompy filtrującej zostało odłączone.

Krok 2. Sprawdź, czy korek spustowy jest dobrze wkręcony w wewnętrzną część basenu.

Krok 3. Podłącz wąż ogrodowy do złącza zaworu spustowego, a drugi koniec węża umieść w miejscu, gdzie woda może bezpiecznie spływać, np. w studziencie burzowej lub rynnie ulicznej. Pamiętaj, że woda zawsze znajduje swój poziom, więc koniec węża musi znajdować się niżej niż basen, aby zapewnić całkowite opróżnienie.

Krok 4. Jeśli masz pompę filtrującą, włóż korek do przyłączy wlotowego i wylotowego wewnątrz basenu, a następnie odłącz węże pompy filtrującej.

Krok 5. Podłącz złącze zaworu spustowego do wylotu spustowego, obracając złącze w kierunku zgodnym z ruchem wskazówek zegara.

Krok 6. Otwórz korek spustowy wewnątrz basenu, a woda zacznie natychmiast spływać.

Krok 7. Po zakończeniu odłącz wąż i złącze zaworu spustowego.

Krok 8. Załóż z powrotem korek spustowy wewnątrz basenu.

Krok 9. Przed złożeniem basenu do długotrwałego przechowywania upewnij się, że wykładzina basenu jest całkowicie sucha. Pozostawienie basenu na kilka godzin na słońcu przyspieszy proces suszenia i ułatwi złożenie basenu do przechowywania.

(Nigdy nie próbuj składać ani przechowywać basenu, który nie jest całkowicie suchy, ponieważ może to prowadzić do rozprzestrzeniania się pleśni lub grzybów podczas przechowywania basenu).

Krok 10. Pamiętaj, że prawidłowe przechowywanie poza sezonem ma kluczowe znaczenie dla ochrony Twojej inwestycji w basen. (Szczególnie zimą) Po opróżnieniu i wysuszeniu basen należy starannie złożyć i owinąć w płachtę (jeśli jest dostępna) lub inny podobny materiał ochronny przypominający plandekę. Basen i wszystkie akcesoria, takie jak pompa, pokrywa, płachta, drabinka, węże, zaciski i elementy montażowe, należy przechowywać razem w pomieszczeniu, w odpowiednio ciepłym, suchym i odpornym na warunki atmosferyczne miejscu.

INSTRUKCJA SKŁADANIA

Przed złożeniem lepiej wysuszyć wszystkie części i całkowicie je rozłożyć, pozostawiając je na około godzinę na słońcu (zdjęcie 1). Następnie posyp je talkiem, aby zapobiec sklejanemu się winylu.

Krok 1. Złóż wystające boki do wewnątrz, aby uzyskać kształt prostokąta (zdjęcie 2).

Krok 2. Złóż każdą połowę prostokąta, aby uzyskać mniejszy prostokąt (zdjęcie 3).

Krok 3. Złóż każdy koniec do tyłu (zdjęcie 4).

Krok 4. Złóż pozostałe końce, aby uzyskać ostateczny prostokąt (zdjęcie 5).

WSKAZÓWKA 1. Usuń powietrze z wnętrza, aby złożony basen był cienki i płaski podczas każdego składania.

WSKAZÓWKA 2. Do przechowywania można użyć oryginalnego opakowania.

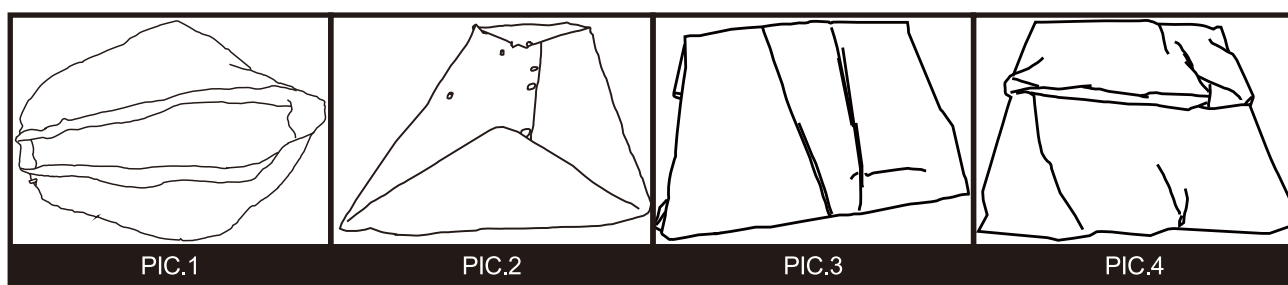

PIC.1

PIC.2

PIC.3

PIC.4

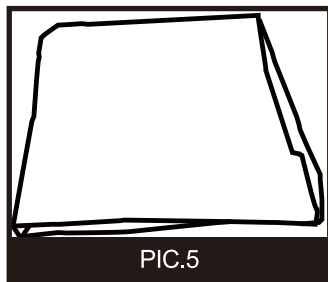

PIC.5

Ten produkt jest przeznaczony do przechowywania basenów sezonowych. Jeśli mieszkasz w umiarkowanym klimacie, gdzie basen nie będzie używany przez cały rok, zdecydowanie zalecamy, żeby go opróżnić, dokładnie wyczyścić i wysuszyć, a potem przechowywać w bezpiecznym miejscu poza sezonem. Pomoże to przedłużyć żywotność basenu i zapobiegnie powstaniu zagrożenia bezpieczeństwa, gdy basen nie jest używany. W sezonie użytkowania zestawu basenowego system filtracji (jeśli dotyczy) musi być uruchamiany codziennie na tyle długo, aby zapewnić co najmniej całkowitą wymianę objętości wody.

Aby utrzymać wodę w basenie w czystości i higienie przez cały sezon, należy ściśle przestrzegać następujących wytycznych:

1. Aby utrzymać odpowiednią równowagę pH wody w basenie, konieczne jest prawidłowe i konsekwentne stosowanie podstawowych środków chemicznych do basenów.

Ponadto stosowanie środków chemicznych pomoże zapobiec rozwojowi szkodliwych bakterii lub glonów w basenie i wspomaga działanie pompy filtrującej, utrzymując wodę krystalicznie czystą. Środki chemiczne, które mogą być potrzebne do basenu, obejmują między innymi

1) Chlor w postaci tabletek, granulatu lub płynu: dezynfekuje wodę w basenie i hamuje rozwój glonów.

2) Środki chemiczne regulujące pH: służą do korygowania poziomu pH i zwiększania lub zmniejszania kwasowości wody.

3) Środki glonobójcze: środki chemiczne przeznaczone do usuwania glonów.

4) „Shock” (superchlorator): eliminuje niektóre związki organiczne i inne związki mieszane, które mogą wpływać na przejrzystość wody.

Aby uzyskać szczegółowe informacje na temat stosowania środków chemicznych, należy skonsultować się z lokalnym sprzedawcą artykułów basenowych i podać mu objętość wody w danym basenie, a w razie potrzeby dostarczyć próbkę wody z basenu. Umożliwi to sprzedawcy udzielenie odpowiednich wskazówek dotyczących: 1) jakich środków chemicznych należy używać, 2) w jakich ilościach należy je stosować oraz 3) jak bezpiecznie i skutecznie stosować poszczególne środki chemiczne.

2. Nigdy nie dopuść do bezpośredniego kontaktu chloru z wykładziną basenu, dopóki nie rozpuści się on całkowicie. Oznacza to, że chlor w postaci granulatu lub tabletek należy najpierw rozpuścić w wiadrze z wodą przed dodaniem do wody w basenie, a chlor w postaci płynnej należy powoli i równomiernie wlewać do wody w basenie z różnych miejsc na obwodzie basenu.

NIEBEZPIECZEŃSTWO: NIGDY nie dodawaj wody do środków chemicznych. ZAMIAST TEGO zawsze dodawaj środki chemiczne do wody. Nigdy nie mieszaj ze sobą różnych środków chemicznych, lecz dodawaj je do basenu osobno i pozwól im rozprościć się po całym basenie przed dodaniem kolejnych rodzajów środków chemicznych.

3. Zalecamy zakup zestawu testowego i częste badanie wody w basenie, aby upewnić się, że poziom pH i chloru jest optymalny. Lokalny sprzedawca artykułów basenowych może udzielić informacji na temat zakupu i użytkowania zestawu testowego, który najlepiej odpowiada Twoim potrzebom. **UWAGA:** Nadmierny poziom chloru lub niski (kwaśny) poziom pH mogą uszkodzić wykładzinę basenu, dlatego należy jak najszybciej podjąć działania naprawcze, jeśli testy wykażą którykolwiek z tych stanów.

Zadania związane z usuwaniem większych zanieczyszczeń z basenu i utrzymaniem czystości wewnątrz wykładziny basenowej są uproszczone dzięki zastosowaniu zestawu do konserwacji basenu Prompt Set, który zawiera skimmer do liści i odkurzacz zasilany węzłem ogrodowym. Zestawy konserwacyjne są dołączane jako dodatek do większych systemów basenowych, ale można je również nabyć oddzielnie jako akcesoria. Jeśli potrzebujesz porady dotyczącej naprawy zestawu basenowego w trakcie jego eksploatacji, skontaktuj się z lokalnym centrum obsługi posprzedażowej.

4. W razie potrzeby sprawdzaj wkład filtracyjny pompy co dwa tygodnie (lub częściej w okresach intensywnego użytkowania), aby sprawdzić, czy wymaga on czyszczenia lub wymiany. Jeśli wkład nie jest już biały, spróbuj go wyczyścić, spryskując go silnym strumieniem wody z węża ogrodowego. Jeśli wkładu nie da się wyczyścić w ten sposób, należy go wymienić. Brak częstego czyszczenia i/lub wymiany wkładów wpłynie na skuteczność działania pompy filtrującej i może skrócić jej żywotność.
5. Jeśli system basenowy jest wyposażony w pokrywę, staraj się przykrywać basen przez cały czas, gdy nie jest używany. Pomoże to zapobiec osadzaniu się brudu i zanieczyszczeń w basenie pod wpływem wiatru i innych czynników atmosferycznych, a także zapobiegnie przepełnieniu basenu nadmiarem wody deszczowej.
6. Przypomnij rodzinie i znajomym, aby przed wejściem do basenu zawsze splukiwali wodą z rąk, stóp i ciała wszelkie zabrudzenia lub olejek do opalania.
7. W miarę możliwości należy monitorować śruby i elementy metalowe basenu (np. plamy rdzy).
8. Po napełnieniu basenu wodą na sezon należy zwrócić uwagę, czy nie doszło do jego przepełnienia z powodu deszczówki lub przypadkowego przepełnienia. W takim przypadku ważne jest, aby jak najszybciej spuścić lub wyłączyć nadmiar wody. Jeśli jest to basen z nadmuchiwanym obręczem, poziom wody nie powinien nigdy przekraczać dolnej krawędzi nadmuchiwanej obręczy.
9. Niezależnie od materiałów użytych do budowy basenu, dostępne powierzchnie muszą być regularnie sprawdzane, aby uniknąć obrażeń.

Instrukcja naprawy za pomocą łąty

(Małe dziurki i niewielkie przebicia można naprawić za pomocą dołączonej łąty).

- a) Zlokalizuj miejsce wycieku.
 - b) Spuść powietrze.
 - c) Oczyść obszar wokół wycieku i wytrzyj całą wodę z powierzchni.
 - d) Wyjmij łątkę naprawczą, wytnij ją do wymaganego kształtu i rozmiaru, który powinien być większy niż obszar wycieku, nałóż łątkę na miejsce wycieku i mocno dociśnij.
 - e) Odczekaj 30 minut, aż naprawione miejsce wyschnie na powietrzu.
- Jeśli uszkodzenie jest zbyt duże, zalecamy użycie kleju na bazie silikonu lub gumy do naprawy.

Instrukcja naprawy klejem

1. Zlokalizuj miejsce wycieku.
2. Spuść powietrze (jeśli to konieczne) i dokładnie osusz.
3. Oczyść obszar wokół miejsca przecieku i wytrzyj całą wodę z powierzchni.
4. Dokładnie oczyść obszar wokół miejsca przecieku. Wytnij kawałek materiału naprawczego w kształcie okrągłym, który powinien być większy niż uszkodzony obszar.
5. Przyklei (klej należy zakupić osobno) jedną stronę łąty do obszaru naprawy. Należy pamiętać, że klej należy nałożyć równomiernie na łątkę.
6. Umieścić łątkę na uszkodzonym obszarze i mocno docisnąć. Odczekać 12 godzin do wyschnięcia. Po wyschnięciu łąty nałożyć klej na krawędzie, aby uzyskać całkowite uszczelnienie (czas schnięcia 4 godziny). Przechowywanie basenu.

Problem	Opis	PRZyczyna	Leczenie
Woda kolorowa	Woda zmienia kolor na niebieski, brązowy lub czarny po pierwszym zastosowaniu chloru.	Chlor utrudnia utlenianie minerałów w wodzie. Zjawisko to występuje często w wodzie pochodzącej z różnych źródeł.	Ustaw wartość pH na zalecany poziom. Przeprowadź filtrację, aż woda stanie się czysta. Często czyszcz kasetę.
PARTICALS Zawieszony w wodzie	Woda wygląda mleczna lub metna.	Woda trudna spowodowana podwyższonym pH. Chlorowanie nie jest wystarczające. Obce odpadki w wodzie. Kobiety w kąpieli nie myją stóp przed wejściem do basenu.	Ustaw pH. Sprawdź u sprzedawcy urządzeń do wodnych basenów, czy używasz właściwego środka do oczyszczania wody. Upewnij się, że poziom chloru jest odpowiedni. Oczyszcz lub zastąp filtr. Zmyj zanieczyszczenia rozpylając wodę pod wysokim ciśnieniem przed wejściem.
Trwały niski poziom wody	Zdaje się, że staw utracił wodę każdego dnia.	Rozłamanie lub otwór w obudowie basenu. Rozłód lub dziura w rurce pompy filtracyjnej Zaciski na rury są zbyt luźne. Zaparczenie spowodowane wysokimi temperaturami latem.	Znajdź uszkodzenie i napraw go za pomocą zestawu naprawczego. Wykonaj naprawę lub zastąp rury. Zacisnij wszystkie zaciski na rurach. Gdy basen nie jest w użyciu, trzeba go przykryć.
Alg	Woda ma zielony odcień. Na podkładce basenu pojawiają się zielone, brązowe lub czarne plamy. Dno basenu jest śliskie i/lub występuje nieprzyjemny zapach.	Płytki występują.	Zastosuj procedurę „shock” (superchlorinacja). Sprawdź wartość pH i dostosuj ją do odpowiedniego poziomu według zaleceń lokalnego dostawcy wody do basenu. Oczyszcz linie basenu pod ciśnieniem lub delikatnie. Regularnie testuj wodę, aby utrzymać odpowiedni poziom chloru.
WATERIS w zbiorniku	Woda nie podgrzewa się do przyjaznej temperatury do pływania.	Basen został zbudowany w zbyt cieniastej, a nawet zbyt drzewistej okolicy. Ciepło unosi się z wody basenu	Przenieś basen na bardziej otwarty obszar, gdzie będzie mógł czerpać maksymalną ilość światła słonecznego w trakcie dnia. Zamknij basen, gdy nie używasz go.
Zmiana formy w ramach		Nie wypełniono wodą do poziomu wody	Zaleca się dalsze wypełnianie wodą do poziomu wody

INSTRUCTIUNI DE SIGURANTA
 REFERINTA PENTRU PIESE
 ALEGEREA LOCULUI DE INSTALARE
 INSTALAREA PISCINEI
 UMLEREA PISCINEI CU APA
 DEPOZITAREA PE PERIOADA DE IARNA SI PE TERMEN LUNG
 INTREȚINEREA PISCINEI SI ÎNGRIJIREA APEI ÎN SEZON
 DEPANARE

INSTRUCTIUNI DE SIGURANTA

Citiți cu atenție, înțelegeți și respectați toate informațiile din acest manual de utilizare înainte de a instala și utiliza piscina. Aceste avertismente, instrucțiuni și recomandări de siguranță se referă la unele riscuri comune ale activităților recreative în apă, dar nu pot acoperi toate riscurile și pericolele în toate cazurile. Aveți întotdeauna grijă, folosiți bunul simț și judecata sănătoasă atunci când vă bucurați de orice activitate în apă. Păstrați aceste informații pentru utilizare ulterioară.

Siguranța persoanelor care nu știu să înoate

- 1). Este necesară supravegherea continuă, activă și vigilentă a persoanelor care nu știu să înoate sau care nu sunt pricepute la înot de către un adult competent în orice moment (ținând cont că copiii sub cinci ani sunt cei mai expuși riscului de înece);
- 2). Desemnați un adult competent care să supravegheze piscina de fiecare dată când aceasta este utilizată;
- 3). Înotătorii slabi sau cei care nu știu să înoate trebuie să poarte echipament de protecție personală atunci când utilizează piscina;
- 4). Când piscina nu este utilizată sau nu este supravegheată, îndepărtați toate jucăriile din piscină și din jurul acesteia pentru a evita atragerea copiilor către piscină.

Dispozitive de siguranță

- 1). Se recomandă instalarea unei bariere (și securizarea tuturor ușilor și ferestrelor, acolo unde este cazul) pentru a împiedica accesul neautorizat la piscină;
- 2). Barierele, acoperitoarele pentru piscină, alarmele pentru piscină sau dispozitivele de siguranță similare sunt ajutoare utile, dar nu înlocuiesc supravegherea continuă și competența a unui adult.

Echipament de siguranță

- 1). Se recomandă să păstrați echipament de salvare (de exemplu, un colac de salvare) lângă piscină;
- 2). Păstrați un telefon funcțional și o listă cu numere de telefon de urgență lângă piscină;

Utilizarea în siguranță a piscinei

- 1). Încurajați toți utilizatorii, în special copiii, să învețe să înoate;
- 2). Învățați tehnici de prim ajutor (resuscitare cardiopulmonară - CPR) și reîmprospătați-vă cunoștințele în mod regulat. Acest lucru poate face diferența între viață și moarte în cazul unei urgențe;
- 3). Instruiți toți utilizatorii piscinei, inclusiv copiii, ce trebuie să facă în caz de urgență;
- 4). Nu vă scufundați niciodată în ape puțin adânci. Acest lucru poate duce la leziuni grave sau la deces;
- 5). Nu utilizați piscina dacă ați consumat alcool sau medicamente care vă pot afecta capacitatea de a utiliza piscina în siguranță;
- 6). Când se utilizează acoperitoare pentru piscină, îndepărtați-le complet de pe suprafața apei înainte de a intra în piscină;
- 7). Protejați utilizatorii piscinei de bolile legate de apă, menținând apa piscinei tratată și practicând o igienă bună. Consultați instrucțiunile de tratare a apei din manualul de utilizare;
- 8). Depozitați produsele chimice (de exemplu, produse de tratare a apei, de curățare sau dezinfectare) în afara razei de acțiune a copiilor.
- 9). Utilizați simbolurile prezentate mai jos;

10). Scările detașabile trebuie așezate pe o suprafață orizontală.

11). Avertisment: o piscină goală în aer liber poate prezenta pericole necunoscute.

AVERTISMENT: Instalarea și asamblarea trebuie efectuate de către adulți.

AVERTISMENT: Citiți și respectați instrucțiunile de utilizare și întreținere pentru a asigura o utilizare sigură a kitului pentru piscină. Nerespectarea instrucțiunilor de utilizare și întreținere poate provoca pericole grave pentru sănătate, în special pentru copii.

AVERTISMENT: Numai pentru uz domestic în aer liber.

AVERTISMENT: Pericol de înec. Copiii se pot îneca chiar și în cantități foarte mici de apă.

AVERTISMENT: Goliți piscina când nu o utilizați. Nu lăsați o piscină mică goală în aer liber.



AVERTISMENT: Supravegheați copiii în mediul acvatic.



ATENȚIE: Nu vă scufundați.

Acest semn de siguranță trebuie amplasat într-un loc vizibil, la o distanță de maximum 2 m de piscină. Alternativ, puteți achiziționa un adeziv pe bază de vinil (nu este inclus) pentru a lipi semnul pe peretele piscinei, lângă punctul de intrare și ieșire, asigurându-vă că este vizibil pentru toți utilizatorii care se apropie de piscină.

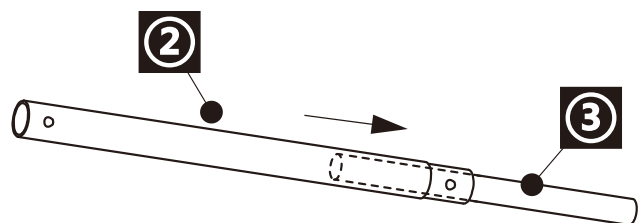
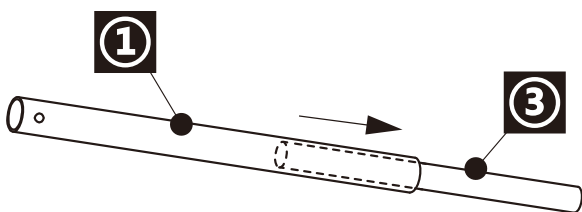
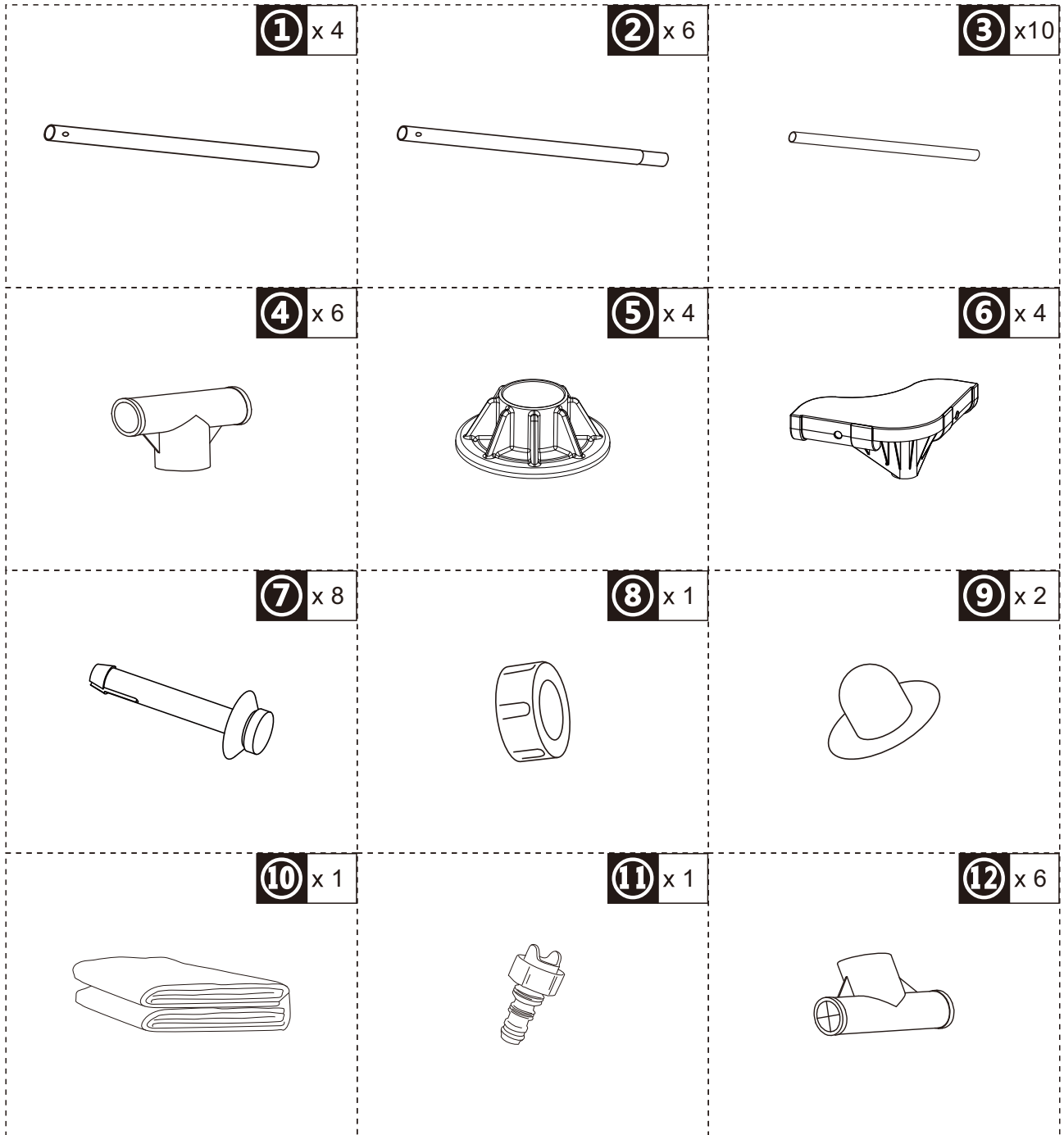

EN_NOTE: The drainage valve cover is already installed on the pool.
FR_REMARQUE : Le couvercle de la vanne de vidange est déjà installé sur la piscine.
ES_NOTA: La tapa de la válvula de drenaje ya está instalada en la piscina.
DE_HINWEIS: Die Abflussventilabdeckung ist bereits am Pool angebracht.
IT_NOTA: Il coperchio della valvola di scarico è già installato sulla piscina.
PL_UWAGA: Pokrywa zaworu spustowego jest już zamontowana na basenie.
RO_NOTĂ: Capacul supapei de scurgere este deja instalat pe piscină.



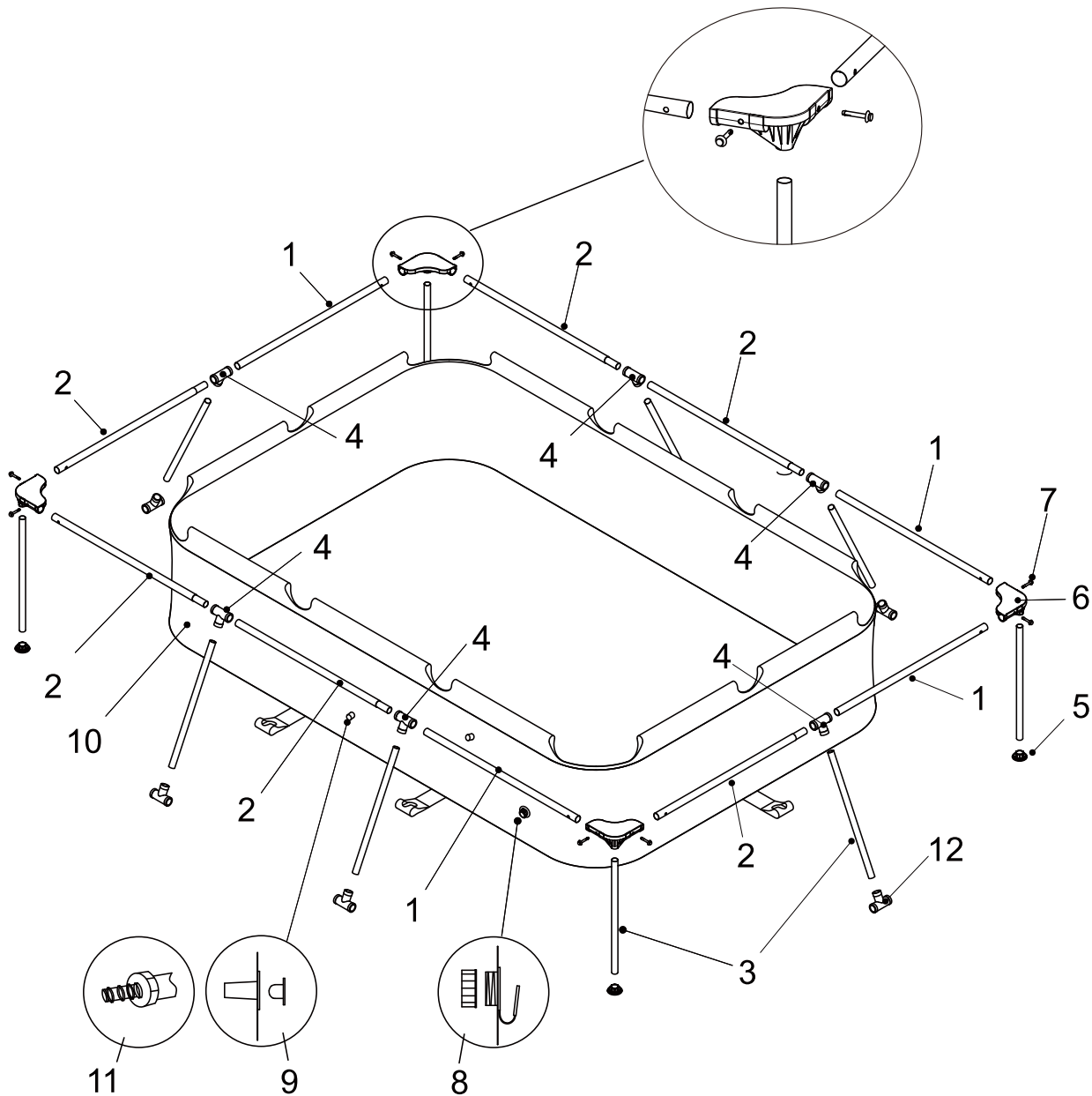

AVERTISMENT: Piscinile instalate pe suprafețe care nu sunt perfect plane pot prezenta scurgeri, neregularități sau se pot prăbuși, ceea ce poate duce la deteriorarea proprietății sau la vătămări grave pentru persoanele aflate în sau în jurul piscinei!

AVERTISMENT: Nu utilizați nisip în timpul procesului de instalare. Dacă se pare că este necesară utilizarea unui „agent de nivelare”, atunci locul de instalare este probabil nepotrivit. **NERESPECTAREA ACESTUI AVERTISMENT POATE DUCE LA VĂTĂMĂRI CORPORALE GRAVE.**

ATENȚIE: Alegeți cu atenție locul de instalare, deoarece gazonul și alte plante de sub pânza de sol (dacă este cazul) vor muri. În plus, încercați să evitați instalarea pânzei de sol (dacă este cazul) în zone predispuse la specii agresive de plante și buruieni, deoarece acestea pot crește prin pânza de sol (dacă este cazul).

ATENȚIE: Piscina trebuie să fie accesibilă unei prize de curent alternativ de 110 sau 230 volți protejată de un întrerupător de circuit cu defect la pământ (GFCI).

Piscina trebuie amplasată la o distanță de cel puțin 2 m de sursa de alimentare, dar nu mai departe decât lungimea cablului pompei de filtrare. În niciun caz nu trebuie utilizat un cablu prelungitor pentru a extinde raza de acțiune a conexiunii.

Este absolut esențial să selectați un loc potrivit pentru piscina dvs. **ÎNAINTE** de a încerca să o umpleți cu apă. Vă rugăm să selectați un loc de instalare care să respecte strict următoarele instrucțiuni:

Ghidul 1. și extrem de plană, cu o pantă care să nu depășească 3° în niciun punct al zonei de instalare.

Ghidul 2. Asigurați-vă că zona pe care ați ales-o pentru instalarea piscinei este complet liberă de bețe, pietre, obiecte ascuțite sau alte resturi străine.

Ghidul 3. Alegeți o zonă care nu se află direct sub linii electrice aeriene sau copaci.

În plus, asigurați-vă că zona de instalare a piscinei nu conține conducte, linii sau cabluri subterane de utilități de niciun fel.

Ghidul 4. Dacă kitul piscinei include o prelată, utilizarea acesteia este foarte recomandată. Prelata va ajuta la protejarea căptușelii piscinei împotriva deteriorării cauzate de creșterea buruienilor, obiecte ascuțite și resturi.

Ghidul 5. Dacă este posibil, alegeți o locație deschisă pe proprietatea dvs. care este expusă la lumina directă a soarelui. Acest lucru va ajuta la încălzirea piscinei.

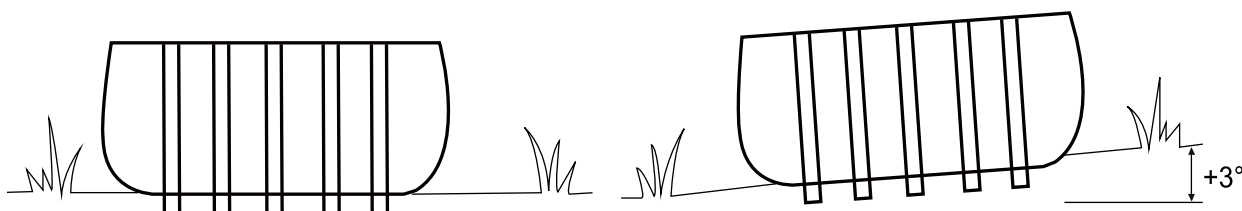

Teren plat, nivelat - CORECT

Teren accidentat, în pantă - INCORECT

IMPORTANT: Nu începeți asamblarea dacă lipsesc piese. Pentru piese de schimb, sunați la numărul de telefon al Serviciului Clienți din zona dumneavoastră.
 Numărul de persoane necesare pentru instalare: cel puțin 2 adulți.
 Timpul total de instalare, cu excepția timpului necesar pentru pregătirea locului și umplerea cu apă

Pasul 1. VERIFICAȚI TOATE PIESELE.

Scoateți toate piesele din cutie (cutii) și așezați-le pe sol în locul în care urmează să fie asamblate. Verificați fiecare piesă conform „REFERINȚA PIESELOR”. Asigurați-vă că toate piesele care urmează să fie asamblate sunt prezente.

Pasul 2. INSTALAȚI CAPACUL ȘI DOPUL VALVELOR DE SCURGERE

Asigurați-vă că dopul exterior de scurgere este introdus în capacul exterior de scurgere și că capacul valvei de scurgere este înșurubat bine. Astupați orificiile de conectare cu dopurile. (Dopul exterior de scurgere se schimbă în funcție de dimensiunea piscinei.)

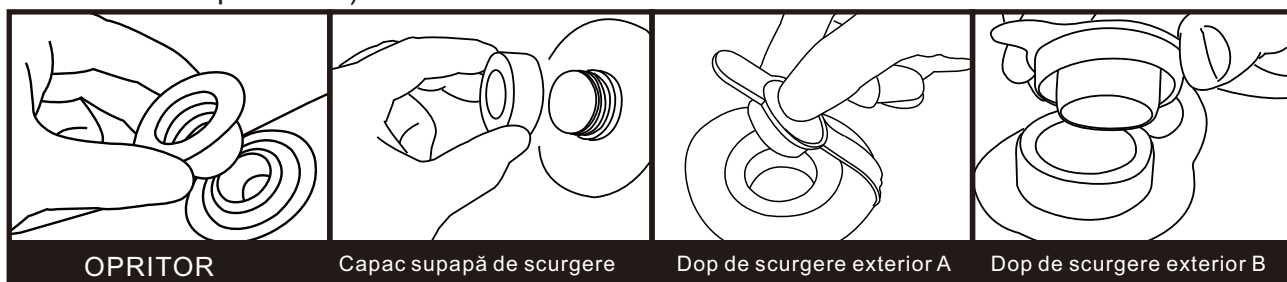

Pasul 3. INSTALAREA GRINDII ORIZONTALE

Pentru manșonul lateral lung al piscinei:

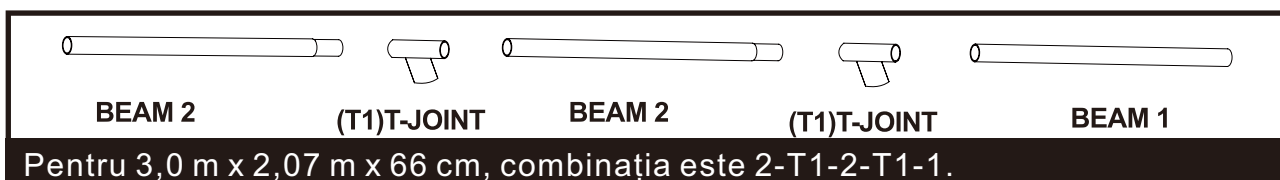

Pentru 3,0 m x 2,07 m x 66 cm, combinația este 2-T1-2-T1-1.

Pentru manșonul scurt al piscinei:



Pentru 3,0 m x 2,07 m x 66 cm, combinația este 2-T1-1.

Pasul 4. INSTALARE L-JOINT

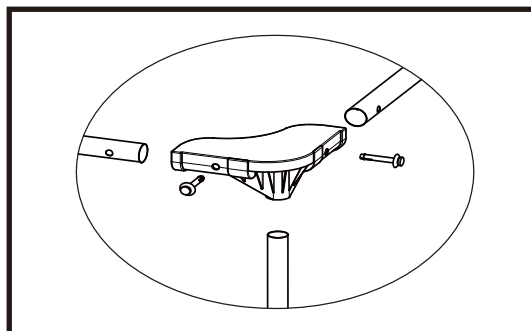

1. Utilizați capătul de conectare al L-JOINT pentru a conecta tuburile orizontale adiacente.
 2. Utilizați capătul de conectare al L-JOINT pentru a conecta piciorul vertical. (Instalați mai întâi capacul piciorului vertical pe picior.)
 3. Instalați ferm știftul pe L-JOINT
- SFAT:** Dacă nu găsiți orificiul pe tubul orizontal atunci când instalați șurubul, rotiți tubul orizontal până când orificiul se potrivește cu șurubul.

Pasul 5: Instalați suportul pentru picioare.

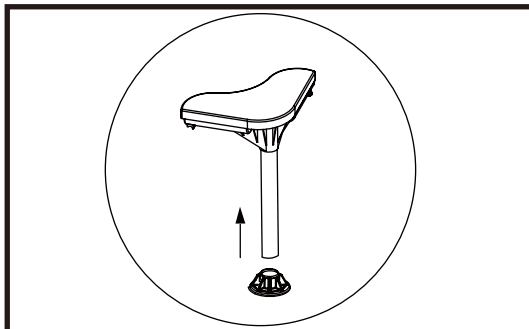

Instalați capacul vertical al piciorului pe picior.

Pasul 6: Instalați piciorul înclinat în T-JOINT 1.

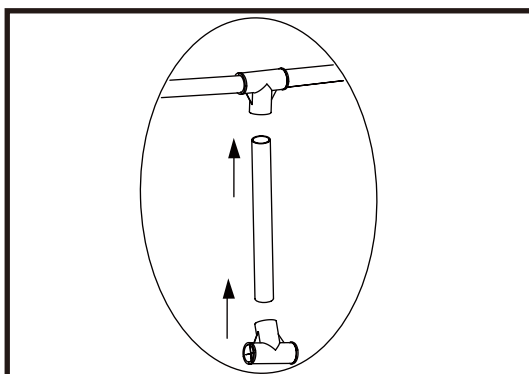

Instalați piciorul înclinat în T-JOINT (SUS ȘI JOS).

Pasul 7: Atașați centura inferioară la T-JOINT 2.

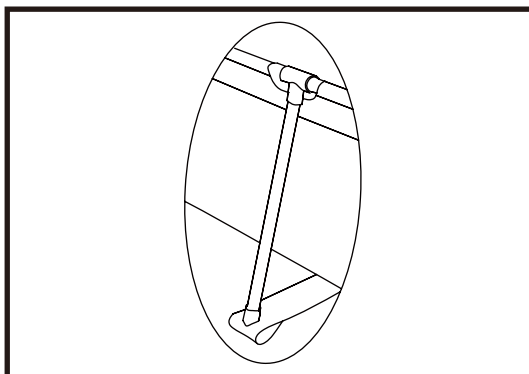

Instalați T-JOINT și cureaua de tensionare inferioară a piscinei sub piciorul înclinat. Neteziți cureaua de tensionare.

AVERTISMENT: Nu lăsați piscina nesupravegheată în timp ce o umpleți cu apă.
AVERTISMENT: Dacă se adună mai mult de 1-2 inci de apă pe o parte înainte de a începe umplerea în centru, piscina nu este suficient de nivelată și trebuie corectată! Scoateți dopul de scurgere, eliberați complet apa, dezamblați complet piscina, așezați piscina pe o suprafață plană și repetați instrucțiunile de instalare.

AVERTISMENT: NU UMpleți excesiv, deoarece acest lucru ar putea provoca prăbușirea piscinei. În perioadele cu precipitații abundente, poate fi necesar să goliți o parte din apă pentru a vă asigura că nivelul este corect.

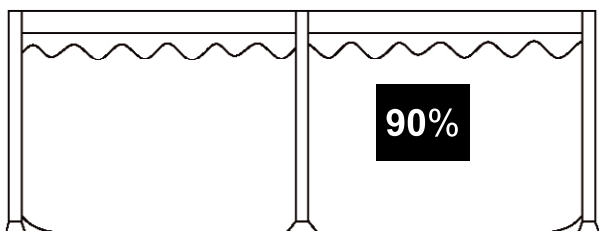

1. Asigurați-vă că racordul de scurgere este bine fixat și că capacul este la locul său. Începeți să umpleți piscina cu apă. După ce se acumulează aproximativ 2,5 cm de apă pe fundul piscinei, opriți umplerea și neteziți ridurile de pe fundul piscinei. Trageți peretele exterior din spatele inelului superior. În jurul fundului piscinei, astfel încât să se umple uniform. 2. Umpleți piscina până când se atinge nivelul apei.

AVERTISMENT: Nu lăsați copiii să stea în picioare lângă pliul inferior și cu fața spre orificiul de evacuare a apei în timpul golirii. Curentul de apă îi poate mătura pe copii.
AVERTISMENT: Piscina trebuie depozitată în locuri răcoroase și uscate, fără obiecte ascuțite în jur și fără obiecte grele deasupra, care ar putea provoca deteriorarea piscinei.

Pasul 1. Dacă aveți o pompă de filtrare, asigurați-vă că sursa de alimentare a pompei de filtrare a fost deconectată.

Pasul 2. Verificați dacă dopul de scurgere este introdus ferm în interiorul piscinei.

Pasul 3. Atașați furtunul de grădină la conectorul supapei de scurgere și așezați celălalt capăt al furtunului într-o zonă în care apa se poate scurge în siguranță, cum ar fi un canal de scurgere sau un jgheab de stradă. Rețineți că, deoarece apa își găsește întotdeauna nivelul, capătul furtunului trebuie să fie la o altitudine mai mică decât piscina pentru a asigura scurgerea completă.

Pasul 4. Dacă aveți o pompă de filtrare, introduceți dopul în dispozitivele de admisie și evacuare, în interiorul piscinei, apoi deconectați furtunurile pompei de filtrare.

Pasul 5. Atașați conectorul supapei de scurgere la orificiul de evacuare, rotind conectorul în sensul acelor de ceasornic.

Pasul 6. Deschideți dopul de scurgere din interiorul piscinei și apa va începe să se scurgă imediat.

Pasul 7. Deconectați furtunul și conectorul supapei de scurgere când ați terminat.

Pasul 8. Repuneți dopul de scurgere din interiorul piscinei.

Pasul 9. Asigurați-vă că căptușeala piscinei este complet uscată înainte de a plia piscina pentru depozitare pe termen lung. Lăsarea piscinei expusă la lumina soarelui timp de câteva ore va curăța și va accelera procesul de uscare și va facilita pliarea piscinei pentru depozitare. (Nu încercați niciodată să pliați sau să depozitați o piscină care nu este complet uscată, deoarece acest lucru ar putea duce la proliferarea mușgaiului sau a mușgaiului în timpul depozitării piscinei.)

Pasul 10. Rețineți că depozitarea corespunzătoare în afara sezonului este esențială pentru a vă proteja investiția în piscină. (În special iarna) Odată golită și uscată, piscina trebuie pliată cu grijă și învelită într-o pânză de sol (dacă este disponibilă) sau alt material similar de protecție, similar cu prelată. Piscina și toate accesoriile aplicabile, cum ar fi pompa, capacul, pânza de sol, scara, furtunurile, clemele și feronieria, trebuie păstrate împreună și depozitate în interior, într-un loc rezonabil de cald, uscat și protejat de intemperii.

INSTRUCTIUNI DE PLIERE

Înainte de a plia, este mai bine să uscați toate părțile și să le lăsați la soare timp de aproximativ o oră (FIG. 1). Apoi, presărați puțin talc pentru a preveni lipirea vinilului.
Pasul 1. Pliati părțile proeminente spre interior pentru a obține o formă dreptunghiulară (FIG. 2).
Pasul 2. Pliati fiecare jumătate a dreptunghiului pentru a obține o formă dreptunghiulară mai mică (FIG. 3).
Pasul 3. Îndoiiți fiecare capăt înapoi (FIG. 4).
Pasul 4. Îndoiiți capetele rămase împreună pentru a crea un dreptunghi final (FIG. 5).
SFAT 1. Vă rugăm să eliminați aerul din interior pentru a face piscina pliată subțire și plată în timpul fiecărei plieri.
SFAT 2. Ambalajul original poate fi utilizat pentru depozitare.

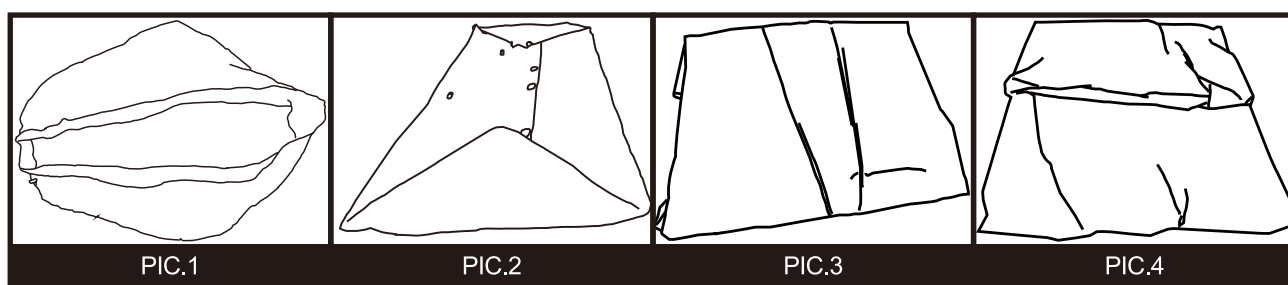

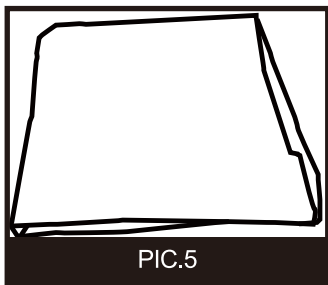

PIC.5

Acest produs este conceput pentru a fi depozitat, piscine sezoniere. Dacă locuiți într-o zonă temperată în care piscina nu va fi utilizată pe tot parcursul anului, este **RECOMANDAT** să goliți piscina, să o curățați și să o uscați bine, apoi să o depozitați într-o zonă protejată în afara sezonului. Acest lucru va contribui la prelungirea duratei de viață a piscinei și va preveni apariția unor riscuri de siguranță în perioada în care piscina nu este utilizată. În timpul sezonului de utilizare a kitului pentru piscină, sistemul de filtrare (dacă este cazul) trebuie pus în funcțiune în fiecare zi, suficient de mult timp pentru a asigura cel puțin o reînnoire completă a volumului de apă.

Pentru a menține apa din piscină curată și igienică pe tot parcursul sezonului, vă rugăm să respectați cu strictețe următoarele instrucțiuni:

1. Utilizarea corectă și consecventă a produselor chimice de bază pentru piscină este necesară pentru a menține echilibrul pH-ului adecvat în apa din piscină.

În plus, aplicarea produselor chimice va ajuta la prevenirea dezvoltării bacteriilor sau algelor dăunătoare în piscină și va ajuta pompa de filtrare să mențină apa cristalină.

Produsele chimice de care piscina dvs. poate avea nevoie includ, dar nu se limitează la:

1) Clor sub formă de tablete, granule sau lichid: dezinfectează apa din piscină și inhibă dezvoltarea algelor.

2) Produse chimice pentru reglarea pH-ului: acestea sunt utilizate pentru a corecta nivelul pH-ului și a face apa mai mult sau mai puțin acidă.

3) Algicide: aceste produse chimice sunt formulate pentru a elimina algele.

4) „Shock” (superclorinare): elimină anumiți compuși organici și alți compuși combinați care pot afecta claritatea apei.

Pentru a obține detalii specifice privind utilizarea substanțelor chimice, vă rugăm să consultați un distribuitor local de produse pentru piscine și să îi furnizați volumul de apă din piscina dvs. și, dacă doriți, o probă din apa piscinei. Acest lucru le va permite să vă ofere instrucțiuni adecvate cu privire la: 1) ce substanțe chimice să achiziționați, 2) ce cantități de substanțe chimice să achiziționați și 3) cum să utilizați substanțele chimice specifice în mod sigur și eficient.

2. Nu lăsați niciodată clorul să intre în contact direct cu căptușeala piscinei până când nu s-a dizolvat complet. Acest lucru înseamnă că clorul granular sau sub formă de tablete trebuie mai întâi dizolvat într-o găleată cu apă înainte de a fi aplicat în apa piscinei și, în mod similar, clorul lichid trebuie turnat încet și uniform în apa piscinei din diferite locuri din jurul perimetrului piscinei.

PERICOL: NU adăugați NICIODATĂ apă la substanțele chimice. ÎN SCHIMB, adăugați întotdeauna substanțele chimice în apă. De asemenea, nu amestecați niciodată substanțe chimice separate, ci adăugați substanțele chimice în piscină separat și lăsați-le să circule în întreaga piscină înainte de a adăuga alte tipuri de substanțe chimice.

3. Vă recomandăm să achiziționați un kit de testare și să testați frecvent apa din piscină pentru a vă asigura că echilibrul PH și nivelurile de clor sunt optime. Distribuitorul local de produse pentru piscine vă poate oferi informații despre achiziționarea și utilizarea unui kit de testare care este cel mai potrivit pentru nevoile dvs. **NOTĂ:** Nivelurile excesive de clor sau nivelurile scăzute (acide) de pH pot deteriora căptușeala piscinei, așa că vă rugăm să luați măsuri corective cât mai curând posibil dacă testarea relevă oricare dintre aceste condiții.

Sarcina de a îndepărta resturile mai mari din piscină și de a menține curățenia interiorului piscinei este simplificată prin utilizarea unui kit de întreținere Prompt Set Pool

Maintenance Kit, care include un skimmer pentru frunze și un aspirator alimentat cu furtun de grădină. Kiturile de întreținere sunt incluse ca bonus în sistemele de piscine mai mari și pot fi achiziționate separat ca accesorii. Vă rugăm să contactați centrul local de service post-vânzare dacă doriți să obțineți sfaturi cu privire la orice reparație pe durata de viață a kitului pentru piscină.

4. Dacă este cazul, verificați cartușul pompei cu filtru la fiecare două săptămâni (sau mai des în perioadele de utilizare intensă) pentru a vedea dacă trebuie curățat sau înlocuit. Dacă cartușul nu mai are culoarea albă, încercați să îl curățați cu un jet puternic de apă din furtunul de grădină. Dacă cartușul nu poate fi curățat în acest mod, trebuie înlocuit. Necurățarea și/sau înlocuirea frecventă a cartușelor va afecta eficiența pompei de filtrare și ar putea scurta durata de viață a acesteia.
5. Dacă sistemul piscinei include o acoperitoare, încercați să acoperiți piscina în permanență când nu o utilizați. Acest lucru va ajuta la prevenirea depunerii de murdărie și resturi în piscină din cauza vântului și a altor elemente și va împiedica, de asemenea, umplerea excesivă a piscinei cu apă de ploaie.
6. Reamintiți-le familiei și prietenilor să spele întotdeauna cu furtunul sau să clătească orice murdărie sau ulei de bronzat de pe mâini, picioare și corp înainte de a intra în piscină.
7. Este necesar să monitorizați șuruburile și feroneria piscinei (de exemplu, pete de rugină) atunci când este posibil.
8. Odată ce piscina a fost umplută cu apă pentru sezon, observați dacă piscina se umple excesiv din cauza apei de ploaie sau a umplerii accidentale. Dacă se întâmplă acest lucru, este important să scurgeți sau să scoateți excesul de apă cât mai curând posibil. Dacă este o piscină gonflabilă, nivelul apei nu trebuie să fie niciodată mai mare decât marginea inferioară a inelului gonflabil.
9. Indiferent de materialele utilizate pentru construcția piscinei, suprafețele accesibile trebuie verificate periodic pentru a evita accidentările.

Instrucțiuni pentru aplicarea peticului de reparație

(Găurile mici și scurgerile mici pot fi reparate cu peticul de reparație inclus)

- a) Localizați locul scurgerii.
 - b) Dezumflați aerul.
 - c) Curățați zona din jurul scurgerii și ștergeți toată apa de pe suprafață.
 - d) Scoateți plasturele de reparație, tăiați-l în forma și dimensiunea necesare, care trebuie să fie mai mari decât zona de scurgere, puneți plasturele pe zona de scurgere și apăsați puternic.
 - e) Așteptați 30 de minute pentru uscarea la aer liber a zonei reparate.
- Dacă deteriorarea este prea mare, vă recomandăm să utilizați un adeziv pe bază de silicon sau cauciuc pentru reparații.

Instrucțiuni de reparare cu adeziv

1. Localizați locul scurgerii.
2. Dezumflați (dacă este necesar) și scurgeți bine.
3. Curățați zona din jurul scurgerii și ștergeți toată apa de pe suprafață.
4. Curățați bine zona din jurul scurgerii. Tăiați o bucată de material de reparare în formă rotundă, care trebuie să fie mai mare decât zona deteriorată.
5. Lipiți (este necesar să achiziționați adezivul separat) o parte a peticului de material pe zona de reparat. Vă rugăm să rețineți că adezivul trebuie aplicat uniform pe petic.
6. Așezați peticul pe zona deteriorată și apăsați ferm. Așteptați 12 ore pentru uscare. După ce peticul s-a uscat, aplicați adeziv în jurul marginilor pentru o etanșare completă (uscați 4 ore) depozitarea piscinei.

PROBLEM	Ceea ce	CAUZA	Remedi
Apa colorată	Apa devine albastră, maro sau negru la primul tratament cu clor.	Clorul oxidă mineralele din apă. Această situație apare frecvent în apă provenită din surse diferite.	Ajustați pH la nivelul recomandat. Filtrăți până când apa devine clară. Înnoiți regulat cartușul.
PARTICALS SUSPENȚIÎNĂ ÎN APOST	Apa are o aparență „lacteoasă” sau este încetșoșată.	„Apa dură” cauzată de un pH crescut. Clorarea este insuficientă. Debris străin în apă. Bătrânii nu se spală picioarele înainte de a intra în piscină.	Reglați pH-ul. Consultați un furnizor de produse pentru piscine pentru a verifica tratamentul potrivit al apei. Asigurați un nivel adecvat de clor. Înștiți filtrul sau-l înlocuiți. Scutește praful cu un șnur de ștergere sub presiune înaltă înainte de a intra.
Nivel scăzut persistent de apă	Se pare că bazinul pierde apă în mod zilnic.	Plângere sau gaură în fundul bazinului. O lacrimă sau o furtună în șnurul pompei de filtrare Clamele de țevă sunt prea slabe. Evaporația cauzată de temperaturile ridicate de vară.	Identificați și reparați daunele cu ajutorul kitului de reparații inclus. Reparați sau înlocuiți șlanțurile Tăiați toate țevile de țesătură. Păstrează bazinul acoperit atunci când nu este folosit.
ALGAE	Apa are o nuanță verdească. Pe fundul bazinului apar pete verzi, maro sau negre. Baza bazinului este alunecătoare și/sau are un miros neplăcut.	Există alge.	Aplicați tratamentul de „shock” (super-chlorinator). Verificați pH-ul și ajustați-l la un nivel potrivit conform furnizorului local de soluții pentru piscine. Linișteți sau curățați ușor interiorul bazinului. Testați frecvent apă pentru a menține un nivel adecvat de clor.
POOL WATER IS COOL	Apa nu se încălzește la o temperatură plăcută pentru înot.	Bazinul a fost amenajat într-o zonă prea umbră sau plină de copaci. Calorii scapă din apa piscinei	Relocuiți bazinul într-o locație mai deschisă, unde să beneficieze de o expunere maximă la soare în timpul zilei. Păstrează bazinul acoperit atunci când nu este folosit.
Deformare din cadrul de referință		Nu a fost umplut cu apă până la nivelul apă.	Sugerează să continui să umpli cu apă până la nivelul apelor

If you have any questions, please contact our customer care center, Our contact details are below:

US

 001-877-644-9366

 customerservice@aosom.com

Imported by Aosom LLC
27150 SW Kinsman Rd Wilsonville, OR 97070 USA
MADE IN CHINA

If you have any questions, please contact our customer care center, Our contact details are below:

CA

 416-792-6088

 customerservice@aosom.ca

Imported by Aosom Canada Inc.
7270 Woodbine Avenue, Unit 307, Markham,
Ontario Canada L3R 4B9
MADE IN CHINA

Si vous avez la moindre question, veuillez contacter notre centre d'assistance à la clientèle, Nos coordonnées sont les suivantes:

 416-792-6088

 customerservice@aosom.ca

Importé par Aosom Canada Inc.
7270 Woodbine Avenue, unité 307,
Markham, Ontario Canada L3R 4B9
FABRIQUÉ EN CHINE

In caso di dubbio, si prega di contattare il nostro centro assistenza clienti, I nostri dettagli di contatto sono di seguito:

IT

 0039-0249471447

 clienti@aosom.it

IMPORTATO DA/Produttore/REP:
AOSOM Italy srl
Centro Direzionale Milanofiori
Strada 1 Palazzo F1
20057 Assago (MI)
P.I.: 08567220960
FATTO IN CINA

Si tiene alguna pregunta, comuníquese con nuestro Centro de Atención al Cliente, Nuestros datos de contacto son los siguientes:

ES

 0034-931294512

 atencioncliente@aosom.es

IMPORTADOR/Fabricante/REP:
SPANISH AOSOM, S.L.
C/ROC GROS, N°15.08550, ELS HOSTALET DE
BALENYÀ, SPAIN.
B66295775
HECHO EN CHINA

Se tiver alguma dúvida, por favor contacte o nosso Centro de Atendimento ao Cliente, Os nossos dados de contacto são os seguintes:

 0034-931294512

 info@aosom.pt.

IMPORTADOR/Fabricante/REP:
SPANISH AOSOM, S.L.
C.ROC GROS N.15, 08550. ELS HOSTALET DE
BALENYÀ
FEITO NA CHINA

If you have any questions, please contact our customer care center, Our contact details are below:

UK

 0044-800-240-4004

 enquiries@mhstar.co.uk

IMPORTER ADDRESS:
MH STAR UK Ltd
1 Northampton Cross Logistics Park
Northampton Cross Road
Northampton
NN4 9FH
MADE IN CHINA

Wenn Sie Fragen haben, wenden Sie sich bitte an unser Kundendienstzentrum, Unsere Kontaktdaten stehen unten:

DE

 0049-0(40)-87408465

 service@aosom.de

ADRESSE DES IMPORTEURE/Hersteller/REP:
MH Handel GmbH
Wendenstraße 309
D-20537 Hamburg
Germany
IN CHINA HERGESTELLT

Si vous avez la moindre question, veuillez contacter notre centre d'assistance à la clientèle, Nos coordonnées sont les suivantes:

FR

 0033-1-84166106

 aosom@mhfrance.fr

Importé par/Fabricant/REP:
MH FRANCE
2 Rue Maurice Hartmann
92130 Issy Les Moulineaux
France
FABRIQUÉ EN CHINE



FR

**DONNEZ
OU
RECYCLEZ**



ASSOCIATION

OU



LIVRAISON

OU



DÉCHÈTERIE

Adresses sur quefairedemesdechets.fr