

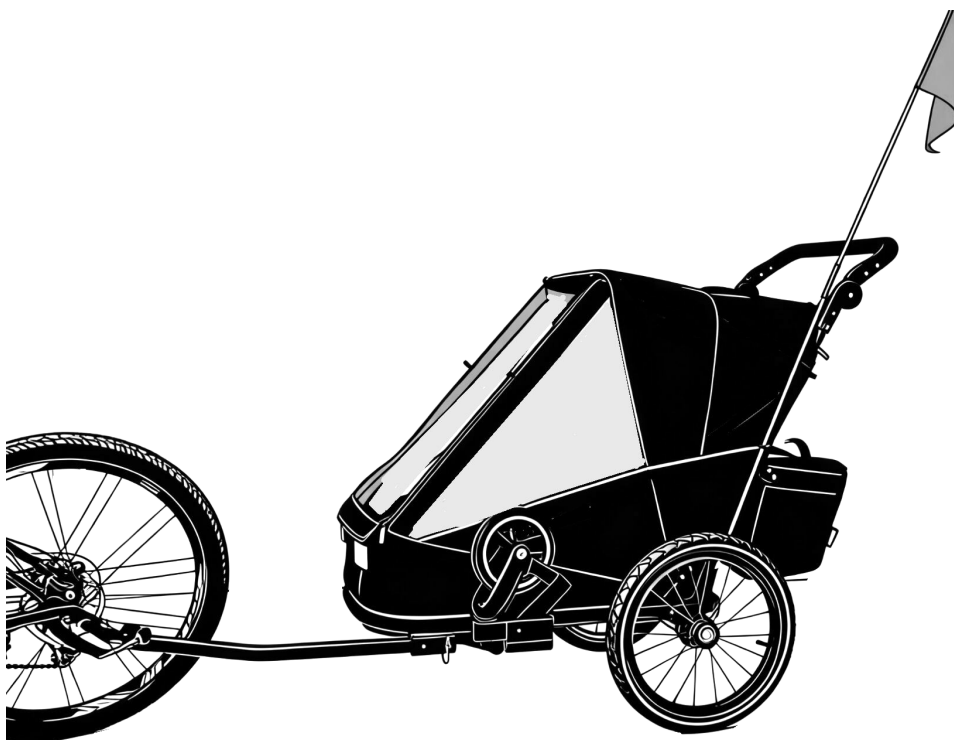

IN251100463V01\_US\_CA

**440-044V00**



**EN\_IMPORTANT, RETAIN FOR FUTURE REFERENCE: READ CAREFULLY.**

**FR\_IMPORTANT: A LIRE ATTENTIVEMENT ET À CONSERVER POUR CONSULTATION ULTÉRIEURE.**

**ES\_IMPORTANTE, LEA Y GUARDE PARA FUTURAS REFERENCIAS.**

**DE\_WICHTIG! SORFGFÄLTIG LESEN UND FÜR SPÄTERES NACHSCHLAGEN AUFBEWAHREN.**

**IT\_IMPORTANTE! CONSERVARE IL PRESENTE MANUALE PER FUTURO RIFERIMENTO E  
LEggerlo ATTENTAMENTE.**

**PL\_WAŻNE, PRZECHOWAJ DO WYKORZYSTANIA W PRZYSZŁOŚCI: PRZECZYTAJ UWAŻNIE.**

**RO\_IMPORTANT, PĂSTRAȚI PENTRU REFERINȚĂ VIITOARE: CITIȚI CU ATENȚIE.**

## USER INSTRUCTIONS

### PASSENGERS AND RIDERS SHOULD ALWAYS WEAR PROPERLY FITTING, APPROVED CYCLING HELMETS

#### WARNING

Failure to follow these warnings and assembly instructions could result in serious injury or death.

- AS TRAILER: Maximum weight capacity for one child is 18kg.  
Total weight:  $15.8\text{kg} + 18\text{kg} + 2.2\text{kg} = 36\text{kg}$ .

AS STROLLER: Maximum weight capacity for one child is 15kg.  
Total weight:  $15.8\text{kg} + 15\text{kg} + 2.2\text{kg} = 33\text{kg}$ .

- Not for use with children under 12 months or with an upper body height of 595mm(23.5").
- Do not carry more than one children.
- Do not place more than 2.0kg(4.4lb) in storage compartment.  
Each of the two pockets must not carry more than 0.1 kg.
- Do not let the child play with this product.
- This seat unit is not suitable for children under 6 months.
- Check that the pram body or seat unit or car seat attachment devices are correctly engaged before use.
- An instruction that the parking device shall be engaged when placing and removing the children.
- A statement that any load attached to the handle and/or on the back of the backrest and/or on the sides of the vehicle will affect the stability of the vehicle.
- A statement that the vehicle shall be used only for up to the number of children for which it has been designed.
- A statement that accessories which are not approved by the manufacturer shall not be used.
- Do not exceed a speed over 8mph (13kmph) and reduce speed to 3 mph (5 kmph) when turning.
- Do not install a car seat or any other seating device to this trailer/stroller.
- Do not make any modifications to the trailer.
- Avoid serious injury from falling or sliding out.

Child must always fasten safety belts and wear bike helmets.

The excessive weight may cause a hazardous unstable condition to exist.

- Any load attached to the handle and/or on the back of the backrest and/or on the Side of the vehicle will affect the stability of the vehicle.
- Never leave child unattended in or around the trailer/stroller.
- Put on all brakes or fasten parking straps whenever you park the trailer/stroller.
- Periodically re-check all fasteners to make sure they are tight.
- Ensure that all the locking devices are engaged before use.
- Trailer suitable for 22"–28" bicycle.

#### SAFETY GUIDELINES

**THINK SAFETY FIRST.** Check the working conditions of both bike and trailer before each use. If you discover broken components, misalignments or missing parts, correct the problem prior to use. Please refer to all warning and guidelines for the proper use of this trailer. Be aware of what is necessary to safely control the bike-trailer combination.

■ Attach the hitch connector securely to the bicycle frame. The connector should be tightened and the safety strap wrapped around the stay and the hook snapped into the D-ring.

■ The person riding the towing bicycle should be at least 16 years of age and in good physical condition.

■ Do not overload the trailer. Position the load as low as possible and center it within the trailer (front to rear and left to right). Any extra gear should be placed towards the rear. All loads should be secured so that it does not shift. **IMPORTANT:** Instruct children riding in the trailer not to bounce, rock or lean; such movements may cause the trailer to lean or flip. The tow-bar must not bear any extra load.

■ The person riding the towing bicycle should be at least 16 years of age and in good physical condition.

■ Do not overload the trailer. Position the load as low as possible and center it within the trailer (front to rear and left to right). Any extra gear should be placed towards the rear. All loads should be secured so that it does not shift. **IMPORTANT:** Instruct children riding in the trailer not to bounce, rock or lean; such movements may cause the trailer to lean or flip. The tow-bar must not bear any extra load.

**PARTS LIST**

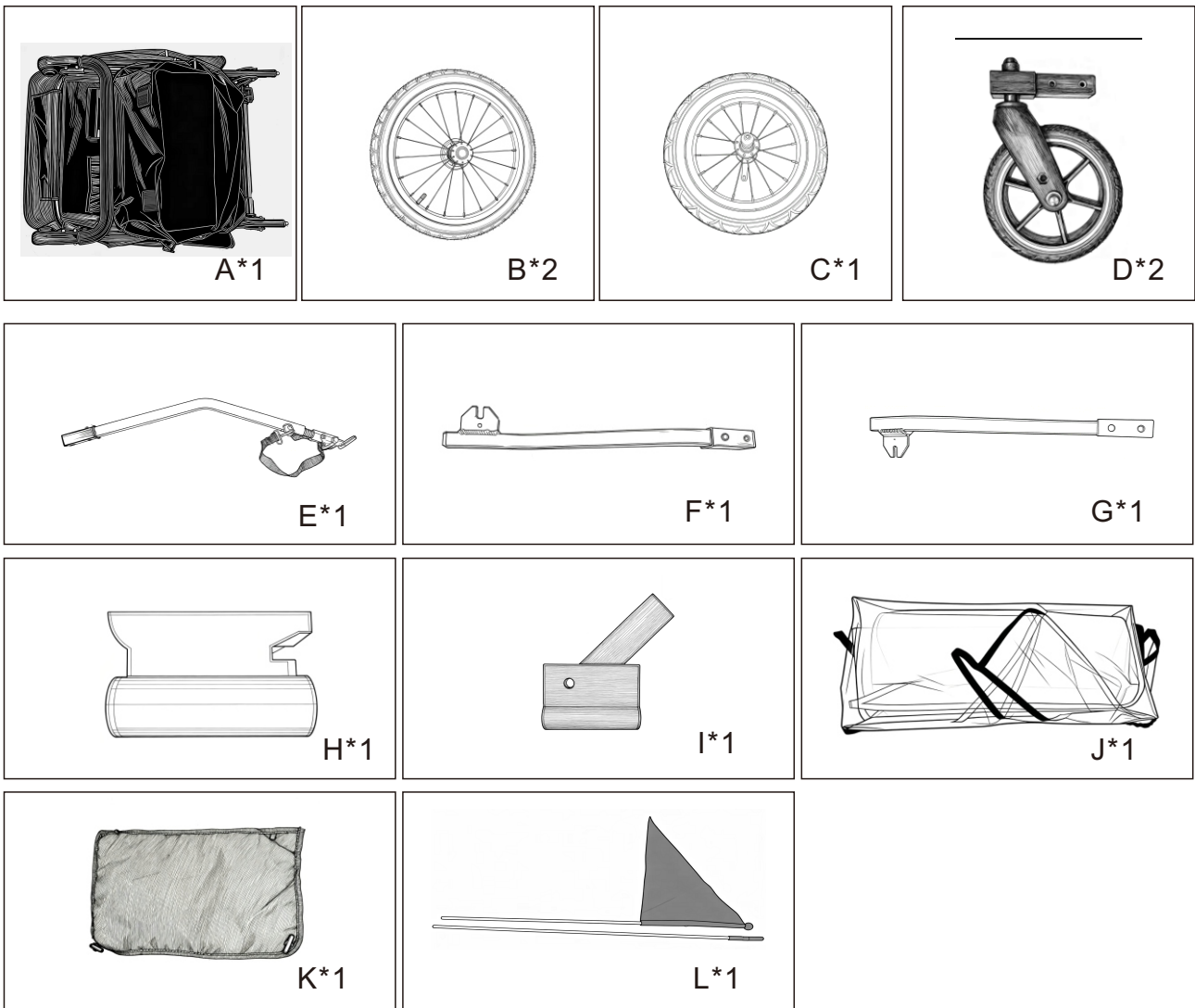

A: FRAME    B: REAR WHEEL    C: FRONT WHEEL    D: ROTATING WHEEL  
 E: TOW BAR    F: RIGHT FORK    G: LEFT FORK    H: RIGHT PLASTIC  
 HOLDER    I: LEFT PLASTIC HOLDER    J: RAINCOVER    K: SHADE    L: FLAG

# ASSEMBLY AND DISASSEMBLY OF THE FRAME & SEAT AS STROLLER

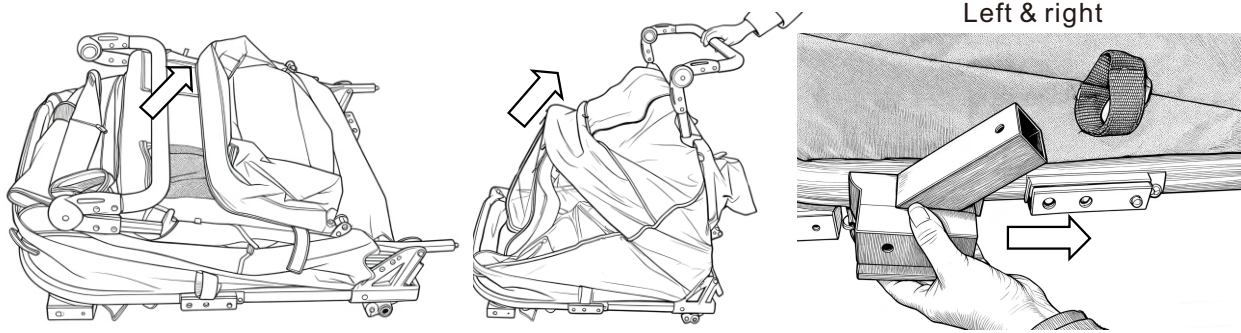

**1. Take the product out of the box.**

**2. Hold handle bar and pull back.**

**3. Install wheel holder base**

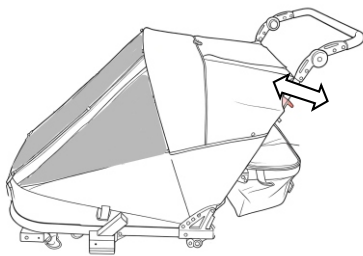

**4. Check the fold able pin is locked.**

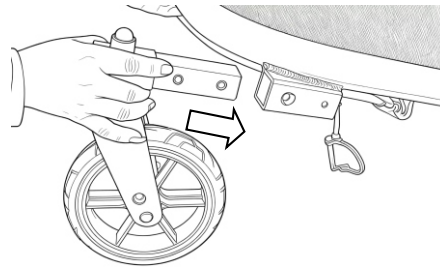

**5. Assembly front wheel.**

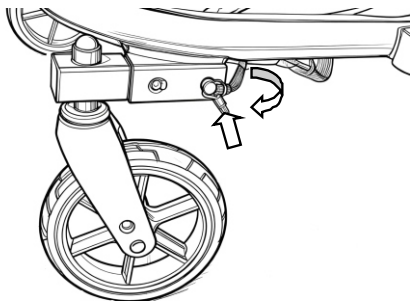

**6. Check Locator Pin stuck and safety pin locked**

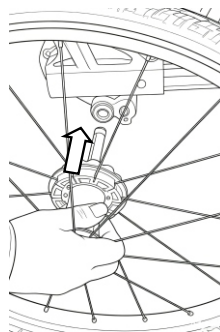

**7. Assembly rear wheel & check wheel is locked.**  
**(REMARK: After installation, pull the rear wheel outward and confirm it is secured. )**

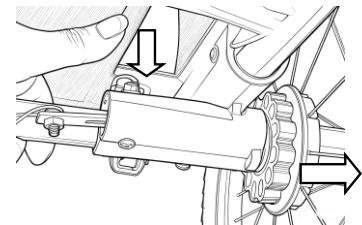

**REMOVE WHEEL**

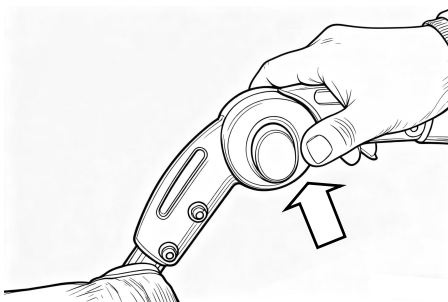

**8. Press the 2 button to adjust to the desired height.**

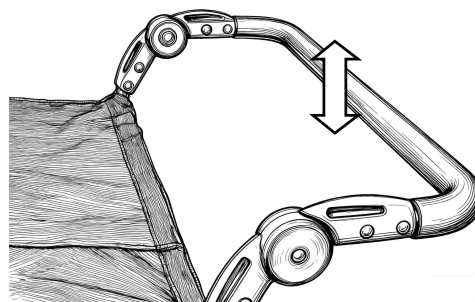

**SECURING AND REMOVING THE CHILD**

Open the front of top cover and place the children in the proper position and close the top cover. Make sure to use the seat belts and shoulder straps.

- Disconnect shoulder strap clips from crotch strap D-ring.
- Place child in seat, place child in the middle of the trailer seat.
- Put one strap over each shoulder and connect to the D-ring of the crotch strap.
- Adjust shoulder crotch straps to be snug and secure.
- Fasten lap belt and tighten securely.

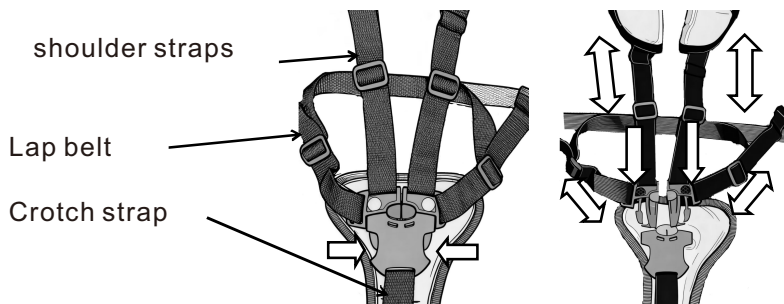

**Press button to release buckle**



**Install the buckle**

**Adjust the backrest angle**

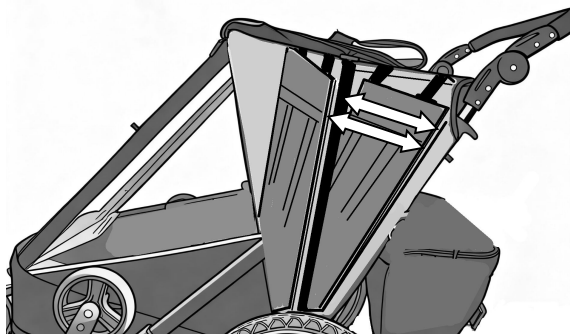
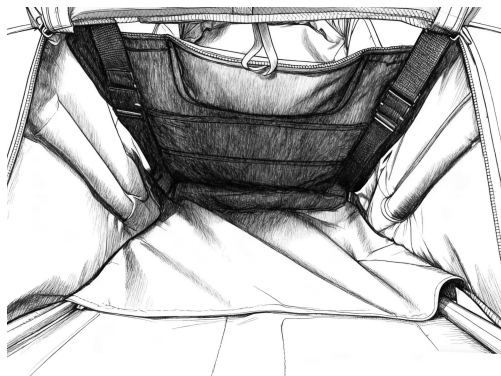
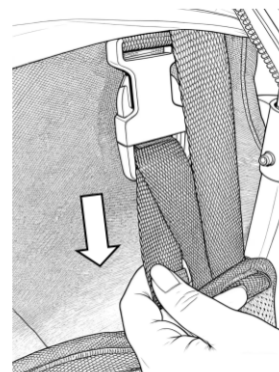
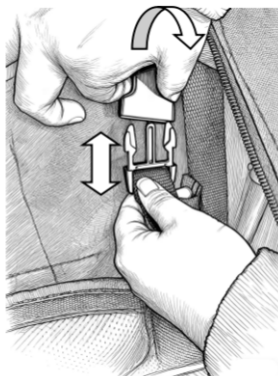
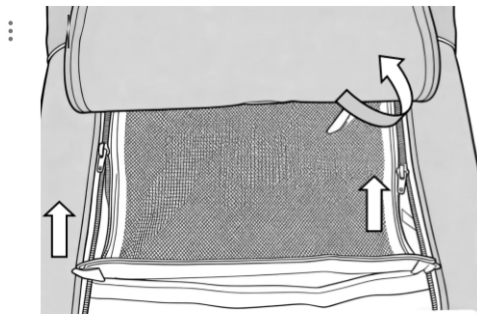

**PARKING AND RELEASE**

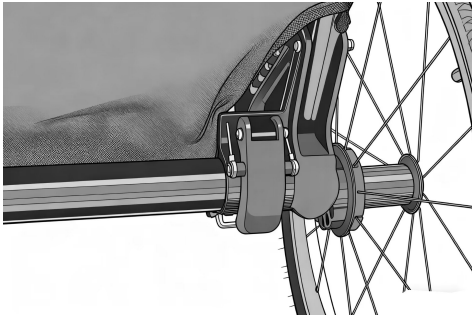

**FREE**

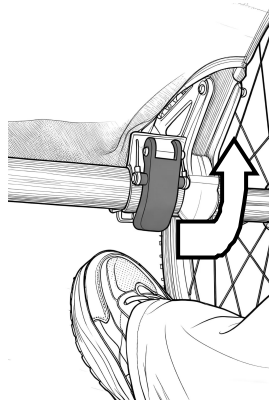

**FREE---PARKING**

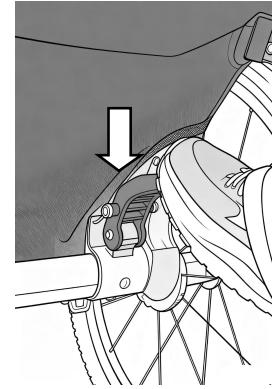

**RELEASE**

**AS TRAILER**

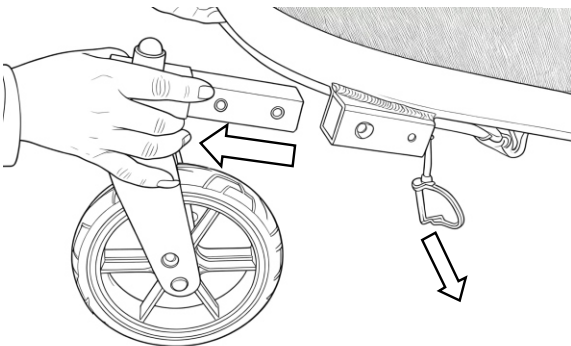

**1. Loosen safety pin and pull out front wheel.**

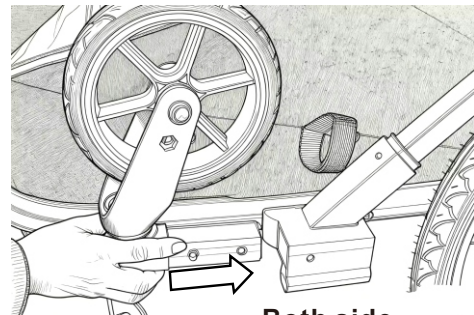

**Both side**

**2. Insert front wheel into wheel holder base .**

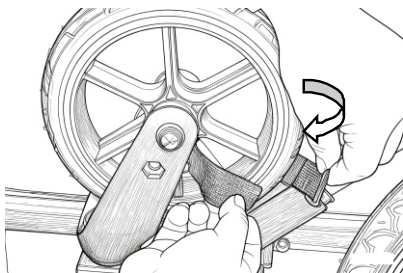

**3. Fasten the front wheel with magic**



**4. Install tow bar into square tube and lock safety pin.**

## 5. Attached bicycle

(Hitch Connector (9) may be pre-install from the factory)

1. Insert the Hitch Connector (9) into the Hitch Arm (5).
2. Insert Safety Pin (7) and snap Clip Ring (A) over end of Safety Pin as shown.

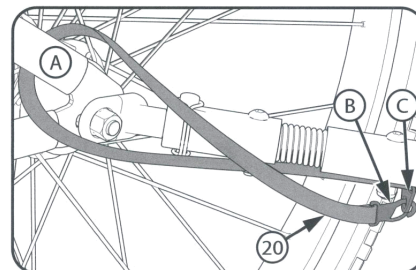
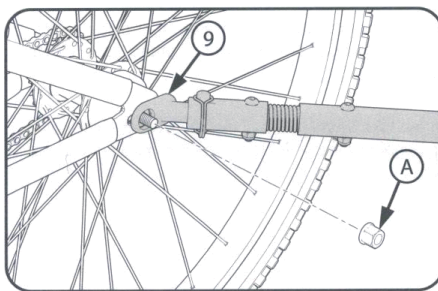
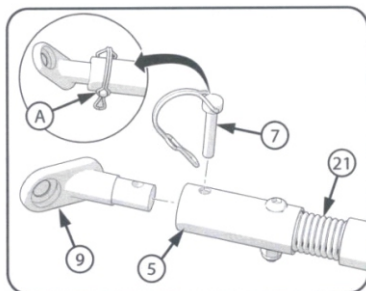

3. Remove the left rear Axle Nut (A) from the bike.
4. Fasten the Hitch Connector (9) onto the rear axle using the existing Axle Nut as shown.
5. Ensure wheel is properly aligned and chain properly tightened as described in bicycle owner's manual.
6. Install and tighten Axle Nut as described in bicycle owner's manual.

Attaching Safety Strap to Bike

Steps:

1. Route Safety Strap (20) around Bike's Frame (A) as shown.
2. Securely fasten Strap Clamp (B) to Bracket (C) as shown.
3. Ensure wheel functions properly with no interference.

## 6. Install flag

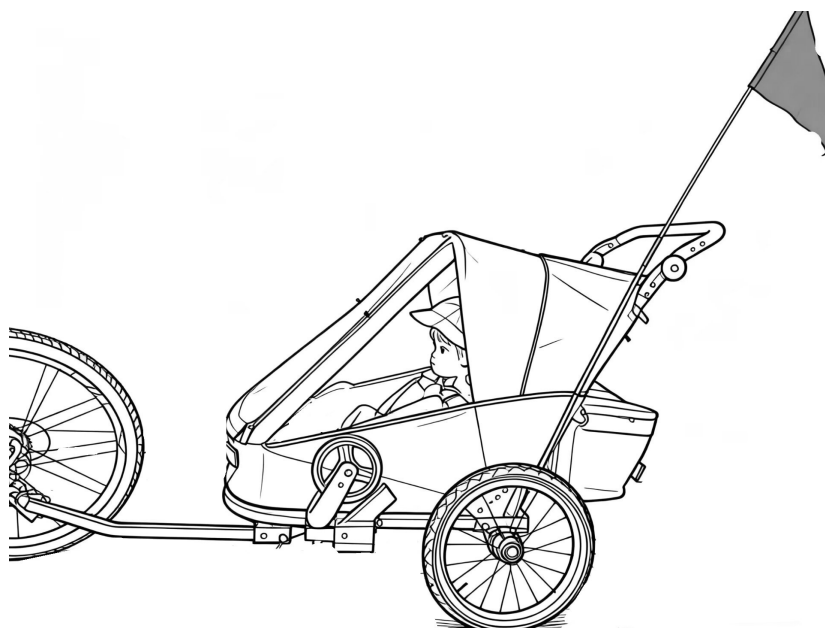
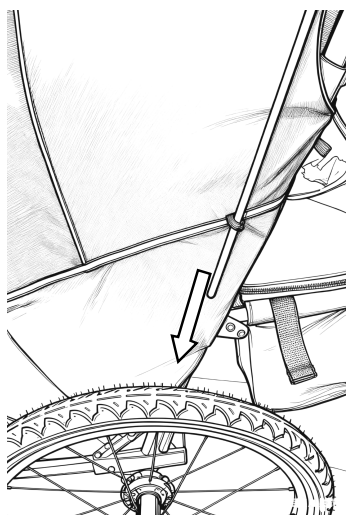

### AS JOGGER

1. Remove front wheel or tow bar.
2. Insert the front forked tube into the left and right sides respectively.

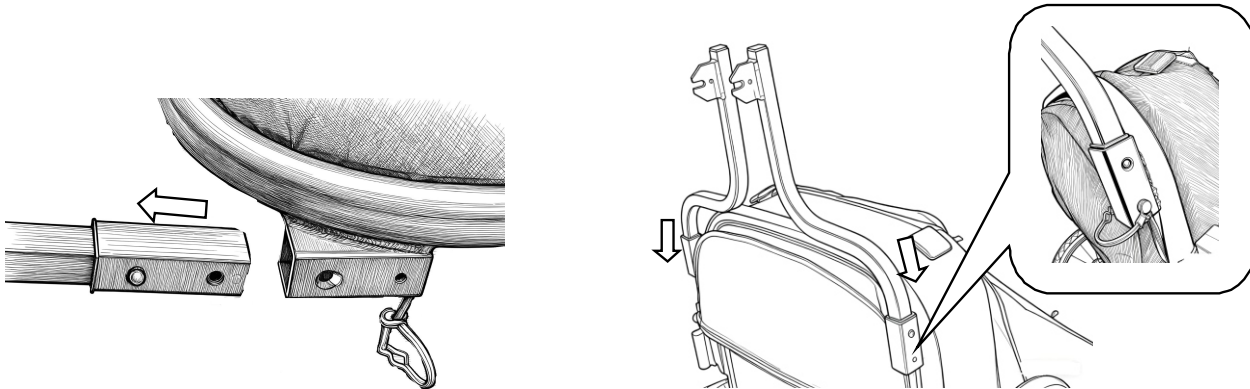

3. Install the front wheel in the direction shown on the front fork.

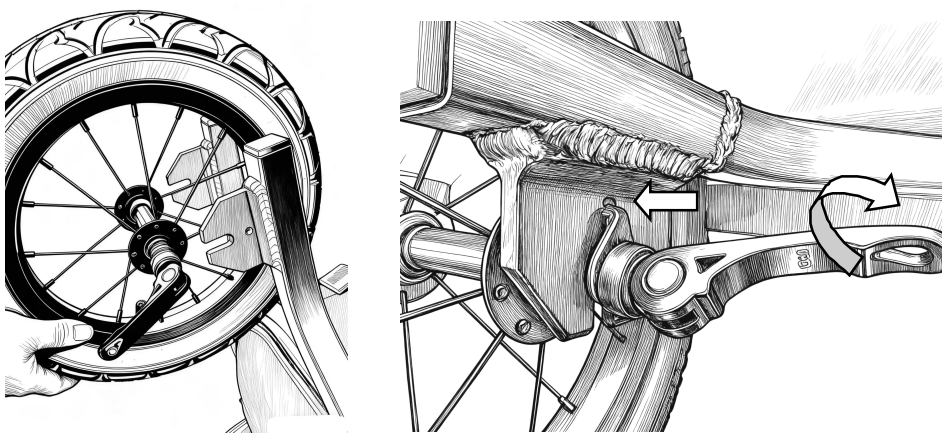

4. Tighten.

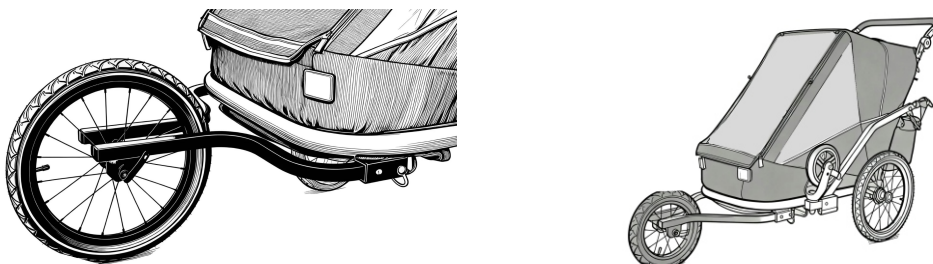

5. Place the front wheel and tow bar in the pictorial position and secure it.

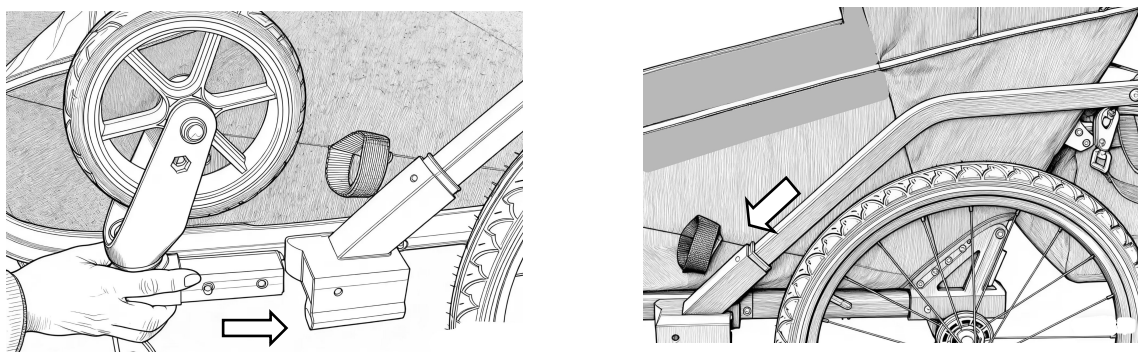

## FOLDING PRODUCT

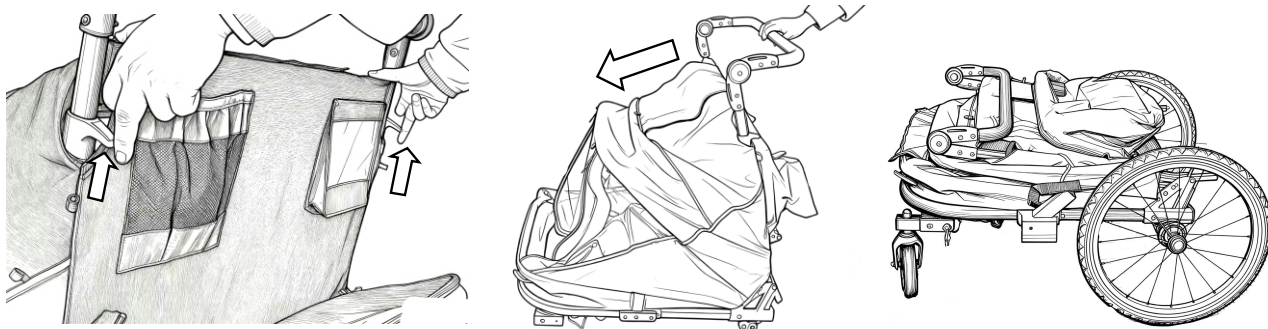

**NOTE: Removal of towing rods and front wheels and flag is the opposite of the installation step.**

### Sunshade installation

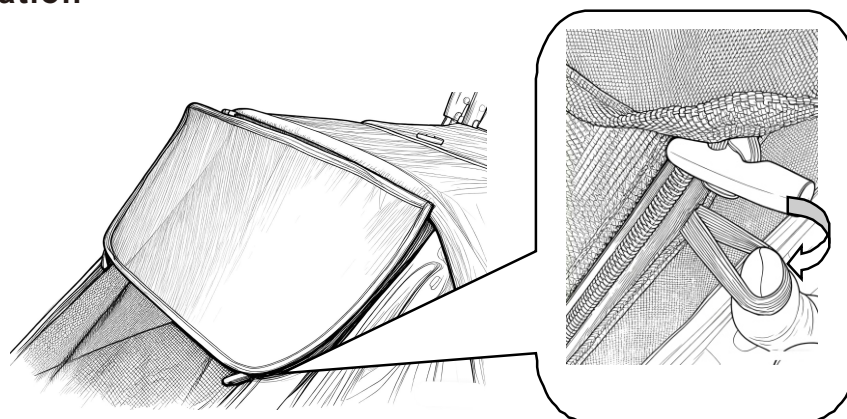

### Rain cover installation

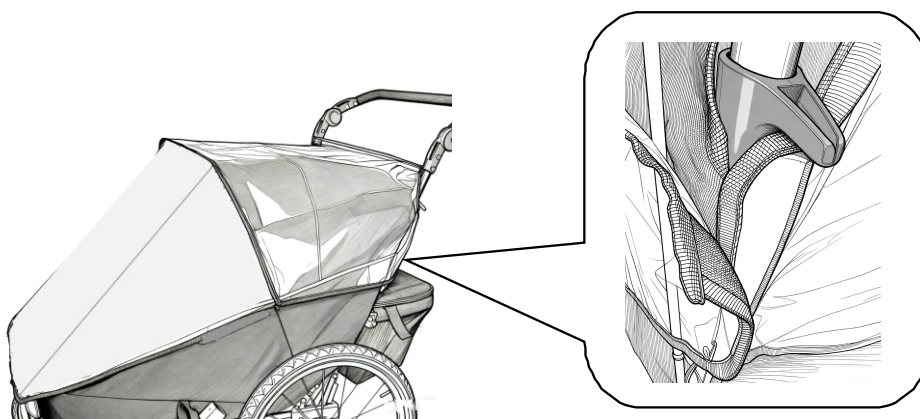

## MAINTENANCE

We suggest to periodically clean all parts wipe dry and then let air dry, especially if you are exposed to salt water, salt spray, beach sand etc.

Do not use cleaning solvents. Clean only with mild soap and water.

### APPLICABLE STANDARTS MEETS:

- 1.SOR/2011-17,SOR/2018-83,SOR/2016-188,SOR/2016-193;
- 2.SOR/2023-101;
- 3.SOR/2014-79(TCEP).

## INSTRUCTIONS D'UTILISATION

### LES PASSAGERS ET LES CYCLISTES DOIVENT TOUJOURS PORTER UN CASQUE DE VÉLO APPROUVÉ ET BIEN AJUSTÉ

#### AVERTISSEMENT

Le non-respect de ces avertissements et instructions de montage peut entraîner des blessures graves, voire mortelles.

- EN TANT QUE REMORQUE : Le poids maximal autorisé pour un enfant est de 18 kg.  
Poids total : 15,8 kg + 18 kg + 2,2 kg = 36 kg.

EN TANT QUE POUSETTE : Le poids maximal autorisé pour un enfant est de 15 kg.  
Poids total : 15,8 kg + 15 kg + 2,2 kg = 33 kg.

- Ne pas utiliser avec des enfants de moins de 12 mois ou dont la hauteur du haut du corps est inférieure à 595 mm (23,5 pouces).
- Ne pas transporter plus d'un enfant.
- Ne placez pas plus de 2,0 kg (4,4 lb) dans le compartiment de rangement. Chacune des deux poches ne doit pas contenir plus de 0,1 kg.
- Ne laissez pas l'enfant jouer avec ce produit.
- Ce siège n'est pas adapté aux enfants de moins de 6 mois.
- Vérifiez que le châssis de la poussette, le siège ou les dispositifs de fixation du siège auto sont correctement enclenchés avant utilisation.
- Une instruction indiquant que le dispositif de stationnement doit être enclenché lors de la mise en place et du retrait des enfants.
- Une déclaration indiquant que toute charge fixée à la poignée et/ou à l'arrière du dossier et/ou sur les côtés du véhicule affectera la stabilité de celui-ci.
- Une mention indiquant que le véhicule ne doit être utilisé que pour le nombre d'enfants pour lequel il a été conçu.
- Une mention indiquant que les accessoires non approuvés par le fabricant ne doivent pas être utilisés.
- Ne dépassez pas une vitesse de 13 km/h (8 mph) et réduisez votre vitesse à 5 km/h (3 mph) dans les virages.
- N'installez pas de siège auto ou tout autre dispositif d'assise sur cette remorque/poussette.
- N'apportez aucune modification à la remorque.
- Évitez les blessures graves causées par une chute ou un glissement.

L'enfant doit toujours attacher sa ceinture de sécurité et porter un casque de vélo.

Un poids excessif peut entraîner une instabilité dangereuse.

- Toute charge fixée à la poignée et/ou à l'arrière du dossier et/ou sur le côté du véhicule affectera la stabilité de celui-ci.
- Ne laissez jamais un enfant sans surveillance dans ou à proximité de la remorque/poussette.
- Serrez tous les freins ou attachez les sangles de stationnement chaque fois que vous garez la remorque/poussette.
- Vérifiez régulièrement que toutes les fixations sont bien serrées.
- Assurez-vous que tous les dispositifs de verrouillage sont enclenchés avant utilisation.
- Remorque adaptée aux vélos de 22 à 28 pouces.

### CONSIGNES DE SÉCURITÉ

**LA SÉCURITÉ AVANT TOUT.** Vérifiez l'état de fonctionnement du vélo et de la remorque avant chaque utilisation. Si vous constatez des composants cassés, des désalignements ou des pièces manquantes, corrigez le problème avant utilisation. Veuillez vous reporter à tous les avertissements et consignes pour une utilisation correcte de cette remorque. Soyez conscient de ce qui est nécessaire pour contrôler en toute sécurité l'ensemble vélo-remorque.

■ Fixez solidement le connecteur d'attelage au cadre du vélo. Le connecteur doit être serré, la sangle de sécurité enroulée autour du support et le crochet enclenché dans l'anneau en D.

■ La personne conduisant le vélo tracteur doit être âgée d'au moins 16 ans et être en bonne condition physique.

■ Ne surchargez pas la remorque. Placez la charge aussi bas que possible et centrez-la dans la remorque (d'avant en arrière et de gauche à droite). Tout équipement supplémentaire doit être placé vers l'arrière. Toutes les charges doivent être arrimées de manière à ne pas bouger. **IMPORTANT** : demandez aux enfants qui se trouvent dans la remorque de ne pas sauter, se balancer ou se pencher, car ces mouvements pourraient faire basculer ou renverser la remorque. La barre de remorquage ne doit supporter aucune charge supplémentaire.

■ **AVERTISSEMENT DE SUFFOCATION** : les sacs en plastique peuvent être dangereux. Pour éviter tout risque de suffocation, gardez les sacs en plastique hors de portée des bébés et des enfants.

■ Assurez-vous que les freins de votre vélo fonctionnent correctement. La distance de freinage est plus longue lorsque vous tirez une remorque.

■ Un vélo équipé d'une remorque nécessite un rayon de braquage plus important ! Ne prenez pas de virages serrés.

■ Ne retirez jamais la capote de protection lorsque vous tractez des enfants dans la remorque.

■ Utilisez toujours le drapeau de sécurité lorsque vous tractez cette remorque.

■ Installez un rétroviseur sur votre vélo pour surveiller les enfants dans la remorque.

■ Veillez à ce qu'aucune partie du corps, des vêtements, des lacets ou des jouets de l'enfant n'entre en contact avec les pièces mobiles.

## LISTE DES PIÈCES

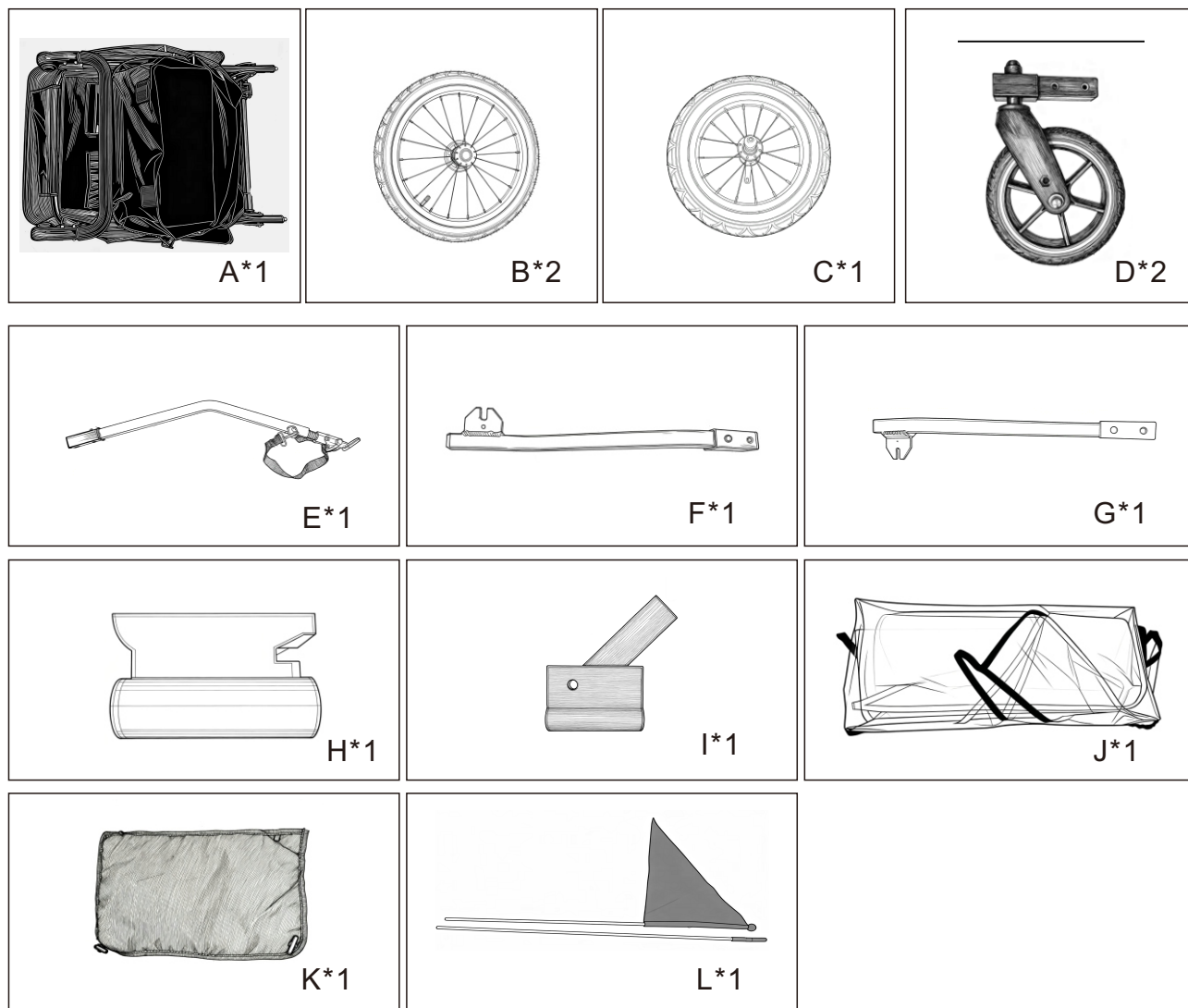

A : CADRE    B : ROUE ARRIÈRE    C : ROUE AVANT    D : ROUE TOURNANTE  
 E : BARRE DE REMORQUAGE    F : FOURCHE DROITE    G : FOURCHE GAUCHE    H :  
 : SUPPORT EN PLASTIQUE DROIT    I : SUPPORT EN PLASTIQUE GAUCHE    J :  
 HOUSSE DE PLUIE    K : PARASOL    L : DRAPEAU

## ASSEMBLAGE ET DÉMONTAGE DU CHÂSSIS ET DU SIÈGE COMME POUSSETTE

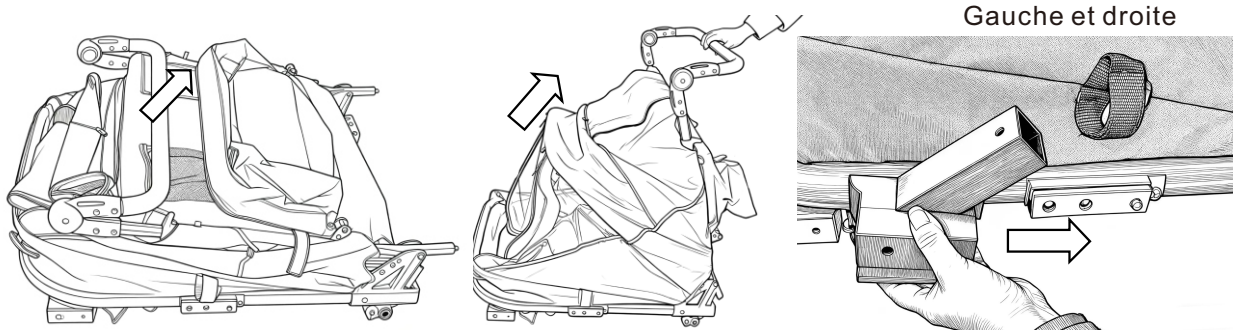

**1. Retirez le produit de son emballage.**

**2. Tenez le guidon et tirez vers l'arrière.**

**3. Installez la base du support de roue.**

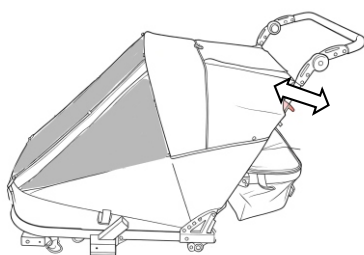

**4. Vérifiez que la goupille pliable est bien verrouillée.**

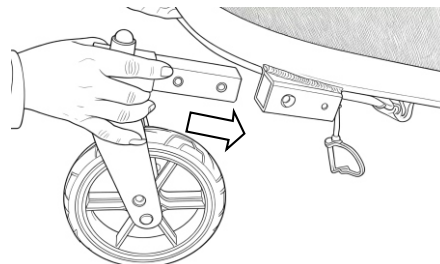

**5. Montage de la roue avant.**

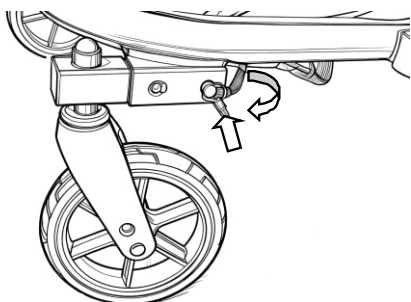

**6. Vérifiez que la goupille de positionnement est bien enfoncée et que la goupille de sécurité est verrouillée.**

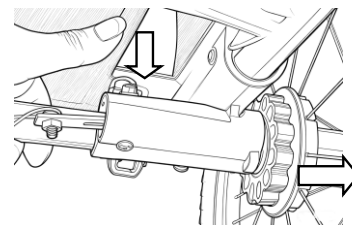
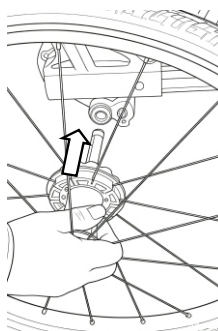

RETIRER LA ROUE

**7. Assemblez la roue arrière et vérifiez qu'elle est bien bloquée. (REMARQUE : après l'installation, tirez la roue arrière vers l'extérieur et vérifiez qu'elle est bien fixée.)**

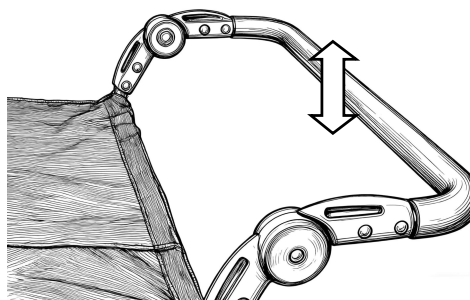
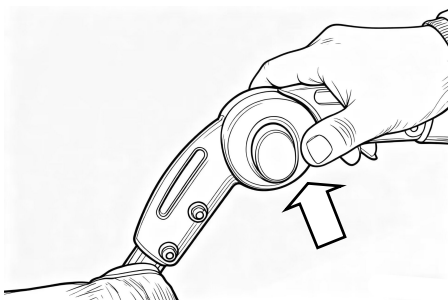

**8. Appuyez sur le bouton 2 pour régler la hauteur souhaitée.**

## SÉCURISER ET RETIRER L'ENFANT

Ouvrez l'avant du couvercle supérieur, placez les enfants dans la position appropriée et refermez le couvercle supérieur. Veillez à utiliser les ceintures de sécurité et les sangles d'épaule.

- Détachez les clips des sangles d'épaule de l'anneau en D de la sangle d'entrejambe.
- Placez l'enfant dans le siège, au milieu du siège de la remorque.
- Placez une sangle sur chaque épaule et attachez-la à l'anneau en D de la sangle d'entrejambe.
- Ajustez les sangles d'épaule et d'entrejambe pour qu'elles soient bien serrées et sécurisées.
- Attachez la ceinture abdominale et serrez-la fermement.

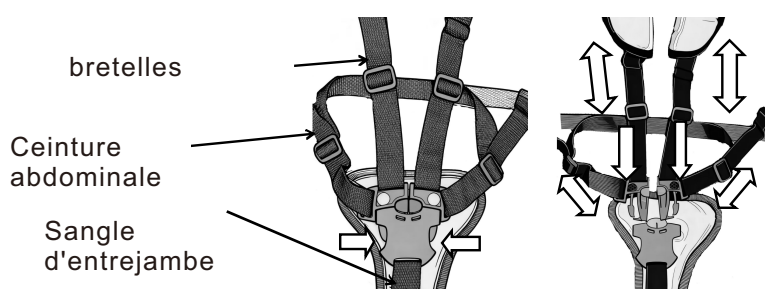

**Appuyez sur le bouton pour déverrouiller la boucle.**



**Installez la boucle.**

## Régler l'angle du dossier

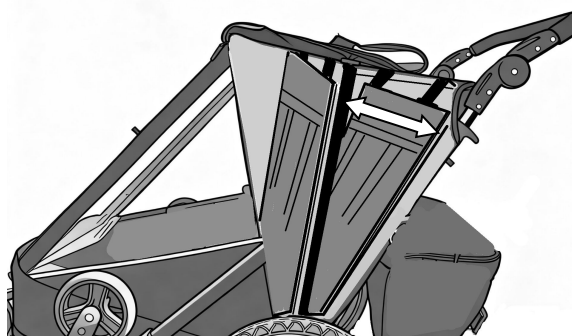
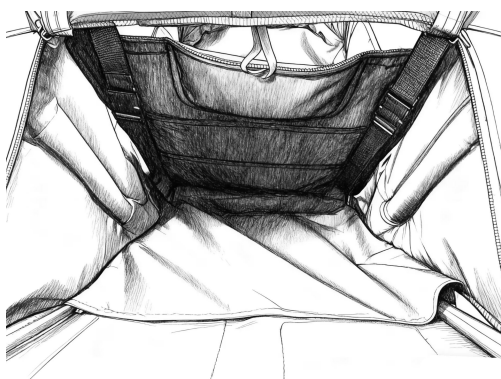
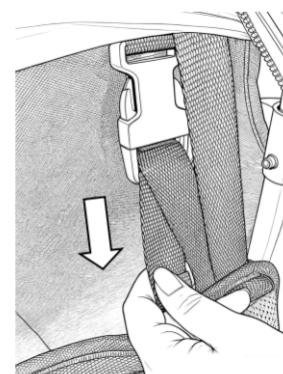
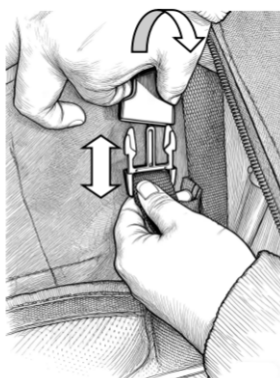
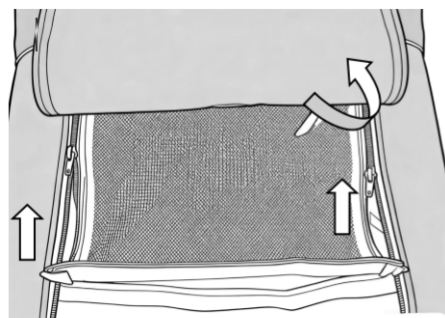

## STATIONNEMENT ET LIBÉRATION

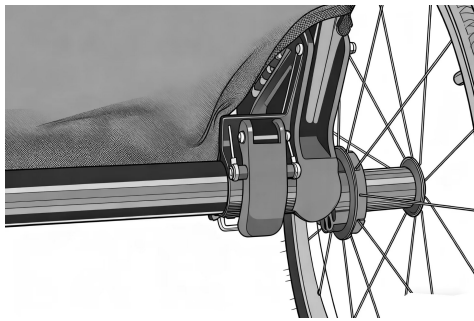

**GRATUIT**

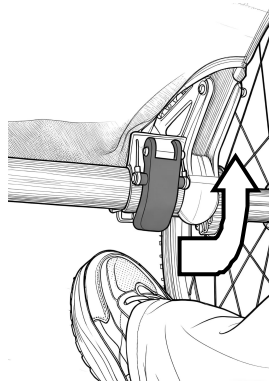

**PARKING GRATUIT**

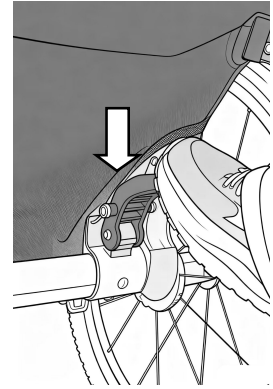

**COMMUNIQUÉ  
DE PRESSE**

**COMME REMORQUE**

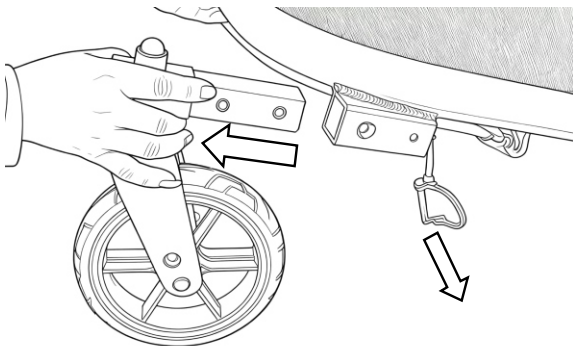
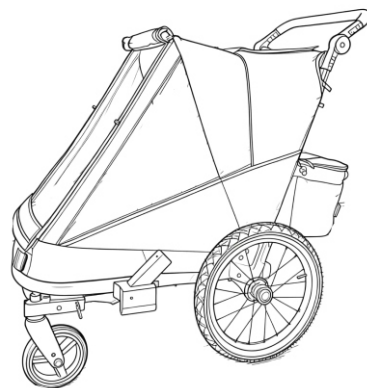

**1. Desserrez la goupille de sécurité et retirez la roue avant.**

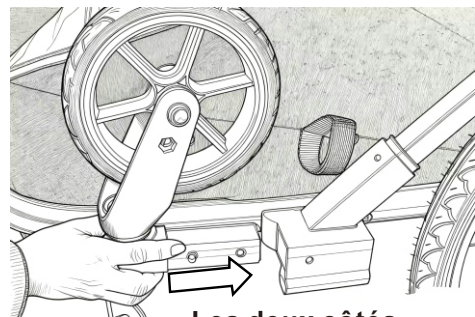

**Les deux côtés**

**2. Insérez la roue avant dans la base du support de roue.**

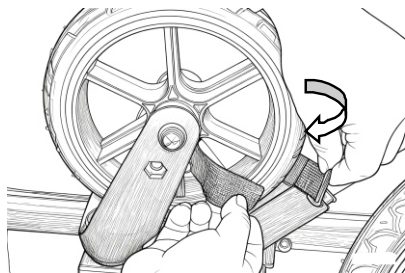

**3. Fixez la roue avant avec de la colle magique.**



**4. Installez la barre de remorquage dans le tube carré et verrouillez la goupille de sécurité.**

## 5. Vélo attaché

(Le connecteur d'attelage (9) peut être préinstallé en usine)

1. Insérez le connecteur d'attelage (9) dans le bras d'attelage (5).
2. Insérez la goupille de sécurité (7) et enclenchez l'anneau de retenue (A) sur l'extrémité de la goupille de sécurité, comme illustré.

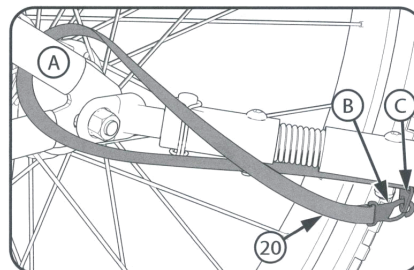
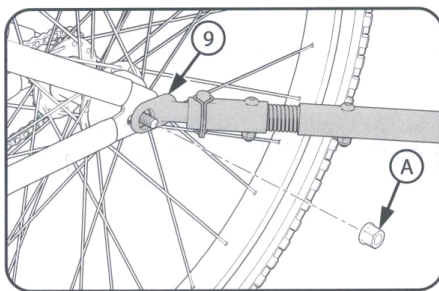
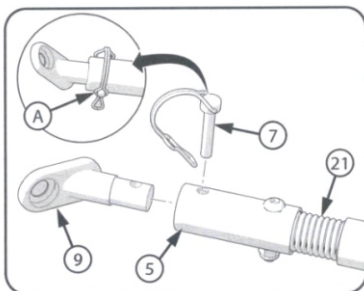

3. Retirez l'écrou d'essieu arrière gauche (A) du vélo.
4. Fixez le connecteur d'attelage (9) sur l'essieu arrière à l'aide de l'écrou d'essieu existant, comme illustré.
5. Assurez-vous que la roue est correctement alignée et que la chaîne est bien tendue, comme indiqué dans le manuel d'utilisation du vélo.
6. Installez et serrez l'écrou d'essieu comme indiqué dans le manuel d'utilisation du vélo.

Fixation de la sangle de sécurité au vélo

Étapes :

1. Faites passer la sangle de sécurité (20) autour du cadre du vélo (A) comme indiqué.
2. Fixez solidement la pince de sangle (B) au support (C) comme indiqué.
3. Assurez-vous que la roue fonctionne correctement sans aucune interférence.

## 6. Installez le drapeau.

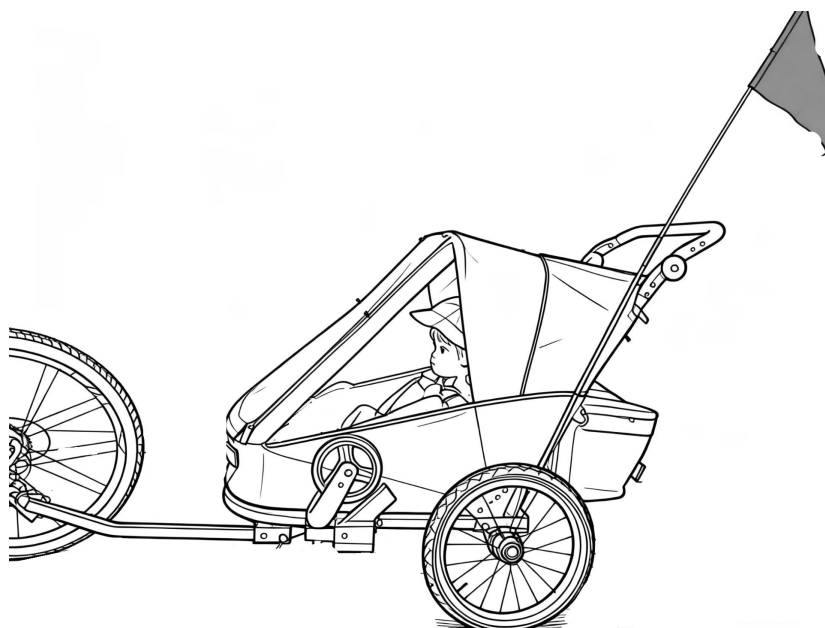

## COMME JOGGER

1. Retirez la roue avant ou la barre de remorquage.
2. Insérez le tube fourchu avant respectivement dans les côtés gauche et droit.

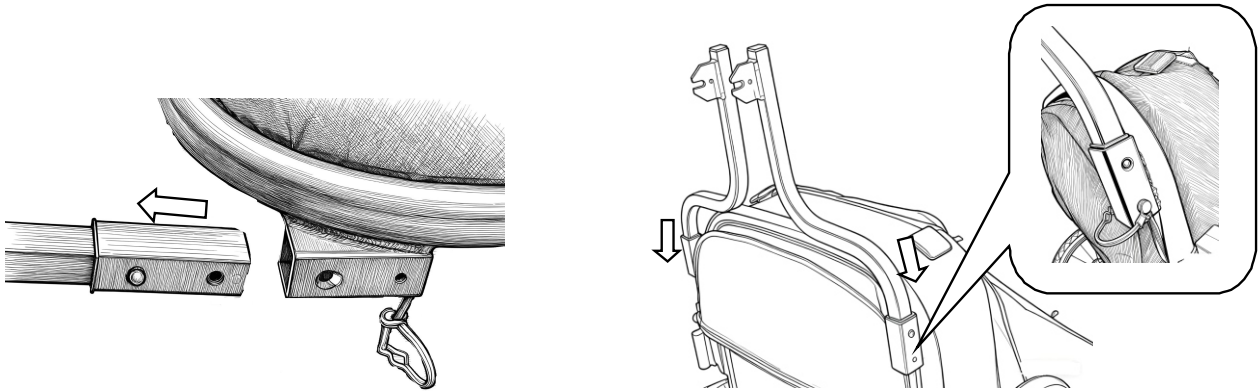

3. Installez la roue avant dans le sens indiqué sur la fourche avant.

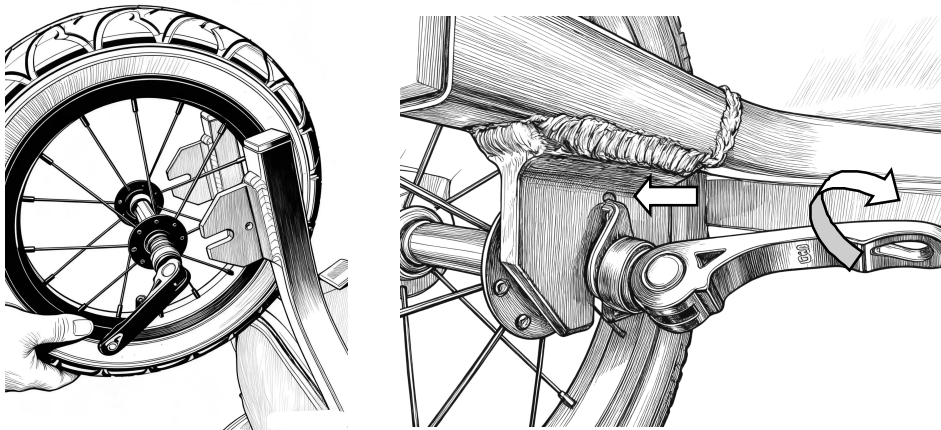

4. Serrez.

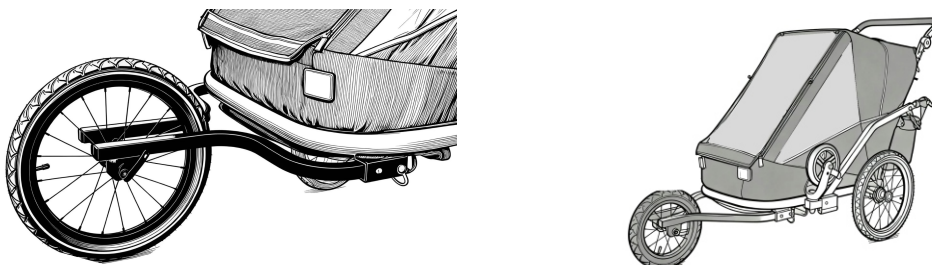

5. Placez la roue avant et la barre de remorquage dans la position indiquée sur l'illustration et fixez-les.

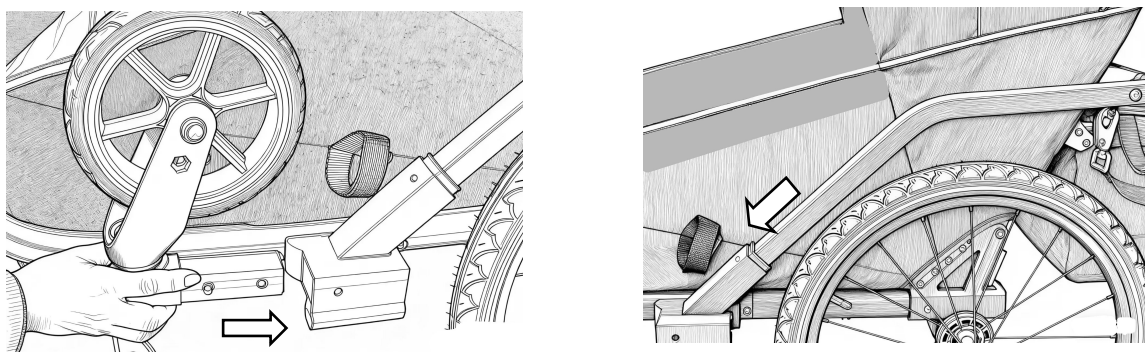

## PRODUIT PLIABLE

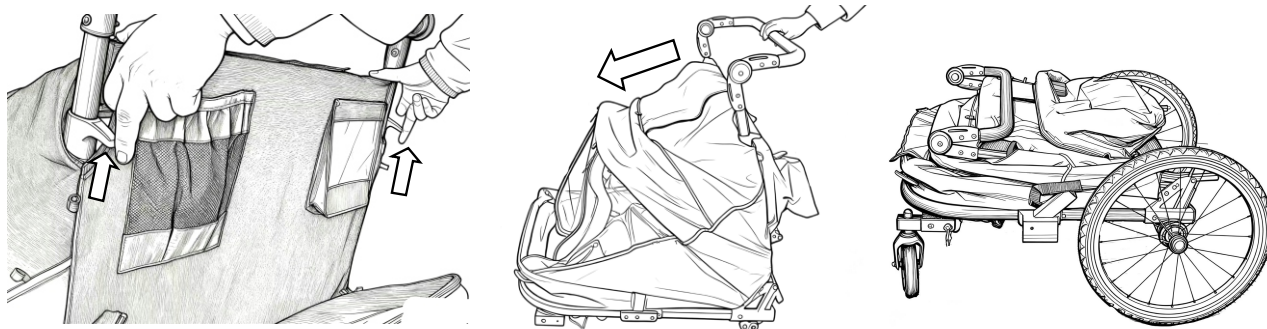

**REMARQUE :** Le démontage des barres de remorquage, des roues avant et du drapeau s'effectue dans l'ordre inverse du montage.  
**Installation du pare-soleil**

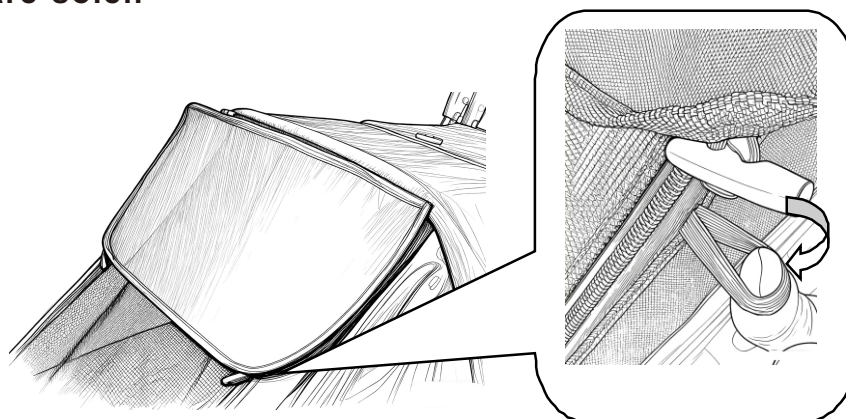

**Installation d'une housse de protection contre la pluie**

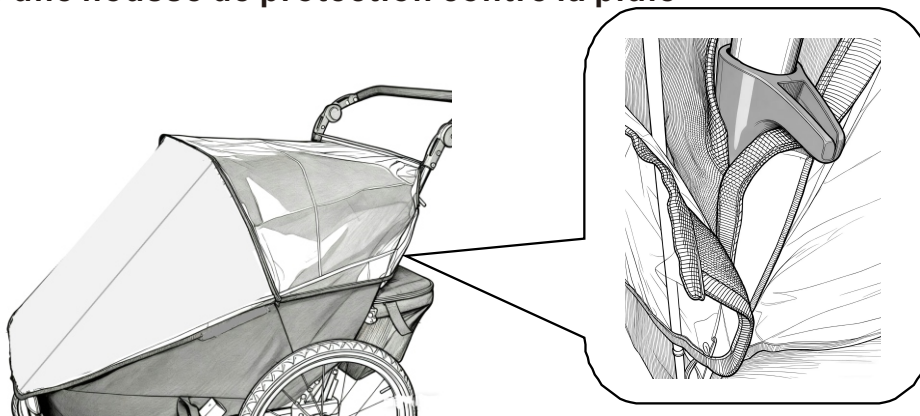

## ENTRETIEN

Nous vous recommandons de nettoyer régulièrement toutes les pièces, de les essuyer et de les laisser sécher à l'air libre, en particulier si elles sont exposées à l'eau salée, aux embruns, au sable de plage, etc.  
 N'utilisez pas de solvants nettoyants. Nettoyez uniquement avec de l'eau et du savon doux.

## NORMES APPLICABLES RESPECTÉES :

- 1.SOR/2011-17,SOR/2018-83,SOR/2016-188,SOR/2016-193;
- 2.SOR/2023-101;
- 3.SOR/2014-79(TCEP).

If you have any questions, please contact our customer care center, Our contact details are below:

**US**

 001-877-644-9366

 customerservice@aosom.com

Imported by Aosom LLC  
27150 SW Kinsman Rd Wilsonville, OR 97070 USA  
MADE IN CHINA

If you have any questions, please contact our customer care center, Our contact details are below:

**CA**

 416-792-6088

 customerservice@aosom.ca

Imported by Aosom Canada Inc.  
7270 Woodbine Avenue, Unit 307, Markham,  
Ontario Canada L3R 4B9  
MADE IN CHINA

Si vous avez la moindre question, veuillez contacter notre centre d'assistance à la clientèle, Nos coordonnées sont les suivantes:

 416-792-6088

 customerservice@aosom.ca

Importé par Aosom Canada Inc.  
7270 Woodbine Avenue, unité 307,  
Markham, Ontario Canada L3R 4B9  
FABRIQUÉ EN CHINE

In caso di dubbio, si prega di contattare il nostro centro assistenza clienti, I nostri dettagli di contatto sono di seguito:

**IT**

 0039-0249471447

 clienti@aosom.it

IMPORTATO DA/Produttore/REP:  
AOSOM Italy srl  
Centro Direzionale Milanofiori  
Strada 1 Palazzo F1  
20057 Assago (MI)  
P.I.: 08567220960  
FATTO IN CINA

Si tiene alguna pregunta, comuníquese con nuestro Centro de Atención al Cliente, Nuestros datos de contacto son los siguientes:

**ES**

 0034-931294512

 atencioncliente@aosom.es

IMPORTADOR/Fabricante/REP:  
SPANISH AOSOM, S.L.  
C/ROC GROS, N°15.08550, ELS HOSTALET DE  
BALENYÀ, SPAIN.  
B66295775  
HECHO EN CHINA

Se tiver alguma dúvida, por favor contate o nosso Centro de Atendimento ao Cliente, Os nossos dados de contacto são os seguintes:

 0034-931294512

 info@aosom.pt.

IMPORTADOR/Fabricante/REP:  
SPANISH AOSOM, S.L.  
C.ROC GROS N.15, 08550. ELS HOSTALET DE  
BALENYÀ  
FEITO NA CHINA

If you have any questions, please contact our customer care center, Our contact details are below:

**UK**

 0044-800-240-4004

 enquiries@mhstar.co.uk

IMPORTER ADDRESS:  
MH STAR UK Ltd  
1 Northampton Cross Logistics Park  
Northampton Cross Road  
Northampton  
NN4 9FH  
MADE IN CHINA

Wenn Sie Fragen haben, wenden Sie sich bitte an unser Kundendienstzentrum, Unsere Kontaktdaten stehen unten:

**DE**

 0049-0(40)-87408465

 service@aosom.de

ADRESSE DES IMPORTEURE/Hersteller/REP:  
MH Handel GmbH  
Wendenstraße 309  
D-20537 Hamburg  
Germany  
IN CHINA HERGESTELLT

Si vous avez la moindre question, veuillez contacter notre centre d'assistance à la clientèle, Nos coordonnées sont les suivantes:

**FR**

 0033-1-84166106

 aosom@mhfrance.fr

Importé par/Fabricant/REP:  
MH FRANCE  
2 Rue Maurice Hartmann  
92130 Issy Les Moulineaux  
France  
FABRIQUÉ EN CHINE



FR

**DONNEZ  
OU  
RECYCLEZ**



OU



OU



ASSOCIATION

LIVRAISON

DÉCHÈTERIE

Adresses sur [quefairedemesdechets.fr](http://quefairedemesdechets.fr)