

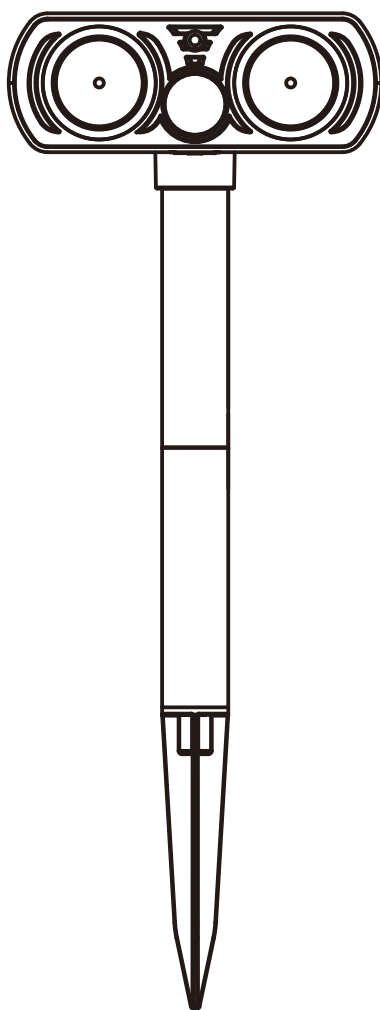

IN251100399V01_GL

849-029V00



EN_IMPORTANT, RETAIN FOR FUTURE REFERENCE: READ CAREFULLY.

**FR_IMPORTANT: A LIRE ATTENTIVEMENT ET À CONSERVER POUR CONSULTATION
ULTÉRIEURE.**

ES_IMPORTANTE, LEA Y GUARDE PARA FUTURAS REFERENCIAS.

PT_IMPORTANTE, RETER PARA REFERÊNCIA FUTURA: LEIA ATENTAMENTE.

DE_WICHTIG! SORFGFÄLTIG LESEN UND FÜR SPÄTERES NACHSCHLAGEN AUFBEWAHREN.

**IT_IMPORTANTE! CONSERVARE IL PRESENTE MANUALE PER FUTURO RIFERIMENTO E
LEggerlo ATTENTAMENTE.**

Solar Powered-Motion Activated Animal Repeller

Thank you for choosing this animal repeller. Please read and understand these instructions and keep this manual for future reference. This repeller is designed for permanent service allowing you to install it once and let it work! It is weather-proof allowing it to work all year-round and in virtually all weather conditions. It uses solar power to recharge the batteries so it's always working. The Passive Infrared sensor (PIR) detects motion and triggers the ultrasonic speaker emitting a tone that people cannot hear but chases away common outdoor pests like dogs, cats, deer, raccoons, mice, skunks, squirrels and more. This solar animal repeller is a safe and humane way to keep unwanted animals away!

WARNING! Always check for underground utilities, cables or wires before digging or installing! Failure to check could result in personal injury, property damage or even death.

Parts and Features:

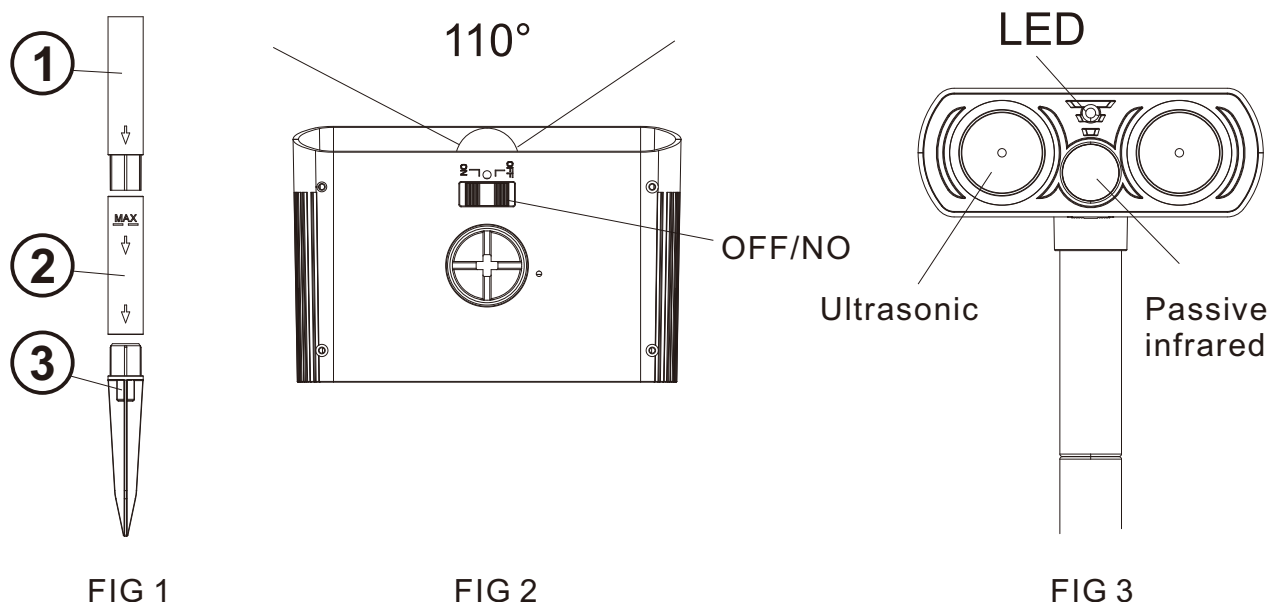

To Assemble and Install:

1. Unpack the unit completely and confirm that all parts are present. SEE FIG1-3 above.
2. Connect the repeller head, pole sections, connecting part and ground stake. SEE FIG 3 above.
3. Turn power switch to "ON" position. SEE FIG 2.
4. The PIR repeller is designed to be left ON continuously. It uses four "AA" size Ni-CD rechargeable batteries.
5. Once turned ON, the LED light and ultrasonic signal will activate for 15 seconds. Following this activation, the unit will move to stand-by mode.
6. The unit is now ready for installation. The location should allow adequate sunlight to keep the batteries fully charged. Be sure that the area needing protection is within the effective range of the repeller SEE FIGURE 2.
7. For best results, keep the repeller head roughly 9-10 inches above ground.

8. Take care not to stress or break the repeller when installing in hard ground. It is a good idea to prepare the ground for the ground stake to avoid damage to the unit.
9. When the PIR sensor detects motion, the LED light will flash for 3 seconds and the ultrasonic signal will run for 15 seconds. Following this, the repeller will return to stand-by mode.

Specifications:

1. Unit Dimensions: 5-1/2"W x 3-1/2" D x 14-1/3"H.
2. Unit Weight: 8-1/2 ounces.
3. Power Supply: 4 x "AA" Ni-CD rechargeable batteries.
4. Power Consumption: Standby=0.8 mAh, working = 15 mAh
5. Ultrasonic Frequency: 18-40 kHz
6. Coverage Area: 30 feet $1100=2,425$ square feet

CAUTION:

Allow the Animal Repeller to operate continuously for best results

- Do not immerse repeller in water.
- Do not cover-up the PIR sensor.
- To clean the repeller, use a damp-soft cloth and mild soap with water. Do not use harsh chemicals or abrasive cleaning agents that may damage the repeller.

If you experience difficulty in the operation of your unit, or if your unit requires repair please contact us.

Répulsif pour animaux à énergie solaire et à détection de mouvement
 Merci d'avoir choisi ce répulsif pour animaux. Veuillez lire et comprendre ces instructions et conserver ce manuel pour référence ultérieure. Ce répulsif est conçu pour un usage permanent, vous permettant de l'installer une fois pour toutes et de le laisser fonctionner ! Il est résistant aux intempéries, ce qui lui permet de fonctionner toute l'année et dans pratiquement toutes les conditions météorologiques. Il utilise l'énergie solaire pour recharger les batteries afin de fonctionner en permanence. Le capteur infrarouge passif (PIR) détecte les mouvements et déclenche le haut-parleur à ultrasons qui émet un son inaudible pour l'oreille humaine, mais qui chasse les nuisibles courants tels que les chiens, les chats, les cerfs, les rats laveurs, les souris, les mouffettes, les écureuils et bien d'autres encore. Ce répulsif solaire pour animaux est un moyen sûr et sans cruauté d'éloigner les animaux indésirables !

AVERTISSEMENT ! Vérifiez toujours la présence de conduites, câbles ou fils souterrains avant de creuser ou d'installer ! Le non-respect de cette consigne peut entraîner des blessures corporelles, des dommages matériels, voire la mort.

Pièces et caractéristiques :

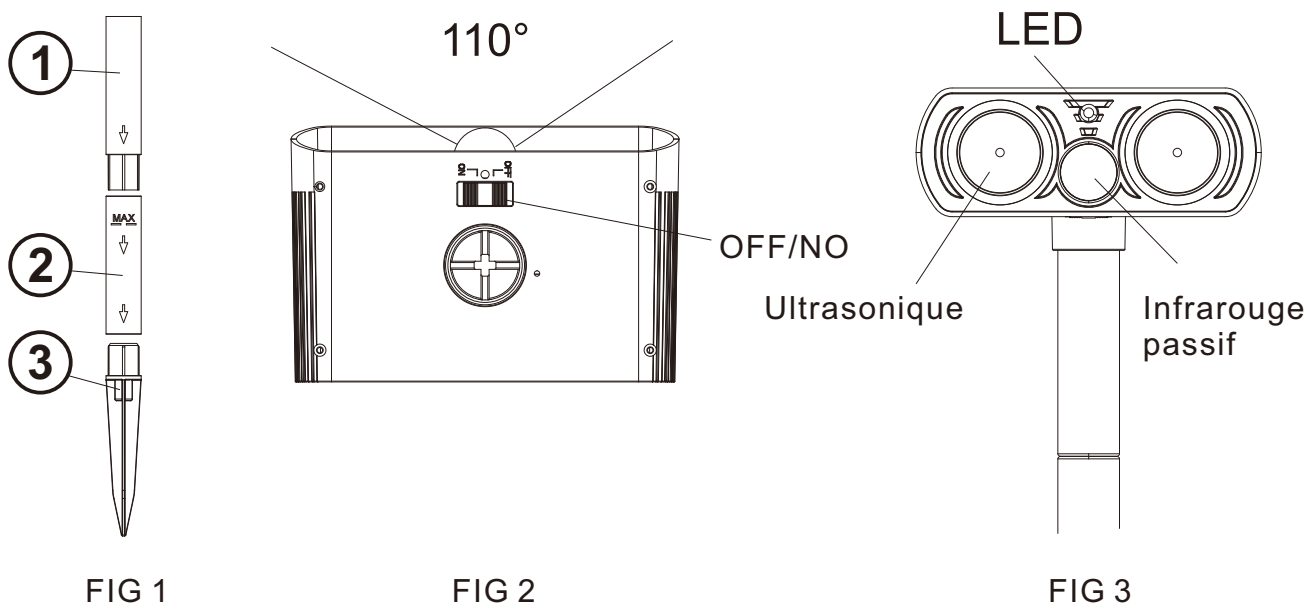

Pour assembler et installer :

1. Déballez complètement l'appareil et vérifiez que toutes les pièces sont présentes. VOIR FIG. 1-3 ci-dessus.

2. Connectez la tête du répulsif, les sections du mât, la pièce de connexion et le piquet de terre.

VOIR FIG. 3 ci-dessus.

3. Mettez l'interrupteur d'alimentation en position « ON ». VOIR FIG. 2.

4. Le répulsif PIR est conçu pour rester allumé en permanence. Il fonctionne avec quatre piles rechargeables Ni-CD de type « AA ».

5. Une fois allumé, le voyant LED et le signal ultrasonique s'activent pendant 15 secondes. Après cette activation, l'appareil passe en mode veille.

6. L'appareil est maintenant prêt à être installé. L'emplacement doit permettre un ensoleillement suffisant pour maintenir les piles complètement chargées. Assurez-vous que la zone à protéger se trouve dans la portée effective du répulsif. VOIR FIGURE 2.

7. Pour obtenir les meilleurs résultats, maintenez la tête du répulsif à environ 23 à 25 cm au-dessus du sol.

8. Veillez à ne pas exercer de pression excessive sur le répulsif ni à le casser lors de son installation dans un sol dur. Il est recommandé de préparer le sol pour le piquet afin d'éviter d'endommager l'appareil.

9. Lorsque le capteur PIR détecte un mouvement, le voyant LED clignote pendant 3 secondes et le signal ultrasonique est émis pendant 15 secondes. Ensuite, le répulsif repasse en mode veille.

Caractéristiques techniques :

1. Dimensions de l'appareil : 14 cm (L) x 9 cm (P) x 36 cm (H).

2. Poids de l'appareil : 240 g.

3. Alimentation : 4 piles rechargeables Ni-CD « AA ».

4. Consommation électrique : veille = 0,8 mAh, fonctionnement = 15 mAh.

5. Fréquence ultrasonique : 18-40 kHz.

6. Zone de couverture : 30 pieds 1100 = 2 425 pieds carrés.

ATTENTION :

Pour obtenir les meilleurs résultats, laissez le répulsif fonctionner en continu.

- Ne plongez pas le répulsif dans l'eau.

- Ne couvrez pas le capteur PIR.

- Pour nettoyer le répulsif, utilisez un chiffon doux humide et du savon doux avec de l'eau. N'utilisez pas de produits chimiques agressifs ou d'agents nettoyants abrasifs qui pourraient endommager le répulsif.

Si vous rencontrez des difficultés dans le fonctionnement de votre appareil ou si celui-ci nécessite une réparation, veuillez nous contacter.

Ahuyentador de animales activado por movimiento y alimentado por energía solar. Gracias por elegir este ahuyentador de animales. Lea y comprenda estas instrucciones y conserve este manual para futuras consultas. Este ahuyentador está diseñado para un servicio permanente, lo que le permite instalarlo una vez y dejarlo funcionar. Es resistente a la intemperie, lo que le permite funcionar durante todo el año y en prácticamente todas las condiciones climáticas. Utiliza energía solar para recargar las baterías, por lo que siempre está funcionando. El sensor infrarrojo pasivo (PIR) detecta el movimiento y activa el altavoz ultrasónico, que emite un tono que las personas no pueden oír, pero que ahuyenta a las plagas comunes del exterior, como perros, gatos, ciervos, mapaches, ratones, mofetas, ardillas y más. ¡Este repelente solar de animales es una forma segura y humana de mantener alejados a los animales no deseados!

¡ADVERTENCIA! Compruebe siempre si hay servicios públicos subterráneos, cables o alambres antes de excavar o instalar. Si no lo hace, podría sufrir lesiones personales, daños materiales o incluso la muerte.

Piezas y características:

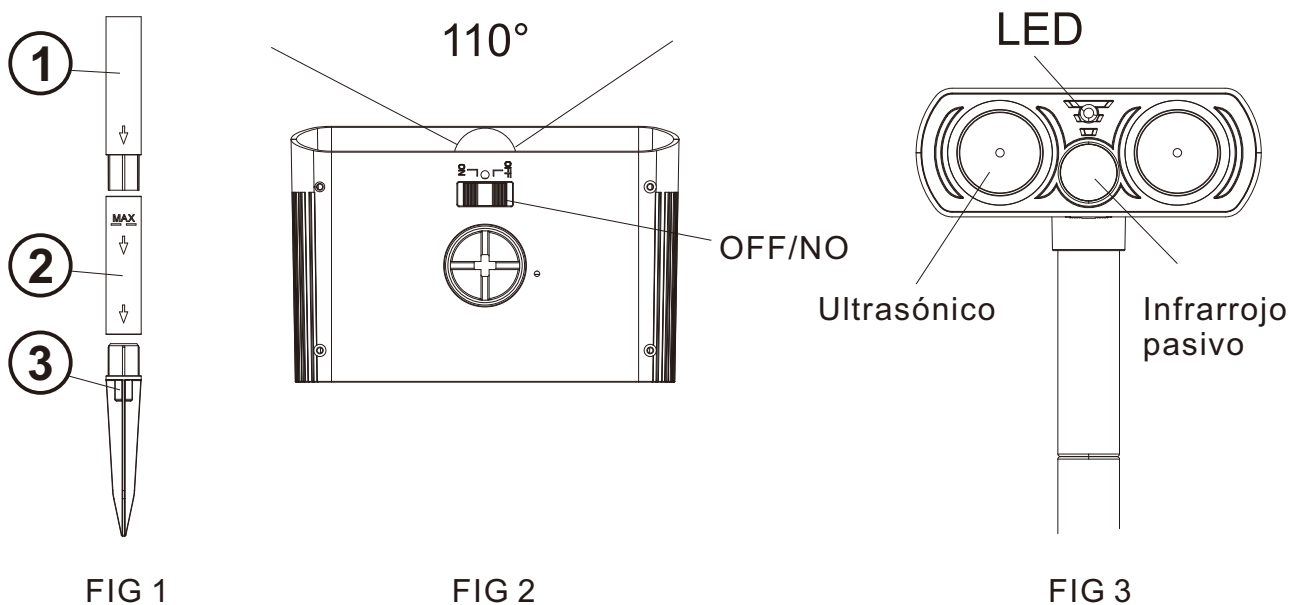

Para montar e instalar:

1. Desembale completamente la unidad y compruebe que estén todas las piezas. VÉASE LAS FIGS. 1-3 anteriores.
2. Conecte el cabezal del repelente, las secciones del poste, la pieza de conexión y la estaca de tierra. VÉASE LA FIG. 3 anterior.
3. Coloque el interruptor de encendido en la posición «ON». VÉASE LA FIG. 2.
4. El repelente PIR está diseñado para permanecer encendido de forma continua. Utiliza cuatro pilas recargables de níquel-cadmio de tamaño «AA».
5. Una vez encendido, la luz LED y la señal ultrasónica se activarán durante 15 segundos. Tras esta activación, la unidad pasará al modo de espera.
6. La unidad ya está lista para su instalación. La ubicación debe permitir una exposición adecuada a la luz solar para mantener las pilas completamente cargadas. Asegúrese de que la zona que necesita protección se encuentra dentro del alcance efectivo del repelente. VÉASE LA FIGURA 2.
7. Para obtener los mejores resultados, mantenga el cabezal del repelente a unos 23-25 cm por encima del suelo.

8. Tenga cuidado de no forzar ni romper el repelente al instalarlo en suelo duro. Es recomendable preparar el terreno para la estaca de suelo a fin de evitar daños en la unidad.

9. Cuando el sensor PIR detecta movimiento, la luz LED parpadeará durante 3 segundos y la señal ultrasónica se activará durante 15 segundos. A continuación, el repelente volverá al modo de espera.

Especificaciones:

1. Dimensiones de la unidad: 5-1/2« de ancho x 3-1/2» de profundidad x 14-1/3" de alto.

2. Peso de la unidad: 8-1/2 onzas.

3. Fuente de alimentación: 4 pilas recargables Ni-CD «AA».

4. Consumo de energía: en espera = 0,8 mAh, en funcionamiento = 15 mAh.

5. Frecuencia ultrasónica: 18-40 kHz.

6. Área de cobertura: 30 pies 1100 = 2425 pies cuadrados.

PRECAUCIÓN:

Para obtener los mejores resultados, deje que el repelente de animales funcione de forma continua.

- No sumerja el repelente en agua.

- No cubra el sensor PIR.

- Para limpiar el repelente, utilice un paño suave húmedo y jabón suave con agua.

No utilice productos químicos agresivos ni agentes de limpieza abrasivos que puedan dañar el repelente.

Si tiene dificultades para utilizar su unidad o si esta necesita reparación, póngase en contacto con nosotros.

Solarbetriebener, bewegungsaktivierter Tiervertreiber

Vielen Dank, dass Sie sich für diesen Tiervertreiber entschieden haben. Bitte lesen und verstehen Sie diese Anweisungen und bewahren Sie diese Anleitung zum späteren Nachschlagen auf. Dieser Vertreiber ist für den dauerhaften Einsatz konzipiert, sodass Sie ihn einmal installieren und dann arbeiten lassen können! Er ist wetterfest, sodass er das ganze Jahr über und bei praktisch allen Wetterbedingungen funktioniert. Er nutzt Solarenergie zum Aufladen der Batterien, sodass er immer funktioniert. Der passive Infrarotsensor (PIR) erkennt Bewegungen und löst den Ultraschallsprecher aus, der einen für Menschen unhörbaren Ton abgibt, der jedoch häufig vorkommende Schädlinge im Freien wie Hunde, Katzen, Rehe, Waschbären, Mäuse, Stinktiere, Eichhörnchen und andere vertreibt. Dieser solarbetriebene Tiervertreiber ist eine sichere und humane Methode, um unerwünschte Tiere fernzuhalten!

WARNUNG! Überprüfen Sie vor dem Graben oder Installieren immer, ob sich unterirdische Versorgungsleitungen, Kabel oder Drähte befinden! Eine Nichtbeachtung dieser Vorsichtsmaßnahme kann zu Verletzungen, Sachschäden oder sogar zum Tod führen.

Teile und Merkmale:

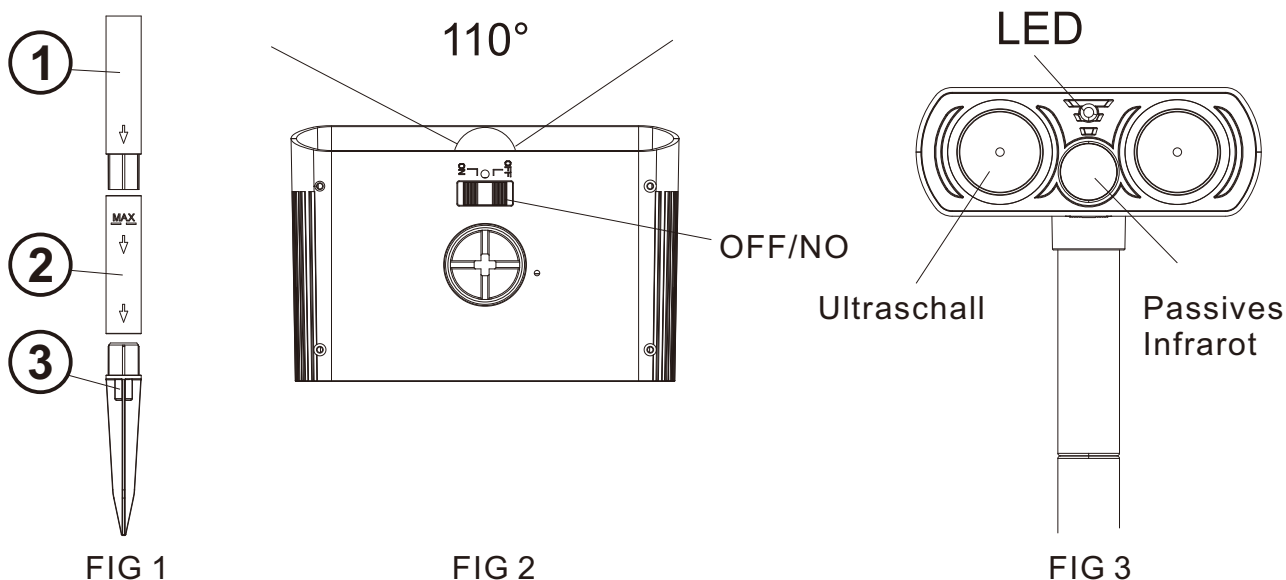

Montage und Installation:

1. Packen Sie das Gerät vollständig aus und überprüfen Sie, ob alle Teile vorhanden sind. SIEHE ABB. 1-3 oben.
2. Verbinden Sie den Repeller-Kopf, die Stangenteile, das Verbindungsstück und den Erdspeiß. SIEHE ABB. 3 oben.
3. Schalten Sie den Netzschalter auf „ON“. SIEHE ABB. 2.
4. Der PIR-Repeller ist für den Dauerbetrieb ausgelegt. Er wird mit vier wiederaufladbaren Ni-CD-Batterien der Größe „AA“ betrieben.
5. Nach dem Einschalten werden die LED-Anzeige und das Ultraschallsignal für 15 Sekunden aktiviert. Nach dieser Aktivierung wechselt das Gerät in den Standby-Modus.
6. Das Gerät ist nun bereit für die Installation. Der Standort sollte ausreichend Sonnenlicht bieten, damit die Batterien vollständig geladen bleiben. Stellen Sie sicher, dass der zu schützende Bereich innerhalb der Wirkungsreichweite des Repellers liegt. SIEHE ABBILDUNG 2.
7. Um optimale Ergebnisse zu erzielen, halten Sie den Repellerkopf etwa 9 bis 10 Zoll über dem Boden.

8. Achten Sie darauf, den Repeller bei der Installation in hartem Boden nicht zu belasten oder zu beschädigen. Es empfiehlt sich, den Boden für den Erdspeiß vorzubereiten, um Schäden am Gerät zu vermeiden.

9. Wenn der PIR-Sensor eine Bewegung erkennt, blinkt die LED-Leuchte 3 Sekunden lang und das Ultraschallsignal wird 15 Sekunden lang ausgegeben. Danach kehrt der Repeller in den Standby-Modus zurück.

Technische Daten:

1. Abmessungen des Geräts: 5-1/2" B x 3-1/2" T x 14-1/3" H.
2. Gewicht des Geräts: 8-1/2 Unzen.
3. Stromversorgung: 4 x „AA“ Ni-CD-Akkus.
4. Stromverbrauch: Standby = 0,8 mAh, Betrieb = 15 mAh.
5. Ultraschallfrequenz: 18–40 kHz.
6. Wirkungsbereich: 30 Fuß 1100 = 2425 Quadratfuß.

VORSICHT:

Lassen Sie den Tiervertreiber für optimale Ergebnisse kontinuierlich laufen.

- Tauchen Sie den Vertreiber nicht in Wasser.
- Decken Sie den PIR-Sensor nicht ab.
- Verwenden Sie zur Reinigung des Repellers ein feuchtes, weiches Tuch und milde Seife mit Wasser. Verwenden Sie keine aggressiven Chemikalien oder scheuernden Reinigungsmittel, die den Repeller beschädigen könnten.

Wenn Sie Schwierigkeiten bei der Bedienung Ihres Geräts haben oder wenn Ihr Gerät repariert werden muss, wenden Sie sich bitte an uns.

Repellente per animali alimentato a energia solare e attivato dal movimento
 Grazie per aver scelto questo repellente per animali. Leggere attentamente le istruzioni e conservare il manuale per riferimento futuro. Questo repellente è progettato per un funzionamento permanente: basta installarlo una volta e lasciarlo lavorare! È resistente alle intemperie, quindi funziona tutto l'anno e praticamente in tutte le condizioni atmosferiche. Utilizza l'energia solare per ricaricare le batterie, quindi è sempre operativo. Il sensore a infrarossi passivo (PIR) rileva il movimento e attiva l'altoparlante a ultrasuoni che emette un suono non udibile dall'uomo ma che allontana i comuni parassiti esterni come cani, gatti, cervi, procioni, topi, puzzole, scoiattoli e altri. Questo repellente solare per animali è un modo sicuro e umano per tenere lontani gli animali indesiderati!

ATTENZIONE! Controllare sempre la presenza di servizi pubblici sotterranei, cavi o fili prima di scavare o installare! La mancata verifica potrebbe causare lesioni personali, danni alla proprietà o persino la morte.

Parti e caratteristiche:

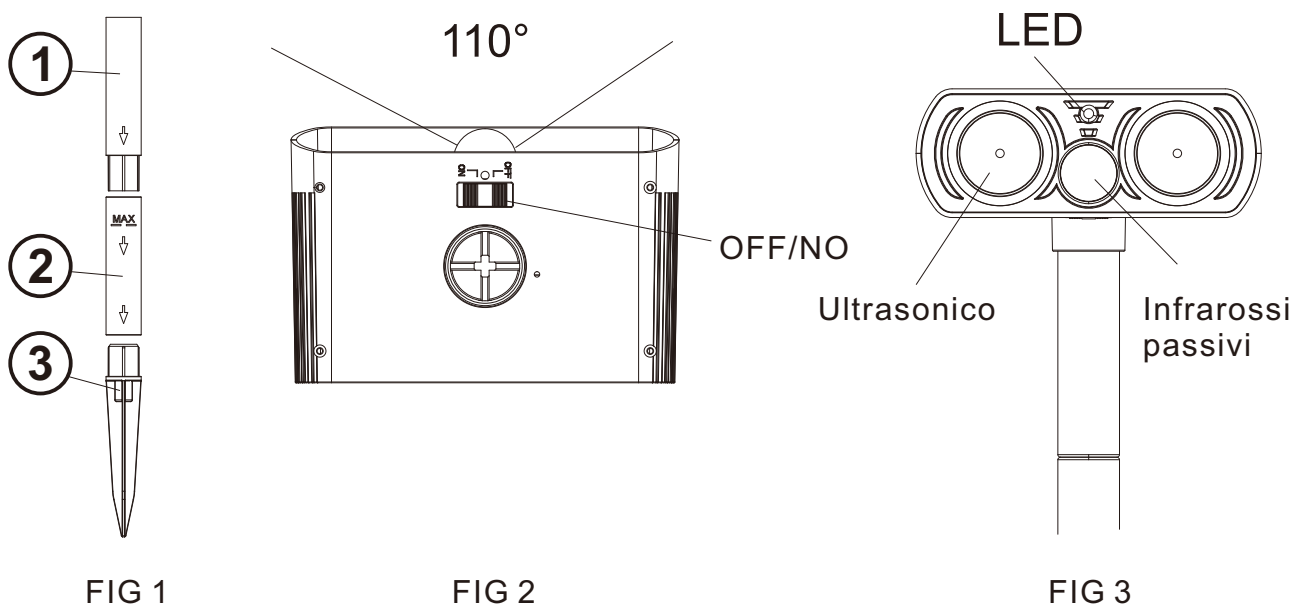

Per assemblare e installare:

1. Disimballare completamente l'unità e verificare che tutte le parti siano presenti. VEDERE FIG. 1-3 sopra.
2. Collegare la testa del repellente, le sezioni del palo, la parte di collegamento e il picchetto di terra. VEDI FIG. 3 sopra.
3. Portare l'interruttore di alimentazione in posizione "ON". VEDI FIG. 2.
4. Il repellente PIR è progettato per rimanere acceso continuamente. Utilizza quattro batterie ricaricabili Ni-CD di tipo "AA".
5. Una volta acceso, la luce LED e il segnale ultrasonico si attiveranno per 15 secondi. Dopo questa attivazione, l'unità passerà alla modalità stand-by.
6. L'unità è ora pronta per l'installazione. La posizione deve consentire un'adeguata esposizione alla luce solare per mantenere le batterie completamente cariche. Assicurarsi che l'area da proteggere si trovi entro il raggio d'azione effettivo del repellente. VEDI FIGURA 2.
7. Per ottenere risultati ottimali, mantenere la testa del repellente a circa 9-10 pollici dal suolo.

8. Prestare attenzione a non sollecitare o rompere il repellente durante l'installazione su terreni duri. È consigliabile preparare il terreno per il picchetto di fissaggio al suolo per evitare danni all'unità.

9. Quando il sensore PIR rileva un movimento, la luce LED lampeggia per 3 secondi e il segnale ultrasonico viene emesso per 15 secondi. Successivamente, il repellente torna in modalità stand-by.

Specifiche:

1. Dimensioni dell'unità: 5-1/2" L x 3-1/2" P x 14-1/3" A.
2. Peso dell'unità: 8-1/2 onces.
3. Alimentazione: 4 batterie ricaricabili Ni-CD "AA".
4. Consumo energetico: standby = 0,8 mAh, in funzione = 15 mAh.
5. Frequenza ultrasonica: 18-40 kHz.
6. Area di copertura: 30 piedi 1100 = 2.425 piedi quadrati.

ATTENZIONE:

Per ottenere risultati ottimali, lasciare funzionare il repellente per animali in modo continuo.

- Non immergere il repellente in acqua.
- Non coprire il sensore PIR.
- Per pulire il repellente, utilizzare un panno morbido umido e sapone neutro con acqua. Non utilizzare prodotti chimici aggressivi o detergenti abrasivi che potrebbero danneggiare il repellente.

In caso di difficoltà nel funzionamento dell'unità o se l'unità necessita di riparazione, contattateci.

Odstraszacz zwierząt zasilany energią słoneczną i aktywowany ruchem. Dziękujemy za wybór tego odstraszacza zwierząt. Prosimy o zapoznanie się z niniejszą instrukcją i zachowanie jej do wykorzystania w przyszłości. Odstraszacz ten jest przeznaczony do stałego użytku, co oznacza, że wystarczy go zainstalować i pozostawić do działania! Jest odporny na warunki atmosferyczne, dzięki czemu może działać przez cały rok i praktycznie w każdych warunkach pogodowych. Wykorzystuje energię słoneczną do ładowania baterii, dzięki czemu zawsze działa. Pasywny czujnik podczerwieni (PIR) wykrywa ruch i uruchamia głośnik ultradźwiękowy, emitujący dźwięk niesłyszalny dla ludzi, ale odstraszający typowe szkodniki występujące na zewnątrz, takie jak psy, koty, jelenie, szopy, myszy, skunksy, wiewiórki i inne. Ten odstraszacz zwierząt zasilany energią słoneczną to bezpieczny i humanitarny sposób na odstraszanie niepożądanych zwierząt!

OSTRZEŻENIE! Przed rozpoczęciem kopania lub instalacji należy zawsze sprawdzić, czy w ziemi nie ma podziemnych instalacji, kabli lub przewodów! Nieprzestrzeganie tego zalecenia może spowodować obrażenia ciała, uszkodzenie mienia, a nawet śmierć.

Części i funkcje:

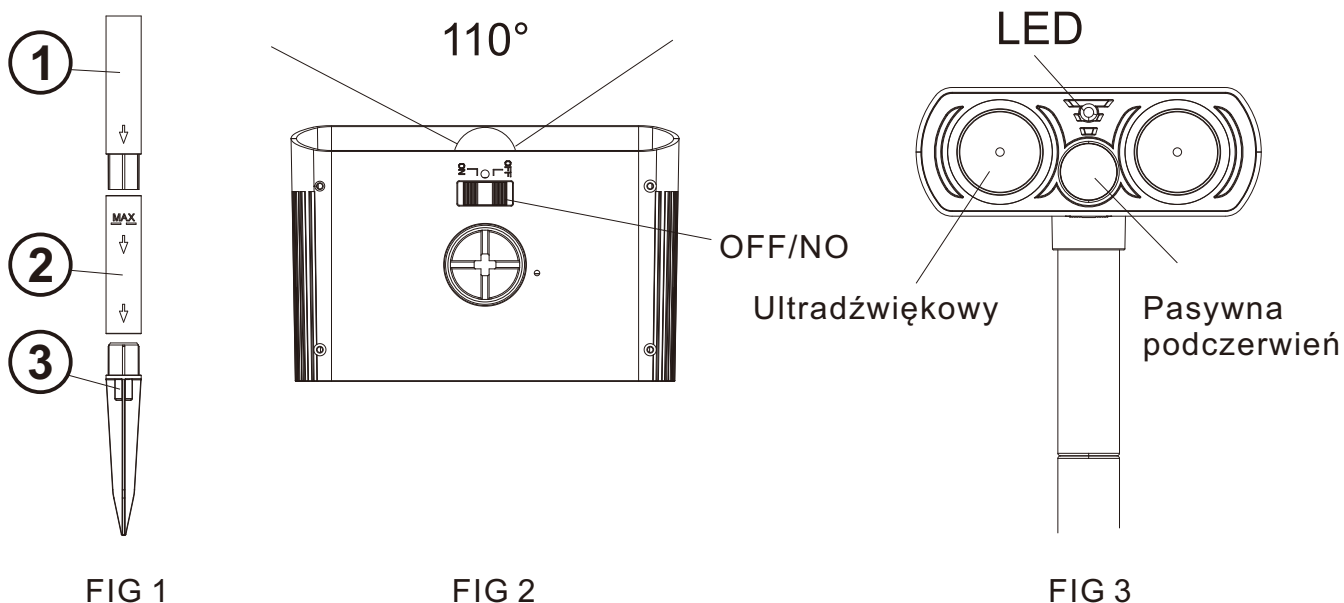

Montaż i instalacja:

1. Rozpakuj urządzenie i sprawdź, czy wszystkie części są na miejscu. ZOBACZ RYS. 1-3 powyżej.
2. Podłącz głowicę odstraszacza, sekcję słupka, element łączący i kołek uziemiający. ZOBACZ RYS. 3 powyżej.
3. Przełącz przełącznik zasilania do pozycji „ON”. ZOBACZ RYS. 2.
4. Odstraszacz PIR jest zaprojektowany tak, aby pozostawał włączony przez cały czas. Wykorzystuje cztery akumulatory Ni-CD rozmiaru „AA”.
5. Po włączeniu dioda LED i sygnał ultradźwiękowy będą aktywne przez 15 sekund. Po tej aktywacji urządzenie przejdzie w tryb czuwania.
6. Urządzenie jest teraz gotowe do instalacji. Miejsce instalacji powinno zapewniać odpowiednią ilość światła słonecznego, aby baterie były w pełni naładowane. Upewnij się, że obszar wymagający ochrony znajduje się w zasięgu działania odstraszacza. ZOBACZ RYSUNEK 2.
7. Aby uzyskać najlepsze wyniki, głowica odstraszacza powinna znajdować się około 9-10 cali nad ziemią.

8. Podczas instalacji w twardym podłożu należy uważać, aby nie obciążać ani nie uszkodzić odstraszacza. Dobrym pomysłem jest przygotowanie podłoża pod kołek, aby uniknąć uszkodzenia urządzenia.

9. Gdy czujnik PIR wykryje ruch, dioda LED będzie migać przez 3 sekundy, a sygnał ultradźwiękowy będzie emitowany przez 15 sekund. Następnie odstraszcza powróci do trybu czuwania.

Specyfikacje:

1. Wymiary urządzenia: 5-1/2" szer. x 3-1/2" gł. x 14-1/3" wys.
2. Waga urządzenia: 8-1/2 uncji.
3. Zasilanie: 4 akumulatory Ni-CD typu „AA”.
4. Pobór mocy: tryb czuwania = 0,8 mAh, praca = 15 mAh.
5. Częstotliwość ultradźwiękowa: 18-40 kHz.
6. Zasięg działania: 30 stóp 1100 = 2425 stóp kwadratowych.

UWAGA:

Aby uzyskać najlepsze wyniki, urządzenie odstrasza zwierzęta powinno działać w sposób ciągły.

- Nie zanurzaj urządzenia odstrasza w wodzie.
- Nie zakrywaj czujnika PIR.
- Aby wyczyścić odstrasza, użyj wilgotnej, miękkiej ściereczki i łagodnego mydła z wodą. Nie używaj silnych środków chemicznych ani ściernych środków czyszczących, które mogą uszkodzić odstrasza.

Jeśli masz trudności z obsługą urządzenia lub jeśli urządzenie wymaga naprawy, skontaktuj się z nami.

Dispozitiv de alungare a animalelor activat de mișcare, alimentat cu energie solară
 Vă mulțumim că ați ales acest dispozitiv de alungare a animalelor. Vă rugăm să citiți și să înțelegeți aceste instrucțiuni și să păstrați acest manual pentru referințe viitoare. Acest dispozitiv de alungare este conceput pentru o utilizare permanentă, permițându-vă să îl instalați o singură dată și să îl lăsați să funcționeze! Este rezistent la intemperii, ceea ce îi permite să funcționeze pe tot parcursul anului și în aproape toate condițiile meteorologice. Utilizează energia solară pentru a reîncărca bateriile, astfel încât să funcționeze întotdeauna. Sensorul pasiv cu infraroșu (PIR) detectează mișcarea și declanșează difuzorul ultrasonic, care emite un sunet inaudibil pentru oameni, dar care alungă dăunătorii obișnuiți din mediul exterior, precum câini, pisici, căprioare, rători, șoareci, sconcsuri, veverițe și multe altele. Acest dispozitiv solar de alungare a animalelor este o metodă sigură și umană de a ține la distanță animalele nedorite!

ATENȚIE! Verificați întotdeauna dacă există utilități subterane, cabluri sau fire înainte de a săpa sau instala! Neefectuarea verificării poate duce la vătămări corporale, daune materiale sau chiar deces.

Piese și caracteristici:

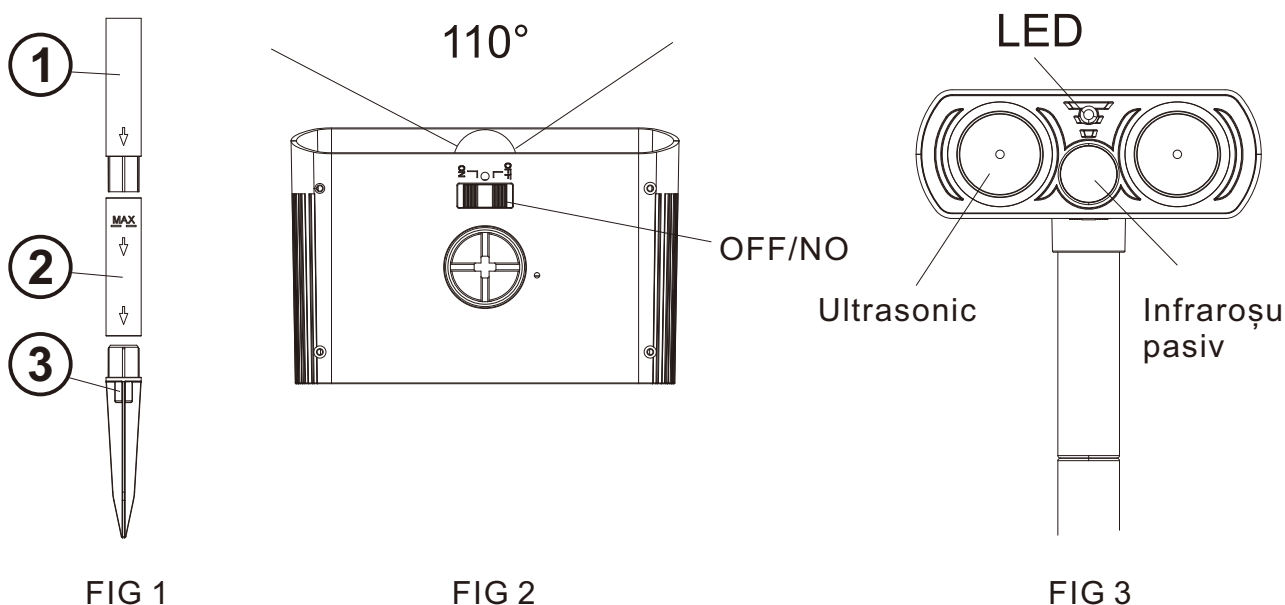

Asamblare și instalare:

1. Despachetați complet unitatea și verificați dacă toate piesele sunt prezente. VEDEȚI FIG. 1-3 de mai sus.
2. Conectați capul repelentului, secțiunile stâlpului, piesa de conectare și țărșul de împământare.
A SE VEDEA FIGURA 3 de mai sus.
3. Puneți comutatorul de alimentare în poziția „ON”. A SE VEDEA FIGURA 2.
4. Dispozitivul de respingere PIR este proiectat să fie lăsat pornit în mod continuu. Acesta utilizează patru baterii reîncărcabile Ni-CD de dimensiune „AA”.
5. Odată pornit, lumina LED și semnalul ultrasonic se vor activa timp de 15 secunde. După această activare, unitatea va trece în modul de așteptare.
6. Aparatul este acum gata pentru instalare. Locația trebuie să permită expunerea adecvată la lumina soarelui pentru a menține bateriile complet încărcate. Asigurați-vă că zona care necesită protecție se află în raza de acțiune a aparatului de alungare. VEDEȚI FIGURA 2.
7. Pentru rezultate optime, mențineți capul aparatului de alungare la aproximativ 9-10 inci deasupra solului.

8. Aveți grijă să nu forțați sau să spargeți dispozitivul de alungare atunci când îl instalați în sol dur. Este recomandat să pregătiți solul pentru țărșul de fixare, pentru a evita deteriorarea dispozitivului.

9. Când senzorul PIR detectează mișcare, LED-ul va clipi timp de 3 secunde, iar semnalul ultrasonic va funcționa timp de 15 secunde. După aceasta, dispozitivul de alungare va reveni în modul de așteptare.

Specificații:

1. Dimensiuni unitate: 5-1/2" lățime x 3-1/2" adâncime x 14-1/3" înălțime.
2. Greutate unitate: 8-1/2 uncii.
3. Alimentare: 4 baterii reîncărcabile Ni-CD de tip „AA”.
4. Consum de energie: Standby = 0,8 mAh, funcționare = 15 mAh.
5. Frecvență ultrasonică: 18-40 kHz.
6. Suprafață acoperită: 30 picioare 1100 = 2.425 picioare pătrate.

ATENȚIE:

Pentru rezultate optime, lăsați dispozitivul de alungare a animalelor să funcționeze continuu.

- Nu scufundați dispozitivul de alungare în apă.
- Nu acoperiți senzorul PIR.
- Pentru a curăța dispozitivul, utilizați o cârpă moale umezită și săpun delicat cu apă. Nu utilizați substanțe chimice agresive sau agenți de curățare abrazivi care pot deteriora dispozitivul.

Dacă întâmpinați dificultăți în funcționarea dispozitivului sau dacă acesta necesită reparații, vă rugăm să ne contactați.

If you have any questions, please contact our customer care center, Our contact details are below:

US

 001-877-644-9366

 customerservice@aosom.com

Imported by Aosom LLC
27150 SW Kinsman Rd Wilsonville, OR 97070 USA
MADE IN CHINA

If you have any questions, please contact our customer care center, Our contact details are below:

CA

 416-792-6088

 customerservice@aosom.ca

Imported by Aosom Canada Inc.
7270 Woodbine Avenue, Unit 307, Markham,
Ontario Canada L3R 4B9
MADE IN CHINA

Si vous avez la moindre question, veuillez contacter notre centre d'assistance à la clientèle, Nos coordonnées sont les suivantes:

 416-792-6088

 customerservice@aosom.ca

Importé par Aosom Canada Inc.
7270 Woodbine Avenue, unité 307,
Markham, Ontario Canada L3R 4B9
FABRIQUÉ EN CHINE

If you have any questions, please contact our customer care center, Our contact details are below:

UK

 0044-800-240-4004

 enquiries@mhstar.co.uk

IMPORTER ADDRESS:
MH STAR UK LTD
Unit 27, Perivale Park,
Horsenden lane South
Perivale, UB6 7RH
MADE IN CHINA

Si vous avez la moindre question, veuillez contacter notre centre d'assistance à la clientèle, Nos coordonnées sont les suivantes:

 0033-1-84166106

 aosom@mhfrance.fr

Importé par/Fabricant/REP:
MH FRANCE
2 Rue Maurice Hartmann
92130 Issy Les Moulineaux
France
FABRIQUÉ EN CHINE



FR

Cet appareil, ses accessoires, cordons et batteries se recyclent

REPRISE À LA LIVRAISON



OU

À DÉPOSER EN MAGASIN



OU

À DÉPOSER EN DÉCHÈTERIE



Points de collecte sur www.quefairedemesdechets.fr
Privilégiez la réparation ou le don de votre appareil !

Wenn Sie Fragen haben, wenden Sie sich bitte an unser Kundendienstzentrum, Unsere Kontaktdaten stehen unten:

DE

 0049-0(40)-87408465

 service@aosom.de

ADRESSE DES IMPORTEURE/Hersteller/REP:
MH Handel GmbH
Wendenstraße 309
D-20537 Hamburg
Germany
IN CHINA HERGESTELLT

In caso di dubbio, si prega di contattare il nostro centro assistenza clienti, I nostri dettagli di contatto sono di seguito:

IT

 0039-0249471447

 clienti@aosom.it

IMPORTATO DA/Produttore/REP:
AOSOM Italy srl
Centro Direzionale Milanofiori
Strada 1 Palazzo F1
20057 Assago (MI)
P.I.: 08567220960
FATTO IN CINA

Si tiene alguna pregunta, comuníquese con nuestro Centro de Atención al Cliente, Nuestros datos de contacto son los siguientes:

ES

 0034-931294512

 atencioncliente@aosom.es

IMPORTADOR/Fabricante/REP:
SPANISH AOSOM, S.L.
C/ROC GROS, N°15.08550, ELS HOSTALET DE BALENYÀ, SPAIN.
B66295775
HECHO EN CHINA

Se tiver alguma dúvida, por favor contacte o nosso Centro de Atendimento ao Cliente, Os nossos dados de contacto são os seguintes:

 0034-931294512

 info@aosom.pt.

IMPORTADOR/Fabricante/REP:
SPANISH AOSOM, S.L.
C.ROC GROS N.15, 08550. ELS HOSTALET DE BALENYÀ
FEITO NA CHINA

FR