

SPORTNOW

IN251100168V01_UK_FR_DE_ES_IT

AA1-135V00

EN

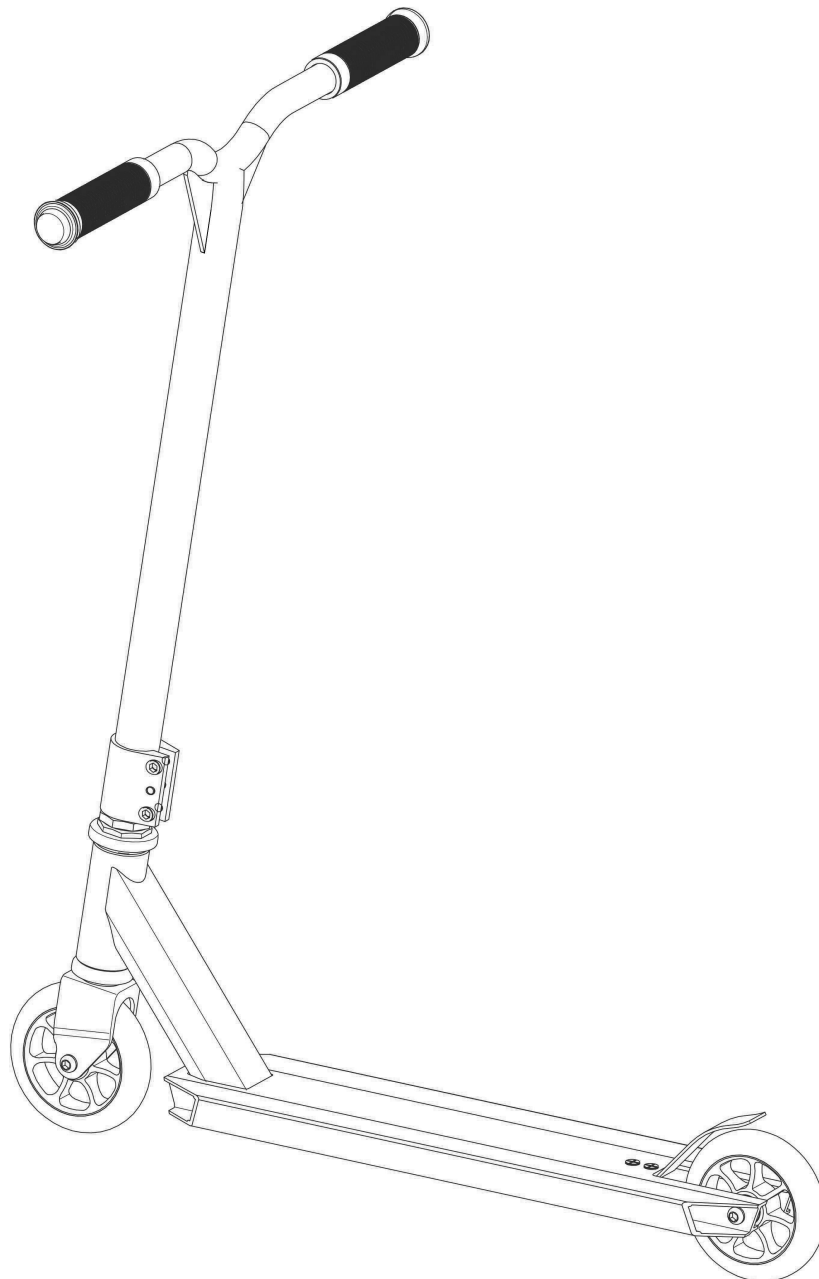

IMPORTANT, RETAIN FOR FUTURE REFERENCE: READ CAREFULLY

INSTRUCTION MANUAL

USER MANUAL

Please read this safety notice and building instructions before using the scooter.

This scooter is to be assembled by adult.

Please make sure all parts are good before using.

Warning! Protective equipment should be worn. Not to be used in traffic. 100kg max.

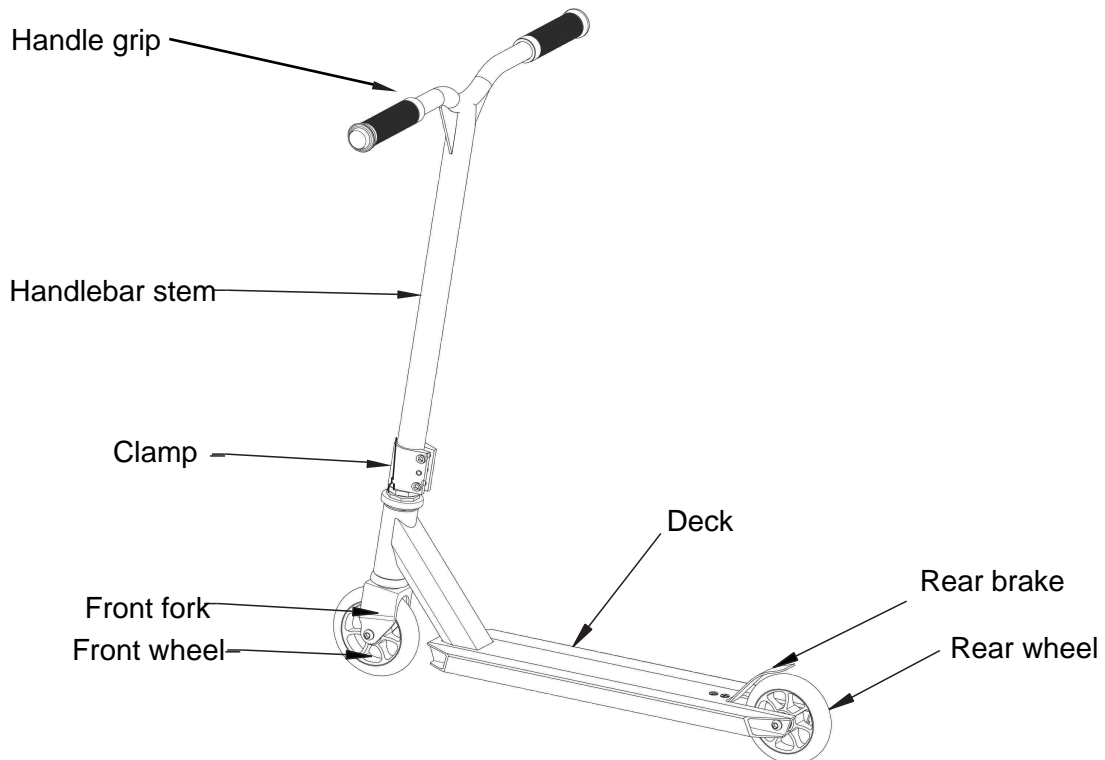

Important instruction:

1. Read the operating instructions carefully before use
2. Check that binding are secured tightly before each use
3. Check adjustment of spring elements
4. Warning: The wearing of helmets and protective equipment for elbows, knee, wrists and as well as shoes with flat rubber soles is recommended.
5. Caution: brake can become hot
6. Do not ride down slope
7. Close quick-action lock securely and ensure that it is correctly positioned
8. Children must be supervised
9. Max weight: 100 kg



Read the information supplied by the manufacturer



Wear personal protective equipment

Using instruction:

1. Always check your scooter before using it. Ensure that all screws are tightened. Check the brake and all wheels for wear and correct it.
2. We recommend that you practice your scooter on a traffic-free car park or on open asphalt play areas.
3. Always keep control of your scooter.
4. When boarding on pedestrian walking areas, keep to the correct side according to the rules of the road as much as possible. Watch out for pedestrians, wheelchair users, cyclists, rollerbladers and animals. Always observe traffic rules and regulations.
5. Be careful. You are responsible for your safety and for other people. You are also helping to make your sport acceptable to passers-by.
6. Do not use scooter on wet, greasy, sandy, dirty, rough or uneven surfaces.
7. The integrated brake does not give assured braking downhill. Dismount. Always look ahead while you ride so that you can quickly come to stop at any time. The brake can get hot with prolonged use. Avoid shin contact.
8. Watch out for longitudinal and transverse grooves in the asphalt! The narrow wheels may get stuck in tram rails and manhole covers, for example and lock up.
9. Kerbstones and cobblestone pavements affect your balance. It is better to get off. Even lowered kerbstones can knock you off balance.
10. Do not undertake any modifications or alterations to your scooter which would put your safety at risk.
11. Do not use at night or in conditions of poor visibility. Only one person should ever travel on scooter.
12. Always wear suitable protective clothing. It is recommended that you use helmets and protective for elbows, knees and hands, together with shoes having flat rubber soles.
13. Supervise your children while they are using the equipment.
14. This scooter is not a TOY!

How to assemble

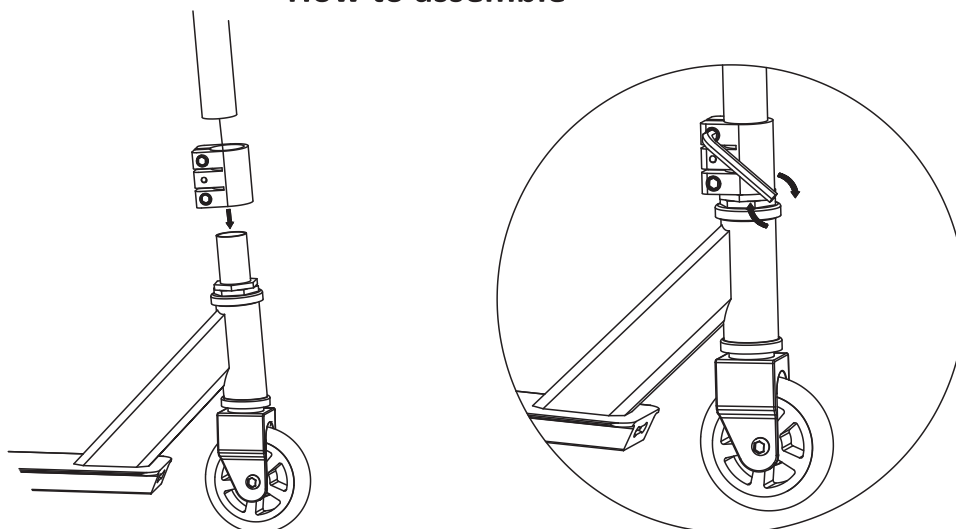

Put the hand bar stem into the clamp, mind the bar vertical angle direction with the deck. Then tighten clamp by allen key.

We recommend that you practicing with scooter on carpet at home. This prevents the scooter from rolling off and gives you some feeling for your new fun equipment Then find a traffic-free parking ground or clear asphalt playground for further learning. It would be idea if you have a partner help you for the first exercises.

To get under way, you stand with one leg one the board and push yourself off using the other leg.

Brake

The brake is a friction brake and only designed for reduction of speed on flat surfaces - avoid going downhill. Brake at low speed by gently pushing your foot, restring far back on the board, against the back wheel plate. You need to push harder if you are traveling faster. Be carefully however:if you push the brake too hard and slow down too abruptly, you risk falling. It is best to practice braking at walking speed.

Attention:The brake and protection plate can get very hot.

SPORTNOW

IN251100168V01_UK_FR_DE_ES_IT

AA1-135V00

FR

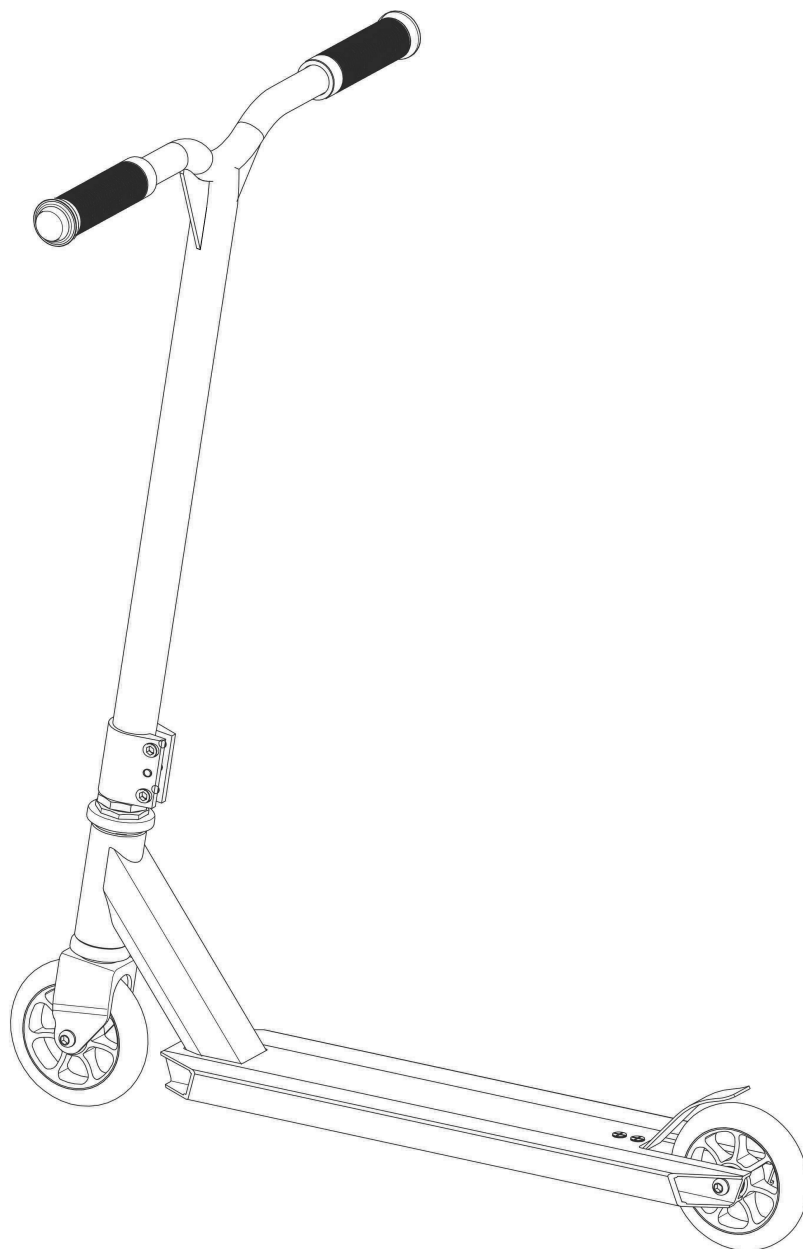

**IMPORTANT - CONSERVEZ CES INFORMATIONS
POUR VOTRE CONSULTATION ULTÉRIEURE: LISEZ ATTENTIVEMENT**

MANUEL D'INSTRUCTIONS

MANUEL DE L'UTILISATEUR

Veillez lire cet avis de sécurité et les instructions de construction avant d'utiliser le trottinette. Ce trottinette doit être assemblé par un adulte.

Veillez vous assurer que toutes les pièces sont en bon état avant d'utiliser le trottinette.

Attention ! Il faut porter un équipement de protection. Ne pas rouler dans la circulation routière. 100 kg max.

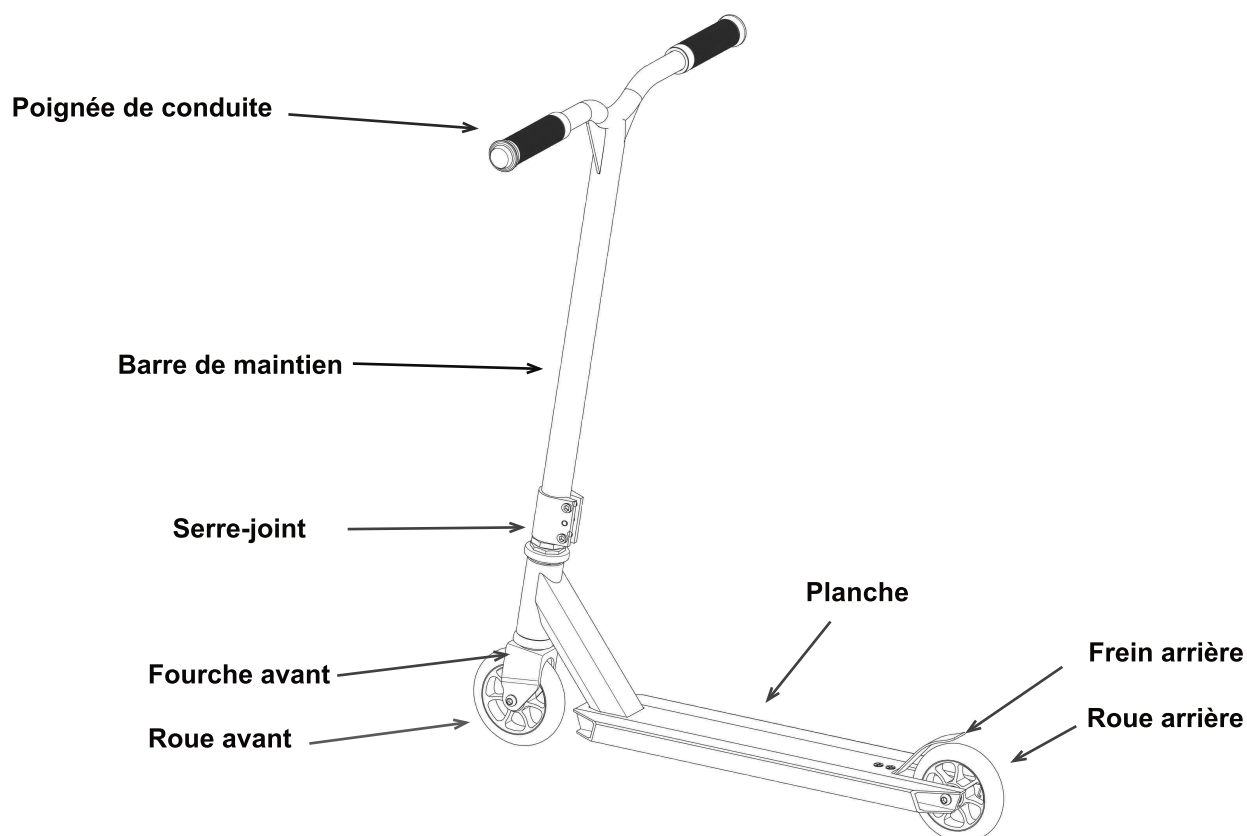

Importante instruction :

1. Lisez attentivement le mode d'emploi avant utilisation
2. Vérifier que les attaches sont bien fixées avant chaque utilisation
3. Vérifier le réglage des éléments de ressort
4. Attention : il est recommandé de porter un casque et des équipements de protection pour les coudes, les genoux, les poignets ainsi que des chaussures à semelles plates en caoutchouc.
5. Attention : le frein peut devenir chaud
6. Ne pas descendre la pente
7. Fermer le verrou à action rapide en toute sécurité et s'assurer qu'il est correctement positionné
8. Les enfants doivent être surveillés
9. Poids maximal : 100 kg



Lisez les informations fournies par le fabricant



Porter un équipement de protection individuelle

Instruction d'utilisation :

1. Vérifiez toujours votre trottinette avant de l'utiliser Assurez-vous que toutes les vis sont bien serrées. Vérifiez l'usure du frein et de toutes les roues et corrigez les défaillances éventuelles.
2. Nous vous recommandons d'utiliser votre trottinette sur un parking interdit à la circulation ou sur des aires de jeu ouvertes asphaltés.
3. Gardez toujours le contrôle de votre trottinette.
4. Lorsque vous roulez sur une aire de marche pour piétons, restez autant que possible du bon côté en respectant le code de la route. Faites attention aux piétons, aux personnes en fauteuil roulant, aux cyclistes. Respectez toujours le code de la route et les règles de circulation.
5. Soyez prudent. Vous êtes responsable de votre sécurité et de celle des autres personnes.
6. N'utilisez pas votre trottinette sur des surfaces mouillées, grasses, sableuses, sales, rugueuses ou inégales.
7. Le frein intégré ne garantit pas le freinage en descente. Démontez. Regardez toujours devant vous pendant que vous roulez afin de pouvoir vous arrêter rapidement à tout moment. Le frein peut chauffer en cas d'utilisation prolongée. Évitez tout contact avec les tibias.
8. Attention aux rainures longitudinales et transversales dans l'asphalte ! Les roues étroites peuvent se coincer dans les rails de tramway et les couvercles de trou d'homme, par exemple, et se bloquer.
9. Les trottoirs et les pavés affectent votre équilibre. Il est préférable de descendre. Même les bordures de trottoir abaissées peuvent vous faire perdre l'équilibre.
10. N'apportez aucune modification ou altération à votre trottinette qui pourrait mettre votre sécurité en danger.
11. N'utilisez pas votre trottinette la nuit ou dans des conditions de mauvaise visibilité. Une seule personne doit se déplacer en trottinette.
12. Portez toujours des vêtements de protection appropriés. Il est recommandé d'utiliser des casques et des protections pour les coudes, les genoux et les mains, ainsi que des chaussures à semelles plates en caoutchouc.
13. Surveillez vos enfants lorsqu'ils utilisent le matériel.
14. Ce trottinette n'est pas un JOUET !

Comment assembler

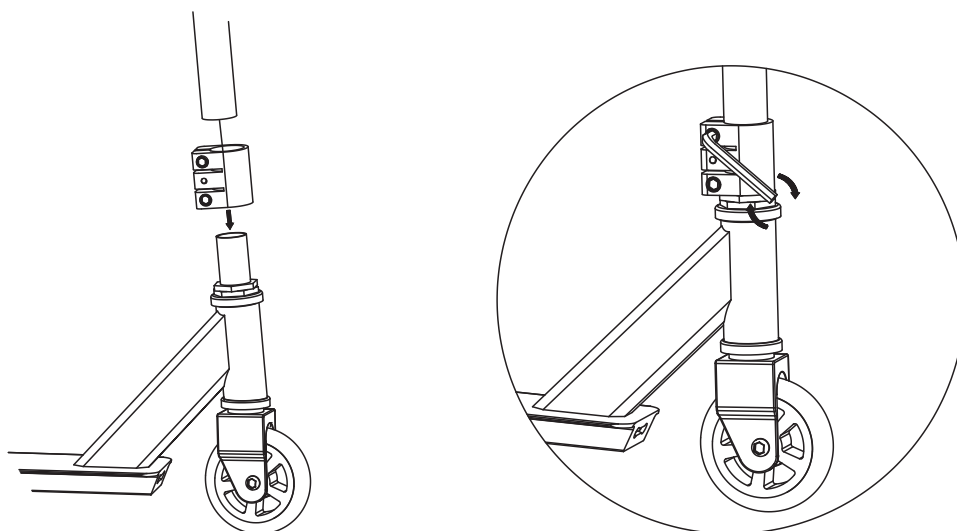

Mettez la barre de maintien dans le serre-joint, en faisant attention à l'angle vertical de la barre par rapport à la planche, puis verrouillez le serre-joint avec une clé allen.

Nous vous recommandons de vous entraîner avec le trottinette sur un tapis à la maison. Cela évite que le trottinette ne roule et vous permet de vous familiariser avec votre nouvel équipement. Trouvez ensuite un parking sans circulation ou une aire de jeu en asphalte dégagé pour poursuivre votre apprentissage. Il serait bon que vous ayez un partenaire qui vous aide pour les premiers exercices.

Pour vous mettre en route, vous vous tenez debout avec une jambe sur la planche et vous poussez en utilisant l'autre jambe.

Le Frein

Le frein est un frein à friction et n'est conçu que pour réduire la vitesse sur les surfaces planes - évitez de descendre une pente. Freinez à basse vitesse en appuyant doucement sur votre pied, en reculant sur la planche, contre le plateau de la roue arrière. Vous devez pousser plus fort si vous roulez plus vite. Mais attention : si vous poussez trop fort sur le frein et que vous ralentissez trop brusquement, vous risquez de tomber. Il est préférable de s'entraîner à freiner à la vitesse de la marche.

Attention : le frein et la plaque de protection peuvent devenir très chauds.



SPORTNOW

IN251100168V01_UK_FR_DE_ES_IT

AA1-135V00

DE

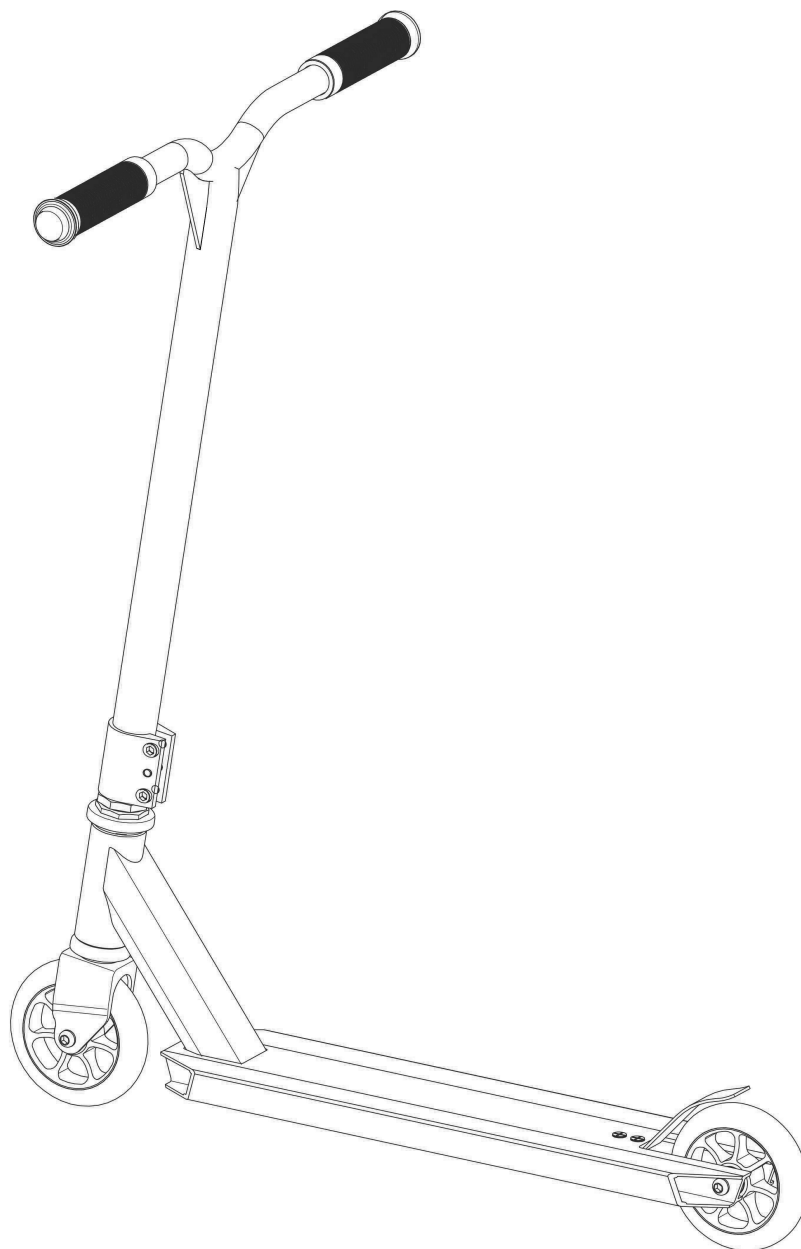

**WICHTIG - BITTE HEBEN SIE DIESE ANLEITUNG FÜR
EINE SPÄTERE BEZUGNAHME AUF: SORGFÄLTIG DURCHLESEN**

GEBRAUCHSANWEISUNG

NUTZERHANDBUCH

Bitte lesen Sie den Sicherheitshinweis und die Bauanleitung sorgfältig durch, bevor Sie den Roller benutzen.

Dieser Roller sollte nur von einem Erwachsenen zusammengebaut werden.

Bitte überprüfen Sie vor dem Gebrauch des Rollers, ob alle Teile in gutem Zustand sind. Warnung!

Bei der Benutzung des Rollers sollte eine Schutzausrüstung getragen werden. Benutzen Sie den Roller nicht im Straßenverkehr. Die maximale Tragfähigkeit beträgt 100kg.

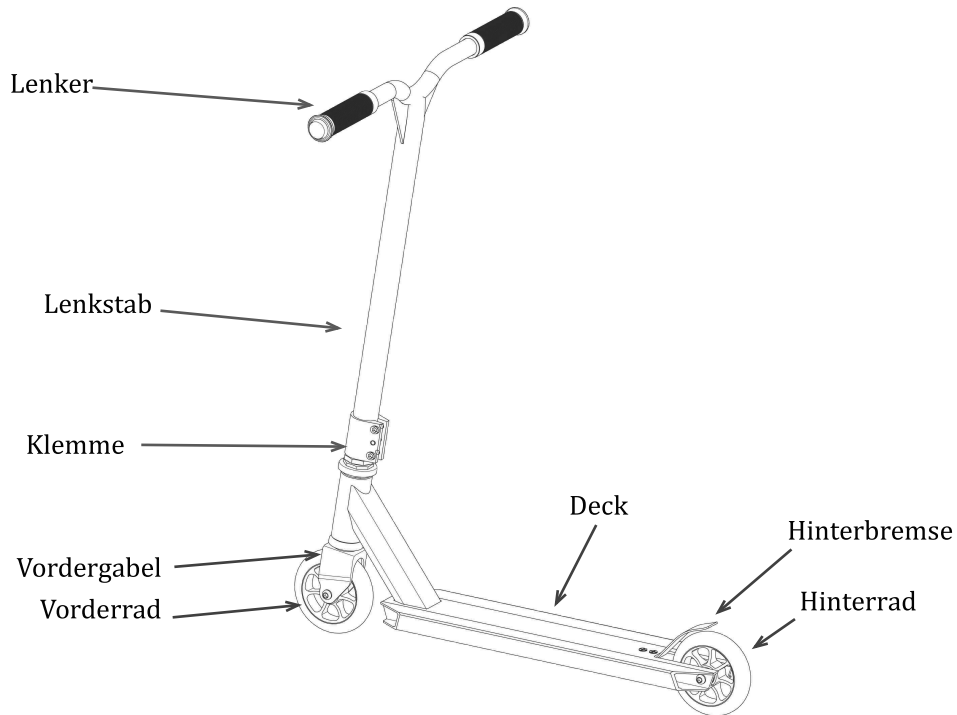

Wichtige Hinweise:

1. Bitte lesen Sie die Bedienungsanleitung vor Gebrauch sorgfältig durch
2. Bitte prüfen Sie vor jedem Gebrauch, ob alle Bindungen fest sitzen
3. Bitte überprüfen Sie die Einstellung der Federelemente
4. Warnung: Das Tragen von Helmen und anderer Schutzausrüstung für Ellbogen, Knie, Handgelenke sowie das Tragen von Schuhen mit flachen Gummisohlen wird dringend empfohlen.
5. Achtung: Die Bremse kann beim Gebrauch heiß werden
6. Bitte fahren Sie nicht mit dem Roller bergab
7. Schnellverschluss sicher schließen und auf korrekten Sitz achten
8. Kinder müssen während des Rollens beaufsichtigt werden
9. Die maximale Tragfähigkeit beträgt 100 kg



Bitte lesen Sie die Informationen des Herstellers sorgfältig durch.



Bitte tragen Sie immer persönliche Schutzausrüstung.

Nutzungsanleitung:

1. Bitte überprüfen Sie immer Ihren Roller, bevor Sie ihn benutzen. Bitte stellen Sie sicher, dass alle Schrauben fest angezogen sind und überprüfen Sie die Bremse und beide Räder, ob sie in der richtigen Position sind und korrigieren Sie sie gegebenenfalls.
2. Wir empfehlen Ihnen, das Fahren mit Ihrem Roller auf einem verkehrsfreien Parkplatz oder auf offenen Asphaltspielplätzen zu üben.
3. Achten Sie immer darauf, die Kontrolle über Ihren Roller zu behalten, während Sie damit fahren.
4. Wenn Sie auf Fußgängerzonen fahren, achten Sie bitte darauf, dass Sie sich so weit wie möglich auf der richtigen Straßenseite befinden. Bitte achten Sie auf Fußgänger, Rollstuhlfahrer, Radfahrer, Inlineskater und Tiere. Beachten Sie immer die einschlägigen Verkehrsregeln und Vorschriften.
5. Seien Sie vorsichtig, wenn Sie mit dem Roller fahren. Sie sind für Ihre eigene Sicherheit und die anderer Verkehrsteilnehmer verantwortlich. Als aufmerksamer Fahrer tragen Sie auch dazu bei, Ihren Sport für Passanten akzeptabel zu machen.
6. Benutzen Sie den Roller nicht auf nassen, fettigen, sandigen, schmutzigen, rauen oder unebenen Oberflächen.
7. Die integrierte Bremse gewährleistet kein Bremsen bei Bergabfahrten. Schauen Sie während der Fahrt immer nach vorne, damit Sie jederzeit schnell zum Stehen kommen. Die Bremse kann bei längerem Gebrauch heiß werden, daher bitte Schienbeinkontakt vermeiden.
8. Bitte auf Längs- und Querrillen im Asphalt achten! Die schmalen Räder können in Straßenbahnschienen und Kanaldeckeln stecken bleiben.
9. Bordsteine und Kopfsteinpflaster können Ihr Gleichgewicht beeinträchtigen. Es wird empfohlen, den Roller zu verlassen, wenn Sie auf diese Oberflächen stoßen. Auch abgesenkte Bordsteine können Sie aus dem Gleichgewicht bringen.
10. Nehmen Sie keine Umbauten oder Veränderungen an Ihrem Roller vor, die Ihre Sicherheit gefährden könnten.
11. Benutzen Sie den Roller nicht nachts oder bei schlechten Sichtverhältnissen. Es darf immer nur eine Person auf dem Roller fahren.
12. Tragen Sie immer geeignete Schutzkleidung. Es wird empfohlen, einen Helm und eine Schutzausrüstung für Ellbogen, Knie und Hände sowie Schuhe mit flachen Gummisohlen zu tragen.
13. Beaufsichtigen Sie Ihre Kinder, während sie den Roller benutzen.
14. Dieser Roller ist kein SPIELZEUG.

Montageanleitung

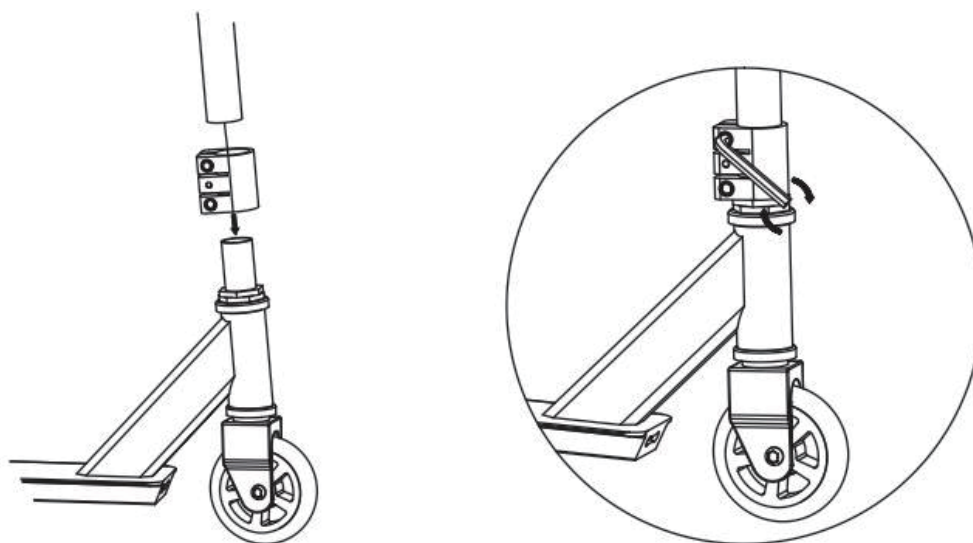

Stecken Sie zuerst den Lenkstab in die Klemme. Bitte achten Sie darauf, dass der vertikale Winkel des Balkens zum Deck eingehalten wird. Ziehen Sie anschließend die Klemme mit einem Fremdschlüssel fest.

Wir empfehlen, dass Sie das Fahren mit dem Scooter zuerst auf Teppichböden zu Hause üben. Dies verhindert ein Wegrollen des Rollers und gibt Ihnen ein Gefühl für Ihr neues Produkt. Nach dem ersten Training empfehlen wir, einen autofreien Parkplatz oder einen freien Asphaltspielplatz für das weitere Üben zu suchen. Ideal wäre es, wenn Ihnen ein Partner bei den ersten Übungen hilft.

Um loszulegen, stellen Sie sich mit einem Bein auf das Deck und stoßen Sie sich mit dem anderen Bein ab.

Bremmung

Die Bremse ist eine Reibungsbremse und nur zur Geschwindigkeitsreduzierung auf ebenen Flächen vorgesehen - bitte vermeiden Sie Bergabfahrten. Bremsen Sie mit niedriger Geschwindigkeit, indem Sie Ihren Fuß vorsichtig weit hinten auf dem Brett gegen die Hinterradplatte drücken. Sie müssen stärker pushen, wenn Sie mit einer schnelleren Geschwindigkeit unterwegs sind. Seien Sie jedoch vorsichtig: Wenn Sie die Bremse zu stark betätigen und zu schnell abbremsen, besteht Sturzgefahr. Es ist am besten, das Bremsen zu üben, während Sie mit Schrittgeschwindigkeit fahren.

Achtung: Die Bremse und die Schutzplatte können sehr heiß werden.

SPORTNOW

IN251100168V01_UK_FR_DE_ES_IT

AA1-135V00

ES

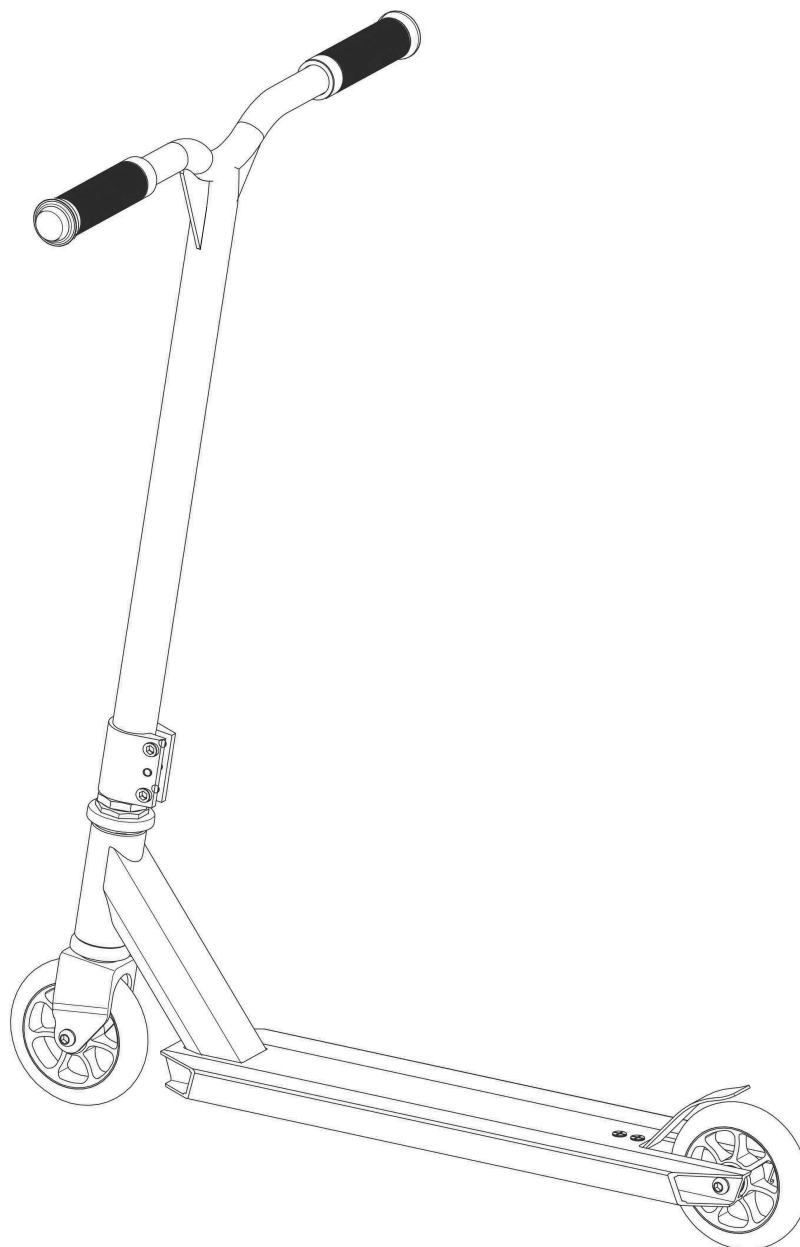

**IMPORTANTE: CONSERVE ESTA GUÍA PARA
UNA REFERENCIA POSTERIOR A: LEA ATENTAMENTE**

MANUAL DE INSTRUCCIONES

MANUAL DE USUARIO

Lea este aviso de seguridad y las instrucciones de montaje antes de usar la ITV. El trote debe ser montado por un adulto. Asegúrese de que todas las especies estén en buenas condiciones y listas antes de usar el extractor de plantas.

¡Atención! Se debe traer equipo de protección. No conduzca por la carretera. Máximo 100 kg.

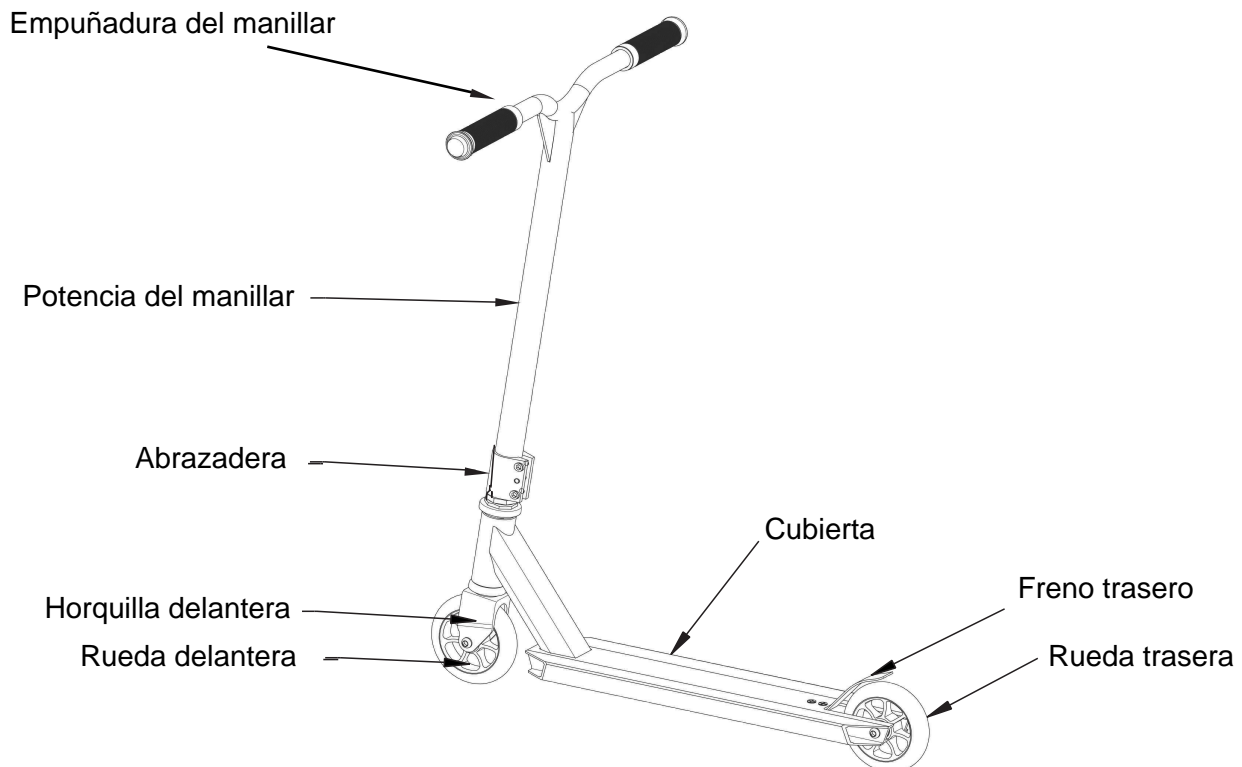

Instrucciones importantes:

1. Lea atentamente las instrucciones antes de usar
2. Verifique que los sujetadores estén seguros antes de cada uso
3. Compruebe el ajuste de los elementos elásticos
4. Precaución: Se recomienda usar casco y equipo de protección para codos, rodillas, muñecas y zapatos con suela de goma plana.
5. Precaución: El freno puede sobrecalentarse
6. No bajar la pendiente
7. Cierre bien el bloqueo de acción rápida y asegúrese de que esté asentado propiamente
8. Los niños deben ser supervisados
9. Peso máximo: 100 kg



Lea la información proporcionada por el fabricante



Use equipo de protección personal

Modo de empleo:

1. Siempre revise el scooter antes de usarlo. Asegúrese de que todos los tornillos estén apretados. Revise el freno y todas las ruedas en busca de desgaste y corrija cualquier falla.
2. Se recomienda utilizar el scooter en un estacionamiento sin automóviles o en parques infantiles de asfalto abiertos.
3. Mantenga siempre el control de su scooter.
4. Cuando conduzca en un área peatonal, manténgase en el lado derecho tanto como sea posible mientras cumple con las reglas de la carretera. Atención a peatones, usuarios de sillas de ruedas, ciclistas. Obedezca siempre las leyes y regulaciones viales.
5. Ten cuidado. Usted es responsable de su propia seguridad y la seguridad de los demás.
6. Do no use el scooter en superficies mojadas, grasientas, arenosas, sucias, ásperas o irregulares.
7. El freno incorporado no garantiza el frenado cuesta abajo. Mire siempre hacia adelante mientras conduce para que pueda detenerse rápidamente en cualquier momento. El freno puede calentarse con un uso prolongado. Evite el contacto con las espinillas.
8. ¡Cuidado con las ranuras longitudinales y transversales en el asfalto! Las ruedas estrechas pueden atascarse en las vías del tranvía y las alcantarillas, por ejemplo, y atascarse.
9. Los bordillos y los adoquines afectan su equilibrio. Es mejor bajar. Los bordillos bajos también pueden hacer que pierda el equilibrio.
10. Do no realice modificaciones o alteraciones en su scooter que puedan poner en peligro su seguridad.
11. Do No use el scooter de noche o con poca visibilidad. Solo una persona debe viajar en un scooter.
12. Siempre use ropa protectora adecuada. Se recomienda utilizar cascos y protectores de codos, rodillas y manos, así como zapatos con suela de goma plana.
13. Supervise a los niños cuando usen el equipo.
14. ¡Este scooter no es un juguete!

Cómo montar

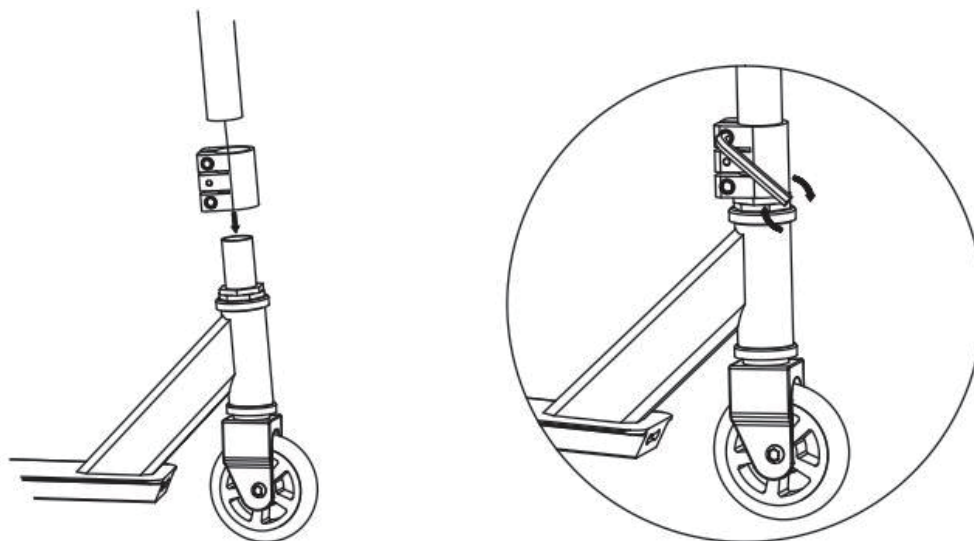

Inserte la barra de agarre en la abrazadera, prestando atención al ángulo vertical de la barra con respecto al tablero, luego bloquee la abrazadera con una llave Allen.

Le recomendamos que primero practique andar en scooter sobre pisos alfombrados en casa. Esto evita que el scooter ruede y le da una idea de su nuevo producto. Después del primer entrenamiento, querrá buscar un espacio de estacionamiento sin automóviles o un patio de recreo de asfalto al aire libre para practicar más. Sería ideal que un compañero te ayudara con los primeros ejercicios. Para comenzar, párese con una pierna en la plataforma y empuje con la otra pierna.

Frenado

Los frenos de frenoEl freno de fricción es solo para reducir la velocidad en superficies planas, evite ir cuesta abajo. Frena a baja velocidad presionando con cuidado el pie hacia atrás en la tabla contra la placa de la rueda trasera. Tienes que empujar más fuerte cuando viajas a gran velocidad. Sin embargo, sea más rápido: si aplica el freno demasiado fuerte y frena demasiado rápido, existe el riesgo de caerse. Es mejor practicar el frenado, mientras se conduce a ritmo de caminata.

Precaución: El freno y la placa protectora pueden calentarse.

SPORTNOW

IN251100168V01_UK_FR_DE_ES_IT

AA1-135V00

IT

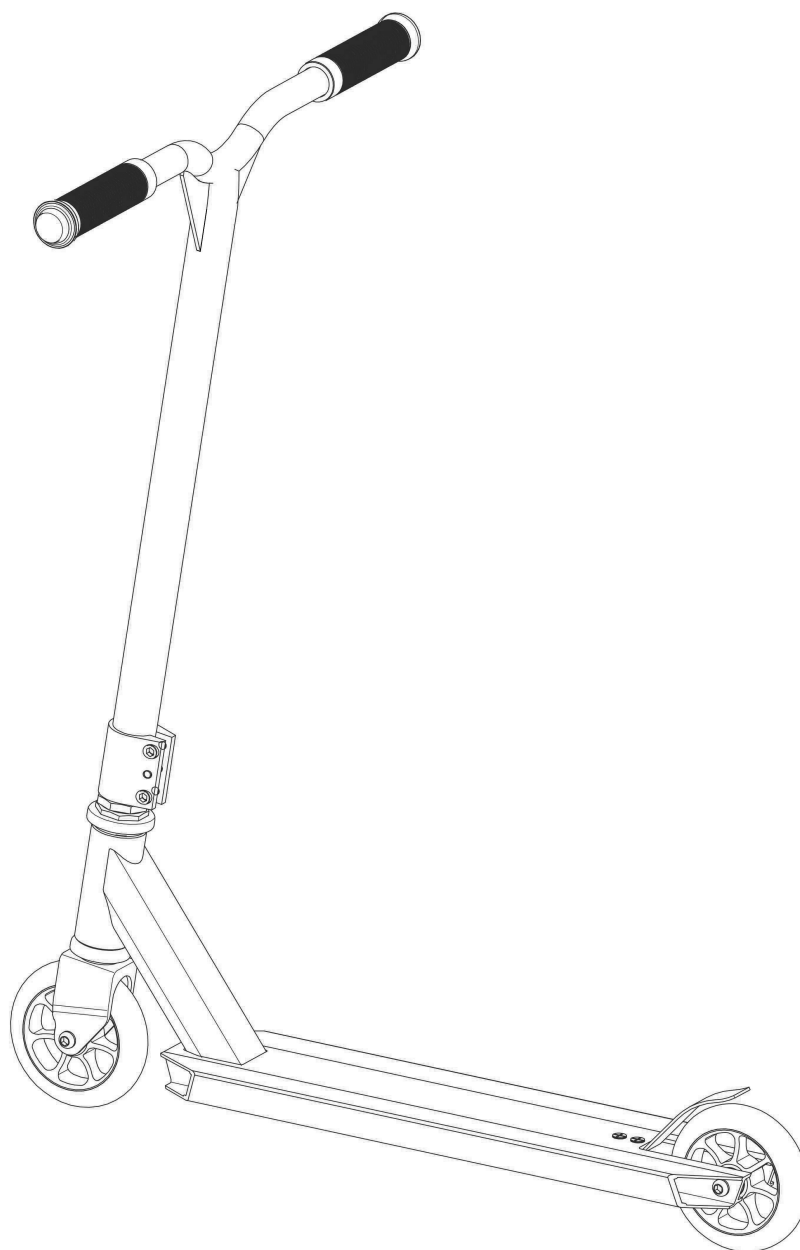

**IMPORTANTE - SI PREGA DI CONSERVARE QUESTA GUIDA PER
UN RIFERIMENTO SUCCESSIVO A: LEGGERE ATTENTAMENTE**

ISTRUZIONI PER L'USO

MANUALE D'USO

Leggetevi questo avviso di sicurezza e le istruzioni di montaggio prima di utilizzare la trottinetta. La trottinetta deve essere assemblata da un adulto. Si assicuri che tutte le specie siano in buon stato e pronte prima di utilizzare lo strappapiante.

Attenzione! È necessario portare un equipaggiamento di protezione. Non guidare sulla strada. Massimo 100 kg.

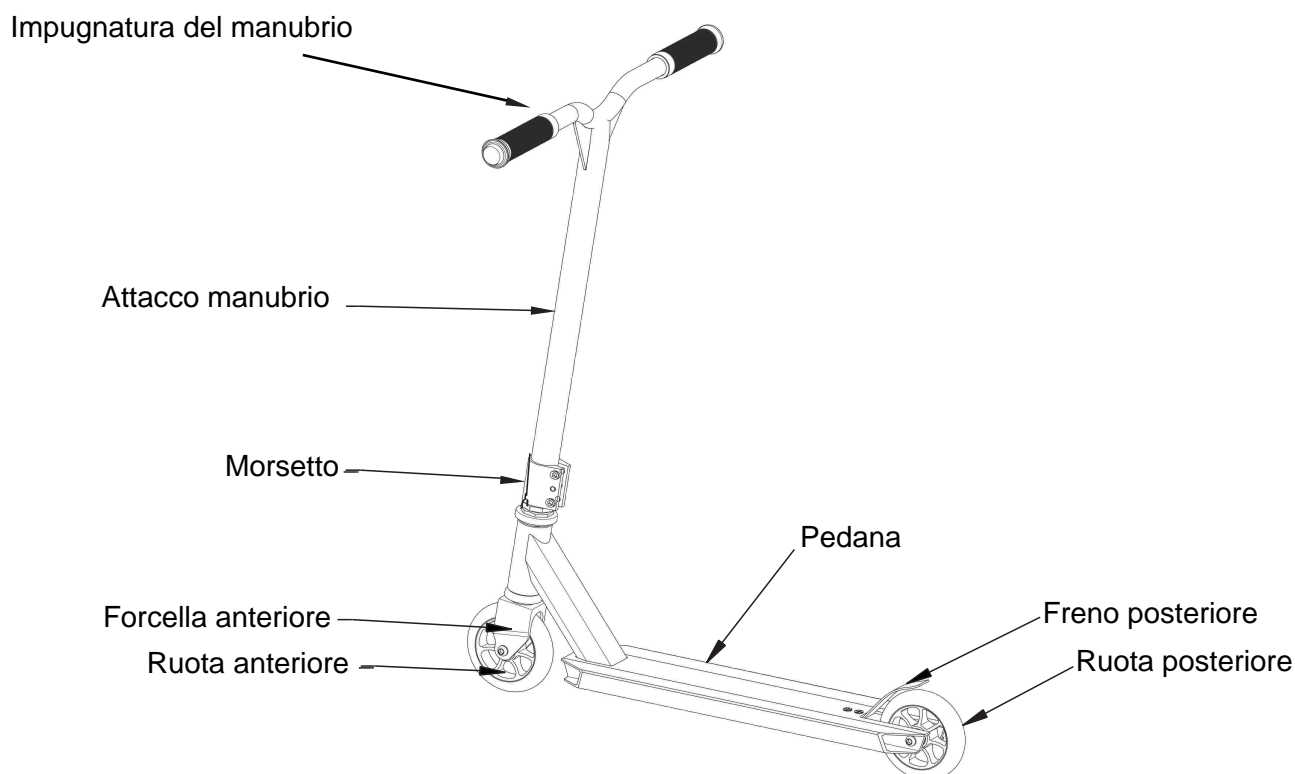

Istruzioni importanti:

1. Leggere attentamente le istruzioni prima dell'uso
2. Verificare che i dispositivi di fissaggio siano ben saldi prima di ogni utilizzo
3. Controllare la regolazione degli elementi elastici
4. Attenzione: si consiglia di indossare un casco e dispositivi di protezione per gomiti, ginocchia, polsi e scarpe con suola piatta in gomma.
5. Attenzione: il freno potrebbe surriscaldarsi
6. Non scendere dal pendio
7. Chiudere saldamente il blocco ad azione rapida e assicurarsi che sia posizionato correttamente
8. I bambini devono essere sorvegliati
9. Peso massimo: 100 kg



Leggi le informazioni fornite dal produttore



Indossare dispositivi di protezione individuale

Istruzioni per l'uso:

1. Controllare sempre lo scooter prima di utilizzarlo Assicurarsi che tutte le viti siano serrate. Controllare l'usura del freno e di tutte le ruote e correggere eventuali guasti.
2. Si consiglia di utilizzare lo scooter in un parcheggio chiuso al traffico o in parchi giochi in asfalto aperto
3. Mantieni sempre il controllo del tuo scooter.
4. Quando si guida su un'area pedonale, rimanere il più possibile sul lato destro rispettando le regole della strada. Attenzione ai pedoni, alle persone in sedia a rotelle, ai ciclisti. Rispettare sempre le leggi e i regolamenti stradali.
5. Fai attenzione. L'utente è responsabile della propria sicurezza e di quella degli altri.
6. Do non utilizzare lo scooter su superfici bagnate, unte, sabbiose, sporche, ruvide o irregolari.
7. Il freno incorporato non garantisce la frenata in discesa. Guarda sempre avanti durante la guida in modo da poterti fermare rapidamente in qualsiasi momento. Il freno può surriscaldarsi con l'uso prolungato. Evitare il contatto con gli stinchi.
8. Attenzione alle scanalature longitudinali e trasversali nell'asfalto! Le ruote strette possono rimanere bloccate nei binari del tram e nei tombini, ad esempio, e rimanere bloccate.
9. Cordoli e ciottoli influenzano il tuo equilibrio. È meglio scendere. Anche i cordoli abbassati possono farti perdere l'equilibrio.
10. Do non apportare modifiche o alterazioni al tuo scooter che potrebbero mettere in pericolo la tua sicurezza.
11. Do non utilizzare lo scooter di notte o in condizioni di scarsa visibilità Solo una persona dovrebbe viaggiare su uno scooter.
12. Indossare sempre indumenti protettivi adeguati. Si consiglia di utilizzare caschi e protezioni per gomiti, ginocchia e mani, nonché scarpe con suola piatta in gomma.
13. Sorvegliare i bambini durante l'utilizzo dell'apparecchiatura.
14. Questo scooter non è un giocattolo!

Come assemblare

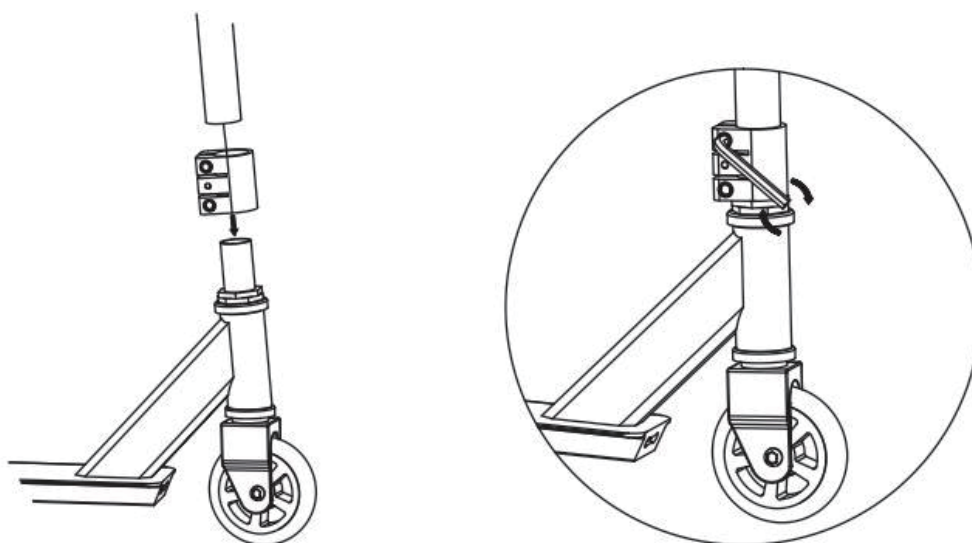

Inserire la barra di presa nel morsetto, prestando attenzione all'angolo verticale della barra rispetto alla tavola, quindi bloccare il morsetto con una chiave a brugola.

Ti consigliamo di esercitarti prima a guidare lo scooter su pavimenti in moquette a casa. Questo impedisce allo scooter di rotolare via e ti dà un'idea del tuo nuovo prodotto. Dopo il primo allenamento, ti consigliamo di cercare un parcheggio senza auto o un parco giochi all'aperto in asfalto per ulteriore pratica. Sarebbe l'ideale se un partner ti aiutasse con i primi esercizi.

Per iniziare, mettiti in piedi con una gamba sul ponte e spingi con l'altra gamba.

Frenatura

Il freno freniFreno a frizione e solo per la riduzione della velocità su superfici piane, si prega di evitare la discesa. Freno a bassa velocità premendo con cautela il piede molto indietro sulla tavola contro la piastra della ruota posteriore. Devi spingere più forte quando viaggi a un speed. Be più veloce, tuttavia: se si applica il freno troppo forte e si frena troppo velocemente, c'è il rischio di falling. It è meglio praticare la frenata, durante la guida a passo d'uomo.

Attenzione: Il freno e la piastra di protezione possono surriscaldarsi.

UK

If you have any questions, please contact our customer care centre.

Our contact details are below:



0044-800-240-4004



enquiries@mhstar.co.uk

IMPORTER ADDRESS:

MH STAR UK LTD

Unit 27, Perivale Park,

Horsenden lane South

Perivale, UB6 7RH

MADE IN CHINA

ES

Si tiene alguna pregunta, comuníquese con nuestro Centro de Atención al Cliente.

Nuestros datos de contacto son los siguientes:



0034-931294512



atencioncliente@aosom.es

Importador/Fabricante/REP:

Spanish Aosom, S.L.

C/ Roc Gros, nº 15. 08550, Els Hostalets de Balenyà, Spain.

B66295775

atencioncliente@aosom.es

TEL: 931294512

HECHO EN CHINA

FR

Si vous avez la moindre question, veuillez contacter notre centre d'assistance à la clientèle.

Nos coordonnées sont les suivantes:



0033-1-84166106



aosom@mhfrance.fr

Importé par/Fabricant/REP:

MH France

2, rue Maurice Hartmann

92130 Issy-les-Moulineaux

France

Fabriqué en Chine

PT

Se tiver alguma dúvida, por favor contacte o nosso Centro de Atendimento ao Cliente. Os nossos dados de contacto são os seguintes:



0034-931294512



info@aosom.pt.

IMPORTADOR:

SPANISH AOSOM, S.L

C.ROC GROS N.15, 08550. ELS HOSTALETES DE BALENYÀ

TEL: 931294512 (SEG-SEX DAS 7:30H ÀS 16:30H)

INFO@AOSOM.PT

WWW.AOSOM.PT

DE

Wenn Sie Fragen haben, wenden Sie sich bitte an unser Kundendienstzentrum.

Unsere Kontaktdaten stehen unten:



0049-0(40)-88307530



service@aosom.de

Importeur/Hersteller/REP:

MH Handel GmbH

Wendenstraße 309

D-20537 Hamburg

Germany

IN CHINA HERGESTELLT

IT

In caso di dubbio, si prega di contattare il nostro centro assistenza clienti.

I nostri dettagli di contatto sono di seguito:



0039-0249471447



clienti@aosom.it

IMPORTATO DA/Produttore/REP:

AOSOM Italy srl

Centro Direzionale Milanofiori

Strada 1 Palazzo F1

20057 Assago (MI)

P.I.: 08567220960

FATTO IN CINA

