

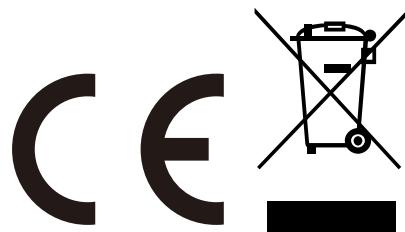

IN251100161V01_FR_DE_ES_IT

823-086V90

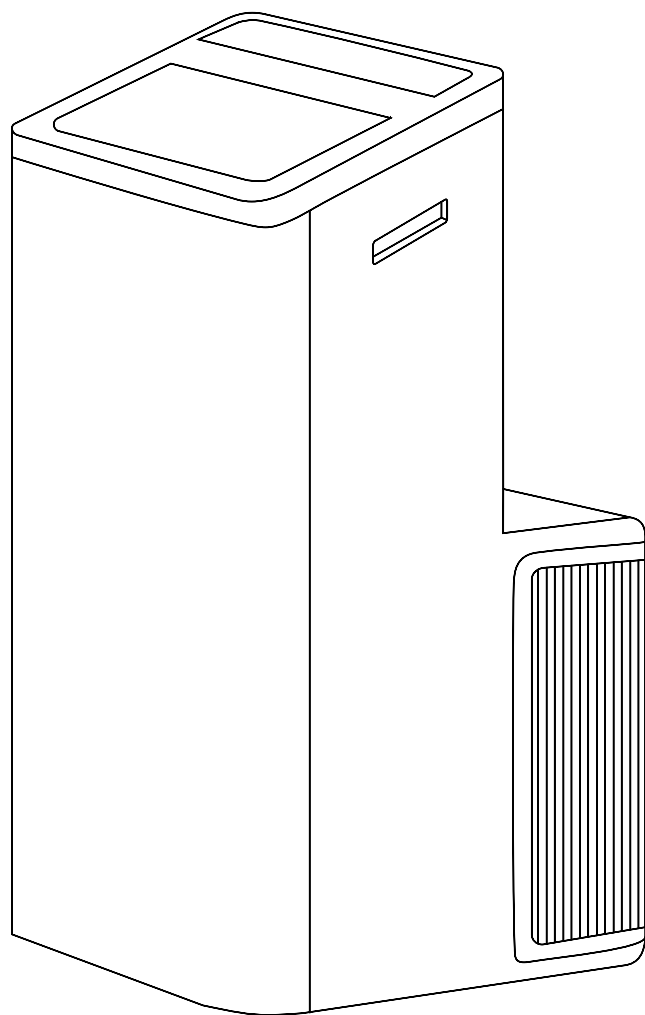

EN_IMPORTANT, RETAIN FOR FUTURE REFERENCE: READ CAREFULLY.

**FR_IMPORTANT : A LIRE ATTENTIVEMEN ET A CONSERVER POUR VOUS Y REFERER
ULTERIEUREMENT**

ES_IMPORTANTE, LEA Y GUARDE PARA FUTURAS REFERENCIAS.

PT_IMPORTANTE, RETAR PARA REFERÉNCIA FUTURA: LEIA ATENTAMENTE.

DE_WICHTIG! SORGFÄLTIG LESEN UND FÜR SPÄTER NACHSCHLAGEN AUFBEWAHREN.

**IT_IMPORTANTE! CONSERVARE IL PRESENTE MANUALE PER FUTURO RIFERIMENTO E
LEggerlo ATTENTAMENTE.**

Please read this owner's manual carefully and thoroughly before operating the unit!

Take care of this manual for future reference.

Note: All the illustrations in this manual are for explanation purpose only. Your air conditioner may be slightly different. The actual shape shall prevail. They are subject to change without notice for future improvement.

WARNING



WARNING: This air conditioner uses R290 flammable refrigerant.



Notes: Air conditioner with R290 refrigerant, if roughly treated, may cause serious harm to the human body or surrounding things.

- The room space for the installation, use, repair and storage of this air conditioner shall be in accordance with the following table:

Refrigerant Content	Room Area	Refrigerant Content	Room Area
$m \leq 152g$	$\geq 4 \text{ m}^2$	$185 < m \leq 250g$	$\geq 12 \text{ m}^2$
$152 < m \leq 185g$	$\geq 9 \text{ m}^2$	$250 < m \leq 304g$	$\geq 15 \text{ m}^2$

- Do not use any methods to speed up defrost or to clean frosty parts except for particular recommended by manufacturer.
- Not pierce or burn air conditioner, and check the refrigerant pipeline whether be damaged. The air conditioner should be stored in a room without lasting fire source, for example, open flame, burning gas appliance, working electric heater and so on.
- Notice that the refrigerant may be tasteless.
- The storage of air conditioner should be able to prevent mechanical damage caused by accident.
- Maintenance or repair of air conditioners using R290 refrigerant must be carried out after security check to minimize risk of incidents.
- Please read the instruction carefully before installing, using and maintaining.

Symbol	Note	Explanation
	WARNING	This symbol shows that this appliance uses a flammable refrigerant. If the refrigerant is leaked and exposed to an external ignition source, there is a risk of fire. (For the AC with CE-MARKING & CB-MARKING, IEC 60335-2-40+A1:2016)
		This symbol shows that this appliance uses a low burning velocity material. (Only for the AC with CB-MARKING, IEC60335-2-40:2018)

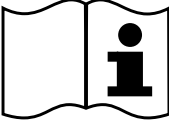
		<p>This symbol shows that this appliance uses a low burning velocity material. (For the AC with CB-MARKING & CE-MARKING, IEC 60335-2-40:2022 & EN IEC 60335-2-40:2024)</p>
	CAUTION	<p>This symbol shows that the operation manual should be read carefully.</p>
	CAUTION	<p>This symbol shows that a service person should be handling this equipment with reference to the installation manual.</p>
	CAUTION	<p>This symbol shows that information is available such as the operating manual or installation manual.</p>

SAFETY PRECAUTIONS

Incorrect installation or operation by not following these instructions may cause harm or damage to people, properties, etc. The seriousness is classified by the following indications:



WARNING

This symbol indicates the possibility of death or serious injury.



CAUTION

This symbol indicates the possibility of injury or damage to properties.

- **WARNING:** Keep ventilation opening clear of obstruction.
- Servicing shall be performed only as recommended by the manufacturer.
- **WARNING:** The appliance shall be stored in a well-ventilated area where the room size corresponds to the room area as specified for operation.
- **WARNING:** The appliance shall be stored in a room without continuously operating open flames (for example an operating gas appliance) and ignition sources (for example an operating electric heater).
- The appliance shall be installed in accordance with national wiring regulations.
- Compliance with national gas regulations shall be observed.
- This appliance can be used by children aged from 8 years and above and persons with reduced physical, sensory or mental capabilities or lack of experience and knowledge if

they have been given supervision or instruction concerning use of the appliance in a safe way and understand the hazards involved.

- Children shall not play with the appliance.
- Cleaning and user maintenance shall not be made by children without supervision.
- If the supply cord is damaged, it must be replaced by the manufacturer, its service agent or similarly qualified persons in order to avoid a hazard.

WARNING

- This appliance can be used by children aged from 8 years and above and persons with reduced physical, sensory or mental capabilities or lack of experience and knowledge if they have been given supervision or instruction concerning use of the appliance in a safe way and understand the hazards involved. Children shall not play with the appliance. Cleaning and user maintenance shall not be made by children without supervision. (Only for the AC with CE-MARKING)
- This appliance is not intended for use by persons (including children) with reduced physical, sensory or mental capabilities, or lack of experience and knowledge, unless they have been given supervision or instruction concerning use of the appliance by a person responsible for their safety. Children should be supervised to ensure that they do not play with the appliance. (Except for the AC with CE-MARKING)
- This unit is designed for indoor use only.
- The air conditioner must be grounded. Incomplete grounding may result in electric shocks.
- Do not connect the earth wire to the gas pipeline, water pipeline, lightning rod, or telephone earth wire.
- After installment, earth leakage examination must be carried on through electrifying.
- An earth leakage breaker with rated capacity must be installed to avoid possible electric shocks.
- Don't install air conditioner in a place where there is flammable gas or liquid. It may cause fire or explosion.
- If the power supply cord is damaged, it must be replaced by the manufacture or its service agent or a similar qualified person.
- The specification of the fuse is printed on the circuit board, such as: AC 250V/5A.
- Don't put hands or any objects into the air inlets or outlets. This may cause personal injury or damage to the unit. o Don't touch the swinging wind vanes. It may damp your finger and damage the driving parts of the wind vanes.
- Don't attempt to repair the air conditioner by yourself. You may be hurt or cause further malfunctions.
- In lighting storm weather, please cut off the primary power supply switch in order to prevent the machine from damage.
- Don't use liquid or corrosive detergent to clean the appliance and don't splash water or other liquid onto it, otherwise, it may damage the plastic components, even cause electric shock.
- Don't operate the unit in a wet room such as the bath room or laundry rooms.

- Don't touch the unit with wet or damp hands or when barefoot.
- Don't pull the unit by the cord.
- Don't remove any part of the unit unless instructed by an authorized technician.
- Don't move the unit, unless the power has been cut off and the power cord is tied to the bending and winding column.
- Don't operate the unit with a damaged plug or a loose socket.
- Ducts connected to an appliance shall not contain an ignition source.

 **WARNING**

Failure to follow the below precaution could result in electrical shock, fire or personal injury.

1. The plug must be plugged into an outlet that is properly installed and grounded.
2. Do not use an extension cord or plug adaptor with this unit.

 **CAUTION**

- Don't apply the cold air to the body for a long time. It will deteriorate your physical conditions and cause health problems.
- Don't block air inlet or air outlet, otherwise, the cooling / heating capacity will be weakened, even cause system stop operating.
- Close the windows and doors, otherwise, the cooling / heating capacity will be weakened.
- If the air filter is very dirty, the cooling / heating capacity will be weakened. Please clean the air filter regularly.

WEEE Warning

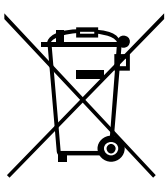

Meaning of crossed out wheeled dustbin:

Do not dispose of electrical appliances as unsorted municipal waste, use separate collection facilities.

Contact your local government for information regarding the collection systems available. If electrical appliances are disposed of in landfills or dumps, hazardous substances can leak into the groundwater and get into the food chain, damaging your health and well-being. When replacing old appliances with new ones, the retailer is legally obligated to take back your old appliance for disposals at least free of charge.

PARTS DESCRIPTION

FRONT VIEW

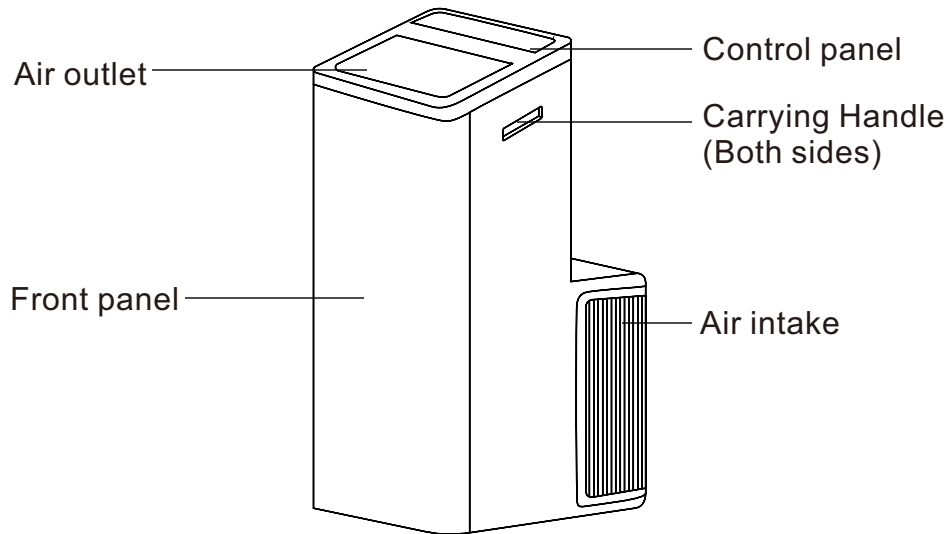

REAR VIEW

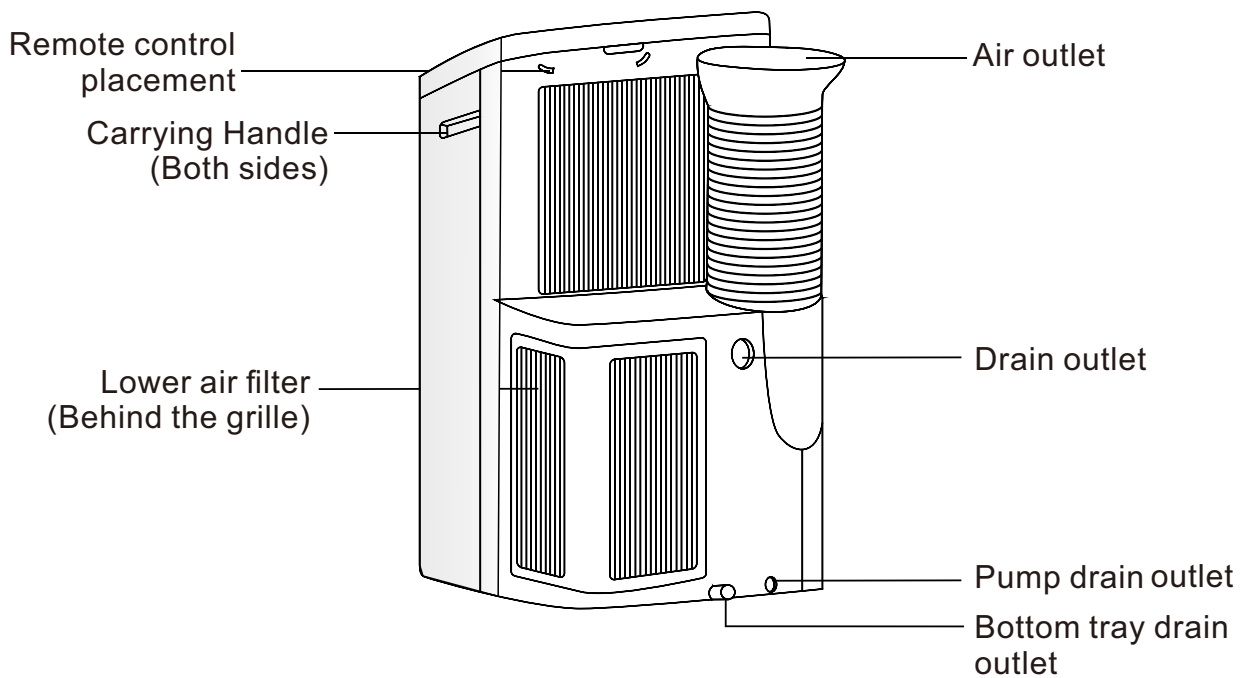

NOTE:

- The descriptions in this user manual are text and figures may have slightly difference to the promotion information and actual appliance. Please refer to the real appliance purchased, Thank you.
- The working temperature range of the air conditioner is 16-35°C (60-95°F) under cooling mode; 5-27°C(41-80°F) under heating mode.

CONTROL PANEL

There are four types of control panels, Fig.A, Fig.B, Fig.C and Fig.D, the actual shape shall prevail.

Fig.A

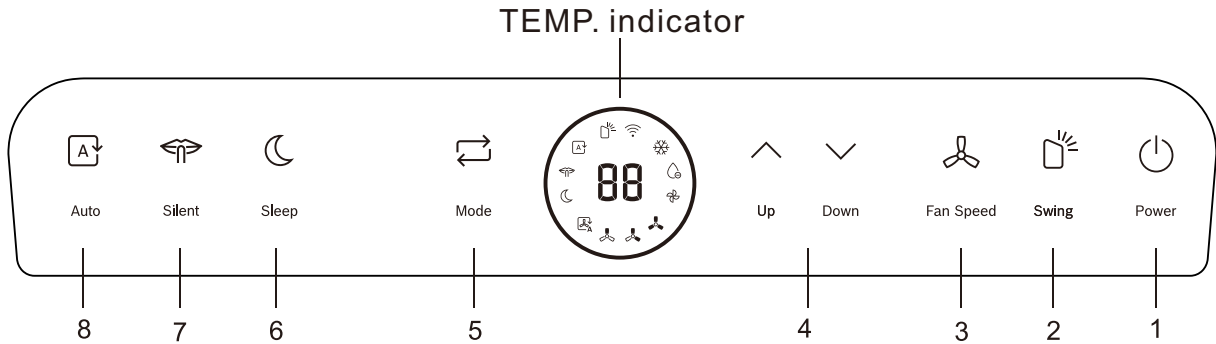

Fig.B

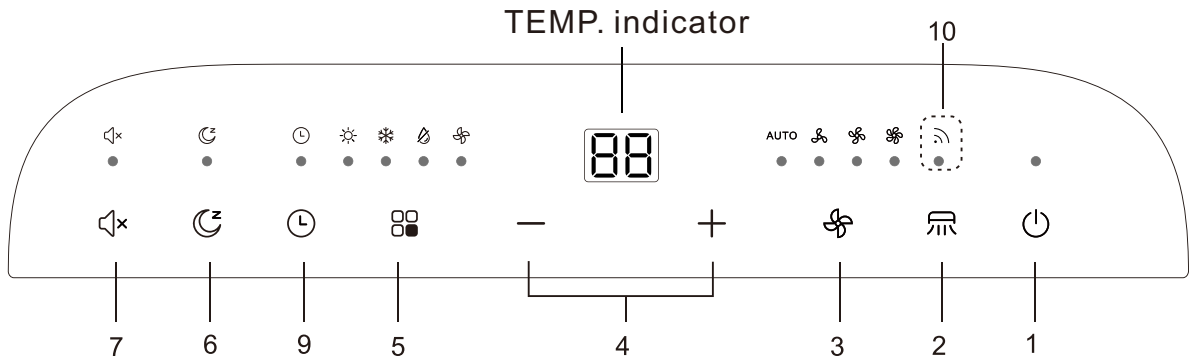

Fig.C

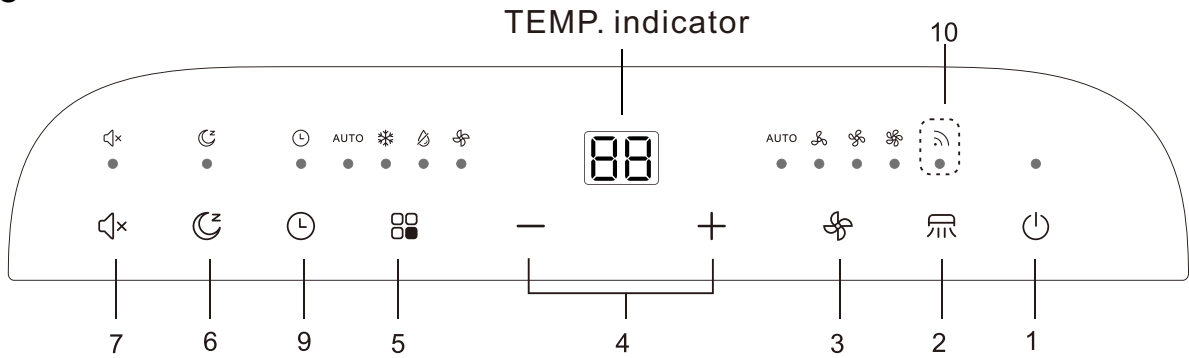
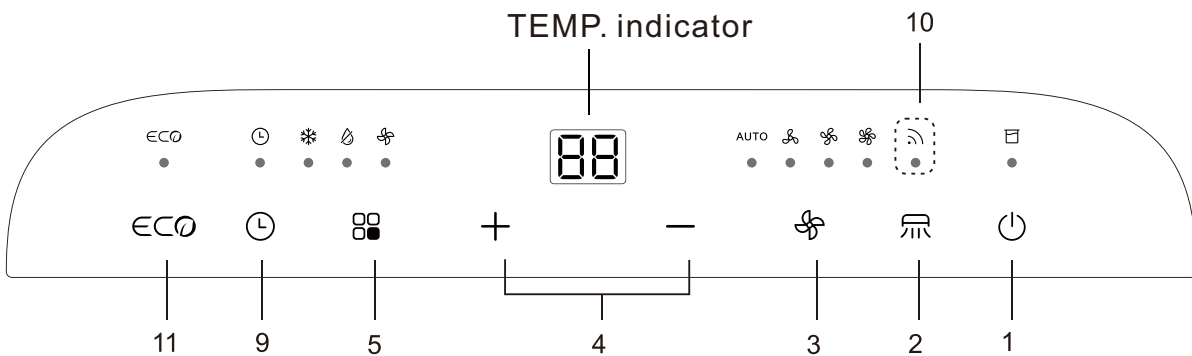





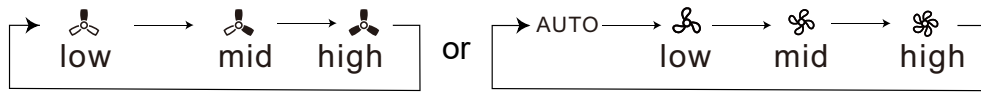

Fig.D











Function buttons

1.  button -- Press this button to make the unit run or stop.
2.  /  button -- Press this button, the swing indicator light will illuminate.
3.  /  button -- Press this button, you can select the fan speed as follows:





The fan speed indicator light illuminates under the different fan speed.

4.  /- or  /+ button
 - a. Each time the ( /-) or ( /+) button is pressed, the setting temperature will increase or decrease by 1°C(1°F). The setting temperature ranges from 16°C (60°F) ~ 32°C(90°F).
 - b. By pressing both the ( /-) and ( /+) button at the same time(≥3s), the display will toggle between Celsius and Fahrenheit.
5.  /  button -- Press this button, you can select the running mode as follows:

Cool only units:  →  →  Or  →  →  → 

Heat-pump type:  →  →  → 

The mode indicator light illuminates under the different mode.

6.  /  button -- Press this button to enter sleep mode, which the unit will exit after 8 hours of continuous operation and restore to the previous status.

Note: The SLEEP function cannot be activated in fan and dry mode.

7.  button -- In this mode the appliance will run on the lowest noise level while automatically adjusting and controlling the cooling performance based on the temperature selected and the environmental conditions.

 × button -- By activating this function in the cooling mode of the air conditioner, the noise of the appliance is further reduced. To activate it, press the button.

8.  button -- Press this button, the appliance automatically chooses the best fan speed based on the temperature selected and the environmental conditions.

9.  button

a. Press the "  " button, the timer indicator light illuminates.

b. Press  /- or  /+ button to select the desired time.

c. After setting time 5 seconds without other operation, the timing function will be initiated automatically. If you press the timer button, there are no operation within 5 seconds or setting time is 0, the timing function will be cancelled automatically.

d. When the timing function is initiated, the unit displays the remaining time by press the "timer" button once and cancel the timing function by press it again.

Note: With the unit on, press this button to set off timer.

With the unit off, press this button to set on timer.

10. WI-FI Function

Press and hold the “” button for 5 seconds, the WI-FI turn on for matching. After the wifi connection is successful, the indicator lights up and the previous display status is restored.

Note: Please refer to the WiFi manual for detailed instructions.



If the control panel does not have this “” symbol, the WI-FI function is unavailable.

11.  button -- Press this button, in the cooling mode, the variable frequency air - conditioner will enter the ECO mode, which consumes the least electricity, and exit it automatically 8 hours after.

- The ECO mode is not available on the fixed frequency air conditioner.
- Changing modes or turning off the remote controller will automatically cancel the ECO function.

Note: The electricity consumption is affected by the ambient temperature and the house structure etc., and when the ambient temperature is high or the house has a large area, be cautious to use the ECO mode.

TEMP. indicator

In cooling or heating mode, when ( /-) or ( /+) button is pressed, the setting temperature is displayed and be adjusted.

1. In auto, cool and heat mode, TEMP.indicator display is setting temperature.
2. In dry and fan mode, TEMP.indicator display is room temperature.

OPERATION

WARNING



Failure to follow the below precaution could result in electrical shock, fire explosion or personal injury.

1. The plug must be plugged into an individual socket that is properly installed and grounded.
2. Do not use an extension cord or plug adaptor with this unit.

Before starting the unit

1. Select a suitable location, make sure the unit is near to an electrical outlet.
2. Install the flexible exhaust hose and the adjustable window slider kit.
3. Plug the unit into a right outlet.

Heating operation mode (Cool only unit has no heating function)

1. Press the MODE button in a sequence until the heat indicator is lighted.
2. Press the ( /-) and ( /+) button to setting your desired setting temperature.
3. Press FAN button to select the fan speed.

Cooling operation mode

1. Press the MODE button in a sequence until the cool indicator is lighted.
2. Press the (∇ /-) and (\blacktriangle /+) button to set your desired setting temperature.
3. Press FAN button to select the fan speed.

Drying operation mode

1. Press the MODE button in a sequence until the dry indicator is lighted.
2. The fan will run at a fixed speed at this operation mode.
3. Close windows and doors for the best dehumidifying effect.

Note: The setting temperature and fan speed cannot be adjusted.

Fan operation mode

1. Press MODE button in a sequence until the fan indicator is lighted.
2. Press the FAN button to select the fan speed.









Note: The setting temperature cannot be adjusted.

Auto-restart Function

If power to the unit is interrupted, the unit will restart itself in its last used mode / settings once power is restored. The compressor will restart after 3 minutes.

1. Set: Press the sleep button 10 times within 5 seconds, buzzer sounds 4 times.
2. Cancel: Press the sleep button 10 times within 5 seconds, buzzer sounds 2 times.

ACCESSORIES

Parts	Parts name	Quantity
	Window Slider Kit(#)	1 pc
	Type A Screws(#)	2 pc
	Type B Screws(#)	6 pc
	Security bracket(#)	1 pc
	Type A foam seal(adhesive)(#)	2 pc
	Type B foam seal(non-adhesive)(#)	1 pc
	Adaptor B(round mouth)(#) Wall exhaust Adaptor(#)	1 set
	Drain hose	1 pc

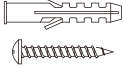
	Remote controller	1 pc
	Expansion screw sleeve (#) Type C Screws(#)	4 pc 4 pc
NOTE: Optional parts(#), some models without.		

NOTE:

All the illustrations in this manual are for explanation purpose only. Your air conditioner may be slightly different. The actual shape shall prevail. They are subject to change without notice for future improvement.

Mobile air-conditioner air louver notes:

1. With automatic wind sweep function models, the air louver opening angle cannot be less than automatically wind smallest outlet angle when use it.
2. No automatic wind sweep function models, air louver minimum opening angle: from air louver closed state breaking up 5 grid. air louver opening angle can not be less than the minimum open angle when use it.

NOTICE OF INSTALLATION**Unpacking Inspection**

- Open the box and check unit in area with good ventilation (open the door and window) and without ignition source.
Note: Operators are required to wear anti-static devices.
- It is necessary to check by professional whether there is refrigerant leakage before opening the box; stop installing the air conditioner if leakage is found.
- The fire prevention equipment and anti-static precautions shall be prepared well before checking. Then check the refrigerant pipeline to see if there are any collision traces, and whether the outlook is good.

Safety Principles for installing Air Conditioner

- Fire prevention device shall be prepared before installation.
- Keep installing site ventilated. (open the door and window).
- Ignition source, smoking and calling is not allowed to exist in area where R290 refrigerant located.
- Anti-static precautions in necessary for installing air conditioner, e.g. wear pure cotton

clothes and gloves.

- Keep leak detector in working state during the installation.
- If R290 refrigerant leakage occurs during the installation, you shall immediately detect the concentration in indoor environment until it reaches a safe level. If refrigerant leakage affects the performance of the unit, please immediately stop the operation, and the unit must be vacuumed firstly and be returned to the maintenance station for processing.
- Keep electric appliance, power switch, plug, socket, high temperature heat source and high static away from the area underneath sidelines of unit.
- The unit shall be installed in an accessible location to installation and maintenance, without obstacles that may block air inlets or outlets of units, and shall keep away from heat source, inflammable or explosive conditions.

Requirements For installation Position

- Avoid places of inflammable or explosive gas leakage or where there are strongly aggressive gases.
- Avoid places subject to strong artificial electric/magnetic fields.
- Avoid places subject to noise and resonance.
- Avoid severe natural conditions (e.g. Heavy lampblack, strong sandy wind, direct sunshine or high temperature heat sources).
- Avoid places within the reach of children.
- Select where it is easy to perform service and repair and where the ventilation good.

Installation environment inspection

- Check nameplate of unit to make sure whether the refrigerant is R290.
- Check the floor space of the room. The space shall not be less than usable space in the specification. The unit shall be installed at a well-ventilated place.
- Check the surrounding environment of installation site: R290 shall not be installed in the enclosed reserved space of a building

ATTENTION

If the equipment emissions cannot meet the technical requirement of EC 61000-3-3, following attention should be take care.

ATTENTION: This appliance can be connected only to a supply with system impedance no more than Z_{max} . In case necessary, please consult your supply authority for system impedance information.

Product Type	Z_{max} .
AM-09B5A4/QBR2-C1	0.371

INSTALLATION

Guide of customer

- The customer should have a qualified power supply coincident with that printed on the tag of the air conditioner.
- Must use dedicated and efficient grounding outlet matching with the plug of the air conditioner.
- The appliance should be installed in accordance with national wiring regulation.
- The plug should be easily accessible after installation.

Select a best location

1. Install the mobile air conditioner in a flat and spacious location where the air outlets will not be obstructed.

Uneven ground may cause additional noise or vibration, or lead to damage to the unit.

2. Do not cover the Intakes, outlets or remote signal. Receptor of the unit, as this could cause damage to the unit.
3. A minimum clearance from walls or other obstacles should be kept, as fig. to the right shows.

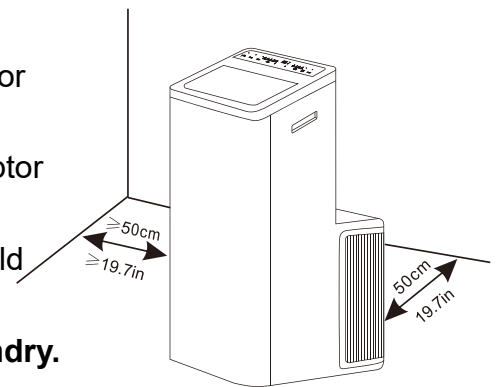

Note: 1. The air conditioner shall not be used in the laundry.

2. The plug shall be accessible after the unit is positioned.

Duct mount instruction

- In cooling, heating and drying mode, the exhaust duct needs to be installed while in fan mode, the exhaust duct is not needed.
- According to the actual needs, the exhaust duct can be moderately compressed and tensed, but cannot be arbitrarily stretched and bent.
- The exhaust duct can be connected with Windows or installed into the wall.
With the actual needs, you can make the installation with accessories of the unit.

1. Install the adaptor A and adaptor B onto the exhaust duct.
2. Connect the exhaust duct to the Air outlet connector on back of the unit.
Press the exhaust duct down and hear "click" to complete the installation.

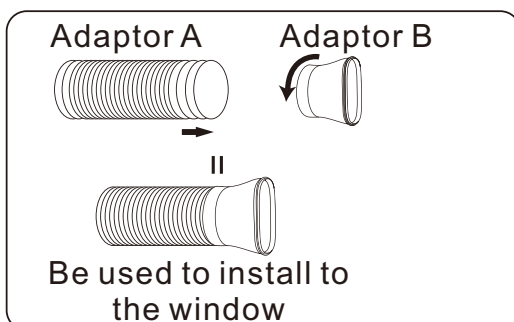

Step1

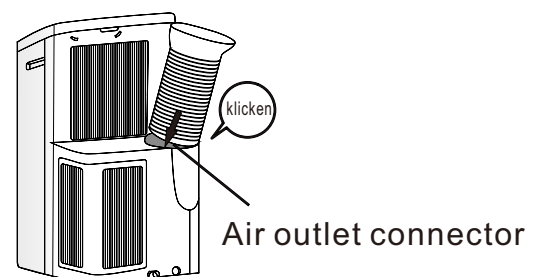

Step2

Install the Window Slider Kit

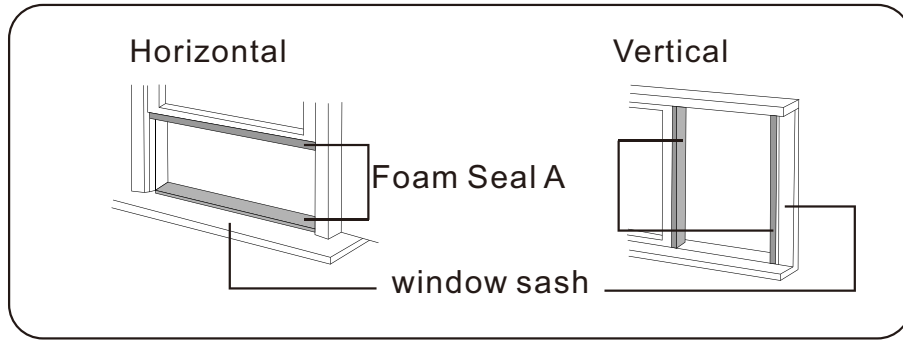

1. Cut the foam seal (adhesive type) to the proper length and attach it to the window sash.

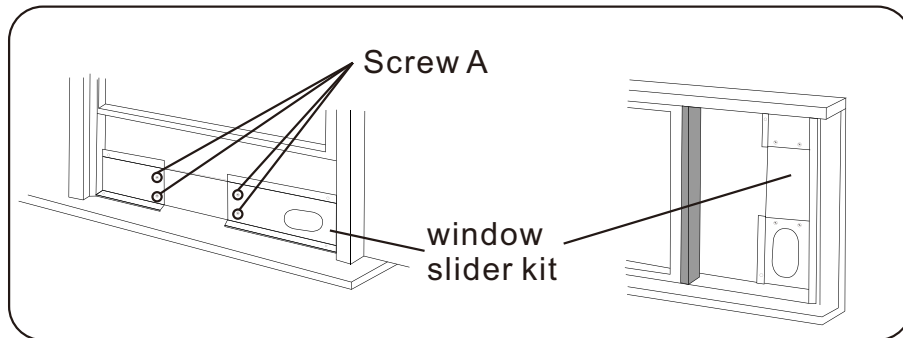

2. Attach the window slider kit to the window sash. Adjust the length of the Window Slider Kit: Loose the screw A to adjust the length of the Window Slider Kit, then tight the screw when the length is suitable.

Note: the length of the Window Slider Kit is 47cm to 130cm.

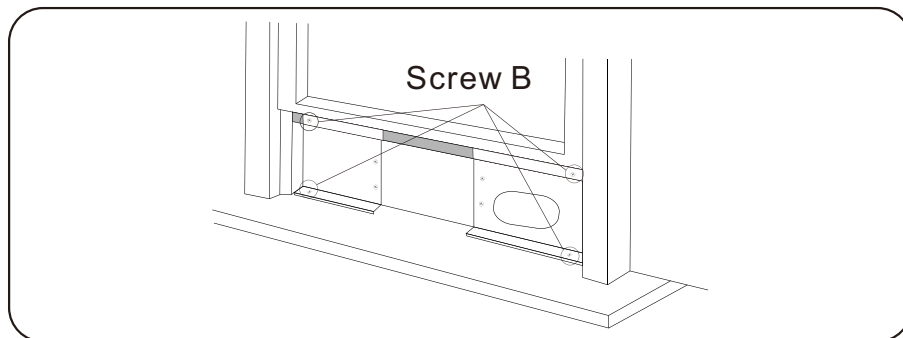

3. Carefully lower the window. Secure the vent panel in place with 4 type B screws, plus one screw for each extension.

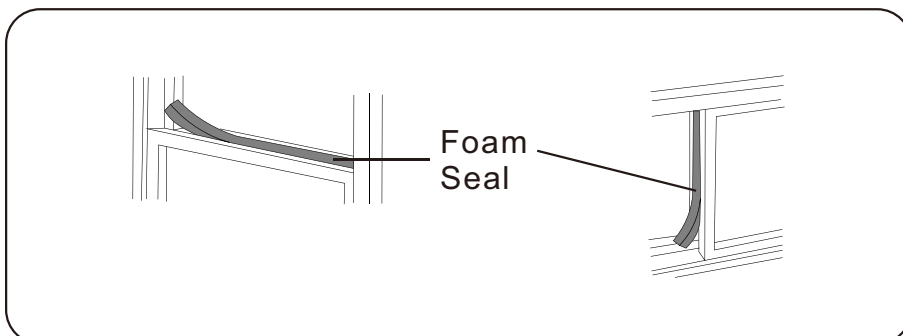

- Cut the foam seal B(non-adhesive) to the window width. Stuff the foam seal B between the glass and the window to prevent air and insects from getting into room.

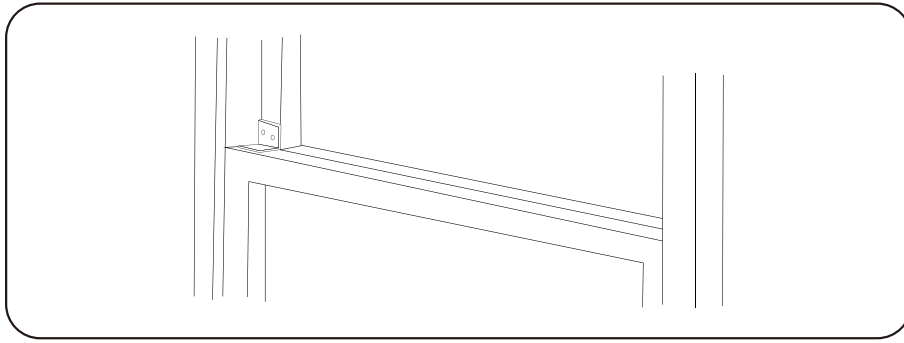

- Install the security bracket with a type B screw, as shown.

Install the exhaust duct into the window

Remove the unit with the packed exhaust duct next to the window, and then connect the adaptor B (flat mouth) of the exhaust duct with the window. (Fig.E)

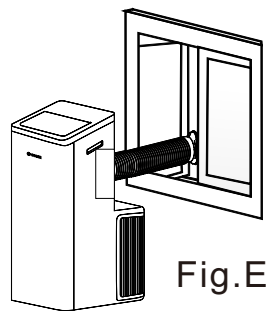

Fig.E

Install the exhaust duct into the wall

- Prepare a hole in the wall. Install the wall exhaust adaptor onto the wall by using 4 expansion screw sleeve and type C screws, be sure to fix thoroughly.
- Connect the exhaust duct to wall exhaust adaptor. (Fig.G)

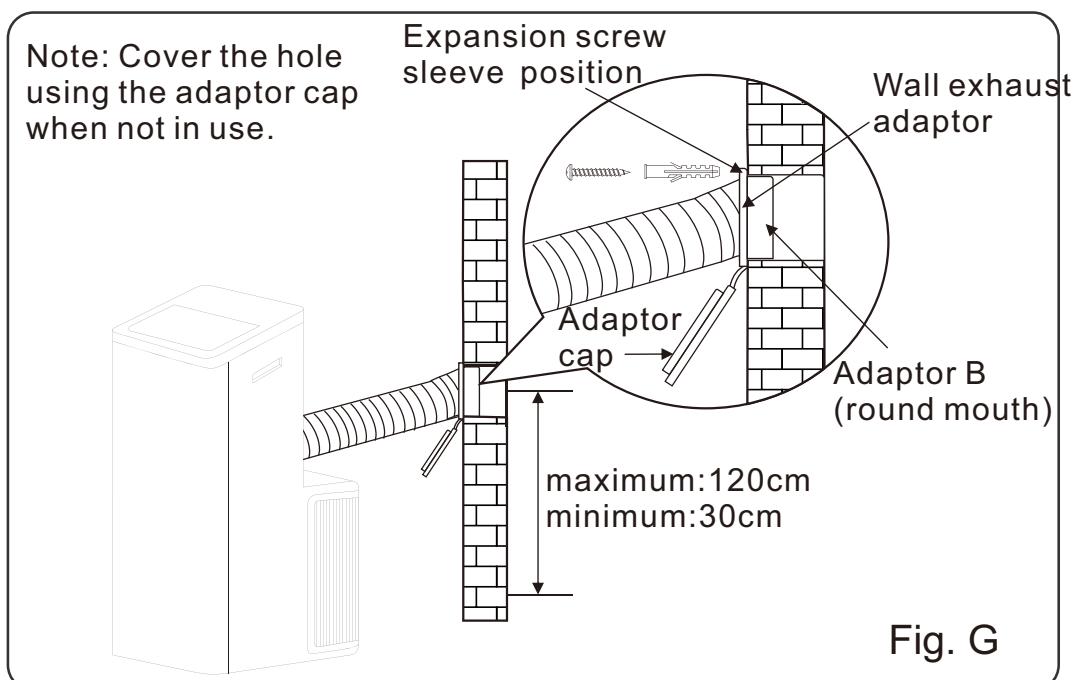
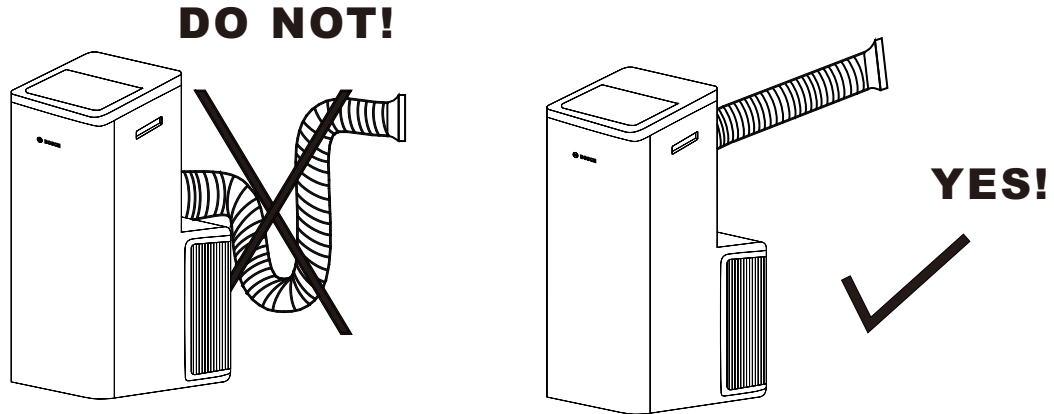

Fig. G

Note:

1. The duct can be compressed to 270mm minimum and extended to 1500mm maximum. It is better to keep the duct length to a minimum length.
2. Stretching or bending the duct excessively will affect the cooling efficiency. (As the following fig. Shows)



Without installation

If the unit does not have the window slider kit and wall exhaust, and the Adaptor B is like this, as shown in Fig H. You can open the window slightly and position as shown in Fig I.

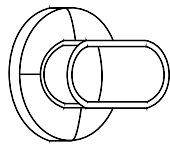

Fig H

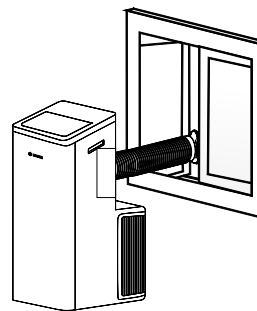
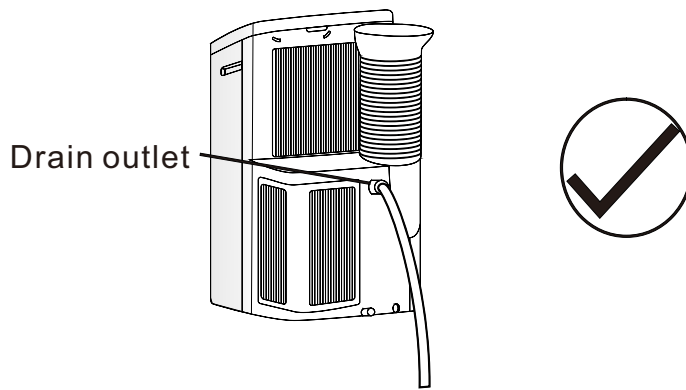

Fig I

Water drainage

- During dehumidifying mode, remove the upper drain plug from the back of the unit. Attach the drain hose to the hole. Place the other end of the hose in the drainage tray or other drain areas.



- If the unit you bought has the pump drain outlet, as shown below, please drain in this way:

Remove the pump drain plug from the back of the unit, attach the drain hose to the hole. Place the other end of the hose in the drainage way or other drain areas.

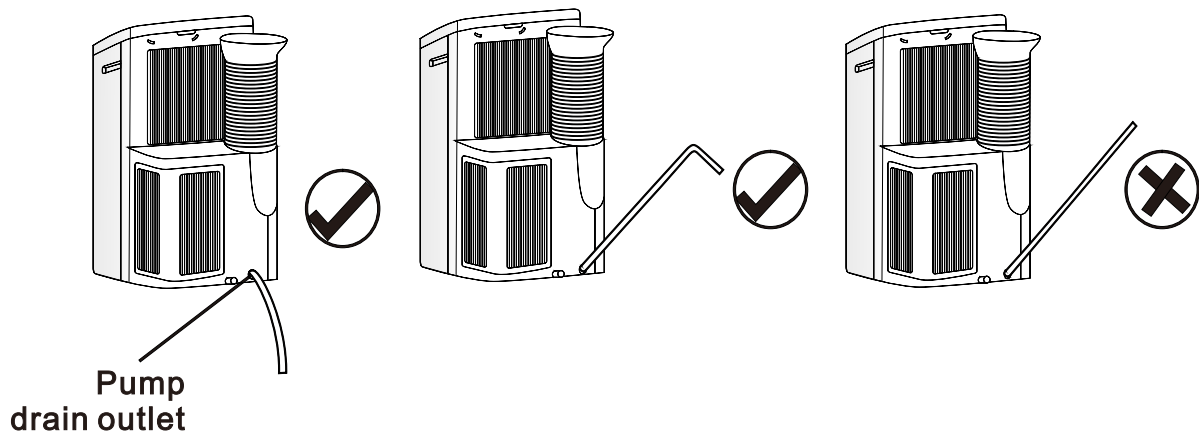

Note: Make sure the hose is secure and there are no leaks. Direct the hose toward the drain, making sure that there are no kinks that will stop the water flowing. Place the end of the hose into the drain and make sure the end of the hose is down to let the water flow smoothly. Do never let it up.

When the water level of the bottom tray reaches predetermined level, the digital display area shows "P1" (some models display "FL") and the " " indicator light illuminates.

Carefully move the unit to a drain location, remove the bottom drain plug and let the water drain away.

Or use a container to collect the water droplets flowing from the drain.

Reinstall the bottom drain plug and restart the machine until the "P1" or "FL" symbol disappears. If the error repeats, call for service.

NOTE: Be sure to reinstall the bottom drain plug before using the unit.

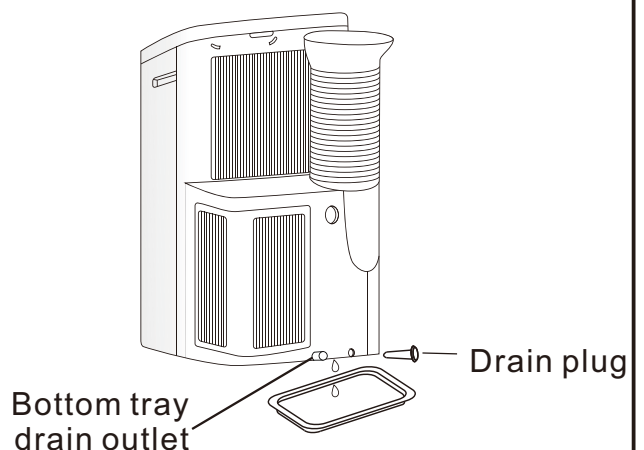

MAINTENANCE

WARNING

- Before the cleaning of the air conditioner, it must be shut down and the electricity must be cut off for more than 5 minutes, otherwise there might be the risk of electric shocks.
- Do not use gasoline, benzene, thinner or any other chemicals, or any liquid insecticide on the air conditioner, as these substances may cause flaking off of the paint, cracking or deformation of plastic parts.
- Never attempt to clean the unit by pouring water directly over any of the surface areas, as this will cause deterioration of electrical components and wiring insulation.

Clean the unit

When the unit is dirty, clean it gently with a damp towel using tepid water below 104°F(40°C)

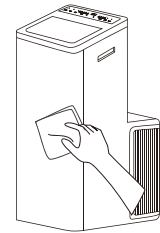

Clean the Air Filter

1. Remove the air filter.

Take out the upper air filter and the lower air filter.

Note: the low air intake with a screw, please remove the screw at first.

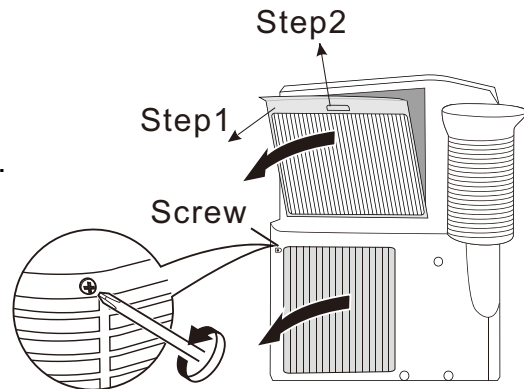

2. Clean the air filter

Use a vacuum cleaner or water to rinse filter, and if the filter is very dirty) for example, with greasy dirt), clean it with warm water (below 104°F(40°C)) with mild detergent dissolved in, and then put the filter in the shade to dry in the air.

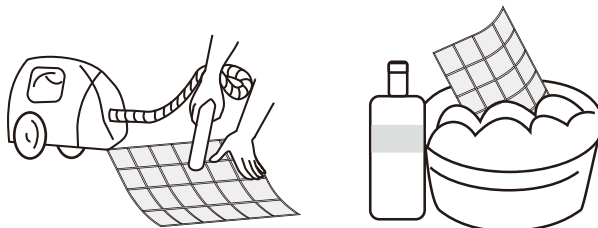

3. Reinstall the dried filter in reverse order of removal. Put the filter cover back to its place.

End of Season Storage & Maintenance:

If the air conditioner will not be used for an extended period of time:

1. Drain the water collection tank completely and leave the drain cap and rubber plug off for an extended period of time to allow any residual. Once the tank is completely drained and

no more water flows out, reinstall the rubber plug and cap.

2. Remove and clean the filter, allow it to dry completely, then reinstall it.
3. It is recommended to coil the power cord and store it off the ground to prevent it from being crushed or bent, causing damage.
4. Remove the batteries from the remote control (If applicable).
5. Store the air conditioner in a cool, dry location, away from direct sunlight, extreme temperature, and excessive dust.

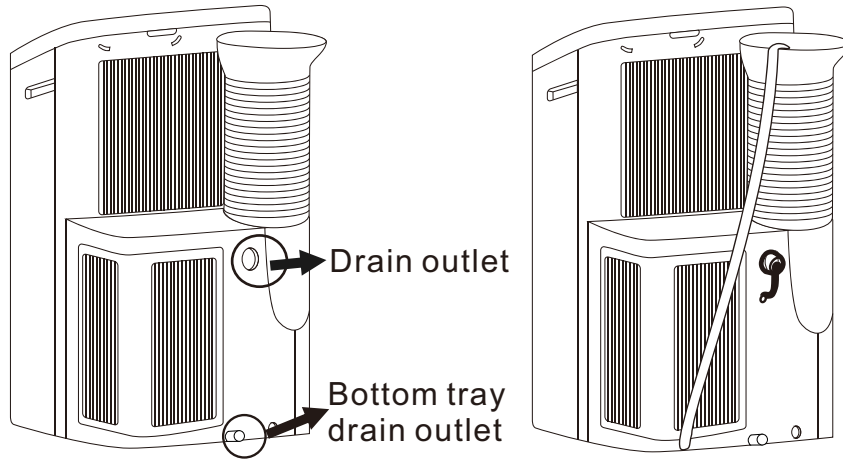

Before using the air conditioner again:

1. Make sure the filter and drain cap are in place.
2. Check the cord to make sure it is in good condition, without cracks or damage.
3. Place new batteries in the remote control.
4. Install the air conditioner as described in the Installation Instructions.

TROUBLESHOOTING

To save the cost of a service call, please try the suggestions below to see if you can solve your problem without outside help.

Air Condition Wil Not Operate	
Causes	Solutions
<ul style="list-style-type: none"> ● The power switch is released. ● Power supply failure. ● The fuse is burnt. ● It doesn't reach the setting time for starting up. 	<ul style="list-style-type: none"> ■ Switch on the power. ■ Wait for the recovery of power supply. ■ Replace the fuse by professional. ■ Wait or reset the original setting.

Unit Doesn't Start When Pressing ON/OFF Button

Causes	Solutions
<ul style="list-style-type: none"> ● It is not four minutes after switch off. ● Room temperature is lower than the setting temperature under cooling mode or higher than setting temperature under heating mode. 	<ul style="list-style-type: none"> ■ Wait four minutes. ■ Reset the setting temperature.

The Wind Blowing Out, But The Cooling /Heating Effect Is Bad

Causes	Solutions
<ul style="list-style-type: none"> ● Mistakes in temperature setting ● The air filter is blocked by dust. ● The air inlet or outlet of machine is blocked. ● Turn the air conditioner on in very hot room. ● Cooling capacity is insufficient. ● The doors or windows are open. 	<ul style="list-style-type: none"> ■ Set a proper temperature, setting temperature should be lower than ambient temperature. ■ Clean the air filter. ■ Remove the obstruction. ■ Allow additional time to remove stored heat from walls, ceiling, floor and furniture. ■ Reconfirm the required cooling / heating capacity with your dealer. ■ Close the doors and windows.

Noise or vibration

Causes	Solutions
<ul style="list-style-type: none"> ● The ground is not level or not flat enough. 	<ul style="list-style-type: none"> ■ Place the unit on a flat, level ground if possible.

MAINTENANCE NOTICE

WARNING

- For maintenance or scrap, please contact authorized service centers.
- Maintenance by unqualified person may cause dangers.
- Feed air conditioner with R290 refrigerant, and maintain the air conditioner in strictly accordance with manufacturer's requirements. The chapter is mainly focused on special maintenance requirements for appliance with R290 refrigerant. Ask repairer to read after-sales technical service handbook for detailed information.

Qualification requirements of maintenance personnel

1. Special training additional to usual refrigerating equipment repair procedures is required when equipment with flammable refrigerants is affected. In many countries this training is

carried out by national training organizations that are accredited to teach the relevant national competency standards that may be set in legislation. The achieved competence should be documented by a certificate.

2. The maintenance and repair of the air conditioner must be conducted according to the method recommended by the manufacturer. If other professionals are needed to help maintain and repair the equipment, it should be conducted under the supervision of individuals who have the qualification to repair AC equipped with flammable refrigerant.

Inspection of the Site

Safety inspection must be taken before maintaining equipment with R290 refrigerant to make sure the risk of fire is minimized. Check whether the place is well ventilated, whether anti-static and fire prevention equipment is perfect.

While maintaining the refrigeration system, observe the following precautions before operating the system.

Operating Procedures

1. General work area:

All maintenance staff and others working in the local area shall be instructed on the nature of work being carried out. Work in confined spaces shall be avoided. The area around the workspace shall be sectioned off. Ensure that the conditions within the area have been made safe by control of flammable material.

2. Checking for presence of refrigerant:

The area shall be checked with an appropriate refrigerant detector prior to and during work, to ensure the technician is aware of potentially toxic or flammable atmospheres. Ensure that the leak detection equipment being used is suitable for use with all applicable refrigerants, i.e. non-sparking, adequately sealed or intrinsically safe.

3. Presence of fire extinguisher:

If any hot work is to be conducted on the refrigeration equipment or any associated parts, appropriate fire extinguishing equipment shall be available to hand. Have a dry powder or CO₂ fire extinguisher adjacent to the charging area.

4. No ignition sources:

No person carrying out work in relation to a refrigeration system which involves exposing any pipe work shall use any sources of ignition in such a manner that it may lead to the risk of fire or explosion. All possible ignition sources, including cigarette smoking, should be kept sufficiently far away from the site of installation, repairing, removing and disposal, during which refrigerant can possibly be released to the surrounding space.

Prior to work taking place, the area around the equipment is to be surveyed to make sure that there are no flammable hazards or ignition risks.

'No Smoking' signs shall be displayed.

5. Ventilated Area (open the door and window):

Ensure that the area is in the open or that it is adequately ventilated before breaking into the system or conducting any hot work. A degree of ventilation shall continue during the period that the work is carried out. The ventilation should safely disperse any released refrigerant and preferably expel it externally into the atmosphere.

6. Checks to the refrigeration equipment:

Where electrical components are being changed, they shall be fit for the purpose and to the correct specification. At all times the manufacturer's maintenance and service guidelines shall be followed. If in doubt, consult the manufacturer's technical department for assistance. The following checks shall be applied to installations using flammable refrigerants:

- The charge size is in accordance with the room size within which the refrigerant containing parts are installed.
- The ventilation machinery and outlets are operating adequately and are not obstructed.
- If an indirect refrigerating circuit is being used, the secondary circuit shall be checked for the presence of refrigerant.
- Refrigeration pipe or components are installed in a position where they are unlikely to be exposed to any substance which may corrode refrigerant containing components, unless the components are constructed of materials which are inherently resistant to being corroded or are suitably protected against being so corroded.

7. Checks to electrical devices:

Repair and maintenance to electrical components shall include initial safety checks and component inspection procedures. If a fault exists that could compromise safety, then no electrical supply shall be connected to the circuit until it is satisfactorily dealt with. If the fault cannot be corrected immediately but it is necessary to continue operation, an adequate temporary solution shall be used. This shall be reported to the owner of the equipment so all parties are advised.

Initial safety checks shall include:

- That capacitors are discharged: this shall be done in a safe manner to avoid possibility of sparking.
- That no live electrical components and wiring are exposed while charging, recovering or purging the system.
- Keep continuity of earthing.

Inspection of Cable

Check the cable for wear, corrosion, overvoltage, vibration and check if there are sharp edges and other adverse effects in the surrounding environment. During the inspection, the impact of aging or the continuous vibration of the compressor and the fan on it should be taken into consideration.

Leakage check of R290 refrigerant

Note: Check the leakage of the refrigerant in an environment where there is no potential ignition source. No halogen probe (or any other detector that uses an open flame) should be used.

Leak detection method:

For systems with refrigerant R290, electronic leak detection instrument is available to detect and leak detection should not be conducted in environment with refrigerant. Make sure the

leak detector will not become a potential source of ignition, and is applicable to the measured refrigerant. Leak detector shall be set for the minimum ignitable fuel concentration (percentage) of the refrigerant. Calibrate and adjust to proper gas concentration (no more than 25%) with the used refrigerant.

The fluid used in leak detection is applicable to most refrigerants. But do not use chloride solvents to prevent the reaction between chlorine and refrigerants and the corrosion of copper pipeline.

If you suspect a leak, then remove all the fire from the scene or put out the fire.

If the location of the leak needs to be welded, then all refrigerants need to be recovered, or, isolate all refrigerants away from the leak site (using cut-off valve). Before and during the welding, use OFN to purify the entire system.

Removal and Vacuum Pumping

1. Make sure there is no ignited fire source near the outlet of the vacuum pump and the ventilation is well.
2. Allow the maintenance and other operations of the refrigeration circuit should be carried out according to the general procedure, but the following best operations that the flammability is already taken into consideration are the key. You should follow the following procedures:
 - Remove the refrigerant.
 - Decontaminate the pipeline by inert gases.
 - Evacuation.
 - Decontaminate the pipeline by inert gases again.
 - Cut or weld the pipeline.
3. The refrigerant should be returned to the appropriate storage tank. The system should be blown with oxygen free nitrogen to ensure safety. This process may need to be repeated for several times. This operation shall not be carried out using compressed air or oxygen.
4. Through blowing process, the system is charged into the anaerobic nitrogen to reach the working pressure under the vacuum state, then the oxygen free nitrogen is emitted to the atmosphere, and in the end, vacuumize the system. Repeat this process until all refrigerants in the system is cleared. After the final charging of the anaerobic nitrogen, discharge the gas into the atmosphere pressure, and then the system can be welded. This operation is necessary for welding the pipeline.

Procedures of Charging Refrigerants

As a supplement to the general procedure, the following requirements need to be added:

- Make sure that there is no contamination among different refrigerants when using a refrigerant charging device. The pipeline for charging refrigerants should be as short as possible to reduce the residual of refrigerants in it.
- Storage tanks should remain vertically up.
- Make sure the grounding solutions are already taken before the refrigeration system is charged with refrigerants.
- After finishing the charging (or when it is not yet finished), label the mark on the system.

- Be careful not to overcharge refrigerants.

Scrap and Recovery

Scrap:

Before this procedure, the technical personnel shall be thoroughly familiar with the equipment and all its features, and make a recommended practice for refrigerant safe recovery. For recycling the refrigerant, shall analyze the refrigerant and oil samples before operation. Ensure the required power before the test.

1. Be familiar with the equipment and operation.
2. Disconnect power supply.
3. Before carrying out this process, you have to make sure:
 - If necessary, mechanical equipment operation should facilitate the operation of the refrigerant tank.
 - All personal protective equipment is effective and can be used correctly.
 - The whole recovery process should be carried out under the guidance of qualified personnel.
 - The recovering of equipment and storage tank should comply with the relevant national standards.
4. If possible, the refrigerating system should be vacuumized.
5. If the vacuum state can't be reached; you should extract the refrigerant in each part of the system from many places.
6. Before the start of the recovery, you should ensure that the capacity of the storage tank is sufficient.
7. Start and operate the recovery equipment according to the manufacturer's instructions.
8. Don't fill the tank to its full capacity (the liquid injection volume does not exceed 80% of the tank volume).
9. Even the duration is short, it must not exceed the maximum working pressure of the tank.
10. After the completion of the tank filling and the end of the operation process, you should make sure that the tanks and equipment should be removed quickly and all closing valves in the equipment are closed.
11. The recovered refrigerants are not allowed to be injected into another system before being purified and tested.

Note: The identification should be made after the appliance is scrapped and refrigerants are evacuated. The identification should contain the date and endorsement. Make sure the identification on the appliance can reflect the flammable refrigerants contained in this appliance.

Recovery:

1. The clearance of refrigerants in the system is required when repairing or scrapping the appliance. It is recommended to completely remove the refrigerant.
2. Only a special refrigerant tank can be used when loading the refrigerant into the storage tank. Make sure the capacity of the tank is appropriate to the refrigerant injection quantity in the entire system. All tanks intended to be used for the recovery of refrigerants should have a refrigerant identification (i.e. refrigerant recovery tank). Storage tanks should be

equipped with pressure relief valves and globe valves and they should be in a good condition. If possible, empty tanks should be evacuated and maintained at room temperature before use.

3. The recovery equipment should be kept in a good working condition and equipped with equipment operating instructions for easy access. The equipment should be suitable for the recovery of R290 refrigerants. Besides, there should be a qualified weighting apparatus which can be normally used. The hose should be linked with detachable connection joint of zero leakage rate and be kept in a good condition.

Before using the recovery equipment, check if it is in a good condition and if it gets perfect maintenance. Check if all electrical components are sealed to prevent the leakage of the refrigerant and the fire caused by it. If you have any question, please consult the manufacturer.

4. The recovered refrigerant shall be loaded in the appropriate storage tanks, attached with a transporting instruction, and returned to the refrigerant manufacturer. Don't mix refrigerant in recovery equipment, especially a storage tank.
5. The space loading R290 refrigeration can't be enclosed in the process of transportation. Take anti electrostatic measures if necessary in transportation. In the process of transport, loading and unloading, necessary protective measures must be taken to protect the air conditioner to ensure that the air conditioner is not damaged.
6. When removing the compressor or clearing the compressor oil, make sure the compressor is pumped to an appropriate level to ensure that there is no residual R290 refrigerants in the lubricating oil. The vacuum pumping should be carried out before the compressor is returned to the supplier. Ensure the safety when discharging oil from the system.

REMOTE CONTROLLER INSTRUCTIONS

Carefully read the instructions for safe and correct use of the air conditioner.

Carefully keep the instructions as it can be referred to at any time.

Precautions

- Before first time use of the remote controller, install the batteries and ensure the "+" and "-" poles are correctly positioned.
- Ensure the remote controller is pointed to the signal receiving window and that there is no obstruction between them, the distance is 8m at the maximum.
- Do not let the remote controller drop or fling it at will.
- Do not let any liquid in the remote controller.
- Do not expose the remote controller directly to the sunlight or excessive heat.
- If the remote controller does not function normally, remove the batteries for 30 seconds before reinstall them. If that doesn't work, replace the batteries.
- When replacing the batteries, do not mix the new batteries with old ones or mix batteries of different types, which could cause failure of the remote controller.
- If the remote controller is not to be used for a long period of time, remove the batteries

first, lest the leakage from them may damage the remote controller.

- Properly dispose the discarded batteries.

Note:

1. This is a universal remote controller which provide all the function buttons. Please understand that some of the buttons may not function, depending on the specific air conditioner you have purchased. (If a specific function is not available on the air conditioner, pressing the corresponding button will simply have no respond.)
2. HEAT functions are not available for cool only models, thus this button do not work correspondingly.

Buttons Description

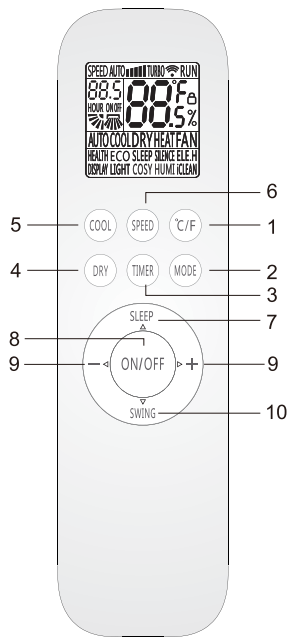

Note:

The remote controller displays all symbols during power-on, other time only display symbols corresponding to current operation.

1. °C/F Button

- The temperature is displayed by default in Celsius.
- Press the "°C/°F" button, you can set the "°C" or "°F".
- The temperature setting range: 16°C (60°F) ~ 32°C (90°F).
- Note: Temperature display in Fahrenheit is not available for some models. When temperature is displayed in Fahrenheit on the remote controller, it might be in Celsius on the unit, the function and operation of which will not be affected.

2. MODE Button

Press this button, you can select operation mode as follows:



Note: Heat mode is not available for cool only units.

Please read the Usage for Mode for a detailed description.

3. TIMER Button

- With the unit on, press this button to set off timer or with it off to set on timer.
- Press this button once, the "ON(OFF)" will flash. Press " + " or " - " to set the number of hours in which the unit will be turned on/off, with an interval of 0.5 hour, and a range of 0.5-24 hours.
- Press it again to confirm the setting, the "ON (OFF)" will stop flashing.
- If the "TIMER" button is not pressed within 10 seconds after the "ON (OFF)" start flashing, the timer setting will be exited.
- If a timer setting is confirmed, press this button again will cancel it.

4. DRY Button

Press this button to enter "DRY" mode.

5. COOL Button

Press this button to enter "COOL" mode.

6. SPEED Button

Press this button, you can select fan speed as follows:

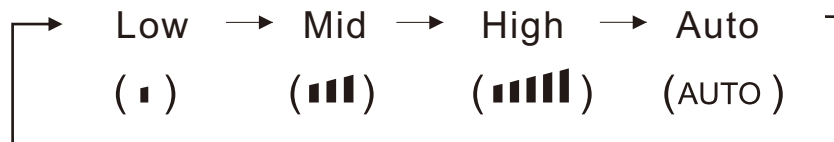

Note: Auto air speed is not available in fan mode.

This button is invalid in dry mode.

7. SLEEP Button

Press this button to enter "SLEEP" mode, which the unit will exit after 10 hours of continuous operation and restore to the previous status.

Note: The sleep function cannot be activated in fan or auto mode.

8. ON/OFF Button

Press this button to turn on/off the unit.

This will clear the existing timer and sleep settings.

9. + & - Button

- Each time the " + " is pressed, the temperature setting will increase by 1°C (1°F) and each time the " - " is pressed, it will decrease by 1°C (1°F).

- The temperature setting range: 16°C (60°F) ~ 32°C (90°F).

Note: The temperature cannot be set in auto or fan mode.

10. SWING Button

- Press this button to activate up/down swing and press it again to turn off the swing function.

11. Child-lock

- Press the "DRY" and "MODE" buttons at the same time and hold for at least 3 seconds to activate or deactivate the child-lock function.
- When the child-lock function is activated, the remote control will indicate "  ".

Usage for Mode

➤ Auto operation mode

1. Press the "ON/OFF" button, the air conditioner starts to operate.
2. Press the "MODE" button, select auto operation mode.
3. By pressing the "SPEED" button, you can select fan speed from Low, Mid, High, Auto.
4. Press the "ON/OFF" button again, the air conditioner stops.

Note: In the auto mode, the temperature settings is non-effective.

➤ Cool/Heat operation mode

1. Press the "ON/OFF" button, the air conditioner starts to operate.
2. Press the "MODE" button, select cool or heat operation mode.
3. By pressing the "+" or "-" button, you can set temperature from 16°C (60°F) to 32°C (90°F), the display changes as you press the button.
4. By pressing the "SPEED" button, you can select fan speed from Low, Mid, High, Auto.
5. Press the "ON/OFF" button again, the air conditioner stops.

Note: The cold wind type has no heating function

➤ Fan operation mode

1. Press the "ON/OFF" button, the air conditioner starts to operate.
2. Press the "MODE" button, select fan operation mode.
3. By pressing the "SPEED" button, you can select fan speed from Low, Mid, High.
4. Press the "ON/OFF" button again, the air conditioner stops.

Note: In the fan mode, the temperature settings is non-effective.

➤ Dry operation mode

1. Press the "ON/OFF" button, the air conditioner starts to operate.
2. Press the "MODE" button, select dry operation mode.
3. By pressing the "+" or "-" button, you can set temperature from 16°C (60°F) to 32°C(90°F), the display changes as you press the button.
4. Press the "ON/OFF" button again, the air conditioner stops.

Note: In the dry mode, the speed settings is non-effective.

Usage

Fix batteries

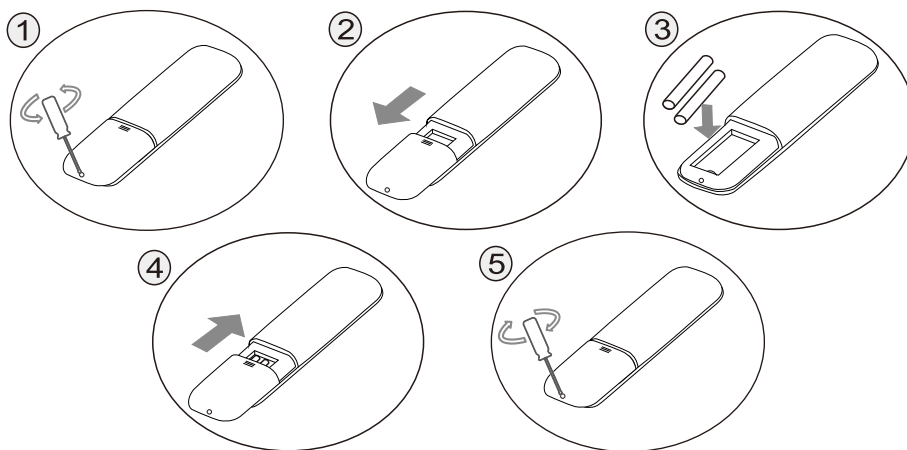

1. Remove the screw on the back of the remote controller.
2. Slide to open the battery cover according to the direction indicated by the arrowhead.
3. Insert two brand new batteries (7#), and position the batteries to the right electric poles (+&-).
4. Put back the battery cover.
5. Tighten the screw on the back of the remote controller.

Note: Some battery cover doesn't have the screw, the actual unit shall prevail.

Veillez lire attentivement et intégralement ce manuel d'utilisation avant d'utiliser l'appareil !
Conservez ce manuel pour pouvoir vous y référer ultérieurement.

Remarque : toutes les illustrations de ce manuel sont fournies à titre indicatif uniquement.
Votre climatiseur peut présenter de légères différences. La forme réelle prévaut. Elles sont susceptibles d'être modifiées sans préavis à des fins d'amélioration future.

AVERTISSEMENT

AVERTISSEMENT : ce climatiseur utilise le réfrigérant inflammable R290.





Remarques : un climatiseur contenant du réfrigérant R290, s'il est manipulé sans précaution, peut causer des dommages graves au corps humain ou aux objets environnants.

- L'espace nécessaire à l'installation, à l'utilisation, à la réparation et au stockage de ce climatiseur doit être conforme au tableau suivant :

Contenu en réfrigérant	Surface de la pièce	Contenu en réfrigérant	Surface de la pièce
$m \leq 152 \text{ g}$	$\geq 4 \text{ m}^2$	$185 < m \leq 250 \text{ g}$	$\geq 12 \text{ m}^2$
$152 < m \leq 185 \text{ g}$	$\geq 9 \text{ m}^2$	$250 < m \leq 304 \text{ g}$	$\geq 15 \text{ m}^2$

- N'utilisez aucune méthode pour accélérer le dégivrage ou nettoyer les parties givrées, à l'exception de celles recommandées par le fabricant.
- Ne percez pas et ne brûlez pas le climatiseur, et vérifiez que la conduite de réfrigérant n'est pas endommagée. Le climatiseur doit être entreposé dans une pièce sans source de chaleur permanente, par exemple une flamme nue, un appareil à gaz en fonctionnement, un radiateur électrique en marche, etc.
- Notez que le réfrigérant peut être insipide.
- Le stockage du climatiseur doit permettre d'éviter tout dommage mécanique causé par un accident.
- L'entretien ou la réparation des climatiseurs utilisant le réfrigérant R290 doit être effectué après un contrôle de sécurité afin de minimiser les risques d'incidents.
- Veillez lire attentivement les instructions avant l'installation, l'utilisation et l'entretien.

Symbole	Remarque	Explication
	AVERTISSEMENT	Ce symbole indique que cet appareil utilise un réfrigérant inflammable. Si le réfrigérant fuit et est exposé à une source d'inflammation externe, il existe un risque d'incendie. (Pour les climatiseurs portant les marquages CE et CB, conformément à la norme IEC 60335-2-40+A1:2016)
		Ce symbole indique que cet appareil

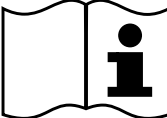
		utilise un matériau à faible vitesse de combustion. (Uniquement pour les climatiseurs avec marquage CB, IEC60335-2-40:2018)
		Ce symbole indique que cet appareil utilise un matériau à faible vitesse de combustion. (Pour les climatiseurs avec marquage CB et marquage CE, IEC 60335-2-40:2022 et EN IEC 60335-2-40:2024)
	ATTENTION	Ce symbole indique que le mode d'emploi doit être lu attentivement.
	ATTENTION	Ce symbole indique que cet équipement doit être manipulé par un technicien de maintenance en se référant au manuel d'installation.
	ATTENTION	Ce symbole indique que des informations sont disponibles, telles que le manuel d'utilisation ou le manuel d'installation.

MESURES DE SÉCURITÉ

Une installation ou une utilisation incorrecte ne respectant pas ces instructions peut causer des blessures ou des dommages aux personnes, aux biens, etc. La gravité est classée selon les indications suivantes :



AVERTISSEMENT

Ce symbole indique un risque de mort ou de blessures graves.



ATTENTION

Ce symbole indique la possibilité de blessures ou de dommages matériels.

- **AVERTISSEMENT** : Gardez l'ouverture de ventilation dégagée de toute obstruction.
- L'entretien ne doit être effectué que conformément aux recommandations du fabricant.
- **AVERTISSEMENT** : L'appareil doit être stocké dans un endroit bien ventilé où la taille de la pièce correspond à la surface de la pièce spécifiée pour le fonctionnement.
- **AVERTISSEMENT** : L'appareil doit être stocké dans une pièce sans flammes nues

fonctionnant en permanence (pour par exemple, un appareil à gaz en fonctionnement) et des sources d'inflammation (par exemple, un radiateur électrique en fonctionnement).

- L'appareil doit être installé conformément aux réglementations nationales en matière de câblage.
- Le respect de la réglementation nationale en matière de gaz doit être respecté.
- Cet appareil peut être utilisé par des enfants âgés de 8 ans et plus et des personnes ayant des capacités physiques, sensorielles ou mentales réduites ou un manque d'expérience et de connaissances s'ils ont reçu une supervision ou des instructions concernant l'utilisation de l'appareil en toute sécurité et comprennent les dangers encourus.
- Les enfants ne doivent pas jouer avec l'appareil.
- Le nettoyage et l'entretien par l'utilisateur ne doivent pas être effectués par des enfants sans surveillance.
- Si le cordon d'alimentation est endommagé, il doit être remplacé par le fabricant, son agent de service ou des personnes de qualification similaire afin d'éviter tout danger.

AVERTISSEMENT

- Cet appareil peut être utilisé par des enfants âgés de 8 ans et plus et par des personnes ayant des capacités physiques, sensorielles ou mentales réduites ou manquant d'expérience et de connaissances, à condition qu'ils soient surveillés ou qu'ils aient reçu des instructions concernant l'utilisation de l'appareil en toute sécurité et qu'ils comprennent les dangers encourus. Les enfants ne doivent pas jouer avec l'appareil. Le nettoyage et l'entretien par l'utilisateur ne doivent pas être effectués par des enfants sans surveillance. (Uniquement pour les climatiseurs portant le marquage CE)
- Cet appareil n'est pas destiné à être utilisé par des personnes (y compris des enfants) ayant des capacités physiques, sensorielles ou mentales réduites, ou manquant d'expérience et de connaissances, à moins qu'elles n'aient reçu une supervision ou des instructions concernant l'utilisation de l'appareil par une personne responsable de leur sécurité. Les enfants doivent être surveillés afin de s'assurer qu'ils ne jouent pas avec l'appareil. (Sauf pour les climatiseurs portant le marquage CE)
- Cet appareil est conçu pour une utilisation en intérieur uniquement.
- Le climatiseur doit être mis à la terre. Une mise à la terre incomplète peut entraîner des chocs électriques.
- Ne connectez pas le fil de terre à la conduite de gaz, à la conduite d'eau, au paratonnerre ou au fil de terre du téléphone.
- Après l'installation, un contrôle de fuite à la terre doit être effectué à l'aide d'un appareil de mesure de tension.
- Un disjoncteur différentiel de capacité nominale doit être installé pour éviter tout risque d'électrocution.
- N'installez pas le climatiseur dans un endroit où se trouvent des gaz ou des liquides inflammables. Cela pourrait provoquer un incendie ou une explosion.
- Si le cordon d'alimentation est endommagé, il doit être remplacé par le fabricant, son agent de service ou une personne qualifiée similaire.

- Les spécifications du fusible sont imprimées sur la carte de circuit imprimé, par exemple : CA 250 V/5 A.
- Ne mettez pas vos mains ou des objets dans les entrées ou sorties d'air. Cela pourrait causer des blessures ou endommager l'appareil. o Ne touchez pas les ailettes oscillantes. Cela pourrait mouiller vos doigts et endommager les pièces mobiles des ailettes.
- N'essayez pas de réparer le climatiseur vous-même. Vous pourriez vous blesser ou causer d'autres dysfonctionnements.
- En cas d'orage, veuillez couper l'alimentation électrique principale afin d'éviter d'endommager l'appareil.
- N'utilisez pas de détergent liquide ou corrosif pour nettoyer l'appareil et ne renversez pas d'eau ou d'autres liquides dessus, car cela pourrait endommager les composants en plastique, voire provoquer un choc électrique.
- N'utilisez pas l'appareil dans une pièce humide telle qu'une salle de bain ou une buanderie.
- Ne touchez pas l'appareil avec les mains mouillées ou humides, ni lorsque vous êtes pieds nus.
- Ne tirez pas sur l'appareil par le cordon d'alimentation.
- Ne retirez aucune pièce de l'appareil sans l'autorisation d'un technicien agréé.
- Ne déplacez pas l'appareil, sauf si l'alimentation électrique a été coupée et que le cordon d'alimentation est attaché à la colonne de pliage et d'enroulement.
- N'utilisez pas l'appareil avec une fiche endommagée ou une prise desserrée.
- Les conduits raccordés à un appareil ne doivent contenir aucune source d'inflammation.

AVERTISSEMENT

Le non-respect des précautions ci-dessous peut entraîner un choc électrique, un incendie ou des blessures corporelles.

1. La fiche doit être branchée dans une prise correctement installée et mise à la terre.
2. N'utilisez pas de rallonge ni d'adaptateur avec cet appareil.

ATTENTION

- N'exposez pas votre corps à l'air froid pendant une longue période. Cela pourrait détériorer votre condition physique et causer des problèmes de santé.
- Ne bloquez pas l'entrée ou la sortie d'air, sinon la capacité de refroidissement/chauffage sera réduite, voire entraînera l'arrêt du système.
- Fermez les fenêtres et les portes, sinon la capacité de refroidissement/chauffage sera réduite.
- Si le filtre à air est très sale, la capacité de refroidissement/chauffage sera réduite. Veuillez nettoyer le filtre à air régulièrement.

Avertissement DEEE

Signification du symbole représentant une poubelle barrée d'une croix :

Ne jetez pas les appareils électriques avec les déchets municipaux non triés, utilisez les installations de collecte sélective.

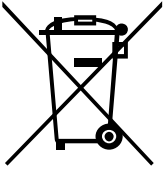

Contactez votre administration locale pour obtenir des informations sur les systèmes de collecte disponibles. Si les appareils électriques sont jetés dans des décharges ou des dépotoirs, des substances dangereuses peuvent s'infiltrer dans les nappes phréatiques et entrer dans la chaîne alimentaire, nuisant ainsi à votre santé et à votre bien-être. Lorsque vous remplacez d'anciens appareils par des nouveaux, le détaillant est légalement tenu de reprendre vos anciens appareils pour les éliminer, au moins gratuitement.

DESCRIPTION DES PIÈCES

VUE DE FACE

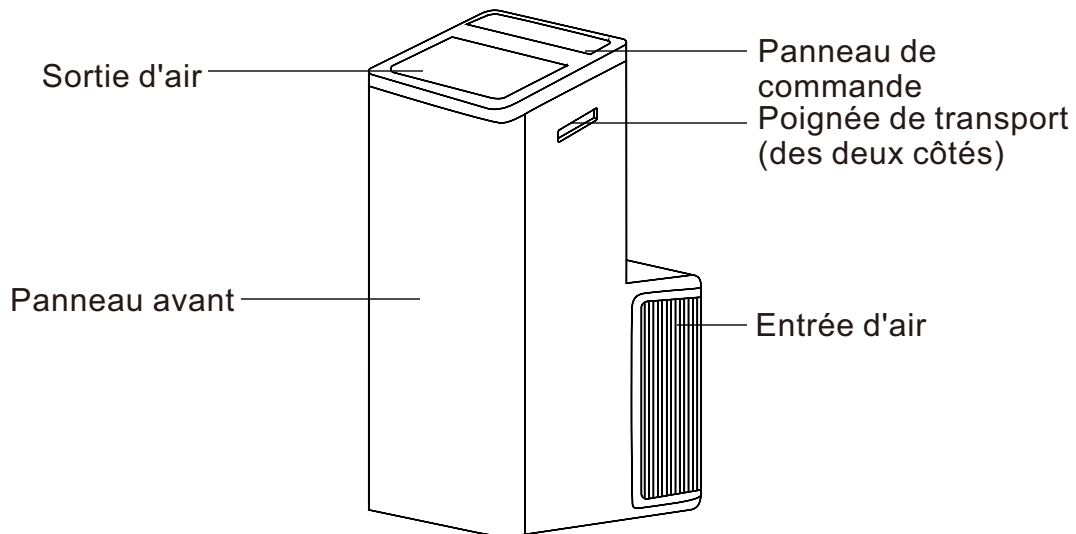

VUE ARRIÈRE

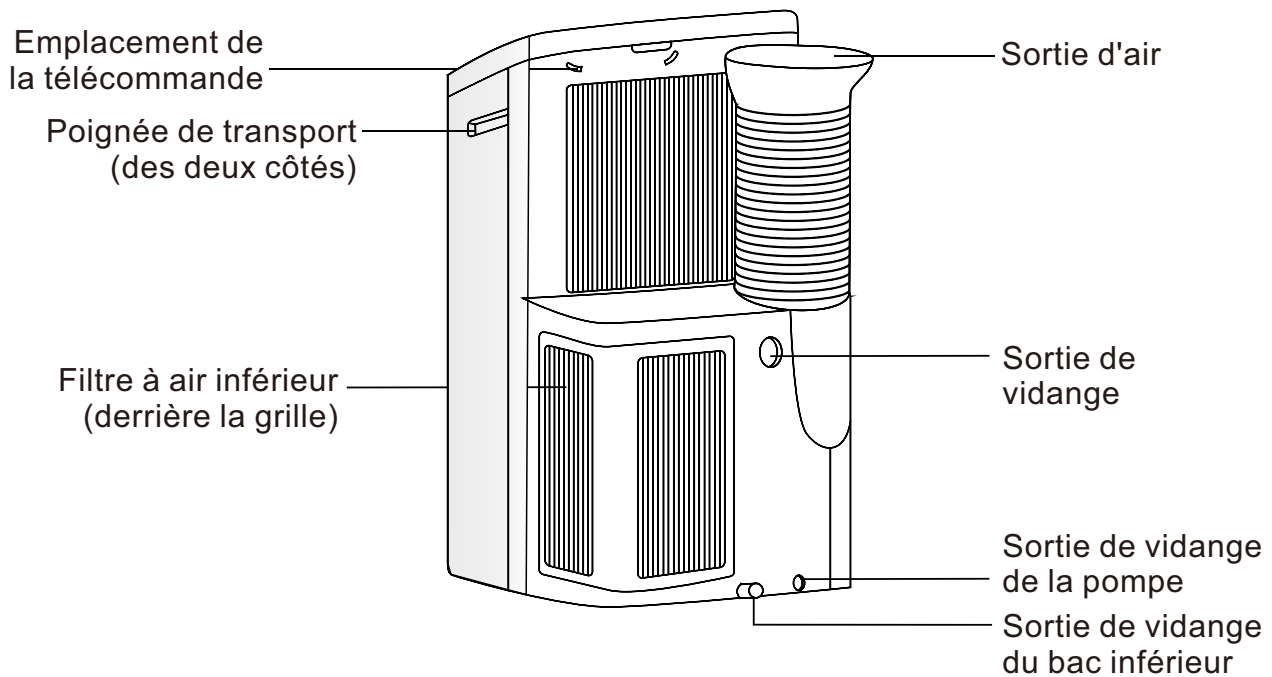

REMARQUE

- Les descriptions contenues dans ce manuel d'utilisation peuvent présenter de légères différences par rapport aux informations promotionnelles et à l'appareil réel. Veuillez vous référer à l'appareil réel acheté. Merci.
- La plage de température de fonctionnement du climatiseur est comprise entre **16 et 35 °C (60 et 95 °F)** en mode refroidissement et entre **5 et 27 °C (41 et 80 °F)** en mode chauffage.

PANNEAU DE COMMANDE

Il existe quatre types de panneaux de commande, Fig.A, Fig.B, Fig.C et Fig.D, la forme réelle doit prévalent.

Fig. A

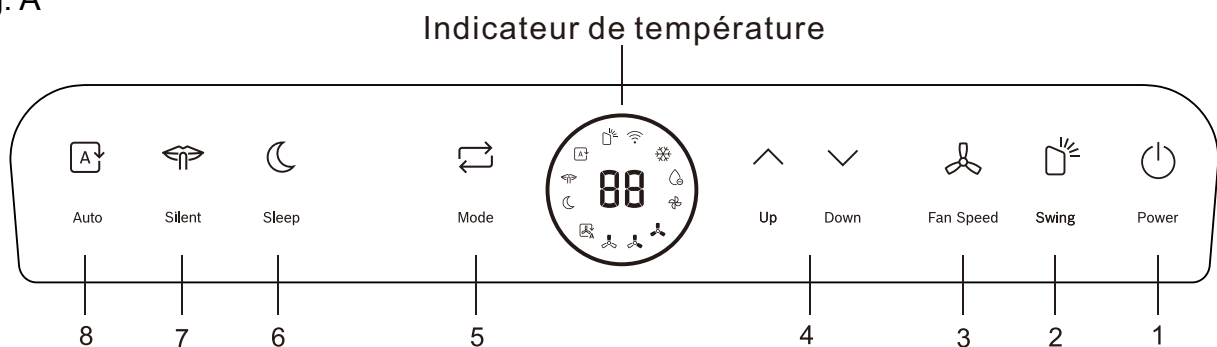

Fig.B

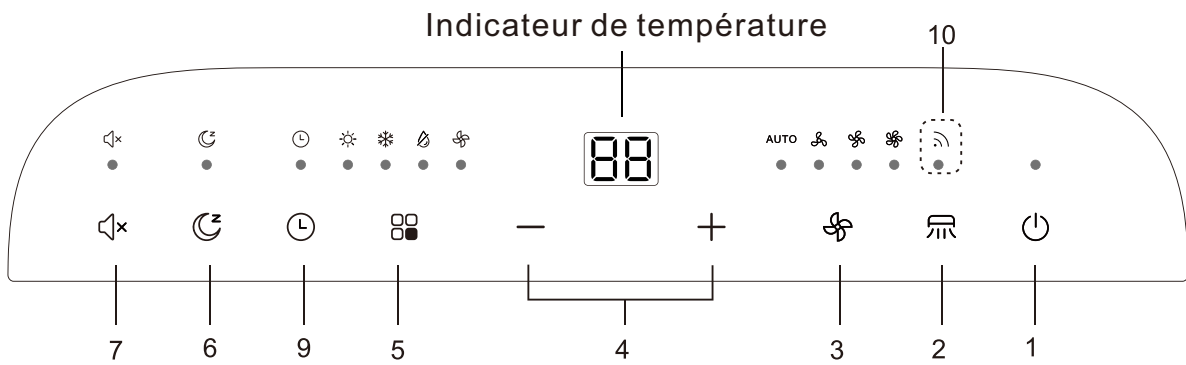

Fig. C

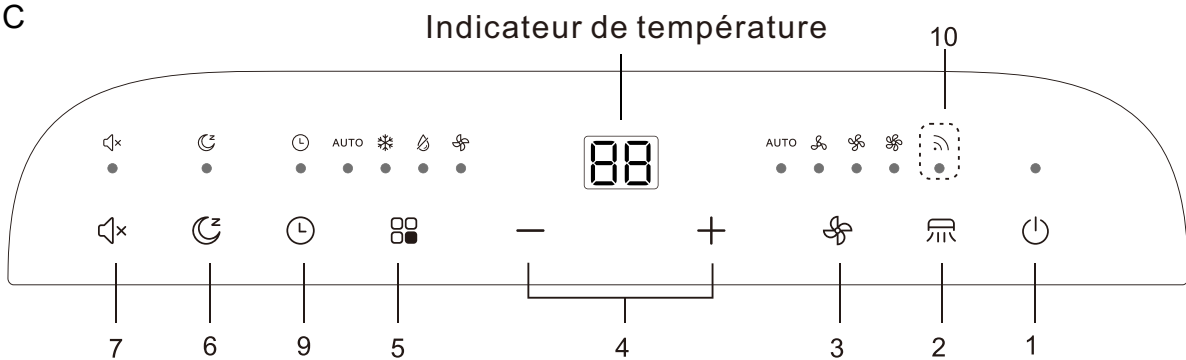
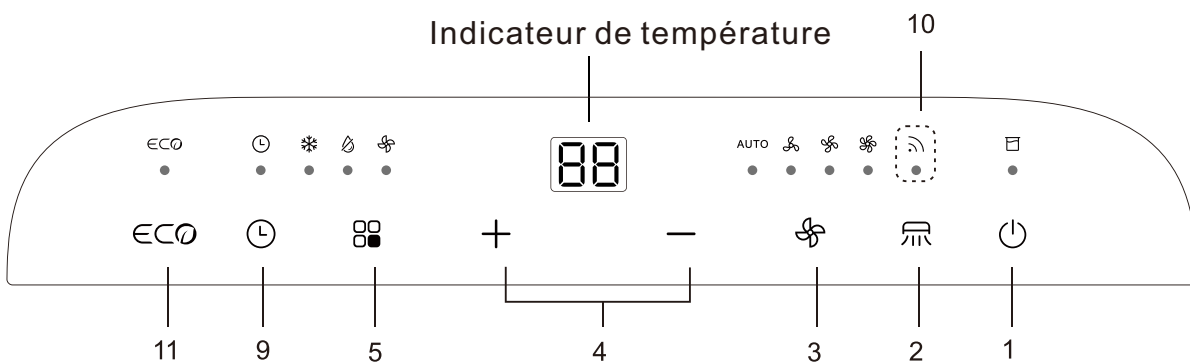
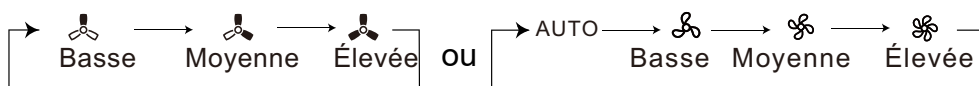

Fig. D



Boutons de fonction

1. Bouton : appuyez sur ce bouton pour mettre l'appareil en marche ou l'arrêter.
2. Bouton / -- Appuyez sur ce bouton pour allumer le voyant lumineux d'oscillation.
3. Bouton / -- Appuyez sur ce bouton pour sélectionner la vitesse du ventilateur comme suit :



Le voyant lumineux de vitesse du ventilateur s'allume en fonction de la vitesse sélectionnée.

4. Bouton /- ou /+
 a. Chaque fois que vous appuyez sur le bouton (/- ou (/+, la température réglée augmente ou diminue de 1 °C (1 °F). La température réglée varie entre 16 °C (60 °F) et 32 °C (90 °F).

b. En appuyant simultanément sur les boutons (/-) et (/+) en même temps (≥3s), l'affichage bascule entre Celsius et Fahrenheit.

5. Bouton / -- Appuyez sur ce bouton pour sélectionner le mode de fonctionnement comme suit :

Appareils à refroidissement seul : → → ou → → →

Type pompe à chaleur : → → →

Le voyant lumineux du mode s'allume selon le mode sélectionné.

6. Bouton / -- Appuyez sur ce bouton pour passer en mode veille. L'appareil sortira de ce mode après 8 heures de fonctionnement continu et reprendra son état précédent.

Remarque : la fonction SLEEP ne peut pas être activée en mode ventilateur et déshumidification.

7. Bouton -- Dans ce mode, l'appareil fonctionne au niveau sonore le plus bas tout en ajustant et en contrôlant automatiquement la puissance de refroidissement en fonction de la température sélectionnée et des conditions environnementales.

Bouton -- En activant cette fonction en mode refroidissement du climatiseur, le bruit de l'appareil est encore réduit. Pour l'activer, appuyez sur le bouton.

8. Bouton -- Appuyez sur ce bouton pour que l'appareil sélectionne automatiquement la vitesse de ventilation optimale en fonction de la température sélectionnée et des conditions environnementales.

9. Bouton

- a. Appuyez sur le bouton « » pour allumer le voyant lumineux de la minuterie.
 b. Appuyez sur le bouton /- ou /+ pour sélectionner la durée souhaitée.
 c. Après avoir réglé le temps sur 5 secondes sans autre opération, la fonction de minuterie se déclenche automatiquement. Si vous appuyez sur le bouton de la minuterie, qu'aucune opération n'est effectuée dans les 5 secondes ou que le temps réglé est 0, la fonction de minuterie est automatiquement annulée.
 d. Lorsque la fonction de minuterie est activée, l'appareil affiche le temps restant en appuyant une fois sur le bouton « minuterie » et annule la fonction de minuterie en appuyant à nouveau dessus.

Remarque : lorsque l'appareil est allumé, appuyez sur ce bouton pour désactiver la minuterie.

Lorsque l'appareil est éteint, appuyez sur ce bouton pour activer le minuteur.

10. Fonction WI-FI

Appuyez sur le bouton « » et maintenez-le enfoncé pendant 5 secondes pour activer le

Wi-Fi et permettre la connexion. Une fois la connexion Wi-Fi établie, le voyant s'allume et l'affichage précédent est rétabli.

Remarque : veuillez vous reporter au manuel WiFi pour obtenir des instructions détaillées.



Si le panneau de commande ne comporte pas le symbole «  », la fonction WI-FI n'est pas disponible.

11. Bouton  -- Appuyez sur ce bouton en mode refroidissement pour que le climatiseur à fréquence variable passe en mode ECO, qui consomme le moins d'électricité, et en sorte automatiquement au bout de 8 heures.

- Le mode ECO n'est pas disponible sur les climatiseurs à fréquence fixe.
- Le changement de mode ou l'extinction de la télécommande annule automatiquement la fonction ECO.

Remarque : la consommation d'électricité est influencée par la température ambiante, la structure de la maison, etc. Lorsque la température ambiante est élevée ou que la maison est grande, utilisez le mode ECO avec prudence.

Indicateur TEMP.

En mode refroidissement ou chauffage, lorsque vous appuyez sur le bouton ( / -) ou ( / +), la température de consigne s'affiche et peut être réglée.

1. En mode auto, refroidissement et chauffage, l'indicateur TEMP. affiche la température de consigne.
2. En mode déshumidification et ventilation, l'indicateur TEMP. affiche la température ambiante.

FONCTIONNEMENT

AVERTISSEMENT

Le non-respect des précautions ci-dessous peut entraîner un choc électrique, un incendie, une explosion ou des blessures corporelles.

1. La fiche doit être branchée dans une prise individuelle correctement installée et mise à la terre.
2. N'utilisez pas de rallonge ni d'adaptateur avec cet appareil.



Avant de démarrer l'appareil

1. Choisissez un emplacement approprié, assurez-vous que l'appareil est à proximité d'une prise électrique.
2. Installez le tuyau d'évacuation flexible et le kit de glissière de fenêtre réglable.
3. Branchez l'appareil dans une prise appropriée.



Mode de fonctionnement chauffage (les appareils à refroidissement seul ne disposent pas de fonction chauffage)

1. Appuyez plusieurs fois sur le bouton MODE jusqu'à ce que le voyant de chauffage

s'allume.

2. Appuyez sur les boutons ( /-) et ( /+) pour régler la température souhaitée.
3. Appuyez sur le bouton FAN pour sélectionner la vitesse du ventilateur.

Mode de fonctionnement en refroidissement

1. Appuyez plusieurs fois sur le bouton MODE jusqu'à ce que le voyant de refroidissement s'allume.
2. Appuyez sur les boutons ( /-) et ( /+) pour régler la température souhaitée.
3. Appuyez sur le bouton FAN pour sélectionner la vitesse du ventilateur.

Mode de fonctionnement du séchage

1. Appuyez plusieurs fois sur le bouton MODE jusqu'à ce que le voyant de séchage s'allume.
2. Le ventilateur fonctionnera à une vitesse fixe dans ce mode de fonctionnement.
3. Fermez les fenêtres et les portes pour obtenir un effet déshumidificateur optimal.

Remarque : la température de réglage et la vitesse du ventilateur ne peuvent pas être ajustées.

Mode de fonctionnement du ventilateur

1. Appuyez plusieurs fois sur le bouton MODE jusqu'à ce que le voyant du ventilateur s'allume.
2. Appuyez sur le bouton FAN pour sélectionner la vitesse du ventilateur.





Remarque : la température de réglage ne peut pas être ajustée.



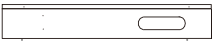

Fonction de redémarrage automatique

En cas de coupure de courant, l'appareil redémarre automatiquement dans le dernier mode/avec les derniers réglages utilisés dès que le courant est rétabli. Le compresseur redémarre après 3 minutes.

1. Réglage : appuyez 10 fois sur le bouton Sleep en moins de 5 secondes, le buzzer retentit 4 fois.
2. Annuler : appuyez 10 fois sur le bouton veille dans les 5 secondes, le buzzer retentit 2 fois.

ACCESSOIRES

Pièces	Nom des pièces	Quantité
	Kit coulissant pour fenêtre (#)	1 pièce
	Vis de type A (#)	2 pièces
	Vis de type B (nbre)	6 pièces
	Support de sécurité (#)	1 pièce

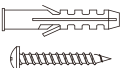
	Joint en mousse de type A (adhésif) (#)	2 pièces
	Joint en mousse de type B (non adhésif) (#)	1 pièce
	Adaptateur B (embouchure ronde) (#) Adaptateur d'évacuation murale(#)	1 jeu
	Tuyau de vidange	1 pièce
	Télécommande	1 pièce
	Douille à vis d'expansion (#) Vis de type C (#)	4 pièces 4 pièces

REMARQUE : pièces en option (#), certains modèles n'en sont pas équipés.

REMARQUE :

Toutes les illustrations de ce manuel sont fournies à titre indicatif uniquement. Votre climatiseur peut présenter de légères différences. La forme réelle prévaut. Elles sont susceptibles d'être modifiées sans préavis à des fins d'amélioration future.

Remarques concernant les volets d'aération des climatiseurs mobiles :

1. Avec les modèles dotés d'une fonction de balayage automatique du vent, l'angle d'ouverture des volets d'aération ne peut être inférieur à l'angle de sortie minimal automatique du vent lors de l'utilisation.
2. Modèles sans fonction de balayage automatique du vent, angle d'ouverture minimum des volets d'aération : à partir de la position fermée des volets d'aération, 5 grilles. L'angle d'ouverture des volets d'aération ne peut être inférieur à l'angle d'ouverture minimum lors de l'utilisation.

AVIS D'INSTALLATION

Déballage et inspection

- Ouvrez le carton et vérifiez l'appareil dans un endroit bien ventilé (porte et fenêtre ouvertes) et sans source d'inflammation.

Remarque : les opérateurs doivent porter des dispositifs antistatiques.

- Il est nécessaire de faire vérifier par un professionnel s'il y a une fuite de réfrigérant avant l'ouverture du carton ; arrêtez l'installation du climatiseur si une fuite est détectée.
- Les équipements de prévention des incendies et les précautions antistatiques doivent être préparés bien avant la vérification. Vérifiez ensuite la conduite de réfrigérant pour voir s'il y a des traces de collision et si son aspect est satisfaisant.

Principes de sécurité pour l'installation d'un climatiseur

- Un dispositif de prévention des incendies doit être préparé avant l'installation.
- Veillez à ce que le site d'installation soit bien ventilé (ouvrez les portes et les fenêtres).
- Les sources d'inflammation, le tabagisme et les appels téléphoniques sont interdits dans les zones où se trouve le réfrigérant R290.
- Des précautions antistatiques sont nécessaires pour l'installation du climatiseur, par exemple le port de vêtements et de gants en pur coton.
- Maintenir le détecteur de fuites en état de fonctionnement pendant l'installation.
- En cas de fuite de réfrigérant R290 pendant l'installation, vous devez immédiatement détecter la concentration dans l'environnement intérieur jusqu'à ce qu'elle atteigne un niveau sûr. Si la fuite de réfrigérant affecte les performances de l'appareil, veuillez immédiatement arrêter son fonctionnement. L'appareil doit d'abord être mis sous vide, puis renvoyé au centre de maintenance pour traitement.
- Tenez les appareils électriques, les interrupteurs, les prises, les sources de chaleur à haute température et les sources d'électricité statique à l'écart de la zone située sous les côtés de l'appareil.
- L'appareil doit être installé dans un endroit accessible pour l'installation et la maintenance, sans obstacles susceptibles de bloquer les entrées ou sorties d'air des appareils, et doit être tenu à l'écart de toute source de chaleur, de conditions inflammables ou explosives.

Exigences relatives à l'installation Position

- Évitez les endroits où il y a des fuites de gaz inflammables ou explosifs ou où il y a des gaz fortement agressifs.
- Évitez les endroits soumis à de forts champs électriques/magnétiques artificiels.
- Évitez les endroits soumis à des bruits et à des résonances.
- Évitez les conditions naturelles difficiles (par exemple, forte suie, vent sableux violent, ensoleillement direct ou sources de chaleur à haute température).
- Évitez les endroits accessibles aux enfants.
- Choisissez un endroit facile d'accès pour l'entretien et les réparations, et bien ventilé.

Inspection de l'environnement d'installation

- Vérifiez la plaque signalétique de l'appareil pour vous assurer que le réfrigérant est bien du R290.
- Vérifiez la surface au sol de la pièce. L'espace ne doit pas être inférieur à l'espace utilisable indiqué dans les spécifications. L'unité doit être installée dans un endroit bien ventilé.
- Vérifiez l'environnement autour du lieu d'installation : le R290 ne doit pas être installé dans un espace clos réservé d'un bâtiment.

ATTENTION

Si les émissions de l'équipement ne répondent pas aux exigences techniques de la norme CEI 61000-3-3, les précautions suivantes doivent être prises.

ATTENTION : cet appareil ne peut être connecté qu'à une alimentation dont l'impédance du système ne dépasse pas Z_{max} . Si nécessaire, veuillez consulter votre fournisseur d'électricité pour obtenir des informations sur l'impédance du système.

Type de produit	Z_{max} .
AM-09B5A4/QBR2-C1	0,371

INSTALLATION

Guide du client

- Le client doit disposer d'une alimentation électrique conforme à celle indiquée sur l'étiquette du climatiseur.
- Il doit utiliser une prise de terre dédiée et efficace, compatible avec la fiche du climatiseur.
- L'appareil doit être installé conformément à la réglementation nationale en matière de câblage.
- La fiche doit être facilement accessible après l'installation.

Choisissez le meilleur emplacement

1. Installez le climatiseur mobile dans un endroit plat et spacieux où les sorties d'air ne seront pas obstruées.

Un sol irrégulier peut entraîner un bruit ou des vibrations supplémentaires, voire endommager l'appareil.

2. Ne couvrez pas les entrées d'air, les sorties d'air ou le récepteur de signal de la télécommande de l'appareil, car cela pourrait l'endommager.
3. Un espace minimum doit être maintenu par rapport aux murs ou autres obstacles, comme le montre la figure de droite.

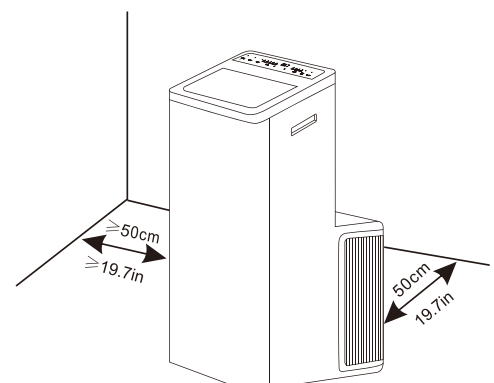

Remarque : 1. Le climatiseur ne doit pas être utilisé dans la buanderie.

2. La prise doit être accessible une fois l'appareil installé.

Instructions de montage du conduit

- En mode refroidissement, chauffage et séchage, le conduit d'évacuation doit être installé, tandis qu'en mode ventilation, il n'est pas nécessaire.
- En fonction des besoins réels, le conduit d'évacuation peut être modérément comprimé et tendu, mais ne peut être étiré ou plié de manière arbitraire.
- Le conduit d'évacuation peut être raccordé à une fenêtre ou installé dans le mur. En fonction des besoins réels, vous pouvez effectuer l'installation à l'aide des accessoires de l'appareil.

1. Installez l'adaptateur A et l'adaptateur B sur le conduit d'évacuation.
2. Raccordez le conduit d'évacuation au connecteur de sortie d'air situé à l'arrière de l'appareil.

Appuyez sur le conduit d'évacuation vers le bas et attendez d'entendre un « clic » pour terminer l'installation.

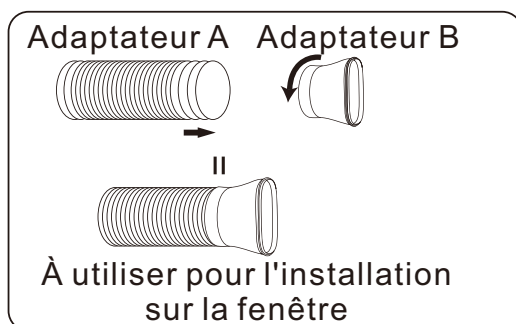

Étape 1

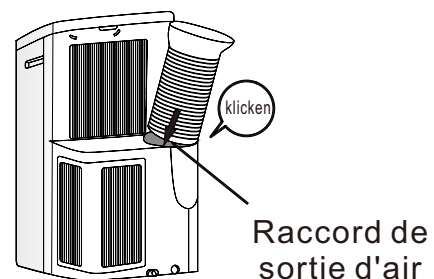

Étape 2

Installez le kit coulissant pour fenêtre

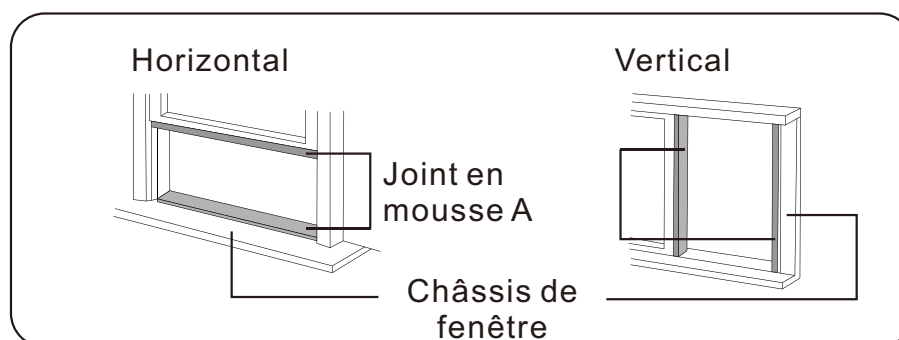

1. Coupez le joint en mousse (type adhésif) à la longueur appropriée et fixez-le au châssis de la fenêtre.

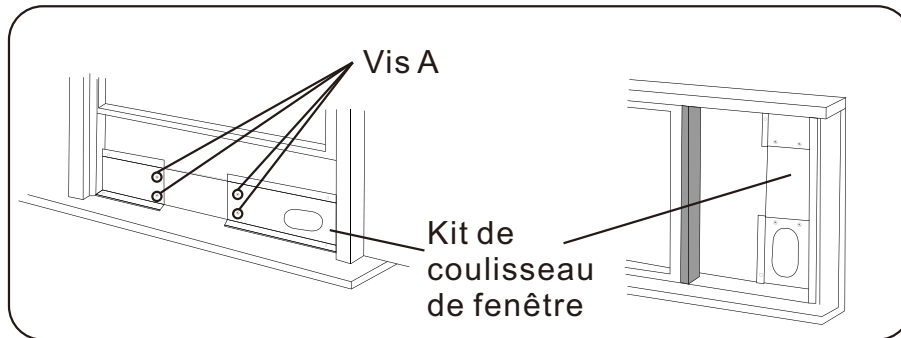

2. Fixez le kit coulissant pour fenêtre au châssis de la fenêtre. Réglez la longueur du kit coulissant pour fenêtre : desserrez la vis A pour régler la longueur du kit coulissant pour fenêtre, puis serrez la vis lorsque la longueur vous convient.

Remarque : la longueur du kit de coulisseau de fenêtre est comprise entre 47 cm et 130 cm.

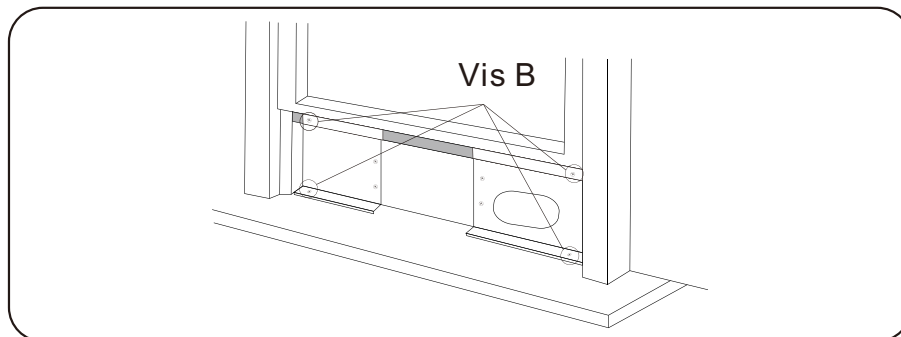

3. Abaissez la fenêtre avec précaution. Fixez le panneau d'aération à l'aide de 4 vis de type B, plus une vis pour chaque extension.

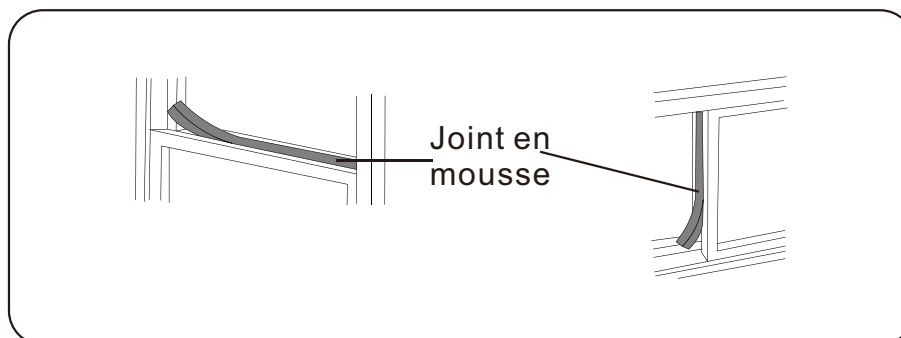

4. Découpez le joint en mousse B (non adhésif) à la largeur de la fenêtre. Insérez le joint en mousse B entre la vitre et la fenêtre pour empêcher l'air et les insectes de pénétrer dans la pièce.

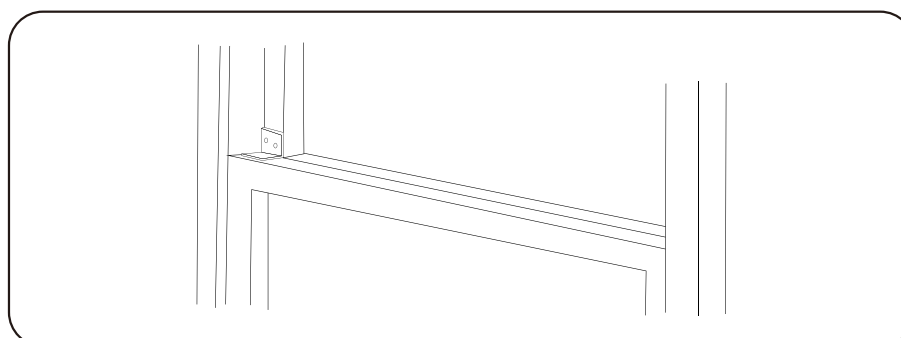

5. Installez le support de sécurité à l'aide d'une vis de type B, comme indiqué.

Installez le conduit d'évacuation dans la fenêtre.

Retirez l'appareil avec le conduit d'évacuation emballé à côté de la fenêtre, puis connectez l'adaptateur B (embouchure plate) du conduit d'évacuation à la fenêtre. (Fig. E)

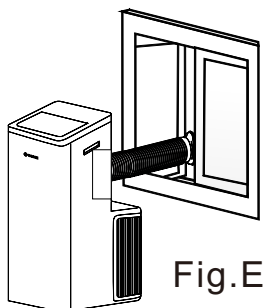

Fig.E

Installez le conduit d'évacuation dans le mur

1. Préparez un trou dans le mur. Installez l'adaptateur d'évacuation mural sur le mur à l'aide de 4 douilles à vis à expansion et de vis de type C, en veillant à bien le fixer.
2. Raccordez le conduit d'évacuation à l'adaptateur mural d'évacuation. (Fig. G)

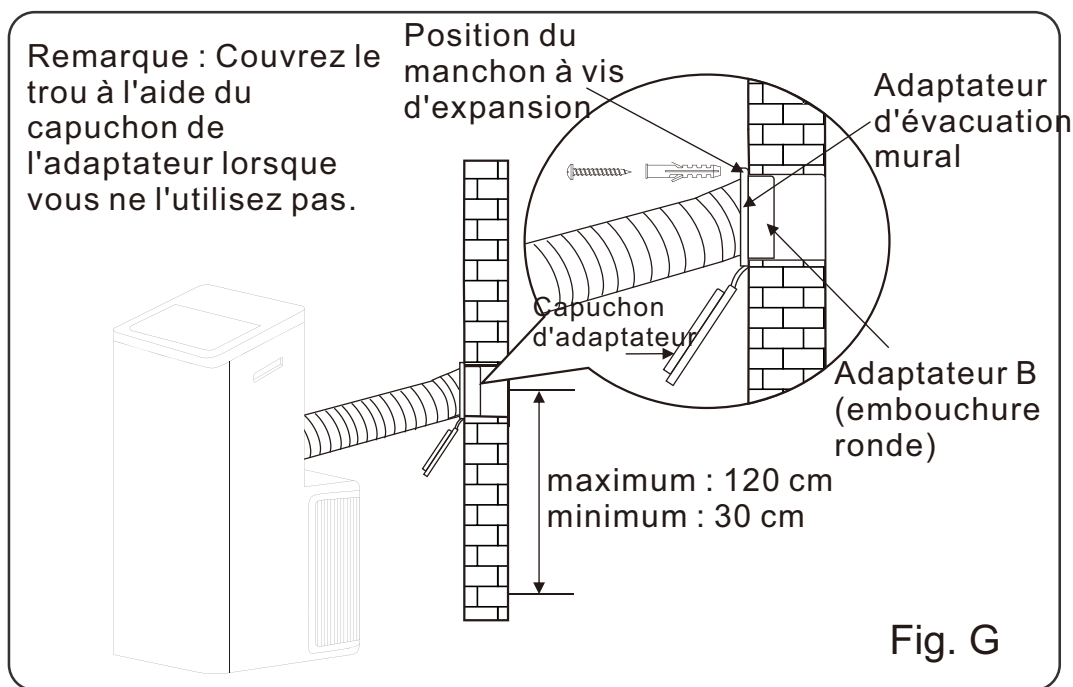
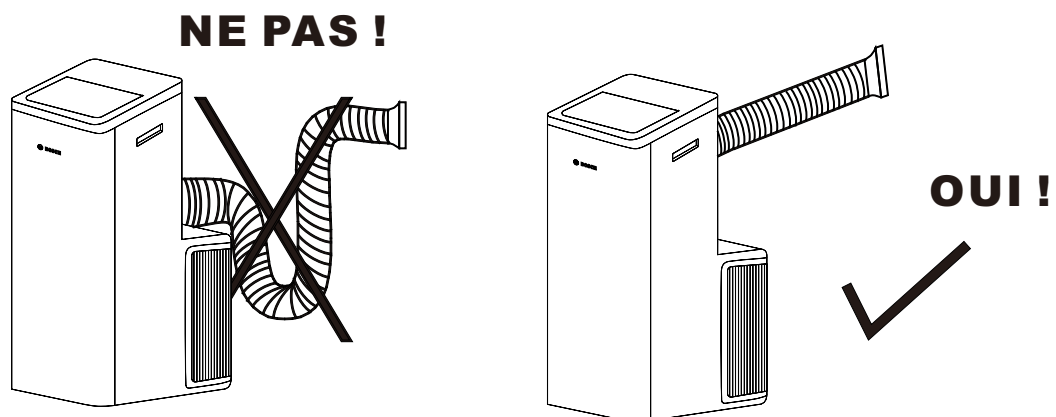

Fig. G

Remarque :

1. Le conduit peut être comprimé jusqu'à une longueur minimale de 270 mm et étendu jusqu'à une longueur maximale de 1 500 mm. Il est préférable de maintenir la longueur du conduit à un minimum.

2. Étirer ou plier excessivement le conduit affectera l'efficacité du refroidissement. (Comme le montre la figure suivante)



Sans installation

Si l'appareil n'est pas équipé du kit coulissant pour fenêtre et d'un système d'évacuation mural, et si l'adaptateur B est comme celui illustré à la figure H, vous pouvez ouvrir légèrement la fenêtre et le positionner comme indiqué à la figure I.

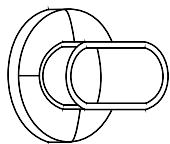

Fig. H

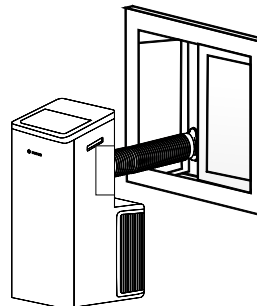
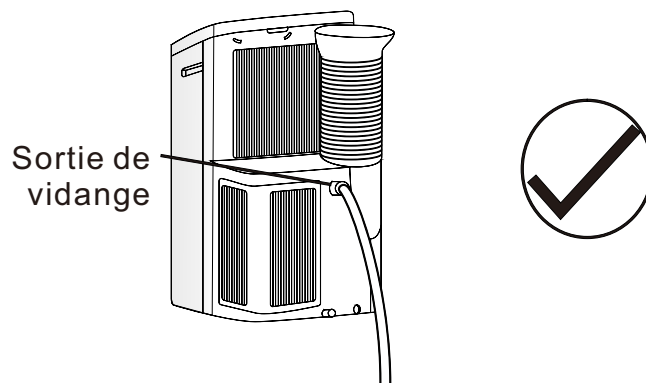

Fig. I

Évacuation de l'eau

- En mode déshumidification, retirez le bouchon de vidange supérieur à l'arrière de l'appareil. Fixez le tuyau de vidange au trou. Placez l'autre extrémité du tuyau dans le système d'évacuation ou dans une autre zone de vidange.



- Si l'appareil que vous avez acheté est équipé d'une sortie de vidange à pompe, comme illustré ci-dessous, veuillez procéder à la vidange de la manière suivante :
Retirez le bouchon de vidange de la pompe à l'arrière de l'appareil, fixez le tuyau de vidange au trou. Placez l'autre extrémité du tuyau dans le système d'évacuation ou dans un autre endroit approprié.

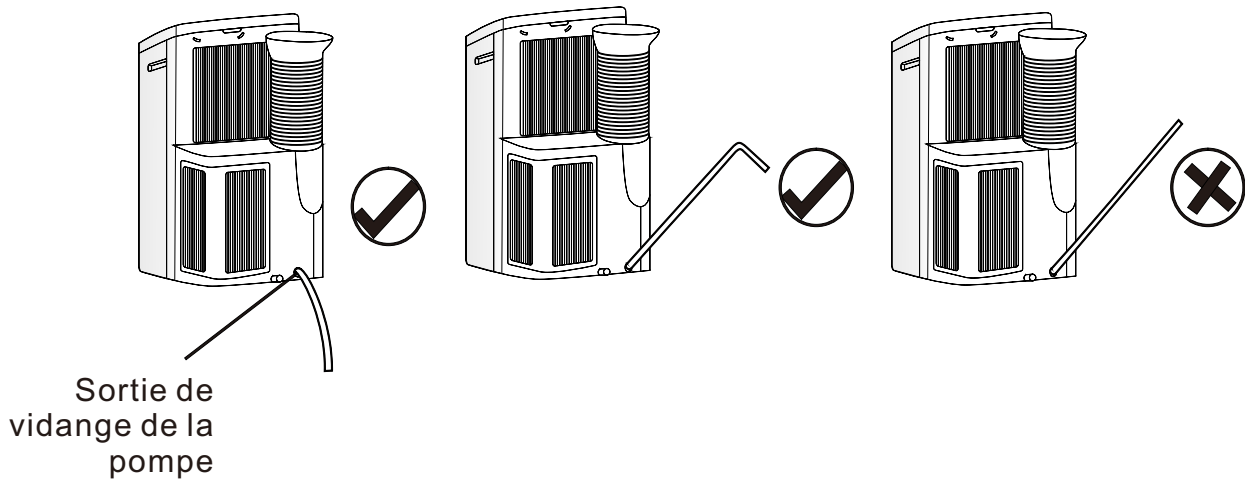

Remarque : assurez-vous que le tuyau est bien fixé et qu'il n'y a pas de fuites. Dirigez le tuyau vers le drain, en vous assurant qu'il n'y a pas de plis qui pourraient empêcher l'eau de s'écouler. Placez l'extrémité du tuyau dans le drain et assurez-vous qu'elle est bien vers le bas pour permettre à l'eau de s'écouler librement. Ne la laissez jamais vers le haut.

Lorsque le niveau d'eau du bac inférieur atteint le niveau prédéterminé, l'écran numérique affiche « P1 » (certains modèles affichent « FL ») et le voyant « » s'allume.

Déplacez délicatement l'appareil vers un endroit où se trouve un drain, retirez le bouchon de vidange inférieur et laissez l'eau s'écouler.

Vous pouvez également utiliser un récipient pour recueillir les gouttes d'eau s'écoulant du drain.

Réinstallez le bouchon de vidange inférieur et redémarrez la machine jusqu'à ce que le symbole « P1 » ou « FL » disparaisse. Si l'erreur se répète, appelez le service après-vente.

REMARQUE : veillez à réinstaller le bouchon de vidange inférieur avant d'utiliser l'appareil.

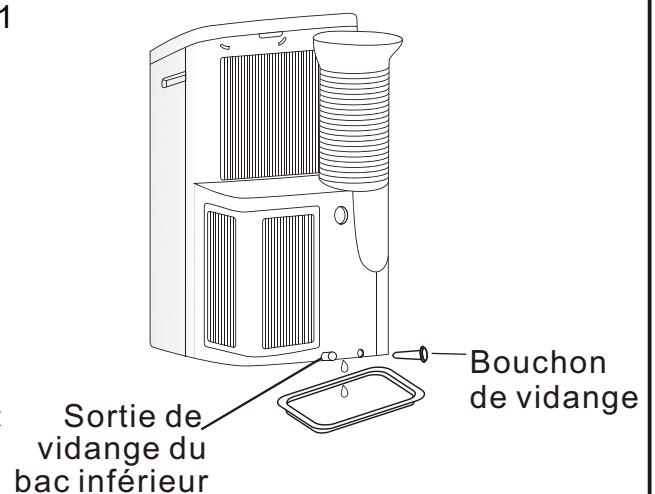

ENTRETIEN

AVERTISSEMENT

- Avant de nettoyer le climatiseur, il doit être éteint et l'alimentation électrique doit être coupée pendant plus de 5 minutes, sinon il y a un risque d'électrocution.
- N'utilisez pas d'essence, de benzène, de diluant ou tout autre produit chimique, ni d'insecticide liquide sur le climatiseur, car ces substances peuvent provoquer l'écaillage de la peinture, la fissuration ou la déformation des pièces en plastique.
- N'essayez jamais de nettoyer l'appareil en versant de l'eau directement sur l'une de ses surfaces, car cela pourrait endommager les composants électriques et l'isolation des câbles.

Nettoyez l'appareil

Lorsque l'appareil est sale, nettoyez-le délicatement à l'aide d'un chiffon humide et d'eau tiède à moins de 40°C (104°F).

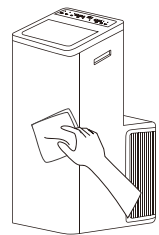

Nettoyez le filtre à air

1. Retirez le filtre à air.

Retirez le filtre à air supérieur et le filtre à air inférieur.

Remarque : si l'entrée d'air inférieure est fixée par une vis, veuillez d'abord retirer la vis.

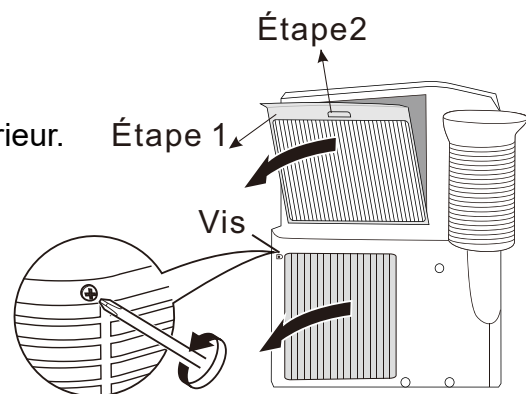

2. Nettoyez le filtre à air.

Utilisez un aspirateur ou de l'eau pour rincer le filtre, et si celui-ci est très sale (par exemple, s'il présente des salissures grasses de type), nettoyez-le à l'eau tiède (à moins de 40 °C) avec un détergent doux dissous, puis laissez-le sécher à l'air libre à l'ombre.

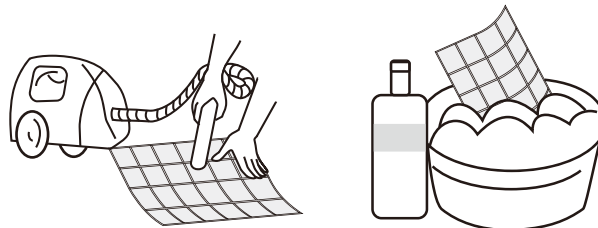

3. Réinstallez le filtre séché dans l'ordre inverse du démontage. Remettez le couvercle du filtre en place.

Stockage et entretien en fin de saison :

Si le climatiseur ne doit pas être utilisé pendant une longue période :

1. Videz complètement le réservoir de collecte d'eau et laissez le bouchon de vidange et le bouchon en caoutchouc retirés pendant une longue période afin d'éliminer tout résidu. Une fois que le réservoir est complètement vidé et qu'il ne s'écoule plus d'eau, remettez le bouchon en caoutchouc et le bouchon en place.
2. Retirez et nettoyez le filtre, laissez-le sécher complètement, puis réinstallez-le.
3. Il est recommandé d'enrouler le cordon d'alimentation et de le ranger à l'écart du sol afin d'éviter qu'il ne soit écrasé ou plié, ce qui pourrait l'endommager.
4. Retirez les piles de la télécommande (le cas échéant).
5. Rangez le climatiseur dans un endroit frais et sec, à l'abri de la lumière directe du soleil, des températures extrêmes et de la poussière excessive.

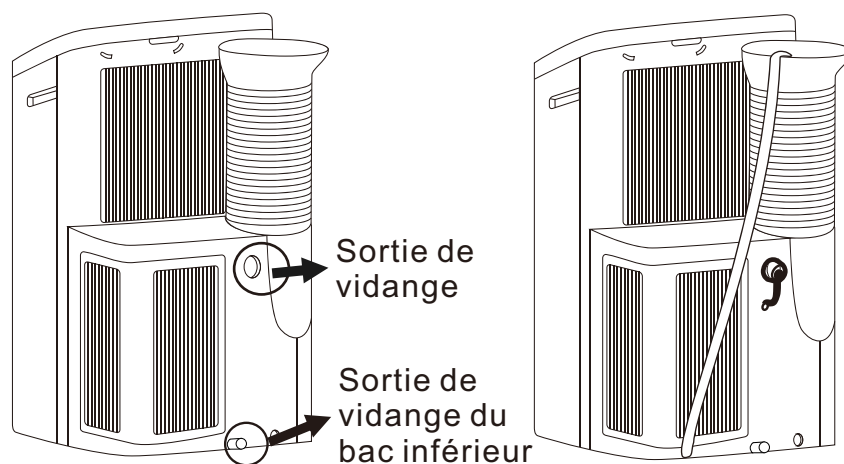
**Avant de réutiliser le climatiseur :**

1. Assurez-vous que le filtre et le bouchon de vidange sont bien en place.
2. Vérifiez que le cordon est en bon état, sans fissures ni dommages.
3. Insérez des piles neuves dans la télécommande.
4. Installez le climatiseur comme indiqué dans les instructions d'installation.

DÉPANNAGE

Pour éviter les frais d'intervention d'un technicien, essayez les suggestions ci-dessous pour voir si vous pouvez résoudre votre problème sans aide extérieure.

Le climatiseur ne fonctionne pas	
Causes	Solutions
<ul style="list-style-type: none"> ● L'interrupteur d'alimentation est désactivé. ● Panne d'alimentation électrique. ● Le fusible est grillé. ● Le temps de démarrage défini n'est pas atteint. 	<ul style="list-style-type: none"> ■ Mettez l'appareil sous tension. ■ Attendez que l'alimentation électrique soit rétablie. ■ Faites remplacer le fusible par un professionnel. ■ Attendez ou réinitialisez le réglage d'origine.

L'appareil ne démarre pas lorsque vous appuyez sur le bouton ON/OFF	
Causes	Solutions
<ul style="list-style-type: none"> ● Moins de quatre minutes se sont écoulées depuis la mise hors tension. ● La température ambiante est inférieure à la température réglée en mode refroidissement ou supérieure à la température réglée en mode chauffage. 	<ul style="list-style-type: none"> ■ Attendez quatre minutes. ■ Réinitialisez la température de consigne.

Le vent souffle, mais l'effet de refroidissement/chauffage est mauvais	
Causes	Solutions
<ul style="list-style-type: none"> ● Erreurs dans le réglage de la température ● Le filtre à air est obstrué par de la poussière. ● L'entrée ou la sortie d'air de l'appareil est obstruée. ● Allumez le climatiseur dans une pièce très chaude. ● La capacité de refroidissement est insuffisante. ● Les portes ou les fenêtres sont ouvertes. 	<ul style="list-style-type: none"> ■ Réglez une température appropriée, qui doit être inférieure à la température ambiante. ■ Nettoyez le filtre à air. ■ Retirez l'obstacle. ■ Prévoyez un délai supplémentaire pour évacuer la chaleur accumulée dans les murs, le plafond, le sol et les meubles. ■ Vérifiez à nouveau la capacité de refroidissement/chauffage requise auprès de votre revendeur. ■ Fermez les portes et les fenêtres.

Bruit ou vibrations	
Causes	Solutions
<ul style="list-style-type: none"> ● Le sol n'est pas plat ou suffisamment nivelé. 	<ul style="list-style-type: none"> ■ Placez l'appareil sur un sol plat et nivelé si possible.

AVIS D'ENTRETIEN

AVERTISSEMENT

- Pour toute opération d'entretien ou de mise au rebut, veuillez contacter les centres de service agréés.
- Une maintenance effectuée par une personne non qualifiée peut présenter des dangers.
- Alimentez le climatiseur avec du réfrigérant R290 et entretenez-le en respectant strictement les exigences du fabricant. Ce chapitre traite principalement des exigences d'entretien particulières pour les appareils utilisant du réfrigérant R290. Demandez au réparateur de consulter le manuel d'entretien technique après-vente pour obtenir des informations détaillées.

Exigences de qualification du personnel d'entretien

1. Une formation spéciale, en plus des procédures habituelles de réparation des équipements de réfrigération, est requise lorsque des équipements utilisant des réfrigérants inflammables sont concernés. Dans de nombreux pays, cette formation est dispensée par des organismes nationaux de formation agréés pour enseigner les normes de compétence nationales pertinentes qui peuvent être fixées par la législation. Les compétences acquises doivent être attestées par un certificat.
2. L'entretien et la réparation du climatiseur doivent être effectués selon la méthode recommandée par le fabricant. Si d'autres professionnels sont nécessaires pour aider à entretenir et réparer l'équipement, cela doit être fait sous la supervision de personnes qualifiées pour réparer les climatiseurs équipés de réfrigérants inflammables.

Inspection du site

Une inspection de sécurité doit être effectuée avant d'entretenir un équipement utilisant le réfrigérant R290 afin de s'assurer que le risque d'incendie est réduit au minimum. Vérifiez si le lieu est bien ventilé et si les équipements antistatiques et de prévention des incendies sont en parfait état.

Lors de l'entretien du système de réfrigération, respectez les précautions suivantes avant de mettre le système en service.

Procédures d'utilisation

1. Zone de travail générale :

Tout le personnel de maintenance et les autres personnes travaillant dans la zone locale doivent être informés de la nature des travaux effectués. Les travaux dans des espaces confinés doivent être évités. La zone autour de l'espace de travail doit être délimitée. Assurez-vous que les conditions dans la zone ont été sécurisées en contrôlant les matériaux inflammables.

2. Vérification de la présence de réfrigérant :

La zone doit être contrôlée à l'aide d'un détecteur de réfrigérant approprié avant et pendant les travaux, afin de s'assurer que le technicien est conscient des atmosphères potentiellement toxiques ou inflammables. Assurez-vous que l'équipement de détection des

fuites utilisé est adapté à tous les réfrigérants concernés, c'est-à-dire qu'il ne produit pas d'étincelles, qu'il est correctement scellé ou qu'il est intrinsèquement sûr.

3. Présence d'un extincteur :

Si des travaux à chaud doivent être effectués sur l'équipement de réfrigération ou sur des pièces associées, un équipement d'extinction d'incendie approprié doit être disponible à portée de main. Disposez d'un extincteur à poudre sèche ou à CO₂ à proximité de la zone de chargement.

4. Absence de sources d'inflammation :

Aucune personne effectuant des travaux sur un système de réfrigération impliquant l'exposition de tuyauteries ne doit utiliser de sources d'inflammation susceptibles d'entraîner un risque d'incendie ou d'explosion. Toutes les sources d'inflammation possibles, y compris la cigarette, doivent être maintenues à une distance suffisante du site d'installation, de réparation, de démontage et d'élimination, pendant lesquels du réfrigérant peut être libéré dans l'espace environnant.

Avant le début des travaux, la zone autour de l'équipement doit être inspectée afin de s'assurer qu'il n'y a pas de risques d'inflammabilité ou d'inflammation.

Des panneaux « Interdiction de fumer » doivent être affichés.

5. Zone ventilée (ouvrir la porte et la fenêtre) :

Assurez-vous que la zone est ouverte ou suffisamment ventilée avant d'intervenir sur le système ou d'effectuer des travaux à chaud. Une ventilation adéquate doit être maintenue pendant toute la durée des travaux. La ventilation doit permettre de disperser en toute sécurité tout fluide frigorigène libéré et, de préférence, de l'expulser à l'extérieur dans l'atmosphère.

6. Vérifications de l'équipement de réfrigération :

Lorsque des composants électriques sont remplacés, ils doivent être adaptés à l'usage prévu et conformes aux spécifications requises. Les consignes d'entretien et de maintenance du fabricant doivent être respectées à tout moment. En cas de doute, consultez le service technique du fabricant pour obtenir de l'aide. Les contrôles suivants doivent être effectués sur les installations utilisant des réfrigérants inflammables :

- La quantité de charge est adaptée à la taille de la pièce dans laquelle les pièces contenant le réfrigérant sont installées.
- Les appareils de ventilation et les sorties fonctionnent correctement et ne sont pas obstrués.
- Si un circuit de réfrigération indirect est utilisé, le circuit secondaire doit être vérifié pour s'assurer de la présence de réfrigérant.
- Les tuyaux ou composants de réfrigération sont installés dans une position où ils ne sont pas susceptibles d'être exposés à des substances pouvant corroder les composants contenant du réfrigérant, à moins que ces composants ne soient fabriqués dans des matériaux intrinsèquement résistants à la corrosion ou protégés de manière appropriée contre celle-ci.

7. Contrôles des dispositifs électriques :

La réparation et l'entretien des composants électriques doivent inclure des contrôles de sécurité initiaux et des procédures d'inspection des composants. En cas de défaut susceptible de compromettre la sécurité, aucune alimentation électrique ne doit être

connectée au circuit tant que le problème n'a pas été résolu de manière satisfaisante. Si le défaut ne peut être corrigé immédiatement mais qu'il est nécessaire de poursuivre le fonctionnement, une solution temporaire adéquate doit être mise en place. Cela doit être signalé au propriétaire de l'équipement afin que toutes les parties soient informées.

Les contrôles de sécurité initiaux doivent inclure :

- La décharge des condensateurs : celle-ci doit être effectuée de manière sûre afin d'éviter tout risque d'étincelles.
- Qu'aucun composant électrique sous tension ni aucun câblage ne soit exposé pendant la charge, la récupération ou la purge du système.
- Le maintien de la continuité de la mise à la terre.

Inspection du câble

Vérifiez l'état du câble (usure, corrosion, surtension, vibrations) et vérifiez s'il y a des arêtes vives et d'autres effets néfastes dans l'environnement immédiat. Lors de l'inspection, il convient de tenir compte de l'impact du vieillissement ou des vibrations continues du compresseur et du ventilateur sur le câble.

Contrôle des fuites de réfrigérant R290

Remarque : vérifiez les fuites de réfrigérant dans un environnement où il n'y a aucune source d'inflammation potentielle. N'utilisez pas de sonde halogène (ou tout autre détecteur utilisant une flamme nue).

Méthode de détection des fuites :

Pour les systèmes utilisant le réfrigérant R290, un instrument électronique de détection des fuites est disponible. La détection des fuites ne doit pas être effectuée dans un environnement contenant du réfrigérant. Assurez-vous que le détecteur de fuites ne devient pas une source potentielle d'inflammation et qu'il est adapté au réfrigérant mesuré. Le détecteur de fuites doit être réglé sur la concentration minimale d'inflammabilité (pourcentage) du réfrigérant. Calibrez et réglez-le sur la concentration de gaz appropriée (pas plus de 25 %) avec le réfrigérant utilisé.

Le fluide utilisé pour la détection des fuites est compatible avec la plupart des réfrigérants. Cependant, n'utilisez pas de solvants chlorés afin d'éviter toute réaction entre le chlore et les réfrigérants, ainsi que la corrosion des tuyaux en cuivre.

Si vous soupçonnez une fuite, éliminez tout risque d'incendie sur les lieux ou éteignez le feu.

Si l'emplacement de la fuite doit être soudé, tous les réfrigérants doivent être récupérés ou isolés du site de la fuite (à l'aide d'une vanne d'arrêt). Avant et pendant le soudage, utilisez de l'OFN pour purifier l'ensemble du système.

Retrait et pompage sous vide

1. Assurez-vous qu'il n'y a pas de source d'inflammation à proximité de la sortie de la pompe à vide et que la ventilation est bonne.
2. Toutes les opérations de maintenance et autres opérations du circuit de réfrigération

doivent être effectuées conformément à la procédure générale, mais il est essentiel de suivre les meilleures pratiques suivantes, qui tiennent déjà compte de l'inflammabilité. Vous devez suivre les procédures suivantes :

- Retirez le réfrigérant.
 - Décontaminez la canalisation à l'aide de gaz inertes.
 - Évacuez.
 - Décontaminez à nouveau la canalisation à l'aide de gaz inertes.
 - Couper ou souder la canalisation.
3. Le réfrigérant doit être renvoyé vers le réservoir de stockage approprié. Le système doit être purgé à l'azote exempt d'oxygène afin de garantir la sécurité. Ce processus peut devoir être répété plusieurs fois. Cette opération ne doit pas être effectuée à l'aide d'air comprimé ou d'oxygène.
 4. Grâce au processus de soufflage, le système est chargé en azote anaérobie pour atteindre la pression de service sous vide, puis l'azote sans oxygène est émis dans l'atmosphère et, enfin, le système est mis sous vide. Répétez ce processus jusqu'à ce que tous les réfrigérants du système soient éliminés. Après le chargement final en azote anaérobie, déchargez le gaz à la pression atmosphérique, puis le système peut être soudé. Cette opération est nécessaire pour souder la canalisation.

Procédures de chargement des réfrigérants

En complément de la procédure générale, les exigences suivantes doivent être ajoutées :

- Assurez-vous qu'il n'y a pas de contamination entre les différents réfrigérants lorsque vous utilisez un dispositif de chargement de réfrigérant. La canalisation de chargement des réfrigérants doit être aussi courte que possible afin de réduire les résidus de réfrigérants qu'elle contient.
- Les réservoirs de stockage doivent rester en position verticale.
- Assurez-vous que les solutions de mise à la terre sont déjà en place avant de charger le système de réfrigération en réfrigérants.
- Une fois le remplissage terminé (ou avant qu'il ne soit terminé), apposer une étiquette sur le système.
- Veillez à ne pas surcharger les réfrigérants.

Récupération et mise au rebut

Mise au rebut :

Avant cette procédure, le personnel technique doit bien connaître l'équipement et toutes ses caractéristiques, et établir une pratique recommandée pour la récupération sécuritaire des réfrigérants. Pour recycler le réfrigérant, il faut analyser les échantillons de réfrigérant et d'huile avant l'opération. Assurez-vous que l'alimentation électrique requise est disponible avant le test.

1. Familiarisez-vous avec l'équipement et son fonctionnement.
2. Débranchez l'alimentation électrique.
3. Avant d'effectuer cette opération, vous devez vous assurer que :
 - Si nécessaire, le fonctionnement de l'équipement mécanique doit faciliter le

fonctionnement du réservoir de réfrigérant.

- Tous les équipements de protection individuelle sont efficaces et peuvent être utilisés correctement.
 - L'ensemble du processus de récupération doit être effectué sous la supervision d'un personnel qualifié.
 - La récupération des équipements et du réservoir de stockage doit être conforme aux normes nationales applicables.
4. Si possible, le système de réfrigération doit être mis sous vide.
 5. Si l'état de vide ne peut être atteint, vous devez extraire le réfrigérant de chaque partie du système à partir de plusieurs endroits.
 6. Avant de commencer la récupération, vous devez vous assurer que la capacité du réservoir de stockage est suffisante.
 7. Démarrez et utilisez l'équipement de récupération conformément aux instructions du fabricant.
 8. Ne remplissez pas le réservoir à sa capacité maximale (le volume d'injection de liquide ne doit pas dépasser 80 % du volume du réservoir).
 9. Même si la durée est courte, la pression maximale de service du réservoir ne doit pas être dépassée.
 10. Une fois le remplissage du réservoir terminé et le processus d'exploitation achevé, vous devez vous assurer que les réservoirs et l'équipement sont rapidement retirés et que toutes les vannes de fermeture de l'équipement sont fermées.
 11. Les réfrigérants récupérés ne doivent pas être injectés dans un autre système avant d'avoir été purifiés et testés.

Remarque : l'identification doit être effectuée après la mise au rebut de l'appareil et l'évacuation des réfrigérants. L'identification doit contenir la date et la mention. Assurez-vous que l'identification sur l'appareil reflète les réfrigérants inflammables contenus dans cet appareil.

Récupération :

7. La purge des réfrigérants dans le système est nécessaire lors de la réparation ou de la mise au rebut de l'appareil. Il est recommandé de retirer complètement le réfrigérant.
8. Seul un réservoir spécial peut être utilisé pour charger le réfrigérant dans le réservoir de stockage. Assurez-vous que la capacité du réservoir est adaptée à la quantité de réfrigérant injectée dans l'ensemble du système. Tous les réservoirs destinés à la récupération des réfrigérants doivent porter une identification du réfrigérant (c'est-à-dire « réservoir de récupération de réfrigérant »). Les réservoirs de stockage doivent être équipés de soupapes de décompression et de vannes à soupape, et ceux-ci doivent être en bon état. Si possible, les réservoirs vides doivent être évacués et maintenus à température ambiante avant utilisation.
9. L'équipement de récupération doit être maintenu en bon état de fonctionnement et accompagné d'un mode d'emploi facilement accessible. L'équipement doit être adapté à la récupération des réfrigérants R290. En outre, il doit exister un appareil de pesage qualifié pouvant être utilisé normalement. Le tuyau doit être relié à un raccord détachable sans fuite et être maintenu en bon état.

Avant d'utiliser l'équipement de récupération, vérifiez qu'il est en bon état et qu'il a été

parfaitement entretenu. Vérifiez que tous les composants électriques sont étanches afin d'éviter toute fuite de réfrigérant et tout incendie qui pourrait en résulter. Si vous avez des questions, veuillez consulter le fabricant.

10. Le réfrigérant récupéré doit être chargé dans des réservoirs de stockage appropriés, accompagné d'une notice de transport, et renvoyé au fabricant du réfrigérant. Ne mélangez pas les réfrigérants dans l'équipement de récupération, en particulier dans un réservoir de stockage.
11. L'espace de chargement du réfrigérant R290 ne doit pas être fermé pendant le transport. Prenez des mesures antistatiques si nécessaire pendant le transport. Pendant le transport, le chargement et le déchargement, des mesures de protection nécessaires doivent être prises pour protéger le climatiseur afin de s'assurer qu'il ne soit pas endommagé.
12. Lors du démontage du compresseur ou de la vidange de l'huile du compresseur, assurez-vous que le compresseur est pompé à un niveau approprié afin de garantir qu'il ne reste pas de réfrigérant R290 dans l'huile lubrifiante. Le pompage sous vide doit être effectué avant de renvoyer le compresseur au fournisseur. Veillez à la sécurité lors de la vidange de l'huile du système.

INSTRUCTIONS DE LA TÉLÉCOMMANDE

Lisez attentivement les instructions pour une utilisation sûre et correcte du climatiseur.

Conservez soigneusement les instructions, car vous pourrez vous y référer à tout moment.

Précautions

- Avant d'utiliser la télécommande pour la première fois, installez les piles et assurez-vous que les pôles « + » et « - » sont correctement positionnés.
- Assurez-vous que la télécommande est dirigée vers la fenêtre de réception du signal et qu'il n'y a aucun obstacle entre les deux, la distance maximale étant de 8 m.
- Ne laissez pas tomber la télécommande et ne la lancez pas à volonté.
- Ne laissez aucun liquide pénétrer dans la télécommande.
- N'exposez pas la télécommande directement au soleil ou à une chaleur excessive.
- Si la télécommande ne fonctionne pas normalement, retirez les piles pendant 30 secondes avant de les réinstaller. Si cela ne fonctionne pas, remplacez les piles.
- Lors du remplacement des piles, ne mélangez pas les piles neuves avec les anciennes ni des piles de types différents, car cela pourrait entraîner un dysfonctionnement de la télécommande.
- Si vous ne comptez pas utiliser la télécommande pendant une longue période, retirez d'abord les piles afin d'éviter que leur fuite n'endommage la télécommande.
- Éliminez les piles usagées de manière appropriée.

Remarque :

1. Il s'agit d'une télécommande universelle qui dispose de toutes les touches de fonction. Veuillez noter que certaines touches peuvent ne pas fonctionner, selon le modèle de climatiseur que vous avez acheté. (Si une fonction spécifique n'est pas disponible sur le

climatiseur, appuyer sur la touche correspondante n'aura tout simplement aucun effet.)

2. Les fonctions HEAT ne sont pas disponibles sur les modèles uniquement destinés au refroidissement, ce bouton ne fonctionne donc pas.

Description des boutons

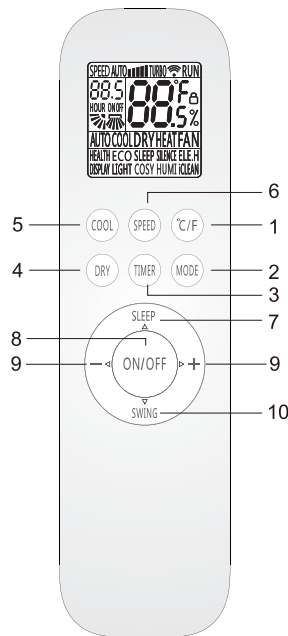

Remarque :

La télécommande affiche tous les symboles lors de la mise sous tension, le reste du temps, elle n'affiche que les symboles correspondant à l'opération en cours.

1. Bouton °C/°F

- La température est affichée par défaut en degrés Celsius.
- Appuyez sur le bouton « °C/°F » pour régler la température en « °C » ou « °F ».
- Plage de réglage de la température : 16 °C (60 °F) à 32 °C (90 °F).
- Remarque : l'affichage de la température en Fahrenheit n'est pas disponible sur certains modèles. Lorsque la température est affichée en Fahrenheit sur la télécommande, elle peut être en Celsius sur l'appareil, ce qui n'affecte en rien son fonctionnement.

2. Bouton MODE

Appuyez sur ce bouton pour sélectionner le mode de fonctionnement comme suit :

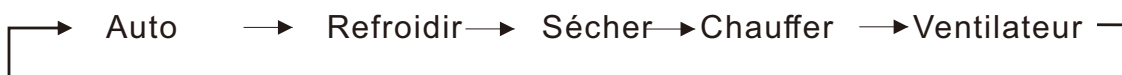

Remarque : le mode chauffage n'est pas disponible pour les appareils à refroidissement seul.

Veuillez lire la section « Utilisation du mode » pour une description détaillée.

3. Bouton TIMER

- Lorsque l'appareil est allumé, appuyez sur ce bouton pour désactiver la minuterie ou, lorsqu'il est éteint, pour l'activer.
- Appuyez une fois sur ce bouton, « ON(OFF) » clignotera. Appuyez sur « + » ou « - » pour régler le nombre d'heures pendant lesquelles l'appareil sera allumé/éteint, avec un intervalle de 0,5 heure et une plage de 0,5 à 24 heures.
- Appuyez à nouveau pour confirmer le réglage, « ON (OFF) » cessera de clignoter.
- Si vous n'appuyez pas sur le bouton « T IMER » dans les 10 secondes suivant le clignotement de « ON (O F F) », le réglage de la minuterie sera annulé.
- Si un réglage de la minuterie est confirmé, appuyez à nouveau sur ce bouton pour l'annuler.

4. Bouton DRY

Appuyez sur ce bouton pour passer en mode « DRY ».

5. Bouton COOL

Appuyez sur ce bouton pour passer en mode « COOL ».

6. Bouton SPEED

Appuyez sur ce bouton pour sélectionner la vitesse du ventilateur comme suit :

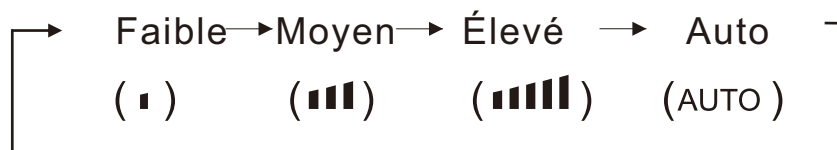

**Remarque : la vitesse automatique n'est pas disponible en mode ventilateur.
Ce bouton n'est pas valide en mode sec.**

7. Bouton SLEEP

Appuyez sur ce bouton pour passer en mode « SLE E P ». L'appareil quittera ce mode après 10 heures de fonctionnement continu et reprendra son état précédent.

Remarque : la fonction veille ne peut pas être activée en mode ventilateur ou automatique.

8. Bouton ON/OFF

Appuyez sur ce bouton pour allumer/éteindre l'appareil.

Cela effacera les réglages existants de la minuterie et de la veille.

9. Boutons + et

- Chaque fois que vous appuyez sur « + », la température augmente de 1 °C (1 °F) et chaque fois que vous appuyez sur « - », elle diminue de 1 °C (1 °F).
- Plage de réglage de la température : 16 °C (60 °F) à 32 °C (90 °F).

Remarque : la température ne peut pas être réglée en mode automatique ou ventilateur.

10. Bouton SWING

- Appuyez sur ce bouton pour activer l'oscillation vers le haut/bas et appuyez à nouveau pour désactiver la fonction d'oscillation.

11. Verrouillage enfant

- Appuyez simultanément sur les boutons « DRY » et « MODE » et maintenez-les enfoncés pendant au moins 3 secondes pour activer ou désactiver la fonction de sécurité enfants.
- Lorsque la fonction de verrouillage enfant est activée, la télécommande affiche «  ».

Utilisation du mode

➤ Mode de fonctionnement automatique

1. Appuyez sur le bouton « ON/OFF » pour mettre le climatiseur en marche.
2. Appuyez sur le bouton « MODE » pour sélectionner le mode de fonctionnement automatique.
3. En appuyant sur le bouton « SPEED », vous pouvez sélectionner la vitesse du ventilateur parmi les options Low, Mid, High, Auto.
4. Appuyez à nouveau sur le bouton « ON/OFF » pour arrêter le climatiseur.

Remarque : en mode automatique, les réglages de température ne sont pas effectifs.

➤ Mode de fonctionnement Refroidissement/Chauffage

1. Appuyez sur le bouton « ON/OFF » pour mettre le climatiseur en marche.
2. Appuyez sur le bouton « MODE » pour sélectionner le mode de fonctionnement Refroidissement ou Chauffage.
3. En appuyant sur le bouton « + » ou « - », vous pouvez régler la température entre **16 °C** (60 °F) et **32 °C** (90 °F). L'affichage change lorsque vous appuyez sur le bouton.
4. En appuyant sur le bouton « SPEED », vous pouvez sélectionner la vitesse du ventilateur parmi les options Low, Mid, High, Auto.
5. Appuyez à nouveau sur le bouton « ON/OFF » pour arrêter le climatiseur.

Remarque : le modèle à air froid ne dispose pas de fonction de chauffage.

➤ Mode de fonctionnement du ventilateur

1. Appuyez sur le bouton « ON/OFF » pour mettre le climatiseur en marche.
2. Appuyez sur le bouton « MODE » pour sélectionner le mode de fonctionnement du ventilateur.
3. En appuyant sur le bouton « SPEED », vous pouvez sélectionner la vitesse du ventilateur

parmi les options Low, Mid et High.

- Appuyez à nouveau sur le bouton « ON/OFF » pour arrêter le climatiseur.

Remarque : en mode ventilateur, les réglages de température ne sont pas effectifs.

➤ **Mode de fonctionnement « Dry » (sec)**

- Appuyez sur le bouton « ON/OFF » pour mettre le climatiseur en marche.
- Appuyez sur le bouton « MODE » pour sélectionner le mode de fonctionnement sec.
- En appuyant sur le bouton « + » ou « - », vous pouvez régler la température entre 16 °C (60 °F) et 32 °C (90 °F). L'affichage change lorsque vous appuyez sur le bouton.
- Appuyez à nouveau sur le bouton « ON/OFF » pour arrêter le climatiseur.

Remarque : en mode déshumidification, les réglages de vitesse ne sont pas effectifs.

Utilisation

Fixez les piles

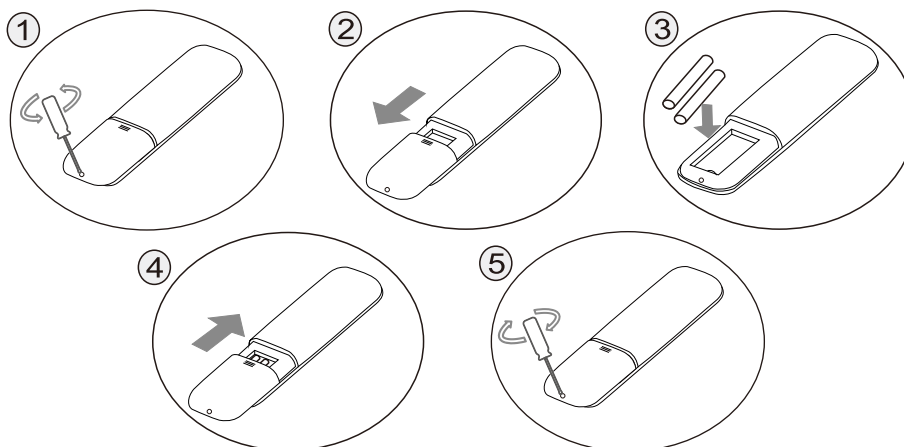

- Retirez la vis à l'arrière de la télécommande.
- Faites glisser le couvercle du compartiment à piles dans le sens indiqué par la flèche pour l'ouvrir.
- Insérez deux piles neuves (7#) et positionnez-les sur les pôles électriques corrects (+ et -).
- Remettez le couvercle du compartiment à piles en place.
- Serrez la vis à l'arrière de la télécommande.

Remarque : certains couvercles de compartiment à piles ne comportent pas de vis, le modèle réel prévaut.

Bitte lesen Sie diese Bedienungsanleitung sorgfältig und vollständig durch, bevor Sie das Gerät in Betrieb nehmen!

Bewahren Sie diese Anleitung zum späteren Nachschlagen auf.

Hinweis: Alle Abbildungen in dieser Anleitung dienen nur zur Veranschaulichung. Ihr Klimagerät kann geringfügig davon abweichen. Es gilt die tatsächliche Form. Änderungen ohne vorherige Ankündigung zur weiteren Verbesserung vorbehalten.

WARNUNG

WARNUNG: Diese Klimaanlage verwendet das brennbare Kältemittel R290.





Hinweise: Klimaanlage mit dem Kältemittel R290 können bei unsachgemäßer Behandlung schwere Schäden am menschlichen Körper oder an Gegenständen in der Umgebung verursachen.

- Der Raum für die Installation, Verwendung, Reparatur und Lagerung dieser Klimaanlage muss den folgenden Angaben entsprechen:

Kältemittelgehalt	Raumfläche	Kältemittelgehalt	Raumfläche
$m \leq 152 \text{ g}$	$\geq 4 \text{ m}^2$	$185 < m \leq 250 \text{ g}$	$\geq 12 \text{ m}^2$
$152 < m \leq 185 \text{ g}$	$\geq 9 \text{ m}^2$	$250 < m \leq 304 \text{ g}$	$\geq 15 \text{ m}^2$

- Verwenden Sie keine Methoden, um das Abtauen zu beschleunigen oder vereiste Teile zu reinigen, außer denen, die vom Hersteller ausdrücklich empfohlen werden.
- Durchstechen oder verbrennen Sie die Klimaanlage nicht und überprüfen Sie die Kältemittelleitung auf Beschädigungen. Die Klimaanlage sollte in einem Raum ohne dauerhafte Feuerquelle, z. B. offene Flamme, brennendes Gasgerät, funktionierende elektrische Heizung usw., gelagert werden.
- Beachten Sie, dass das Kältemittel geschmacksneutral sein kann.
- Die Lagerung der Klimaanlage sollte so erfolgen, dass mechanische Schäden durch Unfälle vermieden werden.
- Die Wartung oder Reparatur von Klimaanlagen, die mit dem Kältemittel R290 betrieben werden, muss nach einer Sicherheitsüberprüfung durchgeführt werden, um das Risiko von Zwischenfällen zu minimieren.
- Bitte lesen Sie die Anleitung vor der Installation, Verwendung und Wartung sorgfältig durch.

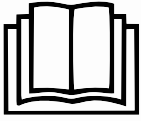
Symbol	Hinweis	Erklärung
	WARNUNG	Dieses Symbol weist darauf hin, dass dieses Gerät ein brennbares Kältemittel verwendet. Wenn das Kältemittel austritt und einer externen Zündquelle ausgesetzt wird, besteht Brandgefahr. (Für Klimaanlagen mit CE-Kennzeichnung und CB-Kennzeichnung, IEC 60335-2-40+A1:2016)

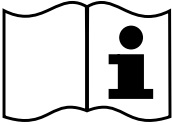
		Dieses Symbol weist darauf hin, dass dieses Gerät ein Material mit geringer Brenngeschwindigkeit verwendet. (Nur für Klimaanlage mit CB-Kennzeichnung, IEC60335-2-40:2018)
		Dieses Symbol zeigt an, dass dieses Gerät ein Material mit geringer Brenngeschwindigkeit verwendet. (Für Wechselstromgeräte mit CB-Kennzeichnung und CE-Kennzeichnung, IEC 60335-2-40:2022 und EN IEC 60335-2-40:2024)
	VORSICHT	Dieses Symbol weist darauf hin, dass die Bedienungsanleitung sorgfältig gelesen werden sollte.
	VORSICHT	Dieses Symbol weist darauf hin, dass dieses Gerät von einem Servicetechniker unter Bezugnahme auf die Installationsanleitung behandelt werden sollte.
	VORSICHT	Dieses Symbol weist darauf hin, dass Informationen wie die Bedienungsanleitung oder die Installationsanleitung verfügbar sind.

SICHERHEITSHINWEISE

Eine unsachgemäße Installation oder Bedienung aufgrund der Nichtbeachtung dieser Anweisungen kann zu Verletzungen oder Schäden an Personen, Eigentum usw. führen. Die Schwere wird anhand der folgenden Angaben klassifiziert:



WARNUNG

Dieses Symbol weist auf die Möglichkeit von Tod oder schweren Verletzungen hin.



VORSICHT

Dieses Symbol weist auf die Möglichkeit von Verletzungen oder Sachschäden hin.

- **WARNUNG:** Halten sie die belüftungsöffnung frei von hindernissen.
- Wartungsarbeiten dürfen nur gemäß den Empfehlungen des Herstellers durchgeführt werden.

- **WARNUNG:** Das gerät muss in einem gut belüfteten bereich aufbewahrt werden, in dem die raumgrösse der für den betrieb angegebenen raumfläche entspricht.
- **WARNUNG:** Das gerät muss in einem raum aufbewahrt werden, in dem keine dauerhaft aktiven offenen flammen (z. b. ein sich in betrieb befindliches gasgerät) und zündquellen (z. b. ein in betrieb befindlicher elektroheizer) vorhanden sind.
- Das Gerät muss in Übereinstimmung mit den nationalen Verkabelungsvorschriften installiert werden.
- Für das Gerät sind die nationalen Vorschriften für Gasinstallationen zu beachten.
- Dieses Gerät kann von Kindern ab 8 Jahren und darüber sowie von Personen mit verringerten physischen, sensorischen oder mentalen Fähigkeiten oder Mangel an Erfahrung und Wissen benutzt werden, wenn sie beaufsichtigt oder bezüglich des sicheren Gebrauchs des Gerätes unterwiesen wurden und die daraus resultierenden Gefahren verstehen.
- Kinder dürfen nicht mit dem Gerät spielen.
- Reinigung und Benutzer-Wartung dürfen nicht von Kindern ohne Beaufsichtigung durchgeführt werden.
- Wenn die Netzanschlussleitung dieses Gerätes beschädigt wird, muss sie durch den Hersteller oder seinen Kundendienst oder eine ähnlich qualifiziert Person ersetzt werden, um Gefährdungen zu vermeiden.

WARNUNG

- Dieses Gerät kann von Kindern ab 8 Jahren und Personen mit eingeschränkten körperlichen, sensorischen oder geistigen Fähigkeiten oder mangelnder Erfahrung und Kenntnis verwendet werden, wenn sie beaufsichtigt werden oder eine Einweisung in die sichere Verwendung des Geräts erhalten haben und die damit verbundenen Gefahren verstehen. Kinder dürfen nicht mit dem Gerät spielen. Die Reinigung und Wartung durch den Benutzer darf nicht ohne Aufsicht von Kindern durchgeführt werden. (Nur für das AC-Gerät mit CE-Kennzeichnung)
- Dieses Gerät ist nicht für die Verwendung durch Personen (einschließlich Kinder) mit eingeschränkten körperlichen, sensorischen oder geistigen Fähigkeiten oder mangelnder Erfahrung und Kenntnis vorgesehen, es sei denn, sie werden von einer für ihre Sicherheit verantwortlichen Person beaufsichtigt oder in die Verwendung des Geräts eingewiesen. Kinder sollten beaufsichtigt werden, um sicherzustellen, dass sie nicht mit dem Gerät spielen. (Ausgenommen AC mit CE-Kennzeichnung)
- Dieses Gerät ist nur für den Gebrauch in Innenräumen vorgesehen.
- Die Klimaanlage muss geerdet sein. Eine unvollständige Erdung kann zu Stromschlägen führen.
- Verbinden Sie das Erdungskabel nicht mit der Gasleitung, der Wasserleitung, dem Blitzableiter oder dem Erdungskabel des Telefons.
- Nach der Installation muss eine Erdschlussprüfung durch Elektrifizierung durchgeführt werden.
- Ein Fehlerstromschutzschalter mit Nennleistung muss installiert werden, um mögliche Stromschläge zu vermeiden.

- Installieren Sie die Klimaanlage nicht an einem Ort, an dem sich brennbare Gase oder Flüssigkeiten befinden. Dies kann zu Bränden oder Explosionen führen.
- Wenn das Netzkabel beschädigt ist, muss es vom Hersteller, seinem Kundendienst oder einer ähnlich qualifizierten Person ersetzt werden.
- Die Spezifikation der Sicherung ist auf der Leiterplatte aufgedruckt, z. B.: AC 250V/5A.
- Stecken Sie keine Hände oder Gegenstände in die Luftein- oder -auslässe. Dies kann zu Verletzungen oder Schäden am Gerät führen. o Berühren Sie nicht die schwenkbaren Windfahnen. Dies kann Ihre Finger befeuchten und die Antriebsteile der Windfahnen beschädigen.
- Versuchen Sie nicht, die Klimaanlage selbst zu reparieren. Sie könnten sich verletzen oder weitere Fehlfunktionen verursachen.
- Schalten Sie bei Gewitterwetter den Hauptstromschalter aus, um Schäden am Gerät zu vermeiden.
- Verwenden Sie keine flüssigen oder ätzenden Reinigungsmittel zur Reinigung des Geräts und spritzen Sie kein Wasser oder andere Flüssigkeiten darauf, da dies die Kunststoffteile beschädigen und sogar zu einem Stromschlag führen kann.
- Betreiben Sie das Gerät nicht in feuchten Räumen wie Badezimmern oder Waschküchen.
- Berühren Sie das Gerät nicht mit nassen oder feuchten Händen oder wenn Sie barfuß sind.
- Ziehen Sie das Gerät nicht am Kabel.
- Entfernen Sie keine Teile des Geräts, es sei denn, Sie wurden von einem autorisierten Techniker dazu aufgefordert.
- Bewegen Sie das Gerät nicht, es sei denn, die Stromversorgung wurde unterbrochen und das Netzkabel ist an der Biege- und Wickelsäule befestigt.
- Betreiben Sie das Gerät nicht mit einem beschädigten Stecker oder einer lockeren Steckdose.
- An ein Gerät angeschlossene Leitungen dürfen keine Zündquelle enthalten.

 **WARNUNG**

Die Nichtbeachtung der folgenden Vorsichtsmaßnahmen kann zu Stromschlägen, Bränden oder Verletzungen führen.

1. Der Stecker muss in eine ordnungsgemäß installierte und geerdete Steckdose gesteckt werden.
2. Verwenden Sie für dieses Gerät keine Verlängerungskabel oder Steckeradapter.

 **VORSICHT**

- Richten Sie die kalte Luft nicht über einen längeren Zeitraum auf Ihren Körper. Dies kann Ihre körperliche Verfassung beeinträchtigen und zu Gesundheitsproblemen führen.
- Blockieren Sie nicht den Lufteinlass oder Luftauslass, da dies die Kühl-/Heizleistung beeinträchtigen und sogar zum Ausfall des Systems führen kann.

- Schließen Sie Fenster und Türen, da sonst die Kühl-/Heizleistung beeinträchtigt wird.
- Wenn der Luftfilter stark verschmutzt ist, wird die Kühl-/Heizleistung beeinträchtigt. Reinigen Sie den Luftfilter regelmäßig.

WEEE-Warnung

Bedeutung des durchgestrichenen Mülleimers mit Rädern:

Entsorgen Sie Elektrogeräte nicht als unsortierten Hausmüll, sondern nutzen Sie separate Sammelstellen.

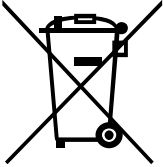

Informationen zu den verfügbaren Sammelsystemen erhalten Sie bei Ihrer Gemeindeverwaltung. Wenn Elektrogeräte auf Deponien oder Mülldeponien entsorgt werden, können gefährliche Stoffe ins Grundwasser gelangen und in die Nahrungskette gelangen, wodurch Ihre Gesundheit und Ihr Wohlbefinden beeinträchtigt werden können. Beim Austausch alter Geräte durch neue ist der Händler gesetzlich verpflichtet, Ihr altes Gerät zumindest kostenlos zur Entsorgung zurückzunehmen.

TEILEBESCHREIBUNG

VORDERANSICHT

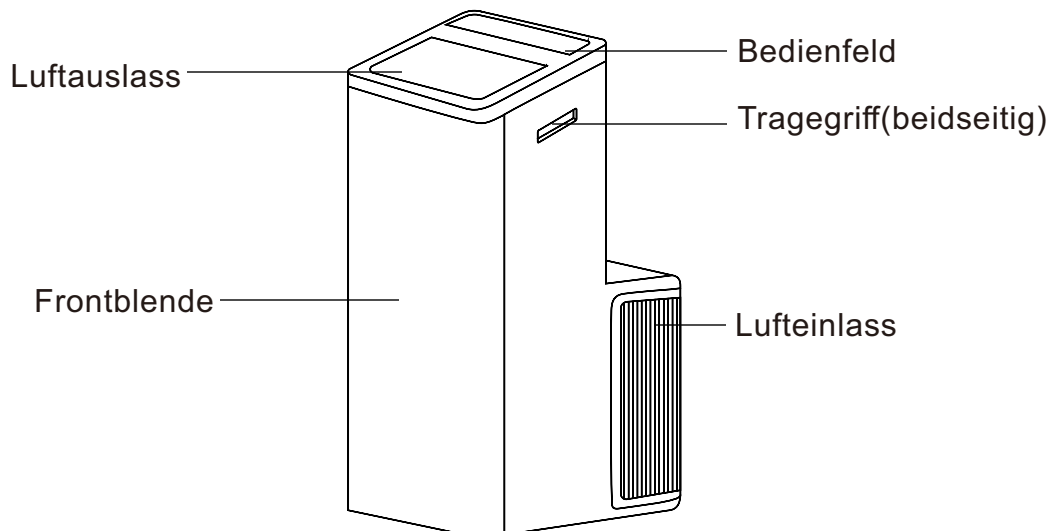

RÜCKANSICHT

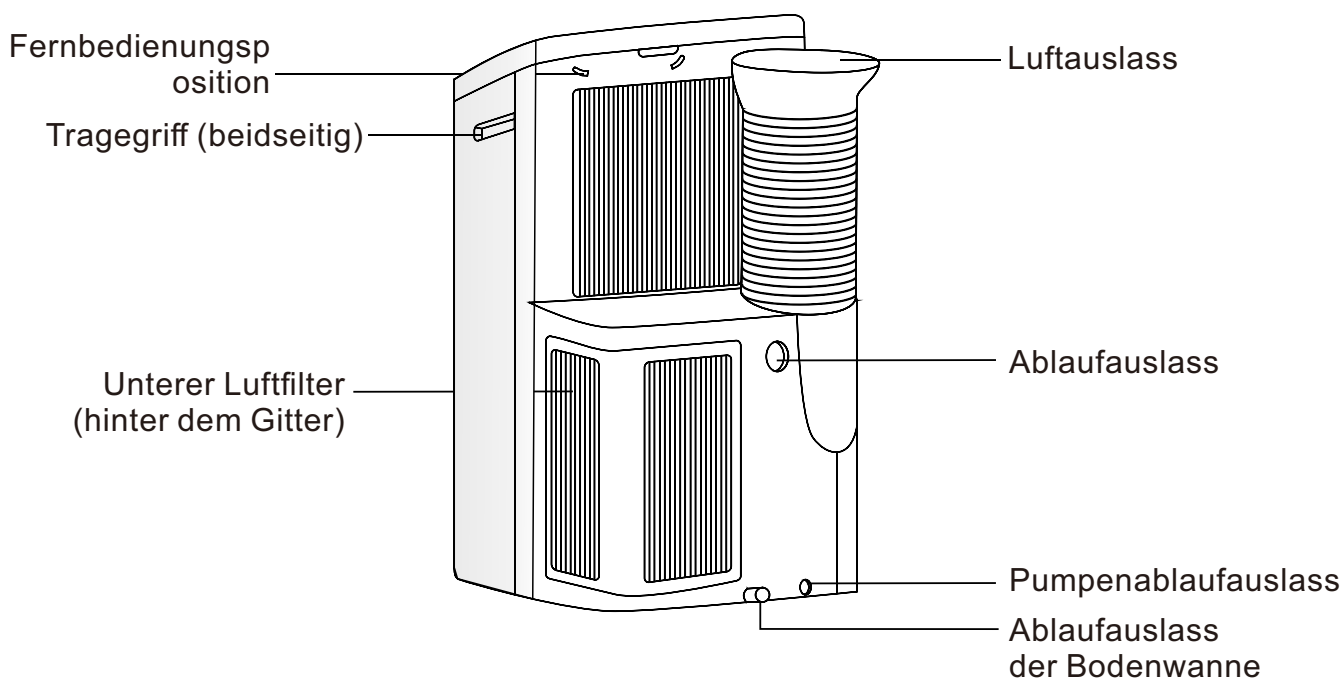

HINWEIS

- Die Beschreibungen in dieser Bedienungsanleitung können in Text und Abbildungen geringfügig von den Werbeinformationen und dem tatsächlichen Gerät abweichen. Bitte beziehen Sie sich auf das tatsächlich gekaufte Gerät. Vielen Dank.
- Der Betriebstemperaturbereich der Klimaanlage beträgt **16–35 °C (60–95 °F)** im Kühlmodus und **5–27 °C (41–80 °F)** im Heizmodus.

BEDIENFELD

Es gibt vier Arten von Bedienfeldern, Abb. A, Abb. B, Abb. C und Abb. D, wobei die tatsächliche Form maßgebend.

Abb. A



Abb. B



Abb. C

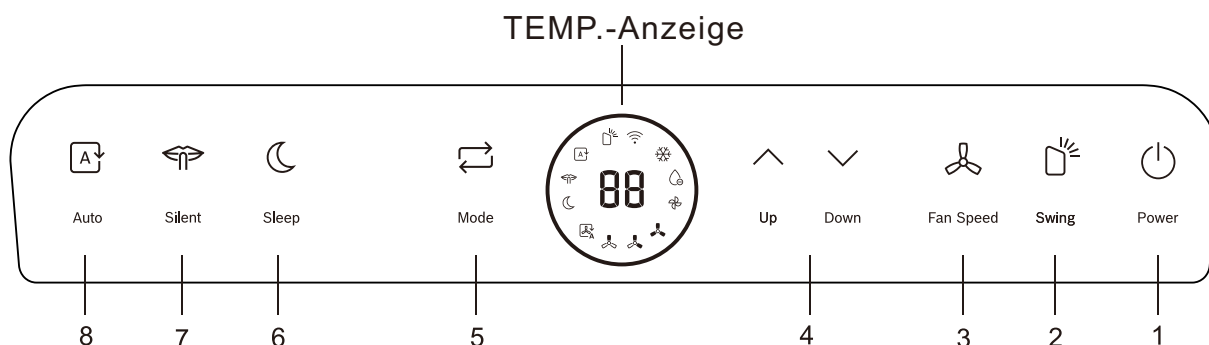

Abb. D

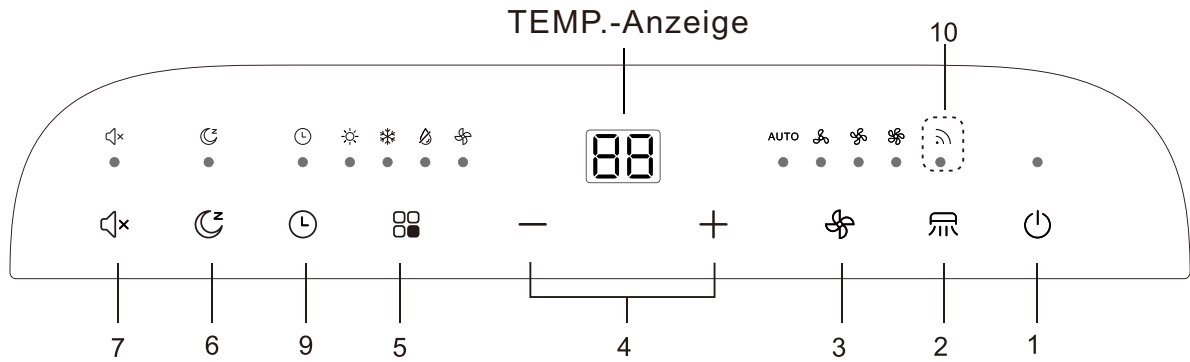

Funktionstasten

1. -Taste – Drücken Sie diese Taste, um das Gerät zu starten oder zu stoppen.
2. -/ -Taste – Drücken Sie diese Taste, um die Schwenkanzeige zu aktivieren.
3. / -Taste – Drücken Sie diese Taste, um die Lüftergeschwindigkeit wie folgt auszuwählen:

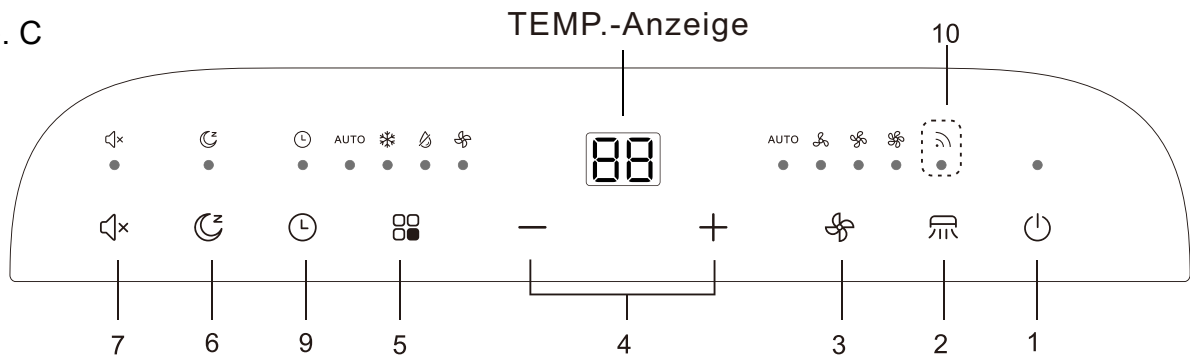
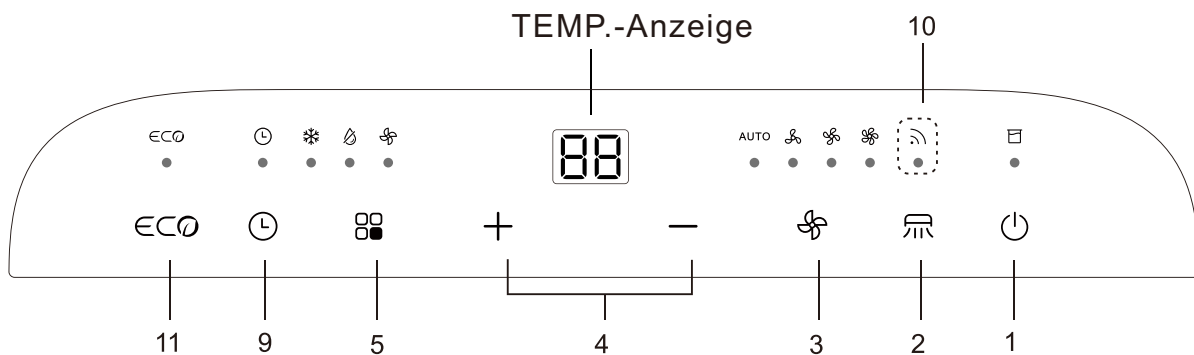
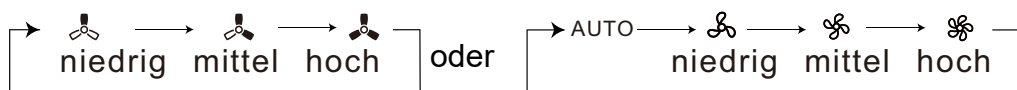

Die Lüftergeschwindigkeitsanzeige leuchtet bei den verschiedenen Lüftergeschwindigkeiten auf.

4. /- oder /+ Taste

a. Bei jedem Drücken der Taste (/- oder (/+) erhöht oder verringert sich die eingestellte Temperatur um 1 °C (1 °F). Die eingestellte Temperatur reicht von 16 °C (60 °F) bis 32 °C (90 °F).

b. Durch gleichzeitiges Drücken der Tasten (/-) und (/+) gleichzeitig (≥3s) gedrückt werden, wechselt die Anzeige zwischen Celsius und Fahrenheit.

5. / -Taste – Durch Drücken dieser Taste können Sie den Betriebsmodus wie folgt auswählen:

Nur Kühlgeräte: → → oder → → →
 Kühlen Trocknen Ventilator oder Kühlen Trocknen Ventilator

Wärmepumpen-Typ: → → →
 Heizen Kühlen Trocknen Ventilator

Die Modusanzeige leuchtet im jeweiligen Modus auf.

6. / -Taste – Drücken Sie diese Taste, um den Schlafmodus zu aktivieren, den das Gerät nach 8 Stunden Dauerbetrieb verlässt und zum vorherigen Status zurückkehrt.

Hinweis: Die SLEEP-Funktion kann im Ventilator- und Trocknungsmodus nicht aktiviert werden.

7. -Taste – In diesem Modus läuft das Gerät mit der geringsten Geräusentwicklung und passt die Kühlleistung automatisch an die gewählte Temperatur und die Umgebungsbedingungen an.

-Taste – Durch Aktivieren dieser Funktion im Kühlmodus der Klimaanlage wird die Geräusentwicklung des Geräts weiter reduziert. Um sie zu aktivieren, drücken Sie die Taste.

8. -Taste – Durch Drücken dieser Taste wählt das Gerät automatisch die beste Lüftergeschwindigkeit basierend auf der gewählten Temperatur und den Umgebungsbedingungen.

9. -Taste

a. Drücken Sie die Taste „“, die Timer-Anzeige leuchtet auf.

b. Drücken Sie die Taste /- oder /+, um die gewünschte Zeit auszuwählen.

c. Nach einer Einstellzeit von 5 Sekunden ohne weitere Bedienung wird die Zeitmessfunktion automatisch gestartet. Wenn Sie die Timer-Taste drücken, innerhalb von 5 Sekunden keine Bedienung erfolgt oder die Einstellzeit 0 beträgt, wird die Zeitmessfunktion automatisch abgebrochen.

d. Wenn die Zeitmessfunktion gestartet ist, zeigt das Gerät die verbleibende Zeit an, wenn Sie einmal auf die Taste „Timer“ drücken, und Sie können die Zeitmessfunktion durch erneutes Drücken dieser Taste abrechnen.

Hinweis: Bei eingeschaltetem Gerät drücken Sie diese Taste, um den Timer auszuschalten.

Bei ausgeschaltetem Gerät drücken Sie diese Taste, um den Timer einzustellen.

10. WI-FI-Funktion

Halten Sie die Taste „“ 5 Sekunden lang gedrückt, um das WLAN für die Kopplung zu aktivieren. Nach erfolgreicher WLAN-Verbindung leuchtet die Anzeige auf und der vorherige Anzeigestatus wird wiederhergestellt.

Hinweis: Ausführliche Anweisungen finden Sie im WLAN-Handbuch.



Wenn das Bedienfeld nicht über dieses „“ nicht vorhanden ist, ist die WI-FI-Funktion nicht verfügbar.

11. **ECO** - Taste – Drücken Sie diese Taste im Kühlmodus, um den ECO-Modus der Klimaanlage mit variabler Frequenz zu aktivieren, der den geringsten Stromverbrauch hat und nach 8 Stunden automatisch deaktiviert wird.

- Der ECO-Modus ist bei Klimaanlage mit fester Frequenz nicht verfügbar.
- Durch Wechseln des Modus oder Ausschalten der Fernbedienung wird die ECO-Funktion automatisch deaktiviert.

Hinweis: Der Stromverbrauch wird durch die Umgebungstemperatur, die Gebäudestruktur usw. beeinflusst. Bei hohen Umgebungstemperaturen oder großen Gebäuden ist bei der Verwendung des ECO-Modus Vorsicht geboten.

TEMP.-Anzeige

Im Kühl- oder Heizmodus wird durch Drücken der Taste ( /- oder ( /+) die eingestellte Temperatur angezeigt und kann angepasst werden.

1. Im Auto-, Kühl- und Heizmodus zeigt die TEMP.-Anzeige die eingestellte Temperatur an.
2. Im Trocken- und Ventilatorbetrieb zeigt die TEMP.-Anzeige die Raumtemperatur an.

BEDIENUNG

WARNUNG



Die Nichtbeachtung der folgenden Vorsichtsmaßnahmen kann zu Stromschlägen, Bränden, Explosionen oder Verletzungen führen.

1. Der Stecker muss in eine ordnungsgemäß installierte und geerdete Steckdose gesteckt werden.
2. Verwenden Sie für dieses Gerät keine Verlängerungskabel oder Steckeradapter.

Vor Inbetriebnahme des Geräts



1. Wählen Sie einen geeigneten Standort und stellen Sie sicher, dass sich das Gerät in der Nähe einer Steckdose befindet.
2. Installieren Sie den flexiblen Abluftschlauch und das einstellbare Fenster-Schiebeset.
3. Schließen Sie das Gerät an eine geeignete Steckdose an.

Heizbetrieb (Geräte mit reiner Kühlfunktion verfügen über keine Heizfunktion)

1. Drücken Sie die MODE-Taste so oft, bis die Heizungsanzeige aufleuchtet.
2. Drücken Sie die Tasten ( /-) und ( /+) Tasten, um die gewünschte Temperatur einzustellen.

3. Drücken Sie die Taste FAN, um die Lüftergeschwindigkeit auszuwählen.

Kühlbetrieb

1. Drücken Sie die MODE-Taste so oft, bis die Kühlungsanzeige aufleuchtet.
2. Drücken Sie die Tasten ( /-) und ( /+) Taste, um die gewünschte Temperatur einzustellen.
3. Drücken Sie die Taste FAN, um die Lüftergeschwindigkeit auszuwählen.

Trocknungsmodus

1. Drücken Sie die MODE-Taste so oft, bis die Trockenanzeige aufleuchtet.
2. Der Ventilator läuft in diesem Betriebsmodus mit einer festen Geschwindigkeit.
3. Schließen Sie Fenster und Türen, um eine optimale Entfeuchtungswirkung zu erzielen.

Hinweis: Die Temperatureinstellung und die Lüftergeschwindigkeit können nicht angepasst werden.

Lüfterbetriebsmodus

1. Drücken Sie die MODE-Taste so oft, bis die Lüfteranzeige aufleuchtet.
2. Drücken Sie die Taste FAN, um die Lüftergeschwindigkeit auszuwählen.





Hinweis: Die eingestellte Temperatur kann nicht angepasst werden.



Automatische Neustartfunktion

Wenn die Stromversorgung des Geräts unterbrochen wird, startet das Gerät nach Wiederherstellung der Stromversorgung im zuletzt verwendeten Modus/mit den zuletzt verwendeten Einstellungen neu. Der Kompressor startet nach 3 Minuten neu.

1. Einstellung: Drücken Sie die Sleep-Taste innerhalb von 5 Sekunden 10 Mal, der Summer ertönt 4 Mal.
2. Abbrechen: Drücken Sie die Sleep-Taste innerhalb von 5 Sekunden 10 Mal, der Summer ertönt 2 Mal.

ZUBEHÖR

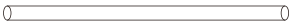
Teile	Bezeichnung der Teile	Anzahl
	Fenster-Schieber-Kit (#)	1 Stück
	Schrauben Typ A (#)	2 Stück
	Schrauben Typ B (#)	6 Stück
	Sicherungshalterung (#)	1 Stück
	Schaumstoffdichtung Typ A (selbstklebend) (#)	2 Stück
	Schaumstoffdichtung Typ B (nicht selbstklebend) (#)	1 Stück

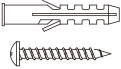
	Adapter B (runde Öffnung) (#) Wandauslassadapter(#)	1 Satz
	Ablaufschlauch	1 Stück
	Fernbedienung	1 Stück
	Expansionsschraubenhülse (#) Schrauben Typ C (#)	4 Stück 4 Stück
HINWEIS: Optionale Teile (#), bei einigen Modellen nicht enthalten.		

HINWEIS:

Alle Abbildungen in dieser Anleitung dienen nur zur Veranschaulichung. Ihr Klimagerät kann geringfügig davon abweichen. Es gilt die tatsächliche Form. Änderungen ohne vorherige Ankündigung zur zukünftigen Verbesserung vorbehalten.

Hinweise zur Luftklappe der mobilen Klimaanlage:

1. Bei Modellen mit automatischer Windsweep-Funktion darf der Öffnungswinkel der Luftklappe bei Verwendung nicht kleiner sein als der automatisch kleinste Auslasswinkel.
2. Bei Modellen ohne automatische Windausgleichsfunktion beträgt der minimale Öffnungswinkel der Luftklappe: ab dem geschlossenen Zustand der Luftklappe 5 Gitter. Der Öffnungswinkel der Luftklappe darf bei Verwendung nicht kleiner sein als der minimale Öffnungswinkel.

HINWEISE ZUR INSTALLATION**Auspacken und Überprüfen**

- Öffnen Sie den Karton und überprüfen Sie das Gerät in einem gut belüfteten Bereich (öffnen Sie Türen und Fenster) ohne Zündquellen.
Hinweis: Das Bedienpersonal muss antistatische Schutzkleidung tragen.
- Vor dem Öffnen der Verpackung muss von einem Fachmann überprüft werden, ob Kältemittel austritt. Bei Feststellung eines Lecks ist die Installation der Klimaanlage zu unterbrechen.
- Die Brandschutzausrüstung und die Antistatikvorkehrungen müssen vor der Überprüfung bereitgestellt werden. Überprüfen Sie anschließend die Kältemittelleitung auf Anzeichen von Kollisionen und auf einen einwandfreien Zustand.

Sicherheitsgrundsätze für die Installation von Klimaanlage

- Vor der Installation muss eine Brandschutzvorrichtung bereitgestellt werden.
- Sorgen Sie für eine gute Belüftung des Aufstellungsortes (öffnen Sie Türen und Fenster).
- In Bereichen, in denen sich das Kältemittel R290 befindet, sind Zündquellen, Rauchen und Telefonieren verboten.
- Bei der Installation von Klimaanlage sind Maßnahmen zur Vermeidung von elektrostatischer Aufladung zu treffen, z. B. das Tragen von Kleidung und Handschuhen aus reiner Baumwolle.
- Halten Sie den Lecksucher während der Installation in betriebsbereitem Zustand.
- Wenn während der Installation eine Leckage des Kältemittels R290 auftritt, müssen Sie sofort die Konzentration in der Innenraumumgebung messen, bis sie einen sicheren Wert erreicht hat. Wenn die Leckage des Kältemittels die Leistung des Geräts beeinträchtigt, stellen Sie den Betrieb sofort ein. Das Gerät muss zunächst vakuumiert und zur Bearbeitung an die Wartungsstation zurückgebracht werden.
- Halten Sie Elektrogeräte, Netzschalter, Stecker, Steckdosen, hohe Wärmequellen und hohe statische Aufladungen von dem Bereich unterhalb der Seitenwände des Geräts fern.
- Das Gerät muss an einem für Installation und Wartung zugänglichen Ort aufgestellt werden, ohne Hindernisse, die die Luftein- oder -auslässe des Geräts blockieren könnten, und muss von Wärmequellen, brennbaren oder explosiven Bedingungen ferngehalten werden.

Anforderungen an die Aufstellungsposition

- Vermeiden Sie Orte, an denen entzündliche oder explosive Gase austreten können oder an denen stark aggressive Gase vorhanden sind.
- Vermeiden Sie Orte, die starken künstlichen elektrischen/magnetischen Feldern ausgesetzt sind.
- Vermeiden Sie Orte, die Lärm und Resonanz ausgesetzt sind.
- Vermeiden Sie Orte mit extremen natürlichen Bedingungen (z. B. starker Ruß, starker Sandwind, direkte Sonneneinstrahlung oder hohe Temperaturquellen).
- Vermeiden Sie Orte, die für Kinder erreichbar sind.
- Wählen Sie einen Ort, an dem Wartungs- und Reparaturarbeiten leicht durchgeführt werden können und der gut belüftet ist.

Überprüfung der Installationsumgebung

- Überprüfen Sie das Typenschild des Geräts, um sicherzustellen, dass das Kältemittel R290 ist.
- Überprüfen Sie die Bodenfläche des Raums. Der Raum darf nicht kleiner sein als der in der Spezifikation angegebene nutzbare Raum. Das Gerät muss an einem gut belüfteten Ort installiert werden.
- Überprüfen Sie die Umgebung des Aufstellungsortes: R290 darf nicht in einem geschlossenen, reservierten Raum eines Gebäudes installiert werden.

ACHTUNG

Wenn die Emissionen des Geräts nicht den technischen Anforderungen der Norm EC 61000-3-3 entsprechen, ist Folgendes zu beachten.

ACHTUNG: Dieses Gerät darf nur an eine Versorgung mit einer Systemimpedanz von maximal Z_{max} angeschlossen werden. Wenden Sie sich bei Bedarf an Ihren Energieversorger, um Informationen zur Systemimpedanz zu erhalten.

Produkttyp	Z_{max} .
AM-09B5A4/QBR2-C1	0,371

INSTALLATION

Anleitung für Kunden

- Der Kunde sollte über eine qualifizierte Stromversorgung verfügen, die mit der auf dem Typenschild des Klimageräts angegebenen übereinstimmt.
- Es muss eine spezielle und effiziente geerdete Steckdose verwendet werden, die mit dem Stecker der Klimaanlage kompatibel ist.
- Das Gerät muss gemäß den nationalen Vorschriften für die Verkabelung installiert werden.
- Der Stecker muss nach der Installation leicht zugänglich sein.

Wählen Sie einen geeigneten Standort

1. Installieren Sie die mobile Klimaanlage an einem ebenen und geräumigen Ort, an dem die Luftauslässe nicht behindert werden.
Ein unebener Boden kann zusätzliche Geräusche oder Vibrationen verursachen oder zu Schäden am Gerät führen.
2. Decken Sie die Einlässe, Auslässe oder den Fernbedienungssignalempfänger des Geräts nicht ab, da dies zu Schäden am Gerät führen kann.
3. Halten Sie einen Mindestabstand zu Wänden oder anderen Hindernissen ein, wie in der Abbildung rechts dargestellt.

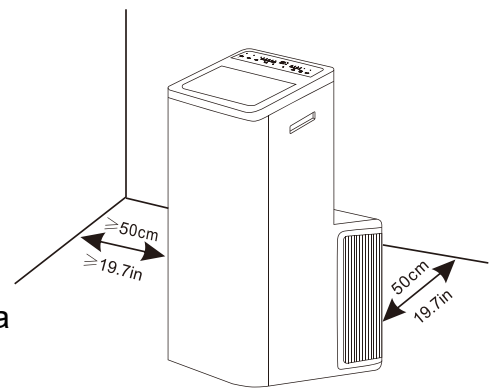

- Hinweis: 1. Die Klimaanlage darf nicht in der Waschküche verwendet werden.**
2. Der Stecker muss nach der Aufstellung des Geräts zugänglich sein.

Anleitung zur Kanalmontage

- Im Kühl-, Heiz- und Trocknungsmodus muss der Abluftkanal installiert werden, im Ventilator-Modus ist der Abluftkanal nicht erforderlich.
- Je nach Bedarf kann der Abluftkanal leicht zusammengedrückt und gespannt werden, darf jedoch nicht willkürlich gedehnt und gebogen werden.
- Der Abluftkanal kann mit Fenstern verbunden oder in die Wand eingebaut werden.

Je nach den tatsächlichen Erfordernissen können Sie die Installation mit Zubehörteilen des Geräts vornehmen.

1. Installieren Sie den Adapter A und den Adapter B am Abluftkanal.
2. Verbinden Sie den Abluftkanal mit dem Luftauslassanschluss auf der Rückseite des Geräts.

Drücken Sie den Abluftkanal nach unten und warten Sie, bis Sie ein „Klicken“ hören, um die Installation abzuschließen.

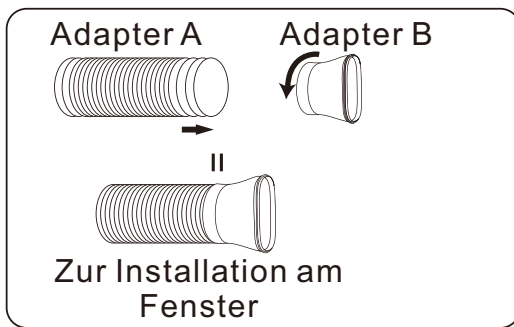

Schritt 1

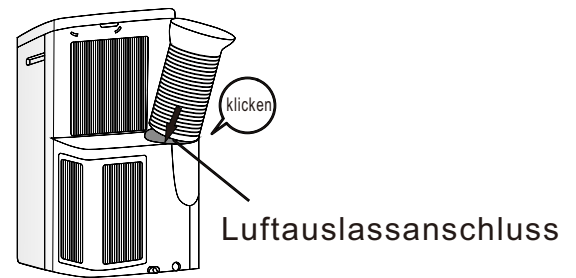

Schritt 2

Installieren Sie das Fenster-Schiebeset

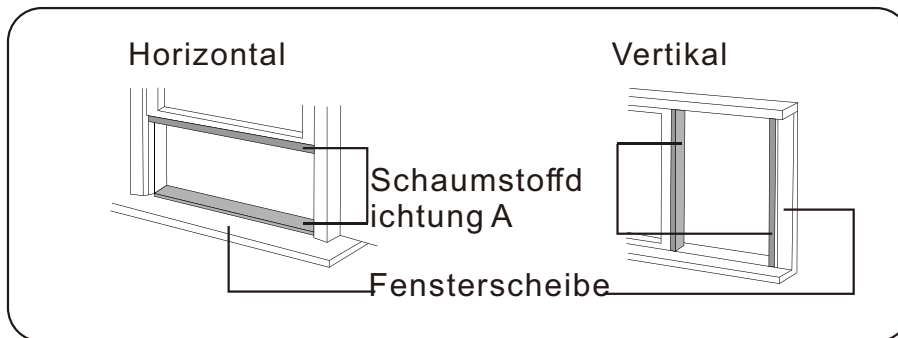

1. Schneiden Sie die Schaumstoffdichtung (selbstklebend) auf die richtige Länge zu und befestigen Sie sie am Fensterflügel.

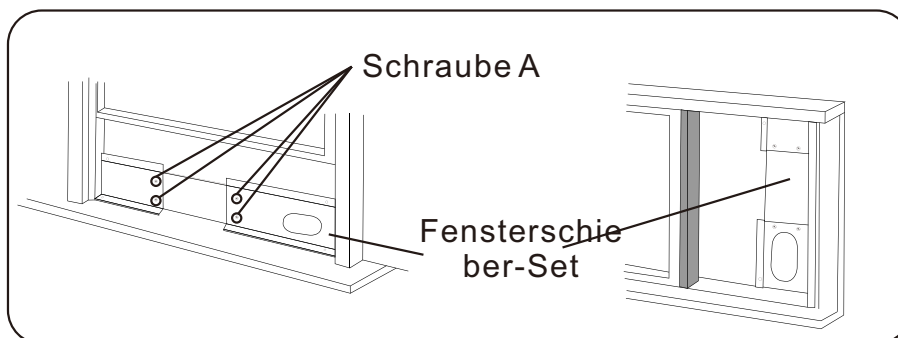

2. Befestigen Sie das Fenster-Schiebeset am Fensterflügel. Passen Sie die Länge des Fenster-Schiebesets an: Lösen Sie die Schraube A, um die Länge des Fenster-Schiebesets anzupassen, und ziehen Sie die Schraube wieder fest, wenn die Länge passt.

Hinweis: Die Länge des Fenster-Schiebesets beträgt 47 cm bis 130 cm.

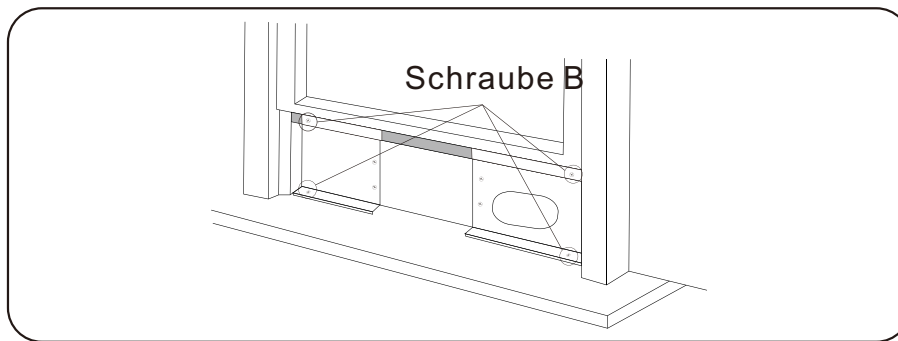

3. Senken Sie das Fenster vorsichtig ab. Befestigen Sie die Lüftungsplatte mit 4 Schrauben vom Typ B und einer Schraube für jede Verlängerung.

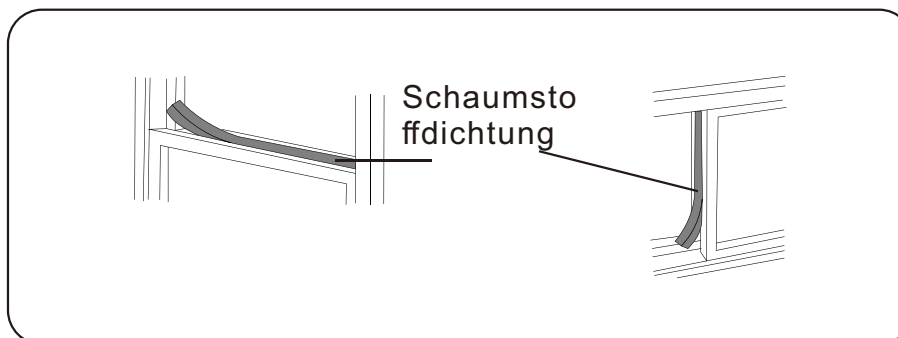

4. Schneiden Sie die Schaumstoffdichtung B (nicht klebend) auf die Fensterbreite zu. Stecken Sie die Schaumstoffdichtung B zwischen das Glas und das Fenster, um zu verhindern, dass Luft und Insekten in den Raum gelangen.

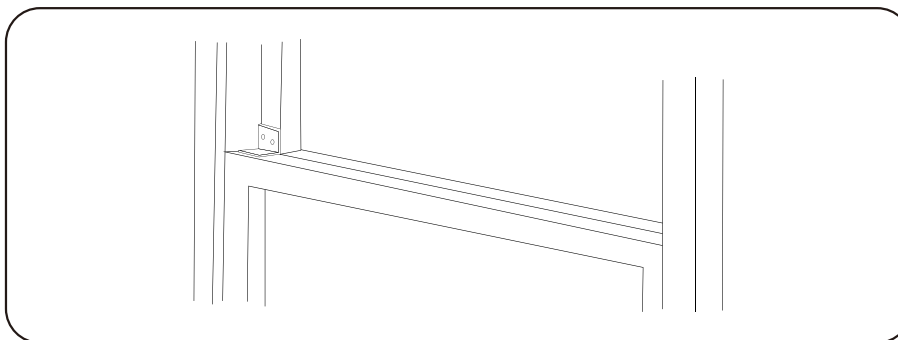

5. Befestigen Sie die Sicherheitshalterung mit einer Schraube vom Typ B wie abgebildet.

Installieren Sie den Abluftkanal im Fenster.

Entfernen Sie das Gerät mit dem verpackten Abluftkanal neben dem Fenster und verbinden Sie dann den Adapter B (flache Öffnung) des Abluftkanals mit dem Fenster. (Abb. E)

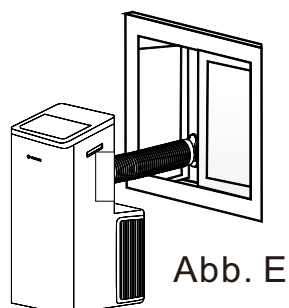

Installieren Sie den Abluftkanal in der Wand

1. Bereiten Sie ein Loch in der Wand vor. Befestigen Sie den Wandabluftadapter mit 4 Dübeln und Schrauben vom Typ C an der Wand und achten Sie darauf, dass er fest sitzt.
2. Verbinden Sie den Abluftkanal mit dem Wandabluftadapter. (Abb. G)

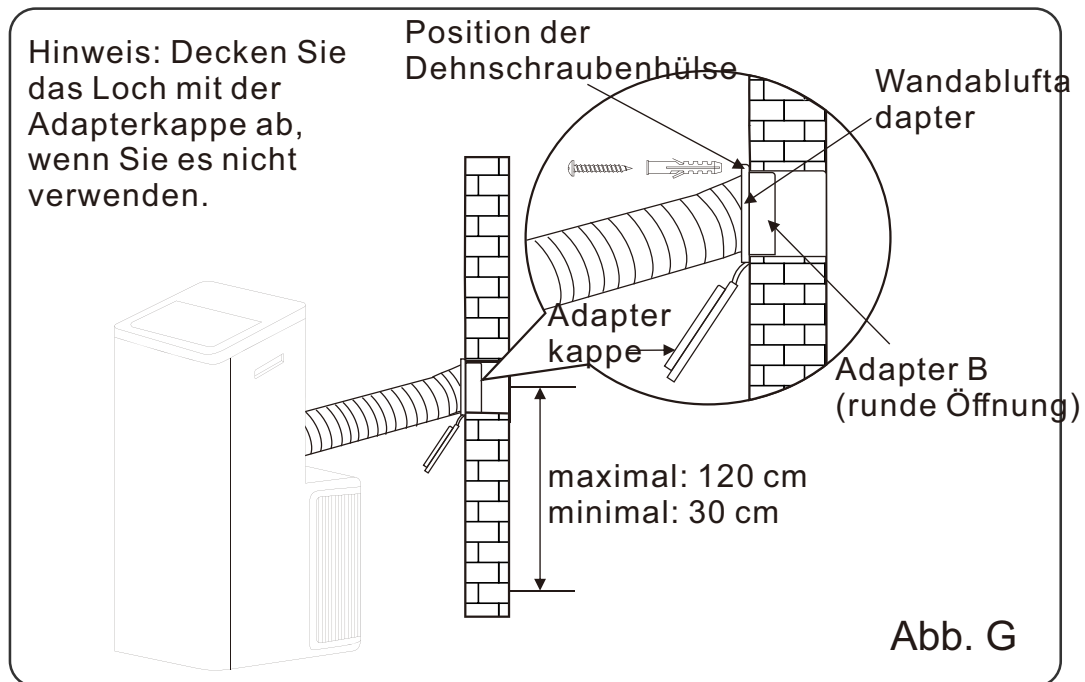

Hinweis:

1. Der Kanal kann auf mindestens 270 mm komprimiert und auf maximal 1500 mm verlängert werden. Es ist besser, die Kanallänge auf ein Minimum zu beschränken.
2. Ein übermäßiges Dehnen oder Biegen des Kanals beeinträchtigt die Kühlleistung. (Wie die folgende Abbildung zeigt)

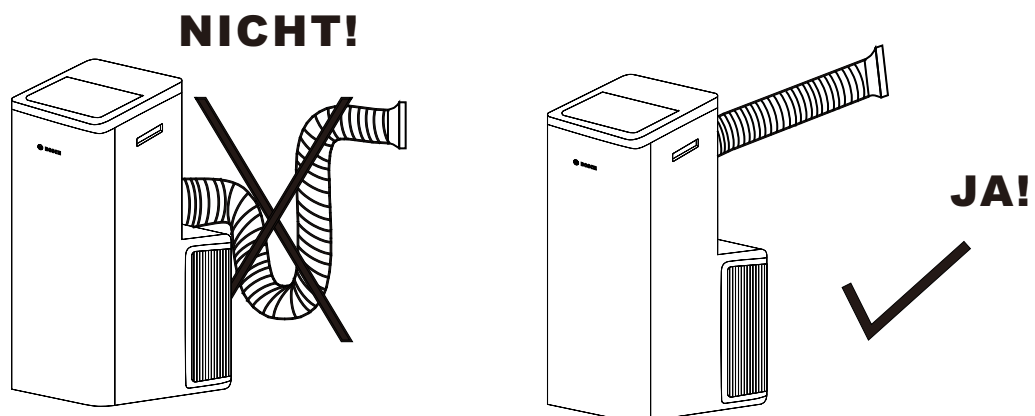

Ohne Installation

Wenn das Gerät nicht über das Fenster-Schiebeset und einen Wandauslass verfügt und der Adapter B wie in Abb. H dargestellt aussieht, können Sie das Fenster leicht öffnen und wie in Abb. I gezeigt positionieren.



Abb. H



Abb. I

Wasserablauf

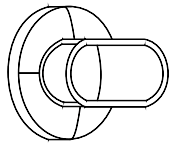
- Entfernen Sie im Entfeuchtungsmodus die obere Ablassschraube an der Rückseite des Geräts. Befestigen Sie den Ablaufschlauch an der Öffnung. Legen Sie das andere Ende des Schlauchs in den Abfluss oder einen anderen Ablaufbereich.

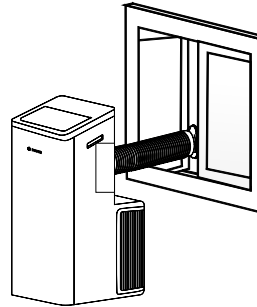
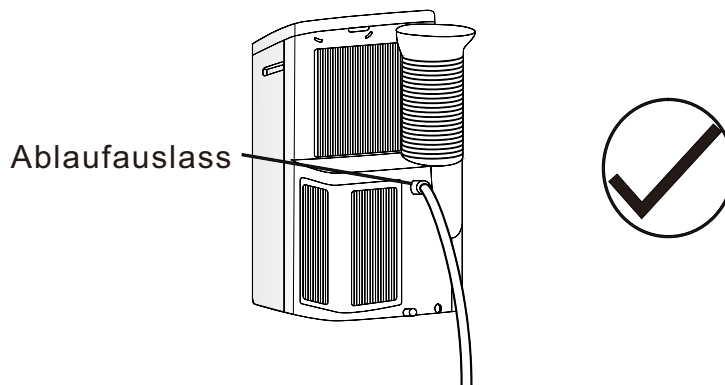

- Wenn das von Ihnen gekaufte Gerät über einen Pumpenablauf verfügt, wie unten gezeigt, lassen Sie das Wasser bitte auf folgende Weise ablaufen:

Entfernen Sie den Pumpenablassstopfen von der Rückseite des Geräts und schließen Sie den Ablaufschlauch an die Öffnung an. Legen Sie das andere Ende des Schlauchs in den Abfluss oder einen anderen Ablaufbereich.

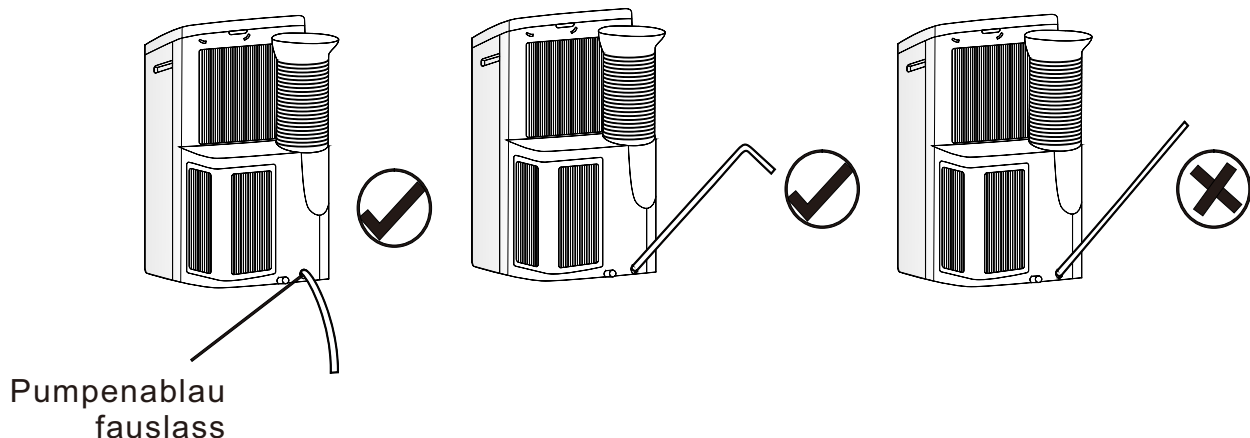

Hinweis: Vergewissern Sie sich, dass der Schlauch fest sitzt und keine Undichtigkeiten aufweist. Richten Sie den Schlauch in Richtung Abfluss und achten Sie darauf, dass er keine Knickstellen aufweist, die den Wasserfluss behindern könnten. Legen Sie das Ende des Schlauchs in den Abfluss und achten Sie darauf, dass das Ende des Schlauchs nach unten zeigt, damit das Wasser ungehindert abfließen kann. Lassen Sie es niemals nach oben zeigen.

Wenn der Wasserstand in der unteren Schale einen vorgegebenen Pegel erreicht, zeigt das digitale Display „P1“ an (bei einigen Modellen wird „FL“ angezeigt) und die Kontrollleuchte „“ leuchtet auf.

Bewegen Sie das Gerät vorsichtig zu einem Abfluss, entfernen Sie den unteren Abflussstopfen und lassen Sie das Wasser ablaufen.

Oder verwenden Sie einen Behälter, um die aus dem Abfluss fließenden Wassertropfen aufzufangen.

Setzen Sie die untere Ablassschraube wieder ein und starten Sie das Gerät neu, bis das Symbol „P1“ oder „FL“ verschwindet. Wenn der Fehler erneut auftritt, wenden Sie sich an den Kundendienst.

HINWEIS: Achten Sie darauf, die untere Ablassschraube wieder einzusetzen, bevor Sie das Gerät verwenden.

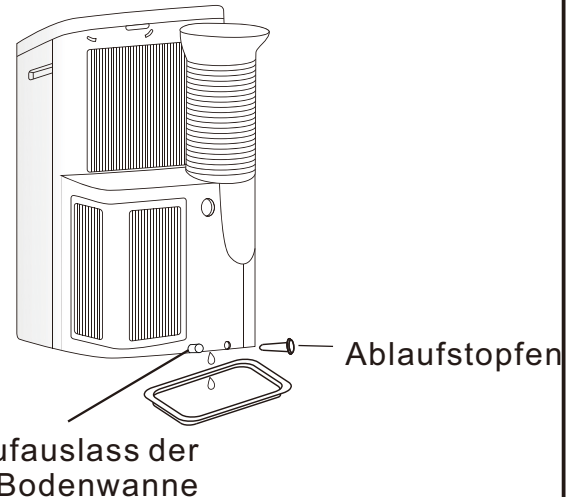

WARTUNG

WARNUNG

- Vor der Reinigung der Klimaanlage muss diese ausgeschaltet und der Strom für mehr als 5 Minuten unterbrochen werden, da sonst die Gefahr eines Stromschlags besteht.
- Verwenden Sie keine Benzin, Benzol, Verdüner oder andere Chemikalien oder flüssige Insektizide auf der Klimaanlage, da diese Substanzen zum Abblättern der Farbe, zu Rissen oder Verformungen der Kunststoffteile führen können.
- Versuchen Sie niemals, das Gerät zu reinigen, indem Sie Wasser direkt auf die Oberflächen gießen, da dies zu einer Beschädigung der elektrischen Komponenten und der Isolierung der Kabel führen kann.

Reinigen Sie das Gerät

Wenn das Gerät verschmutzt ist, reinigen Sie es vorsichtig mit einem feuchten Tuch und lauwarmem Wasser unter 40°C (104 °F).

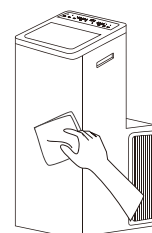

Reinigen Sie den Luftfilter

1. Entfernen Sie den Luftfilter.

Nehmen Sie den oberen und den unteren Luftfilter heraus.

Hinweis: Bei einem niedrigen Lufteinlass mit Schraube entfernen Sie bitte zuerst die Schraube.

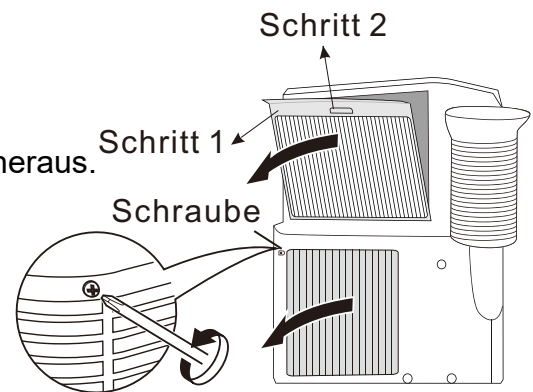

2. Reinigen Sie den Luftfilter.

Verwenden Sie einen Staubsauger oder Wasser, um den Filter zu spülen, und wenn der Filter sehr verschmutzt ist (z. B. mit fettigen Verschmutzungen), reinigen Sie ihn mit warmem Wasser (unter **104°F (40°C)**) und einem darin aufgelösten milden Reinigungsmittel und lassen Sie den Filter anschließend im Schatten an der Luft trocknen.

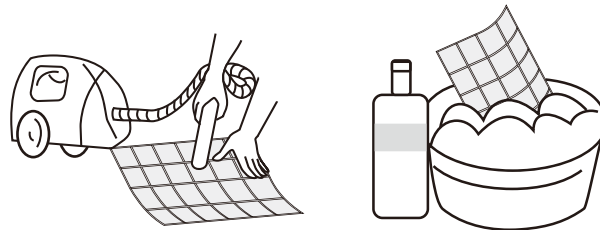

3. Setzen Sie den getrockneten Filter in umgekehrter Reihenfolge wieder ein. Setzen Sie die Filterabdeckung wieder auf.

Lagerung und Wartung am Ende der Saison:

Wenn die Klimaanlage für längere Zeit nicht benutzt wird:

1. Entleeren Sie den Wassersammeltank vollständig und lassen Sie die Ablasskappe und den Gummistopfen für längere Zeit entfernt, damit eventuelle Rückstände abfließen können. Sobald der Tank vollständig entleert ist und kein Wasser mehr austritt, setzen Sie den Gummistopfen und die Kappe wieder ein.
2. Entfernen und reinigen Sie den Filter, lassen Sie ihn vollständig trocknen und setzen Sie ihn dann wieder ein.
3. Es wird empfohlen, das Netzkabel aufzurollen und über dem Boden zu lagern, um zu verhindern, dass es gequetscht oder geknickt wird und dadurch beschädigt wird.
4. Entfernen Sie die Batterien aus der Fernbedienung (falls zutreffend).
5. Lagern Sie die Klimaanlage an einem kühlen, trockenen Ort, fern von direkter Sonneneinstrahlung, extremen Temperaturen und übermäßigem Staub.

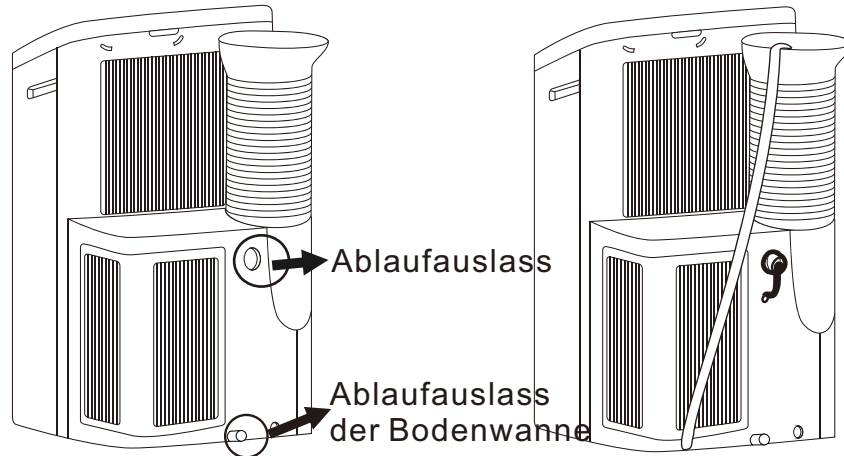

Bevor Sie die Klimaanlage wieder verwenden:

1. Vergewissern Sie sich, dass der Filter und die Ablaufkappe richtig sitzen.
2. Überprüfen Sie das Kabel auf guten Zustand, ohne Risse oder Beschädigungen.
3. Legen Sie neue Batterien in die Fernbedienung ein.
4. Installieren Sie die Klimaanlage gemäß der Installationsanleitung.

FEHLERSUCHE

Um die Kosten für einen Kundendienstbesuch zu sparen, versuchen Sie bitte die folgenden Vorschläge, um zu sehen, ob Sie Ihr Problem ohne fremde Hilfe lösen können.

Klimaanlage funktioniert nicht	
Ursachen	Lösungen
<ul style="list-style-type: none"> ● Der Netzschalter ist nicht eingeschaltet. ● Stromausfall. ● Die Sicherung ist durchgebrannt. ● Die eingestellte Zeit für den Startvorgang wird nicht erreicht. 	<ul style="list-style-type: none"> ■ Schalten Sie die Stromversorgung ein. ■ Warten Sie, bis die Stromversorgung wiederhergestellt ist. ■ Lassen Sie die Sicherung von einem Fachmann austauschen. ■ Warten Sie oder setzen Sie die ursprüngliche Einstellung zurück.

Gerät startet nicht, wenn die Taste ON/OFF gedrückt wird	
Ursachen	Lösungen
<ul style="list-style-type: none"> ● Es sind noch keine vier Minuten seit dem Ausschalten vergangen. ● Die Raumtemperatur ist im Kühlmodus niedriger als die eingestellte Temperatur oder im Heizmodus höher als die eingestellte Temperatur. 	<ul style="list-style-type: none"> ■ Warten Sie vier Minuten. ■ Setzen Sie die eingestellte Temperatur zurück.

Der Wind bläst, aber die Kühl-/Heizwirkung ist schlecht

Ursachen	Lösungen
<ul style="list-style-type: none"> ● Fehler bei der Temperatureinstellung ● Der Luftfilter ist durch Staub verstopft. ● Der Lufteinlass oder -auslass des Geräts ist verstopft. ● Schalten Sie die Klimaanlage in einem sehr heißen Raum ein. ● Die Kühlleistung ist unzureichend. ● Die Türen oder Fenster sind geöffnet. 	<ul style="list-style-type: none"> ■ Stellen Sie eine geeignete Temperatur ein, die eingestellte Temperatur sollte niedriger sein als die Umgebungstemperatur. ■ Reinigen Sie den Luftfilter. ■ Entfernen Sie das Hindernis. ■ Warten Sie etwas länger, damit die gespeicherte Wärme aus Wänden, Decke, Boden und Möbeln entweichen kann. ■ Bestätigen Sie die erforderliche Kühl-/Heizleistung erneut mit Ihrem Händler. ■ Schließen Sie Türen und Fenster.

Geräusche oder Vibrationen

Ursachen	Lösungen
<ul style="list-style-type: none"> ● Der Boden ist nicht eben oder nicht flach genug. 	<ul style="list-style-type: none"> ■ Stellen Sie das Gerät nach Möglichkeit auf einen ebenen, flachen Untergrund.

WARTUNGSHINWEIS

WARNUNG

- Wenden Sie sich für Wartungsarbeiten oder Verschrottung bitte an autorisierte Servicezentren.
- Die Wartung durch unqualifizierte Personen kann zu Gefahren führen.
- Versorgen Sie die Klimaanlage mit dem Kältemittel R290 und warten Sie die Klimaanlage streng nach den Vorgaben des Herstellers. Dieses Kapitel befasst sich hauptsächlich mit besonderen Wartungsanforderungen für Geräte mit dem Kältemittel R290. Bitte den Reparaturdienst, das technische Handbuch für den Kundendienst zu lesen, um detaillierte Informationen zu erhalten.

Qualifikationsanforderungen an Wartungspersonal

1. Bei Geräten mit brennbaren Kältemitteln ist zusätzlich zu den üblichen Reparaturverfahren für Kälteanlagen eine spezielle Schulung erforderlich. In vielen Ländern wird diese Schulung von nationalen Ausbildungsorganisationen durchgeführt, die für die Vermittlung der einschlägigen nationalen Kompetenzstandards, die möglicherweise gesetzlich festgelegt sind, akkreditiert sind. Die erworbene Kompetenz sollte durch ein Zertifikat dokumentiert werden.

2. Die Wartung und Reparatur der Klimaanlage muss gemäß der vom Hersteller empfohlenen Methode durchgeführt werden. Wenn andere Fachleute zur Wartung und Reparatur der Geräte hinzugezogen werden müssen, sollte dies unter der Aufsicht von Personen erfolgen, die über die Qualifikation zur Reparatur von Klimaanlage mit brennbaren Kältemitteln verfügen.

Inspektion des Standorts

Vor der Wartung von Geräten mit dem Kältemittel R290 muss eine Sicherheitsinspektion durchgeführt werden, um sicherzustellen, dass die Brandgefahr minimiert ist. Überprüfen Sie, ob der Ort gut belüftet ist und ob die Antistatik- und Brandschutzausrüstung einwandfrei funktioniert.

Beachten Sie bei der Wartung des Kühlsystems die folgenden Vorsichtsmaßnahmen, bevor Sie das System in Betrieb nehmen.

Betriebsverfahren

1. Allgemeiner Arbeitsbereich:

Alle Wartungsmitarbeiter und andere Personen, die in diesem Bereich arbeiten, müssen über die Art der durchgeführten Arbeiten unterrichtet werden. Arbeiten in engen Räumen sind zu vermeiden. Der Bereich um den Arbeitsbereich muss abgesperrt werden. Stellen Sie sicher, dass die Bedingungen innerhalb des Bereichs durch die Kontrolle brennbarer Materialien sicher sind.

2. Überprüfung auf Vorhandensein von Kältemittel:

Der Bereich muss vor und während der Arbeiten mit einem geeigneten Kältemittel-Detektor überprüft werden, um sicherzustellen, dass der Techniker sich der potenziell giftigen oder brennbaren Atmosphäre bewusst ist. Stellen Sie sicher, dass die verwendeten Lecksuchgeräte für alle verwendeten Kältemittel geeignet sind, d. h. funkenfrei, ausreichend abgedichtet oder eigensicher sind.

3. Vorhandensein eines Feuerlöschers:

Wenn Heißenarbeiten an der Kälteanlage oder zugehörigen Teilen durchgeführt werden sollen, muss ein geeignetes Feuerlöschgerät griffbereit sein. Halten Sie einen Trockenpulver- oder CO₂-Feuerlöscher in der Nähe des Befüllungsbereichs bereit.

4. Keine Zündquellen:

Personen, die Arbeiten an einem Kühlsystem durchführen, bei denen Rohrleitungen freigelegt werden, dürfen keine Zündquellen in einer Weise verwenden, die zu einer Brand- oder Explosionsgefahr führen kann. Alle möglichen Zündquellen, einschließlich des Rauchens von Zigaretten, sollten ausreichend weit von der Stelle entfernt gehalten werden, an der die Installation, Reparatur, Entfernung und Entsorgung stattfindet, da dabei Kältemittel in die Umgebung gelangen kann.

Vor Beginn der Arbeiten ist der Bereich um die Anlage herum zu überprüfen, um sicherzustellen, dass keine Brandgefahren oder Zündrisiken bestehen.

Es sind „Rauchen verboten“-Schilder anzubringen.

5. Belüfteter Bereich (Türen und Fenster öffnen):

Stellen Sie sicher, dass der Bereich offen oder ausreichend belüftet ist, bevor Sie in das System eindringen oder Heißenarbeiten durchführen. Während der Dauer der Arbeiten muss

eine ausreichende Belüftung gewährleistet sein. Die Belüftung sollte freigesetztes Kältemittel sicher verteilen und vorzugsweise nach außen in die Atmosphäre abführen.

6. Überprüfung der Kälteanlage:

Wenn elektrische Komponenten ausgetauscht werden, müssen diese für den vorgesehenen Zweck geeignet sein und den richtigen Spezifikationen entsprechen. Die Wartungs- und Serviceanweisungen des Herstellers sind jederzeit zu befolgen. Wenden Sie sich im Zweifelsfall an die technische Abteilung des Herstellers. Die folgenden Überprüfungen sind bei Anlagen mit brennbaren Kältemitteln durchzuführen:

- Die Füllmenge entspricht der Größe des Raums, in dem die Kältemittel enthaltenden Teile installiert sind.
- Die Lüftungsanlagen und -auslässe funktionieren ordnungsgemäß und sind nicht verstopft.
- Wenn ein indirekter Kühlkreislauf verwendet wird, muss der Sekundärkreislauf auf das Vorhandensein von Kältemittel überprüft werden.
- Kältemittelleitungen oder -komponenten sind so zu installieren, dass sie keinen Substanzen ausgesetzt sind, die zu Korrosion an den Kältemittel enthaltenden Komponenten führen können, es sei denn, die Komponenten bestehen aus Materialien, die von Natur aus korrosionsbeständig sind oder angemessen gegen Korrosion geschützt sind.

7. Überprüfung elektrischer Geräte:

Die Reparatur und Wartung elektrischer Komponenten muss eine erste Sicherheitsprüfung und eine Inspektion der Komponenten umfassen. Liegt ein Fehler vor, der die Sicherheit beeinträchtigen könnte, darf der Stromkreis erst dann wieder an die Stromversorgung angeschlossen werden, wenn der Fehler zufriedenstellend behoben wurde. Kann der Fehler nicht sofort behoben werden, muss der Betrieb jedoch fortgesetzt werden, ist eine geeignete vorübergehende Lösung zu finden. Dies ist dem Eigentümer der Anlage zu melden, damit alle Beteiligten informiert sind.

Die ersten Sicherheitsprüfungen umfassen:

- Entladung der Kondensatoren: Dies muss auf sichere Weise erfolgen, um Funkenbildung zu vermeiden.
- Dass während des Ladevorgangs, der Wiederherstellung oder der Spülung des Systems keine unter Spannung stehenden elektrischen Komponenten und Leitungen freiliegen.
- Die Erdung muss durchgehend gewährleistet sein.

Kabelprüfung

Überprüfen Sie das Kabel auf Verschleiß, Korrosion, Überspannung, Vibrationen und prüfen Sie, ob scharfe Kanten und andere nachteilige Einflüsse in der Umgebung vorhanden sind. Bei der Inspektion sollten die Auswirkungen der Alterung oder der kontinuierlichen Vibrationen des Kompressors und des Lüfters berücksichtigt werden.

Leckageprüfung des Kältemittels R290

Hinweis: Überprüfen Sie das Kältemittel auf Leckagen in einer Umgebung, in der keine potenzielle Zündquelle vorhanden ist. Es dürfen keine Halogensonden (oder andere

Detektoren, die eine offene Flamme verwenden) verwendet werden.

Leckageerkennungsmethode:

Für Systeme mit dem Kältemittel R290 steht ein elektronisches Leckdetektionsgerät zur Verfügung. Die Leckdetektion sollte nicht in einer Umgebung mit Kältemittel durchgeführt werden. Stellen Sie sicher, dass das Lecksuchgerät keine potenzielle Zündquelle darstellt und für das gemessene Kältemittel geeignet ist. Das Lecksuchgerät muss auf die minimale zündfähige Kraftstoffkonzentration (Prozentanteil) des Kältemittels eingestellt werden. Kalibrieren und justieren Sie es auf die richtige Gaskonzentration (nicht mehr als 25 %) mit dem verwendeten Kältemittel.

Die zur Lecksuche verwendete Flüssigkeit ist für die meisten Kältemittel geeignet. Verwenden Sie jedoch keine chlorhaltigen Lösungsmittel, um eine Reaktion zwischen Chlor und Kältemitteln sowie die Korrosion von Kupferrohren zu vermeiden.

Wenn Sie ein Leck vermuten, entfernen Sie alle Feuerquellen aus dem Bereich oder löschen Sie das Feuer.

Wenn die undichte Stelle geschweißt werden muss, müssen alle Kältemittel zurückgewonnen oder alle Kältemittel von der undichten Stelle isoliert werden (mithilfe eines Absperrventils). Verwenden Sie vor und während des Schweißens OFN, um das gesamte System zu reinigen.

Entfernen und Vakuumpumpen

1. Stellen Sie sicher, dass sich in der Nähe des Auslasses der Vakuumpumpe keine Zündquelle befindet und die Belüftung gut ist.
2. Die Wartung und andere Arbeiten am Kühlkreislauf sollten gemäß dem allgemeinen Verfahren durchgeführt werden, wobei jedoch die folgenden bewährten Verfahren, bei denen die Entflammbarkeit bereits berücksichtigt wurde, von entscheidender Bedeutung sind. Sie sollten die folgenden Verfahren befolgen:
 - Entfernen Sie das Kältemittel.
 - Dekontaminieren Sie die Rohrleitung mit Inertgasen.
 - Evakuierung.
 - Dekontaminieren Sie die Rohrleitung erneut mit Inertgasen.
 - Schneiden oder schweißen Sie die Rohrleitung.
3. Das Kältemittel sollte in den entsprechenden Lagertank zurückgeführt werden. Das System sollte zur Gewährleistung der Sicherheit mit sauerstofffreiem Stickstoff durchgeblasen werden. Dieser Vorgang muss möglicherweise mehrmals wiederholt werden. Dieser Vorgang darf nicht mit Druckluft oder Sauerstoff durchgeführt werden.
4. Durch den Durchblasvorgang wird das System mit anaerobem Stickstoff befüllt, um den Arbeitsdruck unter Vakuumbedingungen zu erreichen, dann wird der sauerstofffreie Stickstoff in die Atmosphäre abgelassen und schließlich wird das System evakuiert. Wiederholen Sie diesen Vorgang, bis alle Kältemittel im System entfernt sind. Nach der letzten Befüllung mit anaerobem Stickstoff wird das Gas auf Atmosphärendruck ent t und das System kann geschweißt werden. Dieser Vorgang ist für das Schweißen der Rohrleitung erforderlich.

Verfahren zum Einfüllen von Kältemitteln

Als Ergänzung zum allgemeinen Verfahren müssen die folgenden Anforderungen hinzugefügt werden:

- Stellen Sie sicher, dass bei der Verwendung einer Kältemittel-Füllvorrichtung keine Verunreinigungen zwischen verschiedenen Kältemitteln auftreten. Die Rohrleitung zum Befüllen mit Kältemitteln sollte so kurz wie möglich sein, um die Rückstände von Kältemitteln darin zu reduzieren.
- Lagertanks sollten senkrecht stehen bleiben.
- Stellen Sie sicher, dass die Erdungsmaßnahmen bereits getroffen wurden, bevor das Kühlsystem mit Kältemitteln befüllt wird.
- Nach Abschluss des Befüllvorgangs (oder wenn dieser noch nicht abgeschlossen ist) kennzeichnen Sie die Markierung am System.
- Achten Sie darauf, dass Sie nicht zu viel Kältemittel einfüllen.

Schrott und Rückgewinnung

Verschrottung:

Vor diesem Vorgang muss das technische Personal mit der Anlage und all ihren Funktionen gründlich vertraut sein und eine empfohlene Vorgehensweise für die sichere Rückgewinnung von Kältemitteln festlegen. Für das Recycling des Kältemittels müssen vor dem Betrieb die Kältemittel- und Ölproben analysiert werden. Stellen Sie vor dem Test die erforderliche Leistung sicher.

1. Machen Sie sich mit der Ausrüstung und ihrer Bedienung vertraut.
2. Trennen Sie die Stromversorgung.
3. Bevor Sie diesen Vorgang durchführen, müssen Sie Folgendes sicherstellen:
 - Falls erforderlich, sollte der Betrieb der mechanischen Ausrüstung den Betrieb des Kältemittel tanks erleichtern.
 - Alle persönlichen Schutzausrüstungen sind wirksam und können korrekt verwendet werden.
 - Der gesamte Rückgewinnungsprozess sollte unter Anleitung von qualifiziertem Personal durchgeführt werden.
 - Die Rückgewinnung von Geräten und Lagertanks muss den einschlägigen nationalen Normen entsprechen.
4. Wenn möglich, sollte das Kühlsystem vakuumiert werden.
5. Wenn der Vakuumzustand nicht erreicht werden kann, sollten Sie das Kältemittel an mehreren Stellen aus jedem Teil des Systems absaugen.
6. Vor Beginn der Rückgewinnung sollten Sie sicherstellen, dass die Kapazität des Speichertanks ausreichend ist.
7. Starten und betreiben Sie die Rückgewinnungsanlage gemäß den Anweisungen des Herstellers.
8. Füllen Sie den Tank nicht bis zu seiner vollen Kapazität (das Flüssigkeitsinjektionsvolumen darf 80 % des Tankvolumens nicht überschreiten).
9. Auch wenn die Dauer nur kurz ist, darf der maximale Arbeitsdruck des Tanks nicht überschritten werden.
10. Nach Abschluss der Tankbefüllung und Beendigung des Betriebsvorgangs sollten Sie

sicherstellen, dass die Tanks und Geräte schnell entfernt werden und alle Absperrventile in den Geräten geschlossen sind.

11. Die zurückgewonnenen Kältemittel dürfen vor der Reinigung und Prüfung nicht in ein anderes System eingespritzt werden.

Hinweis: Die Kennzeichnung sollte nach der Verschrottung des Geräts und der Entleerung der Kältemittel erfolgen. Die Kennzeichnung sollte das Datum und eine Bestätigung enthalten. Stellen Sie sicher, dass die Kennzeichnung auf dem Gerät die in diesem Gerät enthaltenen brennbaren Kältemittel widerspiegelt.

Rückgewinnung:

1. Bei der Reparatur oder Verschrottung des Geräts müssen die Kältemittel aus dem System entfernt werden. Es wird empfohlen, das Kältemittel vollständig zu entfernen.
2. Zum Einfüllen des Kältemittels in den Speichertank darf nur ein spezieller Kältemitteltank verwendet werden. Stellen Sie sicher, dass das Fassungsvermögen des Tanks für die Kältemittelleinspritzmenge im gesamten System geeignet ist. Alle Tanks, die für die Rückgewinnung von Kältemitteln vorgesehen sind, sollten mit einer Kältemittelkennzeichnung versehen sein (z. B. „Kältemittel-Rückgewinnungstank“). Lagertanks sollten mit Überdruckventilen und Absperrventilen ausgestattet sein und sich in einem guten Zustand befinden. Wenn möglich, sollten leere Tanks vor der Verwendung evakuiert und bei Raumtemperatur gelagert werden.
3. Die Rückgewinnungsgeräte sollten in einem guten Betriebszustand gehalten werden und mit einer leicht zugänglichen Bedienungsanleitung ausgestattet sein. Die Geräte sollten für die Rückgewinnung von R290-Kältemitteln geeignet sein. Außerdem sollte ein qualifiziertes Wiegegerät vorhanden sein, das normal verwendet werden kann. Der Schlauch sollte mit einer abnehmbaren Verbindungsmuffe ohne Leckage verbunden sein und in einem guten Zustand gehalten werden.

Überprüfen Sie vor der Verwendung der Rückgewinnungsausrüstung, ob sie sich in einem guten Zustand befindet und ordnungsgemäß gewartet wurde. Überprüfen Sie, ob alle elektrischen Komponenten abgedichtet sind, um ein Austreten des Kältemittels und dadurch verursachte Brände zu verhindern. Bei Fragen wenden Sie sich bitte an den Hersteller.

4. Das zurückgewonnene Kältemittel muss in geeignete Lagertanks gefüllt, mit einer Transportanweisung versehen und an den Kältemittelhersteller zurückgeschickt werden. Mischen Sie kein Kältemittel in Rückgewinnungsgeräten, insbesondere in Lagertanks.
5. Der Laderaum für R290-Kältemittel darf während des Transports nicht geschlossen werden. Ergreifen Sie bei Bedarf während des Transports Maßnahmen gegen elektrostatische Aufladung. Während des Transports, Be- und Entladens müssen die erforderlichen Schutzmaßnahmen getroffen werden, um die Klimaanlage zu schützen und sicherzustellen, dass sie nicht beschädigt wird.
6. Achten Sie beim Ausbau des Kompressors oder beim Entleeren des Kompressoröls darauf, dass der Kompressor auf ein angemessenes Niveau abgepumpt wird, um sicherzustellen, dass sich keine R290-Kältemittelrückstände im Schmieröl befinden. Das Vakuumpumpen sollte durchgeführt werden, bevor der Kompressor an den Lieferanten zurückgeschickt wird. Achten Sie auf Sicherheit beim Ablassen von Öl aus dem System.

ANWEISUNGEN ZUR FERNBEDIENUNG

Lesen Sie die Anweisungen für die sichere und korrekte Verwendung der Klimaanlage sorgfältig durch.

Bewahren Sie die Anleitung sorgfältig auf, da Sie jederzeit darauf zurückgreifen können.

Vorsichtsmaßnahmen

- Legen Sie vor der ersten Verwendung der Fernbedienung die Batterien ein und achten Sie darauf, dass die Pole „+“ und „-“ richtig positioniert sind.
- Stellen Sie sicher, dass die Fernbedienung auf das Signalempfangsfenster gerichtet ist und dass sich keine Hindernisse zwischen ihnen befinden. Die Entfernung darf maximal 8 m betragen.
- Lassen Sie die Fernbedienung nicht fallen und werfen Sie sie nicht.
- Lassen Sie keine Flüssigkeiten in die Fernbedienung gelangen.
- Setzen Sie die Fernbedienung nicht direktem Sonnenlicht oder übermäßiger Hitze aus.
- Wenn die Fernbedienung nicht normal funktioniert, entfernen Sie die Batterien für 30 Sekunden und legen Sie sie dann wieder ein. Wenn das nicht hilft, ersetzen Sie die Batterien.
- Verwenden Sie beim Batteriewechsel keine neuen und alten Batterien zusammen und mischen Sie keine Batterien unterschiedlicher Typen, da dies zu einer Fehlfunktion der Fernbedienung führen kann.
- Wenn die Fernbedienung längere Zeit nicht benutzt wird, entfernen Sie zuerst die Batterien, damit diese nicht auslaufen und die Fernbedienung beschädigen können.
- Entsorgen Sie die alten Batterien ordnungsgemäß.

Hinweis:

1. Dies ist eine Universalfernbedienung, die über alle Funktionstasten verfügt. Bitte beachten Sie, dass einige der Tasten je nach dem von Ihnen gekauften Klimagerät möglicherweise nicht funktionieren. (Wenn eine bestimmte Funktion am Klimagerät nicht verfügbar ist, erfolgt beim Drücken der entsprechenden Taste einfach keine Reaktion.)
2. HEAT-Funktionen sind bei Modellen, die nur kühlen können, nicht verfügbar, daher funktioniert diese Taste entsprechend nicht.

Beschreibung der Tasten

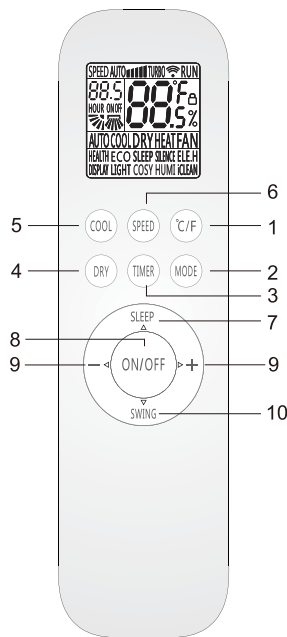

Hinweis:

Die Fernbedienung zeigt beim Einschalten alle Symbole an, zu anderen Zeiten werden nur die Symbole angezeigt, die dem aktuellen Betrieb entsprechen.

1. °C/F-Taste

- Die Temperatur wird standardmäßig in Celsius angezeigt.
- Durch Drücken der Taste „°C/°F“ können Sie „°C“ oder „°F“ einstellen.
- Der Temperatureinstellbereich: 16 °C (60 °F) bis 32 °C (90 °F).
- Hinweis: Bei einigen Modellen ist die Temperaturanzeige in Fahrenheit nicht verfügbar. Wenn die Temperatur auf der Fernbedienung in Fahrenheit angezeigt wird, kann es sein, dass sie auf dem Gerät in Celsius angezeigt wird, was jedoch keinen Einfluss auf die Funktion und den Betrieb hat.

2. MODE-Taste

Durch Drücken dieser Taste können Sie den Betriebsmodus wie folgt auswählen:

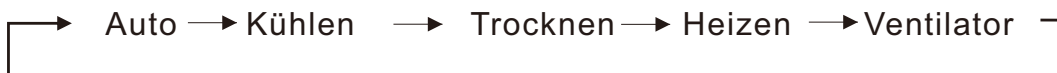

Hinweis: Der Heizmodus ist bei Geräten, die nur kühlen können, nicht verfügbar. Eine detaillierte Beschreibung finden Sie unter „Verwendung des Modus“.

3. TIMER-Taste

- Drücken Sie diese Taste bei eingeschaltetem Gerät, um den Timer auszuschalten, oder bei ausgeschaltetem Gerät, um den Timer einzuschalten.

- Drücken Sie diese Taste einmal, dann blinkt „ON(OFF)“. Drücken Sie „+“ oder „-“, um die Anzahl der Stunden einzustellen, in denen das Gerät ein- bzw. ausgeschaltet werden soll, mit einem Intervall von 0,5 Stunden und einem Bereich von 0,5 bis 24 Stunden.
- Drücken Sie die Taste erneut, um die Einstellung zu bestätigen. „ON (OFF)“ hört dann auf zu blinken.
- Wenn die Taste „TIMER“ nicht innerhalb von 10 Sekunden nach dem Blinken von „ON (OFF)“ gedrückt wird, wird die Timer-Einstellung verlassen.
- Wenn eine Timer-Einstellung bestätigt wurde, wird sie durch erneutes Drücken dieser Taste wieder aufgehoben.

4. DRY-Taste

Drücken Sie diese Taste, um den Modus „DRY“ aufzurufen.

5. COOL-Taste

Drücken Sie diese Taste, um in den Modus „COOL“ zu gelangen.

6. SPEED-Taste

Drücken Sie diese Taste, um die Lüftergeschwindigkeit wie folgt auszuwählen:

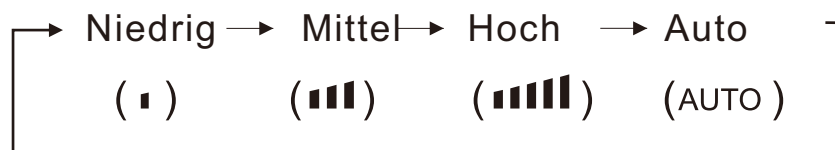

Hinweis: Die automatische Luftgeschwindigkeit ist im Ventilator-Modus nicht verfügbar.

Diese Taste ist im Trockenmodus ungültig.

7. SLEEP-Taste

Drücken Sie diese Taste, um den „SLEEP“-Modus zu aktivieren, den das Gerät nach 10 Stunden Dauerbetrieb verlässt und zum vorherigen Status zurückkehrt.

Hinweis: Die Sleep-Funktion kann im Ventilator- oder Auto-Modus nicht aktiviert werden.

8. ON/OFF-Taste

Drücken Sie diese Taste, um das Gerät ein- oder auszuschalten.

Dadurch werden die bestehenden Timer- und Sleep-Einstellungen gelöscht.

9. + & - Taste

- Jedes Mal, wenn Sie die Taste „+“ drücken, erhöht sich die Temperatureinstellung um 1 °C (1 °F), und jedes Mal, wenn Sie die Taste „-“ drücken, verringert sie sich um 1 °C (1 °F).
- Der Temperatureinstellungsbereich liegt zwischen 16 °C (60 °F) und 32 °C (90 °F).
Hinweis: Im Auto- oder Ventilator-Modus kann die Temperatur nicht eingestellt werden.

10. SWING-Taste

- Drücken Sie diese Taste, um die Auf-/Ab-Schwenkfunktion zu aktivieren, und drücken Sie sie erneut, um die Schwenkfunktion auszuschalten.

11. Kindersicherung

- Drücken Sie die Tasten „DRY“ und „MODE“ gleichzeitig und halten Sie sie mindestens 3 Sekunden lang gedrückt, um die Kindersicherung zu aktivieren oder zu deaktivieren.
- Wenn die Kindersicherung aktiviert ist, zeigt die Fernbedienung „“ an.

Verwendung für den Modus

➤ Automatikbetrieb

1. Drücken Sie die Taste „ON/OFF“, um den Betrieb der Klimaanlage zu starten.
2. Drücken Sie die Taste „MODE“, um den Automatikbetrieb auszuwählen.
3. Durch Drücken der Taste „SPEED“ können Sie die Lüftergeschwindigkeit zwischen Niedrig, Mittel, Hoch und Auto wählen.
4. Drücken Sie die Taste „ON/OFF“ erneut, um die Klimaanlage anzuhalten.

Hinweis: Im Automatikmodus sind die Temperatureinstellungen unwirksam.

➤ Kühl-/Heizbetrieb

1. Drücken Sie die Taste „ON/OFF“, um die Klimaanlage zu starten.
2. Drücken Sie die Taste „MODE“, um den Kühl- oder Heizbetrieb auszuwählen.
3. Durch Drücken der Taste „+“ oder „-“ können Sie die Temperatur zwischen **16 °C (60 °F)** und **32 °C (90 °F)** einstellen. Die Anzeige ändert sich, wenn Sie die Taste drücken.
4. Durch Drücken der Taste „SPEED“ können Sie die Lüftergeschwindigkeit zwischen Niedrig, Mittel, Hoch und Auto wählen.
5. Drücken Sie die Taste „ON/OFF“ erneut, um die Klimaanlage anzuhalten.

Hinweis: Das Modell mit Kaltluftfunktion verfügt über keine Heizfunktion.

➤ Ventilatorbetrieb

1. Drücken Sie die Taste „ON/OFF“, um die Klimaanlage zu starten.
2. Drücken Sie die Taste „MODE“, um den Ventilatorbetrieb zu wählen.
3. Durch Drücken der Taste „SPEED“ können Sie die Lüftergeschwindigkeit zwischen „Low“, „Mid“ und „High“ wählen.
4. Drücken Sie die Taste „ON/OFF“ erneut, um die Klimaanlage anzuhalten.

Hinweis: Im Ventilatorbetrieb sind die Temperatureinstellungen unwirksam.

➤ Trockenbetriebsmodus

1. Drücken Sie die Taste „ON/OFF“, um die Klimaanlage zu starten.
2. Drücken Sie die Taste „MODE“, um den Trockenbetrieb auszuwählen.
3. Durch Drücken der Taste „+“ oder „-“ können Sie die Temperatur zwischen **16 °C (60 °F)** und **32 °C (90 °F)** einstellen. Die Anzeige ändert sich, wenn Sie die Taste drücken.
4. Drücken Sie die Taste „ON/OFF“ erneut, um die Klimaanlage anzuhalten.

Hinweis: Im Trockenmodus sind die Geschwindigkeitseinstellungen unwirksam.

Verwendung

Batterien einlegen

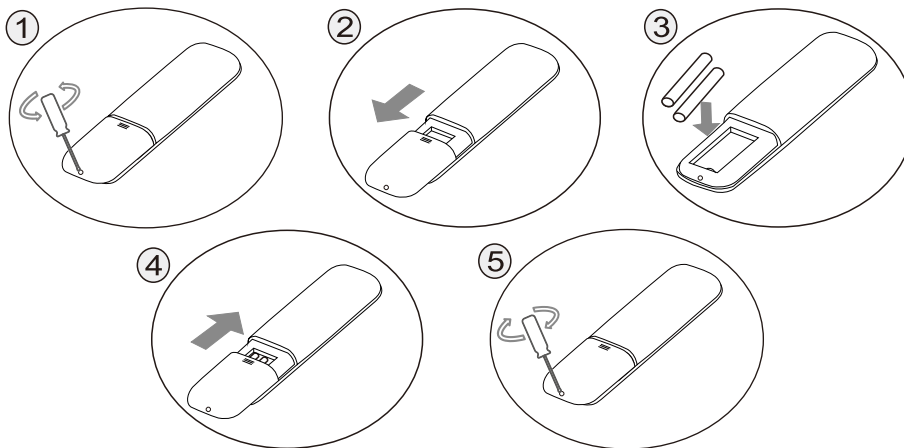

1. Entfernen Sie die Schraube auf der Rückseite der Fernbedienung.
2. Schieben Sie den Batteriefachdeckel in Pfeilrichtung auf.
3. Legen Sie zwei neue Batterien (7#) ein und achten Sie dabei auf die richtige Polung (+ und -).
4. Setzen Sie den Batteriefachdeckel wieder auf.
5. Ziehen Sie die Schraube auf der Rückseite der Fernbedienung fest.

Hinweis: Einige Batteriefachdeckel haben keine Schraube, es gilt das jeweilige Gerät.

¡Lea atentamente y en su totalidad este manual de instrucciones antes de poner en funcionamiento el aparato!

Guarde este manual para consultarlo en el futuro.

Nota: Todas las ilustraciones de este manual son meramente ilustrativas. Su aparato de aire acondicionado puede diferir ligeramente de ellas. Se aplica la forma real. Nos reservamos el derecho a realizar modificaciones sin previo aviso con el fin de mejorar el producto.

ADVERTENCIA

ADVERTENCIA: Este aire acondicionado utiliza el refrigerante inflamable R290.

Notas: Los aires acondicionados que utilizan el refrigerante R290 pueden causar graves daños al cuerpo humano o a los objetos que se encuentren en las proximidades si se manipulan de forma incorrecta.

- El espacio para la instalación, el uso, la reparación y el almacenamiento de este aire acondicionado debe cumplir con las siguientes especificaciones:

Contenido de refrigerante	Superficie de la sala	Contenido de refrigerante	Superficie de la sala
$m \leq 152 \text{ g}$	$\geq 4 \text{ m}^2$	$185 < m \leq 250 \text{ g}$	$\geq 12 \text{ m}^2$
$152 < m \leq 185 \text{ g}$	$\geq 9 \text{ m}^2$	$250 < m \leq 304 \text{ g}$	$\geq 15 \text{ m}^2$

- No utilice métodos para acelerar la descongelación o limpiar las piezas congeladas, salvo aquellos recomendados expresamente por el fabricante.
- No perfore ni quemé el aire acondicionado y compruebe que el conducto de refrigerante no presente daños. El aire acondicionado debe almacenarse en una habitación sin fuentes de fuego permanentes, como llamas abiertas, aparatos de gas encendidos, calefactores eléctricos en funcionamiento, etc.
- Tenga en cuenta que el refrigerante puede ser insípido.
- El aire acondicionado debe almacenarse de manera que se eviten daños mecánicos por accidentes.
- El mantenimiento o la reparación de los sistemas de aire acondicionado que funcionan con el refrigerante R290 deben realizarse después de una comprobación de seguridad para minimizar el riesgo de incidentes.
- Lea atentamente las instrucciones antes de la instalación, el uso y el mantenimiento.

Símbolo	Nota	Explicación
	ADVERTENCIA	Este símbolo indica que este aparato utiliza un refrigerante inflamable. Si el refrigerante se derrama y entra en contacto con una fuente de ignición externa, existe riesgo de incendio. (Para aparatos de aire acondicionado con marcado CE y marcado CB, IEC 60335-2-40+A1:2016)
		Este símbolo indica que este aparato utiliza un material con baja velocidad de combustión. (Solo para sistemas de aire acondicionado con marcado CB, IEC60335-2-40:2018)
		Este símbolo indica que este aparato utiliza un material con baja velocidad de combustión. (Para aparatos de corriente alterna con marcado CB y marcado CE, IEC 60335-2-40:2022 y EN IEC 60335-2-40:2024)
	PRECAUCIÓN	Este símbolo indica que se debe leer atentamente el manual de instrucciones.
	PRECAUCIÓN	Este símbolo indica que este aparato debe ser manipulado por un técnico de servicio con referencia al manual de instalación.
	PRECAUCIÓN	Este símbolo indica que hay información disponible, como el manual de instrucciones o las instrucciones de instalación.

INSTRUCCIONES DE SEGURIDAD

Una instalación o un uso inadecuados debido al incumplimiento de estas instrucciones pueden provocar lesiones o daños a personas, propiedades, etc. La gravedad se clasifica según la siguiente información:



ADVERTENCIA

Este símbolo indica la posibilidad de muerte o lesiones graves.



PRECAUCIÓN

Este símbolo indica la posibilidad de lesiones o daños materiales.

- **ADVERTENCIA:** Mantenga las aberturas de ventilación libres de obstáculos.
- Los trabajos de mantenimiento solo deben realizarse de acuerdo con las recomendaciones del fabricante.
- **ADVERTENCIA:** El aparato debe almacenarse en una habitación bien ventilada, cuyo tamaño se ajuste a las dimensiones indicadas para su funcionamiento.
- **ADVERTENCIA:** El aparato debe almacenarse en una habitación en la que no haya llamas abiertas permanentes (por ejemplo, un aparato de gas en funcionamiento) ni fuentes de ignición (por ejemplo, un radiador eléctrico en funcionamiento).
- El dispositivo debe instalarse de acuerdo con las normas nacionales de cableado.
- Deben respetarse las normas nacionales sobre gas.
- Este aparato puede ser utilizado por niños a partir de 8 años y personas con capacidades físicas, sensoriales o mentales limitadas o con falta de experiencia y conocimientos, siempre que estén bajo la supervisión o hayan recibido instrucciones sobre el uso seguro del aparato y comprendan los peligros que conlleva.
- Los niños no deben jugar con el aparato.
- La limpieza y el mantenimiento por parte del usuario no deben realizarse sin la supervisión de los niños.
- Si el cable de alimentación está dañado, debe ser sustituido por el fabricante, su servicio de atención al cliente o una persona igualmente cualificada para evitar peligros.



ADVERTENCIA

- Este aparato puede ser utilizado por niños a partir de 8 años y personas con capacidades físicas, sensoriales o mentales limitadas o con falta de experiencia y conocimientos, siempre que estén supervisados o hayan recibido instrucciones sobre el uso seguro del aparato y comprendan los peligros que conlleva. Los niños no deben jugar con el aparato. La limpieza y el mantenimiento por parte del usuario no deben realizarse sin la supervisión de los niños. (Solo para el aparato de CA con marcado CE)
- Este aparato no está destinado a ser utilizado por personas (incluidos niños) con capacidades físicas, sensoriales o mentales limitadas, o con falta de experiencia y conocimientos, a menos que estén supervisadas por una persona responsable de su seguridad o hayan recibido instrucciones sobre el uso del aparato. Se debe supervisar a los niños para asegurarse de que no jueguen con el aparato. (Excepto CA con marcado CE)
- Este aparato solo está destinado al uso en interiores.
- El aire acondicionado debe estar conectado a tierra. Una conexión a tierra incompleta puede provocar descargas eléctricas.

- No conecte el cable de conexión a tierra a la tubería de gas, la tubería de agua, el pararrayos o el cable de conexión a tierra del teléfono.
- Después de la instalación, se debe realizar una prueba de conexión a tierra mediante electrificación.
- Se debe instalar un interruptor diferencial con potencia nominal para evitar posibles descargas eléctricas.
- No instale el aire acondicionado en un lugar donde haya gases o líquidos inflamables. Esto puede provocar incendios o explosiones.
- Si el cable de alimentación está dañado, debe ser sustituido por el fabricante, su servicio de atención al cliente o una persona igualmente cualificada.
- Las especificaciones del fusible están impresas en la placa de circuito impreso, por ejemplo: CA 250 V/5 A.
- No introduzca las manos ni objetos en las entradas o salidas de aire. Esto puede provocar lesiones o daños en el aparato. No toque las paletas giratorias. Esto puede humedecer sus dedos y dañar las piezas de accionamiento de las paletas.
- No intente reparar el aire acondicionado usted mismo. Podría lesionarse o causar más averías.
- En caso de tormenta eléctrica, apague el interruptor principal de corriente para evitar daños en el aparato.
- No utilice productos de limpieza líquidos o corrosivos para limpiar el aparato y no rocíe agua u otros líquidos sobre él, ya que esto podría dañar las piezas de plástico e incluso provocar una descarga eléctrica.
- No utilice el aparato en habitaciones húmedas, como baños o lavaderos.
- No toque el aparato con las manos mojadas o húmedas, ni con los pies descalzos.
- No tire del aparato por el cable.
- No retire ninguna pieza del aparato a menos que se lo indique un técnico autorizado.
- No mueva el aparato a menos que se haya desconectado la alimentación eléctrica y el cable de alimentación esté fijado a la columna de flexión y enrollado.
- No utilice el aparato con un enchufe dañado o una toma de corriente suelta.
- Los cables conectados a un dispositivo no deben contener ninguna fuente de ignición.

ADVERTENCIA

El incumplimiento de las siguientes precauciones puede provocar descargas eléctricas, incendios o lesiones.

1. El enchufe debe conectarse a una toma de corriente correctamente instalada y con conexión a tierra.
2. No utilice cables alargadores ni adaptadores de enchufe con este aparato.

PRECAUCIÓN

- No dirija el aire frío hacia su cuerpo durante un periodo prolongado. Esto puede afectar a su estado físico y provocar problemas de salud.

- No bloquee la entrada ni la salida de aire, ya que esto podría afectar al rendimiento de refrigeración/calefacción e incluso provocar un fallo del sistema.
- Cierre las ventanas y puertas, ya que de lo contrario se verá afectada la capacidad de refrigeración/calefacción.
- Si el filtro de aire está muy sucio, el rendimiento de refrigeración/calefacción se verá afectado. Limpie el filtro de aire con regularidad.

Advertencia WEEE

Significado del contenedor de basura con ruedas tachado:

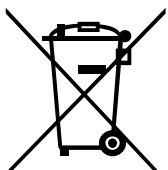

No deseche los aparatos eléctricos como basura doméstica sin clasificar, sino utilice puntos de recogida separados.

Para obtener información sobre los sistemas de recogida disponibles, consulte a su administración municipal. Si los aparatos eléctricos se desechan en vertederos o basureros, las sustancias peligrosas pueden llegar al agua subterránea y entrar en la cadena alimentaria, lo que puede afectar a su salud y bienestar. Cuando se sustituyen aparatos antiguos por nuevos, el distribuidor está obligado por ley a aceptar su antiguo aparato para su eliminación, al menos de forma gratuita.

DESCRIPCIÓN DE LAS PIEZAS

VISTA FRONTAL

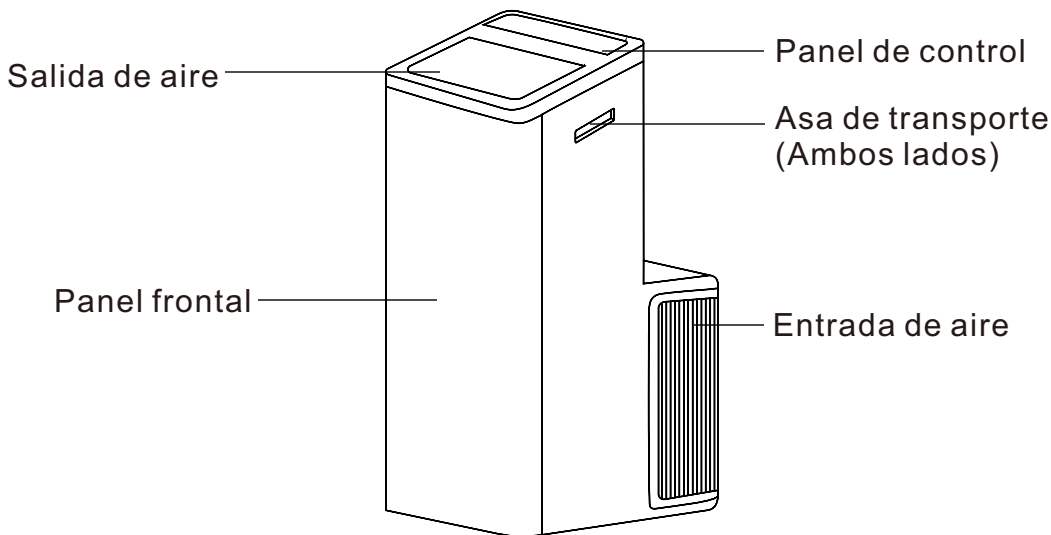

VISTA TRASERA

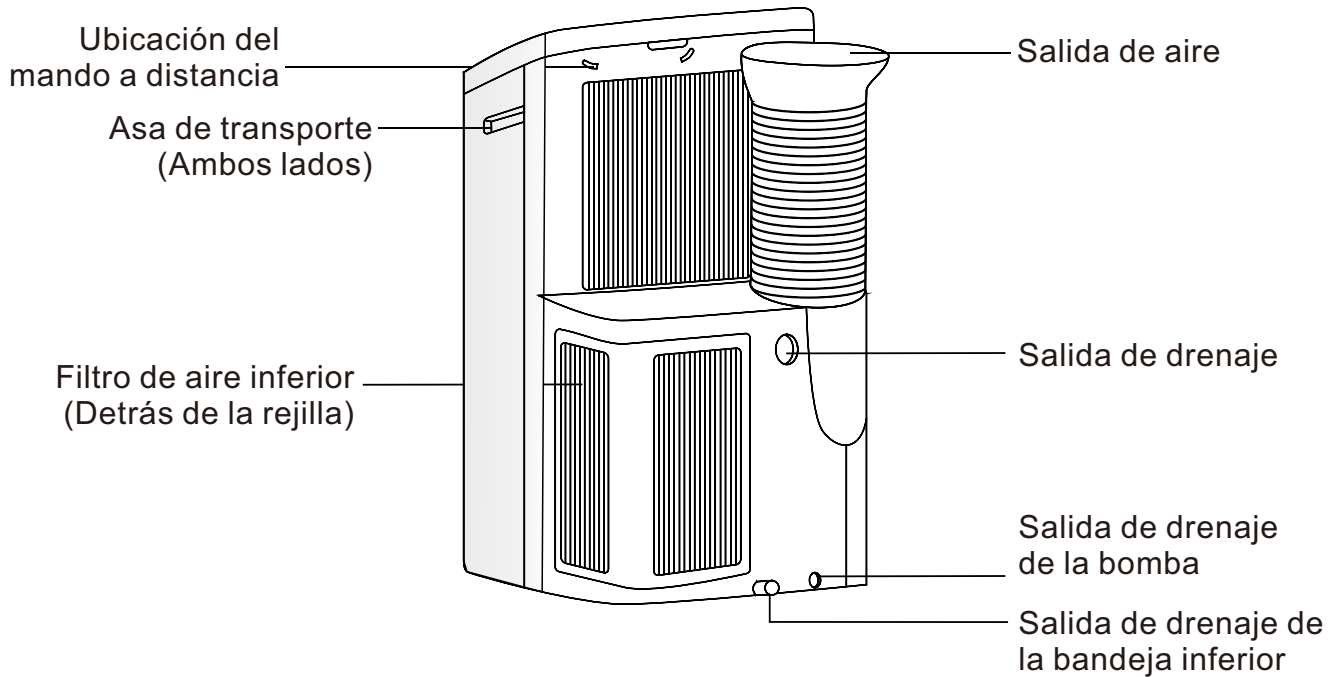

NOTA

- Las descripciones de este manual de instrucciones pueden diferir ligeramente, en cuanto al texto y las ilustraciones, de la información publicitaria y del aparato real. Por favor, consulte el aparato que ha comprado. Muchas gracias.
- El rango de temperatura de funcionamiento del aire acondicionado es de **16 a 35 °C** (60 a 95 °F) en modo refrigeración y **de 5 a 27 °C** (41 a 80 °F) en modo calefacción.

PANEL DE CONTROL

Hay cuatro tipos de paneles de control, fig. A, fig. B, fig. C y fig. D, siendo determinante la forma real es determinante.

Fig. A

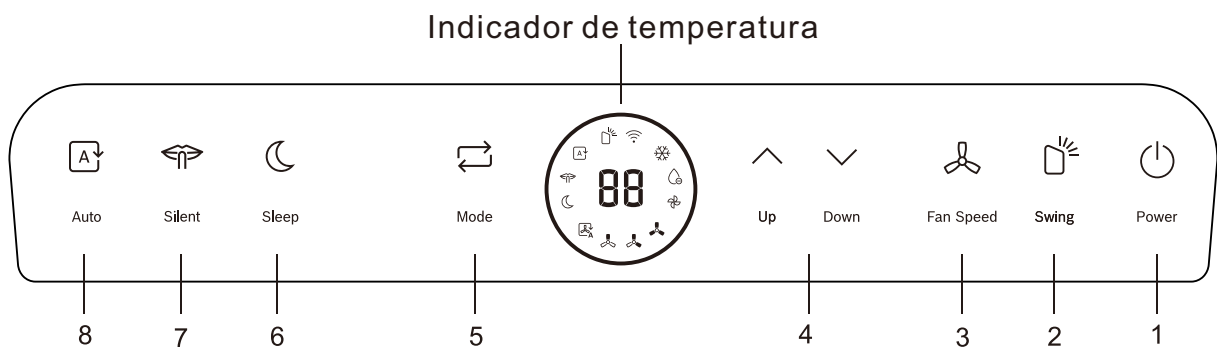

Fig. B

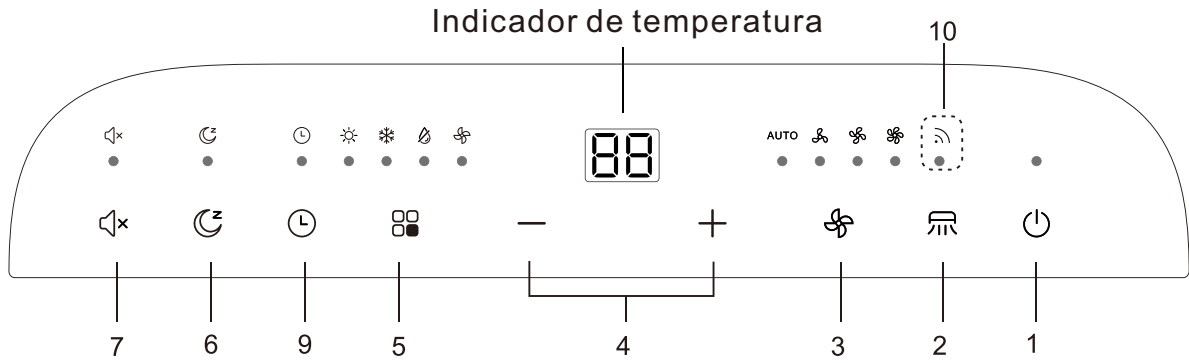

Fig. C

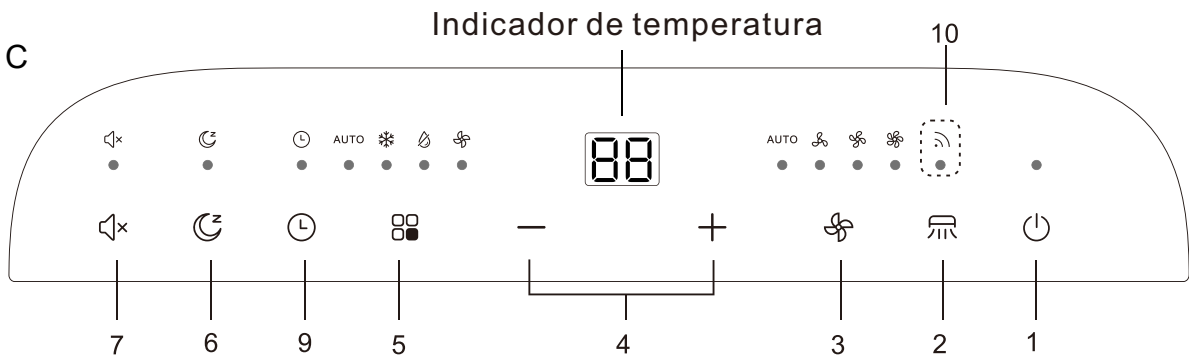
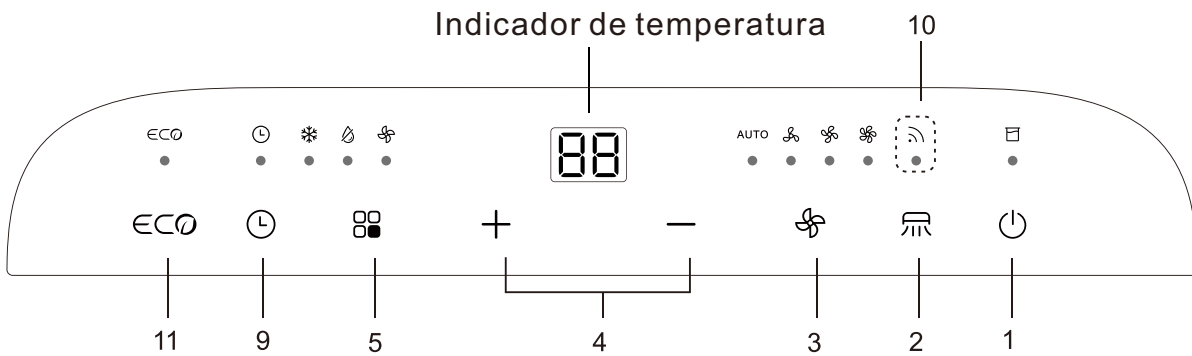
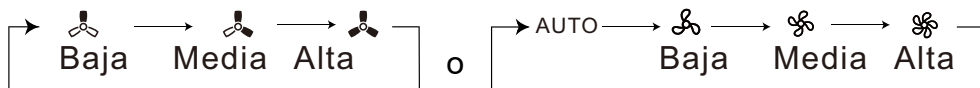

Fig. D



Teclas de función

1. Tecla : pulse esta tecla para iniciar o detener el dispositivo.
2. Tecla / : pulse esta tecla para activar la pantalla giratoria.
3. Tecla / : pulse esta tecla para seleccionar la velocidad del ventilador de la siguiente manera:



El indicador de velocidad del ventilador se ilumina con las diferentes velocidades del ventilador.

4. Tecla ∇ /- o \blacktriangle /+

a. Cada vez que se pulsa el botón (∇ /- o (\blacktriangle /+), la temperatura ajustada aumenta o disminuye en 1 °C (1 °F). La temperatura ajustada oscila entre 16 °C (60 °F) y 32 °C (90 °F).

b. Al pulsar simultáneamente las teclas (∇ /-) y (\blacktriangle /+) al mismo tiempo (≥ 3 s), la pantalla cambia entre grados Celsius y Fahrenheit.

5. Botón \leftrightarrow / \square : al pulsar este botón, puede seleccionar el modo de funcionamiento de la siguiente manera:

Solo refrigeradores:



Tipo de bomba de calor:



El indicador de modo se ilumina en el modo correspondiente.

6. Tecla ☾ / ☽ : pulse esta tecla para activar el modo de reposo, que el aparato abandona tras 8 horas de funcionamiento continuo y vuelve al estado anterior.

Nota: La función SLEEP no se puede activar en los modos ventilador y secado.

7. Tecla ⏏ : en este modo, el aparato funciona con el mínimo ruido y ajusta automáticamente la potencia de refrigeración a la temperatura seleccionada y a las condiciones ambientales.

Botón 🔊x : al activar esta función en el modo de refrigeración del aire acondicionado, se reduce aún más el nivel de ruido del aparato. Para activarla, pulse el botón.

8. Botón A : al pulsar este botón, el aparato selecciona automáticamente la mejor velocidad del ventilador en función de la temperatura seleccionada y las condiciones ambientales.

9. Tecla ⏰

a. Pulse el botón « ⏰ » y se iluminará el indicador del temporizador.

b. Pulse el botón ∇ /- o \blacktriangle /+ para seleccionar el tiempo deseado.

c. Tras un tiempo de ajuste de 5 segundos sin más operaciones, la función de medición del tiempo se inicia automáticamente. Si pulsa el botón del temporizador, no se realiza ninguna operación en 5 segundos o el tiempo de ajuste es 0, la función de medición del tiempo se cancela automáticamente.

d. Cuando la función de cronómetro está activada, el dispositivo muestra el tiempo restante al pulsar una vez el botón «Timer» y puede cancelar la función de cronómetro pulsando de nuevo este botón.

Nota: Con el dispositivo encendido, pulse este botón para desactivar el temporizador.

Con el dispositivo apagado, pulse este botón para ajustar el temporizador.

10. Función WI-FI

Mantenga pulsado el botón « 📶 » durante 5 segundos para activar la conexión Wi-Fi para el emparejamiento. Una vez establecida la conexión Wi-Fi, el indicador se iluminará y se restablecerá el estado de visualización anterior.

Nota: Encontrará instrucciones detalladas en el manual de Wi-Fi.



Si el panel de control no dispone de este «  », la función WI-FI no estará disponible.

11. Botón  : pulse este botón en el modo de refrigeración para activar el modo ECO del aire acondicionado de frecuencia variable, que tiene el menor consumo de energía y se desactiva automáticamente después de 8 horas.

- El modo ECO no está disponible en los aires acondicionados de frecuencia fija.
- Al cambiar de modo o apagar el mando a distancia, la función ECO se desactiva automáticamente.

Nota: El consumo de energía se ve afectado por la temperatura ambiente, la estructura del edificio, etc. Se recomienda precaución al utilizar el modo ECO en caso de temperaturas ambiente elevadas o edificios grandes.

Indicador TEMP.

En el modo de refrigeración o calefacción, al pulsar el botón ( /- o ( /+), se muestra la temperatura ajustada y se puede ajustar.

1. En los modos automático, refrigeración y calefacción, la pantalla TEMP. muestra la temperatura ajustada.
2. En los modos de secado y ventilador, la pantalla TEMP. muestra la temperatura ambiente.

FUNCIONAMIENTO

ADVERTENCIA



El incumplimiento de las siguientes precauciones puede provocar descargas eléctricas, incendios, explosiones o lesiones.

1. El enchufe debe conectarse a una toma de corriente correctamente instalada y con conexión a tierra.
2. No utilice cables alargadores ni adaptadores de enchufe con este aparato.

Antes de poner en funcionamiento el aparato

4. Elija una ubicación adecuada y asegúrese de que el aparato se encuentre cerca de una toma de corriente.
5. Instale el tubo flexible de salida de aire y el kit deslizante ajustable para ventanas.
6. Conecte el aparato a una toma de corriente adecuada.

Modo calefacción (los aparatos con función de refrigeración pura no disponen de función de calefacción)

1. Pulse la tecla MODE tantas veces hasta que se ilumine el indicador de calefacción.
2. Pulse los botones ( /-) y ( /+) para ajustar la temperatura deseada.
3. Pulse la tecla FAN para seleccionar la velocidad del ventilador.

Modo refrigeración

1. Pulse la tecla MODE hasta que se ilumine el indicador de refrigeración.
2. Pulse los botones (∇ /-) y (\blacktriangle /+) para ajustar la temperatura deseada.
3. Pulse el botón FAN para seleccionar la velocidad del ventilador.

Modo de secado

1. Pulse la tecla MODE tantas veces como sea necesario hasta que se ilumine el indicador de secado.
2. En este modo de funcionamiento, el ventilador funciona a una velocidad fija.
3. Cierre las ventanas y puertas para conseguir un efecto deshumidificador óptimo.

Nota: No es posible ajustar la temperatura ni la velocidad del ventilador.

Modo de funcionamiento del ventilador

1. Pulse el botón MODE hasta que se ilumine el indicador del ventilador.
2. Pulse el botón FAN para seleccionar la velocidad del ventilador.







Nota: No se puede ajustar la temperatura establecida.

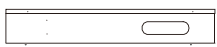

Función de reinicio automático

Si se interrumpe el suministro eléctrico del aparato, este se reiniciará en el último modo utilizado o con los últimos ajustes utilizados una vez se restablezca el suministro. El compresor se reiniciará tras 3 minutos.

3. Ajuste: pulse el botón Sleep 10 veces en un intervalo de 5 segundos y el zumbador sonará 4 veces.
4. Cancelar: pulse el botón Sleep 10 veces en 5 segundos y el zumbador sonará 2 veces.

ACCESORIOS

Piezas	Denominación de las piezas	Número
	Kit de deslizador de ventana (#)	1 pieza
	Tornillos tipo A (#)	2 pieza
	Tornillos tipo B (#)	6 pieza
	Soporte de seguridad (#)	1 pieza
	Junta de espuma tipo A (autoadhesiva) (#)	2 pieza
	Junta de espuma tipo B (no autoadhesiva) (#)	1 pieza
	Adaptador B (abertura redonda) (#) Adaptador de salida de pared (#)	1 juego

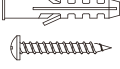
	Manguera de desagüe	1 pieza
	Mando a distancia	1 pieza
	Casquillo de tornillo de expansión (#) Tornillos tipo C (#)	4 pieza 4 pieza
NOTA: Piezas opcionales (#), no incluidas en algunos modelos.		

NOTA:

Todas las ilustraciones de este manual son meramente ilustrativas. Su aparato de aire acondicionado puede diferir ligeramente de ellas. Se aplica la forma real. Sujeto a cambios sin previo aviso para futuras mejoras.

Notas sobre la compuerta de aire del aire acondicionado portátil:

1. En los modelos con función automática Windsweep, el ángulo de apertura de la compuerta de aire durante el uso no debe ser inferior al ángulo de salida mínimo automático.
2. En los modelos sin función automática de compensación del viento, el ángulo mínimo de apertura de la compuerta de aire es de 5 rejillas desde la posición cerrada de la compuerta. El ángulo de apertura de la compuerta de aire no debe ser inferior al ángulo mínimo de apertura durante el uso.

NOTAS SOBRE LA INSTALACIÓN

Desembalaje y comprobación

- Abra la caja y compruebe el aparato en una zona bien ventilada (abra puertas y ventanas) sin fuentes de ignición.
Nota: El personal operativo debe llevar ropa protectora antiestática.
- Antes de abrir el embalaje, un especialista debe comprobar si hay fugas de refrigerante. Si se detecta una fuga, se debe interrumpir la instalación del aire acondicionado.
- El equipo de protección contra incendios y las medidas antiestáticas deben estar disponibles antes de la comprobación. A continuación, compruebe que la tubería de refrigerante no presente signos de colisión y que esté en perfecto estado.

Principios de seguridad para la instalación de sistemas de aire acondicionado

- Antes de la instalación, se debe proporcionar un dispositivo de protección contra incendios.

- Asegúrese de que el lugar de instalación esté bien ventilado (abra puertas y ventanas).
- En las zonas en las que se encuentre el refrigerante R290, están prohibidas las fuentes de ignición, fumar y hablar por teléfono.
- Durante la instalación de sistemas de aire acondicionado, se deben tomar medidas para evitar la acumulación de electricidad estática, por ejemplo, llevando ropa y guantes de algodón puro.
- Mantenga el detector de fugas en estado operativo durante la instalación.
- Si se produce una fuga del refrigerante R290 durante la instalación, debe medir inmediatamente la concentración en el ambiente interior hasta que alcance un valor seguro. Si la fuga del refrigerante afecta al rendimiento del aparato, detenga inmediatamente su funcionamiento. El aparato debe ser primero vaciado y devuelto a la estación de mantenimiento para su reparación.
- Mantenga los aparatos eléctricos, interruptores de alimentación, enchufes, tomas de corriente, fuentes de calor elevadas y cargas estáticas elevadas alejados de la zona situada debajo de las paredes laterales del aparato.
- El aparato debe instalarse en un lugar accesible para su instalación y mantenimiento, sin obstáculos que puedan bloquear las entradas o salidas de aire del aparato, y debe mantenerse alejado de fuentes de calor, condiciones inflamables o explosivas.

Requisitos para la posición de instalación

- Evite lugares en los que puedan escapar gases inflamables o explosivos o en los que haya gases muy agresivos.
- Evite lugares expuestos a fuertes campos eléctricos/magnéticos artificiales.
- Evite lugares expuestos al ruido y la resonancia.
- Evite lugares con condiciones naturales extremas (por ejemplo, hollín intenso, viento con arena, luz solar directa o fuentes de alta temperatura).
- Evite lugares que sean accesibles para los niños.
- Elija un lugar donde sea fácil realizar tareas de mantenimiento y reparación y que esté bien ventilado.

Comprobación del entorno de instalación

- Compruebe la placa de características del equipo para asegurarse de que el refrigerante es R290.
- Compruebe la superficie del suelo de la habitación. La habitación no debe ser más pequeña que el espacio útil especificado en las especificaciones. El aparato debe instalarse en un lugar bien ventilado.
- Compruebe el entorno del lugar de instalación: el R290 no debe instalarse en una habitación cerrada y reservada de un edificio.

ATENCIÓN

Si las emisiones del aparato no cumplen los requisitos técnicos de la norma EC 61000-3-3, se debe tener en cuenta lo siguiente.

ATENCIÓN: Este aparato solo debe conectarse a una fuente de alimentación con una

impedancia de sistema máxima de Z_{max} . Si es necesario, póngase en contacto con su proveedor de energía para obtener información sobre la impedancia del sistema.

Tipo de producto	Z_{max} .
AM-09B5A4/QBR2-C1	0,371

INSTALACIÓN

Instrucciones para el cliente

- El cliente debe disponer de una fuente de alimentación cualificada que coincida con la indicada en la placa de características del aparato de aire acondicionado.
- Se debe utilizar una toma de corriente especial y eficiente con conexión a tierra que sea compatible con el enchufe del aire acondicionado.
- El aparato debe instalarse de acuerdo con la normativa nacional sobre cableado.
- El enchufe debe ser fácilmente accesible después de la instalación.

Elija una ubicación adecuada

1. Instale el aire acondicionado portátil en un lugar llano y espacioso, donde no se obstaculicen las salidas de aire.

Un suelo irregular puede provocar ruidos o vibraciones adicionales o dañar el aparato.

2. No cubra las entradas, salidas o el receptor de señales del mando a distancia del aparato, ya que esto podría dañarlo.
3. Mantenga una distancia mínima con respecto a las paredes u otros obstáculos, tal y como se muestra en la ilustración de la derecha.

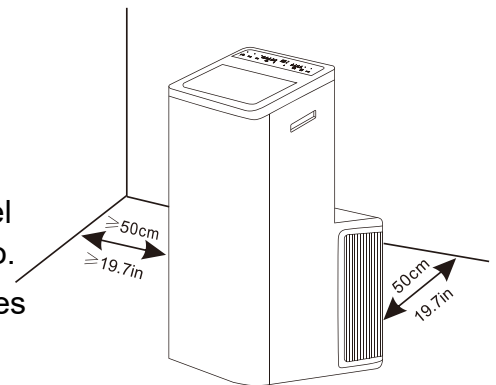

Nota: 1. El aire acondicionado no debe utilizarse en el lavadero.

2. El enchufe debe estar accesible después de instalar el aparato.

Instrucciones para el montaje del conducto

- En los modos de refrigeración, calefacción y secado, es necesario instalar el conducto de salida de aire; en el modo ventilador, no es necesario el conducto de salida de aire.
 - Según sea necesario, el conducto de salida de aire se puede comprimir y tensar ligeramente, pero no se debe estirar ni doblar de forma arbitraria.
 - El conducto de salida de aire se puede conectar a ventanas o empotrar en la pared. Según las necesidades reales, puede realizar la instalación con los accesorios del aparato.
1. Instale el adaptador A y el adaptador B en el conducto de salida de aire.
 2. Conecte el conducto de salida de aire a la conexión de salida de aire situada en la parte posterior del aparato.

Presione el conducto de salida de aire hacia abajo y espere hasta oír un «clic» para completar la instalación.

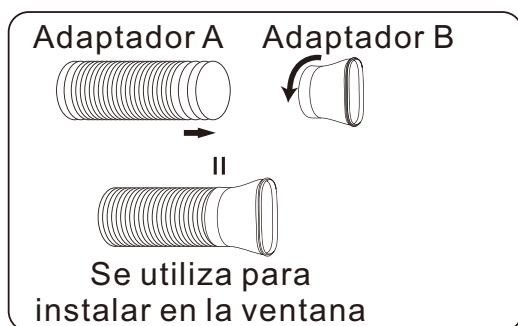

Paso 1

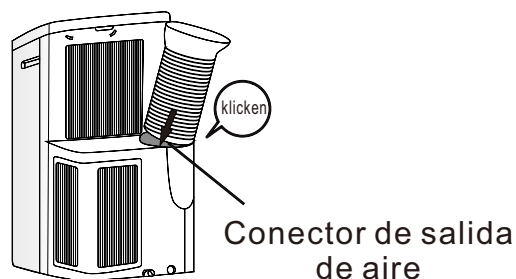

o Paso 2

Instale el kit deslizante para ventanas

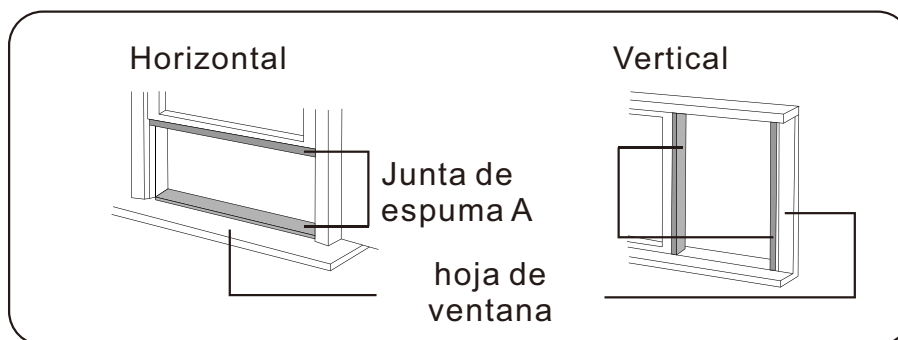

1. Corte la junta de espuma (autoadhesiva) a la longitud adecuada y fíjela al marco de la ventana.

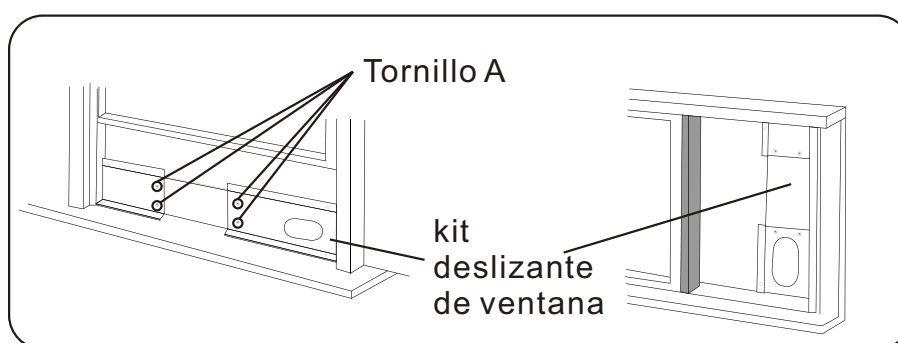

2. Fije el kit deslizante para ventanas al marco de la ventana. Ajuste la longitud del kit deslizante para ventanas: afloje el tornillo A para ajustar la longitud del kit deslizante para ventanas y vuelva a apretar el tornillo cuando la longitud sea la adecuada.

Nota: La longitud del kit deslizante para ventanas es de 47 cm a 130 cm.

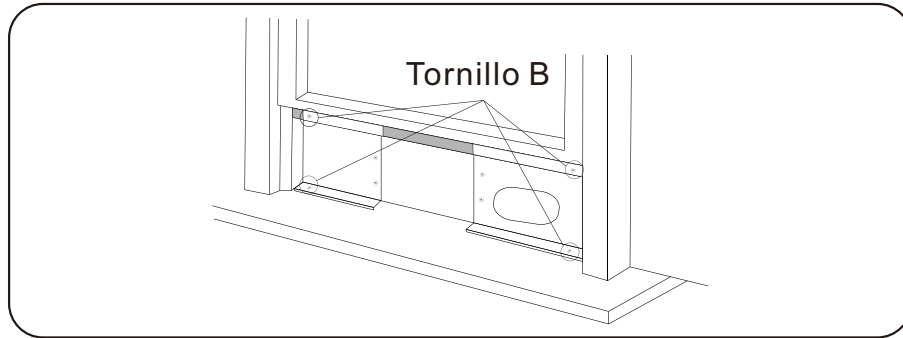

3. Baje la ventana con cuidado. Fije la placa de ventilación con 4 tornillos del tipo B y un tornillo por cada prolongación.

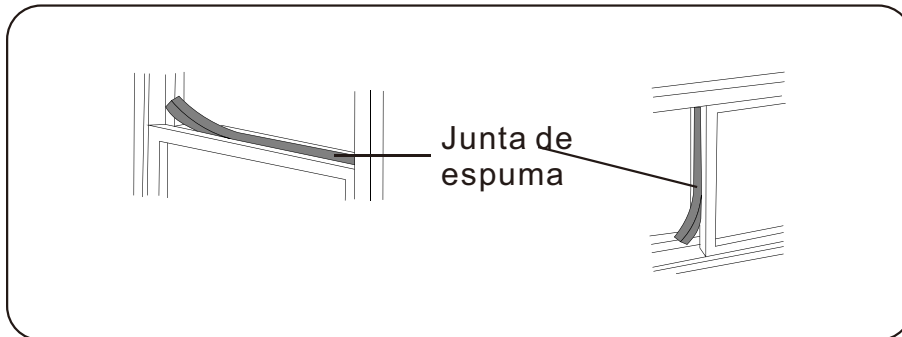

4. Corte la junta de espuma B (no adhesiva) al ancho de la ventana. Coloque la junta de espuma B entre el cristal y la ventana para evitar que entre aire e insectos en la habitación.

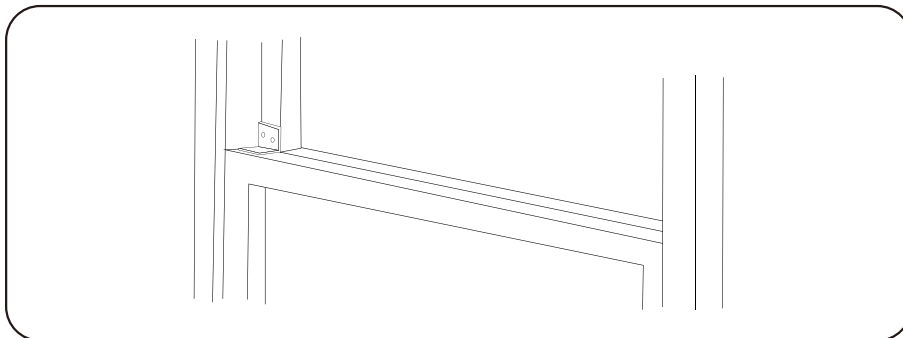

5. Fije el soporte de seguridad con un tornillo tipo B como se muestra en la imagen.

Instale el conducto de salida de aire en la ventana.

Retire el aparato con el conducto de salida de aire embalado junto a la ventana y, a continuación, conecte el adaptador B (abertura plana) del conducto de salida de aire a la ventana. (Fig. E)

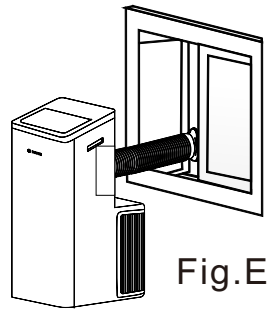

Fig.E

Instale el conducto de salida de aire en la pared.

1. Prepare un orificio en la pared. Fije el adaptador de salida de aire a la pared con 4 tacos y tornillos del tipo C y asegúrese de que quede bien sujeto.
2. Conecte el conducto de salida de aire al adaptador de salida de aire de pared. (Fig. G)

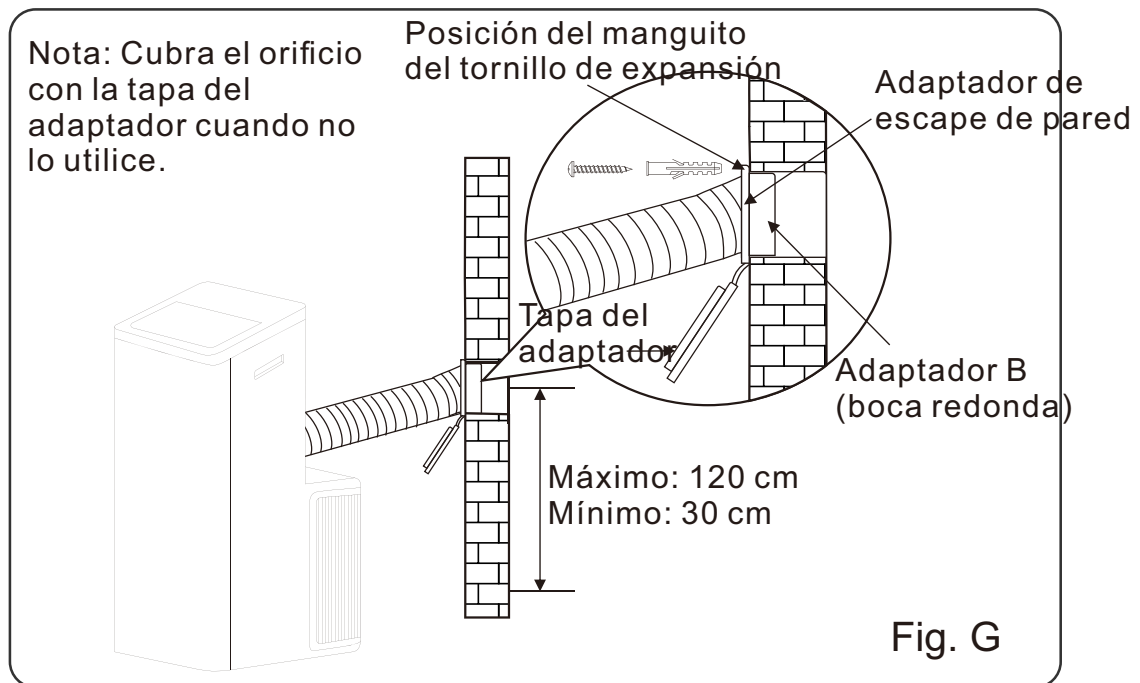
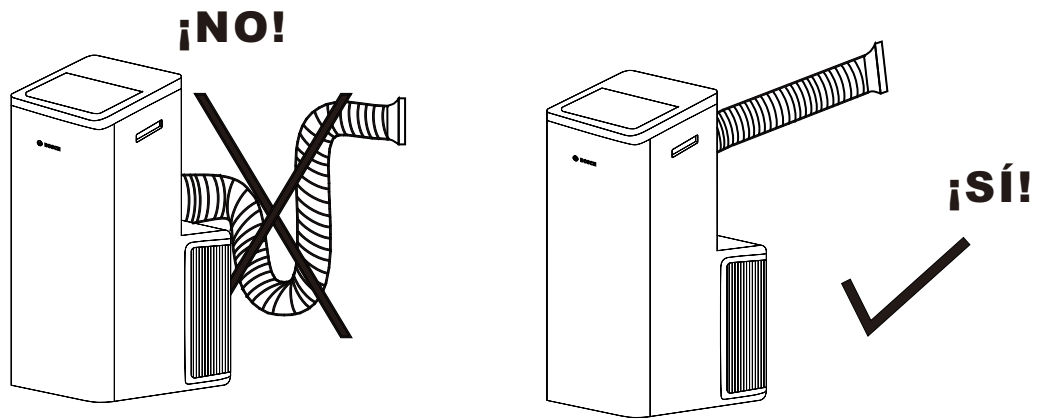

Fig. G

Nota:

1. El conducto se puede comprimir hasta un mínimo de 270 mm y alargar hasta un máximo de 1500 mm. Es mejor limitar la longitud del conducto al mínimo.
2. Un estiramiento o una flexión excesivos del conducto afectan al rendimiento de refrigeración. (Como se muestra en la siguiente ilustración)



Sin instalación

Si el aparato no dispone del kit para ventana corredera ni de una salida de pared y el adaptador B tiene el aspecto que se muestra en la fig. H, puede abrir fácilmente la ventana y colocarla como se muestra en la fig. I.

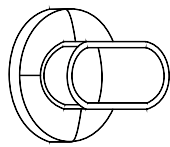

Fig. H

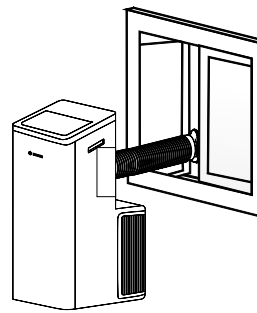
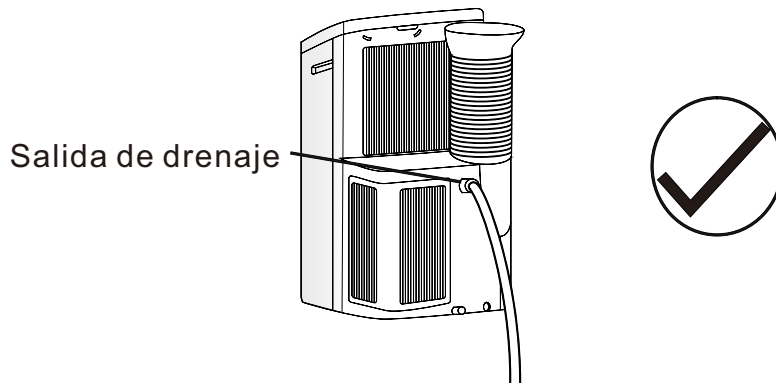

Fig. I

Drenaje de agua

- En modo deshumidificador, retire el tornillo de drenaje superior situado en la parte posterior del aparato. Fije el tubo de drenaje a la abertura. Coloque el otro extremo del tubo en el desagüe o en otra zona de drenaje.



- Si el aparato que ha comprado dispone de un desagüe con bomba, como se muestra a continuación, vacíe el agua de la siguiente manera:

Retire el tapón de drenaje de la bomba de la parte posterior del aparato y conecte el tubo de drenaje a la abertura. Coloque el otro extremo del tubo en el desagüe o en otra zona de drenaje.

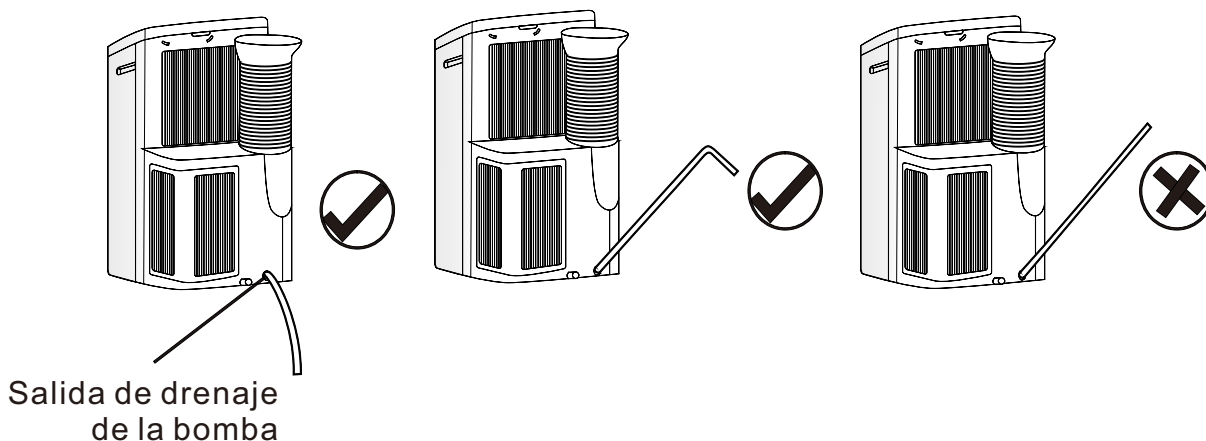

Nota: Asegúrese de que la manguera esté bien ajustada y no tenga fugas. Dirija la manguera hacia el desagüe y asegúrese de que no tenga pliegues que puedan obstaculizar el flujo de agua. Coloque el extremo de la manguera en el desagüe y asegúrese de que el extremo de la manguera apunte hacia abajo para que el agua pueda drenarse sin obstáculos. Nunca lo deje apuntando hacia arriba.

Cuando el nivel de agua en la bandeja inferior alcanza un nivel predeterminado, la pantalla digital muestra «P1» (en algunos modelos se muestra «FL») y se enciende la luz indicadora «».

Mueva con cuidado el aparato hasta un desagüe, retire el tapón de drenaje inferior y deje que el agua se vacíe.

O utilice un recipiente para recoger las gotas de agua que salen del desagüe.

Vuelva a colocar el tapón de drenaje inferior y reinicie el aparato hasta que desaparezca el símbolo «P1» o «FL». Si el error vuelve a aparecer, póngase en contacto con el servicio de atención al cliente.

NOTA: Asegúrese de volver a colocar el tapón de drenaje inferior antes de utilizar el aparato.

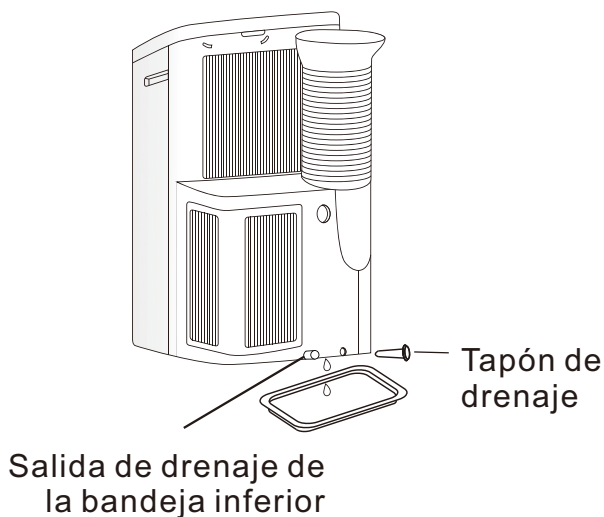

MANTENIMIENTO

ADVERTENCIA

- Antes de limpiar el aire acondicionado, debe apagarse y desconectarse de la corriente durante más de 5 minutos, ya que de lo contrario existe riesgo de descarga eléctrica.
- No utilice gasolina, benceno, diluyentes u otros productos químicos o insecticidas líquidos en el aire acondicionado, ya que estas sustancias pueden provocar el desprendimiento de la pintura, grietas o deformaciones en las piezas de plástico.
- Nunca intente limpiar el aparato vertiendo agua directamente sobre las superficies, ya que esto podría dañar los componentes eléctricos y el aislamiento de los cables.

Limpie el aparato

Si el aparato está sucio, límpielo con cuidado con un paño húmedo y agua tibia a menos de **40 °C (104 °F)**.

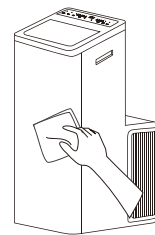

Limpie el filtro de aire

1. Retire el filtro de aire.
Retire los filtros de aire superior e inferior.

Nota: Si la entrada de aire es baja y tiene un tornillo, retire primero el tornillo.

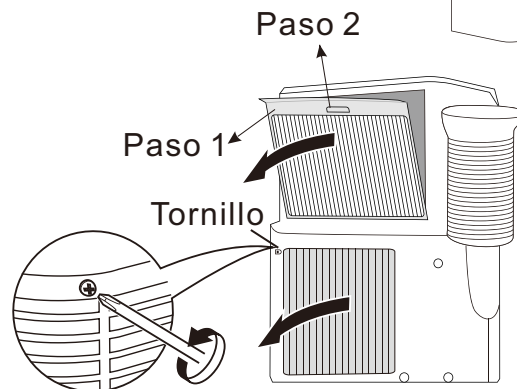

2. Limpie el filtro de aire.

Utilice una aspiradora o agua para enjuagar el filtro y, si está muy sucio (por ejemplo, con suciedad grasienta), límpielo con agua tibia (por debajo de **104 °F (40 °C)**) y un detergente suave disuelto en ella, y luego déjelo secar al aire a la sombra.

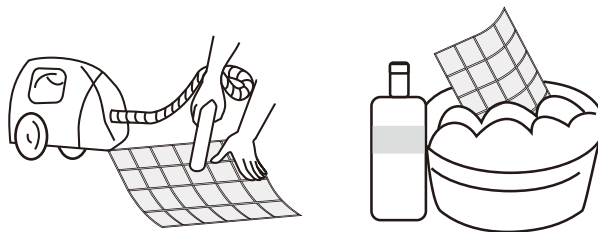

3. Vuelva a colocar el filtro seco siguiendo los pasos anteriores en orden inverso. Vuelva a colocar la tapa del filtro.

Almacenamiento y mantenimiento al final de la temporada:

Si no se va a utilizar el aire acondicionado durante un periodo prolongado:

1. Vacíe completamente el depósito de recogida de agua y deje la tapa de drenaje y el tapón de goma retirados durante un tiempo prolongado para que puedan salir los posibles residuos. Una vez que el depósito esté completamente vacío y no salga más agua, vuelva a colocar el tapón de goma y la tapa.
2. Retire y limpie el filtro, déjelo secar completamente y vuelva a colocarlo.
3. Se recomienda enrollar el cable de alimentación y guardarlo por encima del suelo para evitar que se aplaste o se doble y se dañe.
4. Retire las pilas del mando a distancia (si procede).
5. Guarde el aire acondicionado en un lugar fresco y seco, lejos de la luz solar directa, temperaturas extremas y polvo excesivo.

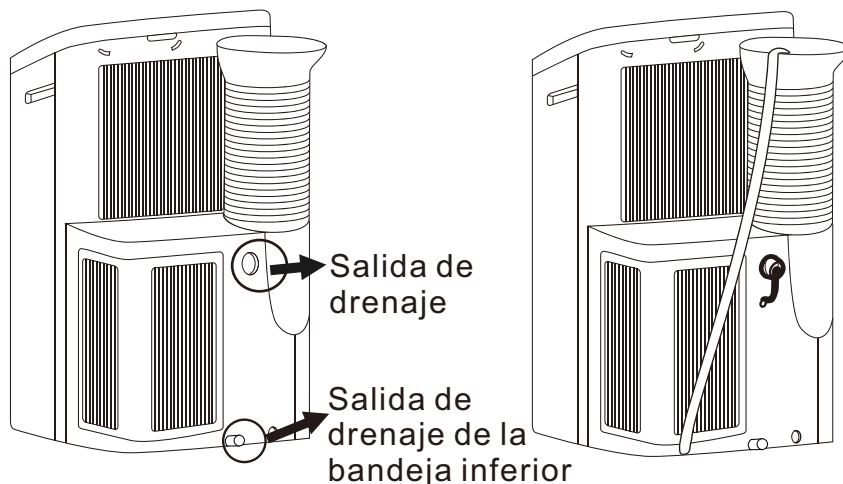

Antes de volver a utilizar el aire acondicionado:

1. Asegúrese de que el filtro y la tapa de drenaje estén bien colocados.
2. Compruebe que el cable esté en buen estado, sin roturas ni daños.
3. Coloque pilas nuevas en el mando a distancia.
4. Instale el aire acondicionado según las instrucciones de instalación.

SOLUCIÓN DE PROBLEMAS

Para ahorrar los costes de una visita del servicio técnico, pruebe las siguientes sugerencias para ver si puede resolver el problema sin ayuda externa.

El aire acondicionado no funciona	
Causas	Soluciones
<ul style="list-style-type: none"> ● El interruptor de encendido no está activado. ● Corte de corriente. ● Se ha fundido el fusible. ● No se alcanza el tiempo ajustado para el proceso de arranque. 	<ul style="list-style-type: none"> ■ Encienda la fuente de alimentación. ■ Espere hasta que se restablezca el suministro eléctrico. ■ Haga que un técnico profesional sustituya el fusible. ■ Espere o restablezca el ajuste original.

El dispositivo no se inicia al pulsar el botón ON/OFF

Causas	Soluciones
<ul style="list-style-type: none"> ● No han pasado cuatro minutos desde que se apagó. ● La temperatura ambiente es inferior a la temperatura ajustada en modo refrigeración o superior a la temperatura ajustada en modo calefacción. 	<ul style="list-style-type: none"> ■ Espere cuatro minutos. ■ Restablezca la temperatura ajustada.

Sopla el viento, pero el efecto de refrigeración/calefacción es deficiente

Causas	Soluciones
<ul style="list-style-type: none"> ● Error en el ajuste de la temperatura ● El filtro de aire está obstruido por el polvo. ● La entrada o salida de aire del aparato está obstruida. ● Encienda el aire acondicionado en una habitación muy caliente. ● La potencia de refrigeración es insuficiente. ● Las puertas o ventanas están abiertas. 	<ul style="list-style-type: none"> ■ Ajuste una temperatura adecuada, que debe ser inferior a la temperatura ambiente. ■ Limpie el filtro de aire. ■ Retire el obstáculo. ■ Espere un poco más para que el calor acumulado en las paredes, el techo, el suelo y los muebles pueda disiparse. ■ Vuelva a confirmar la potencia de refrigeración/calefacción necesaria con su distribuidor. ■ Cierre puertas y ventanas.

Ruidos o vibraciones

Causas	Soluciones
<ul style="list-style-type: none"> ● El suelo no es lo suficientemente plano o nivelado. 	<ul style="list-style-type: none"> ■ Si es posible, coloque el aparato sobre una superficie plana y nivelada.

NOTA DE MANTENIMIENTO

ADVERTENCIA

- Para trabajos de mantenimiento o desguace, póngase en contacto con centros de servicio autorizados.
- El mantenimiento por parte de personas no cualificadas puede suponer un peligro.
- Alimente el aire acondicionado con el refrigerante R290 y realice el mantenimiento del aire acondicionado siguiendo estrictamente las instrucciones del fabricante. Este capítulo trata principalmente los requisitos de mantenimiento especiales para aparatos que utilizan el refrigerante R290. Pida al servicio técnico que lea el manual técnico de servicio al cliente para obtener información detallada.

Requisitos de cualificación del personal de mantenimiento

1. En el caso de los aparatos que utilizan refrigerantes inflamables, se requiere una formación especial además de los procedimientos habituales de reparación de sistemas de refrigeración. En muchos países, esta formación la imparten organizaciones nacionales de formación acreditadas para impartir los estándares de competencia nacionales pertinentes, que pueden estar establecidos por ley. La competencia adquirida debe documentarse mediante un certificado.
2. El mantenimiento y la reparación del sistema de aire acondicionado deben realizarse de acuerdo con el método recomendado por el fabricante. Si es necesario recurrir a otros profesionales para el mantenimiento y la reparación de los equipos, esto debe hacerse bajo la supervisión de personas cualificadas para reparar sistemas de aire acondicionado con refrigerantes inflamables.

Inspección del lugar

Antes de realizar el mantenimiento de equipos que utilicen el refrigerante R290, se debe llevar a cabo una inspección de seguridad para garantizar que el riesgo de incendio sea mínimo. Compruebe que el lugar esté bien ventilado y que el equipo antiestático y de protección contra incendios funcione correctamente.

Al realizar el mantenimiento del sistema de refrigeración, tenga en cuenta las siguientes precauciones antes de poner en marcha el sistema.

Procedimientos operativos

1. Área de trabajo general:

Todo el personal de mantenimiento y otras personas que trabajen en esta zona deben estar informados sobre el tipo de trabajo que se va a realizar. Se debe evitar trabajar en espacios reducidos. Se debe acordonar la zona alrededor del área de trabajo. Asegúrese de que las condiciones dentro de la zona sean seguras controlando los materiales inflamables.

2. Comprobación de la presencia de refrigerante:

El área debe revisarse antes y durante el trabajo con un detector de refrigerante adecuado para garantizar que el técnico sea consciente de la atmósfera potencialmente tóxica o inflamable. Asegúrese de que los detectores de fugas utilizados sean adecuados para todos los refrigerantes utilizados, es decir, que no produzcan chispas, estén suficientemente sellados o sean intrínsecamente seguros.

3. Presencia de un extintor:

Si se van a realizar trabajos en caliente en el sistema de refrigeración o en sus componentes, debe haber un extintor adecuado a mano. Mantenga un extintor de polvo seco o CO₂ cerca de la zona de llenado.

4. Ausencia de fuentes de ignición:

Las personas que realicen trabajos en un sistema de refrigeración en los que se expongan tuberías no deben utilizar fuentes de ignición de forma que puedan provocar un riesgo de incendio o explosión. Todas las posibles fuentes de ignición, incluido el consumo de cigarrillos, deben mantenerse a una distancia suficiente del lugar donde se realice la instalación, reparación, retirada y eliminación, ya que durante estas operaciones puede liberarse refrigerante al entorno.

Antes de comenzar el trabajo, se debe revisar el área alrededor de la instalación para asegurarse de que no haya riesgos de incendio o ignición.

Se deben colocar carteles de «Prohibido fumar».

5. Área ventilada (abrir puertas y ventanas):

Asegúrese de que la zona esté abierta o suficientemente ventilada antes de entrar en el sistema o realizar trabajos en caliente. Durante la duración de los trabajos debe garantizarse una ventilación suficiente. La ventilación debe distribuir de forma segura el refrigerante liberado y, preferiblemente, expulsarlo al exterior, a la atmósfera.

6. Comprobación del sistema de refrigeración:

Si se sustituyen componentes eléctricos, estos deben ser adecuados para el fin previsto y cumplir con las especificaciones correctas. Se deben seguir en todo momento las instrucciones de mantenimiento y servicio del fabricante. En caso de duda, póngase en contacto con el departamento técnico del fabricante. Se deben realizar las siguientes comprobaciones en instalaciones con refrigerantes inflamables:

- La cantidad de llenado corresponde al tamaño de la sala en la que están instaladas las piezas que contienen refrigerante.
- Los sistemas y salidas de ventilación funcionan correctamente y no están obstruidos.
- Si se utiliza un circuito de refrigeración indirecto, se debe comprobar la presencia de refrigerante en el circuito secundario.
- Las tuberías o componentes de refrigerante deben instalarse de manera que no estén expuestos a sustancias que puedan provocar la corrosión de los componentes que contienen refrigerante, a menos que los componentes estén fabricados con materiales que sean intrínsecamente resistentes a la corrosión o estén adecuadamente protegidos contra la corrosión.

7. Comprobación de los equipos eléctricos:

La reparación y el mantenimiento de los componentes eléctricos deben incluir una primera comprobación de seguridad y una inspección de los componentes. Si se detecta un fallo que pueda afectar a la seguridad, el circuito eléctrico no se volverá a conectar a la fuente de alimentación hasta que el fallo se haya solucionado satisfactoriamente. Si el fallo no se puede solucionar de inmediato, pero es necesario continuar con el funcionamiento, se deberá encontrar una solución temporal adecuada. Esto se deberá comunicar al propietario de la instalación para que todas las partes implicadas estén informadas.

Las primeras comprobaciones de seguridad incluyen:

- Descarga de los condensadores: esto debe hacerse de forma segura para evitar la formación de chispas.
- Que durante el proceso de carga, restauración o purga del sistema no queden expuestos componentes y cables eléctricos bajo tensión.
- La conexión a tierra debe estar garantizada en todo momento.

Comprobación del cable

Compruebe si el cable presenta signos de desgaste, corrosión, sobretensión o vibraciones, y compruebe si hay bordes afilados u otros factores adversos en el entorno. Durante la inspección, se deben tener en cuenta los efectos del envejecimiento o las vibraciones continuas del compresor y el ventilador.

Comprobación de fugas del refrigerante R290

Nota: Compruebe si hay fugas de refrigerante en un entorno en el que no haya fuentes potenciales de ignición. No se deben utilizar sondas halógenas (ni otros detectores que utilicen llama abierta).

Método de detección de fugas:

Para los sistemas que utilizan el refrigerante R290, se dispone de un detector electrónico de fugas. La detección de fugas no debe realizarse en un entorno con refrigerante. Asegúrese de que el detector de fugas no sea una fuente potencial de ignición y sea adecuado para el refrigerante medido. El detector de fugas debe ajustarse a la concentración mínima inflamable (porcentaje) del refrigerante. Calibre y ajuste el dispositivo a la concentración de gas correcta (no más del 25 %) con el refrigerante utilizado.

El líquido utilizado para la detección de fugas es adecuado para la mayoría de los refrigerantes. Sin embargo, no utilice disolventes que contengan cloro para evitar una reacción entre el cloro y los refrigerantes, así como la corrosión de los tubos de cobre.

Si sospecha que hay una fuga, retire todas las fuentes de fuego de la zona o apague el fuego.

Si es necesario soldar la fuga, se debe recuperar todo el refrigerante o aislar todo el refrigerante de la fuga (utilizando una válvula de cierre). Utilice OFN antes y durante la soldadura para limpiar todo el sistema.

Retirada y bombas de vacío

1. Asegúrese de que no haya fuentes de ignición cerca de la salida de la bomba de vacío y de que la ventilación sea buena.
2. El mantenimiento y otras tareas en el circuito de refrigeración deben realizarse de acuerdo con el procedimiento general, pero es fundamental seguir las siguientes prácticas recomendadas, que ya tienen en cuenta la inflamabilidad. Debe seguir los siguientes procedimientos:
 - Retire el refrigerante.
 - Descontamine la tubería con gases inertes.
 - Evacuar.
 - Vuelva a descontaminar la tubería con gases inertes.
 - Corte o suelde la tubería.
3. El refrigerante debe devolverse al tanque de almacenamiento correspondiente. Para garantizar la seguridad, el sistema debe purgarse con nitrógeno sin oxígeno. Es posible que sea necesario repetir este proceso varias veces. Este proceso no debe realizarse con aire comprimido ni oxígeno.
4. El proceso de purgado consiste en llenar el sistema con nitrógeno anaeróbico para alcanzar la presión de trabajo en condiciones de vacío, luego se libera el nitrógeno sin oxígeno a la atmósfera y, finalmente, se evacua el sistema. Repita este proceso hasta que se haya eliminado todo el refrigerante del sistema. Tras el último llenado con nitrógeno anaeróbico, el gas se des a a la presión atmosférica y el sistema puede soldarse. Este proceso es necesario para soldar la tubería.

Procedimiento para el llenado de refrigerantes

Como complemento al procedimiento general, deben añadirse los siguientes requisitos:

- Asegúrese de que no se produzcan contaminaciones entre diferentes refrigerantes cuando se utilice un dispositivo de llenado de refrigerante. La tubería para el llenado de refrigerantes debe ser lo más corta posible para reducir los residuos de refrigerantes en su interior.
- Los tanques de almacenamiento deben permanecer en posición vertical.
- Asegúrese de que se hayan tomado las medidas de puesta a tierra antes de llenar el sistema de refrigeración con refrigerantes.
- Una vez finalizado el proceso de llenado (o si aún no ha finalizado), marque el sistema.
- Tenga cuidado de no llenar con demasiado refrigerante.

Chatarra y recuperación

Desguace:

Antes de realizar este proceso, el personal técnico debe estar completamente familiarizado con el equipo y todas sus funciones, y debe establecer un procedimiento recomendado para la recuperación segura de los refrigerantes. Para reciclar el refrigerante, es necesario analizar las muestras de refrigerante y aceite antes de la operación. Antes de la prueba, asegúrese de que se dispone de la potencia necesaria.

1. Familiarícese con el equipo y su funcionamiento.
2. Desconecte la alimentación eléctrica.
3. Antes de realizar esta operación, debe asegurarse de lo siguiente:
 - Si es necesario, el funcionamiento del equipo mecánico debe facilitar el funcionamiento del depósito de refrigerante.
 - Todo el equipo de protección personal es eficaz y se puede utilizar correctamente.
 - Todo el proceso de recuperación debe realizarse bajo la supervisión de personal cualificado.
 - La recuperación de equipos y tanques de almacenamiento debe cumplir con las normas nacionales pertinentes.
4. Si es posible, el sistema de refrigeración debe ponerse al vacío.
5. Si no se puede alcanzar el estado de vacío, se debe extraer el refrigerante en varios puntos de cada parte del sistema.
6. Antes de comenzar la recuperación, asegúrese de que la capacidad del tanque de almacenamiento sea suficiente.
7. Ponga en marcha y utilice el equipo de recuperación siguiendo las instrucciones del fabricante.
8. No llene el depósito hasta su capacidad máxima (el volumen de inyección de líquido no debe superar el 80 % del volumen del depósito).
9. Aunque sea por poco tiempo, no se debe superar la presión máxima de trabajo del depósito.
10. Una vez completado el llenado del tanque y finalizado el proceso de funcionamiento, asegúrese de que los tanques y los dispositivos se retiren rápidamente y de que todas las válvulas de cierre de los dispositivos estén cerradas.

11. Los refrigerantes recuperados no deben inyectarse en otro sistema antes de su limpieza y comprobación.

Nota: El etiquetado debe realizarse después de desguazar el aparato y vaciar los refrigerantes. El etiquetado debe incluir la fecha y una confirmación. Asegúrese de que el etiquetado del aparato refleje los refrigerantes inflamables que contiene.

Recuperación:

1. Al reparar o desechar el aparato, se deben eliminar los refrigerantes del sistema. Se recomienda eliminar completamente el refrigerante.
2. Para llenar el tanque de almacenamiento con refrigerante, solo se debe utilizar un tanque especial para refrigerante. Asegúrese de que la capacidad del tanque sea adecuada para la cantidad de refrigerante que se inyecta en todo el sistema. Todos los depósitos destinados a la recuperación de refrigerantes deben estar provistos de una etiqueta identificativa (por ejemplo, «Depósito de recuperación de refrigerante»). Los tanques de almacenamiento deben estar equipados con válvulas de sobrepresión y válvulas de cierre, y deben estar en buen estado. Si es posible, los tanques vacíos deben evacuarse antes de su uso y almacenarse a temperatura ambiente.
3. Los equipos de recuperación deben mantenerse en buen estado de funcionamiento y estar provistos de un manual de instrucciones de fácil acceso. Los equipos deben ser adecuados para la recuperación de refrigerantes R290. Además, debe disponerse de un equipo de pesaje cualificado que pueda utilizarse con normalidad. La manguera debe estar conectada con un manguito de conexión desmontable sin fugas y mantenerse en buen estado.

Antes de utilizar el equipo de recuperación, compruebe que se encuentra en buen estado y que se ha mantenido adecuadamente. Compruebe que todos los componentes eléctricos estén sellados para evitar fugas de refrigerante y los incendios que estas pueden provocar. Si tiene alguna pregunta, póngase en contacto con el fabricante.

4. El refrigerante recuperado debe verterse en tanques de almacenamiento adecuados, acompañarse de instrucciones de transporte y devolverse al fabricante del refrigerante. No mezcle refrigerantes en equipos de recuperación, especialmente en tanques de almacenamiento.
5. El compartimento de carga para el refrigerante R290 no debe cerrarse durante el transporte. Si es necesario, tome medidas contra la carga electrostática durante el transporte. Durante el transporte, la carga y la descarga, deben tomarse las medidas de protección necesarias para proteger el sistema de aire acondicionado y garantizar que no se dañe.
6. Al desmontar el compresor o vaciar el aceite del compresor, asegúrese de que el compresor se bombea a un nivel adecuado para garantizar que no queden residuos de refrigerante R290 en el aceite lubricante. El bombeo al vacío debe realizarse antes de devolver el compresor al proveedor. Preste atención a la seguridad al drenar el aceite del sistema.

INSTRUCCIONES PARA EL MANDO A DISTANCIA

Lea atentamente las instrucciones para un uso seguro y correcto del aire acondicionado. Guarde el manual en un lugar seguro para poder consultarlo en cualquier momento.

Precauciones

- Antes de utilizar el mando a distancia por primera vez, inserte las pilas y asegúrese de que los polos «+» y «-» estén correctamente colocados.
- Asegúrese de que el mando a distancia esté apuntando hacia la ventana de recepción de señales y que no haya obstáculos entre ellos. La distancia máxima debe ser de 8 m.
- No deje caer ni lance el mando a distancia.
- No permita que entren líquidos en el mando a distancia.
- No exponga el mando a distancia a la luz solar directa ni a un calor excesivo.
- Si el mando a distancia no funciona con normalidad, retire las pilas durante 30 segundos y vuelva a colocarlas. Si esto no ayuda, sustituya las pilas.
- Al cambiar las pilas, no utilice pilas nuevas y viejas juntas ni mezcle pilas de diferentes tipos, ya que esto puede provocar un mal funcionamiento del mando a distancia.
- Si no va a utilizar el mando a distancia durante un periodo prolongado, retire primero las pilas para evitar que se descarguen y dañen el mando.
- Deseche las pilas usadas de forma adecuada.

Nota:

1. Este es un mando a distancia universal que dispone de todas las teclas de función. Tenga en cuenta que es posible que algunas de las teclas no funcionen dependiendo del aire acondicionado que haya comprado. (Si una función determinada no está disponible en el aire acondicionado, al pulsar la tecla correspondiente simplemente no se producirá ninguna reacción).
2. Las funciones HEAT no están disponibles en los modelos que solo pueden enfriar, por lo que este botón no funcionará.

Descripción de las teclas

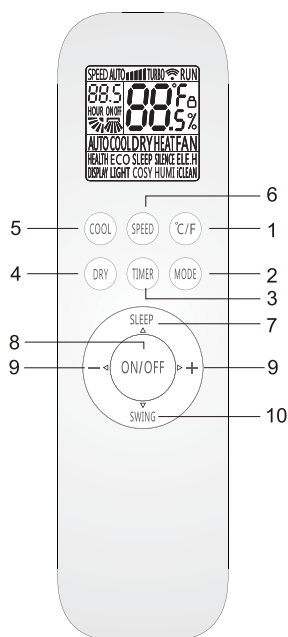

Nota:

El mando a distancia muestra todos los símbolos cuando se enciende; el resto del tiempo solo se muestran los símbolos correspondientes al funcionamiento actual.

1. Tecla °C/F

- La temperatura se muestra por defecto en grados Celsius.
- Pulsando la tecla «°C/F» puede seleccionar «°C» o «°F».
- Rango de ajuste de temperatura: 16°C (60 °F) a 32°C (90 °F).
- Nota: En algunos modelos, la visualización de la temperatura en grados Fahrenheit no está disponible. Si la temperatura se muestra en grados Fahrenheit en el mando a distancia, es posible que se muestre en grados Celsius en el dispositivo, lo que no afecta al funcionamiento ni al uso.

2. Botón MODE

Al pulsar esta tecla, puede seleccionar el modo de funcionamiento de la siguiente manera:



Nota: El modo de calefacción no está disponible en los aparatos que solo pueden refrigerar. Encontrará una descripción detallada en «Uso del modo».

3. Botón TIMER

- Pulse este botón con el aparato encendido para desactivar el temporizador o con el aparato apagado para activarlo.

- Pulse este botón una vez y «ON(OFF)» parpadeará. Pulse «+» o «-» para ajustar el número de horas durante las que el aparato debe encenderse o apagarse, con un intervalo de 0,5 horas y un rango de 0,5 a 24 horas.
- Vuelva a pulsar el botón para confirmar el ajuste. «ON (OFF)» dejará de parpadear.
- Si no se pulsa la tecla «TIMER» en los 10 segundos siguientes al parpadeo de «ON (OFF)», se abandonará el ajuste del temporizador.
- Una vez confirmado un ajuste del temporizador, se puede cancelar pulsando de nuevo esta tecla.

4. Tecla DRY

Pulse este botón para acceder al modo «DRY».

5. Botón COOL

Pulse este botón para acceder al modo «COOL».

6. Botón SPEED

Pulse este botón para seleccionar la velocidad del ventilador de la siguiente manera:



Nota: La velocidad automática del aire no está disponible en el modo ventilador. Este botón no es válido en el modo de secado.

7. Botón SLEEP

Pulse este botón para activar el modo «SLEEP», que el aparato abandona tras 10 horas de funcionamiento continuo y vuelve al estado anterior.

Nota: La función Sleep no se puede activar en el modo ventilador o automático.

8. Botón ON/OFF

Pulse este botón para encender o apagar el dispositivo.

Esto borrará los ajustes actuales del temporizador y del modo Sleep.

9. Botón + y -

- Cada vez que pulse el botón «+», el ajuste de temperatura aumentará 1 °C (1 °F), y cada vez que pulse el botón «-», disminuirá 1 °C (1 °F).
- El rango de ajuste de temperatura es de 16 °C (60 °F) a 32 °C (90 °F).
Nota: En el modo automático o ventilador, no se puede ajustar la temperatura.

10. Botón SWING

- Pulse este botón para activar la función de oscilación hacia arriba/abajo y vuelva a pulsarlo para desactivarla.

11. Bloqueo para niños

- Pulse los botones «DRY» y «MODE» simultáneamente y manténgalos pulsados durante al menos 3 segundos para activar o desactivar el bloqueo para niños.
- Cuando el control parental está activado, el mando a distancia muestra «  ».

Uso del modo

➤ Modo automático

1. Pulse la tecla «ON/OFF» para poner en marcha el aire acondicionado.
2. Pulse el botón «MODE» para seleccionar el funcionamiento automático.
3. Pulse el botón «SPEED» para seleccionar la velocidad del ventilador entre baja, media, alta y automática.
4. Pulse de nuevo el botón «ON/OFF» para detener el aire acondicionado.

Nota: En el modo automático, los ajustes de temperatura no tienen efecto.

➤ Modo de refrigeración/calefacción

1. Pulse el botón «ON/OFF» para encender el aire acondicionado.
2. Pulse el botón «MO DE» para seleccionar el modo de refrigeración o calefacción.
3. Pulse el botón «+» o «-» para ajustar la temperatura entre 16 °C (60 °F) y 32 °C (90 °F). La pantalla cambiará cuando pulse el botón.
4. Pulse el botón «SPEED» para seleccionar la velocidad del ventilador entre baja, media, alta y automática.
5. Vuelva a pulsar el botón «ON/OFF» para detener el aire acondicionado.

Nota: El modelo con función de aire frío no dispone de función de calefacción.

➤ Funcionamiento del ventilador

1. Pulse el botón «ON/OFF» para encender el aire acondicionado.
2. Pulse el botón «MODE» para seleccionar el funcionamiento del ventilador.
3. Pulse el botón «SPEED» para seleccionar la velocidad del ventilador entre «Low», «Mid» y «High».
4. Vuelva a pulsar el botón «ON/OFF» para detener el aire acondicionado.

Nota: En el modo ventilador, los ajustes de temperatura no tienen efecto.

➤ Modo de funcionamiento en seco

1. Pulse el botón «ON/OFF» para encender el aire acondicionado.

2. Pulse el botón «MODE» para seleccionar el modo de secado.
3. Pulse el botón «+» o «-» para ajustar la temperatura entre 16 °C (60 °F) y 32 °C (90 °F). La pantalla cambiará cuando pulse el botón.
4. Vuelva a pulsar el botón «ON/OFF» para detener el aire acondicionado.

Nota: En el modo de secado, los ajustes de velocidad no tienen efecto.

Uso

Inserción de las pilas

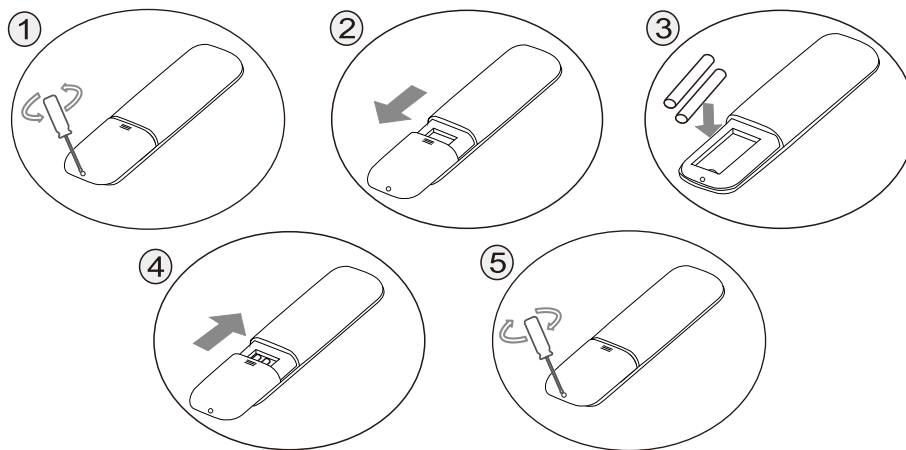

1. Retire el tornillo de la parte posterior del mando a distancia.
2. Deslice la tapa del compartimento de las pilas en la dirección de la flecha.
3. Inserte dos pilas nuevas (7#) prestando atención a la polaridad correcta (+ y -).
4. Vuelva a colocar la tapa del compartimento de las pilas.
5. Apriete el tornillo situado en la parte posterior del mando a distancia.

Nota: algunas tapas del compartimento de las pilas no tienen tornillo, dependiendo del dispositivo.

Leggere attentamente e completamente il presente manuale d'uso prima di utilizzare l'apparecchio!

Conservare il manuale per riferimento futuro.

Nota: tutte le illustrazioni contenute nel presente manuale hanno solo scopo esplicativo. Il condizionatore d'aria in uso potrebbe presentare lievi differenze. Prevala la forma effettiva. Sono soggette a modifiche senza preavviso per futuri miglioramenti.

AVVERTENZA

AVVERTENZA: questo condizionatore d'aria utilizza il refrigerante infiammabile R290.

Note: il condizionatore d'aria con refrigerante R290, se trattato in modo improprio, può causare gravi danni al corpo umano o agli oggetti circostanti.

- Lo spazio necessario per l'installazione, l'uso, la riparazione e lo stoccaggio di questo condizionatore d'aria deve essere conforme alla tabella seguente:

Contenuto di refrigerante	Superficie della stanza	Contenuto di refrigerante	Superficie della stanza
$m \leq 152g$	$\geq 4 \text{ m}^2$	$185 < m \leq 250 \text{ g}$	$\geq 12 \text{ m}^2$
$152 < m \leq 185g$	$\geq 9 \text{ m}^2$	$250 < m \leq 304g$	$\geq 15 \text{ m}^2$

- Non utilizzare alcun metodo per accelerare lo sbrinamento o pulire le parti ghiacciate, ad eccezione di quelli specificatamente raccomandati dal produttore.
- Non forare o bruciare il condizionatore d'aria e controllare che la tubazione del refrigerante non sia danneggiata. Il condizionatore d'aria deve essere conservato in un locale privo di fonti di calore permanenti, ad esempio fiamme libere, apparecchi a gas accesi, stufe elettriche in funzione e così via.
- Si noti che il refrigerante potrebbe essere insapore.
- Il condizionatore deve essere conservato in modo da evitare danni meccanici causati da incidenti.
- La manutenzione o la riparazione dei condizionatori che utilizzano il refrigerante R290 deve essere effettuata dopo un controllo di sicurezza per ridurre al minimo il rischio di incidenti.
- Leggere attentamente le istruzioni prima dell'installazione, dell'uso e della manutenzione.

Simbolo	Nota	Spiegazione
	AVVERTENZA	Questo simbolo indica che l'apparecchio utilizza un refrigerante infiammabile. Se il refrigerante fuoriesce ed entra in contatto con una fonte di accensione esterna, sussiste il rischio di incendio. (Per i climatizzatori

		con MARCATURA CE e MARCATURA CB, IEC 60335-2-40+A1:2016)
		Questo simbolo indica che l'apparecchio utilizza un materiale a bassa velocità di combustione. (Solo per i condizionatori con marcatura CB, IEC60335-2-40:2018)
		Questo simbolo indica che l'apparecchio utilizza un materiale a bassa velocità di combustione. (Per i condizionatori con marcatura CB e marcatura CE, IEC 60335-2-40:2022 e EN IEC 60335-2-40:2024)
	ATTENZIONE	Questo simbolo indica che è necessario leggere attentamente il manuale d'uso.
	ATTENZIONE	Questo simbolo indica che l'apparecchio deve essere maneggiato da personale addetto all'assistenza facendo riferimento al manuale di installazione.
	ATTENZIONE	Questo simbolo indica che sono disponibili informazioni quali il manuale d'uso o il manuale di installazione.

PRECAUZIONI DI SICUREZZA

Un'installazione o un funzionamento non corretti dovuti al mancato rispetto delle presenti istruzioni possono causare danni a persone, cose, ecc. La gravità è classificata in base alle seguenti indicazioni:



AVVERTENZA

Questo simbolo indica la possibilità di morte o lesioni gravi.



ATTENZIONE

Questo simbolo indica la possibilità di lesioni o danni a cose.

- **AVVERTENZA:** mantenere libera da ostruzioni l'apertura di ventilazione.
- La manutenzione deve essere eseguita solo come raccomandato dal produttore.
- **AVVERTENZA:** l'apparecchio deve essere conservato in un'area ben ventilata, dove le dimensioni della stanza corrispondono all'area della stanza specificata per il funzionamento.

- **AVVERTENZA:** l'apparecchio deve essere conservato in un locale privo di fiamme libere in funzionamento continuo (ad esempio un apparecchio a gas in funzione) e di fonti di accensione (ad esempio un riscaldatore elettrico in funzione).
- L'apparecchio deve essere installato in conformità con le norme nazionali relative al cablaggio.
- È necessario rispettare le normative nazionali in materia di gas.
- Questo apparecchio può essere utilizzato da bambini di età superiore agli 8 anni e da persone con ridotte capacità fisiche, sensoriali o mentali o con mancanza di esperienza e conoscenza, purché siano stati istruiti o sorvegliati sull'uso sicuro dell'apparecchio e comprendano i pericoli che esso comporta.
- I bambini non devono giocare con l'apparecchio.
- La pulizia e la manutenzione da parte dell'utente non devono essere effettuate da bambini senza supervisione.
- Se il cavo di alimentazione è danneggiato, deve essere sostituito dal produttore, dal suo agente di assistenza o da persone qualificate in modo simile al fine di evitare pericoli.



AVVERTENZA

- Questo apparecchio può essere utilizzato da bambini di età superiore agli 8 anni e da persone con capacità fisiche, sensoriali o mentali ridotte o con mancanza di esperienza e conoscenza, purché siano state fornite loro istruzioni o supervisione sull'uso sicuro dell'apparecchio e comprendano i pericoli che esso comporta. I bambini non devono giocare con l'apparecchio. La pulizia e la manutenzione da parte dell'utente non devono essere effettuate da bambini senza supervisione. (Solo per i climatizzatori con MARCATURA CE)
- Questo apparecchio non è destinato all'uso da parte di persone (compresi i bambini) con capacità fisiche, sensoriali o mentali ridotte, o con mancanza di esperienza e conoscenza, a meno che non siano state fornite loro istruzioni o supervisione relative all'uso dell'apparecchio da parte di una persona responsabile della loro sicurezza. I bambini devono essere sorvegliati per assicurarsi che non giochino con l'apparecchio. (Ad eccezione dell'AC con MARCATURA CE)
- Questa unità è progettata esclusivamente per uso interno.
- Il condizionatore d'aria deve essere collegato a terra. Un collegamento a terra incompleto può causare scosse elettriche.
- Non collegare il cavo di terra alla tubazione del gas, alla tubazione dell'acqua, al parafulmine o al cavo di terra del telefono.
- Dopo l'installazione, è necessario eseguire un controllo della dispersione verso terra tramite elettrificazione.
- È necessario installare un interruttore differenziale con capacità nominale per evitare possibili scosse elettriche.
- Non installare il condizionatore d'aria in un luogo in cui sono presenti gas o liquidi infiammabili. Ciò potrebbe causare incendi o esplosioni.
- Se il cavo di alimentazione è danneggiato, deve essere sostituito dal produttore o dal

suo agente di assistenza o da una persona qualificata simile.

- Le specifiche del fusibile sono stampate sulla scheda del circuito, ad esempio: CA 250 V/5 A.
- Non inserire le mani o altri oggetti nelle prese d'aria o nelle bocchette di uscita. Ciò potrebbe causare lesioni personali o danni all'unità. o Non toccare le pale oscillanti. Ciò potrebbe bagnare le dita e danneggiare le parti motrici delle pale.
- Non tentare di riparare il condizionatore d'aria da soli. Potreste ferirvi o causare ulteriori malfunzionamenti.
- In caso di temporale con fulmini, spegnere l'interruttore di alimentazione principale per evitare danni alla macchina.
- Non utilizzare detergenti liquidi o corrosivi per pulire l'apparecchio e non spruzzare acqua o altri liquidi su di esso, altrimenti si potrebbero danneggiare i componenti in plastica e causare scosse elettriche.
- Non utilizzare l'unità in ambienti umidi come il bagno o la lavanderia.
- Non toccare l'unità con le mani bagnate o umide o a piedi nudi.
- Non tirare l'unità per il cavo.
- Non rimuovere alcuna parte dell'unità se non indicato da un tecnico autorizzato.
- Non spostare l'unità, a meno che non sia stata scollegata dall'alimentazione e il cavo di alimentazione sia fissato alla colonna di piegatura e avvolgimento.
- Non utilizzare l'unità con una spina danneggiata o una presa allentata.
- I condotti collegati a un elettrodomestico non devono contenere fonti di accensione.

AVVERTENZA

La mancata osservanza delle precauzioni riportate di seguito potrebbe causare scosse elettriche, incendi o lesioni personali.

1. La spina deve essere inserita in una presa correttamente installata e dotata di messa a terra.
2. Non utilizzare prolunghe o adattatori con questa unità.

ATTENZIONE

- Non dirigere l'aria fredda sul corpo per un periodo prolungato. Ciò potrebbe causare un deterioramento delle condizioni fisiche e problemi di salute.
- Non ostruire l'ingresso o l'uscita dell'aria, altrimenti la capacità di raffreddamento/riscaldamento risulterà ridotta e il sistema potrebbe smettere di funzionare.
- Chiudere porte e finestre, altrimenti la capacità di raffreddamento/riscaldamento risulterà ridotta.
- Se il filtro dell'aria è molto sporco, la capacità di raffreddamento/riscaldamento risulterà ridotta. Pulire regolarmente il filtro dell'aria.

Avviso RAEE

Significato del simbolo del bidone della spazzatura barrato:

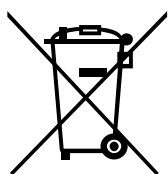

Non smaltire gli apparecchi elettrici come rifiuti urbani indifferenziati, utilizzare strutture di raccolta differenziata.

Contattare l'amministrazione locale per informazioni sui sistemi di raccolta disponibili. Se gli apparecchi elettrici vengono smaltiti in discariche o discariche abusive, le sostanze pericolose possono infiltrarsi nelle falde acquifere ed entrare nella catena alimentare, danneggiando la salute e il benessere. Quando si sostituiscono vecchi apparecchi con nuovi, il rivenditore è tenuto per legge a ritirare il vecchio apparecchio per lo smaltimento almeno gratuitamente.

DESCRIZIONE DELLE PARTI

VISTA FRONTALE

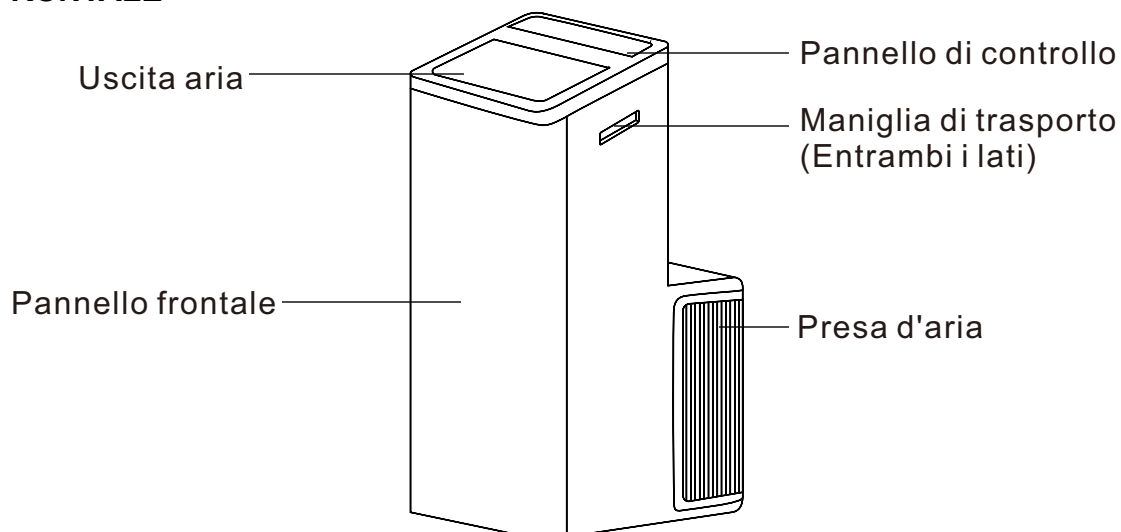

VISTA POSTERIORE

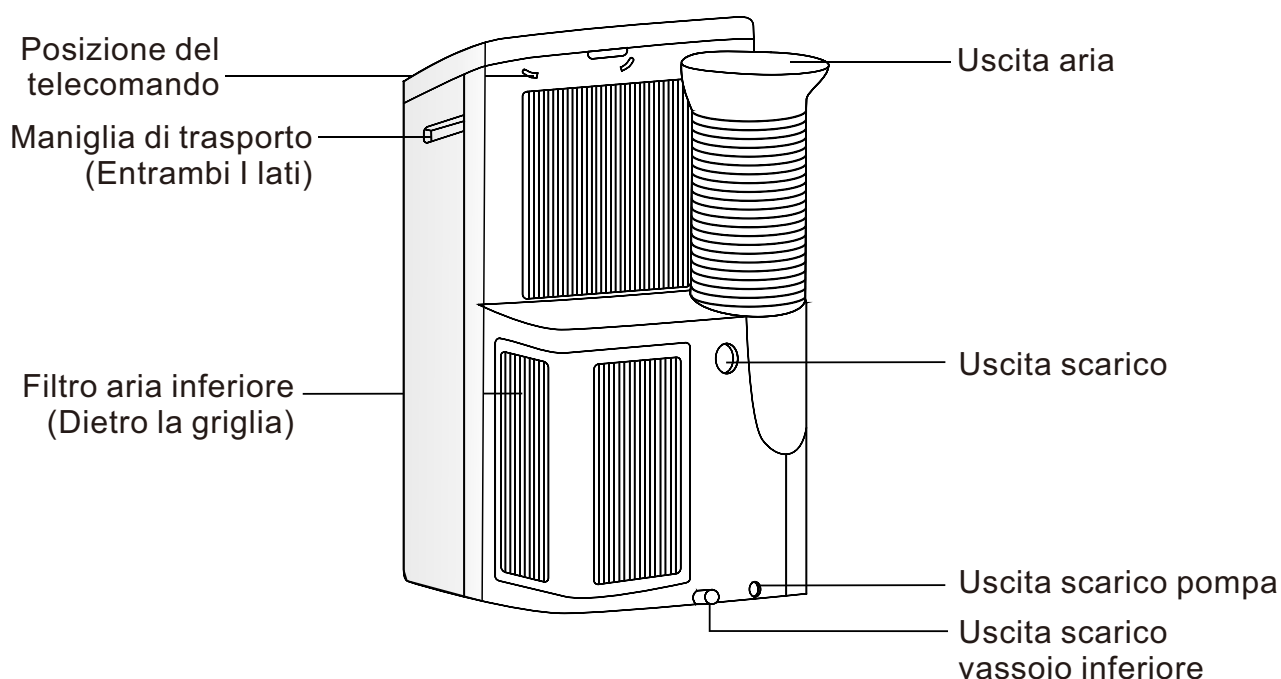

NOTA:

- Le descrizioni contenute nel presente manuale d'uso e le immagini potrebbero differire leggermente dalle informazioni promozionali e dall'apparecchio reale. Si prega di fare riferimento all'apparecchio effettivamente acquistato. Grazie.
- L'intervallo di temperatura di funzionamento del condizionatore d'aria è compreso tra **16 e 35 °C (60-95 °F)** in modalità raffreddamento e tra **5 e 27 °C (41-80 °F)** in modalità riscaldamento.

PANNELLO DI CONTROLLO

Esistono quattro tipi di pannelli di controllo, Fig.A, Fig.B, Fig.C e Fig.D, la forma effettiva deve prevalere.

Fig. A

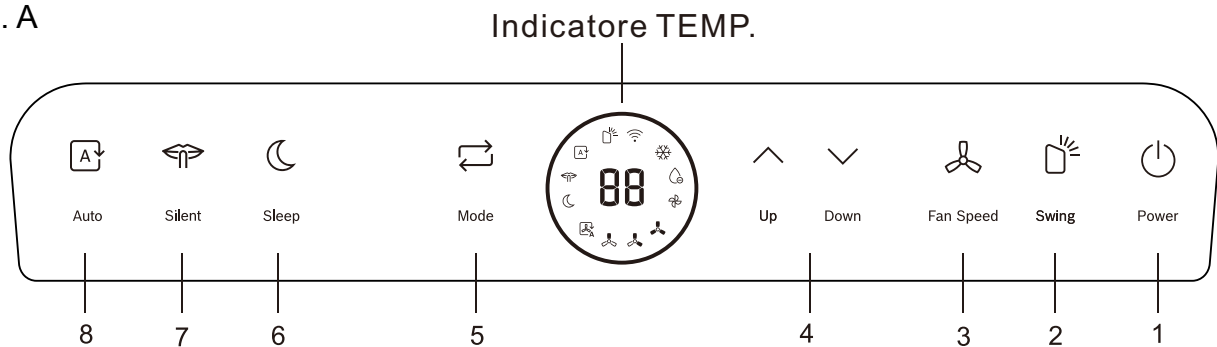

Fig.B

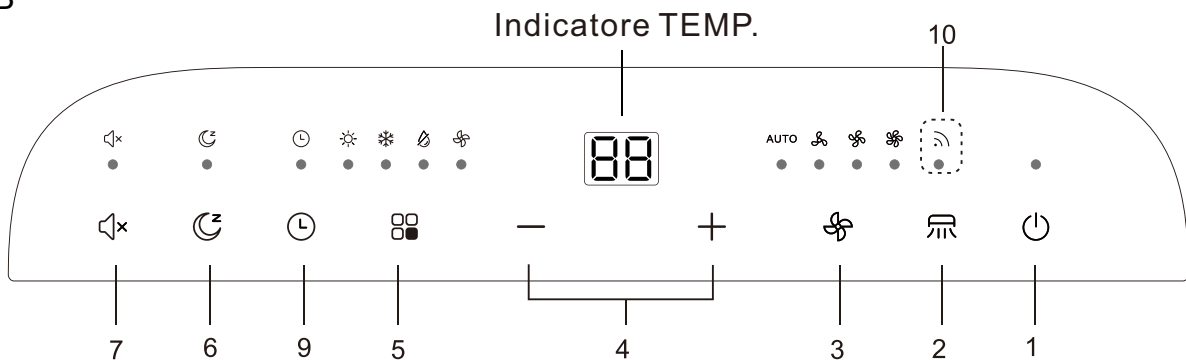

Fig.C

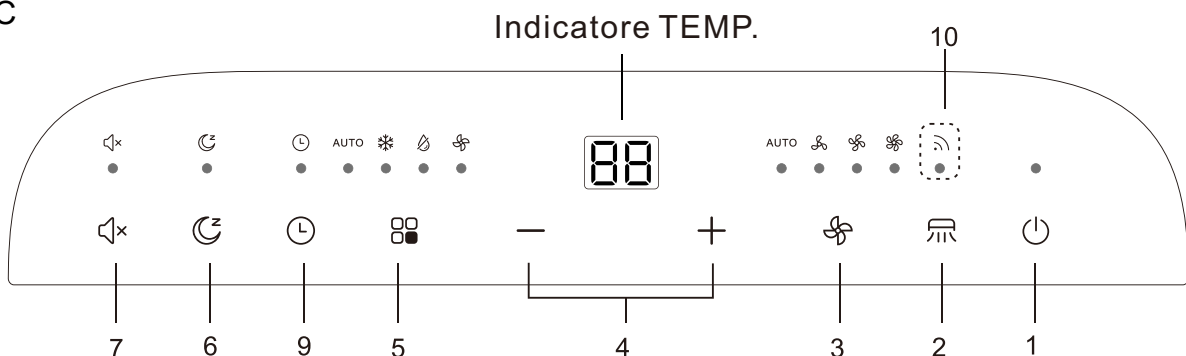
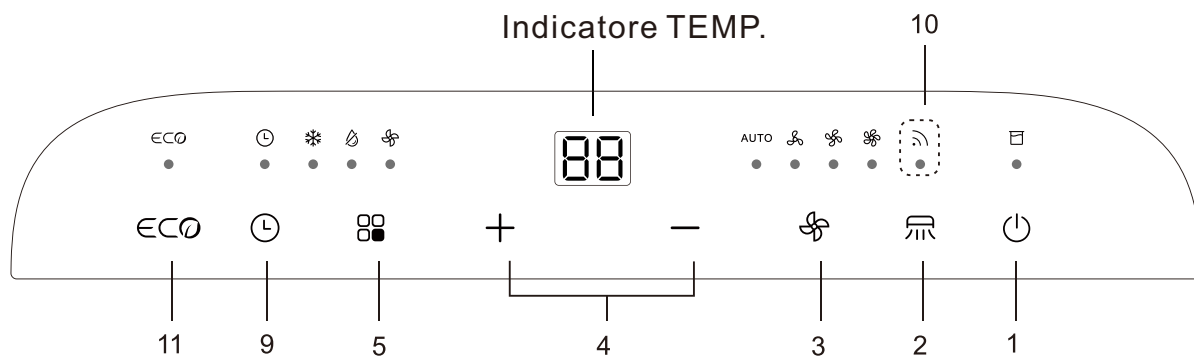
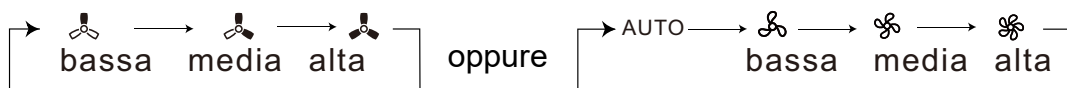

Fig.D



Pulsanti funzione

1. Pulsante : premere questo pulsante per avviare o arrestare l'unità.
2. Pulsante / : premere questo pulsante per accendere la spia luminosa dell'oscillazione.
3. Pulsante / : premere questo pulsante per selezionare la velocità della ventola come segue:



La spia della velocità della ventola si accende in base alla diversa velocità della ventola.

4. Pulsante /- o /+
 - a. Ogni volta che si preme il pulsante (/- o (/+, la temperatura impostata aumenta o diminuisce di 1 °C (1 °F). La temperatura impostata varia da 16 °C (60 °F) a 32 °C (90 °F).
 - b. Premendo contemporaneamente i pulsanti (/-) e (/+) contemporaneamente (≥3s), il display passerà dalla visualizzazione in gradi Celsius a quella in gradi Fahrenheit e viceversa.

5. Pulsante / : premendo questo pulsante è possibile selezionare la modalità di funzionamento come segue:

Unità solo raffreddamento: → → oppure → → →
 ventilatore freddo secco ventilatore freddo secco

Tipo a pompa di calore: → → →
 ventilatore caldo freddo secco

La spia della modalità si illumina a seconda della modalità selezionata.

6. Pulsante / -- Premere questo pulsante per attivare la modalità sleep, dalla quale l'unità uscirà dopo 8 ore di funzionamento continuo, ripristinando lo stato precedente.

Nota: la funzione SLEEP non può essere attivata in modalità ventilatore e deumidificazione.

7. Pulsante -- In questa modalità l'apparecchio funzionerà al livello di rumorosità più basso, regolando e controllando automaticamente le prestazioni di raffreddamento in



base alla temperatura selezionata e alle condizioni ambientali.

Pulsante : attivando questa funzione nella modalità raffreddamento del condizionatore, il rumore dell'apparecchio viene ulteriormente ridotto. Per attivarla, premere il pulsante.

8. Pulsante : premendo questo pulsante, l'apparecchio seleziona automaticamente la velocità della ventola più adatta in base alla temperatura selezionata e alle condizioni ambientali.

9. Pulsante 

a. Premere il pulsante "", la spia del timer si accende.

b. Premere il pulsante  /- o  /+ per selezionare il tempo desiderato.

c. Dopo aver impostato un tempo di 5 secondi senza eseguire altre operazioni, la funzione di temporizzazione si avvierà automaticamente. Se si preme il pulsante del timer, non si esegue alcuna operazione entro 5 secondi o il tempo impostato è 0, la funzione di temporizzazione verrà annullata automaticamente.

d. Quando la funzione di temporizzazione è avviata, l'unità visualizza il tempo rimanente premendo una volta il pulsante "timer" e annulla la funzione di temporizzazione premendolo nuovamente.

Nota: con l'unità accesa, premere questo pulsante per disattivare il timer.

Con l'unità spenta, premere questo pulsante per attivare il timer.

10. Funzione WI-FI

Tenere premuto il pulsante "" per 5 secondi, il WI-FI si accenderà per l'accoppiamento. Una volta stabilita la connessione wifi, l'indicatore si accenderà e verrà ripristinato lo stato di visualizzazione precedente.

Nota: per istruzioni dettagliate, consultare il manuale del WiFi.



Se il pannello di controllo non dispone del simbolo "", la funzione WI-FI non è disponibile.

11. Pulsante : premendo questo pulsante, in modalità raffreddamento, il climatizzatore a frequenza variabile entrerà in modalità ECO, che consuma meno energia elettrica, e ne uscirà automaticamente dopo 8 ore.

- La modalità ECO non è disponibile sul condizionatore a frequenza fissa.
- Cambiando modalità o spegnendo il telecomando, la funzione ECO verrà automaticamente disattivata.

Nota: il consumo di energia elettrica è influenzato dalla temperatura ambiente, dalla struttura dell'abitazione, ecc. Quando la temperatura ambiente è elevata o l'abitazione è di grandi dimensioni, prestare attenzione nell'utilizzare la modalità ECO.

Indicatore TEMP.

In modalità raffreddamento o riscaldamento, quando si preme il pulsante ( /-) o ( /+) , viene visualizzata la temperatura impostata e può essere regolata.

1. In modalità automatica, raffreddamento e riscaldamento, l'indicatore TEMP. visualizza la temperatura impostata.

2. In modalità deumidificazione e ventilazione, l'indicatore TEMP. visualizza la temperatura ambiente.

FUNZIONAMENTO

AVVERTENZA



La mancata osservanza delle precauzioni riportate di seguito potrebbe causare scosse elettriche, incendi, esplosioni o lesioni personali.

1. La spina deve essere inserita in una presa singola correttamente installata e dotata di messa a terra.
2. Non utilizzare prolunghes o adattatori con questo apparecchio.



Prima di avviare l'unità

1. Scegliere una posizione adeguata, assicurandosi che l'unità sia vicina a una presa elettrica.
2. Installare il tubo di scarico flessibile e il kit di scorrimento regolabile per finestre.
3. Collegare l'unità a una presa adeguata.

Modalità di funzionamento del riscaldamento (l'unità solo raffreddamento non ha la funzione di riscaldamento)

1. Premere il pulsante MODE in sequenza fino all'accensione dell'indicatore di riscaldamento.
2. Premere i pulsanti ( /-) e ( /+) per impostare la temperatura desiderata.
3. Premere il pulsante FAN per selezionare la velocità della ventola.

Modalità di funzionamento raffreddamento

1. Premere il pulsante MODE in sequenza fino all'accensione dell'indicatore di raffreddamento.
2. Premere il pulsante ( /-) e ( /+) per impostare la temperatura desiderata.
3. Premere il pulsante FAN per selezionare la velocità della ventola.

Modalità di funzionamento asciugatura

1. Premere il pulsante MODE in sequenza fino all'accensione dell'indicatore di asciugatura.
2. In questa modalità di funzionamento, la ventola funzionerà a velocità fissa.
3. Chiudere porte e finestre per ottenere il miglior effetto di deumidificazione.

Nota: la temperatura impostata e la velocità della ventola non possono essere regolate.

Modalità di funzionamento della ventola

1. Premere il pulsante MODE in sequenza fino all'accensione dell'indicatore della ventola.
2. Premere il pulsante FAN per selezionare la velocità della ventola.

Nota: la temperatura impostata non può essere regolata.









Funzione di riavvio automatico

Se l'alimentazione dell'unità viene interrotta, l'unità si riavvierà automaticamente con l'ultima modalità/impostazione utilizzata una volta ripristinata l'alimentazione. Il compressore si riavvierà dopo 3 minuti.

1. Impostazione: premere il pulsante Sleep 10 volte entro 5 secondi, il cicalino suonerà 4 volte.

2. Annulla: premere il pulsante Sleep 10 volte entro 5 secondi, il cicalino suonerà 2 volte.

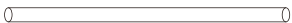
ACCESSORI

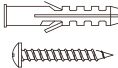
Parti	Nome dei componenti	Quantità
	Kit cursore finestra (#)	1 pz
	Viti tipo A (#)	2
	Viti tipo B (#)	6 pz
	Staffa di sicurezza (#)	1 pz
	Guarnizione in schiuma tipo A (adesiva) (#)	2 pz
	Guarnizione in schiuma di tipo B (non adesiva) (#)	1 pz
	Adattatore B (bocca rotonda) (#) Adattatore di scarico a parete (#)	1 set
	Tubo di scarico	1 pz
	Telecomando	1 pz
	Manicotto di espansione per vite (#) Viti tipo C (#)	4 pz 4 pz
NOTA: Parti opzionali (#), alcuni modelli ne sono sprovvisti.		

NOTA:

Tutte le illustrazioni contenute nel presente manuale hanno solo scopo esplicativo. Il vostro condizionatore potrebbe essere leggermente diverso. Prevale la forma effettiva. Sono soggette a modifiche senza preavviso per futuri miglioramenti.

Note sulla griglia dell'aria del condizionatore mobile:

1. Nei modelli con funzione automatica di ventilazione, l'angolo di apertura delle alette non può essere inferiore all'angolo minimo di uscita automatico durante l'uso.
2. Modelli senza funzione di ventilazione automatica, angolo minimo di apertura delle alette di ventilazione: da chiuso a 5 griglie. L'angolo di apertura delle alette di ventilazione non può essere inferiore all'angolo minimo di apertura durante l'uso.

AVVISO DI INSTALLAZIONE

Ispezione al disimballaggio

- Aprire la scatola e controllare l'unità in un'area ben ventilata (aprire porte e finestre) e priva di fonti di accensione.
Nota: gli operatori devono indossare dispositivi antistatici.
- È necessario verificare da parte di un professionista se vi sono perdite di refrigerante prima dell'apertura della scatola ; interrompere l'installazione del condizionatore d'aria se si riscontrano perdite.
- Prima di procedere al controllo, preparare adeguatamente le attrezzature antincendio e le precauzioni antistatiche. Controllare quindi la tubazione del refrigerante per verificare che non vi siano tracce di urti e che l'aspetto sia corretto.

Principi di sicurezza per l'installazione del condizionatore d'aria

- Prima dell'installazione è necessario preparare i dispositivi antincendio.
- Mantenere ventilato il luogo di installazione (aprire porte e finestre).
- Non sono ammesse fonti di ignizione, fumo e telefonate nell'area in cui si trova il refrigerante R290.
- Per l'installazione del condizionatore d'aria sono necessarie precauzioni antistatiche, ad esempio indossare indumenti e guanti di puro cotone.
- Mantenere il rilevatore di fughe in stato di funzionamento durante l'installazione.
- Se durante l'installazione si verifica una perdita di refrigerante R290, è necessario rilevare immediatamente la concentrazione nell'ambiente interno fino a quando non raggiunge un livello di sicurezza. Se la perdita di refrigerante compromette le prestazioni dell'unità, interrompere immediatamente il funzionamento e aspirare l'unità, quindi riportarla alla stazione di manutenzione per l'elaborazione.
- Tenere gli apparecchi elettrici, l'interruttore di alimentazione, la spina, la presa, le fonti di calore ad alta temperatura e l'alta statica lontani dall'area sotto i bordi dell'unità.
- L'unità deve essere installata in un luogo accessibile per l'installazione e la manutenzione, senza ostacoli che possano bloccare le prese d'aria o le uscite dell'unità, e deve essere tenuta lontana da fonti di calore, condizioni infiammabili o esplosive.

Requisiti per l'installazione Posizione

- Evitare luoghi in cui vi siano fughe di gas infiammabili o esplosivi o in cui siano presenti gas fortemente aggressivi.
- Evitare luoghi soggetti a forti campi elettrici/magnetici artificiali.

- Evitare luoghi soggetti a rumore e risonanza.
- Evitare condizioni naturali estreme (ad es. forte fuliggine, vento sabbioso, luce solare diretta o fonti di calore ad alta temperatura).
- Evitare luoghi alla portata dei bambini.
- Scegliere un luogo in cui sia facile eseguire la manutenzione e la riparazione e in cui la ventilazione sia buona.

Ispezione dell'ambiente di installazione

- Controllare la targhetta dell'unità per assicurarsi che il refrigerante sia R290.
- Controllare lo spazio a pavimento della stanza. Lo spazio non deve essere inferiore allo spazio utilizzabile indicato nelle specifiche. L'unità deve essere installata in un luogo ben ventilato.
- Controllare l'ambiente circostante il luogo di installazione: R290 non deve essere installato in uno spazio chiuso riservato di un edificio.

ATTENZIONE

Se le emissioni dell'apparecchiatura non soddisfano i requisiti tecnici della norma EC 61000-3-3, è necessario prestare attenzione a quanto segue.

ATTENZIONE: questo apparecchio può essere collegato solo a un'alimentazione con impedenza di sistema non superiore a Z_{max} . Se necessario, consultare l'autorità di fornitura per informazioni sull'impedenza di sistema.

Tipo di prodotto	Z_{max} .
AM-09B5A4/QBR2-C1	0,371

INSTALLAZIONE

Guida per il cliente

- Il cliente deve disporre di un'alimentazione elettrica conforme a quella indicata sull'etichetta del condizionatore.
- È necessario utilizzare una presa di terra dedicata ed efficiente compatibile con la spina del condizionatore.
- L'apparecchio deve essere installato in conformità con le norme nazionali di cablaggio.
- La spina deve essere facilmente accessibile dopo l'installazione.

Scegliere la posizione migliore

1. Installare il condizionatore mobile in un luogo piano e spazioso dove le uscite dell'aria non siano ostruite.

Un terreno irregolare può causare rumori o vibrazioni aggiuntivi o danneggiare l'unità.

2. Non coprire le prese d'aria, le bocchette di uscita o il

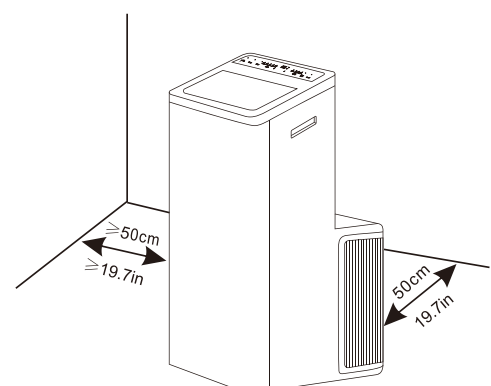

ricevitore del segnale remoto dell'unità, poiché ciò potrebbe causare danni all'unità.

- È necessario mantenere una distanza minima dalle pareti o da altri ostacoli, come mostrato nella figura a destra.

Nota: 1. Il condizionatore non deve essere utilizzato in lavanderia.

2. La spina deve essere accessibile dopo il posizionamento dell'unità.

Istruzioni per il montaggio del condotto

- Nelle modalità raffreddamento, riscaldamento e asciugatura, è necessario installare il condotto di scarico, mentre nella modalità ventilatore il condotto di scarico non è necessario.
 - A seconda delle esigenze effettive, il condotto di scarico può essere moderatamente compresso e teso, ma non può essere arbitrariamente allungato e piegato.
 - Il condotto di scarico può essere collegato alle finestre o installato nella parete. In base alle effettive esigenze, è possibile effettuare l'installazione con gli accessori dell'unità.
- Installare l'adattatore A e l'adattatore B sul condotto di scarico.
 - Collegare il condotto di scarico al connettore di uscita dell'aria sul retro dell'unità. Premere il condotto di scarico verso il basso e attendere il "clic" per completare l'installazione.

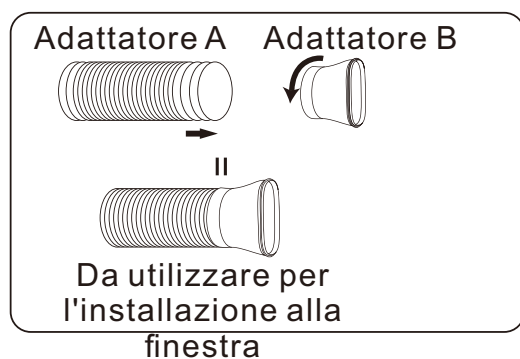

Fase 1

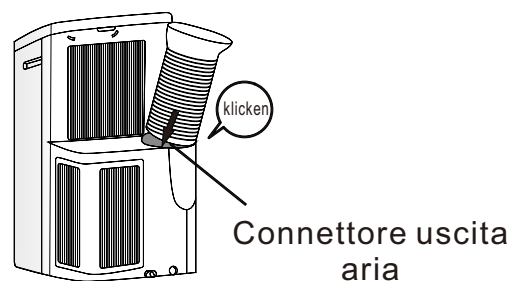

Fase 2

Installare il kit scorrevole per finestre

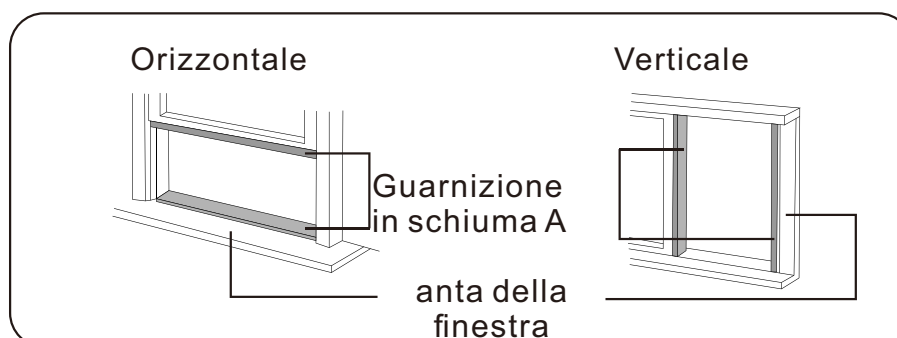

1. Tagliare la guarnizione in schiuma (tipo adesivo) alla lunghezza corretta e fissarla all'anta della finestra.

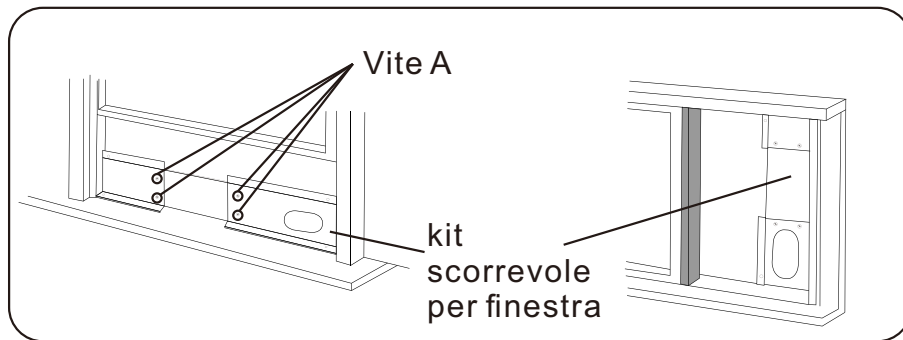

2. Fissare il kit scorrevole per finestre all'anta della finestra. Regolare la lunghezza del kit scorrevole per finestre: Allentare la vite A per regolare la lunghezza del kit scorrevole per finestre, quindi serrare la vite quando la lunghezza è adeguata.

Nota: la lunghezza del kit scorrevole per finestre è compresa tra 47 cm e 130 cm.

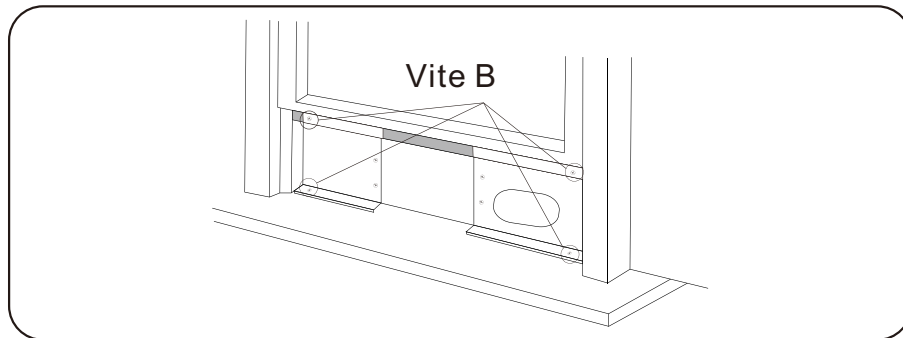

3. Abbassare con cautela la finestra. Fissare il pannello di ventilazione in posizione con 4 viti di tipo B, più una vite per ogni prolunga.

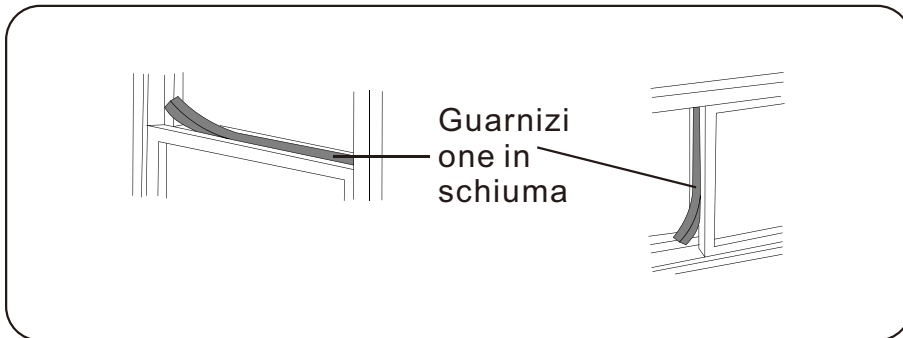

4. Tagliare la guarnizione in schiuma B (non adesiva) in base alla larghezza della finestra. Inserire la guarnizione in schiuma B tra il vetro e la finestra per impedire all'aria e agli insetti di entrare nella stanza.

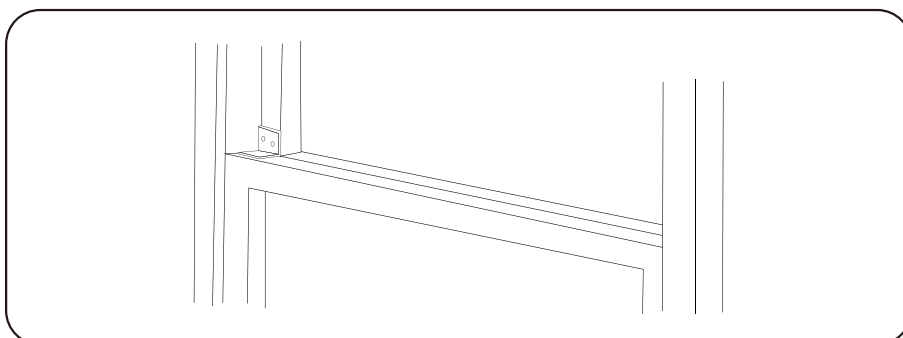

5. Installare la staffa di sicurezza con una vite di tipo B, come mostrato.

Installare il condotto di scarico nella finestra

Rimuovere l'unità con il condotto di scarico imballato accanto alla finestra, quindi collegare l'adattatore B (bocca piatta) del condotto di scarico alla finestra. (Fig.E)

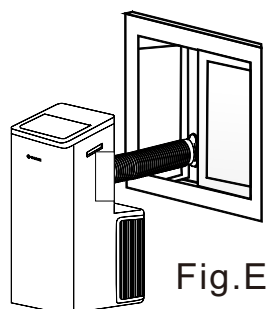

Fig.E

Installare il condotto di scarico nella parete

1. Preparare un foro nella parete. Installare l'adattatore di scarico a parete sulla parete utilizzando 4 manicotti a espansione e viti di tipo C, assicurandosi di fissarlo accuratamente.
2. Collegare il condotto di scarico all'adattatore di scarico a parete. (Fig.G)

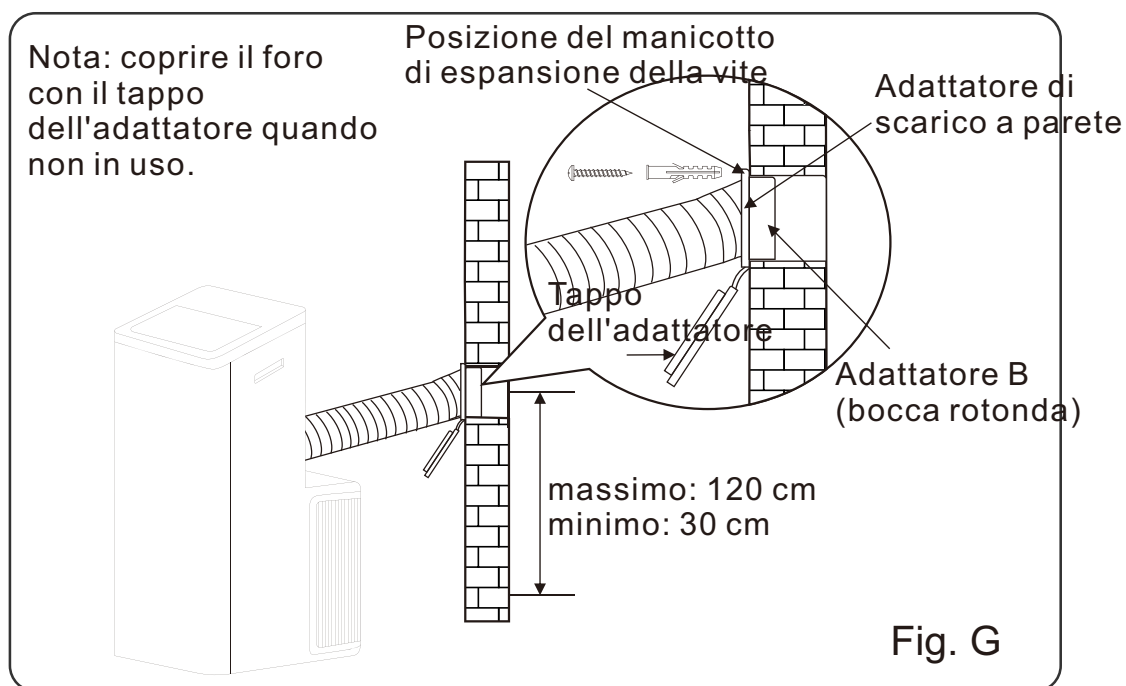
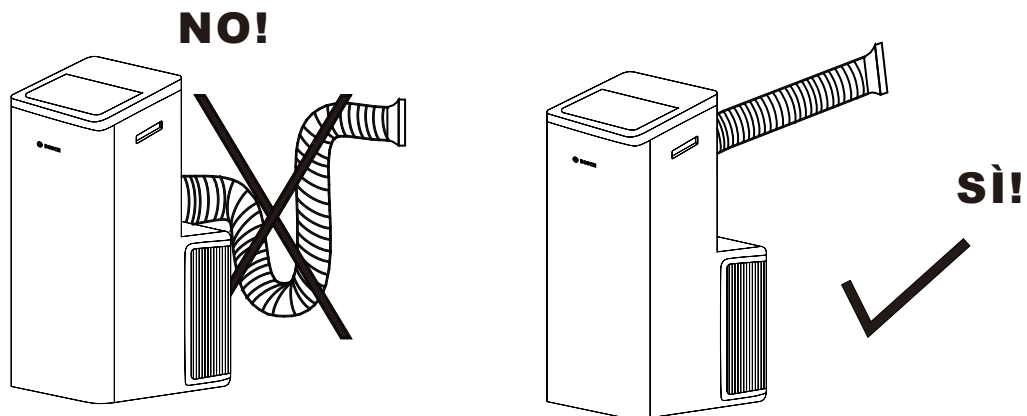

Fig. G

Nota:

1. Il condotto può essere compresso fino a un minimo di 270 mm ed esteso fino a un massimo di 1500 mm. È preferibile mantenere la lunghezza del condotto al minimo.

2. Allungare o piegare eccessivamente il condotto comprometterà l'efficienza di raffreddamento. (Come mostra la figura seguente)



Senza installazione

Se l'unità non dispone del kit scorrevole per finestre e dello scarico a parete e l'adattatore B è come quello mostrato nella Fig. H, è possibile aprire leggermente la finestra e posizionarla come mostrato nella Fig. I.

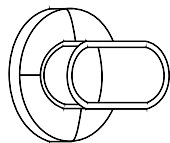

Fig. H

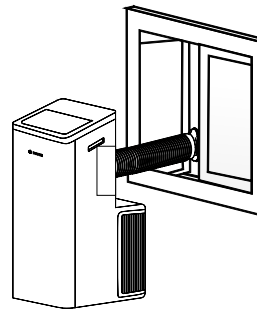
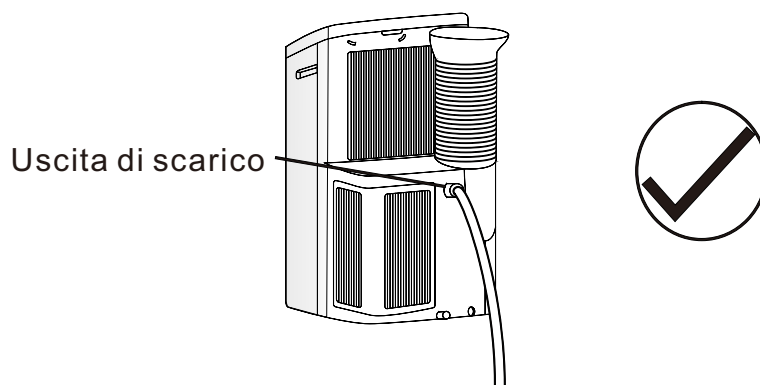

Fig. I

Scarico dell'acqua

- Durante la modalità di deumidificazione, rimuovere il tappo di scarico superiore dal retro dell'unità. Collegare il tubo di scarico al foro. Posizionare l'altra estremità del tubo nel pozzetto di scarico o in altre aree di scarico.



- Se l'unità acquistata è dotata di scarico con pompa, come mostrato di seguito, procedere allo scarico in questo modo:

Rimuovere il tappo di scarico della pompa dal retro dell'unità, collegare il tubo di scarico al foro. Posizionare l'altra estremità del tubo nel canale di scarico o in altre aree di scarico.

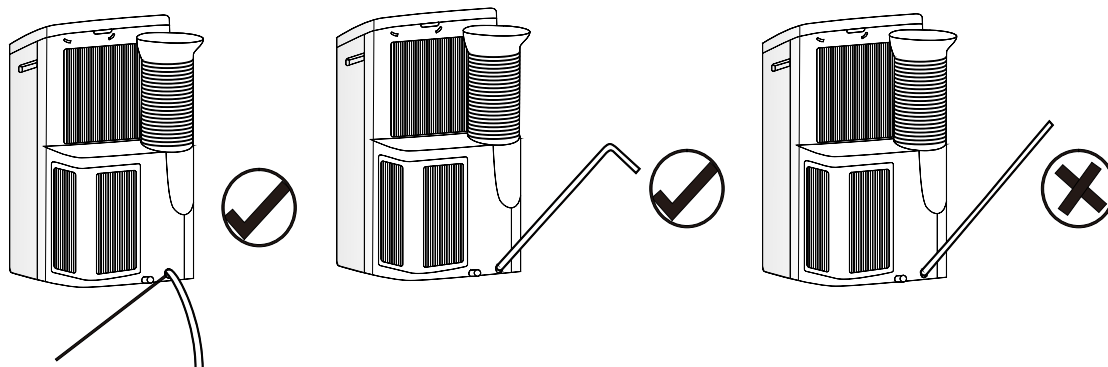

Uscita di scarico
della pompa

Nota: assicurarsi che il tubo sia ben fissato e che non vi siano perdite. Dirigere il tubo verso lo scarico, assicurandosi che non vi siano pieghe che impediscano il flusso dell'acqua. Posizionare l'estremità del tubo nello scarico e assicurarsi che l'estremità del tubo sia rivolta verso il basso per consentire all'acqua di scorrere senza ostacoli. Non sollevarlo mai.

Quando il livello dell'acqua nel vassoio inferiore raggiunge il livello prestabilito, il display digitale mostra "P1" (alcuni modelli mostrano "FL") e la spia " " si accende.

Spostare con cautela l'unità in un luogo dotato di scarico, rimuovere il tappo di scarico inferiore e lasciare defluire l'acqua.

Oppure utilizzare un contenitore per raccogliere le gocce d'acqua che fuoriescono dallo scarico.

Reinstallare il tappo di scarico inferiore e riavviare la macchina fino a quando il simbolo "P1" o "FL" scompare. Se l'errore si ripete, chiamare l'assistenza.

NOTA: assicurarsi di reinstallare il tappo di scarico inferiore prima di utilizzare l'unità.

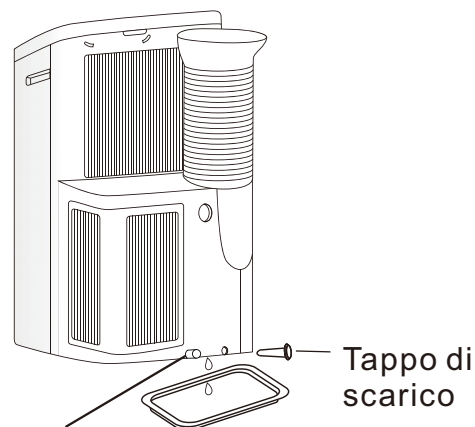

Uscita di scarico del
vassoio inferiore

MANUTENZIONE

AVVERTENZA

- Prima di pulire il condizionatore d'aria, è necessario spegnerlo e interrompere l'alimentazione elettrica per più di 5 minuti, altrimenti potrebbe esserci il rischio di scosse elettriche.
- Non utilizzare benzina, benzene, diluenti o altri prodotti chimici, né insetticidi liquidi sul

condizionatore d'aria, poiché queste sostanze potrebbero causare lo sfaldamento della vernice, la rottura o la deformazione delle parti in plastica.

- Non tentare mai di pulire l'unità versando acqua direttamente su alcuna delle superfici, poiché ciò causerebbe il deterioramento dei componenti elettrici e dell'isolamento dei cavi.

Pulizia dell'unità

Quando l'unità è sporca, pulirla delicatamente con un panno umido utilizzando acqua tiepida a una temperatura inferiore a **104°F (40°C)**.

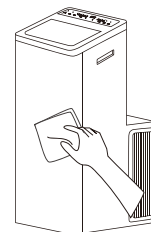

Pulire il filtro dell'aria

1. Rimuovere il filtro dell'aria.

Estrarre il filtro dell'aria superiore e quello inferiore.

Nota: se l'ingresso dell'aria inferiore è fissato con una vite, rimuovere prima la vite.

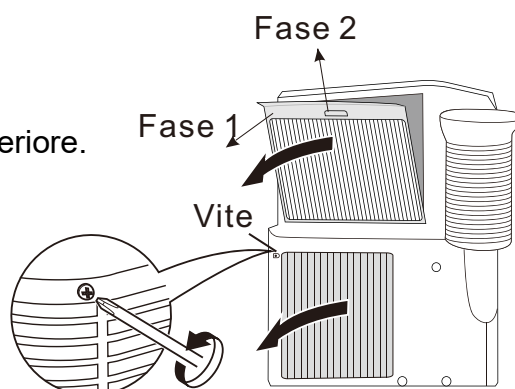

2. Pulire il filtro dell'aria

Utilizzare un aspirapolvere o acqua per sciacquare il filtro e, se il filtro è molto sporco (ad esempio, con sporco grasso), pulirlo con acqua calda (inferiore a **104°F (40°C)**) con un detergente delicato disciolto, quindi mettere il filtro all'ombra ad asciugare all'aria.

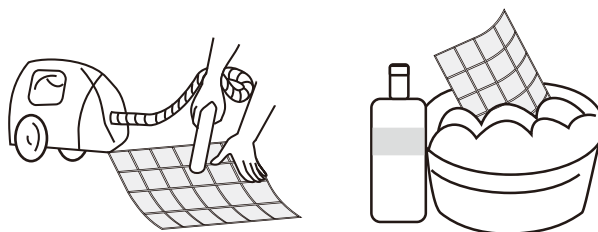

3. Reinstallare il filtro asciutto seguendo l'ordine inverso rispetto a quello utilizzato per la rimozione. Riposizionare il coperchio del filtro.

Conservazione e manutenzione a fine stagione:

Se il condizionatore non verrà utilizzato per un lungo periodo di tempo:

1. Svuotare completamente il serbatoio di raccolta dell'acqua e lasciare il tappo di scarico e il tappo di gomma rimossi per un periodo prolungato, in modo da consentire l'eliminazione di eventuali residui. Una volta che il serbatoio è completamente vuoto e non fuoriesce più acqua, reinstallare il tappo di gomma e il tappo di scarico.
2. Rimuovere e pulire il filtro, lasciarlo asciugare completamente, quindi reinstallarlo.

3. Si consiglia di avvolgere il cavo di alimentazione e di riporlo sollevato da terra per evitare che venga schiacciato o piegato, causando danni.
4. Rimuovere le batterie dal telecomando (se applicabile).
5. Conservare il condizionatore d'aria in un luogo fresco e asciutto, lontano dalla luce solare diretta, da temperature estreme e da polvere eccessiva.

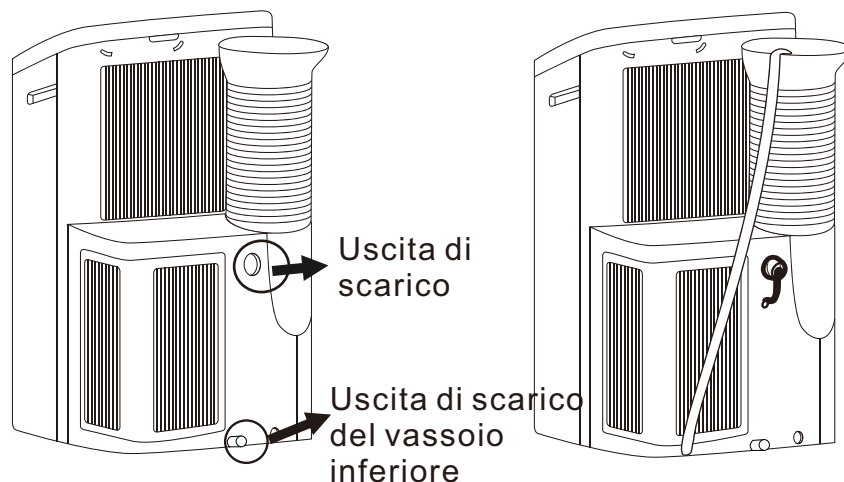

Prima di utilizzare nuovamente il condizionatore d'aria:

1. Assicurarsi che il filtro e il tappo di scarico siano al loro posto.
2. Controllare che il cavo sia in buone condizioni, senza crepe o danni.
3. Inserire batterie nuove nel telecomando.
4. Installare il condizionatore d'aria come descritto nelle istruzioni di installazione.

RISOLUZIONE DEI PROBLEMI

Per risparmiare il costo di un intervento di assistenza, prova i suggerimenti riportati di seguito per vedere se riesci a risolvere il problema senza aiuto esterno.

Il condizionatore non funziona	
Cause	Soluzioni
<ul style="list-style-type: none"> ● L'interruttore di alimentazione è rilasciato. ● Interruzione dell'alimentazione elettrica. ● Il fusibile è bruciato. ● Non viene raggiunto il tempo impostato per l'avvio. 	<ul style="list-style-type: none"> ■ Accendere l'alimentazione. ■ Attendere il ripristino dell'alimentazione elettrica. ■ Sostituire il fusibile da un professionista. ■ Attendere o ripristinare l'impostazione originale.

L'unità non si avvia quando si preme il pulsante ON/OFF	
Cause	Soluzioni
<ul style="list-style-type: none"> ● Non sono trascorsi quattro minuti dallo spegnimento. 	<ul style="list-style-type: none"> ■ Attendere quattro minuti.

<ul style="list-style-type: none"> ● La temperatura ambiente è inferiore alla temperatura impostata in modalità raffreddamento o superiore alla temperatura impostata in modalità riscaldamento. 	<ul style="list-style-type: none"> ■ Reimpostare la temperatura impostata.
---	---

Il vento soffia, ma l'effetto di raffreddamento/riscaldamento è scarso

Cause	Soluzioni
<ul style="list-style-type: none"> ● Errori nell'impostazione della temperatura ● Il filtro dell'aria è ostruito dalla polvere. ● L'ingresso o l'uscita dell'aria della macchina è ostruito. ● Accendere il condizionatore in una stanza molto calda. ● La capacità di raffreddamento è insufficiente. ● Le porte o le finestre sono aperte. 	<ul style="list-style-type: none"> ■ Impostare una temperatura adeguata, che deve essere inferiore alla temperatura ambiente. ■ Pulire il filtro dell'aria. ■ Rimuovere l'ostruzione. ■ Lasciare più tempo per rimuovere il calore accumulato nelle pareti, nel soffitto, nel pavimento e nei mobili. ■ Verificare nuovamente la capacità di raffreddamento/riscaldamento richiesta con il proprio rivenditore. ■ Chiudere porte e finestre.

Rumore o vibrazioni

Cause	Soluzioni
<ul style="list-style-type: none"> ● Il terreno non è livellato o sufficientemente piano. 	<ul style="list-style-type: none"> ■ Posizionare l'unità su un terreno piano e livellato, se possibile.

AVVISO DI MANUTENZIONE

AVVERTENZA

- Per la manutenzione o lo smaltimento, rivolgersi ai centri di assistenza autorizzati.
- La manutenzione da parte di personale non qualificato può causare pericoli.
- Alimentare il condizionatore d'aria con refrigerante R290 ed effettuare la manutenzione del condizionatore d'aria in stretta conformità con i requisiti del produttore. Il capitolo si concentra principalmente sui requisiti di manutenzione speciali per gli apparecchi con refrigerante R290. Chiedere al riparatore di leggere il manuale di assistenza tecnica post-vendita per informazioni dettagliate.

Requisiti di qualificazione del personale addetto alla manutenzione

1. Quando si interviene su apparecchiature che utilizzano refrigeranti infiammabili, è

necessaria una formazione speciale aggiuntiva rispetto alle normali procedure di riparazione delle apparecchiature di refrigerazione. In molti paesi questa formazione è svolta da organizzazioni nazionali di formazione accreditate per insegnare gli standard di competenza nazionali pertinenti che possono essere stabiliti dalla legislazione. La competenza acquisita deve essere documentata da un certificato.

2. La manutenzione e la riparazione del condizionatore d'aria devono essere effettuate secondo il metodo raccomandato dal produttore. Se è necessario ricorrere ad altri professionisti per la manutenzione e la riparazione delle apparecchiature, queste operazioni devono essere effettuate sotto la supervisione di persone qualificate per la riparazione di condizionatori d'aria dotati di refrigeranti infiammabili.

Ispezione del sito

Prima di effettuare la manutenzione delle apparecchiature con refrigerante R290 è necessario effettuare un'ispezione di sicurezza per assicurarsi che il rischio di incendio sia ridotto al minimo. Verificare che il luogo sia ben ventilato e che le attrezzature antistatiche e antincendio siano in perfetto stato.

Durante la manutenzione del sistema di refrigerazione, osservare le seguenti precauzioni prima di mettere in funzione il sistema.

Procedure operative

1. Area di lavoro generale:

Tutto il personale addetto alla manutenzione e le altre persone che lavorano nell'area locale devono essere istruiti sulla natura del lavoro da svolgere. Evitare di lavorare in spazi ristretti. L'area intorno al luogo di lavoro deve essere recintata. Assicurarsi che le condizioni all'interno dell'area siano state rese sicure controllando la presenza di materiali infiammabili.

2. Verifica della presenza di refrigerante:

L'area deve essere controllata con un rilevatore di refrigerante appropriato prima e durante il lavoro, per garantire che il tecnico sia consapevole della presenza di atmosfere potenzialmente tossiche o infiammabili. Assicurarsi che l'apparecchiatura di rilevamento delle perdite utilizzata sia adatta all'uso con tutti i refrigeranti applicabili, ovvero che non produca scintille, sia adeguatamente sigillata o intrinsecamente sicura.

3. Presenza di estintori:

Se si devono eseguire lavori a caldo sull'apparecchiatura di refrigerazione o su qualsiasi parte associata, devono essere disponibili adeguate attrezzature antincendio. Tenere un estintore a polvere secca o CO₂ vicino all'area di ricarica.

4. Assenza di fonti di accensione:

Nessuna persona che esegue lavori relativi a un sistema di refrigerazione che comportano l'esposizione di tubazioni deve utilizzare fonti di accensione in modo tale da comportare il rischio di incendio o esplosione. Tutte le possibili fonti di accensione, compreso il fumo di sigaretta, devono essere tenute sufficientemente lontane dal luogo di installazione, riparazione, rimozione e smaltimento, durante i quali il refrigerante può essere rilasciato nell'ambiente circostante.

Prima di iniziare il lavoro, è necessario ispezionare l'area circostante l'apparecchiatura per assicurarsi che non vi siano pericoli di infiammabilità o rischi di accensione.

È necessario esporre cartelli con la scritta "Vietato fumare".

5. Area ventilata (aprire porte e finestre):

Assicurarsi che l'area sia all'aperto o adeguatamente ventilata prima di intervenire sul sistema o di eseguire lavori a caldo. Durante l'esecuzione dei lavori deve essere mantenuto un certo grado di ventilazione. La ventilazione deve disperdere in modo sicuro il refrigerante rilasciato ed espellerlo preferibilmente all'esterno nell'atmosfera.

6. Controlli alle apparecchiature di refrigerazione:

Quando si sostituiscono componenti elettrici, questi devono essere adatti allo scopo e conformi alle specifiche corrette. È necessario seguire sempre le linee guida di manutenzione e assistenza del produttore. In caso di dubbi, consultare l'assistenza tecnica del produttore. Le seguenti verifiche devono essere applicate agli impianti che utilizzano refrigeranti infiammabili:

- La quantità di carica è adeguata alle dimensioni del locale in cui sono installate le parti contenenti il refrigerante.
- I macchinari di ventilazione e le prese d'aria funzionano correttamente e non sono ostruiti.
- Se si utilizza un circuito di refrigerazione indiretto, è necessario verificare la presenza di refrigerante nel circuito secondario.
- I tubi o i componenti del sistema di refrigerazione devono essere installati in una posizione in cui non siano esposti a sostanze che potrebbero corrodere i componenti contenenti refrigerante, a meno che tali componenti non siano realizzati con materiali intrinsecamente resistenti alla corrosione o adeguatamente protetti contro la corrosione.

7. Controlli dei dispositivi elettrici:

La riparazione e la manutenzione dei componenti elettrici devono includere controlli di sicurezza iniziali e procedure di ispezione dei componenti. Se è presente un guasto che potrebbe compromettere la sicurezza, non deve essere collegata alcuna alimentazione elettrica al circuito fino a quando non sia stato risolto in modo soddisfacente. Se il guasto non può essere corretto immediatamente ma è necessario continuare il funzionamento, deve essere utilizzata una soluzione temporanea adeguata. Ciò deve essere segnalato al proprietario dell'apparecchiatura in modo che tutte le parti siano informate.

I controlli di sicurezza iniziali devono includere:

- Scarica dei condensatori: questa operazione deve essere eseguita in modo sicuro per evitare la possibilità di scintille.
- Che nessun componente elettrico sotto tensione e nessun cablaggio siano esposti durante la carica, il recupero o lo spurgo del sistema.
- Mantenere la continuità della messa a terra.

Ispezione del cavo

Controllare che il cavo non presenti segni di usura, corrosione, sovratensione, vibrazioni e verificare che non vi siano spigoli vivi e altri effetti negativi nell'ambiente circostante. Durante l'ispezione, è necessario tenere in considerazione l'impatto dell'invecchiamento o delle vibrazioni continue del compressore e della ventola su di esso.

Controllo delle perdite del refrigerante R290

Nota: controllare la tenuta del refrigerante in un ambiente privo di potenziali fonti di ignizione. Non utilizzare sonde alogene (o altri rilevatori che utilizzano fiamme libere).

Metodo di rilevamento delle perdite:

Per i sistemi con refrigerante R290, è disponibile uno strumento elettronico di rilevamento delle perdite e il rilevamento delle perdite non deve essere effettuato in un ambiente con refrigerante. Assicurarsi che il rilevatore di perdite non diventi una potenziale fonte di accensione e che sia applicabile al refrigerante misurato. Il rilevatore di perdite deve essere impostato sulla concentrazione minima di combustibile infiammabile (percentuale) del refrigerante. Calibrare e regolare alla concentrazione di gas corretta (non superiore al 25%) con il refrigerante utilizzato.

Il fluido utilizzato per rilevare le perdite è applicabile alla maggior parte dei refrigeranti. Tuttavia, non utilizzare solventi a base di cloruro per evitare la reazione tra il cloro e i refrigeranti e la corrosione delle tubazioni in rame.

Se si sospetta una perdita, rimuovere tutte le fonti di fuoco dalla scena o spegnere il fuoco.

Se il punto della perdita deve essere saldato, è necessario recuperare tutti i refrigeranti o isolarli dal punto della perdita (utilizzando una valvola di intercettazione). Prima e durante la saldatura, utilizzare OFN per purificare l'intero sistema.

Rimozione e pompaggio sottovuoto

1. Assicurarsi che non vi siano fonti di ignizione vicino all'uscita della pompa a vuoto e che la ventilazione sia adeguata.
2. La manutenzione e le altre operazioni del circuito di refrigerazione devono essere eseguite secondo la procedura generale, ma è fondamentale seguire le seguenti operazioni ottimali che tengono già conto dell'infiammabilità. È necessario seguire le seguenti procedure:
 - Rimuovere il refrigerante.
 - Decontaminare la tubazione con gas inerti.
 - Evacuazione.
 - Decontaminare nuovamente la tubazione con gas inerti.
 - Tagliare o saldare la tubazione.
3. Il refrigerante deve essere riportato nel serbatoio di stoccaggio appropriato. Il sistema deve essere soffiato con azoto privo di ossigeno per garantire la sicurezza. Questo processo potrebbe dover essere ripetuto più volte. Questa operazione non deve essere eseguita utilizzando aria compressa o ossigeno.
4. Attraverso il processo di soffiaggio, il sistema viene caricato con azoto anaerobico per raggiungere la pressione di esercizio in condizioni di vuoto, quindi l'azoto privo di ossigeno viene emesso nell'atmosfera e, infine, il sistema viene messo sotto vuoto. Ripetere questo processo fino a quando tutti i refrigeranti presenti nel sistema sono stati eliminati. Dopo il caricamento finale dell'azoto anaerobico, scaricare il gas a pressione atmosferica con un , quindi il sistema può essere saldato. Questa operazione è necessaria per saldare la tubazione.

Procedure di ricarica dei refrigeranti

A integrazione della procedura generale, è necessario aggiungere i seguenti requisiti:

- Assicurarsi che non vi sia contaminazione tra i diversi refrigeranti quando si utilizza un dispositivo di ricarica del refrigerante. La tubazione per la ricarica dei refrigeranti deve essere il più corta possibile per ridurre il residuo di refrigeranti al suo interno.
- I serbatoi di stoccaggio devono rimanere in posizione verticale.
- Assicurarsi che siano state prese le misure di messa a terra prima di caricare i refrigeranti nel sistema di refrigerazione.
- Al termine del riempimento (o quando non è ancora terminato), etichettare il segno sul sistema.
- Fare attenzione a non sovraccaricare i refrigeranti.

Rottami e recupero

Rottami:

Prima di eseguire questa procedura, il personale tecnico deve acquisire una conoscenza approfondita dell'apparecchiatura e di tutte le sue caratteristiche e definire una procedura raccomandata per il recupero sicuro dei refrigeranti. Per riciclare il refrigerante, analizzare i campioni di refrigerante e olio prima dell'operazione. Assicurarsi che l'alimentazione richiesta sia disponibile prima del test.

1. Acquisire familiarità con l'apparecchiatura e il suo funzionamento.
2. Scollegare l'alimentazione elettrica.
3. Prima di eseguire questo processo, è necessario assicurarsi che:
 - Se necessario, il funzionamento delle apparecchiature meccaniche deve facilitare il funzionamento del serbatoio del refrigerante.
 - Tutti i dispositivi di protezione individuale siano efficaci e possano essere utilizzati correttamente.
 - L'intero processo di recupero deve essere eseguito sotto la guida di personale qualificato.
 - Il recupero delle attrezzature e del serbatoio di stoccaggio deve essere conforme alle norme nazionali pertinenti.
4. Se possibile, il sistema di refrigerazione deve essere messo sotto vuoto.
5. Se non è possibile raggiungere lo stato di vuoto, è necessario estrarre il refrigerante da ogni parte del sistema da più punti.
6. Prima di iniziare il recupero, è necessario assicurarsi che la capacità del serbatoio di stoccaggio sia sufficiente.
7. Avviare e utilizzare l'apparecchiatura di recupero secondo le istruzioni del produttore.
8. Non riempire il serbatoio fino alla sua capacità massima (il volume di iniezione del liquido non deve superare l'80% del volume del serbatoio).
9. Anche se la durata è breve, non deve superare la pressione massima di esercizio del serbatoio.
10. Dopo il completamento del riempimento del serbatoio e la fine del processo operativo, è necessario assicurarsi che i serbatoi e le apparecchiature vengano rimossi rapidamente e che tutte le valvole di chiusura delle apparecchiature siano chiuse.
11. I refrigeranti recuperati non possono essere iniettati in un altro sistema prima di essere purificati e testati.

Nota: l'identificazione deve essere effettuata dopo che l'apparecchio è stato rottamato e i refrigeranti sono stati evacuati. L'identificazione deve contenere la data e l'approvazione. Assicurarsi che l'identificazione sull'apparecchio rifletta i refrigeranti infiammabili contenuti in tale apparecchio.

Recupero:

1. Quando si ripara o si rottama l'apparecchio, è necessario eliminare i refrigeranti presenti nel sistema. Si raccomanda di rimuovere completamente il refrigerante.
2. Per caricare il refrigerante nel serbatoio di stoccaggio è possibile utilizzare solo un serbatoio speciale. Assicurarsi che la capacità del serbatoio sia adeguata alla quantità di refrigerante da iniettare nell'intero sistema. Tutti i serbatoi destinati al recupero dei refrigeranti devono essere contrassegnati con l'identificativo del refrigerante (ad es. serbatoio di recupero refrigerante). I serbatoi di stoccaggio devono essere dotati di valvole di sicurezza e valvole a globo e devono essere in buone condizioni. Se possibile, i serbatoi vuoti devono essere svuotati e mantenuti a temperatura ambiente prima dell'uso.
3. L'attrezzatura di recupero deve essere mantenuta in buone condizioni di funzionamento e dotata di istruzioni per l'uso facilmente accessibili. L'attrezzatura deve essere adatta al recupero dei refrigeranti R290. Inoltre, deve essere disponibile un apparecchio di pesatura qualificato che possa essere utilizzato normalmente. Il tubo flessibile deve essere collegato con un giunto di connessione staccabile a tenuta stagna e mantenuto in buone condizioni.

Prima di utilizzare l'attrezzatura di recupero, verificare che sia in buone condizioni e che sia sottoposta a una manutenzione perfetta. Verificare che tutti i componenti elettrici siano sigillati per evitare perdite di refrigerante e incendi causati da esso. In caso di domande, consultare il produttore.

4. Il refrigerante recuperato deve essere caricato in appositi serbatoi di stoccaggio, corredati di istruzioni per il trasporto, e restituito al produttore del refrigerante. Non mescolare il refrigerante nell'apparecchiatura di recupero, in particolare nel serbatoio di stoccaggio.
5. Lo spazio di carico della refrigerazione R290 non può essere chiuso durante il trasporto. Se necessario, adottare misure antielettrostatiche durante il trasporto. Durante il trasporto, il carico e lo scarico, è necessario adottare le misure di protezione necessarie per proteggere il condizionatore d'aria e garantire che non venga danneggiato.
6. Quando si rimuove il compressore o si pulisce l'olio del compressore, assicurarsi che il compressore sia pompato a un livello adeguato per garantire che non vi siano residui di refrigerante R290 nell'olio lubrificante. Il pompaggio sottovuoto deve essere effettuato prima di restituire il compressore al fornitore. Garantire la sicurezza durante lo scarico dell'olio dal sistema.

ISTRUZIONI DEL TELECOMANDO

Leggere attentamente le istruzioni per un uso sicuro e corretto del condizionatore d'aria. Conservare con cura le istruzioni in modo da poterle consultare in qualsiasi momento.

Precauzioni

- Prima di utilizzare il telecomando per la prima volta, installare le batterie e assicurarsi che i poli "+" e "-" siano posizionati correttamente.
- Assicurarsi che il telecomando sia puntato verso la finestra di ricezione del segnale e che non vi siano ostacoli tra i due, la distanza massima è di 8 m.
- Non lasciate cadere il telecomando né lo lanciate a caso.
- Non versare liquidi sul telecomando.
- Non esporre il telecomando alla luce diretta del sole o a calore eccessivo.
- Se il telecomando non funziona correttamente, rimuovere le batterie per 30 secondi prima di reinserirle. Se ciò non funziona, sostituire le batterie.
- Quando si sostituiscono le batterie, non mescolare batterie nuove con batterie vecchie né batterie di tipo diverso, poiché ciò potrebbe causare il malfunzionamento del telecomando.
- Se il telecomando non viene utilizzato per un lungo periodo di tempo, rimuovere prima le batterie, per evitare che la loro perdita possa danneggiare il telecomando.
- Smaltire correttamente le batterie esaurite.

Nota:

1. Questo è un telecomando universale che fornisce tutti i pulsanti funzione. Si prega di tenere presente che alcuni pulsanti potrebbero non funzionare, a seconda del modello specifico di condizionatore acquistato. (Se una funzione specifica non è disponibile sul condizionatore, premendo il pulsante corrispondente non si otterrà alcuna risposta).
2. Le funzioni HEAT non sono disponibili per i modelli solo raffreddamento, pertanto questo pulsante non funziona in modo corrispondente.

Descrizione dei pulsanti

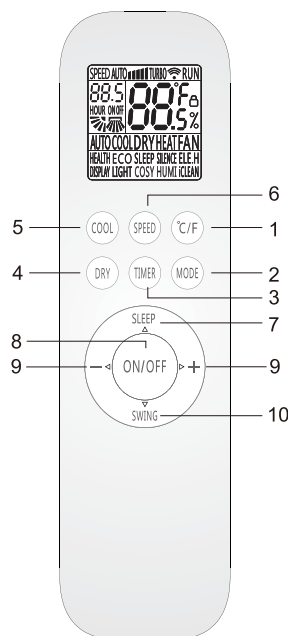

Nota:

Il telecomando visualizza tutti i simboli all'accensione, mentre negli altri momenti visualizza solo i simboli corrispondenti al funzionamento corrente.

1. Pulsante °C/F

- La temperatura è visualizzata di default in gradi Celsius.
- Premendo il pulsante "°C/°F" è possibile impostare "°C" o "°F".
- Intervallo di impostazione della temperatura: 16 °C (60 °F) ~ 32 °C (90 °F).
- Nota: la visualizzazione della temperatura in gradi Fahrenheit non è disponibile per alcuni modelli. Quando la temperatura viene visualizzata in gradi Fahrenheit sul telecomando, potrebbe essere in gradi Celsius sull'unità, ma ciò non influirà sul funzionamento e sull'operatività.

2. Pulsante MODE

Premendo questo pulsante è possibile selezionare la modalità di funzionamento come segue:

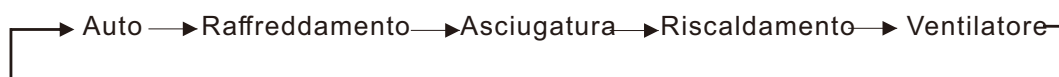

Nota: la modalità riscaldamento non è disponibile per le unità solo raffreddamento. Per una descrizione dettagliata, leggere la sezione Utilizzo della modalità.

3. Pulsante TIMER

- Con l'unità accesa, premere questo pulsante per impostare il timer di spegnimento o, con l'unità spenta, per impostare il timer di accensione.
- Premere una volta questo pulsante, "ON(OFF)" lampeggerà. Premere "+" o "-" per impostare il numero di ore in cui l'unità sarà accesa/spenta, con un intervallo di 0,5 ore e un intervallo compreso tra 0,5 e 24 ore.
- Premere nuovamente per confermare l'impostazione, la scritta "ON (OFF)" smetterà di lampeggiare.
- Se il pulsante "TIMER" non viene premuto entro 10 secondi dopo che "ON (OFF)" ha iniziato a lampeggiare, l'impostazione del timer verrà annullata.
- Se l'impostazione del timer è stata confermata, premere nuovamente questo pulsante per annullarla.

4. Pulsante DRY

Premere questo pulsante per accedere alla modalità "DRY".

5. Pulsante COOL

Premere questo pulsante per accedere alla modalità "COOL".

6. Pulsante SPEED

Premere questo pulsante per selezionare la velocità della ventola come segue:



**Nota: la velocità automatica dell'aria non è disponibile in modalità ventilatore.
Questo pulsante non è valido in modalità dry.**

7. Pulsante SLEEP

Premere questo pulsante per accedere alla modalità "SLE E P", dalla quale l'unità uscirà dopo 10 ore di funzionamento continuo, ripristinando lo stato precedente.

Nota: la funzione sleep non può essere attivata in modalità ventilatore o automatica.

8. Pulsante ON/OFF

Premere questo pulsante per accendere/spegnere l'unità.

In questo modo verranno cancellate le impostazioni esistenti del timer e della modalità Sleep.

9. Pulsante + e -

- Ogni volta che si preme il pulsante "+", l'impostazione della temperatura aumenta di 1 °C (1 °F) e ogni volta che si preme il pulsante "-", diminuisce di 1 °C (1 °F).
- Intervallo di impostazione della temperatura: 16 °C (60 °F) ~ 32 °C (90 °F).

Nota: la temperatura non può essere impostata in modalità automatica o ventilatore.

10. Pulsante SWING

- Premere questo pulsante per attivare l'oscillazione su/giù e premerlo nuovamente per disattivare la funzione di oscillazione.

11. Blocco bambini

- Premere contemporaneamente i pulsanti "DRY" e "MODE" e tenerli premuti per almeno 3 secondi per attivare o disattivare la funzione di blocco bambini.
- Quando la funzione di blocco bambini è attivata, il telecomando visualizzerà "  ".

Utilizzo per la modalità

➤ Modalità di funzionamento automatico

1. Premere il pulsante "ON/OFF", il condizionatore d'aria inizia a funzionare.
2. Premere il pulsante "MODE" per selezionare la modalità di funzionamento automatico.

3. Premendo il pulsante "SPEED" è possibile selezionare la velocità della ventola tra Bassa, Media, Alta, Auto.
4. Premere nuovamente il pulsante "ON/OFF" per arrestare il condizionatore.

Nota: in modalità automatica, le impostazioni di temperatura non hanno effetto.

➤ **Modalità di funzionamento raffreddamento/riscaldamento**

1. Premere il pulsante "ON/OFF" per avviare il funzionamento del condizionatore.
2. Premere il pulsante "MODE" per selezionare la modalità di funzionamento raffreddamento o riscaldamento.
3. Premendo il pulsante " + " o " - ", è possibile impostare la temperatura da 16 °C (60 °F) a 32 °C (90 °F), il display cambia man mano che si preme il pulsante.
4. Premendo il pulsante "SPEED" è possibile selezionare la velocità della ventola tra Bassa, Media, Alta, Auto.
5. Premere nuovamente il pulsante "ON/OFF" per arrestare il condizionatore.

Nota: il tipo a raffreddamento non ha la funzione di riscaldamento.

➤ **Modalità di funzionamento della ventola**

1. Premere il pulsante "ON/OFF" per avviare il funzionamento del condizionatore.
2. Premere il pulsante "MODE" per selezionare la modalità di funzionamento della ventola.
3. Premendo il pulsante "SPEED" è possibile selezionare la velocità della ventola tra Bassa, Media, Alta.
4. Premere nuovamente il pulsante "ON/OFF" per arrestare il condizionatore.

Nota: in modalità ventilatore, le impostazioni di temperatura non hanno effetto.

➤ **Modalità di funzionamento Dry**

1. Premere il pulsante "ON/OFF" per avviare il funzionamento del condizionatore.
2. Premere il pulsante "MODE" per selezionare la modalità di funzionamento a secco.
3. Premendo il pulsante " + " o " - ", è possibile impostare la temperatura da 16 °C (60 °F) a 32 °C (90 °F), il display cambia man mano che si preme il pulsante.
4. Premere nuovamente il pulsante "ON/OFF" per arrestare il condizionatore.

Nota: in modalità deumidificazione, le impostazioni di velocità non sono efficaci.

Utilizzo

Fissare le batterie

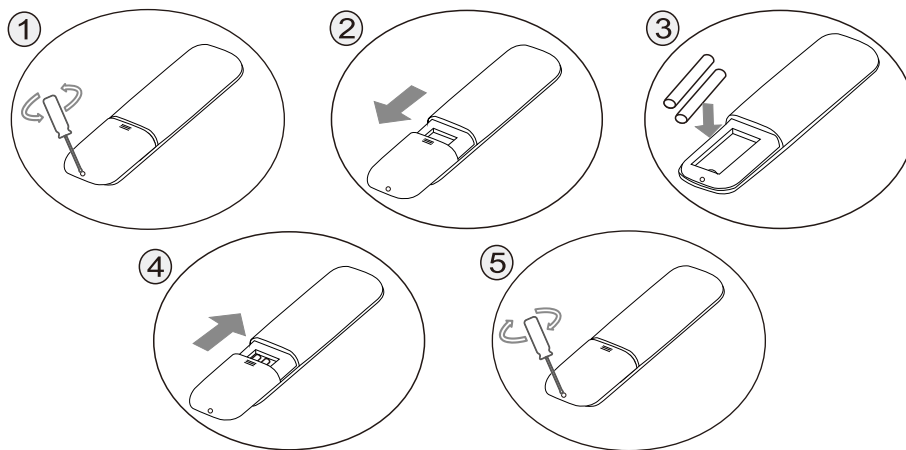

1. Rimuovere la vite sul retro del telecomando.
2. Far scorrere il coperchio del vano batterie nella direzione indicata dalla freccia per aprirlo.
3. Inserire due batterie nuove (7#) e posizionarle sui poli elettrici corretti (+ e -).
4. Rimettere il coperchio del vano batterie.
5. Serrare la vite sul retro del telecomando.

Nota: alcuni coperchi del vano batterie non hanno la vite, fare riferimento all'unità effettiva.

UK

If you have any questions, please contact our customer care center.

Our contact details are below:



0044-800-240-4004



enquiries@mhstar.co.uk

IMPORTER ADDRESS:

MH STAR UK LTD

Unit 27, Perivale Park,

Horsenden lane South

Perivale, UB6 7RH

MADE IN CHINA

ES

Si tiene alguna pregunta, comuníquese con nuestro Centro de Atención al Cliente.

Nuestros datos de contacto son los siguientes:



0034-931294512



atencioncliente@aosom.es

Importador/Fabricante/REP:

Spanish Aosom, S.L.

C/ Roc Gros, N° 15. 08550, Els Hostalets de Balenyà, Spain.

B66295775

atencioncliente@aosom.es

TEL: 931294512

HECHO EN CHINA

FR

Si vous avez la moindre question, veuillez contacter notre centre d'assistance à la clientèle.

Nos coordonnées sont les suivantes:



0033-1-84166106



aosom@mhfrance.fr

Importé par/Fabricant/REP:

MH France

2,rue Maurice Hartmann

92130Issy-les-Moulineaux

France

Fabriqué en Chine

PT

Se tiver alguma dúvida, por favor contacte o nosso Centro de Atendimento ao Cliente.

Os nossos dados de contacto são os seguintes:



0034-931294512



info@aosom.pt.

IMPORTADOR:

SPANISH AOSOM, S.L

C.ROC GROS N.15, 08550. ELS HOSTALETES DE BALENYÀ

TEL: 931294512 (SEG-SEX DAS 7:30H ÀS 16:30H)

INFO@AOSOM.PT

WWW.AOSOM.PT

DE

Wenn Sie Fragen haben, wenden Sie sich bitte an unser Kundendienstzentrum.

Unsere Kontaktdaten stehen unten:



0049-0(40)-87408465



service@aosom.de

Importeur/Hersteller/REP:

MH Handel GmbH

Wendenstraße 309

D-20537 Hamburg

Germany

IN CHINA HERGESTELLT

IT

In caso di dubbio, si prega di contattare il nostro centro assistenza clienti.

I nostri dettagli di contatto sono di seguito:



0039-0249471447



clienti@aosom.it

IMPORTATO DA/Produttore/REP:

AOSOM Italy srl

Centro Direzionale Milanofiori

Strada 1 Palazzo F1

20057 Assago (MI)

P.1.: 08567220960

FATTO IN CINA



FR

Cet appareil,
ses accessoires,
cordons et batteries
se recyclent

REPRISE
À LA LIVRAISON



OU

À DÉPOSER
EN MAGASIN



OU

À DÉPOSER
EN DÉCHÈTERIE



Points de collecte sur www.quefairedemesdechets.fr
Privilégiez la réparation ou le don de votre appareil !

Aosom