

PawHut

IN251000633V01

D00-234V00_D00-234V01

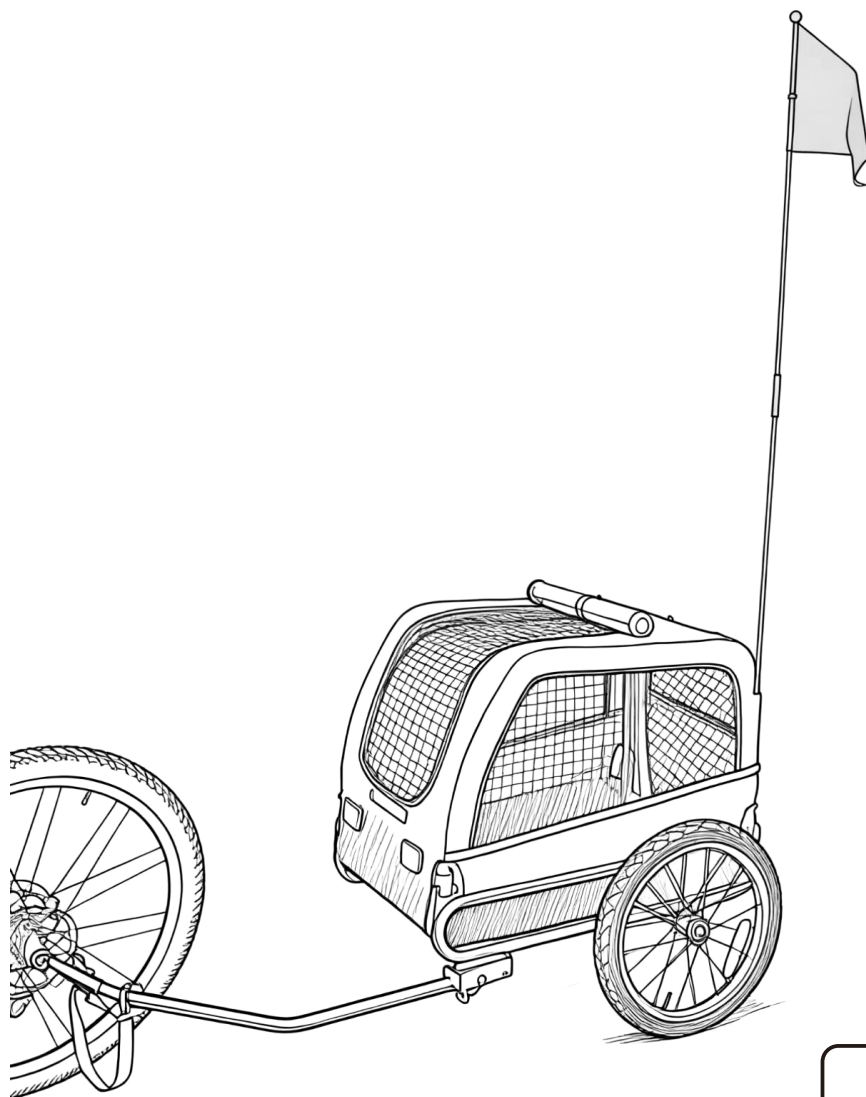

EN_ IMPORTANT, RETAIN FOR FUTURE REFERENCE: READ CAREFULLY.

FR_ IMPORTANT: A LIRE ATTENTIVEMENT ET À CONSERVER POUR CONSULTATION ULTÉRIEURE.

ES_ IMPORTANTE, LEA Y GUARDE PARA FUTURAS REFERENCIAS.

PT_ IMPORTANTE: LEIA ATENTAMENTE E GUARDE PARA CONSULTA FUTURA.

DE_ WICHTIG! SORGFÄLTIG LESEN UND FÜR SPÄTER NACHSCHLAGEN AUFBEWAHREN.

IT_ IMPORTANTE! CONSERVARE IL PRESENTE MANUALE PER FUTURO RIFERIMENTO E LEGGERLO ATTENTAMENTE.

RO_ IMPORTANT: CITIȚI CU ATENȚIE ȘI PĂSTRAȚI PENTRU CONSULTARE VIITOARE.

1. Do not modify the trailer.
2. Always check all parts of the trailer are secure, tight and properly connected.
3. Do not lift the trailer up when the pet is inside.
4. Do not exceed 13 Km/H (8 MPH) maximum speed
5. Never use the trailer on uneven ground.
6. Never park the trailer near dangerous and busy roads.
7. The rider must wear an approved safety helmet.
8. Check the air pressure before every trip.
9. Be careful while riding, especially in the corners and downgrade.
10. Do not store or use this trailer in areas exposed to high or low temperatures or humidity for prolonged periods.

Warning and Safety Information:

- Maximum weight capacity is 30kg ;
- Pet trailer suitable for 22”–28” bicycle
- The trailer is designed only to carry pet , not for use with children.
- Never exceed a safe speed. Recommended maximum speed is 8 MPH(13KMH) and slowing to no more than 3 MPH(5KMH) when turning.
- Always use the flag supplied with the trailer to allow others to see you.
- Make sure that your pet is securely linked with harness and leash (not in bundle).

Keep small parts away from children during assembly.

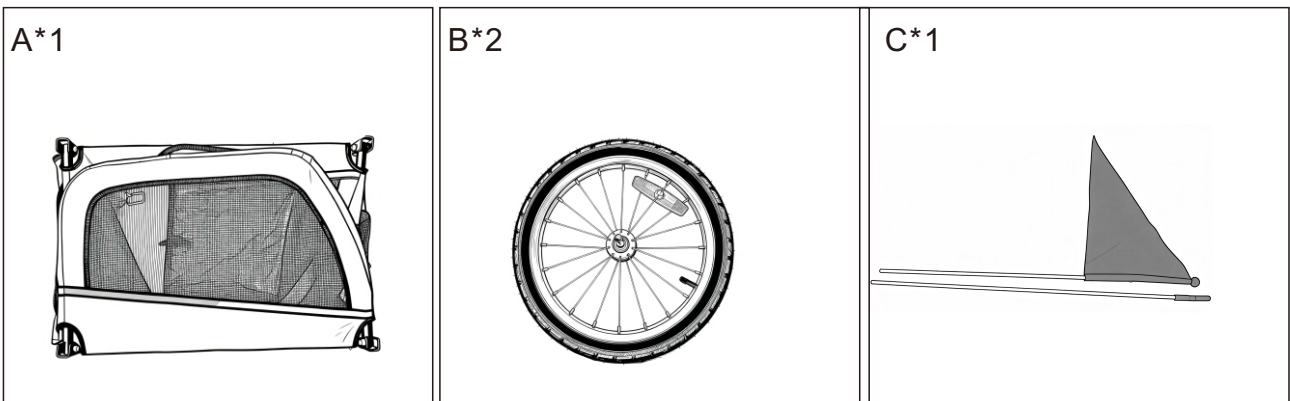

A---FRAME B--REAR WHEEL C--FLAG

Procedure of use :

1-- Frame development



2--Tow bar development

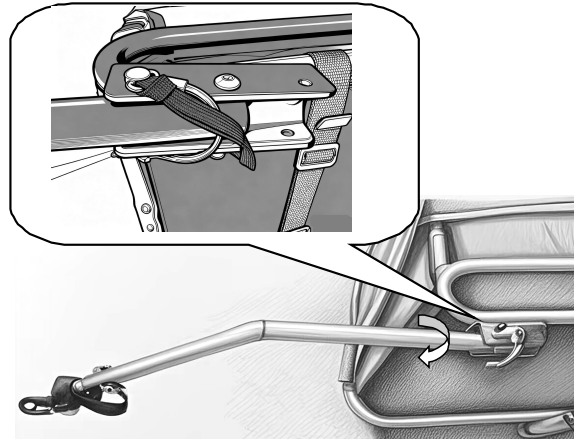

3--Install and remove wheels

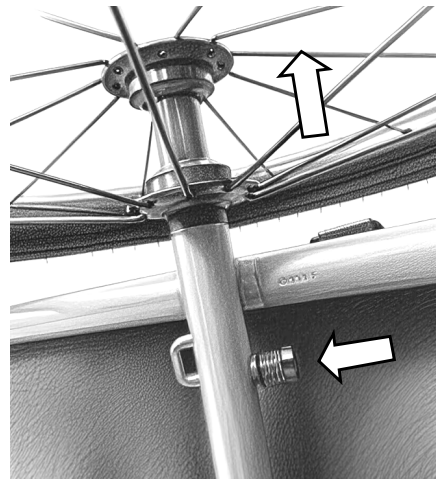
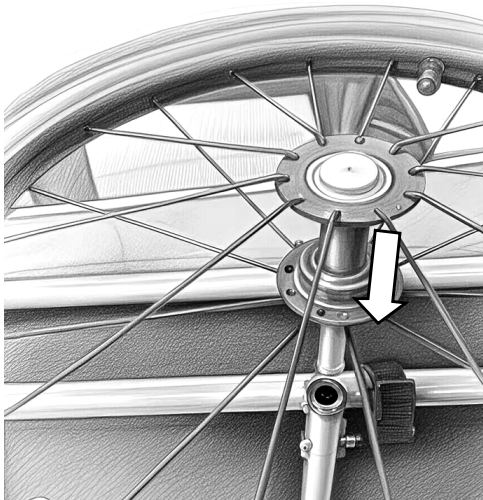

Attention: pull out gently to check whether it is locked !

4-Attached bicycle

(Hitch Connector (9) may be pre-install from the factory)

1. Insert the Hitch Connector (9) into the Hitch Arm (5).
2. Insert Safety Pin (7) and snap Clip Ring (A) over end of Safety Pin as shown.

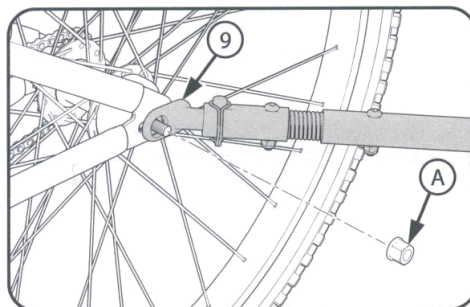
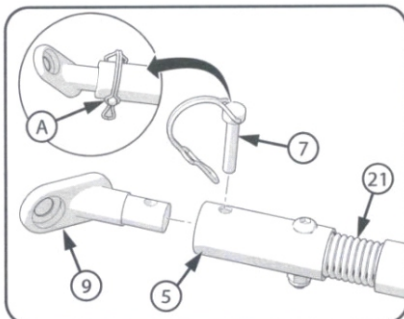

3. Remove the left rear Axle Nut (A) from the bike.
 4. Fasten the Hitch Connector (9) onto the rear axle using the existing Axle Nut as shown.
 5. Ensure wheel is properly aligned and chain properly tightened as described in bicycle owner's manual.
 6. Install and tighten Axle Nut as described in bicycle owner's manual.
- Attaching Safety Strap to Bike

Steps:

1. Route Safety Strap (20) around Bike's Frame (A) as shown.
2. Securely fasten Strap Clamp (B) to Bracket (C) as shown.
3. Ensure wheel functions properly with no interference.

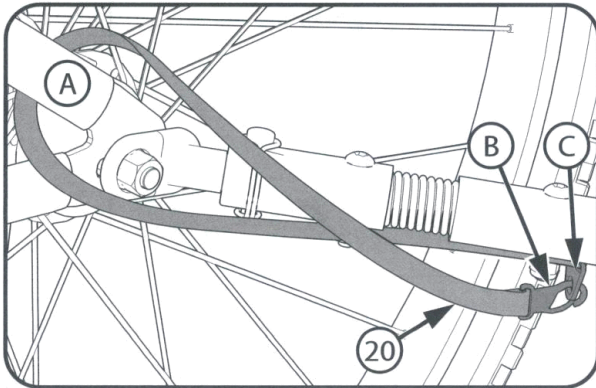

5- Flag-mounting

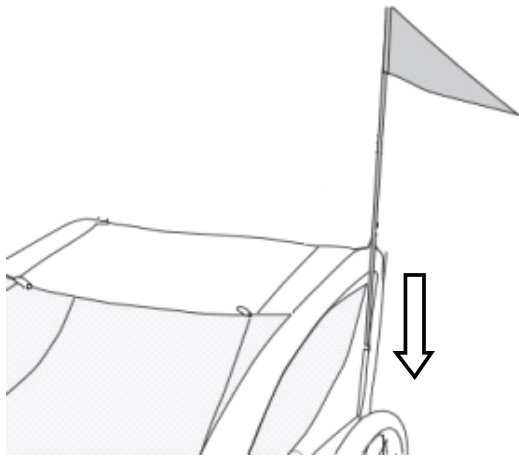

How to habituate your dog to the trailer

Please take enough time and choose a quiet place so that you can train your dog without any disturbances, which might get him distracted or alarmed. Furthermore, it is important to choose an even surface, like an asphalted surface. The dog should wear a harness. The rear door should be opened while the front door should be closed. If possible take a second person to assist.

To accustom the dog to the bicycle trailer, the training will be ideally carried out in 3 steps:

Step 1: The dog becomes acquainted with the bicycle trailer.

1. An assistant will safely hold the bike with the trailer during the entire training, and avoid wagging the trailer back and forth when riding. Lead your dog through the rear door inside the trailer and secure him with the short lead.
2. Close the rear door and open the front door. Praise the dog properly and give him a treat.
3. Close the front door again and open the rear door. Praise and reward your dog and let him get out on command.

Step 2: The dog becomes acquainted with the trailer's motion.

1. The assistant safely holds the bike and trailer again while you guide the dog into the trailer. Attach the short lead to the dog's harness.
2. Close the rear door again and reward your dog by giving him a treat through the front door.
3. When the dog sits still, the assistant slowly starts riding the bike with the trailer. Walk alongside the trailer and praise your dog properly.
 - If the dog becomes anxious, stop the trailer. As soon as the dog has calmed down, reward your dog with a treat and stop the training as in Step 1.

Step 3: Riding with bike and trailer

1. The assistant again safely holds the bike and trailer while you guide the dog into the trailer and attach the short lead to the dog's harness.
2. Close the rear door and reward your dog by giving him a treat through the front door.
3. When the dog sits still, the assistant slowly starts to ride the bike with the trailer. Walk alongside the trailer and give your dog some treats.
 - If the dog becomes anxious, stop cycling. Wait until the dog calms down and give him a treat while standing still. Gently start riding the bike with trailer again (as in Step 2) and after a short time, finish the training as in Step 1 or Step 2.
 - If the dog keeps calm, stop the training as described after approximately 2 minutes.If the dog stays calm, you can extend the ride time step-by-step and cycle without an assistant. Repeat Step 3 as necessary until your dog gets used to riding in the trailer.

1. Ne modifiez pas la remorque.
2. Vérifiez toujours que toutes les pièces de la remorque sont bien fixées, serrées et correctement connectées.
3. Ne soulevez pas la remorque lorsque l'animal se trouve à l'intérieur.
4. Ne dépassez pas la vitesse maximale de 13 km/h (8 mph).
5. N'utilisez jamais la remorque sur un sol irrégulier.
6. Ne gardez jamais la remorque à proximité de routes dangereuses et très fréquentées.
7. Le conducteur doit porter un casque de sécurité homologué.
8. Vérifiez la pression des pneus avant chaque trajet.
9. Soyez prudent lorsque vous roulez, en particulier dans les virages et les descentes.
10. Ne stockez pas et n'utilisez pas cette remorque dans des endroits exposés à des températures élevées ou basses ou à une humidité importante pendant des périodes prolongées.

Avertissements et consignes de sécurité :

- La capacité maximale est de 30 kg ;
- Remorque pour animaux adaptée aux vélos de 22 à 28 pouces ;
- La remorque est conçue uniquement pour transporter des animaux, elle ne doit pas être utilisée pour transporter des enfants.
- Ne dépassez jamais la vitesse de sécurité. La vitesse maximale recommandée est de 13 km/h (8 mph) et il est recommandé de ralentir à 5 km/h (3 mph) maximum dans les virages.
- Utilisez toujours le drapeau fourni avec la remorque afin d'être visible par les autres usagers.
- Assurez-vous que votre animal est correctement attaché à l'aide du harnais et de la laisse (et non pas enroulé).

Gardez les petites pièces hors de portée des enfants pendant le montage.

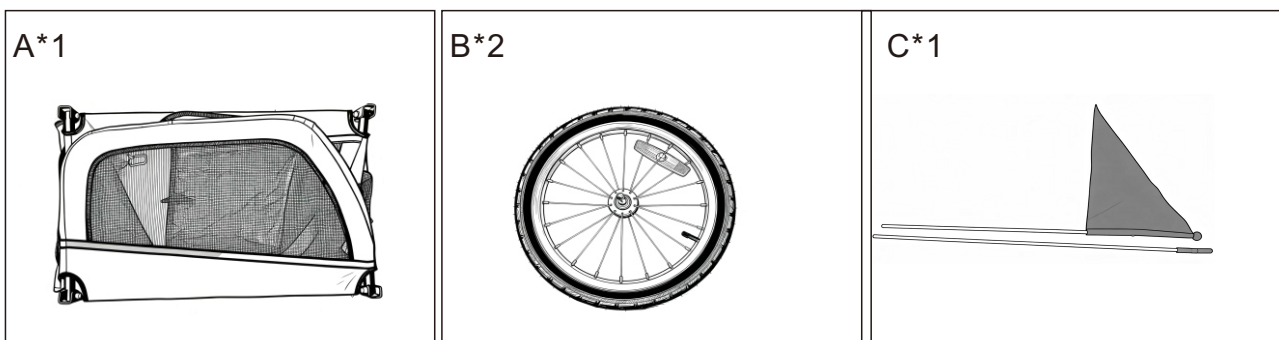

A---CADRE B--ROUE ARRIÈRE C--DRAPEAU

Mode d'emploi :

1- Développement du cadre

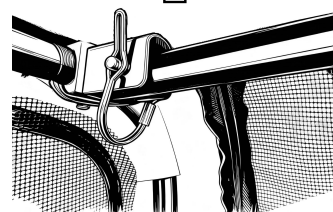
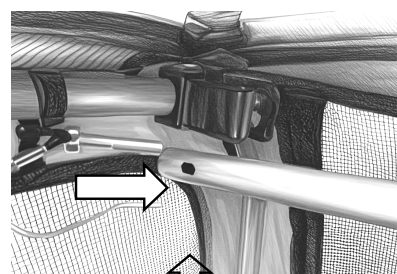
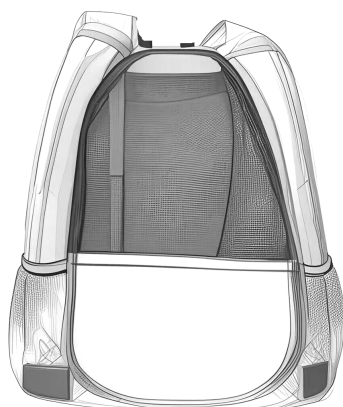
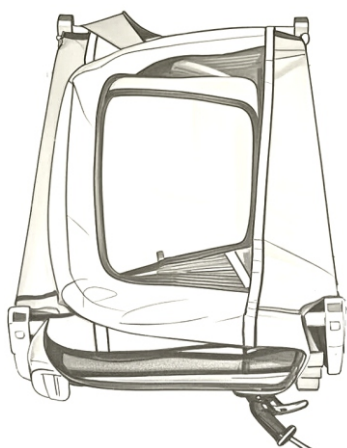

2--Développement de la barre de remorquage

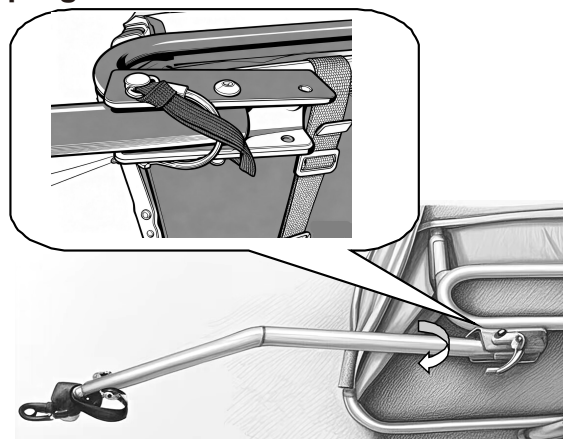

3--Installer et retirer les roues

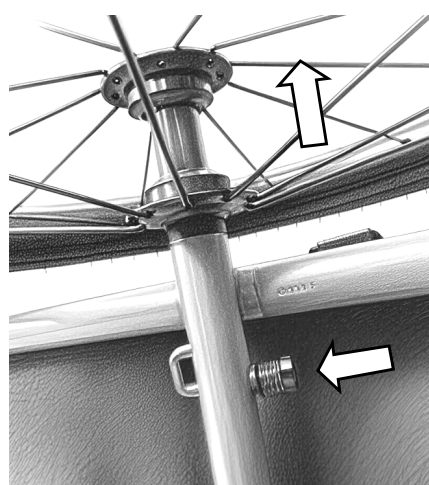
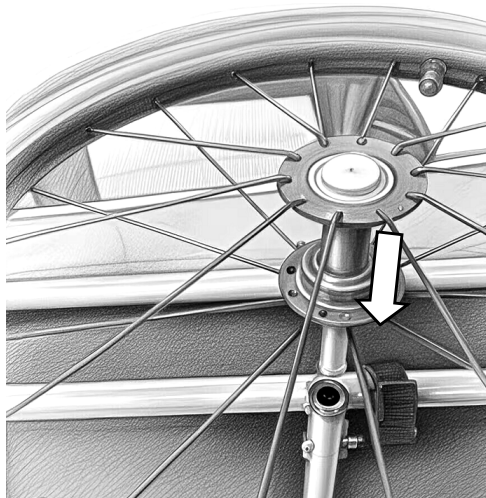

Attention : tirez doucement pour vérifier si elle est bien verrouillée !

4-Vélo attelé

(Le connecteur d'attelage (9) peut être préinstallé en usine)

1. Insérez le connecteur d'attelage (9) dans le bras d'attelage (5).
2. Insérez la goupille de sécurité (7) et enclenchez l'anneau de retenue (A) sur l'extrémité de la goupille de sécurité, comme illustré.

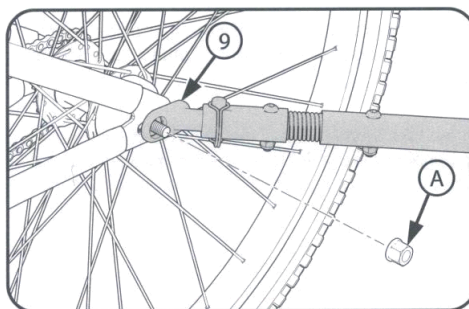
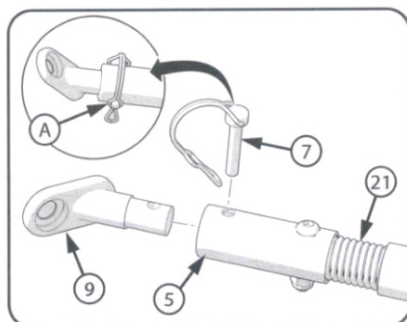

3. Retirez l'écrou d'essieu arrière gauche (A) du vélo.
4. Fixez le connecteur d'attelage (9) sur l'essieu arrière à l'aide de l'écrou d'essieu existant, comme illustré.
5. Assurez-vous que la roue est correctement alignée et que la chaîne est correctement tendue, comme décrit dans le manuel d'utilisation du vélo.
6. Installez et serrez l'écrou d'essieu comme décrit dans le manuel d'utilisation du vélo.

Fixation de la sangle de sécurité au vélo

Étapes : 1. Enroulez la sangle de sécurité (20) autour du cadre du vélo (A) comme indiqué. 2. Fixez solidement la pince de sangle (B) au support (C) comme indiqué. 3. Assurez-vous que la roue fonctionne correctement sans aucune interférence.

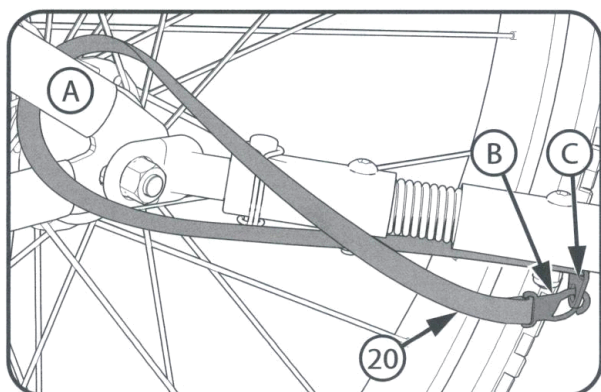

5- Montage du drapeau

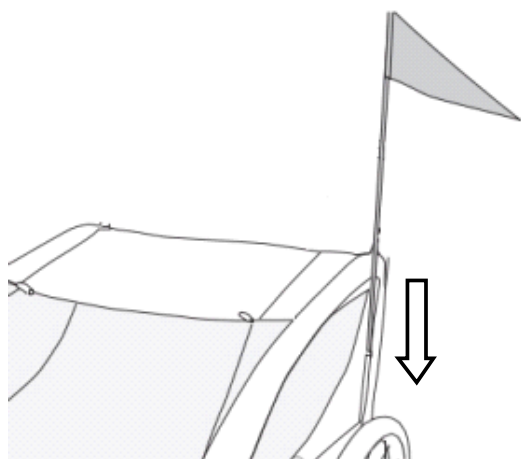

Comment habituer votre chien à la remorque

Prenez suffisamment de temps et choisissez un endroit calme afin de pouvoir entraîner votre chien sans perturbations susceptibles de le distraire ou de l'alarmer. Il est également important de choisir une surface plane, comme une surface asphaltée. Le chien doit porter un harnais. La porte arrière doit être ouverte tandis que la porte avant doit être fermée. Si possible, demandez à une deuxième personne de vous aider.

Pour habituer le chien à la remorque à vélo, l'entraînement se déroulera idéalement en 3 étapes :

Étape 1 : le chien se familiarise avec la remorque à vélo.

1. Un assistant tiendra le vélo avec la remorque en toute sécurité pendant toute la durée de l'entraînement et évitera de faire bouger la remorque d'avant en arrière pendant la conduite. Faites entrer votre chien par la porte arrière de la remorque et attachez-le avec la laisse courte.
2. Fermez la porte arrière et ouvrez la porte avant. Félicitez le chien et donnez-lui une friandise.
3. Fermez à nouveau la porte avant et ouvrez la porte arrière. Félicitez et récompensez votre chien, puis laissez-le sortir sur commande.

Étape 2 : Le chien se familiarise avec le mouvement de la remorque.

1. L'assistant tient à nouveau le vélo et la remorque en toute sécurité pendant que vous guidez le chien dans la remorque. Attachez la laisse courte au harnais du chien.
2. Fermez à nouveau la porte arrière et récompensez votre chien en lui donnant une friandise par la porte avant.
3. Lorsque le chien reste assis sans bouger, l'assistant commence lentement à rouler avec le vélo et la remorque. Marchez à côté de la remorque et félicitez votre chien comme il se doit.
 - Si le chien devient anxieux, arrêtez la remorque. Dès que le chien s'est calmé, récompensez-le avec une friandise et arrêtez l'entraînement comme à l'étape 1.

Étape 3 : Rouler avec le vélo et la remorque

1. L'assistant tient à nouveau le vélo et la remorque en toute sécurité pendant que vous guidez le chien dans la remorque et attachez la laisse courte au harnais du chien.
2. Fermez la porte arrière et récompensez votre chien en lui donnant une friandise par la porte avant.
3. Lorsque le chien reste assis, l'assistant commence lentement à rouler avec le vélo et la remorque. Marchez à côté de la remorque et donnez quelques friandises à votre chien.
 - Si le chien devient anxieux, arrêtez de rouler. Attendez qu'il se calme et donnez-lui une friandise à l'arrêt. Recommencez doucement à rouler avec la remorque (comme à l'étape 2) et, après un court instant, terminez l'entraînement comme à l'étape 1 ou 2.
 - Si le chien reste calme, arrêtez l'entraînement comme décrit après environ 2 minutes.Si le chien reste calme, vous pouvez prolonger progressivement la durée du trajet et rouler sans assistant. Répétez l'étape 3 autant de fois que nécessaire jusqu'à ce que votre chien s'habitue à rouler dans la remorque.

1. No modifique el remolque.
2. Compruebe siempre que todas las piezas del remolque estén bien sujetas, apretadas y correctamente conectadas.
3. No levante el remolque cuando la mascota esté dentro.
4. No exceda la velocidad máxima de 13 km/h (8 mph).
5. Nunca utilice el remolque en terrenos irregulares.
6. Nunca aparque el remolque cerca de carreteras peligrosas y con mucho tráfico.
7. El conductor debe llevar un casco de seguridad homologado.
8. Compruebe la presión de aire antes de cada viaje.
9. Tenga cuidado al conducir, especialmente en las curvas y en las bajadas.
10. No guarde ni utilice este remolque en zonas expuestas a temperaturas altas o bajas o a humedad durante periodos prolongados.

Advertencias e información de seguridad:

- La capacidad máxima de peso es de 30 kg.
- Remolque para mascotas apto para bicicletas de 22« a 28».
- El remolque está diseñado únicamente para transportar mascotas, no para niños.
- No exceda nunca la velocidad de seguridad. La velocidad máxima recomendada es de 13 km/h (8 mph) y se debe reducir a no más de 5 km/h (3 mph) al girar.
- Utilice siempre la bandera que se incluye con el remolque para que los demás puedan verle.
- Asegúrese de que su mascota esté bien sujeta con el arnés y la correa (no en un paquete).

Mantenga las piezas pequeñas fuera del alcance de los niños durante el montaje.

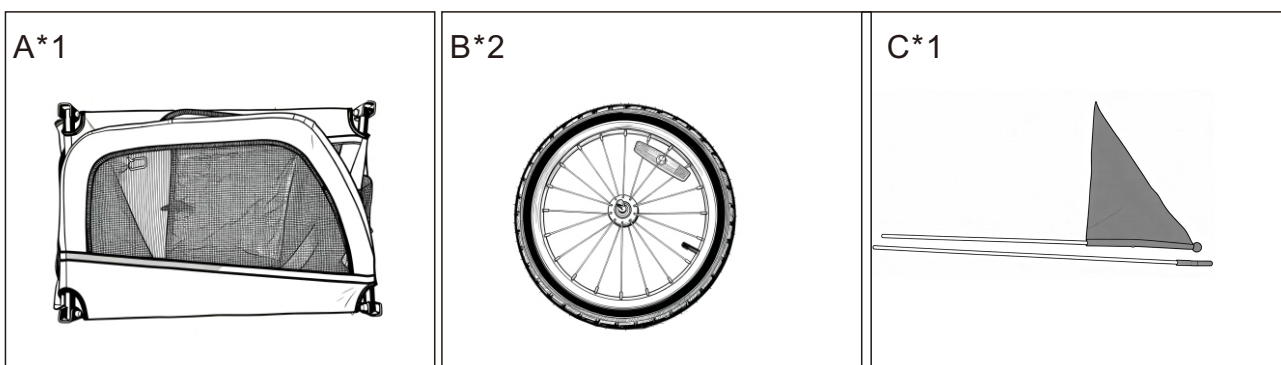

A---BASTIDOR B--RUEDA TRASERA C--BANDERA

Procedimiento de uso:

1- Revelado del fotograbado



2--Desarrollo de la barra de remolque

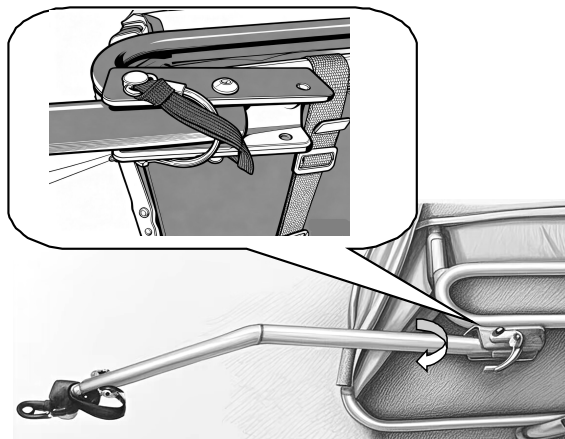

3. Instalar y retirar las ruedas.

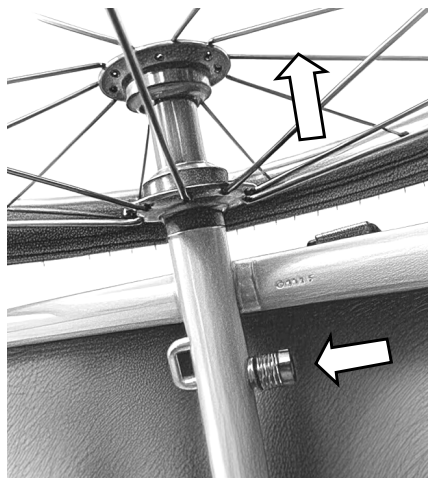
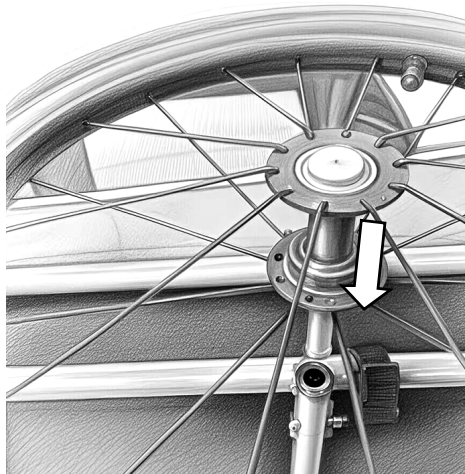

Atención: tire suavemente para comprobar si está bloqueado.

4-Bicicleta acoplada

(El conector de enganche (9) puede venir preinstalado de fábrica)

1. Inserte el conector de enganche (9) en el brazo de enganche (5).

2. Inserte el pasador de seguridad (7) y encaje el anillo de clip (A) sobre el extremo del pasador de seguridad, tal y como se muestra.

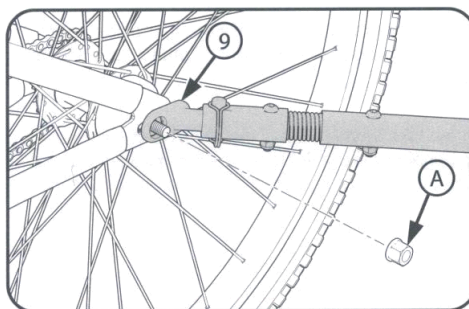
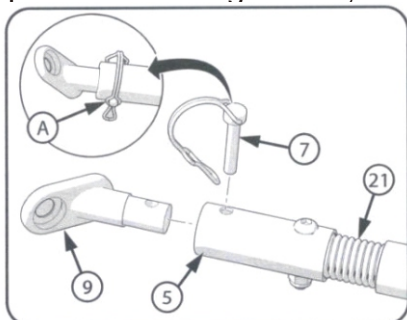

3. Retire la tuerca del eje trasero izquierdo (A) de la bicicleta.

4. Fije el conector del enganche (9) al eje trasero utilizando la tuerca del eje existente, tal y como se muestra.

5. Asegúrese de que la rueda esté correctamente alineada y la cadena bien tensada, tal y como se describe en el manual del propietario de la bicicleta.

6. Instale y apriete la tuerca del eje tal y como se describe en el manual del propietario de la bicicleta.

Fijación de la correa de seguridad a la bicicleta

Pasos:

1. Coloque la correa de seguridad (20) alrededor del cuadro de la bicicleta (A) como se muestra.
2. Fije firmemente la abrazadera de la correa (B) al soporte (C) como se muestra.
3. Asegúrese de que la rueda funcione correctamente sin interferencias.

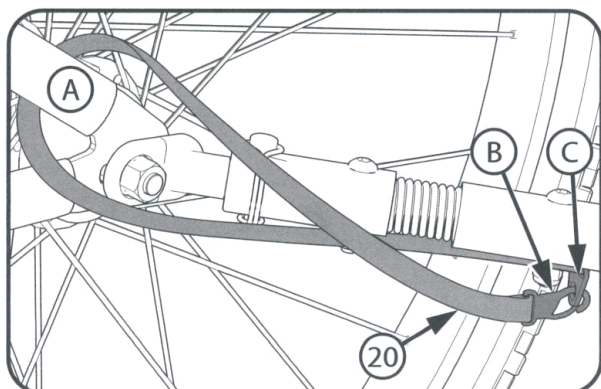

5- Montaje de la bandera

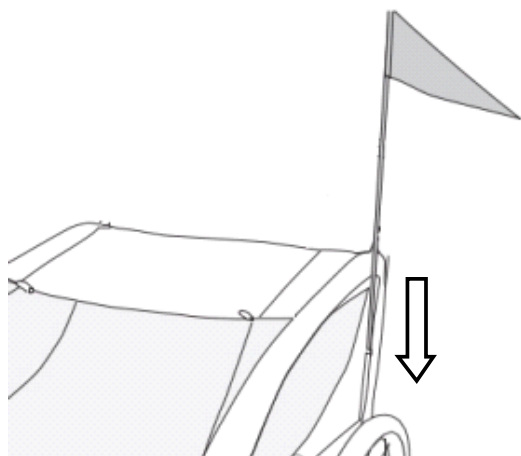

Cómo acostumbrar a tu perro al remolque

Tómate el tiempo necesario y elige un lugar tranquilo para que puedas entrenar a tu perro sin distracciones ni sustos. Además, es importante elegir una superficie plana, como una superficie asfaltada. El perro debe llevar un arnés. La puerta trasera debe estar abierta, mientras que la puerta delantera debe estar cerrada. Si es posible, pide ayuda a otra persona.

Para acostumbrar al perro al remolque para bicicleta, lo ideal es realizar el entrenamiento en tres pasos:

Paso 1: El perro se familiariza con el remolque para bicicleta.

1. Un asistente sujetará la bicicleta con el remolque de forma segura durante todo el entrenamiento y evitará mover el remolque hacia adelante y hacia atrás mientras pedalea. Introduzca a su perro por la puerta trasera del remolque y sujételo con la correa corta.
2. Cierre la puerta trasera y abra la puerta delantera. Elogie al perro adecuadamente y dele una golosina.
3. Vuelva a cerrar la puerta delantera y abra la puerta trasera. Elogie y recompense a su perro y déjelo salir cuando se lo ordene.

Paso 2: El perro se familiariza con el movimiento del remolque.

1. El asistente vuelve a sujetar la bicicleta y el remolque de forma segura mientras usted guía al perro hacia el remolque. Enganche la correa corta al arnés del perro.
2. Cierre de nuevo la puerta trasera y recompense al perro dándole una golosina a través de la puerta delantera.
3. Cuando el perro se quede quieto, el asistente comienza a pedalear lentamente con la bicicleta y el remolque. Camine junto al remolque y elogie al perro adecuadamente.
 - Si el perro se pone nervioso, detenga el remolque. Tan pronto como el perro se haya calmado, recompénselo con una golosina y detenga el entrenamiento como en el paso 1.

Paso 3: Montar en bicicleta con el remolque

1. El asistente vuelve a sujetar con seguridad la bicicleta y el remolque mientras usted guía al perro hacia el remolque y le coloca la correa corta al arnés.
2. Cierre la puerta trasera y recompense a su perro dándole una golosina a través de la puerta delantera.
3. Cuando el perro se quede quieto, el asistente comienza a pedalear lentamente con el remolque. Camine junto al remolque y dele algunas golosinas a su perro.
 - Si el perro se pone nervioso, deje de pedalear. Espere a que el perro se calme y dele una golosina mientras permanece quieto. Vuelva a empezar a pedalear suavemente con el remolque (como en el paso 2) y, al cabo de un rato, termine el entrenamiento como en el paso 1 o el paso 2.
 - Si el perro se mantiene tranquilo, termine el entrenamiento como se ha descrito después de aproximadamente 2 minutos.Si el perro se mantiene tranquilo, puede prolongar el tiempo de paseo poco a poco y montar en bicicleta sin ayuda. Repita el paso 3 tantas veces como sea necesario hasta que su perro se acostumbre a viajar en el remolque.

1. Não modifique o atrelado.
2. Verifique sempre se todas as peças do atrelado estão bem fixadas, apertadas e devidamente ligadas.
3. Não levante o atrelado com o animal de estimação no interior.
4. Não exceda a velocidade máxima de 13 km/h (8 mph).
5. Nunca utilize o atrelado em terreno irregular.
6. Nunca estacione o atrelado perto de estradas perigosas e movimentadas.
7. O condutor deve usar um capacete de segurança homologado.
8. Verifique a pressão dos pneus antes de cada viagem.
9. Tenha cuidado ao conduzir, especialmente nas curvas e em descidas.
10. Não guarde nem utilize este atrelado em áreas expostas a temperaturas ou humidade elevadas ou baixas durante períodos prolongados.

Avisos e informações de segurança:

- A capacidade máxima de peso é de 30 kg;
- Reboque para animais de estimação adequado para bicicletas de 22" a 28"
- O reboque foi concebido exclusivamente para transportar animais de estimação, não sendo adequado para crianças.
- Nunca exceda a velocidade de segurança. A velocidade máxima recomendada é de 8 MPH (13 km/h) e deve abrandar para não mais de 3 MPH (5 km/h) nas curvas.
- Utilize sempre a bandeira fornecida com o atrelado para que os outros o possam ver.
- Certifique-se de que o seu animal de estimação está bem preso com arnês e trela (não enrolados).

Mantenha as peças pequenas fora do alcance das crianças durante a montagem.

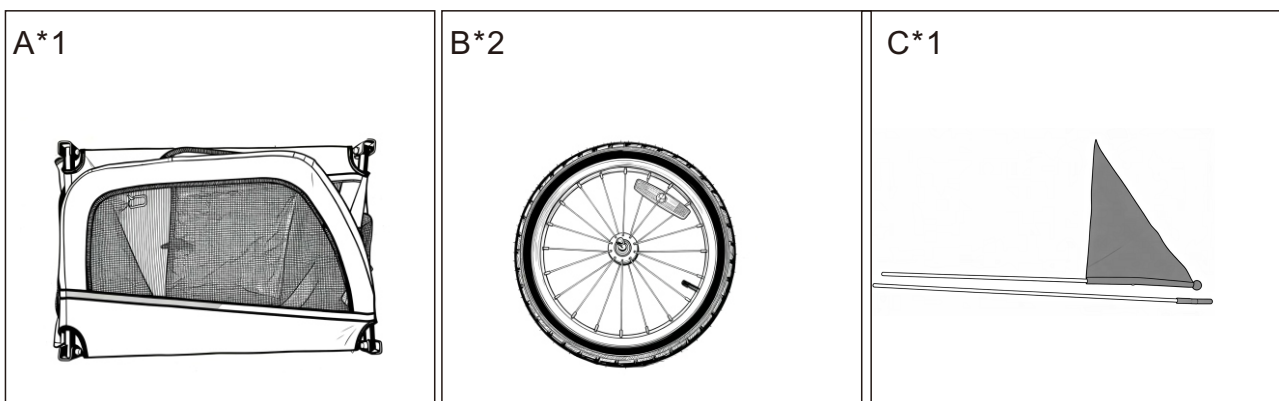

A---QUADRO B--RODA TRASEIRA C--BANDEIRA

Instruções de utilização:

1-- Desenvolvimento da estrutura

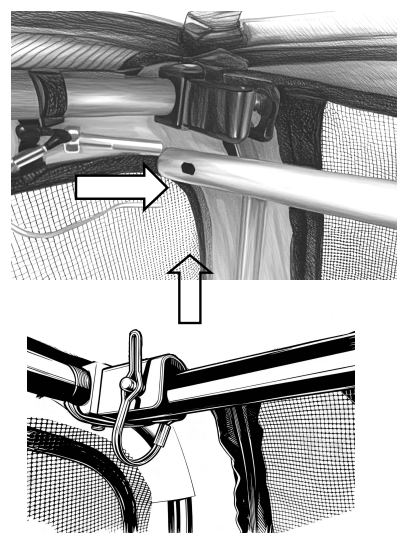
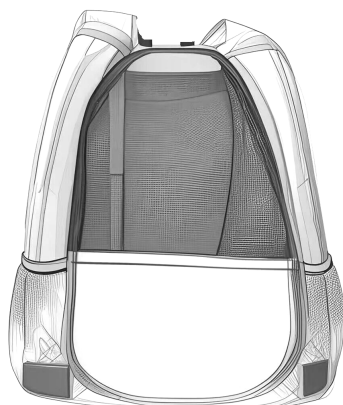
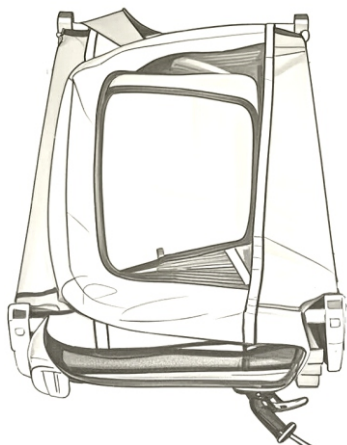

2 — Desenvolvimento de engates

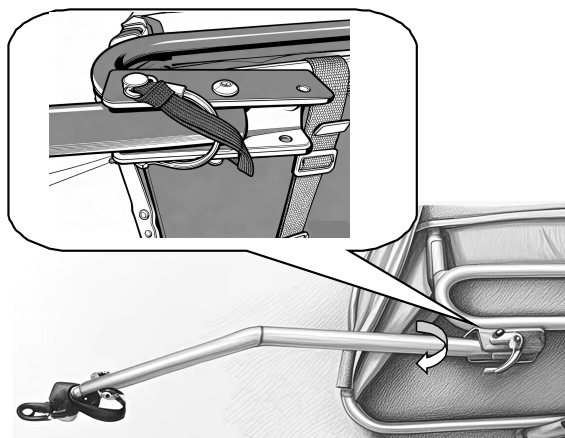

3--Montar e desmontar as rodas

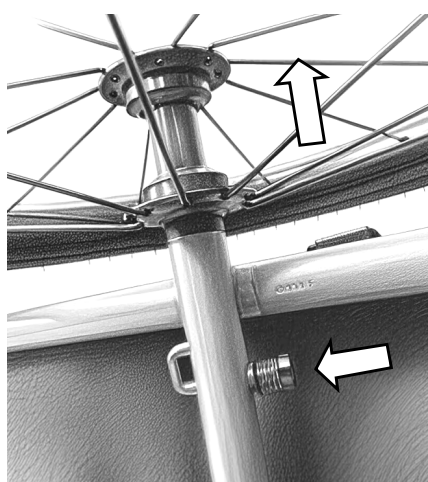
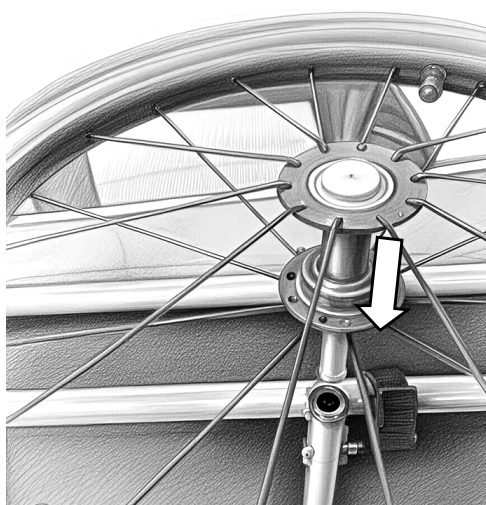

Atenção: puxe com cuidado para verificar se está trancado

4-Bicicleta acoplada

(O conector do engate (9) pode vir pré-instalado de fábrica)

1. Insira o conector do engate (9) no braço do engate (5).
2. Insira o pino de segurança (7) e encaixe o anel de fixação (A) na extremidade do pino de segurança, conforme ilustrado.

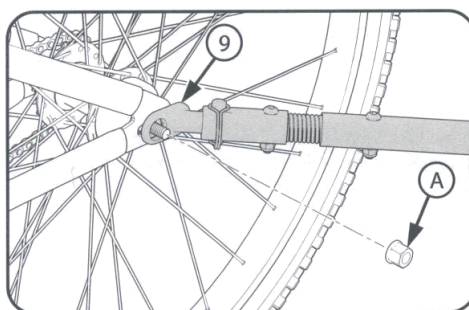
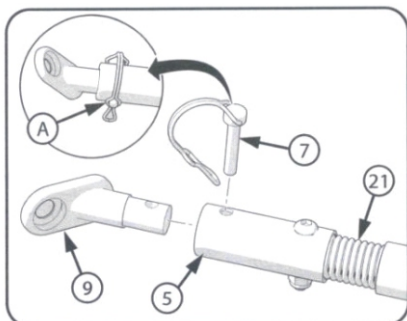

3. Retire a porca do eixo traseiro esquerdo (A) da bicicleta.
 4. Aperte o conector de engate (9) no eixo traseiro utilizando a porca do eixo existente, tal como ilustrado.
 5. Certifique-se de que a roda está devidamente alinhada e a corrente devidamente apertada, conforme descrito no manual do utilizador da bicicleta.
 6. Instale e aperte a porca do eixo conforme descrito no manual do utilizador da bicicleta.
- Fixação da cinta de segurança à bicicleta

Passos:

1. Passe a cinta de segurança (20) à volta do quadro da bicicleta (A), conforme ilustrado.
2. Fixe bem a braçadeira da cinta (B) ao suporte ©, conforme ilustrado.
3. Certifique-se de que a roda funciona corretamente, sem qualquer interferência.

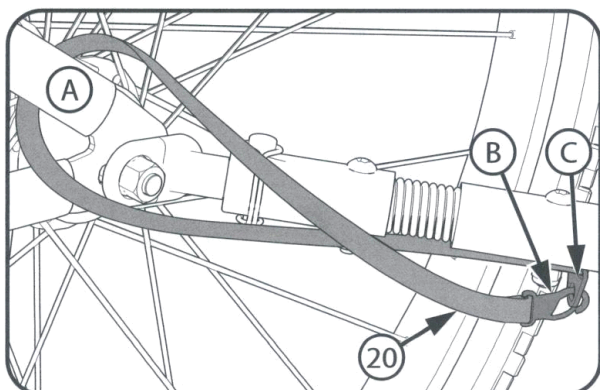

5 – Montagem em bandeira

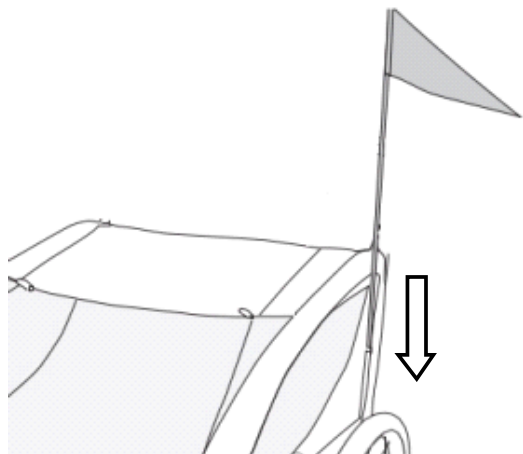

Como habituar o seu cão ao atrelado

Reserve tempo suficiente e escolha um local tranquilo para poder treinar o seu cão sem perturbações que possam distraí-lo ou assustá-lo. Além disso, é importante escolher uma superfície plana, como uma superfície asfaltada. O cão deve usar um arnês. A porta traseira deve estar aberta, enquanto a porta da frente deve estar fechada. Se possível, peça a ajuda de outra pessoa.

Para habituar o cão ao atrelado de bicicleta, o treino deve, idealmente, ser realizado em 3 etapas:

Etapa 1: O cão familiariza-se com o atrelado de bicicleta.

1. Um assistente irá segurar com segurança a bicicleta com o atrelado durante todo o treino e evitar balançar o atrelado para a frente e para trás enquanto pedala. Conduza o seu cão pela porta traseira para dentro do atrelado e prenda-o com a trela curta.
2. Feche a porta traseira e abra a porta da frente. Elogie o cão devidamente e dê-lhe um petisco.
3. Feche novamente a porta da frente e abra a porta traseira. Elogie e recompense o seu cão e deixe-o sair quando lhe der a ordem.

Passo 2: O cão familiariza-se com o movimento do atrelado.

1. O assistente segura novamente a bicicleta e o atrelado com segurança enquanto você conduz o cão para dentro do atrelado. Prenda a trela curta ao arnês do cão.
2. Feche novamente a porta traseira e recompense o seu cão, dando-lhe um petisco pela porta da frente.
3. Quando o cão ficar quieto, o assistente começa lentamente a pedalar com o atrelado. Caminhe ao lado do atrelado e elogie o seu cão adequadamente.
 - Se o cão ficar ansioso, pare o atrelado. Assim que o cão se acalmar, recompense-o com um petisco e interrompa o treino como no Passo 1.

Passo 3: Andar de bicicleta com o atrelado

1. O assistente volta a segurar com segurança a bicicleta e o atrelado enquanto você conduz o cão para dentro do atrelado e prende a trela curta ao arnês do cão.
2. Feche a porta traseira e recompense o seu cão dando-lhe um petisco pela porta da frente.
3. Quando o cão ficar quieto, o assistente começa lentamente a pedalar com o atrelado. Caminhe ao lado do atrelado e dê alguns petiscos ao seu cão.
 - Se o cão ficar ansioso, pare de pedalar. Espere até que o cão se acalme e dê-lhe um petisco enquanto permanece parado. Comece a pedalar suavemente com o atrelado novamente (como no Passo 2) e, após um curto período de tempo, termine o treino como no Passo 1 ou no Passo 2.
 - Se o cão se mantiver calmo, termine o treino conforme descrito após aproximadamente 2 minutos.Se o cão se mantiver calmo, pode prolongar o tempo de passeio gradualmente e pedalar sem um assistente. Repita o Passo 3 conforme necessário até que o seu cão se habitue a andar no atrelado.

1. Nehmen Sie keine Veränderungen am Anhänger vor.
2. Überprüfen Sie stets, ob alle Teile des Anhängers sicher, fest und ordnungsgemäß verbunden sind.
3. Heben Sie den Anhänger nicht an, wenn sich das Haustier darin befindet.
4. Überschreiten Sie nicht die Höchstgeschwindigkeit von 13 km/h (8 mph).
5. Verwenden Sie den Anhänger niemals auf unebenem Boden.
6. Parken Sie den Anhänger niemals in der Nähe von gefährlichen und stark befahrenen Straßen.
7. Der Fahrer muss einen zugelassenen Schutzhelm tragen.
8. Überprüfen Sie vor jeder Fahrt den Luftdruck.
9. Seien Sie beim Fahren vorsichtig, insbesondere in Kurven und bei Gefälle.
10. Lagern oder verwenden Sie diesen Anhänger nicht über längere Zeiträume an Orten, die hohen oder niedrigen Temperaturen oder Feuchtigkeit ausgesetzt sind.

Warnhinweise und Sicherheitsinformationen:

- Die maximale Tragkraft beträgt 30 kg.
- Der Haustieranhänger ist für Fahrräder mit einer Felgenhöhe von 22 bis 28 Zoll geeignet.
- Der Anhänger ist nur für den Transport von Haustieren vorgesehen und nicht für Kinder geeignet.
- Überschreiten Sie niemals die sichere Geschwindigkeit. Die empfohlene Höchstgeschwindigkeit beträgt 13 km/h (8 mph) und sollte beim Abbiegen auf maximal 5 km/h (3 mph) reduziert werden.
- Verwenden Sie immer die mit dem Anhänger mitgelieferte Flagge, damit andere Sie sehen können.
- Stellen Sie sicher, dass Ihr Haustier sicher mit einem Geschirr und einer Leine befestigt ist (nicht in einem Bündel).

Halten Sie kleine Teile während der Montage von Kindern fern.

A*1

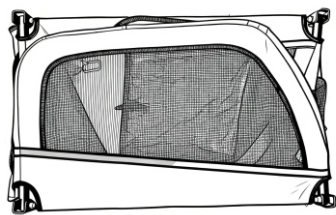

B*2



C*1

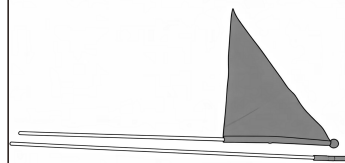

A---RAHMEN B--HINTERRAD C--FLAGGE

Verwendungsanleitung:

1-- Rahmenentwicklung

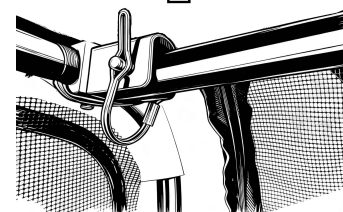
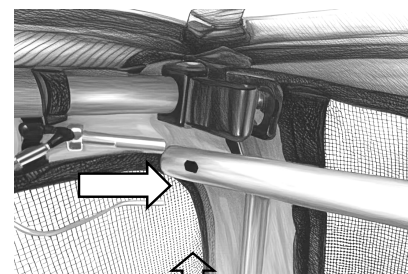
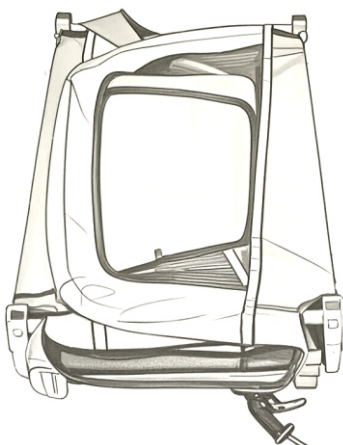

2--Entwicklung der Anhängerkupplung

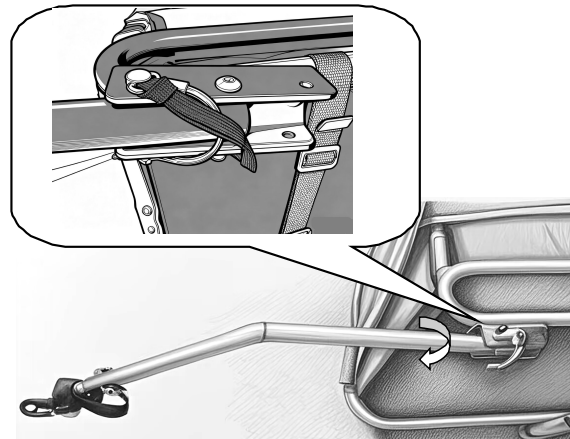

3--Räder montieren und demontieren

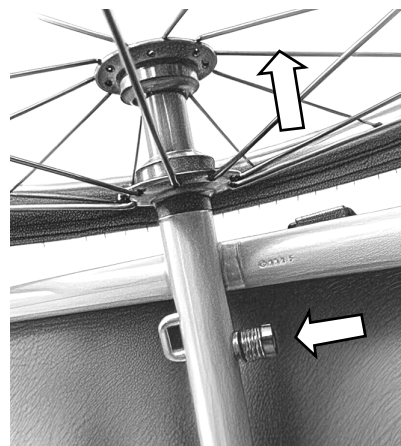
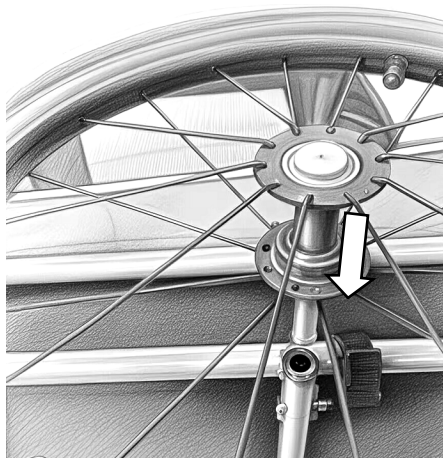

Achtung: Ziehen Sie vorsichtig daran, um zu überprüfen, ob es verriegelt ist!

4-Befestigtes Fahrrad

(Die Kupplungsverbindung (9) kann werkseitig vorinstalliert sein)

1. Stecken Sie die Kupplungsverbindung (9) in den Kupplungsarm (5).
2. Stecken Sie den Sicherungsstift (7) ein und lassen Sie den Clipping (A) wie abgebildet über das Ende des Sicherungsstifts einrasten.

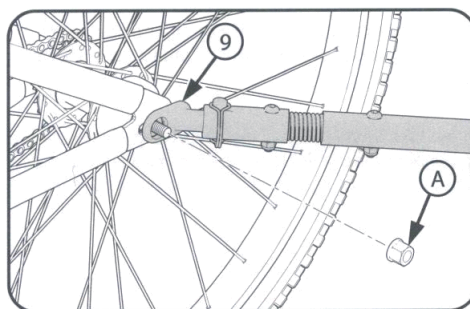
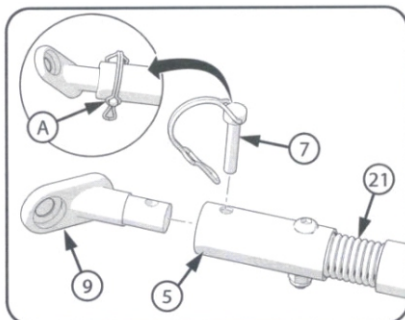

3. Entfernen Sie die linke hintere Achsmutter (A) vom Fahrrad.
 4. Befestigen Sie den Anhängerkupplungsstecker (9) mit der vorhandenen Achsmutter wie abgebildet an der Hinterachse.
 5. Stellen Sie sicher, dass das Rad richtig ausgerichtet und die Kette ordnungsgemäß gespannt ist, wie in der Bedienungsanleitung des Fahrrads beschrieben.
 6. Montieren und ziehen Sie die Achsmutter wie in der Bedienungsanleitung des Fahrrads beschrieben fest.
- Befestigen des Sicherheitsgurts am Fahrrad

Schritte:

1. Führen Sie den Sicherheitsgurt (20) wie abgebildet um den Fahrradrahmen (A).
2. Befestigen Sie die Gurtklemme (B) wie abgebildet sicher an der Halterung ©.
3. Vergewissern Sie sich, dass das Rad einwandfrei und ohne Beeinträchtigungen funktioniert.

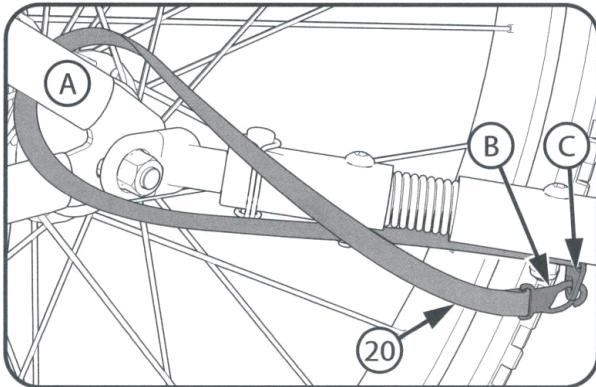

5– Anbringen der Flagge

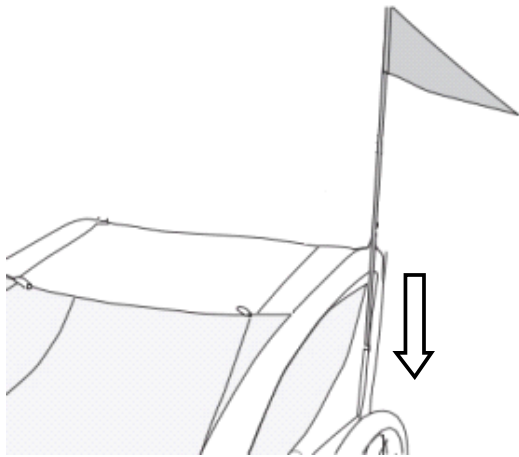

Wie Sie Ihren Hund an den Anhänger gewöhnen

Nehmen Sie sich ausreichend Zeit und wählen Sie einen ruhigen Ort, damit Sie Ihren Hund ohne Störungen trainieren können, die ihn ablenken oder beunruhigen könnten. Außerdem ist es wichtig, einen ebenen Untergrund zu wählen, beispielsweise eine asphaltierte Fläche. Der Hund sollte ein Geschirr tragen. Die hintere Tür sollte geöffnet sein, während die vordere Tür geschlossen bleibt. Nehmen Sie nach Möglichkeit eine zweite Person zur Unterstützung mit. Um den Hund an den Fahrradanhänger zu gewöhnen, wird das Training idealerweise in drei Schritten durchgeführt:

Schritt 1: Der Hund macht sich mit dem Fahrradanhänger vertraut.

1. Ein Helfer hält das Fahrrad mit dem Anhänger während des gesamten Trainings sicher fest und vermeidet es, den Anhänger beim Fahren hin und her zu schaukeln. Führen Sie Ihren Hund durch die hintere Tür in den Anhänger und sichern Sie ihn mit der kurzen Leine.
2. Schließen Sie die Hintertür und öffnen Sie die Vordertür. Loben Sie den Hund ausgiebig und geben Sie ihm ein Leckerli.
3. Schließen Sie die Vordertür wieder und öffnen Sie die Hintertür. Loben und belohnen Sie Ihren Hund und lassen Sie ihn auf Befehl heraus.

Schritt 2: Der Hund gewöhnt sich an die Bewegung des Anhängers.

1. Der Assistent hält das Fahrrad und den Anhänger wieder sicher fest, während Sie den Hund in den Anhänger führen. Befestigen Sie die kurze Leine am Geschirr des Hundes.
2. Schließen Sie die Hintertür wieder und belohnen Sie Ihren Hund, indem Sie ihm durch die Vordertür ein Leckerli geben.
3. Wenn der Hund still sitzt, beginnt der Assistent langsam, mit dem Fahrrad und dem Anhänger zu fahren. Gehen Sie neben dem Anhänger her und loben Sie Ihren Hund angemessen.
 - Wenn der Hund unruhig wird, halten Sie den Anhänger an. Sobald sich der Hund beruhigt hat, belohnen Sie ihn mit einem Leckerli und beenden Sie das Training wie in Schritt 1.

Schritt 3: Fahren mit Fahrrad und Anhänger

1. Der Assistent hält erneut das Fahrrad und den Anhänger sicher fest, während Sie den Hund in den Anhänger führen und die kurze Leine am Geschirr des Hundes befestigen.
2. Schließen Sie die Hintertür und belohnen Sie Ihren Hund, indem Sie ihm durch die Vordertür ein Leckerli geben.
3. Wenn der Hund still sitzt, beginnt der Assistent langsam, mit dem Fahrrad und dem Anhänger zu fahren. Gehen Sie neben dem Anhänger her und geben Sie Ihrem Hund ein paar Leckerlis.
 - Wenn der Hund unruhig wird, hören Sie auf zu fahren. Warten Sie, bis sich der Hund beruhigt hat, und geben Sie ihm im Stand ein Leckerli. Fahren Sie dann wieder langsam mit dem Fahrrad und dem Anhänger los (wie in Schritt 2) und beenden Sie das Training nach kurzer Zeit wie in Schritt 1 oder Schritt 2.
 - Wenn der Hund ruhig bleibt, beenden Sie das Training wie beschrieben nach etwa 2 Minuten.Wenn der Hund ruhig bleibt, können Sie die Fahrzeit schrittweise verlängern und ohne Helfer fahren. Wiederholen Sie Schritt 3 so oft wie nötig, bis sich Ihr Hund an das Fahren im Anhänger gewöhnt hat.

1. Non modificare il rimorchio.
2. Controllare sempre che tutte le parti del rimorchio siano fissate, ben salde e correttamente collegate.
3. Non sollevare il rimorchio quando l'animale è all'interno.
4. Non superare la velocità massima di 13 km/h (8 mph).
5. Non utilizzare mai il rimorchio su terreni irregolari.
6. Non parcheggiare mai il rimorchio vicino a strade pericolose e trafficate.
7. Il ciclista deve indossare un casco di sicurezza omologato.
8. Controllare la pressione dell'aria prima di ogni viaggio.
9. Prestare attenzione durante la guida, specialmente nelle curve e nelle discese.
10. Non conservare o utilizzare questo rimorchio in aree esposte a temperature elevate o basse o umidità per periodi prolungati.

Avvertenze e informazioni di sicurezza:

- La capacità massima di carico è di 30 kg;
- Rimorchio per animali domestici adatto a biciclette da 22" a 28";
- Il rimorchio è progettato esclusivamente per il trasporto di animali domestici, non per l'uso con bambini.
- Non superare mai la velocità di sicurezza. La velocità massima consigliata è di 8 MPH (13 KM/H) e rallentare a non più di 3 MPH (5 KM/H) in curva.
- Utilizzare sempre la bandierina in dotazione con il rimorchio per consentire agli altri di vedervi.
- Assicurarsi che l'animale domestico sia saldamente legato con imbracatura e guinzaglio (non in un fascio).

Tenere le piccole parti lontano dalla portata dei bambini durante il montaggio.

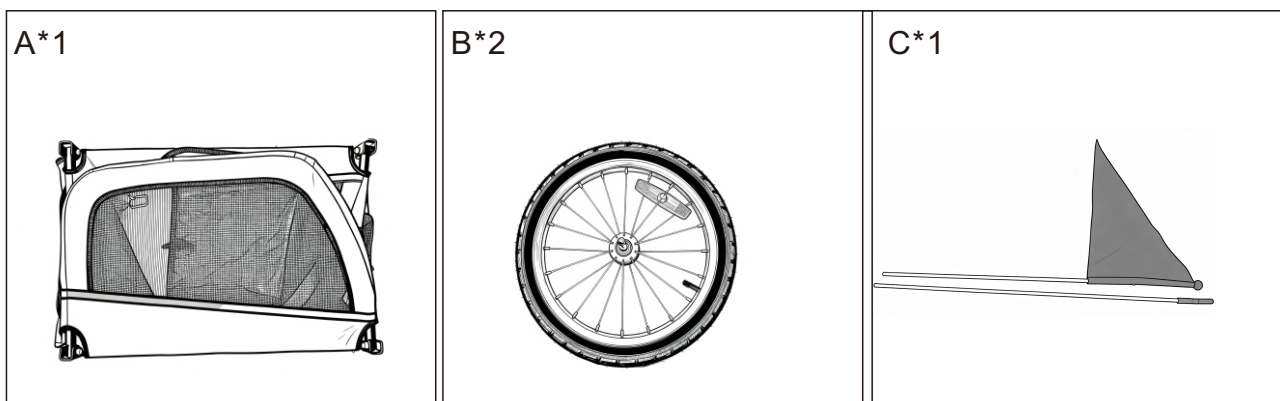

A---TELAIO B--RUOTA POSTERIORE C--BANDIERA

Procedura d'uso:

1- Sviluppo del telaio

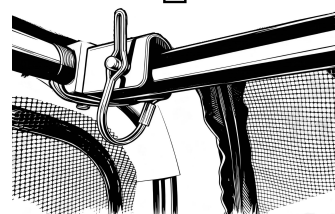
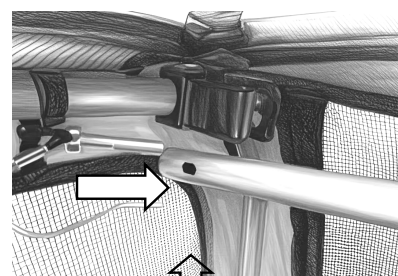
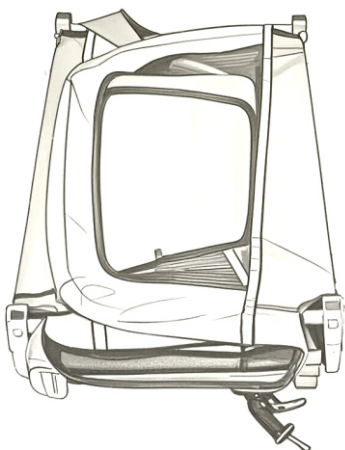

2--Sviluppo del gancio di traino

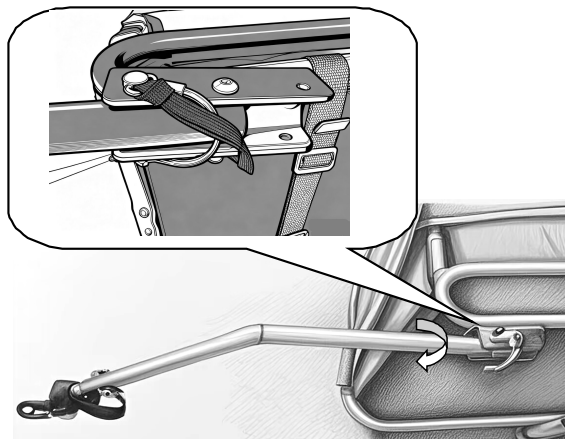

3--Installare e rimuovere le ruote

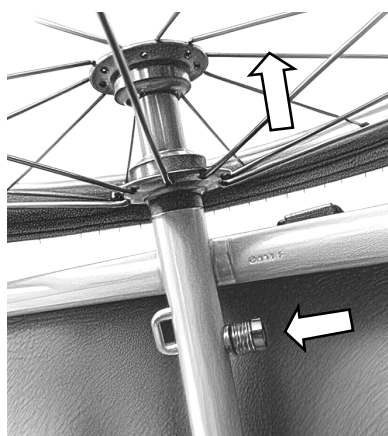
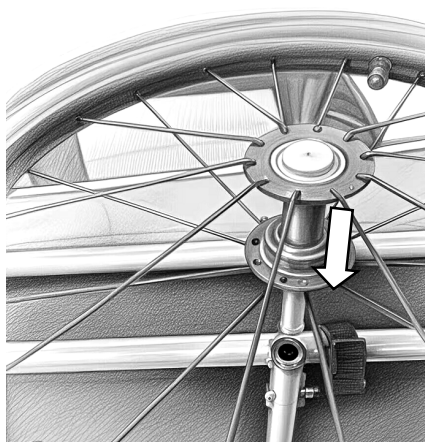

Attenzione: tirare delicatamente per verificare che sia bloccato!

4-Bicicletta agganciata

(Il connettore di aggancio (9) può essere preinstallato in fabbrica)

1. Inserire il connettore di aggancio (9) nel braccio di aggancio (5).

2. Inserire il perno di sicurezza (7) e agganciare l'anello a clip (A) sull'estremità del perno di sicurezza come mostrato.

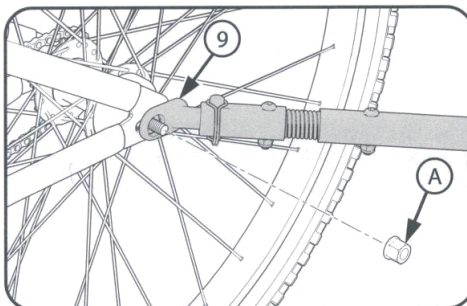
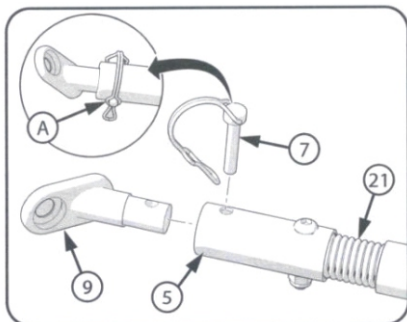

3. Rimuovere il dado dell'asse posteriore sinistro (A) dalla bicicletta.

4. Fissare il connettore di aggancio (9) sull'asse posteriore utilizzando il dado dell'asse esistente come illustrato.

5. Assicurarsi che la ruota sia correttamente allineata e che la catena sia adeguatamente tesa come descritto nel manuale d'uso della bicicletta.

6. Installare e serrare il dado dell'asse come descritto nel manuale d'uso della bicicletta.

Fissaggio della cinghia di sicurezza alla bicicletta

Procedura:

1. Far passare la cinghia di sicurezza (20) attorno al telaio della bicicletta (A) come mostrato.
2. Fissare saldamente il morsetto della cinghia (B) alla staffa (C) come mostrato.
3. Assicurarsi che la ruota funzioni correttamente senza interferenze.

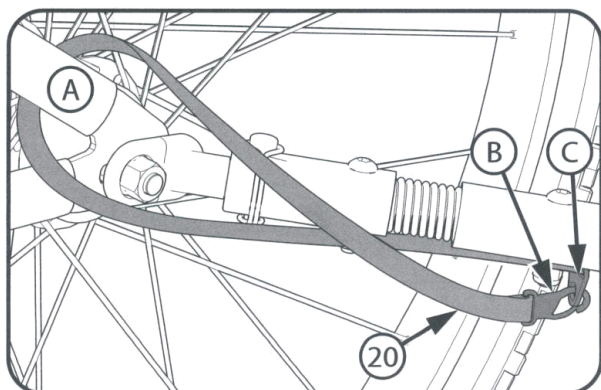

5- Montaggio della bandiera

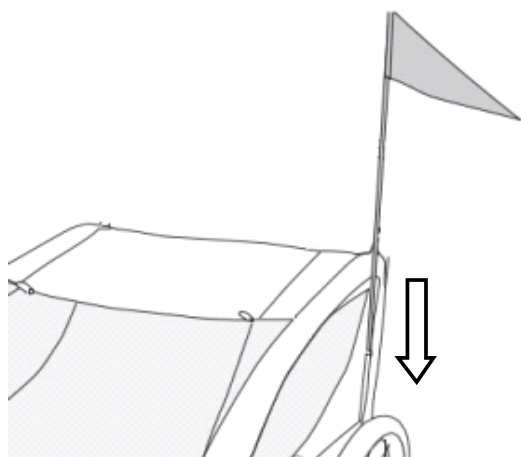

Come abituare il cane al rimorchio

Prenditi tutto il tempo necessario e scegli un luogo tranquillo in modo da poter addestrare il cane senza disturbi che potrebbero distrarlo o spaventarlo. Inoltre, è importante scegliere una superficie piana, come un asfalto. Il cane dovrebbe indossare un'imbracatura. La porta posteriore dovrebbe essere aperta mentre quella anteriore dovrebbe essere chiusa. Se possibile, fatti aiutare da una seconda persona.

Per abituare il cane al rimorchio per biciclette, l'addestramento dovrebbe idealmente essere effettuato in 3 fasi:

Fase 1: il cane prende confidenza con il rimorchio per biciclette.

1. Un assistente terrà saldamente la bicicletta con il rimorchio durante l'intero addestramento, evitando di muovere il rimorchio avanti e indietro durante la guida. Conduci il tuo cane attraverso la porta posteriore all'interno del rimorchio e fissalo con il guinzaglio corto.
2. Chiudete la porta posteriore e aprite quella anteriore. Lodate il cane e dategli un bocconcino.
3. Chiudete nuovamente la porta anteriore e aprite quella posteriore. Lodate e premiate il vostro cane e lasciatelo uscire al vostro comando.

Fase 2: il cane prende confidenza con il movimento del rimorchio.

1. L'assistente tiene nuovamente la bicicletta e il rimorchio in modo sicuro mentre voi guidate il cane all'interno del rimorchio. Agganciate il guinzaglio corto all'imbracatura del cane.
2. Chiudi nuovamente la porta posteriore e ricompensa il cane dandogli un bocconcino attraverso la porta anteriore.
3. Quando il cane rimane fermo, l'assistente inizia lentamente a pedalare con il rimorchio. Cammina accanto al rimorchio e loda il cane in modo appropriato.
 - Se il cane diventa ansioso, ferma il rimorchio. Non appena il cane si è calmato, ricompensalo con un bocconcino e interrompi l'addestramento come nella fase 1.

Fase 3: Pedalare con la bicicletta e il rimorchio

1. L'assistente tiene nuovamente la bicicletta e il rimorchio in modo sicuro mentre voi guidate il cane nel rimorchio e agganciate il guinzaglio corto all'imbracatura del cane.
 2. Chiudete la porta posteriore e premiate il vostro cane dandogli un bocconcino attraverso la porta anteriore.
 3. Quando il cane sta fermo, l'assistente inizia lentamente a pedalare con il rimorchio. Camminate accanto al rimorchio e date al vostro cane qualche bocconcino.
 - Se il cane diventa ansioso, smetti di pedalare. Aspetta che il cane si calmi e dagli un bocconcino mentre sei fermo. Ricomincia delicatamente a pedalare con il rimorchio (come nel passaggio 2) e dopo poco tempo termina l'addestramento come nel passaggio 1 o nel passaggio 2.
 - Se il cane rimane calmo, interrompi l'addestramento come descritto dopo circa 2 minuti.
- Se il cane rimane calmo, puoi prolungare gradualmente il tempo di guida e pedalare senza un assistente. Ripeti il passaggio 3 secondo necessità fino a quando il tuo cane non si abitua a viaggiare nel rimorchio.

1. Nie modyfikuj przyczepy.
2. Zawsze sprawdzaj, czy wszystkie części przyczepy są dobrze zamocowane, dokręcone i prawidłowo połączone.
3. Nie podnoś przyczepy, gdy zwierzę znajduje się w środku.
4. Nie przekraczaj maksymalnej prędkości 13 km/h (8 mil/h).
5. Nigdy nie używaj przyczepy na nierównym podłożu.
6. Nigdy nie parkuj przyczepy w pobliżu niebezpiecznych i ruchliwych dróg.
7. Rowerzysta musi nosić atestowany kask ochronny.
8. Przed każdą podróżą sprawdź ciśnienie powietrza.
9. Zachowaj ostrożność podczas jazdy, zwłaszcza na zakrętach i podczas zjazdu.
10. Nie przechowuj ani nie używaj tej przyczepy w miejscach narażonych na działanie wysokich lub niskich temperatur lub wilgoci przez dłuższy czas.

Ostrzeżenia i informacje dotyczące bezpieczeństwa:

- Maksymalna nośność wynosi 30 kg ;
- Przyczepa dla zwierząt domowych odpowiednia do rowerów o rozmiarze 22–28 cali
- Przyczepa jest przeznaczona wyłącznie do przewożenia zwierząt domowych, nie nadaje się do przewożenia dzieci.
- Nigdy nie przekraczaj bezpiecznej prędkości. Zalecana maksymalna prędkość wynosi 8 mil na godzinę (13 km/h), a podczas skręcania należy zwolnić do nie więcej niż 3 mil na godzinę (5 km/h).
- Zawsze używaj flagi dostarczonej wraz z przyczepką, aby inni mogli Cię dostrzec.
- Upewnij się, że zwierzę jest bezpiecznie przypięte za pomocą uprząży i smyczy (nie w wiązce).

Podczas montażu trzymaj małe części z dala od dzieci.

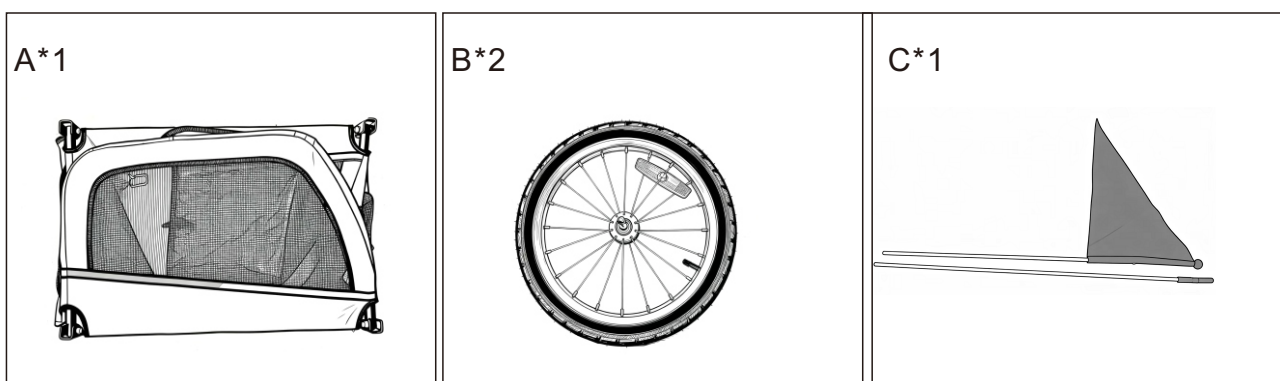

A---RAMY B--TYLNE KOŁO C--FLAGA

Procedura użytkowania:

1- Wywołanie klatki

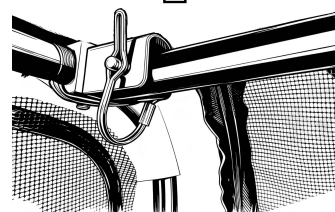
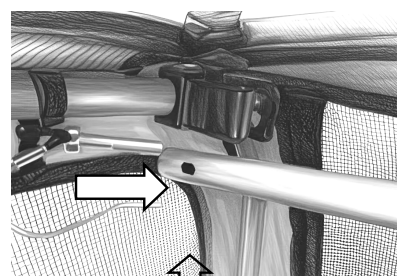
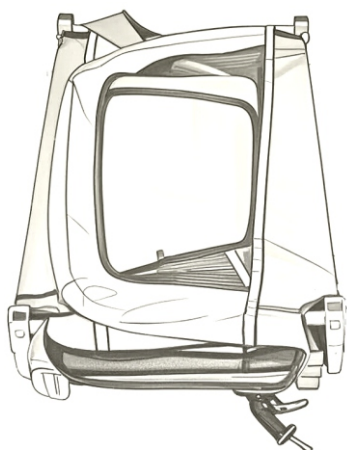

2 — Rozwój haka holowniczego

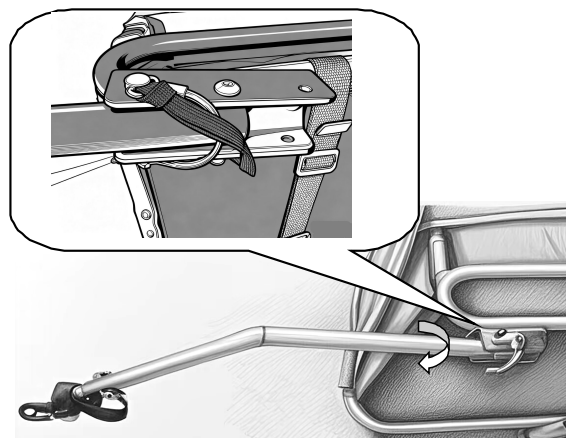

3 — Montaż i demontaż kół

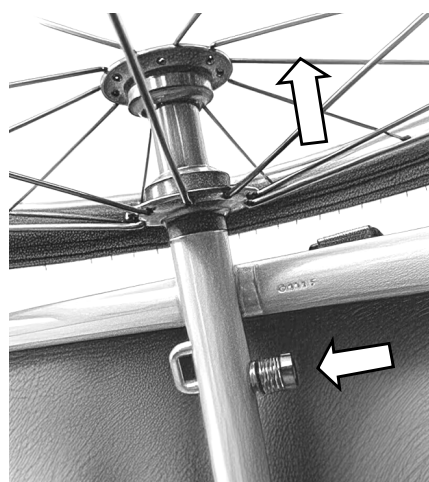
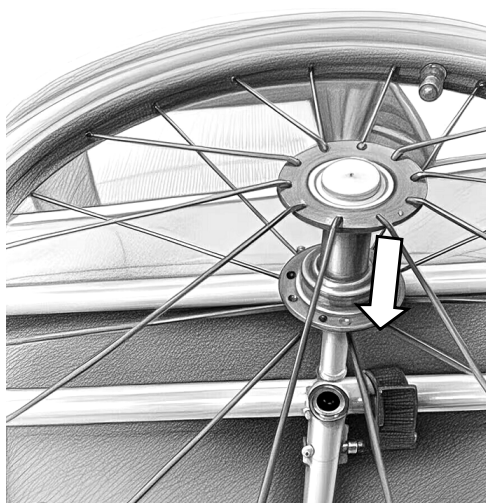

Uwaga: delikatnie pociągnij, aby sprawdzić, czy jest zablokowany

4-Przymocowany rower

(Złącze zaczepu (9) może być fabrycznie zamontowane)

1. Włóż złącze zaczepu (9) do ramienia zaczepu (5).
2. Włóż sworzень zabezpieczający (7) i zatrzasnij pierścień zaciskowy (A) na końcu sworznia zabezpieczającego, jak pokazano na rysunku.

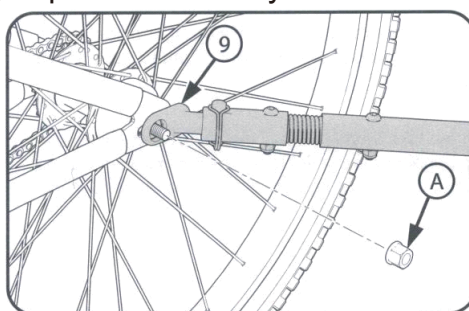
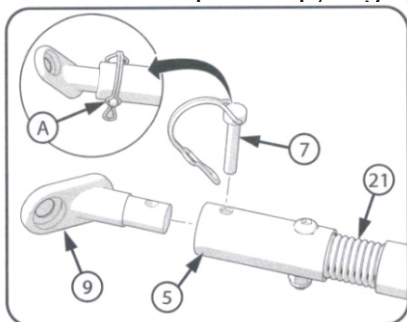

3. Odkręć lewą tylną nakrętkę osi (A) z roweru.
4. Przymocuj złącze zaczepu (9) do tylnej osi za pomocą istniejącej nakrętki osi, jak pokazano na ilustracji.
5. Upewnij się, że koło jest prawidłowo wyrównane, a łańcuch odpowiednio napięty, zgodnie z opisem w instrukcji obsługi roweru.
6. Zamontuj i dokręć nakrętkę osi zgodnie z opisem w instrukcji obsługi roweru.
Mocowanie paska bezpieczeństwa do roweru

Kroki:

1. Przełóż pasek zabezpieczający (20) wokół ramy roweru (A), jak pokazano na ilustracji.
2. Mocno przymocuj zacisk paska (B) do wspornika ©, jak pokazano na ilustracji.
3. Upewnij się, że koło działa prawidłowo i nie ma żadnych przeszkód.

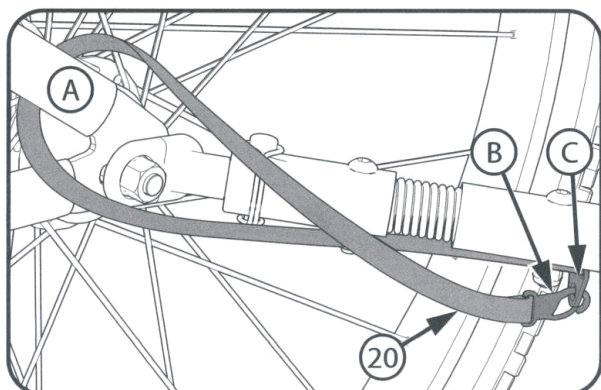

5- Montaż flagi

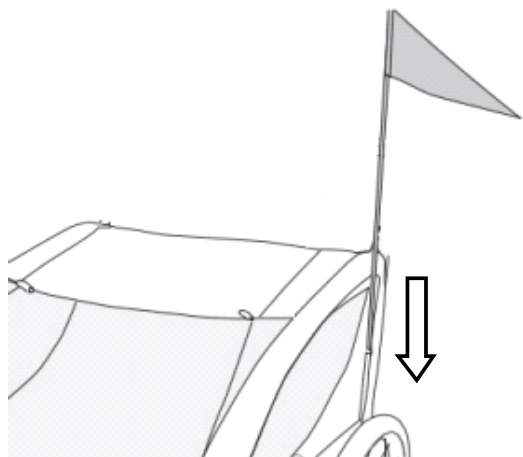

Jak przyzwycząić psa do przyczepki

Proszę poświęcić wystarczająco dużo czasu i wybrać spokojne miejsce, aby móc trenować psa bez żadnych zakłóceń, które mogłyby go rozpraszać lub niepokoić. Ponadto ważne jest, aby wybrać równą powierzchnię, np. asfaltową. Pies powinien mieć założoną uprzęż. Tylne drzwi powinny być otwarte, a przednie zamknięte.

Jeśli to możliwe, poproś drugą osobę o pomoc.

Aby przyzwycząić psa do przyczepki rowerowej, trening najlepiej przeprowadzić w 3 etapach:

Etap 1: Pies zapoznaje się z przyczepką rowerową.

1. Asystent będzie bezpiecznie trzymał rower z przyczepką przez cały czas trwania treningu i unikał kołysania przyczepką podczas jazdy. Wprowadź psa przez tylne drzwi do przyczepki i zabezpiecz go krótką smyczą.
2. Zamknij tylne drzwi i otwórz przednie. Pochwal psa i daj mu smakołyk.
3. Zamknij ponownie przednie drzwi i otwórz tylne. Pochwal i nagroź psa, a następnie pozwól mu wyjść na komendę.

Krok 2: Pies oswaja się z ruchem przyczepki.

1. Asystent ponownie bezpiecznie trzyma rower i przyczepkę, podczas gdy Ty wprowadzasz psa do przyczepki. Przymocuj krótką smycz do uprzęży psa.
2. Zamknij ponownie tylne drzwi i nagroź psa, podając mu smakołyk przez przednie drzwi.
3. Gdy pies usiądzie spokojnie, asystent powoli zaczyna jechać na rowerze z przyczepką. Idź obok przyczepki i odpowiednio chwal psa.
 - Jeśli pies zacznie się denerwować, zatrzymaj przyczepkę. Gdy tylko pies się uspokoi, nagroź go smakołykiem i przerwij trening, tak jak w kroku 1.

Krok 3: Jazda rowerem z przyczepką

1. Asystent ponownie bezpiecznie trzyma rower i przyczepkę, podczas gdy Ty wprowadzasz psa do przyczepki i przypinasz krótką smycz do jego uprzęży.
2. Zamknij tylne drzwi i nagroź psa, podając mu smakołyk przez przednie drzwi.
3. Gdy pies siedzi spokojnie, asystent powoli zaczyna jechać rowerem z przyczepką. Idź obok przyczepki i podawaj psu smakołyki.
 - Jeśli pies zacznie się denerwować, przestań jechać. Poczekać, aż pies się uspokoi, i daj mu smakołyk, stojąc w miejscu. Delikatnie zacznij ponownie jechać na rowerze z przyczepką (jak w kroku 2) i po krótkim czasie zakończ trening jak w kroku 1 lub 2.
 - Jeśli pies zachowuje spokój, zakończ trening zgodnie z opisem po około 2 minutach.Jeśli pies pozostaje spokojny, możesz stopniowo wydłużać czas jazdy i jeździć bez pomocy asystenta. Powtarzaj krok 3 w razie potrzeby, aż pies przyzwyczai się do jazdy w przyczepce.

1. Nu modificați remorca.
2. Verificați întotdeauna dacă toate părțile remorcii sunt fixate, strânse și conectate corespunzător.
3. Nu ridicați remorca când animalul de companie se află în interior.
4. Nu depășiți viteza maximă de 13 km/h (8 MPH).
5. Nu utilizați niciodată remorca pe teren accidentat.
6. Nu parcați niciodată remorca în apropierea drumurilor periculoase și aglomerate.
7. Ciclul trebuie să poarte o cască de protecție omologată.
8. Verificați presiunea aerului înainte de fiecare călătorie.
9. Fiți atenți în timpul mersului, în special în viraje și la coborâri.
10. Nu depozitați și nu utilizați această remorcă în zone expuse la temperaturi ridicate sau scăzute sau la umiditate pentru perioade îndelungate.

Informații privind avertismentele și siguranța:

- Capacitatea maximă de greutate este de 30 kg;
- Remorca pentru animale de companie este potrivită pentru biciclete de 22”–28”;
- Remorca este concepută numai pentru transportul animalelor de companie, nu pentru utilizarea cu copii.
- Nu depășiți niciodată viteza de siguranță. Viteza maximă recomandată este de 8 MPH (13 KMH) și încetiniți la maximum 3 MPH (5 KMH) la virare.
- Utilizați întotdeauna steagul furnizat împreună cu remorca pentru a permite celorlalți să vă vadă.
- Asigurați-vă că animalul dvs. de companie este legat în siguranță cu hamul și lesa (nu în pachet).

Țineți piesele mici departe de copii în timpul asamblării.



A---CADRU B--ROATĂ SPATE C--STEAG

Procedura de utilizare:

1- Dezvoltarea cadrului

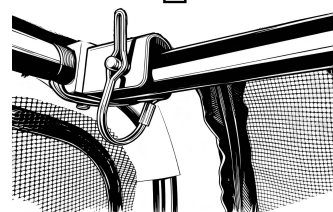
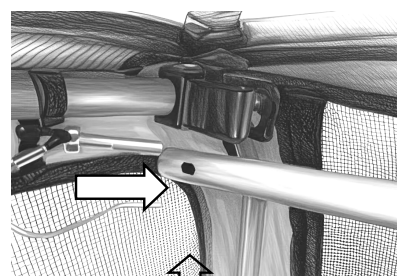
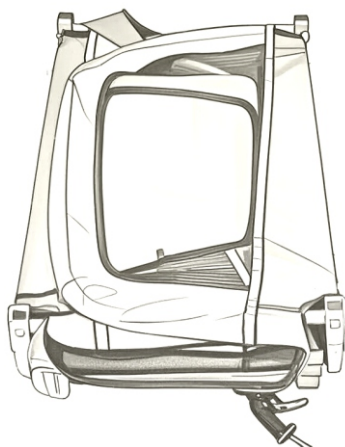

2--Dezvoltarea barei de remorcare

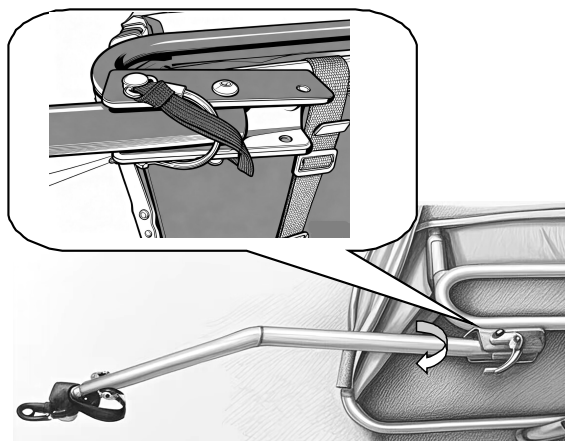

3--Instalarea și demontarea roților

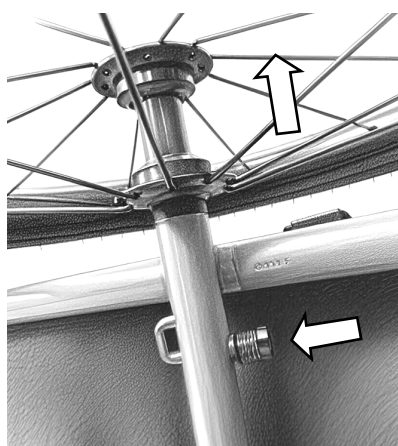
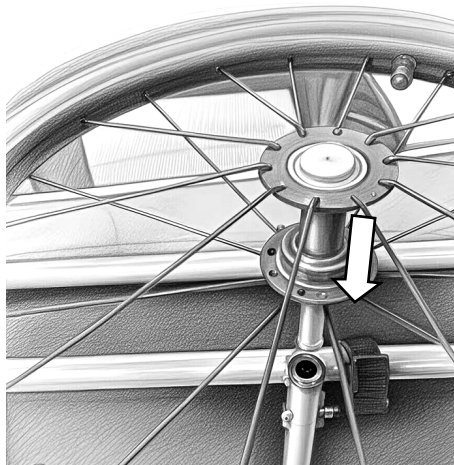

Atenție: trageți ușor pentru a verifica dacă este blocat

4-Bicicletă atașată

(Conectorul de remorcare (9) poate fi preinstalat din fabrică)

1. Introduceți conectorul de remorcare (9) în brațul de remorcare (5).
2. Introduceți știftul de siguranță (7) și fixați inelul de prindere (A) peste capătul știftului de siguranță, așa cum se arată.

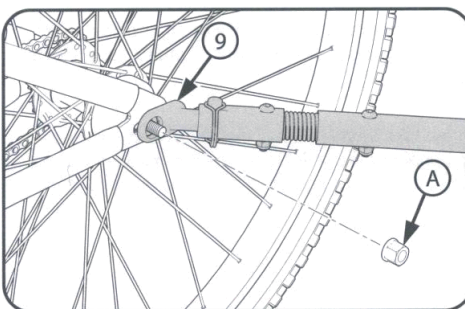
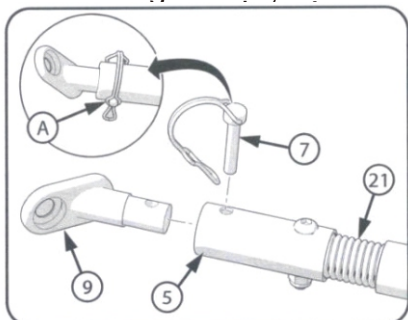

3. Scoateți piulița axului spate stâng (A) de pe bicicletă.
 4. Fixați conectorul de remorcare (9) pe axul spate folosind piulița axului existentă, așa cum se arată.
 5. Asigurați-vă că roata este aliniată corect și că lanțul este strâns corespunzător, așa cum se descrie în manualul de utilizare al bicicletei.
 6. Instalați și strângeți piulița axului așa cum se descrie în manualul de utilizare al bicicletei.
- Atașarea curelei de siguranță la bicicletă

Pași:

1. Treceți cureaua de siguranță (20) în jurul cadrului bicicletei (A), așa cum se arată.
2. Fixați bine clema curelei (B) de suport ©, așa cum se arată.
3. Asigurați-vă că roata funcționează corect, fără interferențe.

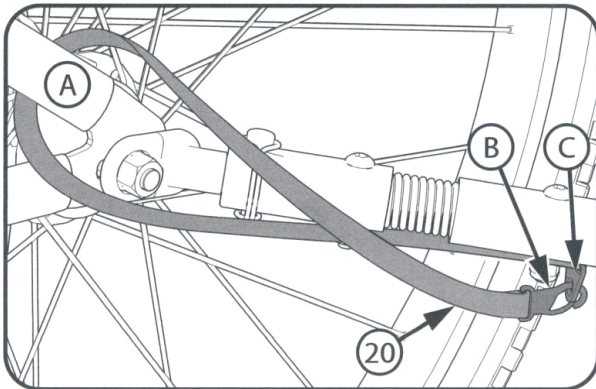

5- Montarea steagului

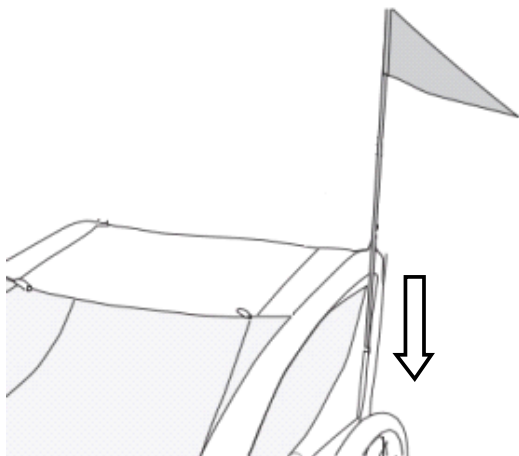

Cum să vă obișnuiți câinele cu remorca

Vă rugăm să vă alocați suficient timp și să alegeți un loc liniștit, astfel încât să vă puteți antrena câinele fără perturbări care l-ar putea distra sau alarma. În plus, este important să alegeți o suprafață plană, cum ar fi o suprafață asfaltată. Câinele trebuie să poarte un ham. Ușa din spate trebuie să fie deschisă, iar ușa din față trebuie să fie închisă. Dacă este posibil, luați o a doua persoană care să vă ajute. Pentru a obișnui câinele cu remorca pentru bicicletă, antrenamentul se va desfășura ideal în 3 pași:

Pasul 1: Câinele se familiarizează cu remorca pentru bicicletă.

1. Un asistent va ține în siguranță bicicleta cu remorca pe durata întregului antrenament și va evita să miște remorca înainte și înapoi în timpul mersului. Conduceți câinele prin ușa din spate în interiorul remorcii și asigurați-l cu lesa scurtă.
2. Închideți ușa din spate și deschideți ușa din față. Lăudați câinele și dați-i o gustare.
3. Închideți din nou ușa din față și deschideți ușa din spate. Lăudați și recompensați câinele și lăsați-l să iasă la comandă.

Pasul 2: Câinele se familiarizează cu mișcarea remorcii.

1. Asistentul ține din nou bicicleta și remorca în siguranță, în timp ce dumneavoastră ghidați câinele în remorcă. Atașați lesa scurtă la hamul câinelui.
2. Închideți din nou ușa din spate și recompensați câinele dându-i o gustare prin ușa din față.
3. Când câinele stă nemișcat, asistentul începe să pedaleze încet bicicleta cu remorca. Mergeți alături de remorcă și lăudați câinele în mod corespunzător.
 - Dacă câinele devine neliniștit, opriți remorca. De îndată ce câinele s-a calmat, recompensați-l cu o gustare și opriți antrenamentul ca în pasul 1.

Pasul 3: Mergând cu bicicleta și remorca

1. Asistentul ține din nou bicicleta și remorca în siguranță, în timp ce dumneavoastră ghidați câinele în remorcă și atașați lesa scurtă la hamul câinelui.
 2. Închideți ușa din spate și recompensați câinele dându-i o gustare prin ușa din față.
 3. Când câinele stă nemișcat, asistentul începe încet să pedaleze bicicleta cu remorca. Mergeți alături de remorcă și dați câinelui câteva gustări.
 - Dacă câinele devine agitat, opriți bicicleta. Așteptați până când câinele se calmează și dați-i o gustare în timp ce stați nemișcat. Începeți din nou să pedalați ușor bicicleta cu remorca (ca în pasul 2) și, după scurt timp, terminați antrenamentul ca în pasul 1 sau pasul 2.
 - Dacă câinele rămâne calm, opriți antrenamentul după aproximativ 2 minute, așa cum s-a descris.
- Dacă câinele rămâne calm, puteți prelungi treptat durata plimbării și puteți pedala fără ajutorul unui asistent. Repetați pasul 3 după cum este necesar, până când câinele se obișnuiește să meargă în remorcă.

If you have any questions, please contact our customer care center, Our contact details are below:

US

 001-877-644-9366

 customerservice@aosom.com

Imported by Aosom LLC
7777 Center Ave. Suite 430
Huntington Beach, CA 92647-9998 USA
MADE IN CHINA

If you have any questions, please contact our customer care center, Our contact details are below:

UK

 0044-800-240-4004

 enquiries@mhstar.co.uk

IMPORTER ADDRESS:
MH STAR UK Ltd
1 Northampton Cross Logistics Park
Northampton Cross Road
Northampton
NN4 9FH
MADE IN CHINA

If you have any questions, please contact our customer care center, Our contact details are below:

CA

 416-792-6088

 customerservice@aosom.ca

Imported by Aosom Canada Inc.
7270 Woodbine Avenue, Unit 307, Markham,
Ontario Canada L3R 4B9
MADE IN CHINA

Si vous avez la moindre question, veuillez contacter notre centre d'assistance à la clientèle, Nos coordonnées sont les suivantes:

 416-792-6088

 customerservice@aosom.ca

Importé par Aosom Canada Inc.
7270 Woodbine Avenue, unité 307,
Markham, Ontario Canada L3R 4B9
FABRIQUÉ EN CHINE

Wenn Sie Fragen haben, wenden Sie sich bitte an unser Kundendienstzentrum, Unsere Kontaktdaten stehen unten:

DE

 0049-0(40)-87408465

 service@aosom.de

ADRESSE DES IMPORTEUR/Hersteller/REP:
MH Handel GmbH
Wendenstraße 309
D-20537 Hamburg
Germany
IN CHINA HERGESTELLT

In caso di dubbio, si prega di contattare il nostro centro assistenza clienti, I nostri dettagli di contatto sono di seguito:

IT

 0039-0249471447

 clienti@aosom.it

IMPORTATO DA/Produttore/REP:
AOSOM Italy srl
Centro Direzionale Milanofiori
Strada 1 Palazzo F1
20057 Assago (MI)
P.I.: 08567220960
FATTO IN CINA

Si tiene alguna pregunta, comuníquese con nuestro Centro de Atención al Cliente, Nuestros datos de contacto son los siguientes:

ES

 0034-931294512

 atencioncliente@aosom.es

IMPORTADOR/Fabricante/REP:
SPANISH AOSOM, S.L.
C/ROC GROS, Nº15.08550, ELS HOSTALET DE
BALENYÀ, SPAIN.
B66295775
HECHO EN CHINA

Se tiver alguma dúvida, por favor contacte o nosso Centro de Atendimento ao Cliente, Os nossos dados de contacto são os seguintes:

 0034-931294512

 info@aosom.pt.

Dacă aveți întrebări, vă rugăm să contactați serviciul nostru clienți. Datele de contact sunt mai jos.

RO

 +40 312294730

 Clienti@aosom.ro

Importator/Producător/REP:
Aosom Romania SRL
Str. Barbu Mumuleanu, nr. 30-32
Bucuresti, Sector 2
FABRICAT IN CHINA

Si vous avez la moindre question, veuillez contacter notre centre d'assistance à la clientèle, Nos coordonnées sont les suivantes:

FR

 0033-1-84166106

 aosom@mhfrance.fr

Importé par/Fabricant/REP:
MH FRANCE
2 Rue Maurice Hartmann
92130 Issy Les Moulineaux
France
FABRIQUÉ EN CHINE



FR

**DONNEZ
OU
RECYCLEZ**



ASSOCIATION

OU



LIVRAISON

OU



DÉCHÈTERIE

Adresses sur quefairedemesdechets.fr