

PawHut

IN251000610V01_GL

D08-101v70_D08-101V90

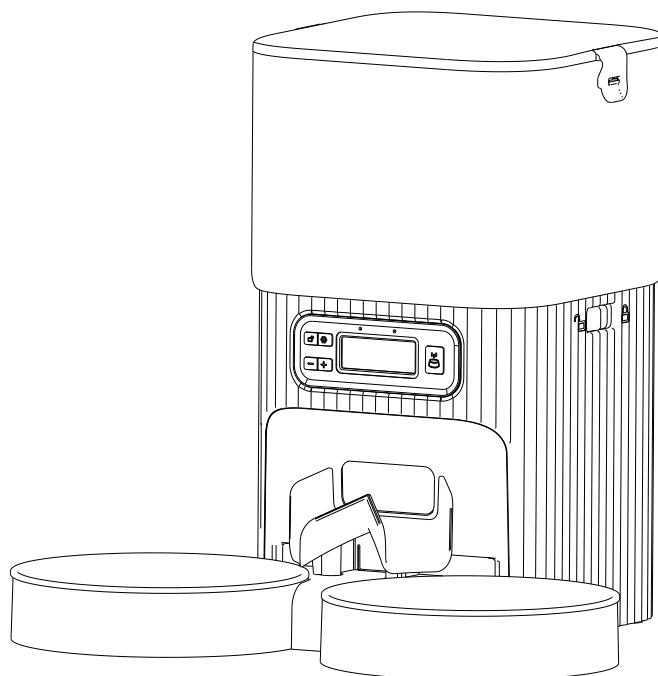

CE

EN_IMPORTANT, RETAIN FOR FUTURE REFERENCE: READ CAREFULLY.

FR_IMPORTANT: A LIRE ATTENTIVEMENT ET À CONSERVER POUR CONSULTATION ULTÉRIEURE.

ES_IMPORTANTE, LEA Y GUARDE PARA FUTURAS REFERENCIAS.

DE_WICHTIG! SORFGFÄLTIG LESEN UND FÜR SPÄTERES NACHSCHLAGEN AUFBEWAHREN.

**IT_IMPORTANTE! CONSERVARE IL PRESENTE MANUALE PER FUTURO RIFERIMENTO E
LEggerlo ATTENTAMENTE.**

PL_WAŻNE, PRZECHOWAJ DO WYKORZYSTANIA W PRZYSZŁOŚCI: PRZECZYTAJ UWAŻNIE.

RO_IMPORTANT, PĂSTRAȚI PENTRU REFERINȚĂ VIITOARE: CITIȚI CU ATENȚIE.

CONTENTS

HARDWARE INSTALLTION &INTRODUCTION

CONFIGURE THE FEEDER

CLEANING &MAINTENANCE



SPECIFICATIONS

TROUBLESHOOTING

SAFETY INSTRUCTIONS

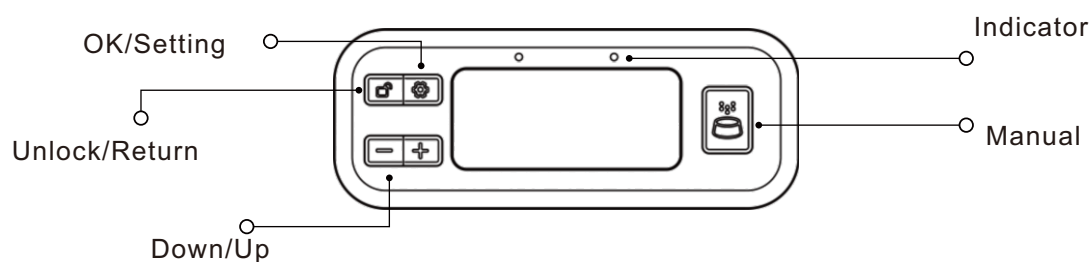
Control Panel Introduction



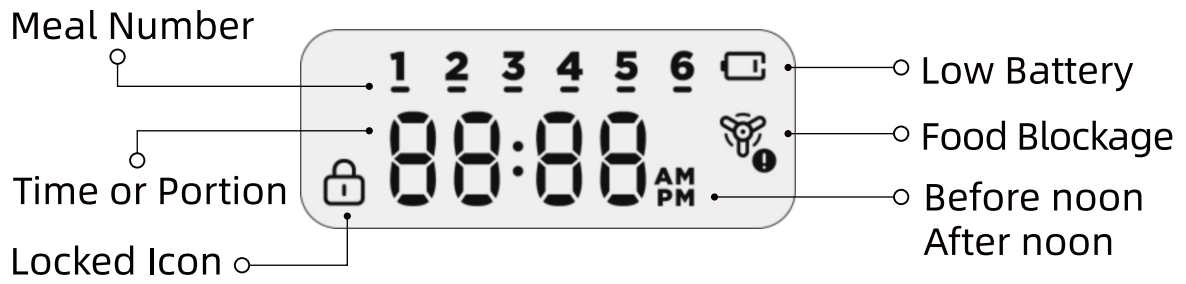

Buttons	Function
Unlock/Return Button 	<ol style="list-style-type: none"> 1. In the locked state, press and hold for 3 seconds to unlock. 2. In the unlocked state, press and hold for 3 seconds to lock. 3. In the unlocked state, press once to return to the last step.
UP/Down Button - +	<ol style="list-style-type: none"> 1. In the unlocked state, press Up/Down to choose time, portion, AM or PM. 2. In the locked state, press Up/Down to check the meal settings.
OK/Setting Button 	<ol style="list-style-type: none"> 1. In the unlocked state, press and hold for 3 seconds to start setting the current time and feeding plan. After the plan is set up, press and hold for 3 seconds again to end the setting. 2. In the unlocked state, press once to confirm the setting and enter the next step
Manual Feeding 	In the unlocked state, press once to dispense one portion, press several times to dispense more.

Note: To reset the feeder, press the Manual Feeding button and the OK/Setting button simultaneously for 3 seconds until all icons on the screen light up, the setting is complete.



Control Panel Introduction

Indicator Status	Solutions
The red light flashes and the screen  shows	Low battery, please change the battery.
The red light flashes and the screen  shows	Food gets stuck, please remove the food tank and unclog the food outlet.
White light stays on	Working well.

Hardware Installation

1. Install the Feeding Rotating Shaft into the right position according to the instructions

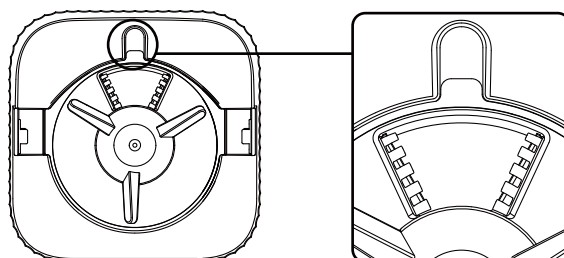
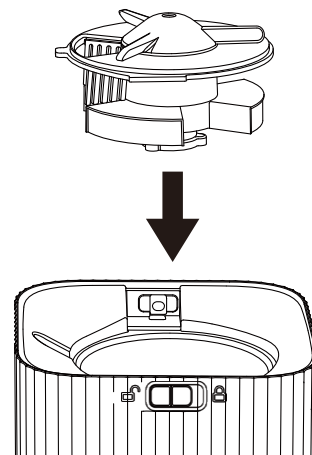

2. Attach food tank to the feeder body and lock it.

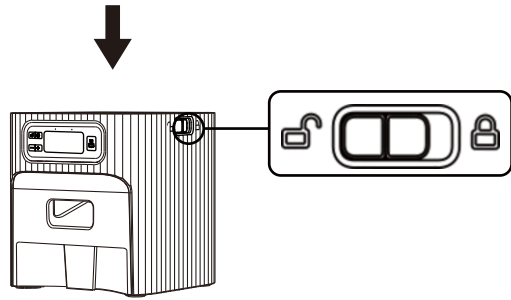
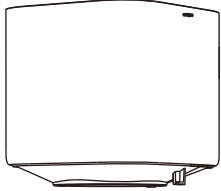
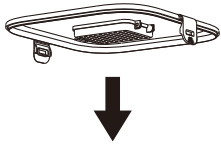

3. Connect the power adapter and install 4X AA batteries.

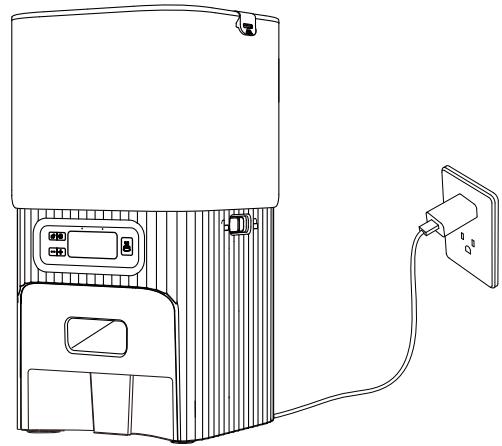

Input voltage	100-240	V
Input AC frequency	50/60	Hz
Output voltage	5	V
Output current	1	A
Output power	5	W
Average active efficiency	≤73.63	%
Efficiency at low load (10 %)		%
No-load power consumption	≤0.1	W

Power on

Dual Power Modes

Connect the power cable and install the batteries as a backup in case of power cuts. The feeder can run on batteries alone.

Power off

Unplug the power cable and remove the batteries.

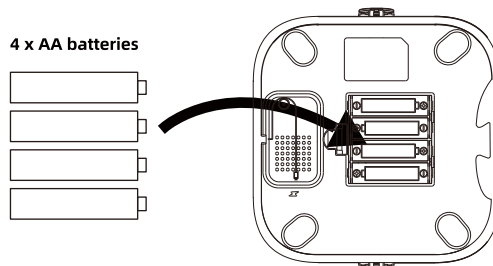

Check to make sure the battery polarity is correct. polarity is shown inside the battery compartment. When not in use for extended periods of time (storage), remove batteries and store them in a safe place.

- Do not expose batteries to high temperatures
- Dispose of unused batteries properly
- The batteries are replaceable.
- Non-rechargeable batteries are not to be recharged.
- The supply terminals are not to be short-circuited.
- Replace batteries in sets, Different types of batteries or new and used batteries are not to be mixed;
- Exhausted batteries are to be removed from the luminaire.

To deal with leaking batteries:

Wear protective gear such as gloves to protect against harmful chemicals.

Remove the battery carefully from the device without shaking it.

Seal the battery for disposal by placing it in a clear plastic bag marked as hazardous.

4. Install the feeding bowl.

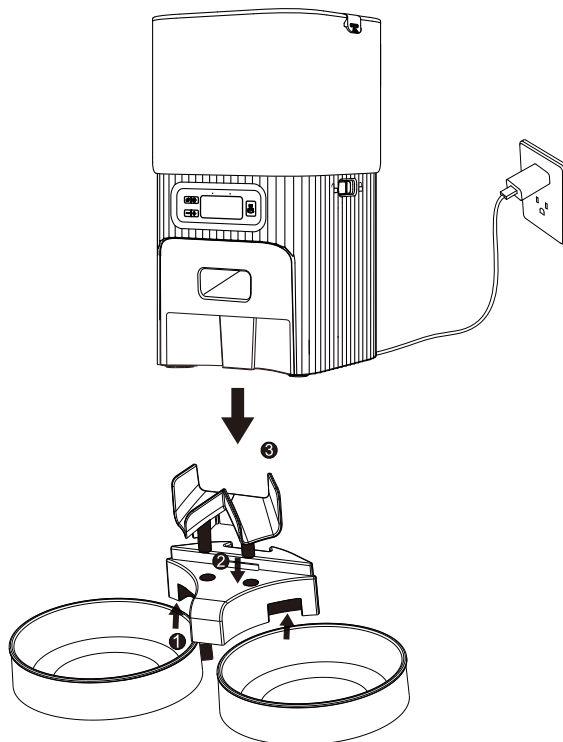

5. Add food to the tank, Place the desiccant bag into the desiccant holder and lock the lid.

- It is recommended to replace the desiccant bag every month to keep food fresh.
- Always remove the desiccant bag before cleaning the lid.

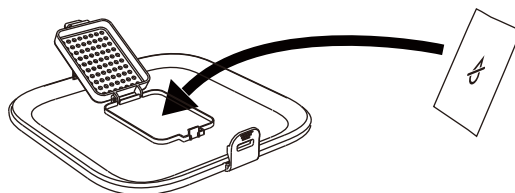
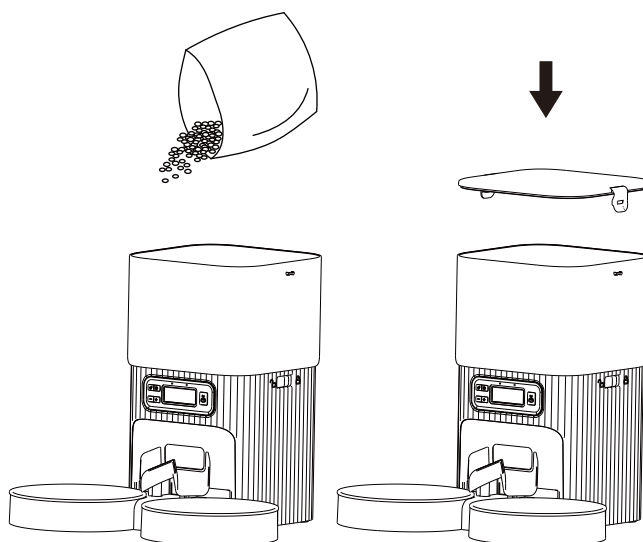

CONFIGURE THE FEEDER

Step 1: Setting the Current Time

Note: The feeder can work well only when the time of the feeder is consistent with the current time.

1. After the feeder is powered on, Press and hold the Unlock Button for about 3 seconds to unlock the feeder, and then press and hold the Setting Button for about 3 seconds, the hour digit flashes, press the Up/Down button to set the hour and then press the Setting Button to confirm.

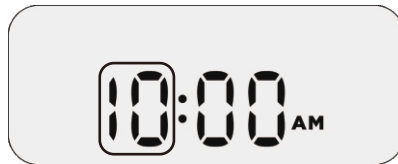

2. The minute digit flashes, press the Up/Down button to set the minute and then press the Setting Button to confirm.



3. The AM icon flashes, press the Up/Down button to choose AM or PM, press the Setting Button to confirm, the current time setting is complete.

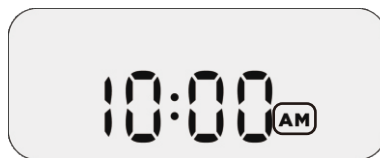

Step 2: Setting the Feeding Plan

4. After the current time is set, you can set the feeding time of the first meal.

5. The meal number 1 and the hour digit flash simultaneously, press the Up/Down button to set the feeding time of the first meal, choose AM or PM and then press the Setting button to confirm.

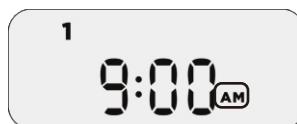
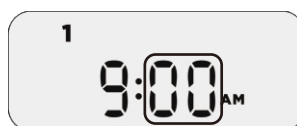

6. After the feeding time is set, you can set the feeding portion of the first meal.
 7. The meal number 1 and the portion digit flash simultaneously, press the Up/Down button to set the feeding portion of the first meal, and then press the Setting button to confirm. The feeding plan of the first meal is set, repeat the above steps to set meal 2-6.

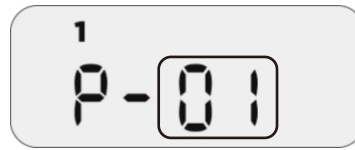

Notes:

- 1. Up to 6 meals can be set.
- 2. The maximum portion per meal is 16.
- 3. If you return to the locked state halfway when setting the current time or feeding plan, please press and hold down the setting button  for 3 seconds, you need to start from the step of setting the current time to continue to set up your unfinished current time or feeding program, the current time and feeding program set before will be retained.

Reference for Portion Setting

7L=29cups, 4L=16.7cups, 1 cup=24 portions, 1 portion =2tsp

Model	Daily Intake	Meals per Day	Portions per Meal	Per Portion
F12	1/2 cup	2	6	1/24cup (10.4ml)
		3	4	
		4	3	
	1/3 cup	2	4	
		3	3 3 2	
		4	2	
	2/3cup	2	8	
		3	5 5 6	
		4	4	
	3/4 cup	2	9	
		3	6	
		4	4 4 5 5	
	9/10cup	2	11	
		3	7 7 8	
		4	5 5 6 6	
	1 cup	2	12	
		3	8	
		4	6	
	1 1/4 cup	2	15	
		3	10	
		4	7 7 8 8	
	1 1/2 cup	3	12	
		4	9	
	1 1/3 cup	2	16	
3		10 11 11		
4		8		
1 2/3 cup	3	13 13 14		
	4	10		

CLEANING & MAINTENANCE

For your pet's health, please regularly rinse the feeding bowl, feeding rotating shaft and food tank. You may use detergent, but be sure to wipe the parts dry or let them air dry before use.

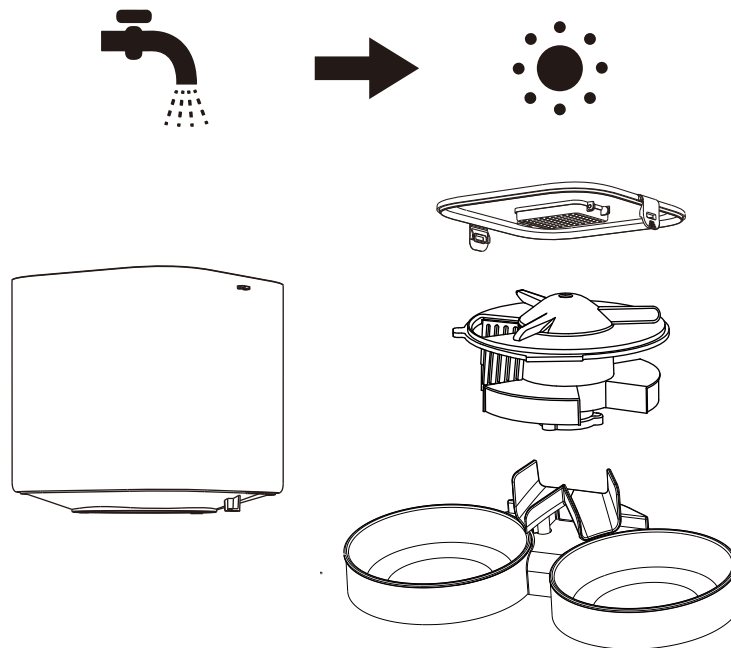

The feeder body should not be filled with water. Please use a dry or wet cloth to clean.

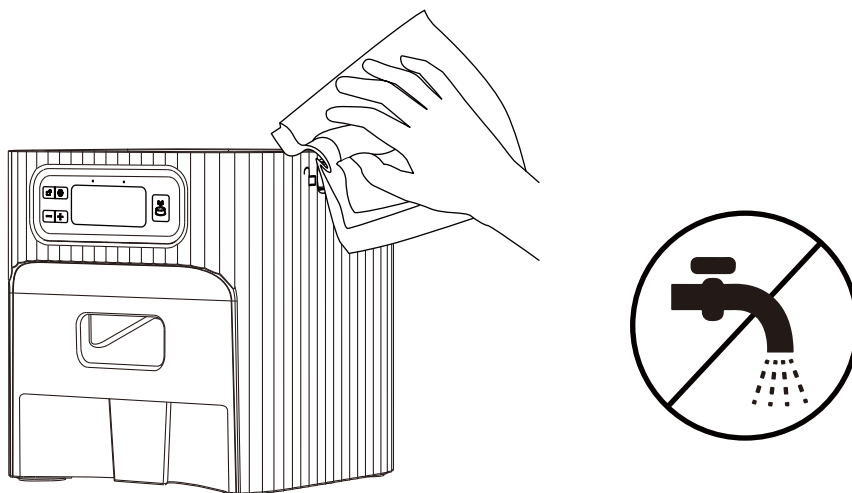

Notes:

1. Unplug before cleaning.
2. Do not wash or soak the feeder body in water.
3. To keep food from moisture, air dry or wipe dry all parts after cleaning.
4. For the health of pets, rinse it thoroughly if detergent is used for cleaning.
5. To keep food fresh, replace the desiccant bag once a month.

SPECIFICATIONS

Power Option	DC 5V power adapter;4×AA batteries
Power Adapter	AC100-240V Input,DC 5V output
Operating Temperature	0°C-45°C/32°F-113°F
External Socket	USB Type C

TROUBLESHOOTING

Problems	Solutions
I press the buttons but they don't work.	Press and hold the Unlock Button  for 3s to enter the setting mode.
I forget the meal settings.	In the locked status, press + or - to check the settings of each meal.
The food won't come out.	1)Please make sure the food in the tank is dry, and food size is within 2-15 mm/0.07-0.6 inches in diameter. 2)Check if the chute inside is blocked, if blocked, remove the food tank, and then remove the blockage. 3)Check whether the battery level is low, whether the power adapter is connected, whether power outage occurs when the power adapter is connected and batteries are not installed.
The food amount of each portion is not the same.	The first few portions may vary, but it doesn't mean it's faulty. After about 6 feedings, it should be almost even.

SAFETY INSTRUCTIONS

- Dispose of all packaging materials properly. Some items may be packed in plastic bags; these bags could cause suffocation. Keep them away from children and pets.
 - Do not use the feeder with pets that are not able to reach the food tray or with any physical disability.
 - Do not immerse the base part in water at any time as it may damage electronic components like the control panel.
 - Do not use the feeder outdoors. Check its operation frequently to be sure it is dispensing properly. Do not use wet, canned or moist food.
 - Do not disassemble the feeder other than as instructed in this user manual.
 - Only use accessories recommended or sold by the manufacturer. The use of accessories not recommended or sold by the manufacturer may cause an unsafe condition.
 - Do not modify the pet feeder.
-
- Examine the feeder after installation. Do not plug in if there is water on the power cable or plug.
 - To avoid tripping, always position the power cable out of the way of foot traffic.
 - Do not install or store the pet feeder where it will be exposed to weather or temperatures below 0 °C (32°F).
 - Use AA alkaline batteries to power the feeder. Do not use rechargeable batteries.
 - Check the batteries regularly. Before leaving for an extended period of time, always replace batteries with new ones.
 - Do not lift the pet feeder by the lid, food tank, or food bowl. Lift and carry it using both hands and the base, while keeping the feeder in an upright position.
 - Suitable for dry food only, with kibble sizes ranging from 2-15mm (0.07-0.6in) in diameter. Larger kibble may get stuck at the food outlet.
 - Do not put your fingers into the food outlet or let your fingers touch the rotor.
 - Power off the device when it's not in use.

SOMMAIRE

INSTALLATION DU MATÉRIEL ET PRÉSENTATION

CONFIGURATION DU DISTRIBUTEUR

NETTOYAGE ET ENTRETIEN



CARACTÉRISTIQUES TECHNIQUES

DÉPANNAGE

CONSIGNES DE SÉCURITÉ

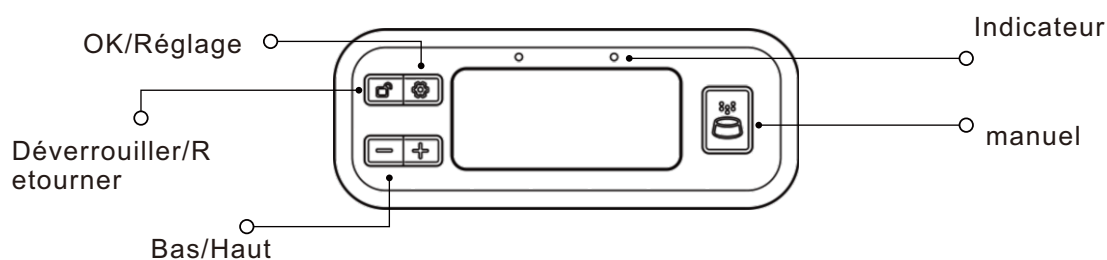
Présentation du panneau de configuration



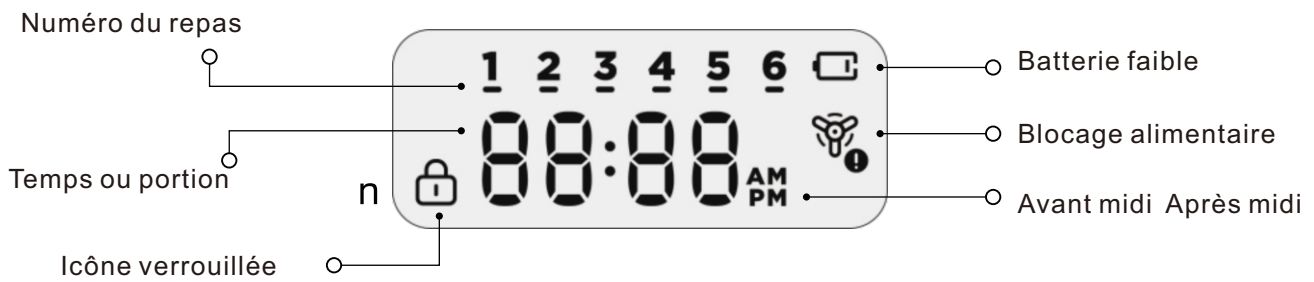

boutons	Fonction
Bouton Déverrouiller/Retourner 	1. En mode verrouillé, appuyez et maintenez enfoncé pendant 3 secondes pour déverrouiller. 2. En mode déverrouillé, appuyez et maintenez enfoncé pendant 3 secondes pour verrouiller. 3. En mode déverrouillé, appuyez une fois pour revenir à la dernière étape.
Bouton Haut/Bas - +	1. À l'état déverrouillé, appuyez sur Haut/Bas pour choisir l'heure, la portion, AM ou PM. 2. À l'état verrouillé, appuyez sur Haut/Bas pour vérifier les paramètres du repas.
Bouton OK/Réglage 	1. Lorsque l'appareil est déverrouillé, appuyez et maintenez enfoncé pendant 3 secondes pour commencer à régler l'heure actuelle et le programme d'alimentation. Une fois le programme défini, appuyez et maintenez enfoncé pendant 3 secondes pour terminer le réglage. 2. Lorsque l'appareil est déverrouillé, appuyez une fois pour confirmer le réglage et passer à l'étape suivante.
Alimentation manuelle 	En mode déverrouillé, appuyez une fois pour distribuer une portion, appuyez plusieurs fois pour en distribuer davantage.

Remarque : pour réinitialiser le chargeur, appuyez simultanément sur les boutons Alimentation manuelle et OK/Réglage pendant 3 secondes jusqu'à ce que toutes les icônes s'allument à l'écran. La réinitialisation est alors terminée.



Présentation du panneau de configuration

État de l'indicateur	Solutions
Le voyant rouge clignote et l'écran  affiche	Batterie faible, veuillez changer la batterie.
Le voyant rouge clignote et l'écran  affiche	Les aliments sont coincés, veuillez retirer le réservoir à aliments et déboucher la sortie des aliments.
La lumière blanche reste allumée	Fonctionne bien.

Installation du matériel

1. Installez l'arbre rotatif d'alimentation dans la bonne position conformément aux instructions.

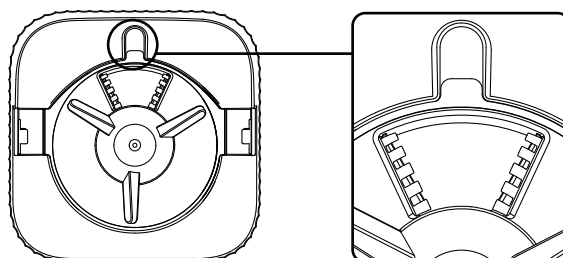
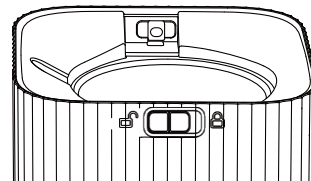
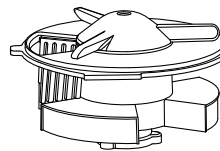

2. Fixez le réservoir à nourriture au corps du distributeur et verrouillez-le.

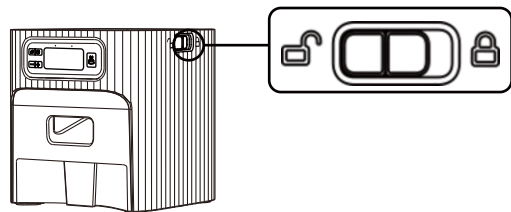
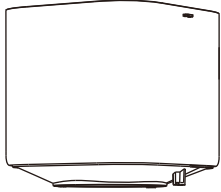

3. Branchez l'adaptateur secteur et insérez 4 piles AA.

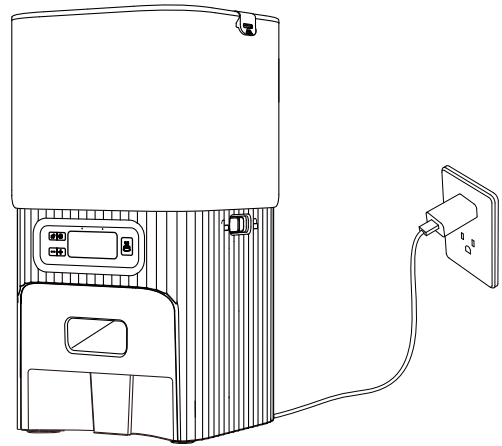

Mise sous tension

Deux modes d'alimentation

Branchez le câble d'alimentation et installez les piles comme alimentation de secours en cas de coupure de courant. Le chargeur peut fonctionner uniquement sur piles.

Mise hors tension

Débranchez le câble d'alimentation et retirez les piles.

4 x AA batteries

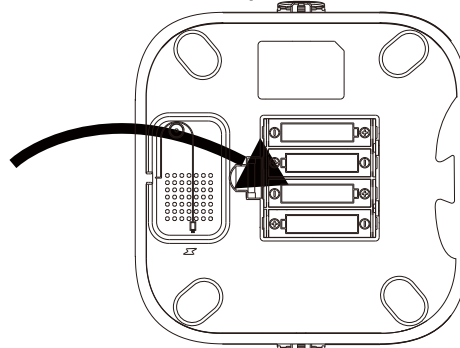
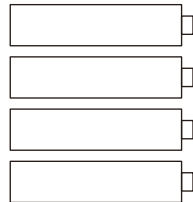

Vérifiez que la polarité des piles est correcte. La polarité est indiquée à l'intérieur du compartiment des piles.

Lorsque l'appareil n'est pas utilisé pendant une période prolongée (stockage), retirez les piles et rangez-les dans un endroit sûr.

- Ne pas exposer les piles à des températures élevées
- Éliminer correctement les piles inutilisées
- Les piles sont remplaçables.
- Les piles non rechargeables ne doivent pas être rechargées.
- Les bornes d'alimentation ne doivent pas être court-circuitées.
- Les batteries doivent être remplacées par lots. Il ne faut pas mélanger différents types de batteries ou des batteries neuves et usagées ;
- Les piles épuisées doivent être retirées du luminaire.

En cas de fuite des piles :

Portez un équipement de protection tel que des gants pour vous protéger des produits chimiques nocifs.

Retirez la batterie de l'appareil avec précaution, sans la secouer.

Scellez la batterie en vue de son élimination en la plaçant dans un sac en plastique transparent portant la mention « dangereux ».

4. Installez le bol d'alimentation.

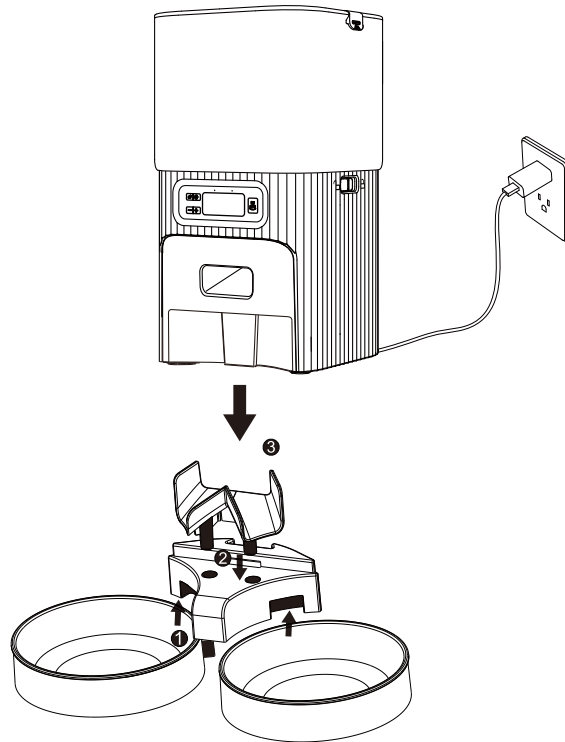

5. Ajoutez les aliments dans le réservoir, placez le sachet déshydratant dans le support prévu à cet effet et fermez le couvercle.

- Il est recommandé de remplacer le sachet déshydratant tous les mois afin de conserver la fraîcheur des aliments.
- Retirez toujours le sachet déshydratant avant de nettoyer le couvercle.

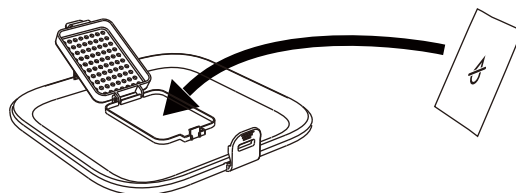
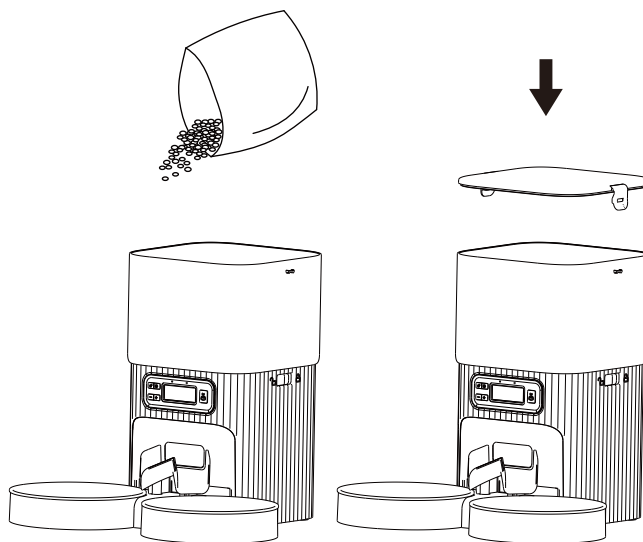

CONFIGURER LE DISTRIBUTEUR

Étape 1 : Réglage de l'heure actuelle

Remarque : le distributeur ne peut fonctionner correctement que lorsque son heure correspond à l'heure actuelle.

1. Une fois le distributeur mis sous tension, appuyez sur le bouton de déverrouillage et maintenez-le enfoncé pendant environ 3 secondes pour déverrouiller le distributeur, puis appuyez sur le bouton de réglage et maintenez-le enfoncé pendant environ 3 secondes. Le chiffre des heures clignote, appuyez sur le bouton haut/bas pour régler l'heure, puis appuyez sur le bouton de réglage pour confirmer.



2. Le chiffre des minutes clignote, appuyez sur le bouton Haut/Bas pour régler les minutes, puis appuyez sur le bouton Réglage pour confirmer.



3. L'icône AM clignote, appuyez sur le bouton Haut/Bas pour choisir AM ou PM, appuyez sur le bouton Réglage pour confirmer, le réglage de l'heure est terminé.



Étape 2 : Configuration du programme d'alimentation

4. Une fois l'heure actuelle réglée, vous pouvez régler l'heure du premier repas.

5. Le numéro du repas 1 et le chiffre des heures clignent simultanément. Appuyez sur le bouton Haut/Bas pour régler l'heure du premier repas, choisissez AM ou PM, puis appuyez sur le bouton Réglage pour confirmer.

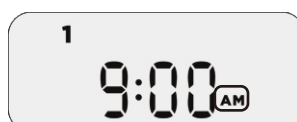
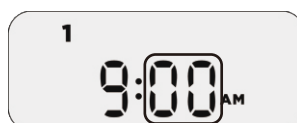
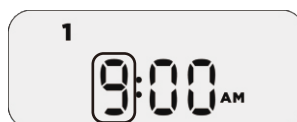

6. Une fois l'heure du repas réglée, vous pouvez régler la portion du premier repas.
 7. Le numéro du repas 1 et le chiffre de la portion clignotent simultanément.
 Appuyez sur le bouton Haut/Bas pour régler la portion du premier repas, puis appuyez sur le bouton Réglage pour confirmer. Le programme alimentaire du premier repas est réglé. Répétez les étapes ci-dessus pour régler les repas 2 à 6.

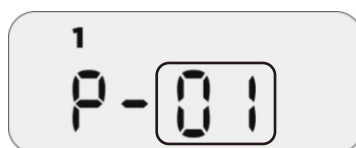

Remarques :

1. Il est possible de programmer jusqu'à 6 repas.
2. La portion maximale par repas est de 16.
3. Si vous revenez à l'état verrouillé à mi-chemin lors du réglage de l'heure actuelle ou du programme d'alimentation, veuillez appuyer sur le bouton de réglage  et le maintenir enfoncé pendant 3 secondes. Vous devrez recommencer à partir de l'étape de réglage de l'heure actuelle pour continuer à configurer votre heure actuelle ou votre programme d'alimentation inachevé. L'heure actuelle et le programme d'alimentation précédemment configurés seront conservés.

Référence pour le réglage des portions

7 L = 29 tasses, 4 L = 16,7 tasses, 1 tasse = 24 portions, 1 portion = 2 cuillères à café

Modèle	Apport quotidien	Repas par jour	Portions par repas	Par portion
F12	1/2 cup	2	6	1/24cup (10.4ml)
		3	4	
		4	3	
	1/3 cup	2	4	
		3	3 3 2	
		4	2	
	2/3cup	2	8	
		3	5 5 6	
		4	4	
	3/4 cup	2	9	
		3	6	
		4	4 4 5 5	
	9/10cup	2	11	
		3	7 7 8	
		4	5 5 6 6	
	1 cup	2	12	
		3	8	
		4	6	
	11/4 cup	2	15	
		3	10	
		4	7 7 8 8	
	11/2 cup	3	12	
		4	9	
	11/3 cup	2	16	
3		10 11 11		
4		8		
12/3 cup	3	13 13 14		
	4	10		

NETTOYAGE ET ENTRETIEN

Pour la santé de votre animal, veuillez rincer régulièrement le bol, l'arbre rotatif et le réservoir à nourriture. Vous pouvez utiliser un détergent, mais veuillez à bien essuyer les pièces ou à les laisser sécher à l'air libre avant de les réutiliser.

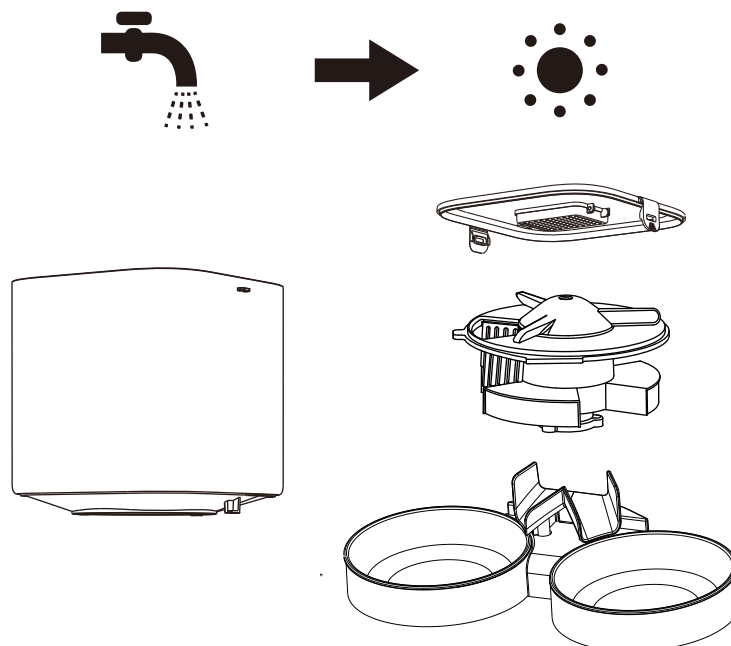

Le corps du distributeur ne doit pas être rempli d'eau. Veuillez utiliser un chiffon sec ou humide pour le nettoyer.

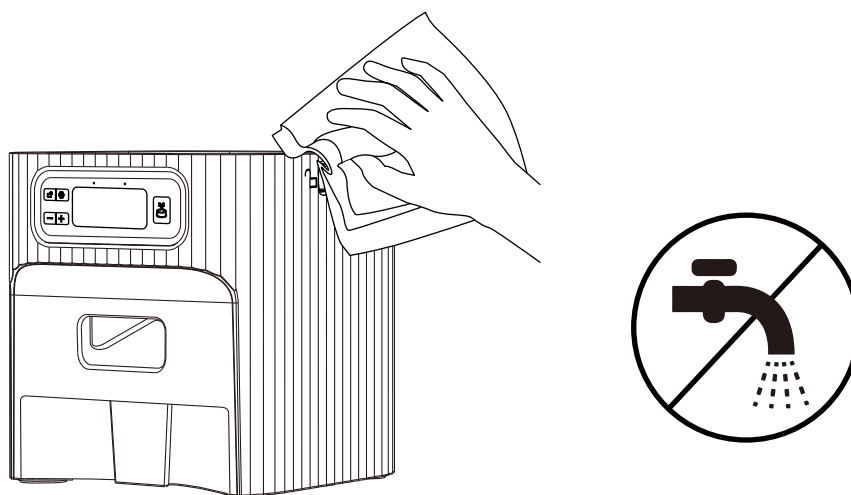

Remarques :

1. Débranchez l'appareil avant de le nettoyer.
2. Ne lavez pas et ne trempez pas le corps de la mangeoire dans l'eau.
3. Pour protéger les aliments de l'humidité, séchez toutes les pièces à l'air libre ou essuyez-les après le nettoyage.
4. Pour la santé de vos animaux, rincez soigneusement l'appareil si vous utilisez un détergent pour le nettoyer.
5. Pour conserver la fraîcheur des aliments, remplacez le sachet déshydratant une fois par mois.

SPÉCIFICATIONS

Option d'alimentation	Adaptateur secteur 5 V CC ; 4 piles AA
Adaptateur secteur	Entrée 100-240 V CA, sortie 5 V CC
Température de fonctionnement	0 °C à 45 °C/32 °F à 113 °F
Prise externe	USB Type C

DÉPANNAGE

Problèmes	Solutions
J'appuie sur les boutons, mais ils ne fonctionnent pas.	Appuyez sur le bouton de déverrouillage  pendant 3 secondes pour accéder au mode de réglage.
J'oublie les réglages du repas.	En mode verrouillé, appuyez sur + ou - pour vérifier les réglages de chaque repas.
La nourriture ne sort pas.	<p>1) Assurez-vous que la nourriture dans le réservoir est sèche et que sa taille est comprise entre 2 et 15 mm (0,07 et 0,6 pouce) de diamètre.</p> <p>2) Vérifiez si la goulotte à l'intérieur est bloquée. Si c'est le cas, retirez le réservoir de nourriture, puis éliminez le blocage.</p> <p>3) Vérifiez si le niveau de la batterie est faible, si l'adaptateur secteur est branché, si une coupure de courant se produit lorsque l'adaptateur secteur est branché et que les piles ne sont pas installées.</p>
La quantité de nourriture de chaque portion n'est pas la même.	Les premières portions peuvent varier, mais cela ne signifie pas qu'il y a un problème. Après environ 6 tétées, cela devrait être presque régulier.

CONSIGNES DE SÉCURITÉ

- Jetez tous les matériaux d'emballage de manière appropriée. Certains articles peuvent être emballés dans des sacs en plastique ; ces sacs peuvent provoquer une suffocation. Gardez-les hors de portée des enfants et des animaux domestiques.
 - N'utilisez pas la mangeoire avec des animaux domestiques qui ne peuvent pas atteindre le plateau de nourriture ou qui souffrent d'un handicap physique.
 - Ne plongez jamais la base dans l'eau, car cela pourrait endommager les composants électroniques tels que le panneau de commande.
 - N'utilisez pas la mangeoire à l'extérieur. Vérifiez fréquemment son fonctionnement pour vous assurer qu'elle distribue correctement la nourriture. N'utilisez pas d'aliments humides, en conserve ou moites.
 - Ne démontez pas la mangeoire autrement que selon les instructions fournies dans ce manuel d'utilisation.
 - Utilisez uniquement les accessoires recommandés ou vendus par le fabricant. L'utilisation d'accessoires non recommandés ou non vendus par le fabricant peut entraîner des conditions dangereuses.
 - Ne modifiez pas la mangeoire pour animaux.
-
- Vérifiez le distributeur après l'installation. Ne le branchez pas s'il y a de l'eau sur le câble d'alimentation ou la prise.
 - Pour éviter de trébucher, placez toujours le câble d'alimentation hors de la zone de passage.
 - N'installez pas et ne rangez pas le distributeur dans un endroit où il sera exposé aux intempéries ou à des températures inférieures à 0 °C (32 °F).
 - Utilisez des piles alcalines AA pour alimenter le distributeur. N'utilisez pas de piles rechargeables.
 - Vérifiez régulièrement les piles. Avant de partir pour une longue période, remplacez toujours les piles par des neuves.
 - Ne soulevez pas le distributeur d'aliments pour animaux par le couvercle, le réservoir ou le bol. Soulevez-le et transportez-le à l'aide de vos deux mains et de la base, tout en maintenant le distributeur en position verticale.
 - Convient uniquement aux aliments secs, avec des croquettes d'un diamètre compris entre 2 et 15 mm (0,07 et 0,6 pouce). Les croquettes plus grosses peuvent se coincer dans la sortie d'alimentation.
 - Ne mettez pas vos doigts dans la sortie d'alimentation et ne laissez pas vos doigts toucher le rotor.
 - Éteignez l'appareil lorsqu'il n'est pas utilisé.

ÍNDICE

INSTALACIÓN DEL HARDWARE E INTRODUCCIÓN

CONFIGURACIÓN DEL ALIMENTADOR

LIMPIEZA Y MANTENIMIENTO



ESPECIFICACIONES

SOLUCIÓN DE PROBLEMAS

INSTRUCCIONES DE SEGURIDAD

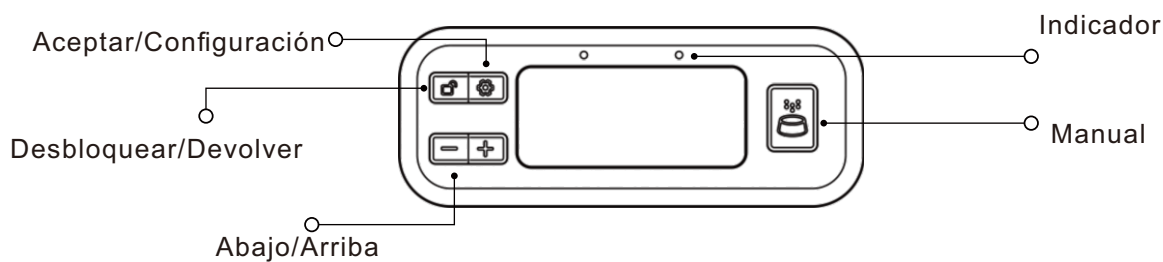
Introducción al Panel de control



Botones	Función
Botón de desbloqueo/retorno 	1. En estado bloqueado, mantenga pulsado durante 3 segundos para desbloquear. 2. En estado desbloqueado, mantenga pulsado durante 3 segundos para bloquear. 3. En estado desbloqueado, pulse una vez para volver al último paso.
Botón arriba/abajo - +	1. En estado desbloqueado, pulse Arriba/Abajo para seleccionar la hora, la ración, AM o PM. 2. En estado bloqueado, pulse Arriba/Abajo para comprobar la configuración de las comidas.
Botón OK/Configuración 	1. En estado desbloqueado, mantenga pulsado durante 3 segundos para comenzar a configurar la hora actual y el plan de alimentación. Una vez configurado el plan, mantenga pulsado de nuevo durante 3 segundos para finalizar la configuración. 2. En estado desbloqueado, pulse una vez para confirmar la configuración y pasar al siguiente paso.
Alimentación manual 	In the unlocked state, press once to dispense one portion, press several times to dispense more.

Nota: Para restablecer el alimentador, pulse simultáneamente los botones de alimentación manual y OK/Configuración durante 3 segundos hasta que se iluminen todos los iconos de la pantalla, lo que indica que el restablecimiento se ha completado.



Introducción al Panel de control

Estado del indicador	Estado del indicador
La luz roja parpadea y la pantalla muestra	Batería baja, cambie la batería.
La luz roja parpadea y la pantalla muestra	La comida se atasca, por favor, retire el depósito de comida y desatasque la salida de comida.
La luz blanca permanece encendida.	Funciona bien.

Instalación del hardware

1. Instale el eje giratorio de alimentación en la posición correcta según las instrucciones.

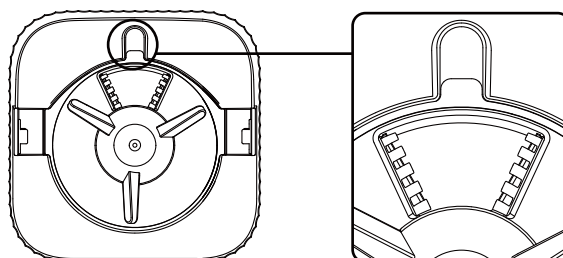
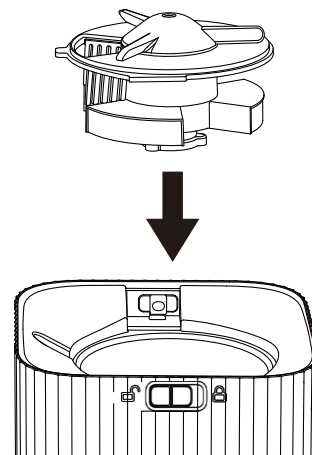

2. Fije el depósito de comida al cuerpo del comedero y bloquéelo.

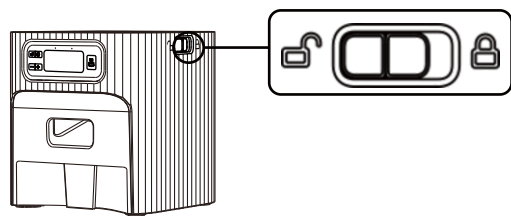
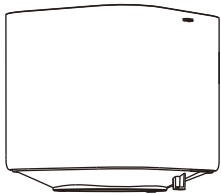

3. Conecte el adaptador de corriente e instale 4 pilas AA.



Encendido

Modos de alimentación dual
 Conecte el cable de alimentación e instale las baterías como respaldo en caso de cortes de energía.
 El alimentador puede funcionar solo con baterías.

Apagado

Desenchufe el cable de alimentación y retire las baterías.

4 x AA baterías

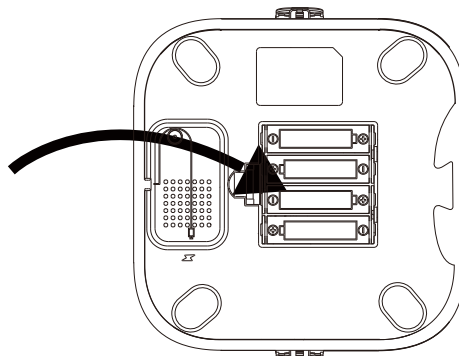
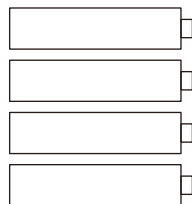

Compruebe que la polaridad de las pilas es correcta. La polaridad se muestra en el interior del compartimento de las pilas.

Cuando no esté en uso durante largos periodos de tiempo (almacenamiento), retire las pilas y guárdelas en un lugar seguro.

- No exponga las pilas a altas temperaturas.
- Deshágase correctamente de las pilas no utilizadas
- Las pilas son reemplazables.
- Las pilas no recargables no deben recargarse.
- Los terminales de alimentación no deben cortocircuitarse.
- Sustituya las pilas por juegos. No mezcle pilas de distintos tipos o pilas nuevas y usadas;
- Las pilas gastadas deben retirarse de la luminaria.

Para tratar las pilas con fugas

Utilice equipo de protección, como guantes, para protegerse de los productos químicos nocivos. Retire la pila del aparato con cuidado y sin sacudirla.

Selle la batería para su eliminación colocándola en una bolsa de plástico transparente marcada como peligrosa.

4. Instale el comedero.

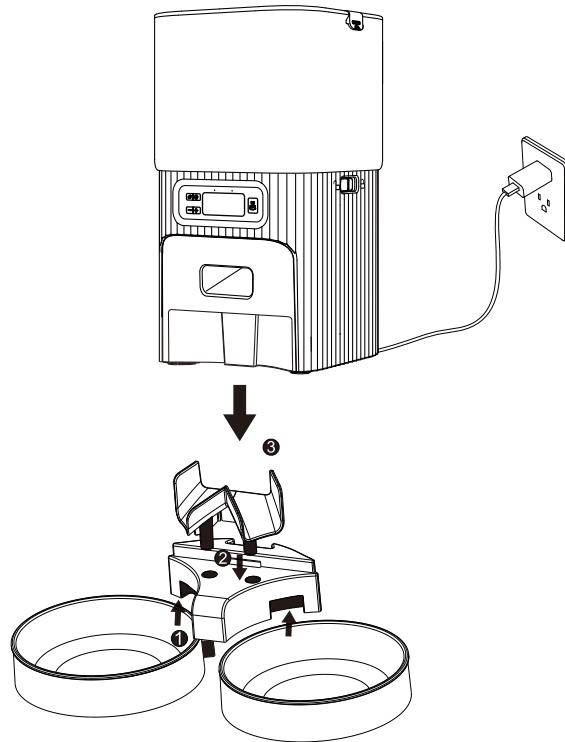

5. Añada los alimentos al depósito, coloque la bolsa desecante en el soporte correspondiente y cierre la tapa.

- Se recomienda sustituir la bolsa desecante cada mes para mantener los alimentos frescos.
- Retire siempre la bolsa desecante antes de limpiar la tapa.

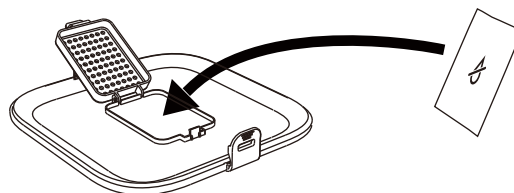
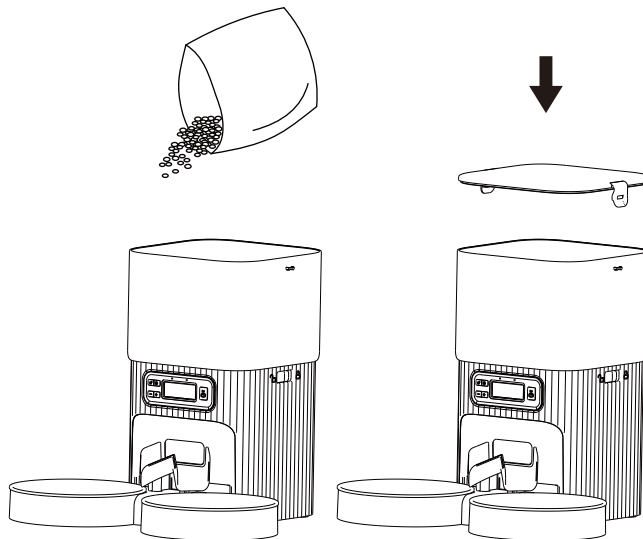

CONFIGURAR EL ALIMENTADOR

Paso 1: Configuración de la hora actual

Nota: El alimentador solo funcionará correctamente si la hora del alimentador coincide con la hora actual.

1. Después de encender el alimentador, mantenga pulsado el botón de desbloqueo durante unos 3 segundos para desbloquear el alimentador y, a continuación, mantenga pulsado el botón de configuración durante unos 3 segundos. El dígito de la hora parpadeará; pulse el botón arriba/abajo para ajustar la hora y, a continuación, pulse el botón de configuración para confirmar.



2. El dígito de los minutos parpadea, pulse el botón Arriba/Abajo para ajustar los minutos y, a continuación, pulse el botón de ajuste para confirmar.



3. El icono AM parpadea, pulse el botón Arriba/Abajo para seleccionar AM o PM, pulse el botón Configuración para confirmar y el ajuste de la hora actual habrá finalizado.

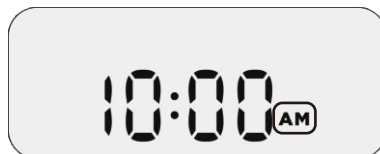

Paso 2: Configuración del plan de alimentación

4. Una vez configurada la hora actual, puede configurar la hora de la primera comida.

5. El número de comida 1 y el dígito de la hora parpadearán simultáneamente. Pulse el botón Arriba/Abajo para configurar la hora de la primera comida, seleccione AM o PM y, a continuación, pulse el botón Configuración para confirmar.

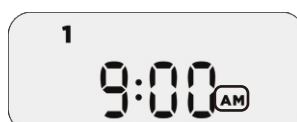
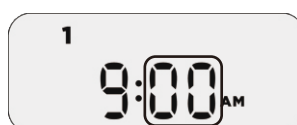
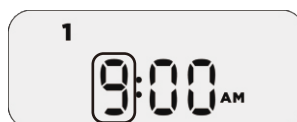

6. Una vez establecida la hora de la comida, puede establecer la ración de la primera comida.

7. El número de comida 1 y el dígito de la ración parpadearán simultáneamente; pulse el botón Arriba/Abajo para establecer la ración de la primera comida y, a continuación, pulse el botón Configuración para confirmar. El plan de alimentación de la primera comida queda establecido; repita los pasos anteriores para establecer las comidas 2-6.

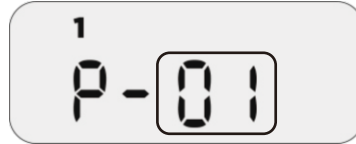

Notas:

1. Se pueden configurar hasta 6 comidas.
2. La ración máxima por comida es de 16.
3. Si vuelve al estado bloqueado a mitad de la configuración de la hora actual o del plan de alimentación, mantenga pulsado el botón de configuración  durante 3 segundos. Deberá comenzar desde el paso de configuración de la hora actual para continuar con la configuración de la hora actual o del programa de alimentación que no haya terminado. La hora actual y el programa de alimentación configurados anteriormente se mantendrán.

Referencia para el ajuste de porciones

7 l = 29 tazas, 4 l = 16,7 tazas, 1 taza = 24 porciones, 1 porción = 2 cucharaditas

Modelo	Ingesta diaria	Comidas al día	Porciones por comida	Por porción
F12	1/2 cup	2	6	1/24cup (10.4ml)
		3	4	
		4	3	
	1/3 cup	2	4	
		3	3 3 2	
		4	2	
	2/3cup	2	8	
		3	5 5 6	
		4	4	
	3/4 cup	2	9	
		3	6	
		4	4 4 5 5	
	9/10cup	2	11	
		3	7 7 8	
		4	5 5 6 6	
	1 cup	2	12	
		3	8	
		4	6	
	1 1/4 cup	2	15	
		3	10	
		4	7 7 8 8	
	1 1/2 cup	3	12	
		4	9	
	1 1/3 cup	2	16	
3		10 11 11		
4		8		
1 2/3 cup	3	13 13 14		
	4	10		

LIMPIEZA Y MANTENIMIENTO

Para la salud de su mascota, enjuague regularmente el cuenco de alimentación, el eje giratorio de alimentación y el depósito de comida. Puede utilizar detergente, pero asegúrese de secar las piezas con un paño o dejarlas secar al aire antes de utilizarlas.

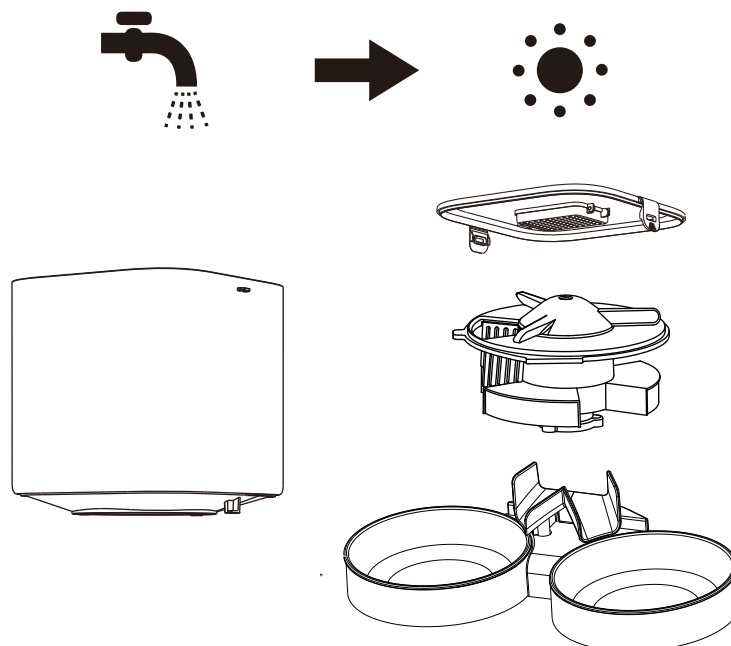

El cuerpo del alimentador no debe llenarse con agua. Utilice un paño seco o húmedo para limpiarlo.

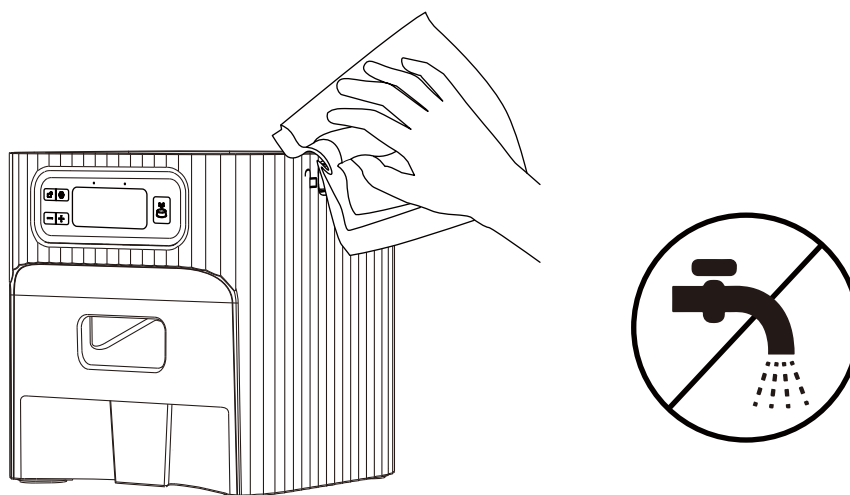

Notas:

1. Desenchufe antes de limpiar.
2. No lave ni sumerja el cuerpo del comedero en agua.
3. Para evitar que los alimentos se humedezcan, seque al aire o limpie todas las piezas después de limpiarlas.
4. Por la salud de las mascotas, enjuague bien si utiliza detergente para la limpieza.
5. Para mantener los alimentos frescos, sustituya la bolsa desecante una vez al mes.

ESPECIFICACIONES

Opción de alimentación	Adaptador de corriente de 5 V CC; 4 pilas AA.
Adaptador de corriente	Entrada de 100-240 V CA, salida de 5 V CC
Temperatura de funcionamiento	0 °C-45 °C/32 °F-113 °F
Toma externa	USB tipo C

SOLUCIÓN DE PROBLEMAS

Problemas	Solutions
Pulsé los botones, pero no funcionaban.	Mantenga pulsado el botón de desbloqueo  durante 3 segundos para acceder al modo de configuración.
Olvido la configuración de la comida.	En el estado bloqueado, pulse + o - para comprobar los ajustes de cada comida.
La comida no sale.	1) Asegúrese de que el alimento del depósito esté seco y que su tamaño esté comprendido entre 2 y 15 mm (0,07-0,6 pulgadas) de diámetro. 2) Compruebe si la tolva interior está obstruida; si es así, retire el depósito de alimento y elimine la obstrucción. 3) Compruebe si el nivel de la batería es bajo, si el adaptador de corriente está conectado y si se produce un corte de corriente cuando el adaptador está conectado y no hay baterías instaladas.
La cantidad de comida de cada porción no es la misma.	Las primeras porciones pueden variar, pero eso no significa que haya ningún problema. Después de unas seis tomas, debería estar casi uniforme.

INSTRUCCIONES DE SEGURIDAD

- Deseche todos los materiales de embalaje de forma adecuada. Algunos artículos pueden estar embalados en bolsas de plástico; estas bolsas podrían provocar asfixia. Manténgalas alejadas de los niños y las mascotas.
 - No utilice el comedero con mascotas que no puedan alcanzar la bandeja de comida o que tengan alguna discapacidad física.
 - No sumerja la base en agua en ningún momento, ya que podría dañar los componentes electrónicos, como el panel de control.
 - No utilice el comedero en el exterior. Compruebe su funcionamiento con frecuencia para asegurarse de que funciona correctamente. No utilice alimentos húmedos, enlatados o mojados.
 - No desmonte el comedero salvo que se indique en este manual de usuario.
 - Utilice únicamente accesorios recomendados o vendidos por el fabricante. El uso de accesorios no recomendados o vendidos por el fabricante puede provocar una situación de inseguridad.
 - No modifique el comedero para mascotas.
-
- Examine el comedero después de la instalación. No lo enchufe si hay agua en el cable de alimentación o en el enchufe.
 - Para evitar tropiezos, coloque siempre el cable de alimentación fuera del paso de las personas.
 - No instale ni guarde el comedero para mascotas en lugares donde pueda quedar expuesto a las inclemencias del tiempo o a temperaturas inferiores a 0 °C (32 °F).
 - Utilice pilas alcalinas AA para alimentar el comedero. No utilice pilas recargables.
 - Compruebe las pilas con regularidad. Antes de ausentarse durante un periodo prolongado, sustituya siempre las pilas por otras nuevas.
 - No levante el comedero para mascotas por la tapa, el depósito de comida o el cuenco. Levántelo y téngalo con ambas manos y la base, manteniendo el comedero en posición vertical.
 - Apto solo para comida seca, con croquetas de un tamaño de entre 2 y 15 mm (0,07-0,6 pulgadas) de diámetro. Las croquetas más grandes pueden atascarse en la salida de comida.
 - No introduzca los dedos en la salida de comida ni deje que sus dedos toquen el rotor.
 - Apague el dispositivo cuando no lo utilice.

INHALT

HARDWARE-INSTALLATION UND EINFÜHRUNG

KONFIGURIEREN DES ZUFÜHRERS

REINIGUNG UND WARTUNG



TECHNISCHE DATEN

FEHLERSUCHE

SICHERHEITSHINWEISE

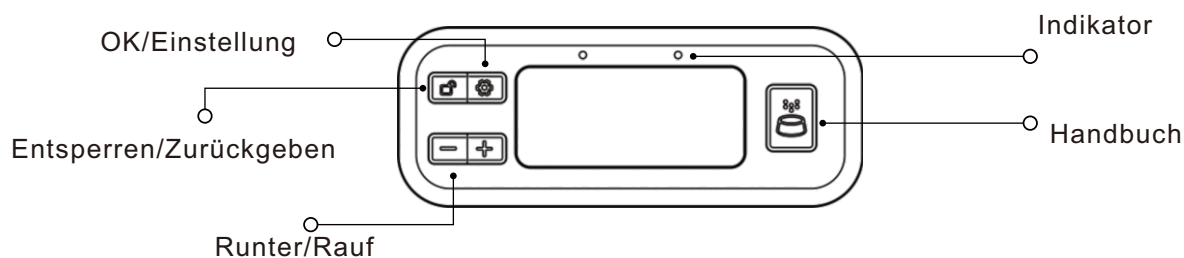
Einführung in die Systemsteuerung



Knöpfe	Funktion
Entsperrten/Zurückgeben-Taste 	<ol style="list-style-type: none"> 1. Im gesperrten Zustand 3 Sekunden lang gedrückt halten, um zu entsperren. 2. Im entsperrten Zustand 3 Sekunden lang gedrückt halten, um zu sperren. 3. Im entsperrten Zustand einmal drücken, um zum letzten Schritt zurückzukehren.
Auf-/Ab-Taste - +	<ol style="list-style-type: none"> 1. Drücken Sie im entsperrten Zustand die Aufwärts-/Abwärts-Taste, um Uhrzeit, Portionsgröße, AM oder PM auszuwählen. 2. Drücken Sie im gesperrten Zustand die Aufwärts-/Abwärts-Taste, um die Mahlzeiteinstellungen zu überprüfen.
OK/Einstellungstaste 	<ol style="list-style-type: none"> 1. Halten Sie im entsperrten Zustand die Taste 3 Sekunden lang gedrückt, um die Einstellung der aktuellen Uhrzeit und des Fütterungsplans zu starten. Nachdem der Plan eingerichtet wurde, halten Sie die Taste erneut 3 Sekunden lang gedrückt, um die Einstellung zu beenden. 2. Halten Sie im entsperrten Zustand die Taste einmal gedrückt, um die Einstellung zu bestätigen und zum nächsten Schritt zu gelangen.
Manuelle Zuführung 	Im entsperrten Zustand einmal drücken, um eine Portion zu entnehmen, mehrmals drücken, um mehr zu entnehmen.

Hinweis: Um den Einzug zurückzusetzen, drücken Sie gleichzeitig 3 Sekunden lang die Taste „Manueller Einzug“ und die Taste „OK/Einstellung“, bis alle Symbole auf dem Bildschirm aufleuchten. Damit ist das Zurücksetzen abgeschlossen.

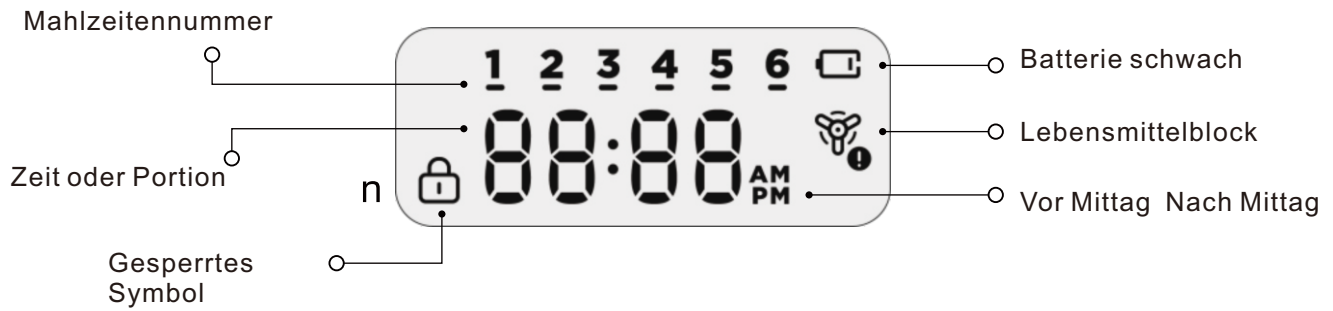

Einführung in die Systemsteuerung

Indikatorstatus	Lösungen
Das rote Licht blinkt und auf dem Bildschirm erscheint	Batterie schwach, bitte Batterie wechseln.
Das rote Licht blinkt und auf dem Bildschirm erscheint	Es sind Lebensmittelreste im Gerät, bitte entfernen Sie den Lebensmittelbehälter und reinigen Sie den Lebensmittelauslass.
Weißes Licht bleibt an	Funktioniert gut.

Hardware-Installation

1. Installieren Sie die rotierende Zuführwelle gemäß den Anweisungen in der richtigen Position.

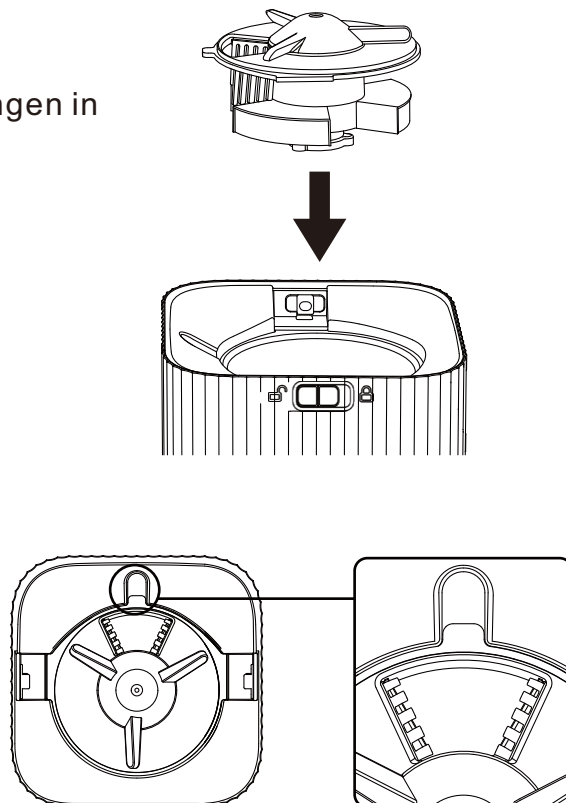

2. Befestigen Sie den Futterbehälter am Futterautomaten und verriegeln Sie ihn.

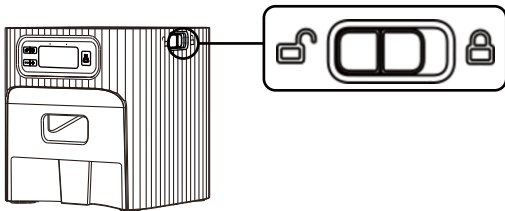
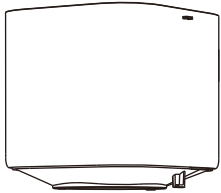

3. Schließen Sie das Netzteil an und legen Sie 4 AA-Batterien ein.

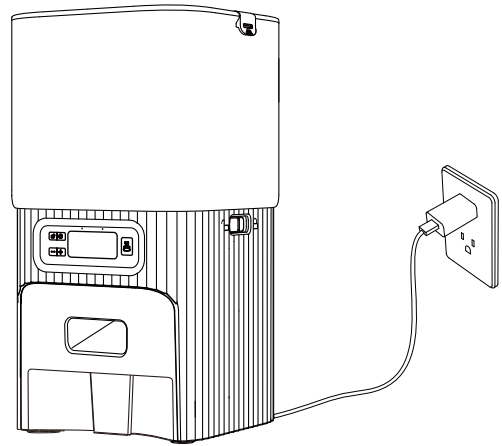

Einschalten

Zwei Betriebsmodi

Schließen Sie das Netzkabel an und legen Sie die Batterien als Reserve für den Fall eines Stromausfalls ein. Der Feeder kann ausschließlich mit Batterien betrieben werden.

Ausschalten

Ziehen Sie das Netzkabel ab und entfernen Sie die Batterien.

4 x AA Batterien

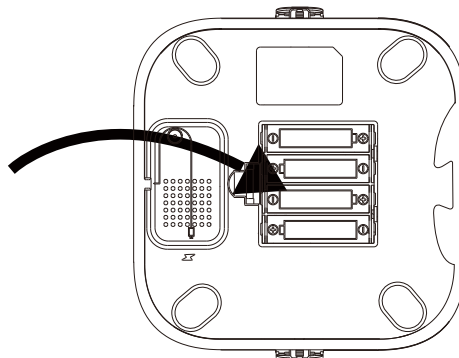
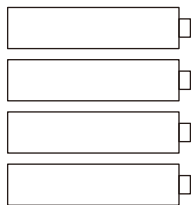

Vergewissern Sie sich, dass die Polarität der Batterien richtig ist. Die Polarität ist im Batteriefach angegeben.

Wenn Sie das Gerät für längere Zeit nicht benutzen (Lagerung), nehmen Sie die Batterien heraus und bewahren Sie sie an einem sicheren Ort auf.

- Setzen Sie die Batterien keinen hohen Temperaturen aus.
- Entsorgen Sie unbenutzte Batterien ordnungsgemäß.
- Die Batterien sind austauschbar.
- Nicht wiederaufladbare Batterien dürfen nicht wieder aufgeladen werden.
- Die Versorgungsklemmen dürfen nicht kurzgeschlossen werden.
- Die Batterien sind satzweise auszutauschen. Verschiedene Batterietypen oder neue und gebrauchte Batterien dürfen nicht gemischt werden;
- Entladene Batterien sind aus der Leuchte zu entfernen.

Umgang mit ausgelaufenen Batterien:

Tragen Sie Schutzkleidung, z. B. Handschuhe, um sich vor schädlichen Chemikalien zu schützen.

Entfernen Sie die Batterie vorsichtig aus dem Gerät, ohne sie zu schütteln.

Versiegeln Sie die Batterie für die Entsorgung, indem Sie sie in einen durchsichtigen, als gefährlich gekennzeichneten Plastikbeutel geben.

4. Setzen Sie den Fressnapf ein.

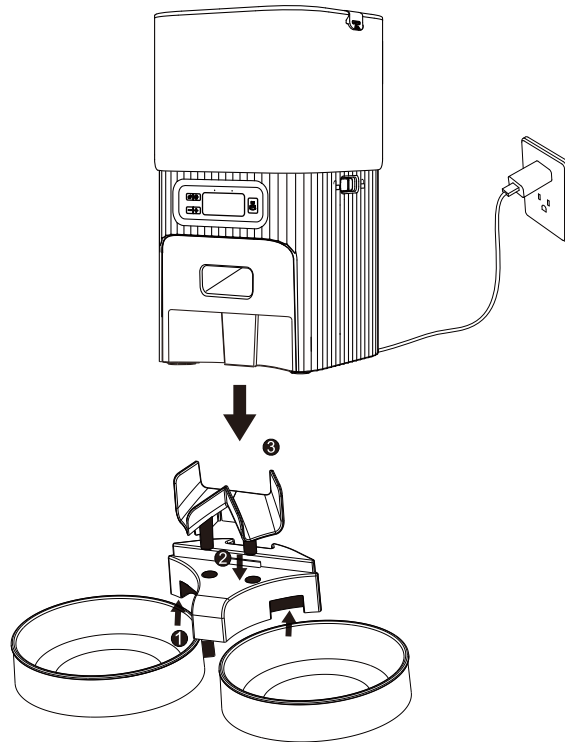

5. Geben Sie Lebensmittel in den Behälter, legen Sie den Trockenmittelbeutel in den Trockenmittelhalter und verschließen Sie den Deckel.

- Es wird empfohlen, den Trockenmittelbeutel jeden Monat auszutauschen, um die Lebensmittel frisch zu halten.
- Entfernen Sie den Trockenmittelbeutel immer, bevor Sie den Deckel reinigen.

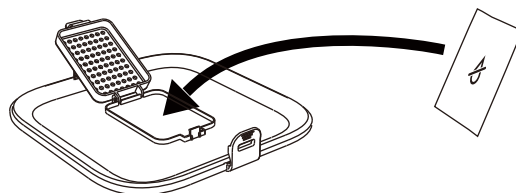
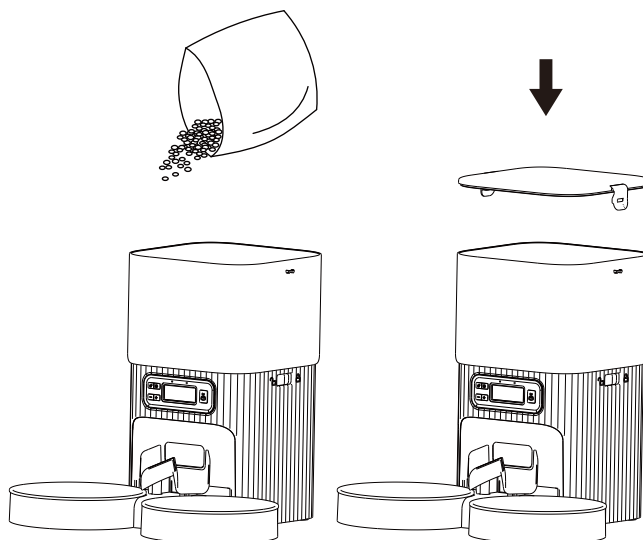

FEEDER KONFIGURIEREN

Schritt 1: Einstellen der aktuellen Uhrzeit

Hinweis: Der Futterautomat funktioniert nur dann einwandfrei, wenn die Uhrzeit des Futterautomaten mit der aktuellen Uhrzeit übereinstimmt.

1. Nachdem der Futterautomat eingeschaltet wurde, halten Sie die Entriegelungstaste etwa 3 Sekunden lang gedrückt, um den Futterautomaten zu entriegeln, und halten Sie dann die Einstelltaste etwa 3 Sekunden lang gedrückt. Die Stundenziffer blinkt. Drücken Sie die Auf-/Ab-Taste, um die Stunde einzustellen, und drücken Sie dann die Einstelltaste, um die Einstellung zu bestätigen.



2. Die Minutenziffer blinkt. Drücken Sie die Auf-/Ab-Taste, um die Minuten einzustellen, und drücken Sie dann die Einstelltaste, um die Einstellung zu bestätigen.



3. Das AM-Symbol blinkt. Drücken Sie die Auf-/Ab-Taste, um AM oder PM auszuwählen, und drücken Sie die Einstelltaste, um zu bestätigen. Die aktuelle Zeiteinstellung ist nun abgeschlossen.

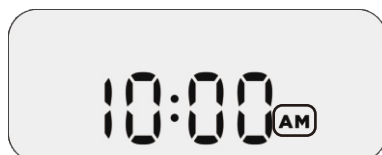

Schritt 2: Festlegen des Fütterungsplans

4. Nachdem die aktuelle Uhrzeit eingestellt ist, können Sie die Fütterungszeit für die erste Mahlzeit einstellen.

5. Die Mahlzeitnummer 1 und die Stundenziffer blinken gleichzeitig. Drücken Sie die Auf-/Ab-Taste, um die Fütterungszeit für die erste Mahlzeit einzustellen, wählen Sie AM oder PM und drücken Sie dann die Einstelltaste, um zu bestätigen.

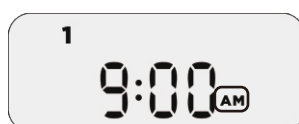
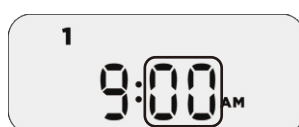
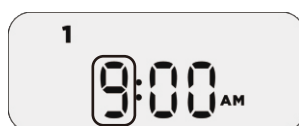

6. Nachdem die Fütterungszeit eingestellt ist, können Sie die Futtermenge für die erste Mahlzeit einstellen.

7. Die Mahlzeitnummer 1 und die Ziffer für die Futtermenge blinken gleichzeitig. Drücken Sie die Auf-/Ab-Taste, um die Futtermenge für die erste Mahlzeit einzustellen, und drücken Sie dann die Einstelltaste, um die Einstellung zu bestätigen. Der Fütterungsplan für die erste Mahlzeit ist nun eingestellt. Wiederholen Sie die oben genannten Schritte, um die Mahlzeiten 2 bis 6 einzustellen.

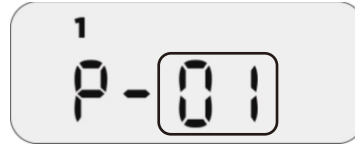

Hinweise: 1. Es können bis zu 6 Mahlzeiten eingestellt werden. 2. Die maximale Portionsgröße pro Mahlzeit beträgt 16. 3. Wenn Sie während der Einstellung der aktuellen Uhrzeit oder des Fütterungsplans zum gesperrten Zustand zurückkehren, halten Sie bitte die Einstelltaste  3 Sekunden lang gedrückt. Sie müssen dann mit der Einstellung der aktuellen Uhrzeit beginnen, um die Einstellung der aktuellen Uhrzeit oder des Fütterungsprogramms fortzusetzen. Die zuvor eingestellte aktuelle Uhrzeit und das Fütterungsprogramm bleiben erhalten.

Referenz für Portionierung

7 l = 29 Tassen, 4 l = 16,7 Tassen, 1 Tasse = 24 Portionen, 1 Portion = 2 Teelöffel

Modell	Tägliche Einnahme	Mahlzeiten pro Tag	Portionen pro Mahlzeit	Pro Portion
F12	1/2 cup	2	6	1/24cup (10.4ml)
		3	4	
		4	3	
	1/3 cup	2	4	
		3	3 3 2	
		4	2	
	2/3cup	2	8	
		3	5 5 6	
		4	4	
	3/4 cup	2	9	
		3	6	
		4	4 4 5 5	
	9/10cup	2	11	
		3	7 7 8	
		4	5 5 6 6	
	1 cup	2	12	
		3	8	
		4	6	
	11/4 cup	2	15	
		3	10	
		4	7 7 8 8	
	11/2 cup	3	12	
		4	9	
	11/3 cup	2	16	
3		10 11 11		
12/3 cup	4	8		
	3	13 13 14		
		4	10	

REINIGUNG UND WARTUNG

Für die Gesundheit Ihres Haustieres spülen Sie bitte regelmäßig den Futternapf, die Futterrotationswelle und den Futterbehälter aus. Sie können Reinigungsmittel verwenden, aber wischen Sie die Teile vor dem Gebrauch unbedingt trocken oder lassen Sie sie an der Luft trocknen.

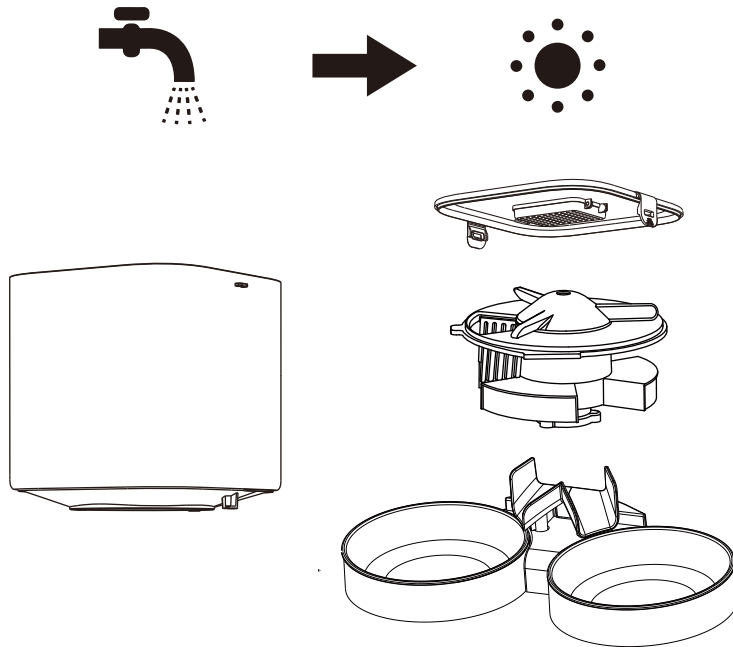

Der Futterbehälter sollte nicht mit Wasser gefüllt werden. Bitte verwenden Sie zum Reinigen ein trockenes oder feuchtes Tuch.

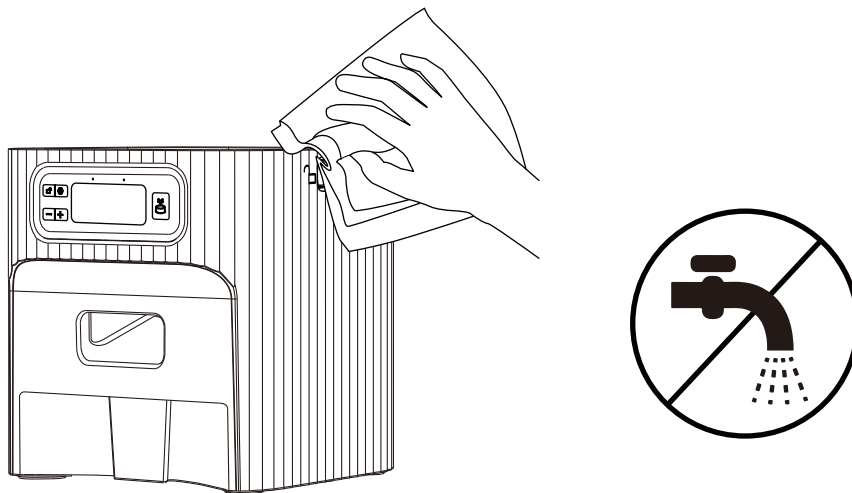

Hinweise:

1. Vor der Reinigung den Stecker ziehen.
2. Das Gehäuse des Futterautomaten nicht waschen oder in Wasser einweichen.
3. Um Feuchtigkeit vom Futter fernzuhalten, alle Teile nach der Reinigung an der Luft trocknen lassen oder trocken wischen.
4. Zur Gesundheit der Haustiere den Futterautomaten gründlich ausspülen, wenn Reinigungsmittel verwendet wurde.
5. Um das Futter frisch zu halten, den Trockenmittelbeutel einmal im Monat austauschen.

SPEZIFIKATIONEN

Energieoption	5-V-Gleichstromadapter; 4 AA-Batterien
Netzteil	Eingang 100–240 V Wechselstrom, Ausgang 5 V Gleichstrom
Betriebstemperatur	0 °C bis 45 °C/32 °F bis 113 °F
Externe Buchse	USB Typ C

FEHLERSUCHE

Probleme	Solutions
Ich drücke die Tasten, aber sie funktionieren nicht.	Halten Sie die Entriegelungstaste  3 Sekunden lang gedrückt, um den Einstellungsmodus aufzurufen.
Ich vergesse die Tischdekoration.	Im gesperrten Zustand drücken Sie + oder - , um die Einstellungen für jede Mahlzeit zu überprüfen.
Das Essen kommt nicht heraus.	<p>1) Bitte stellen Sie sicher, dass das Futter im Behälter trocken ist und einen Durchmesser von 2 bis 15 mm/0,07 bis 0,6 Zoll hat.</p> <p>2) Überprüfen Sie, ob die Rutsche im Inneren verstopft ist. Ist dies der Fall, entfernen Sie den Futterbehälter und beseitigen Sie die Verstopfung.</p> <p>3) Überprüfen Sie, ob der Batteriestand niedrig ist, ob das Netzteil angeschlossen ist und ob ein Stromausfall auftritt, wenn das Netzteil angeschlossen ist und keine Batterien eingelegt sind.</p>
Die Lebensmittelmenge jeder Portion ist nicht gleich.	Die ersten paar Portionen können variieren, aber das bedeutet nicht, dass etwas nicht stimmt. Nach etwa 6 Fütterungen sollte es fast gleichmäßig sein.

SICHERHEITSHINWEISE

- Entsorgen Sie alle Verpackungsmaterialien ordnungsgemäß. Einige Artikel können in Plastiktüten verpackt sein; diese Tüten können Erstickungsgefahr verursachen. Halten Sie sie von Kindern und Haustieren fern.
 - Verwenden Sie den Futterspender nicht für Haustiere, die die Futterwanne nicht erreichen können oder körperlich behindert sind.
 - Tauchen Sie den Sockel niemals in Wasser, da dies elektronische Komponenten wie das Bedienfeld beschädigen kann.
 - Verwenden Sie den Futterspender nicht im Freien. Überprüfen Sie regelmäßig seine Funktion, um sicherzustellen, dass er ordnungsgemäß arbeitet. Verwenden Sie kein nasses, konserviertes oder feuchtes Futter.
 - Zerlegen Sie den Futterspender nur gemäß den Anweisungen in dieser Bedienungsanleitung.
 - Verwenden Sie nur vom Hersteller empfohlenes oder verkauftes Zubehör. Die Verwendung von nicht vom Hersteller empfohlenem oder verkauftem Zubehör kann zu unsicheren Zuständen führen.
 - Nehmen Sie keine Veränderungen am Futterspender vor.
-
- Überprüfen Sie den Futterautomaten nach der Installation. Schließen Sie ihn nicht an, wenn sich Wasser auf dem Netzkabel oder Stecker befindet.
 - Um Stolpergefahren zu vermeiden, verlegen Sie das Netzkabel immer so, dass es nicht im Weg liegt.
 - Installieren oder lagern Sie den Futterautomaten nicht an Orten, an denen er Witterungseinflüssen oder Temperaturen unter 0 °C (32 °F) ausgesetzt ist.
 - Verwenden Sie AA-Alkalibatterien, um den Futterautomaten mit Strom zu versorgen. Verwenden Sie keine wiederaufladbaren Batterien.
 - Überprüfen Sie die Batterien regelmäßig. Bevor Sie für längere Zeit verreisen, ersetzen Sie die Batterien immer durch neue.
 - Heben Sie den Futterautomaten nicht am Deckel, Futterbehälter oder Futternapf an. Heben und tragen Sie ihn mit beiden Händen am Sockel, während Sie den Futterautomaten in aufrechter Position halten.
 - Nur für Trockenfutter geeignet, mit einer Korngröße von 2–15 mm (0,07–0,6 Zoll) Durchmesser. Größere Körner können im Futterauslass stecken bleiben.
 - Stecken Sie Ihre Finger nicht in den Futterauslass und lassen Sie Ihre Finger nicht den Rotor berühren.
 - Schalten Sie das Gerät aus, wenn es nicht in Gebrauch ist.

INDICE

INSTALLAZIONE DELL'HARDWARE E INTRODUZIONE

CONFIGURAZIONE DELL'ALIMENTATORE

PULIZIA E MANUTENZIONE



SPECIFICHE TECNICHE

RISOLUZIONE DEI PROBLEMI

ISTRUZIONI DI SICUREZZA

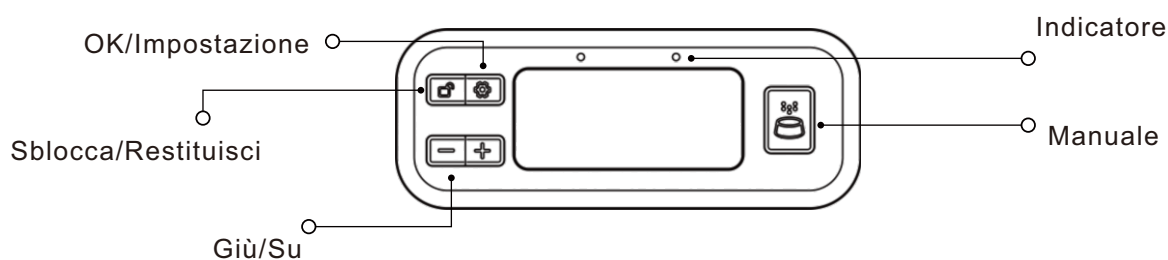
Introduzione al pannello di controllo



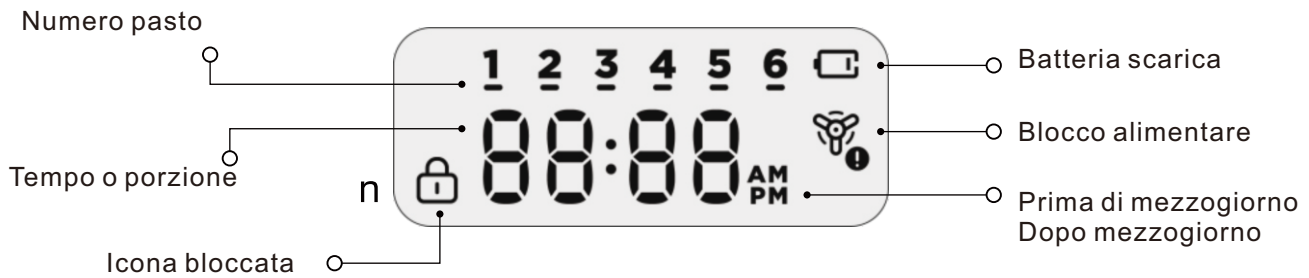

Pulsanti	Funzione
Pulsante di sblocco/restituzione 	<ol style="list-style-type: none"> 1. Quando è bloccato, tieni premuto per 3 secondi per sbloccarlo. 2. Quando è sbloccato, tieni premuto per 3 secondi per bloccarlo. 3. Quando è sbloccato, premi una volta per tornare all'ultimo passaggio.
Pulsante SU/GIÙ - +	<ol style="list-style-type: none"> 1. Quando il dispositivo è sbloccato, premere Su/Giù per selezionare l'ora, la porzione, AM o PM. 2. Quando il dispositivo è bloccato, premere Su/Giù per controllare le impostazioni del pasto.
Pulsante OK/Impostazioni 	<ol style="list-style-type: none"> 1. Quando il dispositivo è sbloccato, tenere premuto per 3 secondi per avviare l'impostazione dell'ora corrente e del programma di alimentazione. Una volta impostato il programma, tenere premuto nuovamente per 3 secondi per terminare l'impostazione. 2. Quando il dispositivo è sbloccato, premere una volta per confermare l'impostazione e passare alla fase successiva.
Alimentazione manuale 	Quando è sbloccato, premere una volta per erogare una porzione, premere più volte per erogarne di più.

Nota: per ripristinare l'alimentatore, premere contemporaneamente il pulsante Alimentazione manuale e il pulsante OK/Impostazioni per 3 secondi fino a quando tutte le icone sullo schermo si illuminano, indicando che il ripristino è stato completato.



Introduzione al pannello di controllo

Stato dell'indicatore	Soluzioni
La luce rossa lampeggia e lo schermo  mostra	Batteria scarica, sostituire la batteria.
La luce rossa lampeggia e lo schermo  mostra	Il cibo si è bloccato, rimuovere il contenitore del cibo e sbloccare l'uscita del cibo.
La luce bianca rimane accesa	Funziona bene.

Installazione hardware

1. Installare l'albero rotante di alimentazione nella posizione corretta secondo le istruzioni.

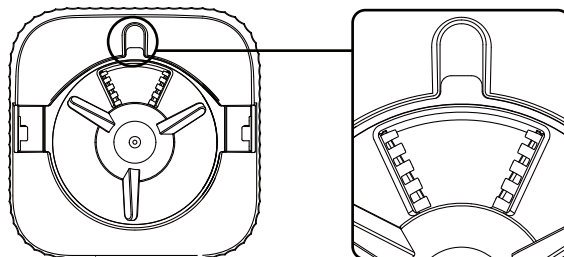
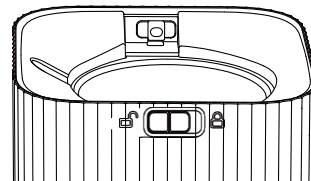
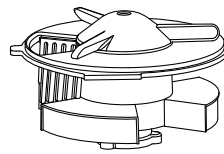

2. Fissare il serbatoio del mangime al corpo dell'alimentatore e bloccarlo.

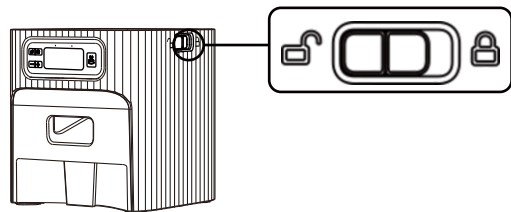
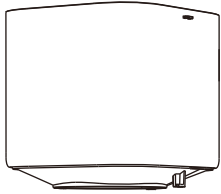

3. Collegare l'alimentatore e inserire 4 batterie AA.

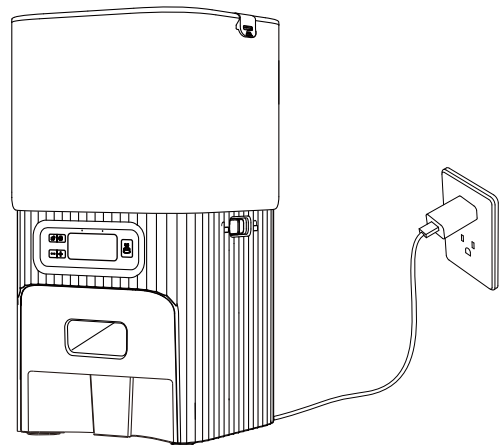

Accensione

Doppia modalità di alimentazione
Collegare il cavo di alimentazione e installare le batterie come riserva in caso di interruzioni di corrente.
L'alimentatore può funzionare solo a batterie.

Spegnimento

Scollegare il cavo di alimentazione e rimuovere le batterie.

4 x AA batteries

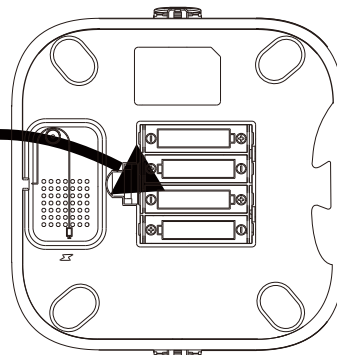
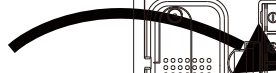
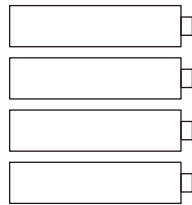

Verificare che la polarità delle batterie sia corretta. La polarità è indicata all'interno del vano batterie. Quando non viene utilizzato per lunghi periodi di tempo (stoccaggio), rimuovere le batterie e conservarle in un luogo sicuro.

- Non esporre le batterie a temperature elevate.
- Smaltire correttamente le batterie inutilizzate
- Le batterie sono sostituibili.
- Le batterie non ricaricabili non devono essere ricaricate.
- I terminali di alimentazione non devono essere messi in cortocircuito.
- Le batterie devono essere sostituite in set, senza mischiare tipi diversi di batterie o batterie nuove e usate;
- Le batterie scariche devono essere rimosse dall'apparecchio.

Per trattare le batterie che perdono:

Indossare indumenti protettivi come guanti per proteggersi dalle sostanze chimiche nocive.

Rimuovere con cautela la batteria dall'apparecchio senza scuoterla.

Sigillare la batteria per lo smaltimento inserendola in un sacchetto di plastica trasparente contrassegnato come pericoloso.

4. Installare la ciotola per l'alimentazione.

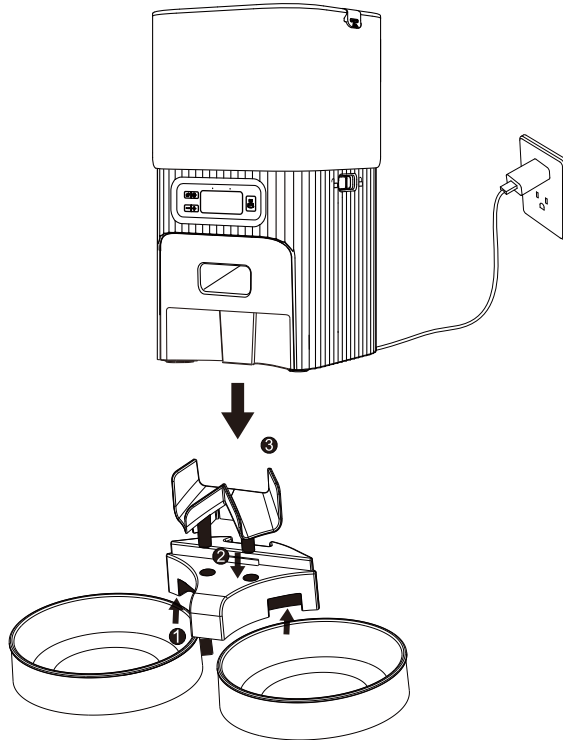

5. Aggiungere il cibo al contenitore, inserire la bustina essiccante nell'apposito supporto e chiudere il coperchio.

- Si consiglia di sostituire la bustina essiccante ogni mese per mantenere il cibo fresco.
- Rimuovere sempre la bustina essiccante prima di pulire il coperchio.

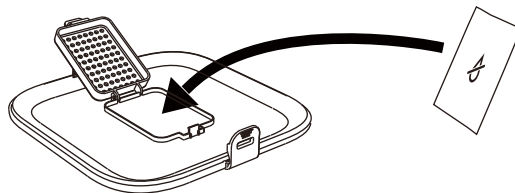
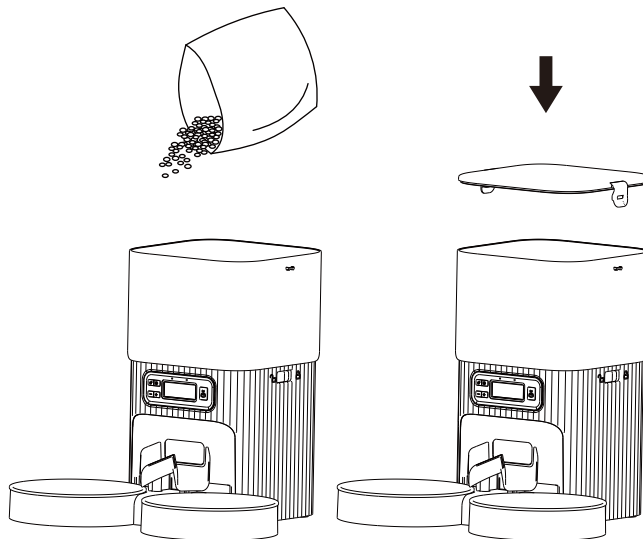

CONFIGURARE L'ALIMENTATORE

Passaggio 1: Impostazione dell'ora corrente

Nota: l'alimentatore funziona correttamente solo quando l'ora impostata sull'alimentatore corrisponde all'ora corrente.

1. Dopo aver acceso l'alimentatore, tenere premuto il pulsante di sblocco per circa 3 secondi per sbloccare l'alimentatore, quindi tenere premuto il pulsante di impostazione per circa 3 secondi, la cifra delle ore lampeggia, premere il pulsante Su/Giù per impostare l'ora e quindi premere il pulsante di impostazione per confermare.



2. La cifra dei minuti lampeggia, premere il pulsante Su/Giù per impostare i minuti, quindi premere il pulsante Impostazione per confermare.



3. L'icona AM lampeggia, premere il pulsante Su/Giù per scegliere AM o PM, premere il pulsante Impostazione per confermare, l'impostazione dell'ora corrente è completata.



Fase 2: Impostazione del programma di alimentazione

4. Dopo aver impostato l'ora corrente, è possibile impostare l'ora del primo pasto.

5. Il numero del pasto 1 e la cifra dell'ora lampeggiano contemporaneamente; premere il pulsante Su/Giù per impostare l'ora del primo pasto, scegliere AM o PM, quindi premere il pulsante Impostazione per confermare.

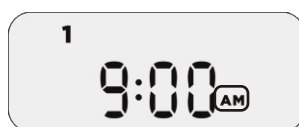
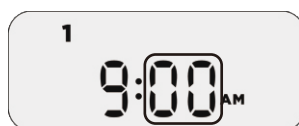

6. Dopo aver impostato l'orario della poppata, è possibile impostare la porzione del primo pasto.

7. Il numero del pasto 1 e la cifra della porzione lampeggiano contemporaneamente; premere il pulsante Su/Giù per impostare la porzione del primo pasto, quindi premere il pulsante Impostazione per confermare. Il programma di alimentazione del primo pasto è impostato; ripetere i passaggi precedenti per impostare i pasti 2-6.

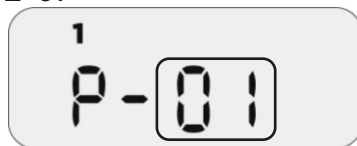

Note:

1. È possibile impostare fino a 6 pasti.

2. La porzione massima per pasto è 16.

3. Se si ritorna allo stato di blocco durante l'impostazione dell'ora corrente o del programma di alimentazione, tenere premuto il pulsante di impostazione  per 3 secondi. È necessario ricominciare dall'impostazione dell'ora corrente per continuare a impostare l'ora corrente o il programma di alimentazione non completati. L'ora corrente e il programma di alimentazione impostati in precedenza verranno mantenuti.

Riferimento per l'impostazione delle porzioni

7 L = 29 tazze, 4 L = 16,7 tazze, 1 tazza = 24 porzioni, 1 porzione = 2 cucchiaini

Modello	Assunzione giornaliera	Pasti al giorno	Porzioni per pasto	Per porzione
F12	1/2 cup	2	6	1/24cup (10.4ml)
		3	4	
		4	3	
	1/3 cup	2	4	
		3	3 3 2	
		4	2	
	2/3cup	2	8	
		3	5 5 6	
		4	4	
	3/4 cup	2	9	
		3	6	
		4	4 4 5 5	
	9/10cup	2	11	
		3	7 7 8	
		4	5 5 6 6	
	1 cup	2	12	
		3	8	
		4	6	
	11/4 cup	2	15	
		3	10	
		4	7 7 8 8	
	11/2 cup	3	12	
		4	9	
	11/3 cup	2	16	
3		10 11 11		
4		8		
12/3 cup	3	13 13 14		
	4	10		

PULIZIA E MANUTENZIONE

Per la salute del tuo animale domestico, sciacqua regolarmente la ciotola, l'albero rotante e il contenitore del cibo. Puoi usare un detergente, ma assicurati di asciugare bene le parti o di lasciarle asciugare all'aria prima di usarle.

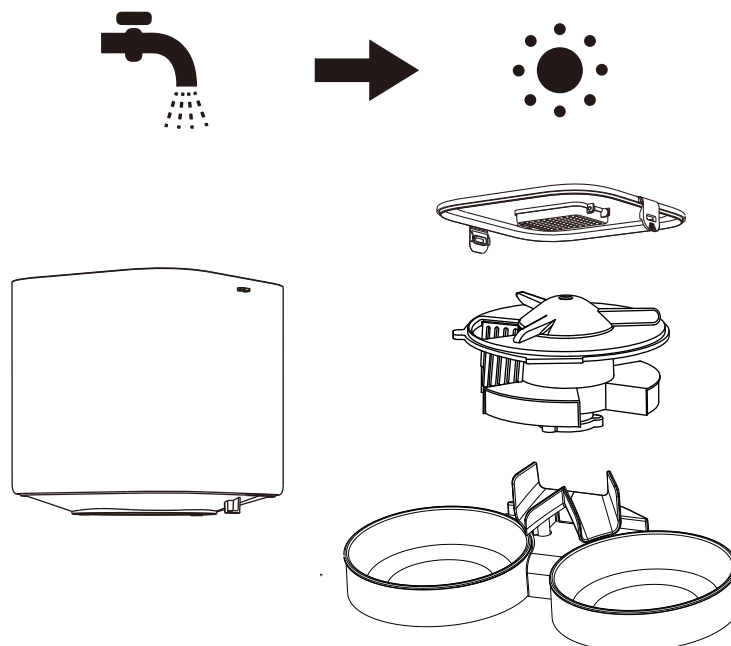

Il corpo dell'alimentatore non deve essere riempito con acqua. Utilizzare un panno asciutto o umido per pulirlo.

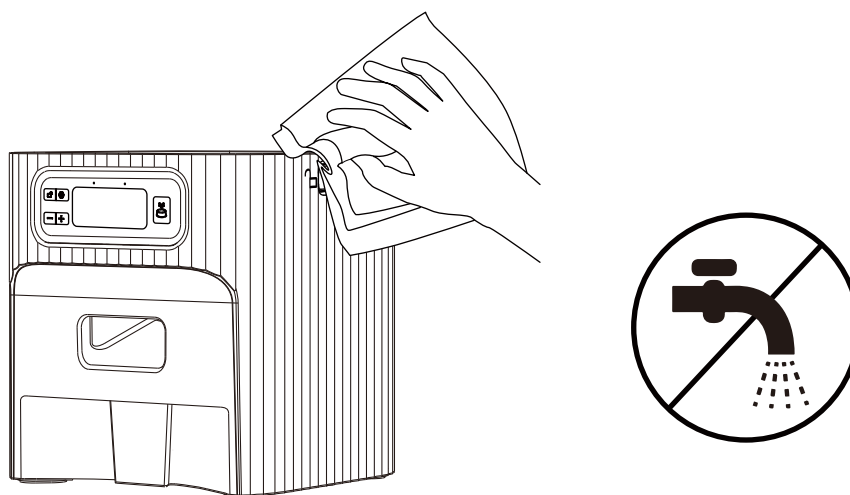

Note:

1. Scollegare prima della pulizia.
2. Non lavare né immergere il corpo dell'alimentatore in acqua.
3. Per proteggere il cibo dall'umidità, asciugare all'aria o con un panno tutte le parti dopo la pulizia.
4. Per la salute degli animali domestici, risciacquare accuratamente se si utilizza un detergente per la pulizia.
5. Per mantenere il cibo fresco, sostituire la bustina essiccante una volta al mese.

SPECIFICHE

Opzione alimentazione	Adattatore di alimentazione CC 5 V; 4 batterie AA
Adattatore di alimentazione	Ingresso AC 100-240 V, uscita CC 5 V
Temperatura di esercizio	0 °C-45 °C/32 °F-113 °F
Presca esterna	USB tipo C

RISOLUZIONE DEI PROBLEMI

Problemi	Soluzioni
Premi i pulsanti, ma non funzionano.	Tenere premuto il pulsante di sblocco  per 3 secondi per accedere alla modalità di impostazione.
Ho dimenticato le impostazioni del pasto.	Quando il dispositivo è bloccato, premere + o - per controllare le impostazioni di ciascun pasto.
Il cibo non esce.	<p>1) Assicurarsi che il cibo nel serbatoio sia asciutto e che le dimensioni del cibo siano comprese tra 2 e 15 mm/0,07-0,6 pollici di diametro.</p> <p>2) Controllare se lo scivolo interno è ostruito; in caso affermativo, rimuovere il serbatoio del cibo e quindi rimuovere l'ostruzione.</p> <p>3) Controllare se il livello della batteria è basso, se l'adattatore di alimentazione è collegato, se si verifica un'interruzione di corrente quando l'adattatore di alimentazione è collegato e le batterie non sono installate.</p>
La quantità di cibo di ogni porzione non è la stessa.	Le prime porzioni potrebbero variare, ma ciò non significa che ci sia un difetto. Dopo circa 6 alimentazioni, dovrebbe essere quasi uniforme.

ISTRUZIONI DI SICUREZZA

- Smaltire correttamente tutti i materiali di imballaggio. Alcuni articoli potrebbero essere confezionati in sacchetti di plastica; tali sacchetti potrebbero causare soffocamento. Tenerli lontani dalla portata dei bambini e degli animali domestici.
 - Non utilizzare la mangiatoia con animali domestici che non sono in grado di raggiungere il vassoio del cibo o con qualsiasi disabilità fisica.
 - Non immergere mai la parte base in acqua, poiché potrebbe danneggiare i componenti elettronici come il pannello di controllo.
 - Non utilizzare la mangiatoia all'aperto. Controllarne frequentemente il funzionamento per assicurarsi che eroghi correttamente il cibo. Non utilizzare cibo umido, in scatola o umido.
 - Non smontare la mangiatoia se non come indicato nel presente manuale d'uso.
 - Utilizzare solo accessori raccomandati o venduti dal produttore. L'uso di accessori non raccomandati o venduti dal produttore può causare condizioni di pericolo.
 - Non modificare la mangiatoia per animali domestici.
-
- Esaminare il distributore dopo l'installazione. Non collegarlo alla presa di corrente se sono presenti gocce d'acqua sul cavo di alimentazione o sulla spina.
 - Per evitare di inciampare, posizionare sempre il cavo di alimentazione lontano dal passaggio pedonale.
 - Non installare o conservare il distributore di cibo per animali domestici in luoghi esposti alle intemperie o a temperature inferiori a 0 °C (32 °F).
 - Utilizzare batterie alcaline AA per alimentare il distributore. Non utilizzare batterie ricaricabili.
 - Controllare regolarmente le batterie. Prima di assentarsi per un periodo di tempo prolungato, sostituire sempre le batterie con batterie nuove.
 - Non sollevare la mangiatoia per animali domestici dal coperchio, dal serbatoio o dalla ciotola. Sollevarla e trasportarla utilizzando entrambe le mani e la base, mantenendo la mangiatoia in posizione verticale.
 - Adatto solo per cibo secco, con croccantini di dimensioni comprese tra 2 e 15 mm (0,07-0,6 pollici) di diametro. I croccantini più grandi potrebbero rimanere incastrati nell'uscita del cibo.
 - Non inserire le dita nell'uscita del cibo né lasciare che le dita tocchino il rotore.
 - Spegnere il dispositivo quando non è in uso.

SPIS TREŚCI

INSTALACJA SPRZĘTU I WPROWADZENIE

KONFIGURACJA PODAJNIKA

CZYSZCZENIE I KONSERWACJA





DANE TECHNICZNE

ROZWIĄZYWANIE PROBLEMÓW

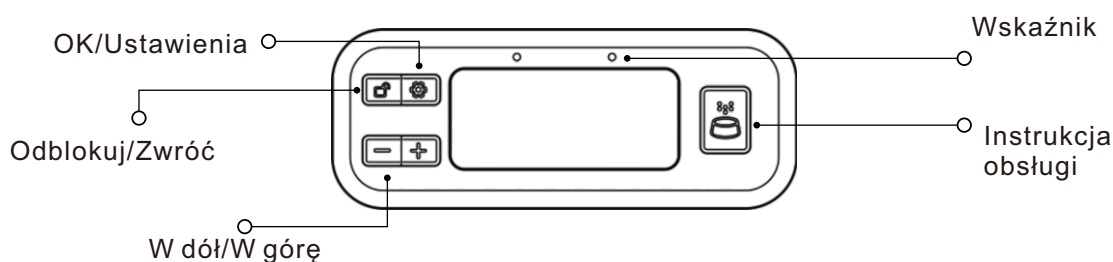
INSTRUKCJE BEZPIECZEŃSTWA

Wprowadzenie do panelu sterowania



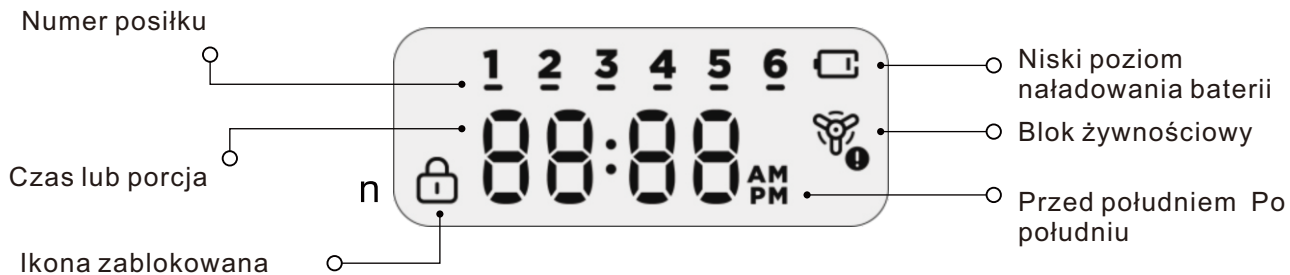

Przyciski	Funkcja
Przycisk odblokowania/powrotu 	<ol style="list-style-type: none"> 1. W stanie zablokowanym naciśnij i przytrzymaj przez 3 sekundy, aby odblokować. 2. W stanie odblokowanym naciśnij i przytrzymaj przez 3 sekundy, aby zablokować. 3. W stanie odblokowanym naciśnij raz, aby powrócić do ostatniego kroku.
Przycisk w górę/w dół 	<ol style="list-style-type: none"> 1. W stanie odblokowanym naciśnij przycisk w górę/w dół, aby wybrać godzinę, porcję, AM lub PM. 2. W stanie zablokowanym naciśnij przycisk w górę/w dół, aby sprawdzić ustawienia posiłków.
Przycisk OK/Ustawienia 	<ol style="list-style-type: none"> 1. W stanie odblokowanym naciśnij i przytrzymaj przez 3 sekundy, aby rozpocząć ustawianie aktualnego czasu i planu karmienia. Po skonfigurowaniu planu naciśnij i przytrzymaj ponownie przez 3 sekundy, aby zakończyć ustawianie. 2. W stanie odblokowanym naciśnij raz, aby potwierdzić ustawienie i przejść do następnego kroku.
Ręczne podawanie 	W stanie odblokowanym naciśnij raz, aby wydobyć jedną porcję, naciśnij kilka razy, aby wydobyć więcej.

Uwaga: Aby zresetować podajnik, naciśnij jednocześnie przycisk Podawanie ręczne i przycisk OK/Ustawienia przez 3 sekundy, aż wszystkie ikony na ekranie się zaświecą, co oznacza zakończenie resetowania.



Wprowadzenie do panelu sterowania

Stan wskaźnika	Rozwiązania
Czerwona lampka miga, a na ekranie  pojawia się	Niski poziom naładowania baterii, proszę wymienić baterię.
Czerwona lampka miga, a na ekranie  pojawia się	Żywność utknęła, należy wyjąć zbiornik na żywność i udrożnić wylot żywności.
Białe światło pozostaje włączone	Działa dobrze.

Instalacja sprzętu

1. Zamontuj wał obrotowy podajnika we właściwej pozycji zgodnie z instrukcją.

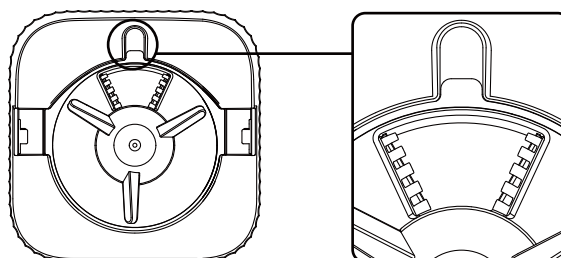
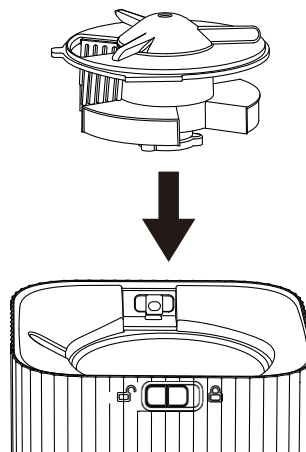

2. Przymocuj zbiornik na pokarm do korpusu podajnika i zablokuj go.

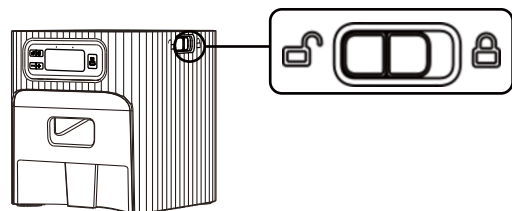
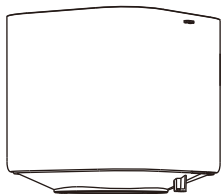

3. Podłącz zasilacz i włóż 4 baterie AA.

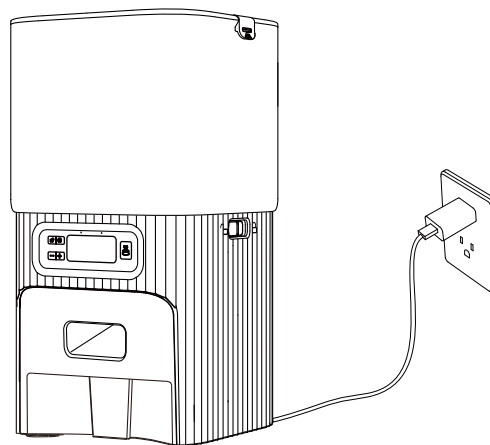

Włączanie zasilania

Podwójne tryby zasilania
Podłącz kabel zasilający i zainstaluj baterie jako zabezpieczenie na wypadek awarii zasilania. Podajnik może działać wyłącznie na bateriach.

Wyłączanie zasilania

Odłącz kabel zasilający i wyjmij baterie.

4 x AA baterie

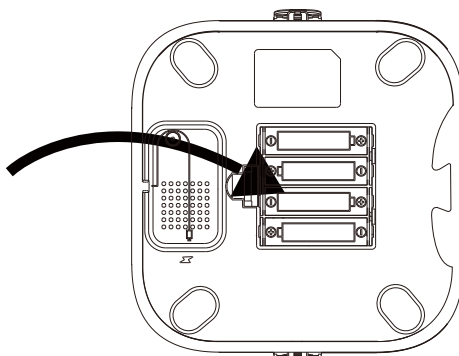
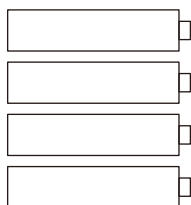

Sprawdź, czy biegunowość baterii jest prawidłowa. Biegunowość jest wskazana wewnątrz komory baterii.

W przypadku długotrwałego nieużywania (przechowywania) należy wyjąć baterie i przechowywać je w bezpiecznym miejscu.

- Nie wystawiaj baterii na działanie wysokich temperatur.
- Zużyte baterie należy utylizować w odpowiedni sposób.
- Baterie są wymienne.
- Baterii jednorazowych nie należy ładować.
- Nie wolno zwierzać zacisków zasilających.
- Baterie należy wymieniać kompletami. Nie należy mieszać różnych typów baterii ani baterii nowych z zużytymi.
- Zużyte baterie należy wyjąć z oprawy oświetleniowej.

Postępowanie w przypadku wycieku z baterii:

Należy założyć środki ochronne, takie jak rękawiczki, aby zabezpieczyć się przed szkodliwymi substancjami chemicznymi.

Ostrożnie wyjąć baterię z urządzenia, nie potrząsając nią.

Baterię należy zamknąć w przezroczystej plastikowej torbie oznaczonej jako niebezpieczna i wyrzucić.

4. Zamontuj miskę do karmienia.

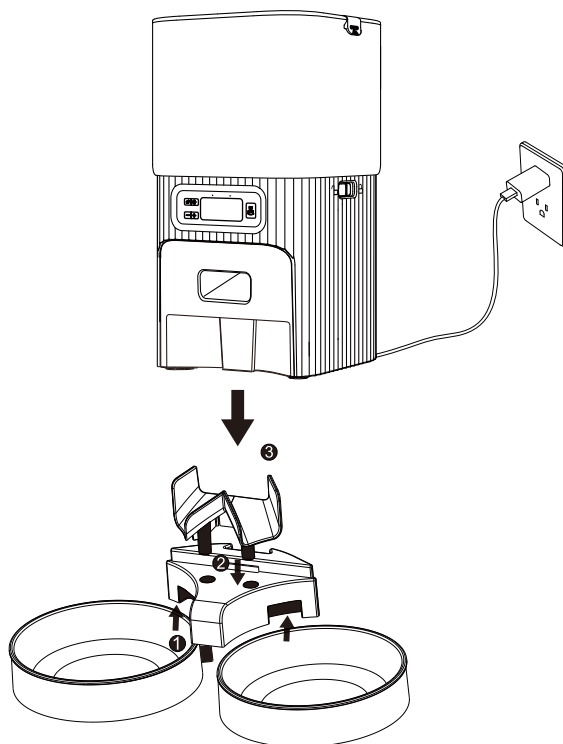

5. Dodaj żywność do zbiornika, umieść woreczek z pochłaniaczem wilgoci w uchwycie i zamknij pokrywę.

- Aby zachować świeżość żywności, zaleca się wymianę woreczka z pochłaniaczem wilgoci co miesiąc.
- Przed czyszczeniem pokrywy należy zawsze wyjąć woreczek z pochłaniaczem wilgoci.

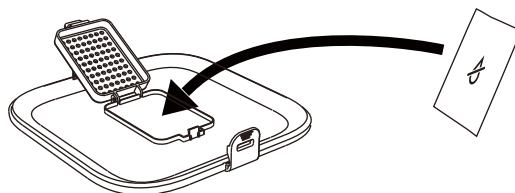
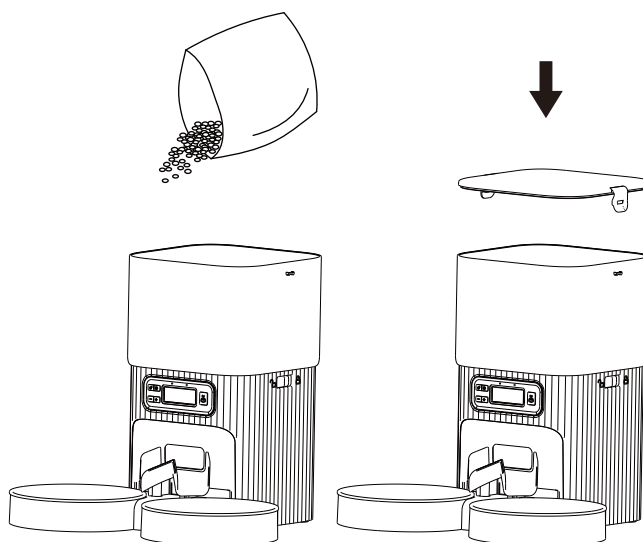

SKONFIGURUJ PODAJNIK

Krok 1: Ustawianie aktualnego czasu

Uwaga: Podajnik działa prawidłowo tylko wtedy, gdy czas w podajniku jest zgodny z aktualnym czasem.

1. Po włączeniu zasilania podajnika naciśnij i przytrzymaj przycisk odblokowania przez około 3 sekundy, aby odblokować podajnik, a następnie naciśnij i przytrzymaj przycisk ustawień przez około 3 sekundy. Cyfra godziny zacznie migać. Naciśnij przycisk w górę/w dół, aby ustawić godzinę, a następnie naciśnij przycisk ustawień, aby potwierdzić.

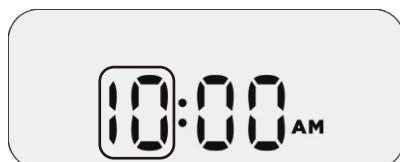

2. Cyfra minutowa miga, naciśnij przycisk w górę/w dół, aby ustawić minuty, a następnie naciśnij przycisk ustawiania, aby potwierdzić.



3. Ikona AM miga, naciśnij przycisk w górę/w dół, aby wybrać AM lub PM, naciśnij przycisk ustawień, aby potwierdzić, bieżące ustawienie czasu jest zakończone.

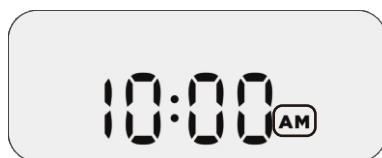

Krok 2: Ustawianie planu karmienia

4. Po ustawieniu aktualnej godziny można ustawić godzinę pierwszego posiłku.

5. Numer posiłku 1 i cyfra godziny migają jednocześnie. Naciśnij przycisk w górę/w dół, aby ustawić godzinę pierwszego posiłku, wybierz AM lub PM, a następnie naciśnij przycisk ustawiania, aby potwierdzić.

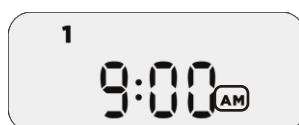
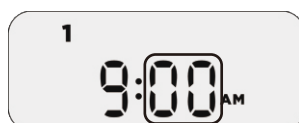

6. Po ustawieniu czasu karmienia można ustawić porcję pierwszego posiłku.
 7. Numer posiłku 1 i cyfra porcji migają jednocześnie. Naciśnij przycisk w górę/w dół, aby ustawić porcję pierwszego posiłku, a następnie naciśnij przycisk ustawień, aby potwierdzić. Plan karmienia pierwszego posiłku jest ustawiony. Powtórz powyższe kroki, aby ustawić posiłki 2-6.

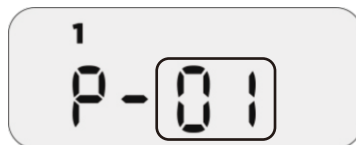

Uwagi:

1. Można ustawić maksymalnie 6 posiłków.
2. Maksymalna porcja na posiłek wynosi 16.
3. Jeśli podczas ustawiania aktualnego czasu lub planu karmienia urządzenie powróci do stanu zablokowanego, należy przytrzymać przycisk ustawień  przez 3 sekundy. Aby kontynuować ustawianie aktualnego czasu lub programu karmienia, należy rozpocząć od kroku ustawiania aktualnego czasu. Wcześniej ustawiony aktualny czas i program karmienia zostaną zachowane.

Wskazówki dotyczące porcji

7 l = 29 filiżanek, 4 l = 16,7 filiżanek, 1 filiżanka = 24 porcje, 1 porcja = 2 łyżeczki

Model	Dzienne spożycie	Posiłki dziennie	Porcje na posiłek	Na porcję
F12	1/2 cup	2	6	1/24cup (10.4ml)
		3	4	
		4	3	
	1/3 cup	2	4	
		3	3 3 2	
		4	2	
	2/3cup	2	8	
		3	5 5 6	
		4	4	
	3/4 cup	2	9	
		3	6	
		4	4 4 5 5	
	9/10cup	2	11	
		3	7 7 8	
		4	5 5 6 6	
	1 cup	2	12	
		3	8	
		4	6	
	11/4 cup	2	15	
		3	10	
		4	7 7 8 8	
	11/2 cup	3	12	
		4	9	
	11/3 cup	2	16	
3		10 11 11		
4		8		
12/3 cup	3	13 13 14		
	4	10		

CZYSZCZENIE I KONSERWACJA

Dla zdrowia Twojego zwierzaka regularnie płucz miskę, wałek obrotowy i zbiornik na karmę. Możesz używać detergentu, ale przed użyciem wytrzyj części do sucha lub pozostaw je do wyschnięcia na powietrzu.

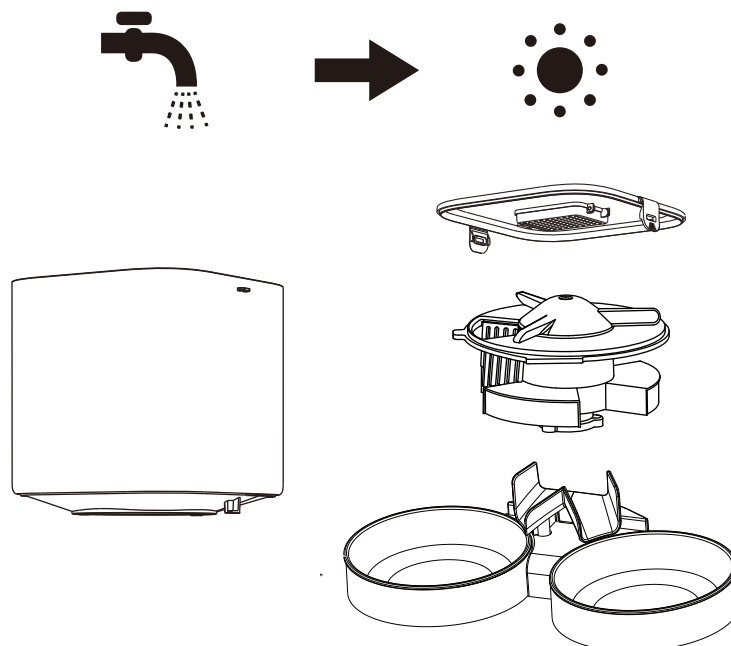

Korpus podajnika nie powinien być wypełniony wodą. Do czyszczenia należy używać suchej lub wilgotnej ściereczki.

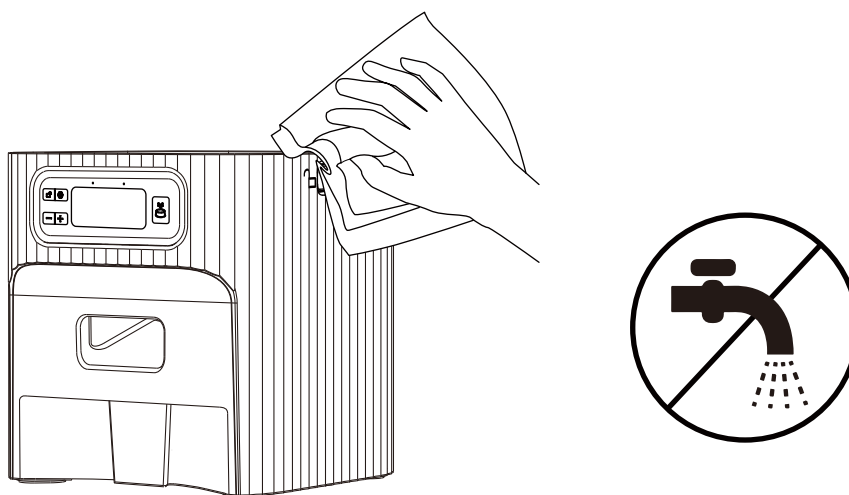

Uwagi: 1. Przed czyszczeniem odłącz urządzenie od zasilania. 2. Nie myj ani nie moczyć korpusu podajnika w wodzie. 3. Aby chronić pokarm przed wilgocią, po czyszczeniu wysusz wszystkie części na powietrzu lub wytrzyj je do sucha. 4. Ze względu na zdrowie zwierząt domowych, jeśli do czyszczenia używasz detergentu, dokładnie go wypłucz. 5. Aby zachować świeżość pokarmu, raz w miesiącu wymieniaj woreczek z pochłaniaczem wilgoci.

SPECYFIKACJA

Opcja zasilania	Zasilacz DC 5 V; 4 baterie AA
Zasilacz	Wejście AC 100–240 V, wyjście DC 5 V
Temperatura robocza	0°C–45°C/32°F–113°F
Gniazdo zewnętrzne	USB typu C

ROZWIĄZYWANIE PROBLEMÓW

Problemy	Rozwiązania
Naciskam przyciski, ale nie działają.	Naciśnij i przytrzymaj przycisk odblokowania  przez 3 sekundy, aby przejść do trybu ustawień.
Zapomniałem ustawień posiłków.	W stanie zablokowanym naciśnij przycisk + lub - , aby sprawdzić ustawienia każdego posiłku.
Jedzenie nie chce wyjść.	1) Upewnij się, że pokarm w zbiorniku jest suchy, a jego rozmiar mieści się w zakresie 2–15 mm/0,07–0,6 cala średnicy. 2) Sprawdź, czy rynna wewnątrz nie jest zablokowana. Jeśli tak, wyjmij zbiornik na pokarm, a następnie usuń blokadę. 3) Sprawdź, czy poziom naładowania baterii nie jest niski, czy zasilacz jest podłączony, czy nie występuje przerwa w zasilaniu, gdy zasilacz jest podłączony, a baterie nie są zainstalowane.
Ilość jedzenia w każdej porcji nie jest taka sama.	Pierwsze kilka porcji może się różnić, ale nie oznacza to, że produkt jest wadliwy. Po około 6 karmieniach powinno być prawie równe.

INSTRUKCJE BEZPIECZEŃSTWA

●Wszystkie materiały opakowaniowe należy utylizować w odpowiedni sposób. Niektóre elementy mogą być zapakowane w plastikowe torby, które mogą spowodować uduszenie. Należy je przechowywać z dala od dzieci i zwierząt domowych. ●Nie należy używać karmnika w przypadku zwierząt domowych, które nie są w stanie dosięgnąć miski z jedzeniem lub mają niepełnosprawność fizyczną. ●Nie należy zanurzać podstawy w wodzie, ponieważ może to spowodować uszkodzenie elementów elektronicznych, takich jak panel sterowania. ●Nie używaj podajnika na zewnątrz. Sprawdzaj często jego działanie, aby upewnić się, że działa prawidłowo. Nie używaj mokrej, puszkowanej ani wilgotnej karmy. ●Nie demontuj podajnika w sposób inny niż opisany w niniejszej instrukcji obsługi. ●Używaj wyłącznie akcesoriów zalecanych lub sprzedawanych przez producenta. Używanie akcesoriów niezalecanych lub niesprzedawanych przez producenta może spowodować niebezpieczną sytuację. ●Nie modyfikuj podajnika karmy dla zwierząt.

●Po zainstalowaniu sprawdź podajnik. Nie podłączaj go, jeśli na kablu zasilającym lub wtyczce znajduje się woda.

●Aby uniknąć potknięcia, zawsze umieszczaj kabel zasilający z dala od miejsca, gdzie chodzą ludzie.

●Nie instaluj ani nie przechowuj podajnika dla zwierząt w miejscu, gdzie będzie narażony

na działanie czynników atmosferycznych lub temperatur poniżej 0°C (32F).

●Do zasilania podajnika używaj baterii alkalicznych AA. Nie używaj baterii wielokrotnego ładowania.

●Regularnie sprawdzaj stan baterii. Przed wyjazdem na dłuższy czas zawsze wymień baterie na nowe.

●Nie podnoś karmnika za pokrywę, zbiornik na karmę ani miskę. Podnoś i przenoś go obiema rękami, trzymając za podstawę i utrzymując karmnik w pozycji pionowej.

●Nadaje się wyłącznie do suchej karmy o średnicy granulatu od 2 do 15 mm (0,07–0,6 cala). Większe granulki mogą utknąć w otworze wylotowym.

●Nie wkładaj palców do otworu wylotowego ani nie dotykaj palcami wirnika.

●Wyłącz urządzenie, gdy nie jest używane.

CUPRINS

INSTALAREA HARDWARE-ULUI ȘI PREZENTARE

CONFIGURAREA ALIMENTATORULUI

CURĂȚARE ȘI ÎNTREȚINERE



SPECIFICAȚII

DEPANARE

INSTRUCȚIUNI DE SIGURANȚĂ

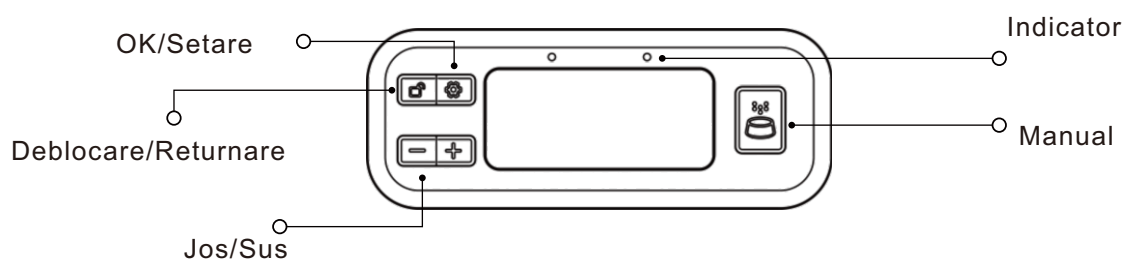
Introducere în panoul de control



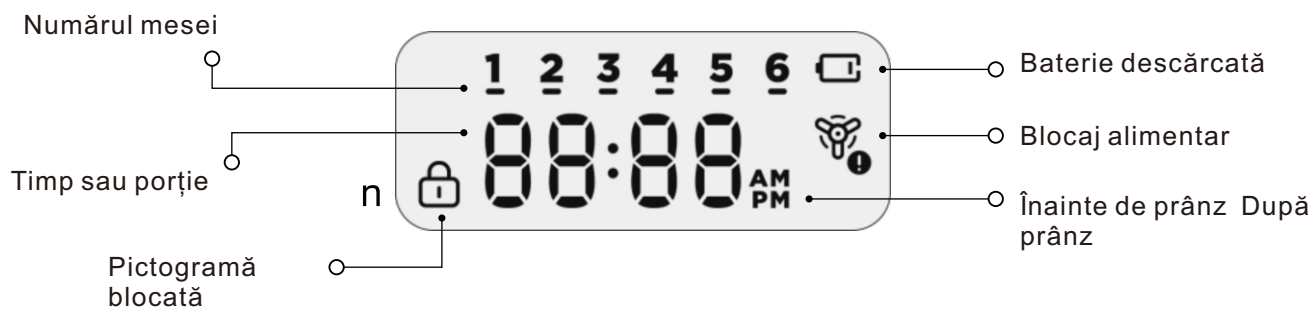

Butoane	Funcție
Buton de deblocare/returnare 	1. În stare blocată, apăsați și țineți apăsat timp de 3 secunde pentru a debloca. 2. În stare deblocată, apăsați și țineți apăsat timp de 3 secunde pentru a bloca. 3. În stare deblocată, apăsați o dată pentru a reveni la ultimul pas.
Buton sus/jos - +	1. În stare deblocată, apăsați Sus/Jos pentru a selecta ora, porția, AM sau PM. 2. În stare blocată, apăsați Sus/Jos pentru a verifica setările mesei.
Buton OK/Setare 	1. În stare deblocată, apăsați și țineți apăsat timp de 3 secunde pentru a începe setarea orei curente și a planului de hranire. După configurarea planului, apăsați și țineți apăsat din nou timp de 3 secunde pentru a încheia setarea. 2. În stare deblocată, apăsați o dată pentru a confirma setarea și a trece la pasul următor.
Alimentare manuală 	În stare deblocată, apăsați o dată pentru a distribui o porție, apăsați de mai multe ori pentru a distribui mai multe porții.

Notă: Pentru a reseta alimentatorul, apăsați simultan butonul Alimentare manuală și butonul OK/Setare timp de 3 secunde, până când toate pictogramele de pe ecran se aprind, iar resetarea este finalizată.



Introducere în panoul de control

Starea indicatorului	Soluții
Lumina roșie clipește și ecranul  afișează	Baterie descărcată, vă rugăm să schimbați bateria.
Lumina roșie clipește și ecranul  afișează	Alimentele se blochează, vă rugăm să scoateți rezervorul de alimente și să deblocați orificiul de ieșire a alimentelor.
Lumina albă rămâne aprinsă	Funcționează bine.

Instalarea hardware-ului

1. Instalați arborele rotativ de alimentare în poziția corectă, conform instrucțiunilor.

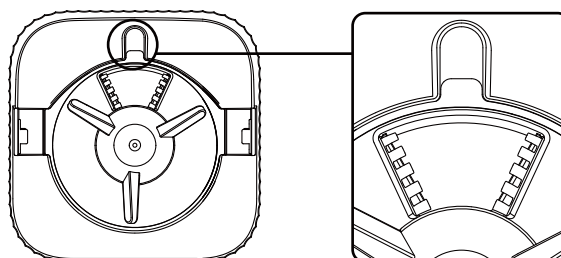
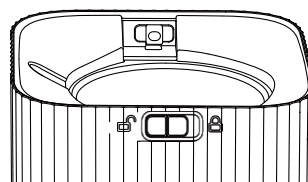
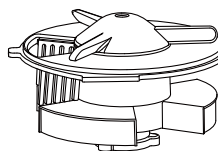

2. Atașați rezervorul de alimentare la corpul alimentatorului și blocați-l.

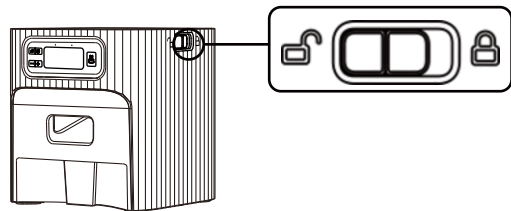
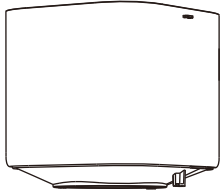

3. Conectați adaptorul de alimentare și instalați 4 baterii AA.

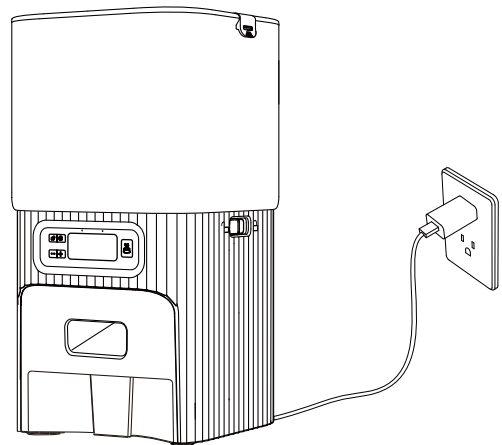

Pornire

Moduri de alimentare duală
Conectați cablul de alimentare și instalați bateriile ca rezervă în cazul întreruperilor de curent.
Alimentatorul poate funcționa numai cu baterii.

Oprire

Deconectați cablul de alimentare și scoateți bateriile.

4 x AA baterii

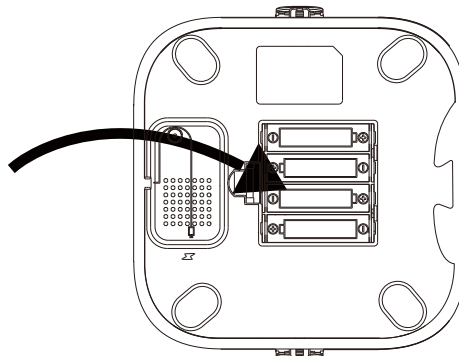
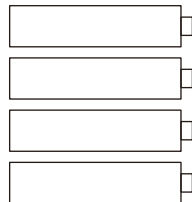

Verificați dacă polaritatea bateriei este corectă. Polaritatea este indicată în interiorul compartimentului bateriei.

Când nu este utilizat pentru perioade lungi de timp (depozitare), scoateți bateriile și depozitați-le într-un loc sigur.

- Nu expuneți bateriile la temperaturi ridicate.
- Aruncați bateriile nefolosite în mod corespunzător.
- Bateriile sunt înlocuibile.
- Bateriile nereîncărcabile nu trebuie reîncărcate.
- Terminalele de alimentare nu trebuie scurtcircuitate.
- Înlocuiți bateriile în seturi. Nu amestecați baterii de tipuri diferite sau baterii noi și uzate.
- Bateriile descărcate trebuie scoase din corp.

Pentru a trata bateriile care curg:

Purtați echipament de protecție, cum ar fi mănuși, pentru a vă proteja împotriva substanțelor chimice nocive.

Scoateți bateria cu atenție din dispozitiv, fără a o scutura.

Sigilați bateria pentru eliminare, punând-o într-o pungă de plastic transparentă marcată ca fiind periculoasă.

4. Instalați bolul de alimentare.

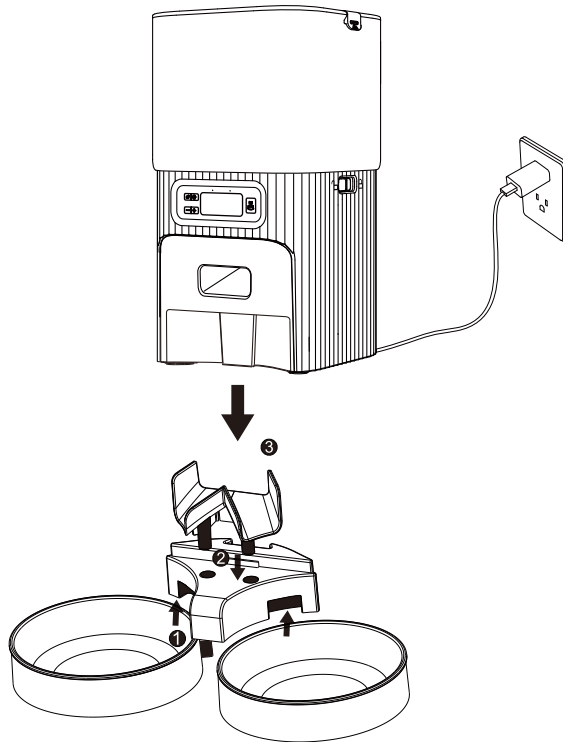

5. Adăugați alimentele în rezervor, așezați punga cu desicant în suportul pentru desicant și închideți capacul.

- Se recomandă înlocuirea pungii cu desicant în fiecare lună pentru a menține alimentele proaspete.
- Îndepărtați întotdeauna punga cu desicant înainte de a curăța capacul.

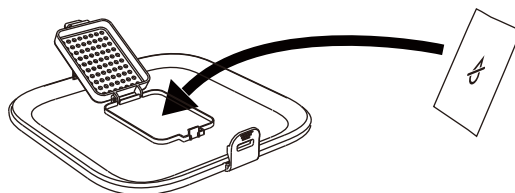
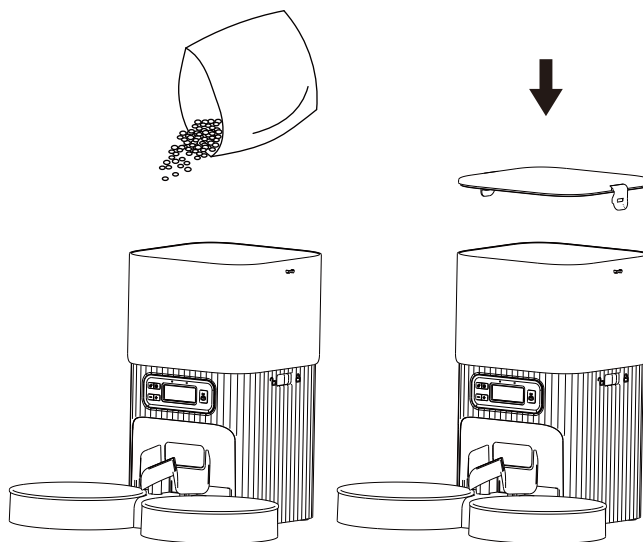

CONFIGURAȚI ALIMENTATORUL

Pasul 1: Setarea orei curente

Notă: Alimentatorul poate funcționa corect numai atunci când ora alimentatorului este în concordanță cu ora curentă.

1. După pornirea alimentatorului, apăsați și țineți apăsat butonul de deblocare timp de aproximativ 3 secunde pentru a debloca alimentatorul, apoi apăsați și țineți apăsat butonul de setare timp de aproximativ 3 secunde, cifra orei clipește, apăsați butonul Sus/Jos pentru a seta ora, apoi apăsați butonul de setare pentru a confirma.

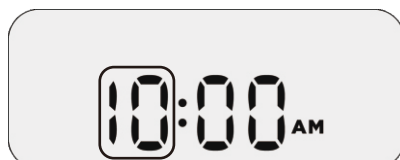

2. Cifra minutelor clipește, apăsați butonul Sus/Jos pentru a seta minutele, apoi apăsați butonul de setare pentru a confirma.



3. Pictograma AM clipește, apăsați butonul Sus/Jos pentru a alege AM sau PM, apăsați butonul Setare pentru a confirma, setarea curentă a orei este finalizată.

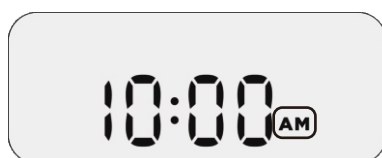

Pasul 2: Setarea planului de hrănire

4. După setarea orei curente, puteți seta ora primei mese.

5. Numărul mesei 1 și cifra orei clipește simultan, apăsați butonul Sus/Jos pentru a seta ora primei mese, alegeți AM sau PM, apoi apăsați butonul Setare pentru a confirma.

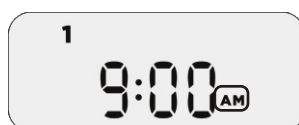
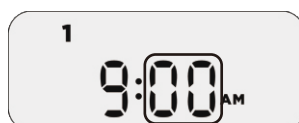
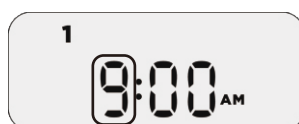

6. După ce ați setat ora mesei, puteți seta porția pentru prima masă.

7. Numărul mesei 1 și cifra porției clipesc simultan. Apăsați butonul Sus/Jos pentru a seta porția pentru prima masă, apoi apăsați butonul Setare pentru a confirma.

Planul de hrănire pentru prima masă este setat. Repetați pașii de mai sus pentru a seta mesele 2-6.

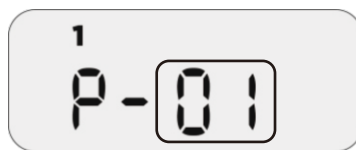

Note:

1. Se pot seta până la 6 mese.

2. Porția maximă per masă este de 16.

3. Dacă reveniți la starea blocată în timpul setării orei curente sau a planului de hrănire, apăsați și țineți apăsat butonul de setare  timp de 3 secunde. Trebuie să începeți de la etapa de setare a orei curente pentru a continua setarea orei curente sau a programului de hrănire neterminat. Ora curentă și programul de hrănire setate anterior vor fi păstrate.

Referință pentru setarea porțiilor

7 L = 29 căni, 4 L = 16,7 căni, 1 cană = 24 porții, 1 porție = 2 lingurițe

Model	Consum zilnic	Mese pe zi	Porții pe masă	Pe porție
F12	1/2 cup	2	6	1/24cup (10.4ml)
		3	4	
		4	3	
	1/3 cup	2	4	
		3	3 3 2	
		4	2	
	2/3cup	2	8	
		3	5 5 6	
		4	4	
	3/4 cup	2	9	
		3	6	
		4	4 4 5 5	
	9/10cup	2	11	
		3	7 7 8	
		4	5 5 6 6	
	1 cup	2	12	
		3	8	
		4	6	
	11/4 cup	2	15	
		3	10	
		4	7 7 8 8	
	11/2 cup	3	12	
		4	9	
	11/3 cup	2	16	
3		10 11 11		
4		8		
12/3 cup	3	13 13 14		
	4	10		

CURĂȚARE ȘI ÎNTREȚINERE

Pentru sănătatea animalului dvs. de companie, vă rugăm să clătiți regulat bolul de hrănire, axul rotativ de hrănire și rezervorul de hrană. Puteți folosi detergent, dar asigurați-vă că ștergeți piesele sau le lăsați să se usuce la aer înainte de utilizare.

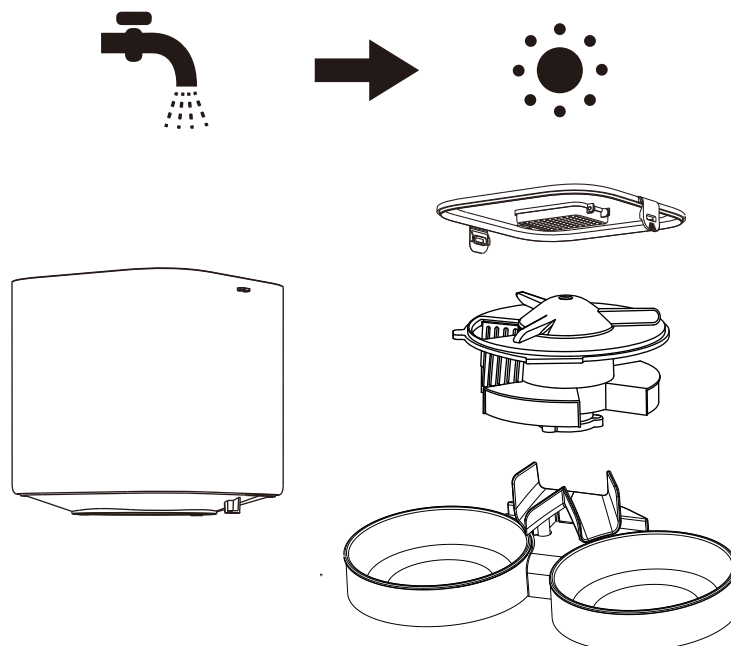

Corpul alimentatorului nu trebuie umplut cu apă. Vă rugăm să utilizați o cârpă uscată sau umedă pentru curățare.

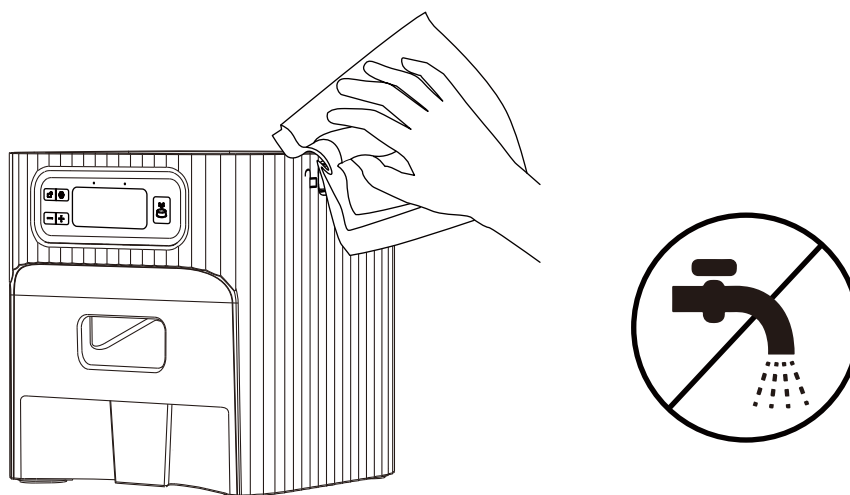

Note:

1. Deconectați înainte de curățare.
2. Nu spălați și nu înmuiați corpul alimentatorului în apă.
3. Pentru a proteja alimentele de umiditate, uscați la aer sau ștergeți toate părțile după curățare.
4. Pentru sănătatea animalelor de companie, clătiți bine dacă utilizați detergent pentru curățare.
5. Pentru a păstra alimentele proaspete, înlocuiți pungă cu desicant o dată pe lună.

SPECIFICAȚII

Opțiune de alimentare	Adaptor de alimentare DC 5V; 4 baterii AA
Adaptor de alimentare	Intrare AC100-240V, ieșire DC 5V
Temperatura de funcționare	0 °C-45 °C/32 °F-113 °F
Priză externă	USB tip C

DEPANARE

Probleme	Soluții
Apas butoanele, dar nu funcționează.	Apăsați și țineți apăsat butonul de deblocare  timp de 3 secunde pentru a intra în modul de setare.
Am uitat setările pentru masă.	În starea blocată, apăsați + sau - pentru a verifica setările fiecărei mese.
Mâncarea nu iese.	1) Asigurați-vă că hrana din rezervor este uscată și că dimensiunea acesteia este cuprinsă între 2 și 15 mm/0,07-0,6 inci în diametru.2) Verificați dacă jgheabul din interior este blocat. Dacă este blocat, scoateți rezervorul de hrană, apoi îndepărtați blocajul.3) Verificați dacă nivelul bateriei este scăzut, dacă adaptorul de alimentare este conectat, dacă se produce o întrerupere a alimentării cu energie electrică atunci când adaptorul de alimentare este conectat și bateriile nu sunt instalate.
Cantitatea de mâncare din fiecare porție nu este aceeași.	Primele porții pot varia, dar asta nu înseamnă că produsul este defect. După aproximativ 6 hrăniri, ar trebui să fie aproape uniform.

INSTRUCȚIUNI DE SIGURANȚA

●Aruncați toate materialele de ambalare în mod corespunzător. Unele articole pot fi ambalate în pungi de plastic; aceste pungi pot provoca sufocarea. Țineți-le departe de copii și animale de companie. ●Nu utilizați alimentatorul cu animale de companie care nu pot ajunge la tava cu hrană sau care au vreo dizabilitate fizică. ●Nu scufundați niciodată partea de bază în apă, deoarece aceasta poate deteriora componentele electronice, cum ar fi panoul de control. ●Nu utilizați alimentatorul în aer liber. Verificați frecvent funcționarea acestuia pentru a vă asigura că distribuie corect. Nu utilizați alimente umede, conservate sau umede. ●Nu dezasamblați alimentatorul altfel decât se indică în acest manual de utilizare. ●Utilizați numai accesoriile recomandate sau vândute de producător. Utilizarea accesoriilor care nu sunt recomandate sau vândute de producător poate provoca o situație nesigură. ●Nu modificați alimentatorul pentru animale de companie.

●Verificați alimentatorul după instalare. Nu îl conectați la priză dacă există apă pe cablul de alimentare sau pe ștecher.

●Pentru a evita împiedicarea, poziționați întotdeauna cablul de alimentare în afara zonei de circulație.

●Nu instalați și nu depozitați alimentatorul pentru animale de companie într-un loc expus

la intemperii sau la temperaturi sub 0 °C (32 F).

●Utilizați baterii alcaline AA pentru alimentarea alimentatorului. Nu utilizați baterii reîncărcabile.

●Verificați bateriile în mod regulat. Înainte de a pleca pentru o perioadă mai lungă de timp, înlocuiți întotdeauna bateriile cu unele noi.

●Nu ridicați alimentatorul pentru animale de companie de capac, rezervorul de hrană sau bolul de hrană. Ridicați-l și transportați-l folosind ambele mâini și baza, menținând alimentatorul în poziție verticală.

●Potrivit numai pentru hrană uscată, cu dimensiuni ale crochetelor cuprinse între 2-15 mm (0,07-0,6 in) în diametru. Crochetele mai mari se pot bloca la ieșirea pentru hrană.

●Nu introduceți degetele în ieșirea pentru hrană și nu lăsați degetele să atingă rotorul.

●Opriți dispozitivul când nu este utilizat.

If you have any questions, please contact our customer care center, Our contact details are below:

US

 001-877-644-9366

 customerservice@aosom.com

Imported by Aosom LLC
27150 SW Kinsman Rd Wilsonville, OR 97070 USA
MADE IN CHINA

If you have any questions, please contact our customer care center, Our contact details are below:

CA

 416-792-6088

 customerservice@aosom.ca

Imported by Aosom Canada Inc.
7270 Woodbine Avenue, Unit 307, Markham,
Ontario Canada L3R 4B9
MADE IN CHINA

Si vous avez la moindre question, veuillez contacter notre centre d'assistance à la clientèle, Nos coordonnées sont les suivantes:

 416-792-6088

 customerservice@aosom.ca

Importé par Aosom Canada Inc.
7270 Woodbine Avenue, unité 307,
Markham, Ontario Canada L3R 4B9
FABRIQUÉ EN CHINE

If you have any questions, please contact our customer care center, Our contact details are below:

UK

 0044-800-240-4004

 enquiries@mhstar.co.uk

IMPORTER ADDRESS:
MH STAR UK LTD
Unit 27, Perivale Park,
Horsenden lane South
Perivale, UB6 7RH
MADE IN CHINA

Si vous avez la moindre question, veuillez contacter notre centre d'assistance à la clientèle, Nos coordonnées sont les suivantes:

 0033-1-84166106

 aosom@mhfrance.fr

Importé par/Fabricant/REP:
MH FRANCE
2 Rue Maurice Hartmann
92130 Issy Les Moulineaux
France
FABRIQUÉ EN CHINE

Wenn Sie Fragen haben, wenden Sie sich bitte an unser Kundendienstzentrum, Unsere Kontaktdaten stehen unten:

DE

 0049-0(40)-87408465

 service@aosom.de

ADRESSE DES IMPORTEURE/Hersteller/REP:
MH Handel GmbH
Wendenstraße 309
D-20537 Hamburg
Germany
IN CHINA HERGESTELLT

In caso di dubbio, si prega di contattare il nostro centro assistenza clienti, I nostri dettagli di contatto sono di seguito:

IT

 0039-0249471447

 clienti@aosom.it

IMPORTATO DA/Produttore/REP:
AOSOM Italy srl
Centro Direzionale Milanofiori
Strada 1 Palazzo F1
20057 Assago (MI)
P.I.: 08567220960
FATTO IN CINA

Si tiene alguna pregunta, comuníquese con nuestro Centro de Atención al Cliente, Nuestros datos de contacto son los siguientes:

ES

 0034-931294512

 atencioncliente@aosom.es

IMPORTADOR/Fabricante/REP:
SPANISH AOSOM, S.L.
C/ROC GROS, N°15.08550, ELS HOSTALET DE
BALENYÀ, SPAIN.
B66295775
HECHO EN CHINA

Se tiver alguma dúvida, por favor contacte o nosso Centro de Atendimento ao Cliente, Os nossos dados de contacto são os seguintes:

 0034-931294512

 info@aosom.pt.

IMPORTADOR/Fabricante/REP:
SPANISH AOSOM, S.L.
C.ROC GROS N.15, 08550. ELS HOSTALET DE
BALENYÀ
FEITO NA CHINA





Importé par/Fabricant/REP:
MH FRANCE
2 Rue Maurice Hartmann
92130 Issy Les Moulineaux
France
FABRIQUÉ EN CHINE



FR

Cet appareil, ses accessoires, cordons et batteries se recyclent

REPRISE À LA LIVRAISON



OU

À DÉPOSER EN MAGASIN



OU

À DÉPOSER EN DÉCHÈTERIE



Points de collecte sur www.quefairedemesdechets.fr
Privilégiez la réparation ou le don de votre appareil !