

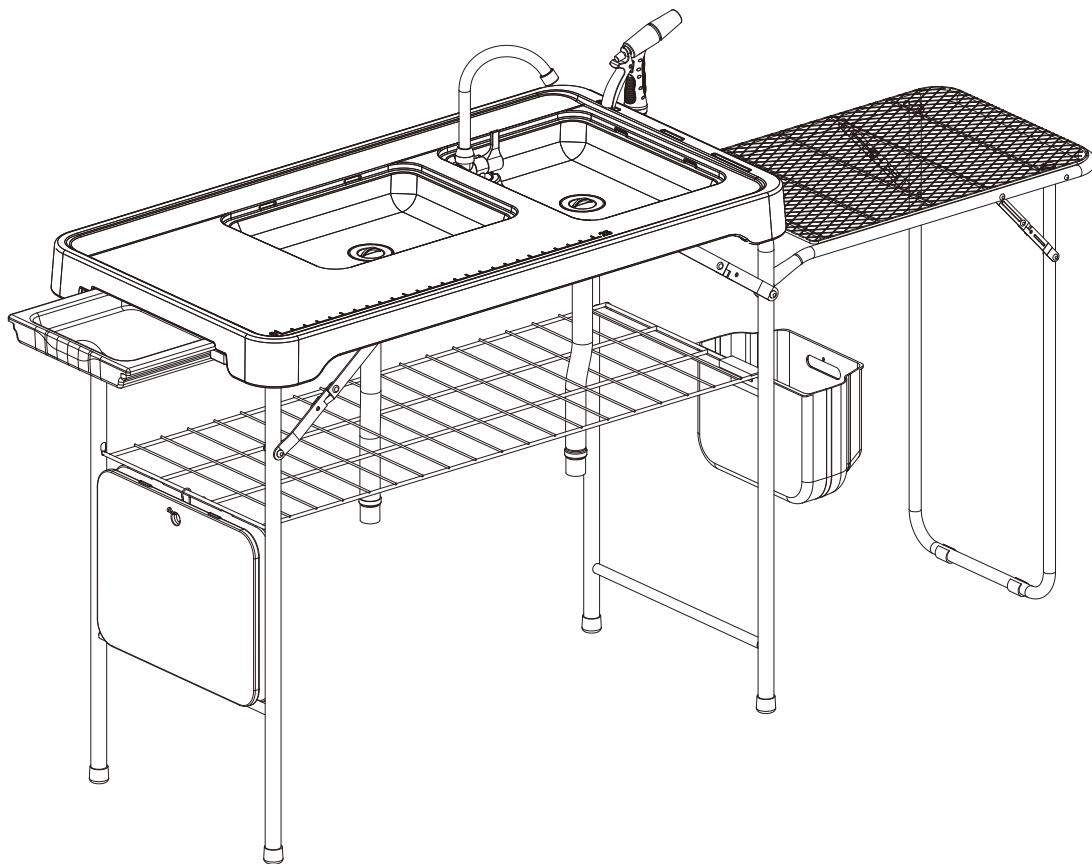

IN251000465V01

A20-572V00**4****STEPS****20 MIN**

EN_ IMPORTANT, RETAIN FOR FUTURE REFERENCE: READ CAREFULLY.

FR_ IMPORTANT: A LIRE ATTENTIVEMENT ET À CONSERVER POUR CONSULTATION ULTÉRIEURE.

ES_ IMPORTANTE, LEA Y GUARDE PARA FUTURAS REFERENCIAS.

PT_ IMPORTANTE: LEIA ATENTAMENTE E GUARDE PARA CONSULTA FUTURA.

DE_ WICHTIG! SORGFÄLTIG LESEN UND FÜR SPÄTER NACHSCHLAGEN AUFBEWAHREN.

IT_ IMPORTANTE! CONSERVARE IL PRESENTE MANUALE PER FUTURO RIFERIMENTO E LEGGERLO ATTENTAMENTE.

RO_ IMPORTANT: CITIȚI CU ATENȚIE ȘI PĂSTRAȚI PENTRU CONSULTARE VIITOARE.

IMPORTANT, RETAIN FOR FUTURE REFERENCE: READ CAREFULLY.

Only for camping use

Assembly Instructions (If Applicable):

- Unpack all components and check against the parts list: [e.g., tabletop, legs, screws, etc.].
- Attach the legs to the tabletop using the provided screws and tools, following the numbered steps in the enclosed diagram.
- Ensure all connections are secure and stable before use.
- Do not overtighten screws to avoid damaging the frame.

Care and Maintenance Instructions:

- Clean the table with a soft, damp cloth and mild soap. Avoid abrasive cleaners or harsh chemicals that may damage the surface.
- Store in a dry, shaded area when not in use to prevent weather-related wear.
- Inspect regularly for signs of damage or wear; do not use if structural integrity is compromised.

Warning (If Applicable):

For tables with a parasol hole: This table includes a hole for a parasol. However, it is not designed to support a parasol on its own. Always use a parasol with a suitable weighted base to ensure stability and prevent tipping. Failure to do so may result in damage or injury.

IMPORTANT, À CONSERVER POUR RÉFÉRENCE FUTURE : LIRE ATTENTIVEMENT

Uniquement pour un usage en camping

Instructions de montage (si applicable) :

- Déballez tous les composants et vérifiez-les par rapport à la liste des pièces : [par ex., plateau, pieds, vis, etc.].
- Fixez les pieds au plateau à l'aide des vis et outils fournis, en suivant les étapes numérotées du schéma inclus.
- Assurez-vous que toutes les connexions sont sécurisées et stables avant utilisation.
- Ne vissez pas trop fort pour éviter d'endommager le cadre.

Instructions d'entretien et de maintenance :

- Nettoyez la table avec un chiffon doux et humide et du savon doux. Évitez les nettoyants abrasifs ou les produits chimiques agressifs qui pourraient endommager la surface.
- Rangez-la dans un endroit sec et ombragé lorsqu'elle n'est pas utilisée pour éviter l'usure liée aux intempéries.
- Inspectez régulièrement pour détecter tout signe de dommage ou d'usure ; n'utilisez pas la table si son intégrité structurelle est compromise.

ATTENTION (si applicable) :

Pour les tables avec un trou pour parasol : Cette table comporte un trou pour un parasol. Cependant, elle n'est pas conçue pour supporter un parasol seule. Utilisez toujours un parasol avec une base lestée appropriée pour garantir la stabilité et éviter qu'il ne bascule. Ne pas respecter cette consigne peut entraîner des dommages ou des blessures.

IMPORTANTE, CONSERVE PARA REFERENCIA FUTURA: LEA CUIDADOSAMENTE

Solo para uso en camping

Instrucciones de montaje (si aplica):

- Desembale todos los componentes y verifíquelos con la lista de piezas: [por ejemplo, tablero, patas, tornillos, etc.].
- Fije las patas al tablero utilizando los tornillos y herramientas proporcionados, siguiendo los pasos numerados del diagrama adjunto.
- Asegúrese de que todas las conexiones estén seguras y estables antes de usar.
- No apriete los tornillos en exceso para evitar dañar el marco.

Instrucciones de cuidado y mantenimiento:

- Limpie la mesa con un paño suave y húmedo y jabón suave. Evite limpiadores abrasivos o productos químicos agresivos que puedan dañar la superficie.
- Guárdela en un lugar seco y sombreado cuando no esté en uso para prevenir el desgaste relacionado con el clima.
- Inspeccione regularmente en busca de signos de daño o desgaste; no la use si la integridad estructural está comprometida.

Advertencia (si aplica):

Para mesas con orificio para sombrilla: Esta mesa incluye un orificio para una sombrilla. Sin embargo, no está diseñada para soportar una sombrilla por sí sola. Siempre use una sombrilla con una base pesada adecuada para garantizar la estabilidad y evitar que se vuelque. No seguir esta indicación puede resultar en daños o lesiones.

IMPORTANTE, GARDE PARA REFERÊNCIA FUTURA: LEIA COM ATENÇÃO

Apenas para uso em camping

Instruções de montagem (se aplicável):

- Desembale todos os componentes e verifique-os com a lista de peças: [por exemplo, tampo, pernas, parafusos, etc.].
- Fixe as pernas ao tampo usando os parafusos e ferramentas fornecidos, seguindo os passos numerados no diagrama anexado.
- Certifique-se de que todas as conexões estejam seguras e estáveis antes de usar.
- Não aperte os parafusos excessivamente para evitar danificar a estrutura.

Instruções de cuidado e manutenção:

- Limpe a mesa com um pano macio e úmido e sabão neutro. Evite limpadores abrasivos ou produtos químicos agressivos que possam danificar a superfície.
- Guarde-a em um local seco e sombreado quando não estiver em uso para evitar desgaste relacionado ao clima.
- Inspeccione regularmente em busca de sinais de danos ou desgaste; não use a mesa se a integridade estrutural estiver comprometida.

Aviso (se aplicável):

Para mesas com orifício para guarda-sol: Esta mesa inclui um orifício para um guarda-sol. No entanto, não foi projetada para suportar um guarda-sol sozinha. Sempre use um guarda-sol com uma base pesada adequada para garantir estabilidade e evitar que tombe. Não seguir essa instrução pode resultar em danos ou ferimentos.

WICHTIG, FÜR ZUKÜNFTIGE REFERENZ AUFBEWAHREN: SORGFÄLTIG LESEN

Nur für Campinggebrauch

Montageanleitung (falls zutreffend):

- Packen Sie alle Komponenten aus und überprüfen Sie sie anhand der Teilleiste: [z. B. Tischplatte, Beine, Schrauben usw.].
- Befestigen Sie die Beine an der Tischplatte mit den mitgelieferten Schrauben und Werkzeugen, indem Sie den nummerierten Schritten im beiliegenden Diagramm folgen.
- Stellen Sie sicher, dass alle Verbindungen sicher und stabil sind, bevor Sie den Tisch verwenden.
- Ziehen Sie die Schrauben nicht zu fest an, um Schäden am Rahmen zu vermeiden.

Pflege- und Wartungsanweisungen:

- Reinigen Sie den Tisch mit einem weichen, feuchten Tuch und milder Seife. Vermeiden Sie abrasive Reiniger oder aggressive Chemikalien, die die Oberfläche beschädigen könnten.
- Lagern Sie ihn bei Nichtgebrauch an einem trockenen, schattigen Ort, um witterungsbedingten Verschleiß zu verhindern.
- Überprüfen Sie regelmäßig auf Anzeichen von Schäden oder Verschleiß; verwenden Sie den Tisch nicht, wenn die strukturelle Integrität beeinträchtigt ist.

ACHTUNG (falls zutreffend):

Für Tische mit einem Sonnenschirmloch: Dieser Tisch hat ein Loch für einen Sonnenschirm. Er ist jedoch nicht dafür ausgelegt, einen Sonnenschirm allein zu tragen. Verwenden Sie immer einen Sonnenschirm mit einer geeigneten, beschwerten Basis, um Stabilität zu gewährleisten und ein Umkippen zu verhindern. Bei Nichtbeachtung kann es zu Schäden oder Verletzungen kommen.

IMPORTANTE, CONSERVARE PER FUTURO RIFERIMENTO: LEGGERE ATTENTAMENTE

Solo per uso in campeggio

Istruzioni di montaggio (se applicabile):

- Disimballare tutti i componenti e controllarli rispetto alla lista delle parti: [ad es. piano del tavolo, gambe, viti, ecc.].
- Fissare le gambe al piano del tavolo utilizzando le viti e gli strumenti forniti, seguendo i passaggi numerati nel diagramma allegato.
- Assicurarsi che tutte le connessioni siano sicure e stabili prima dell'uso.
- Non stringere eccessivamente le viti per evitare di danneggiare la struttura.

Istruzioni per la cura e la manutenzione:

- Pulire il tavolo con un panno morbido e umido e sapone delicato. Evitare detergenti abrasivi o prodotti chimici aggressivi che potrebbero danneggiare la superficie.
- Conservarlo in un luogo asciutto e ombreggiato quando non in uso per prevenire l'usura dovuta alle intemperie.
- Ispezionare regolarmente per rilevare segni di danni o usura; non utilizzare il tavolo se l'integrità strutturale è compromessa.

Avvertenza (se applicabile):

Per tavoli con foro per ombrellone: Questo tavolo include un foro per un ombrellone. Tuttavia, non è progettato per sostenere un ombrellone da solo. Utilizzare sempre un ombrellone con una base adeguatamente zavorrata per garantire stabilità e prevenire ribaltamenti. La mancata osservanza di questa indicazione può causare danni o lesioni.

WAŻNE, PRZECHOWAJ DO WYKORZYSTANIA W PRZYSZŁOŚCI: PRZECZYTAJ UWAŻNIE.

Tylko do użytku na kempingu

Instrukcja montażu (jeśli dotyczy):

- Rozpakuj wszystkie elementy i sprawdź, czy są zgodne z listą części: [np. blat, nogi, śruby itp.].
- Przymocuj nogi do blatu za pomocą dostarczonych śrub i narzędzi, postępując zgodnie z ponumerowanymi krokami na załączonym schemacie.
- Przed użyciem upewnij się, że wszystkie połączenia są bezpieczne i stabilne.
- Nie dokręcaj śrub zbyt mocno, aby nie uszkodzić ramy.

Instrukcje dotyczące pielęgnacji i konserwacji:

- Wyczyść stół miękką, wilgotną ściereczką i łagodnym mydłem. Unikaj ściernych środków czyszczących lub agresywnych chemikaliów, które mogą uszkodzić powierzchnię.
- Gdy stół nie jest używany, przechowuj go w suchym, zacienionym miejscu, aby zapobiec zużyciu spowodowanemu warunkami atmosferycznymi.
- Regularnie sprawdzaj, czy nie ma śladów uszkodzeń lub zużycia; nie używaj, jeśli integralność strukturalna jest zagrożona.

Ostrzeżenie (jeśli dotyczy):

W przypadku stołów z otworem na parasol: Ten stół posiada otwór na parasol. Nie jest on jednak przeznaczony do samodzielnego podtrzymywania parasola. Zawsze używaj parasola z odpowiednią podstawą obciążającą, aby zapewnić stabilność i zapobiec przewróceniu się. Niezastosowanie się do tego może spowodować uszkodzenie lub obrażenia.

IMPORTANT, PĂSTRAȚI PENTRU REFERINȚĂ VIITOARE: CITIȚI CU ATENȚIE.

Numai pentru utilizare în camping

Instrucțiuni de asamblare (dacă este cazul):

- Despachetați toate componentele și verificați lista pieselor: [de exemplu, blatul mesei, picioarele, șuruburile etc.].
- Atașați picioarele la blatul mesei folosind șuruburile și uneltele furnizate, urmând pașii numerotați din diagrama atașată.
- Asigurați-vă că toate conexiunile sunt sigure și stabile înainte de utilizare.
- Nu strângeți excesiv șuruburile pentru a evita deteriorarea cadrului.

Instrucțiuni de îngrijire și întreținere:

- Curățați masa cu o cârpă moale, umedă și săpun delicat. Evitați detergenții abrazivi sau substanțele chimice agresive care pot deteriora suprafața.
- Depozitați într-un loc uscat și umbrit când nu este utilizată, pentru a preveni uzura cauzată de intemperii.
- Verificați regulat dacă există semne de deteriorare sau uzură; nu utilizați dacă integritatea structurală este compromisă.

Avertisment (dacă este cazul):

Pentru mesele cu orificiu pentru umbrelă: această masă include un orificiu pentru umbrelă. Cu toate acestea, nu este proiectată să susțină singură o umbrelă. Utilizați întotdeauna o umbrelă cu o bază grea adecvată pentru a asigura stabilitatea și a preveni răsturnarea. Nerespectarea acestei instrucțiuni poate duce la deteriorarea sau rănirea persoanelor.

EN_WARNING:

1. Accessories are placed in the sink, Please verify that all parts are present.
2. Fish cleaning table must be assembled and used under the guardianship of adults.
3. To prevent injury, use caution when handling knives and other sharp tools to clean fish on the fish cleaning table.

FR_AVERTISSEMENT :

1. Les accessoires sont placés dans l'évier. Veuillez vérifier que toutes les pièces sont bien présentes.
2. La table de nettoyage du poisson doit être assemblée et utilisée sous la surveillance d'un adulte.
3. Pour éviter toute blessure, soyez prudent lorsque vous manipulez des couteaux et autres outils tranchants pour nettoyer le poisson sur la table de nettoyage.

ES_ADVERTENCIA:

1. Los accesorios se encuentran en el fregadero. Compruebe que no falte ninguna pieza.
2. La mesa para limpiar pescado debe montarse y utilizarse bajo la supervisión de adultos.
3. Para evitar lesiones, tenga cuidado al manipular cuchillos y otras herramientas afiladas para limpiar el pescado en la mesa para limpiar pescado.

PT_AVISO:

1. Os acessórios estão colocados no lavatório. Por favor, verifique se todas as peças estão presentes.
2. A mesa para limpeza de peixe deve ser montada e utilizada sob a supervisão de adultos.
3. Para evitar ferimentos, tenha cuidado ao manusear facas e outras ferramentas afiadas para limpar peixe na mesa para limpeza de peixe.

DE_WARNUNG:

1. Das Zubehör befindet sich im Spülbecken. Bitte überprüfen Sie, ob alle Teile vorhanden sind.
2. Der Fischreinigungstisch muss unter Aufsicht von Erwachsenen zusammengebaut und verwendet werden.
3. Um Verletzungen zu vermeiden, seien Sie vorsichtig beim Umgang mit Messern und anderen scharfen Werkzeugen, die Sie zum Reinigen von Fisch auf dem Fischreinigungstisch verwenden.

IT_AVVERTENZA:

1. Gli accessori sono riposti nel lavandino; si prega di verificare che siano presenti tutti i componenti.
2. Il tavolo per la pulizia del pesce deve essere assemblato e utilizzato sotto la supervisione di adulti.
3. Per evitare lesioni, prestare attenzione quando si maneggiano coltelli e altri utensili affilati per pulire il pesce sul tavolo apposito.

PL_OSTRZEŻENIE:

1. Akcesoria znajdują się w zlewie. Proszę sprawdzić, czy wszystkie elementy są na miejscu.
2. Stół do czyszczenia ryb należy montować i używać pod nadzorem osób dorosłych.
3. Aby zapobiec obrażeniom, należy zachować ostrożność podczas posługiwania się nożami i innymi ostrymi narzędziami do czyszczenia ryb na stole do czyszczenia ryb.

RO_AVERTISMENT:

1. Accesoriile sunt așezate în chiuvetă. Vă rugăm să verificați dacă toate piesele sunt prezente.
2. Masa pentru curățarea peștelui trebuie asamblată și utilizată sub supravegherea adulților.
3. Pentru a preveni rănirea, aveți grijă când manipulați cuțite și alte instrumente ascuțite pentru curățarea peștelui pe masa pentru curățarea peștelui.

① x 1

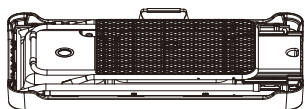

A x 1

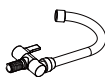

B x 1



C x 1



D x 1

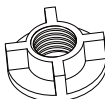

E x 1



F x 1



G x 1

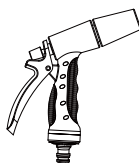

H x 1

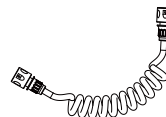

I x 1



J x 2



K x 2



L x 2



M x 4
Φ68*3



N x 2



O x 2
Φ45*2



P x 2



Q x 2

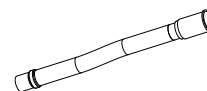

R x 1



S x 1



T x 1



EN_ Open the table legs

Step1: Take out the table from the box, open each leg and lock in place as shown in the figure below

Note: Please make sure that all legs are locked in place before use!

FR_ Ouvrez les pieds de la table

Étape 1 : sortez la table de son emballage, ouvrez chaque pied et verrouillez-les en place comme indiqué sur l'illustration ci-dessous

Remarque : assurez-vous que tous les pieds sont bien verrouillés avant utilisation !

ES_ Abra las patas de la mesa

Paso 1: Saque la mesa de la caja, abra cada pata y fijela en su sitio como se muestra en la siguiente imagen

Nota: ¡Asegúrese de que todas las patas estén bien fijadas antes de usar la mesa!

PT_ Abra as pernas da mesa

Passo 1: Retire a mesa da caixa, abra cada perna e trave-as no lugar, conforme mostrado na figura abaixo

Observação: Certifique-se de que todas as pernas estejam travadas no lugar antes de usar!

DE_ Öffnen Sie die Tischbeine

Schritt 1: Nehmen Sie den Tisch aus der Verpackung, öffnen Sie jedes Bein und arretieren Sie es wie in der Abbildung unten gezeigt.

Hinweis: Bitte stellen Sie sicher, dass alle Beine vor der Verwendung arretiert sind!

IT_ Aprire le gambe del tavolo

Passaggio 1: estrarre il tavolo dalla scatola, aprire ciascuna gamba e bloccarla in posizione come mostrato nella figura sottostante

Nota: assicurarsi che tutte le gambe siano bloccate in posizione prima dell'uso!

PL_ Rozłóż nogi stołu

Krok 1: Wyjmij stół z pudełka, rozłóż każdą nogę i zablokuj ją w odpowiednim położeniu, jak pokazano na poniższym rysunku.

Uwaga: Przed użyciem upewnij się, że wszystkie nogi są zablokowane w odpowiednim położeniu!

RO_ Deschideți picioarele mesei

Pasul 1: Scoateți masa din cutie, deschideți fiecare picior și blocați-l în poziție, așa cum se arată în figura de mai jos

Notă: Asigurați-vă că toate picioarele sunt blocate în poziție înainte de utilizare!

EN_ Pull up frame connectors and lock them

FR_ Tirez les connecteurs du cadre vers le haut et verrouillez-les.

ES_ Tire hacia arriba de los conectores del marco y fíjelos.

PT_ Puxe os conectores da estrutura e trave-os

DE_ Rahmenverbinder hochziehen und verriegeln

IT_ Tirare verso l'alto i connettori del telaio e bloccarli

PL_ Podnieś łączniki ramy i zablokuj je.

RO_ Trageți în sus conectorii cadrului și blocați-i.

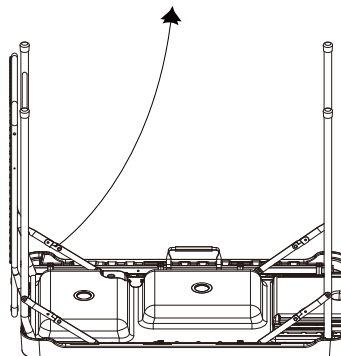
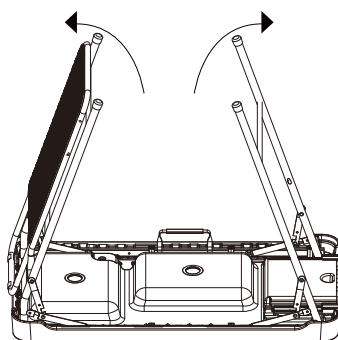
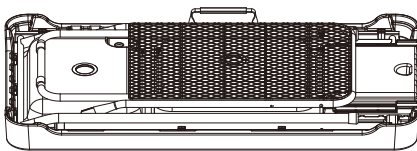

EN_Open Mesh Tabletop
FR_Plateau de table à mailles ouvertes
ES_Mesa con malla abierta
PT_Mesa com tampo em malha aberta
DE_Offene Mesh-Tischplatte
IT_Piano tavolo a maglia aperta
PL_Podnie czniki ramy i zablokuj je.
RO_Masă cu blat din plasă deschisă

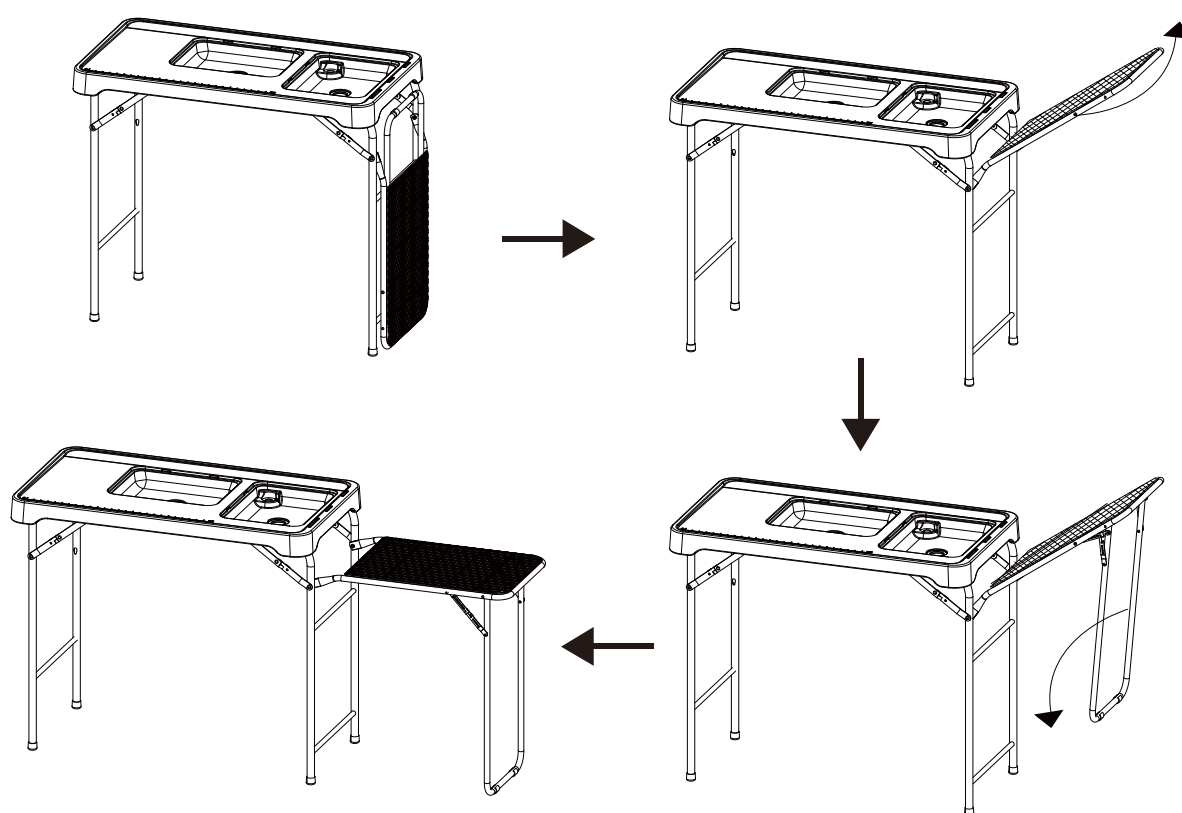

EN Assemble Accessories
 FR Assembler les accessoires
 ES Montar accesorios
 PT Montar acessórios
 DE Zubehör zusammenbauen
 IT Assemblare gli accessori
 PL Zmontuj akcesoria
 RO Asamblați accesoriile

EN Flow adjustment knob.
 FR Bouton de réglage du débit.
 ES Perilla de ajuste de flujo.
 PT Botão de ajuste do fluxo.
 DE Durchfluss-Einstellknopf.
 IT Manopola di regolazione del flusso.
 PL Pokrętło regulacji przepływu.
 RO Buton de reglare a debitului.

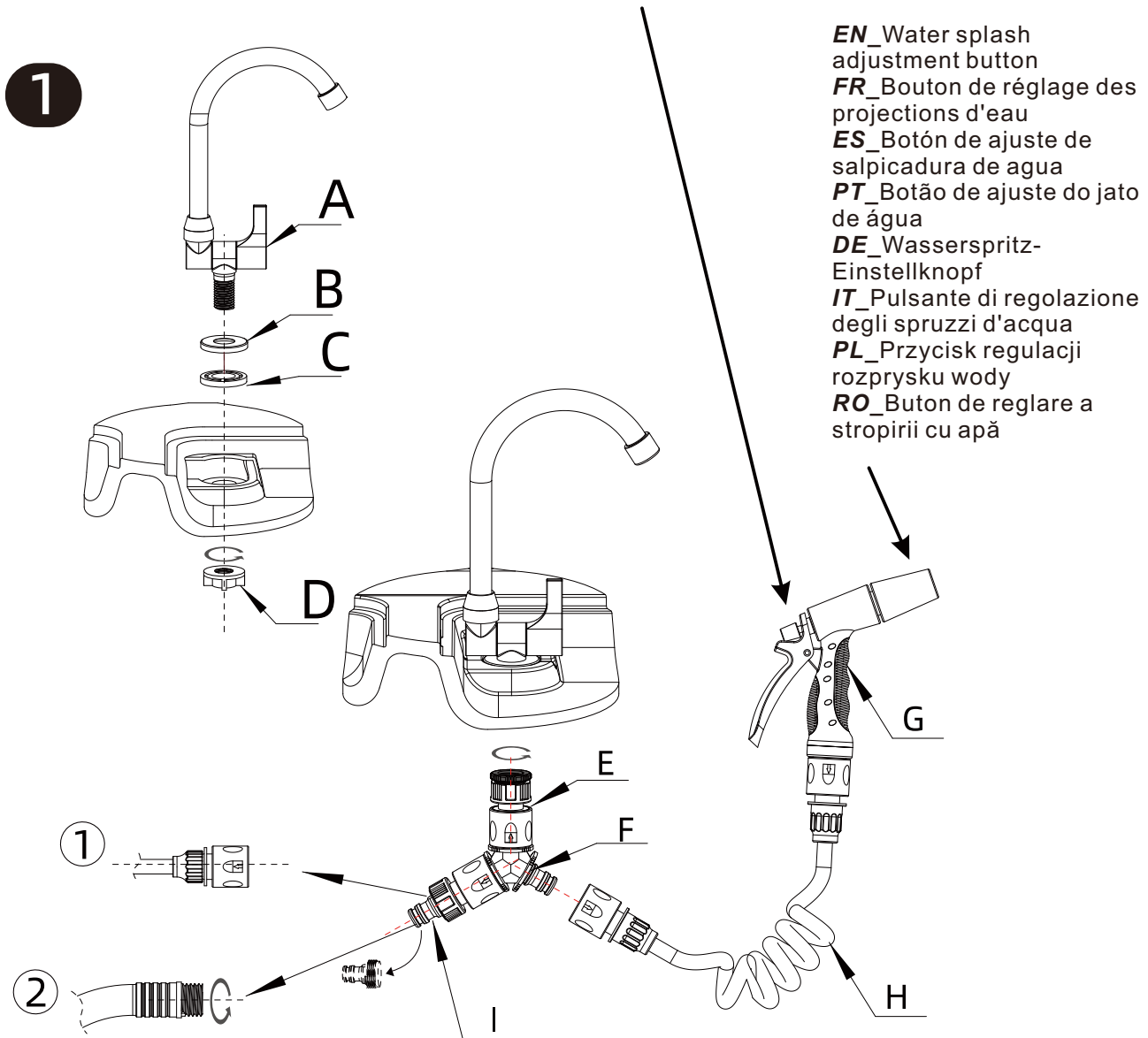

EN Water splash adjustment button
 FR Bouton de réglage des projections d'eau
 ES Botón de ajuste de salpicadura de agua
 PT Botão de ajuste do jato de água
 DE Wasserspritz-Einstellknopf
 IT Pulsante di regolazione degli spruzzi d'acqua
 PL Przycisk regulacji rozprysku wody
 RO Buton de reglare a stropirii cu apă

EN Option 1 : Put the quick connector into the hose nozzle(I) directly.
 Or Option 2: Remove the hose nozzle(I), and connect with 3/4" Male fitting
 FR Option 1 : Insérez directement le raccord rapide dans l'embout du tuyau (I).
 Ou option 2 : retirez l'embout du tuyau (I) et raccordez-le à un raccord mâle de 3/4 pouce.
 ES Opción 1: Introduzca el conector rápido directamente en la boquilla de la manguera (I).
 O bien, opción 2: Retire la boquilla de la manguera (I) y conéctela con un racor macho de 3/4".
 PT Opção 1: Coloque o conector rápido diretamente no bocal da mangueira (I).
 Ou Opção 2: Remova o bocal da mangueira (I) e conecte com um encaixe macho de 3/4".
 DE Option 1: Stecken Sie den Schnellanschluss direkt in die Schlauchdüse (I).
 Oder Option 2: Entfernen Sie die Schlauchdüse (I) und schließen Sie sie an einen 3/4-Zoll-Außengewindeanschluss an.
 IT Opzione 1: inserire direttamente il connettore rapido nell'ugello del tubo flessibile (I).
 Oppure Opzione 2: rimuovere l'ugello del tubo flessibile (I) e collegare con un raccordo maschio da 3/4".
 PL Opcja 1: Podłącz szybkozłączkę bezpośrednio do końcówki węży (I).
 Lub Opcja 2: Zdejmij końcówkę węży (I) i podłącz złączkę męską 3/4".
 RO Opțiunea 1: Introduceți conectorul rapid direct în duza furtunului (I).
 Sau Opțiunea 2: Scoateți duza furtunului (I) și conectați-o cu un racord masculin de 3/4".

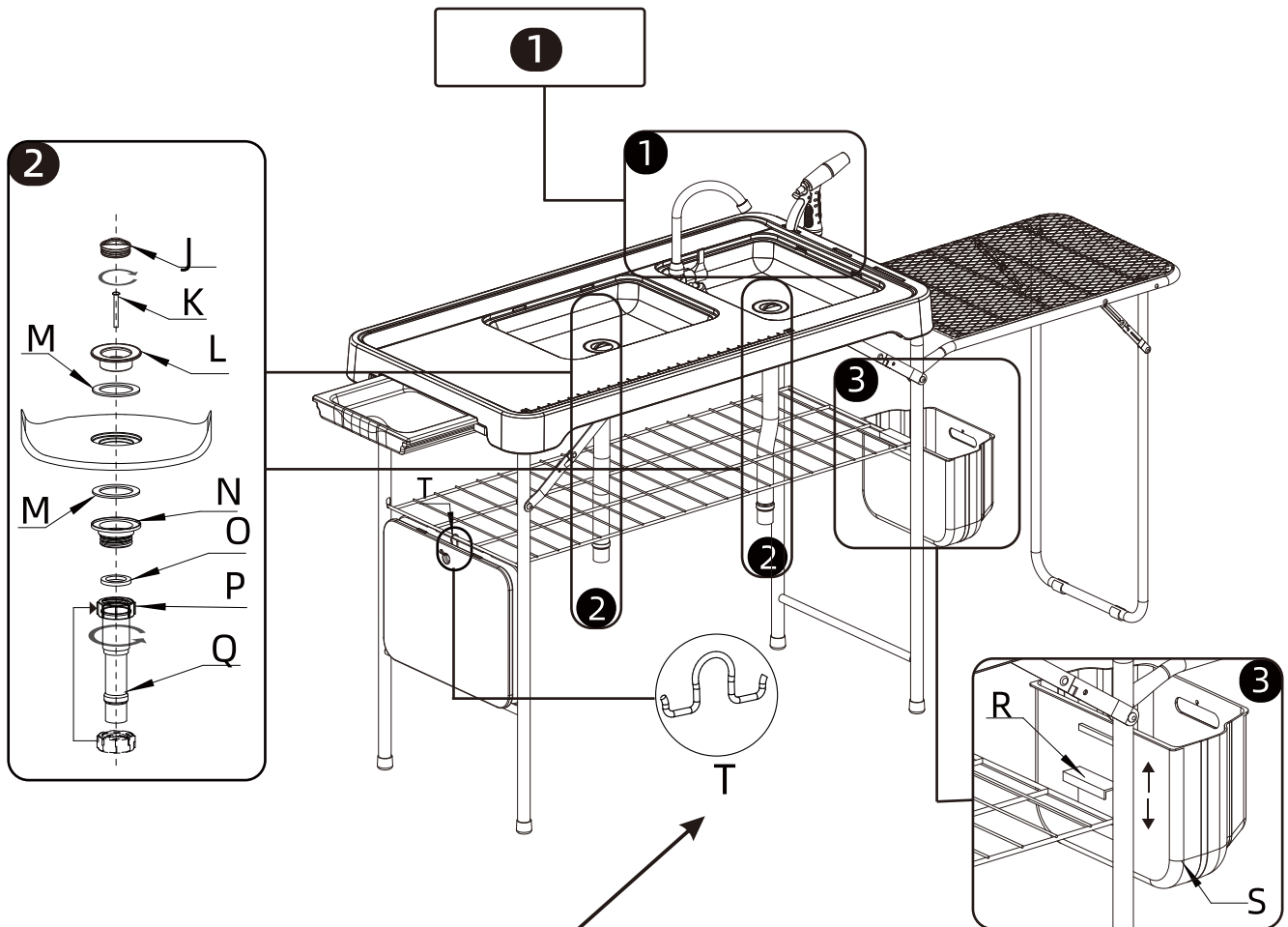

EN_ The hook is used to hang the 2 Sink Cover Boards

FR_ Le crochet sert à suspendre les deux panneaux de recouvrement de l'évier.

ES_ El gancho se utiliza para colgar las dos tablas de cubierta del fregadero.

PT_ O gancho é utilizado para pendurar as duas placas de cobertura do lavatório.

DE_ Der Haken dient zum Aufhängen der beiden Abdeckplatten für das Waschbecken.

IT_ Il gancio serve per appendere le 2 coperture del lavello.

PL_ Haczyk służy do zawieszenia 2 desek zakrywających zlew.

RO_ Cârligul este utilizat pentru a agăța cele două plăci de acoperire a chiuvetei.

EN_Metal Grid Installation
FR_Installation d'une grille métallique
ES_Instalación de rejilla metálica
PT_Instalação de grade metálica
DE_Installation eines Metallgitters
IT_Installazione di griglia metalliche
PL_Montaż metalowej siatki
RO_Instalarea grilajului metalic

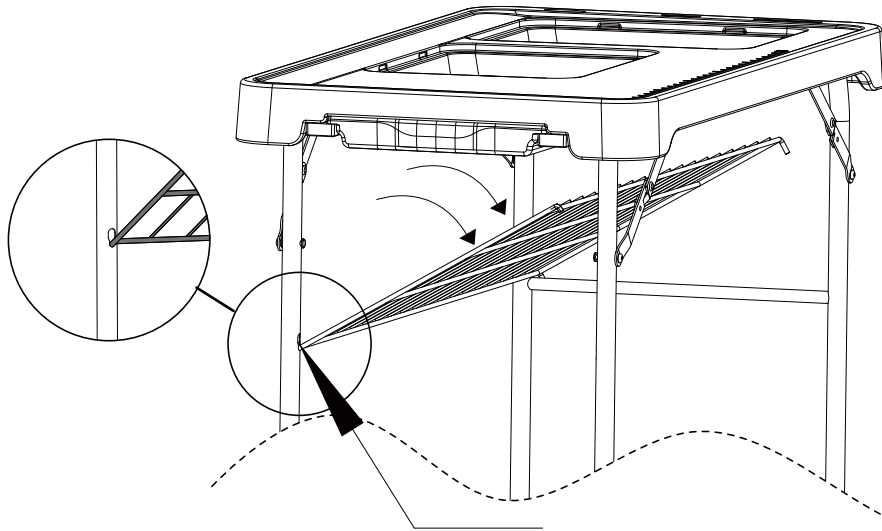

EN_Move one corner of the metal grid into the hole.
FR_Insérez un coin de la grille métallique dans le trou.
ES_Mueva una esquina de la rejilla metálica hacia el agujero.
PT_Mova um canto da grade metálica para dentro do buraco.
DE_Bewegen Sie eine Ecke des Metallgitters in das Loch.
IT_Spostare un angolo della griglia metallica nel foro.
PL_Wsuń jeden róg metalowej kratki do otworu.
RO_Mutați un colț al grilajului metalic în gaură.

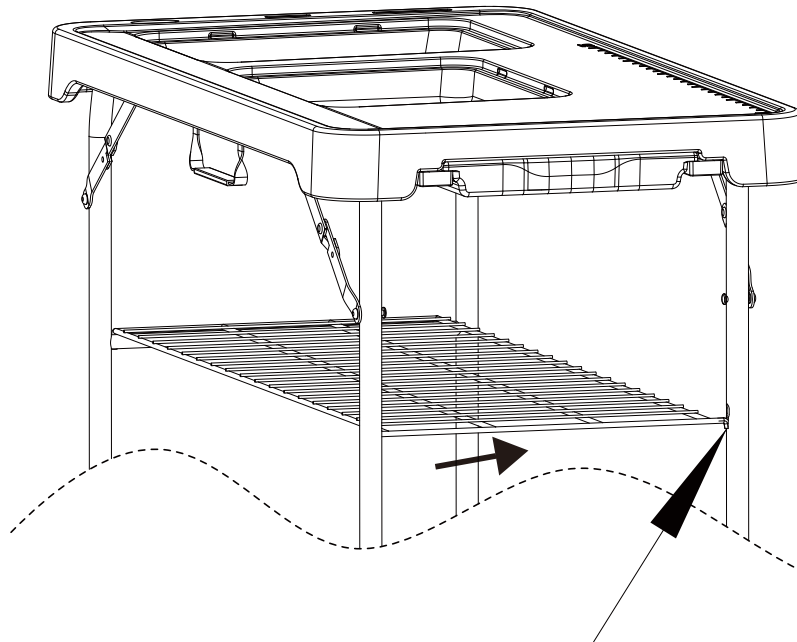

EN_Put flat and move the last corner into the hole
FR_Mettez à plat et insérez le dernier coin dans le trou.
ES_Colóquelo en posición horizontal y mueva la última esquina hacia el orificio.
PT_Coloque na horizontal e mova o último canto para dentro do orifício.
DE_Flach hinlegen und die letzte Ecke in das Loch schieben.
IT_Appiattisci e sposta l'ultimo angolo nel foro
PL_Mettez à plat et insérez le dernier coin dans le trou.
RO_Așezați-l în poziție orizontală și introduceți ultimul colț în orificiu.

If you have any questions, please contact our customer care center, Our contact details are below:

US

 001-877-644-9366

 customerservice@aosom.com

Imported by Aosom LLC
7777 Center Ave. Suite 430
Huntington Beach, CA 92647-9998 USA
MADE IN CHINA

If you have any questions, please contact our customer care center, Our contact details are below:

CA

 416-792-6088

 customerservice@aosom.ca

Imported by Aosom Canada Inc.
Unit 33-1 Sparks Avenue, North York, Ontario,
Canada
M2H 2W1
MADE IN CHINA

Si vous avez la moindre question, veuillez contacter notre centre d'assistance à la clientèle, Nos coordonnées sont les suivantes:

 416-792-6088

 customerservice@aosom.ca

Importé par Aosom Canada Inc.
Unité 33-1 Sparks Avenue, North York, Ontario,
Canada M2H 2W1
Fabriqué en Chine

Si tiene alguna pregunta, comuníquese con nuestro Centro de Atención al Cliente, Nuestros datos de contacto son los siguientes:

ES

 0034-931294512

 atencioncliente@aosom.es

IMPORTADOR/Fabricante/REP:
SPANISH AOSOM, S.L.
C/ROC GROS, Nº15.08550, ELS HOSTALET DE
BALENYÀ, SPAIN.
B66295775
HECHO EN CHINA

Se tiver alguma dúvida, por favor contacte o nosso Centro de Atendimento ao Cliente, Os nossos dados de contacto são os seguintes:

 0034-931294512

 info@aosom.pt.

Si vous avez la moindre question, veuillez contacter notre centre d'assistance à la clientèle, Nos coordonnées sont les suivantes:

FR

 0033-1-84166106

 aosom@mhfrance.fr

Importé par/Fabricant/REP:
MH FRANCE
2 Rue Maurice Hartmann
92130 Issy Les Moulineaux
France
FABRIQUÉ EN CHINE



FR

**DONNEZ
OU
RECYCLEZ**



ASSOCIATION

OU



LIVRAISON

OU



DÉCHÈTERIE

Adresses sur quefairedemesdechets.fr

If you have any questions, please contact our customer care center, Our contact details are below:

UK

 0044-800-240-4004

 enquiries@mhstar.co.uk

IMPORTER ADDRESS:
MH STAR UK LTD
1 Northampton Cross Logistics Park
Northampton Cross Road
Northampton
Nn4 9FH
Tel: 0800 240 4050
enquiries@mhstar.co.uk
MADE IN CHINA

Wenn Sie Fragen haben, wenden Sie sich bitte an unser Kundendienstzentrum, Unsere Kontaktdaten stehen unten:

DE

 0049-0(40)-87408465

 service@aosom.de

ADRESSE DES IMPORTEUR/Hersteller/REP:
MH Handel GmbH
Wendenstraße 309
D-20537 Hamburg
Germany
IN CHINA HERGESTELLT

In caso di dubbio, si prega di contattare il nostro centro assistenza clienti, I nostri dettagli di contatto sono di seguito:

IT

 0039-0249471447

 clienti@aosom.it

IMPORTATO DA/Produttore/REP:
AOSOM Italy srl
Centro Direzionale Milanofiori
Strada 1 Palazzo F1
20057 Assago (MI)
P.I.: 08567220960
FATTO IN CINA

Importator/Producător/REP:

RO

Aosom Romania SRL
Str. Barbu Mumuleanu, nr. 30-32
Bucuresti, Sector 2
Tel: +40 312294730
clienti@aosom.ro
Fabricat in China