

# PawHut

IN250900413V01

D31-158V91

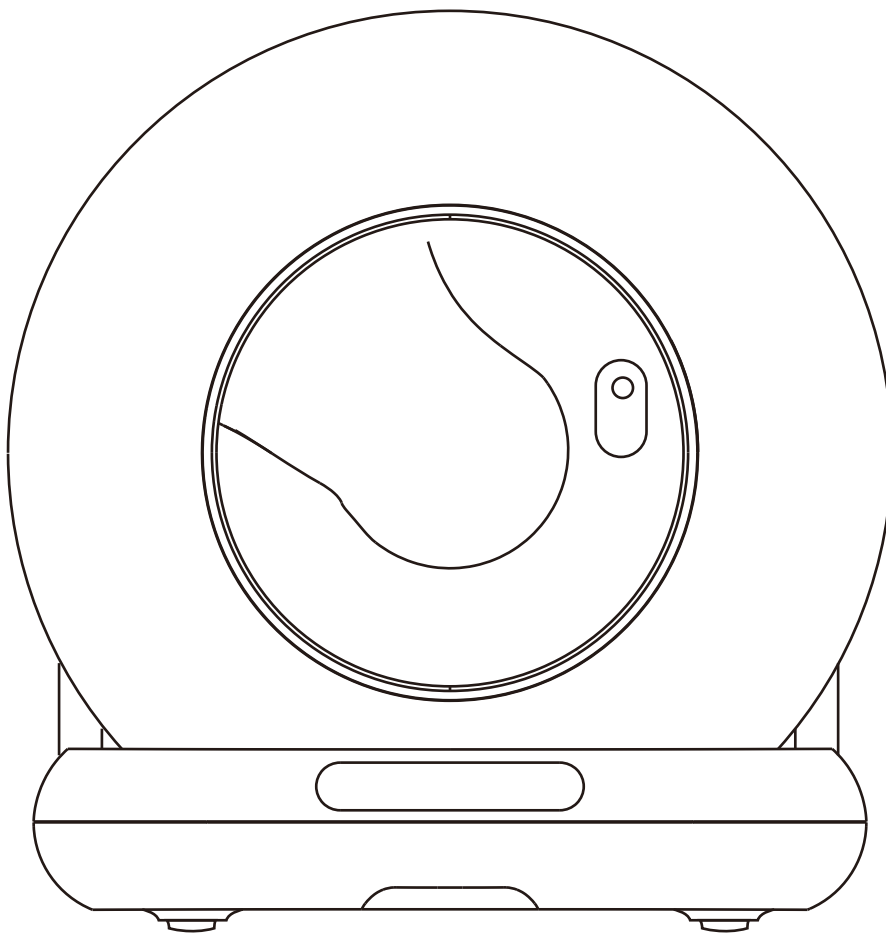

**EN\_ IMPORTANT, RETAIN FOR FUTURE REFERENCE: READ CAREFULLY.**

**FR\_ IMPORTANT: A LIRE ATTENTIVEMENT ET À CONSERVER POUR CONSULTATION ULTÉRIEURE.**

**ES\_ IMPORTANTE, LEA Y GUARDE PARA FUTURAS REFERENCIAS.**

**PT\_ IMPORTANTE: LEIA ATENTAMENTE E GUARDE PARA CONSULTA FUTURA.**

**DE\_ WICHTIG! SORGFÄLTIG LESEN UND FÜR SPÄTER NACHSCHLAGEN AUFBEWAHREN.**

**IT\_ IMPORTANTE! CONSERVARE IL PRESENTE MANUALE PER FUTURO RIFERIMENTO E LEGGERLO ATTENTAMENTE.**

**RO\_ IMPORTANT: CITIȚI CU ATENȚIE ȘI PĂSTRAȚI PENTRU CONSULTARE VIITOARE.**

## Cautions:

1. Please install and use this device strictly according to the instructions.
2. Please use it in an indoor environment, do not place it in direct sunlight, and keep it away from fire sources.
3. Please place the device on a flat and hard ground, and do not place articles on the top of the device.
4. Do not drag or place vigorously during placement to avoid device damage.
5. Kittens weighing less than 1kg and lactating cats should not use the auto cleaning mode of the device.
6. It is strictly forbidden to soak or immerse the host part of this device.
7. Please unplug the power cord when moving, cleaning the device or not using it for a long time.
8. Please use the original power adapter to avoid damage to the device or potential safety hazards.
9. If children use this device, please make sure to use it under the guidance of an adult.
10. Please perform maintenance under the guidance of professionals to avoid all kinds of damages.
11. If you encounter product use problems, please contact customer service.
12. Please read this manual carefully before. Once installed and used, it means that you have carefully read and accepted the following safety instructions.
13. If the product does not work properly due to other unknown conditions, and you do not have time to refer to the instructions, please restart the power.

# I PRODUCT LIST

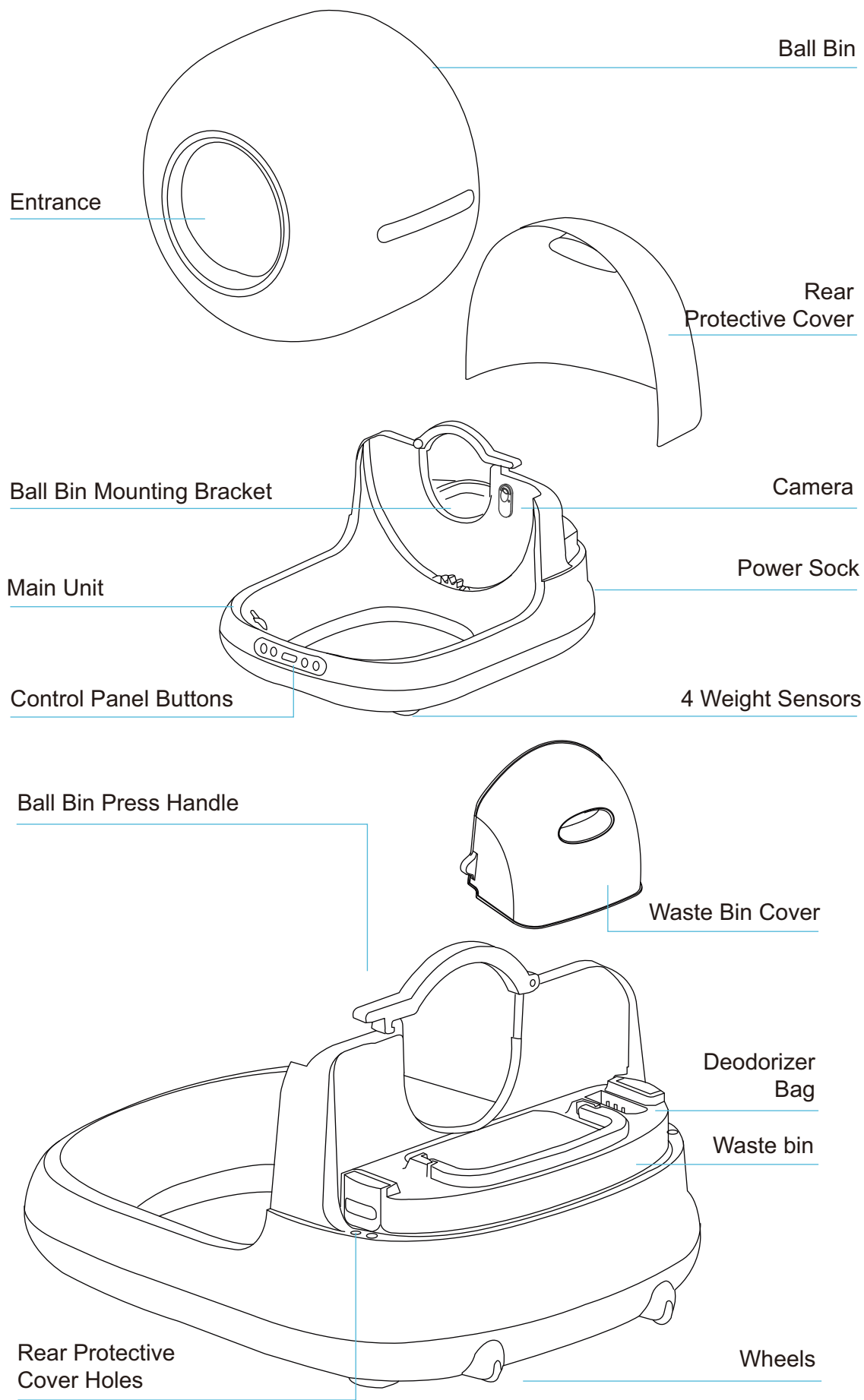

## 1.2 Accessories(in litter storage box):

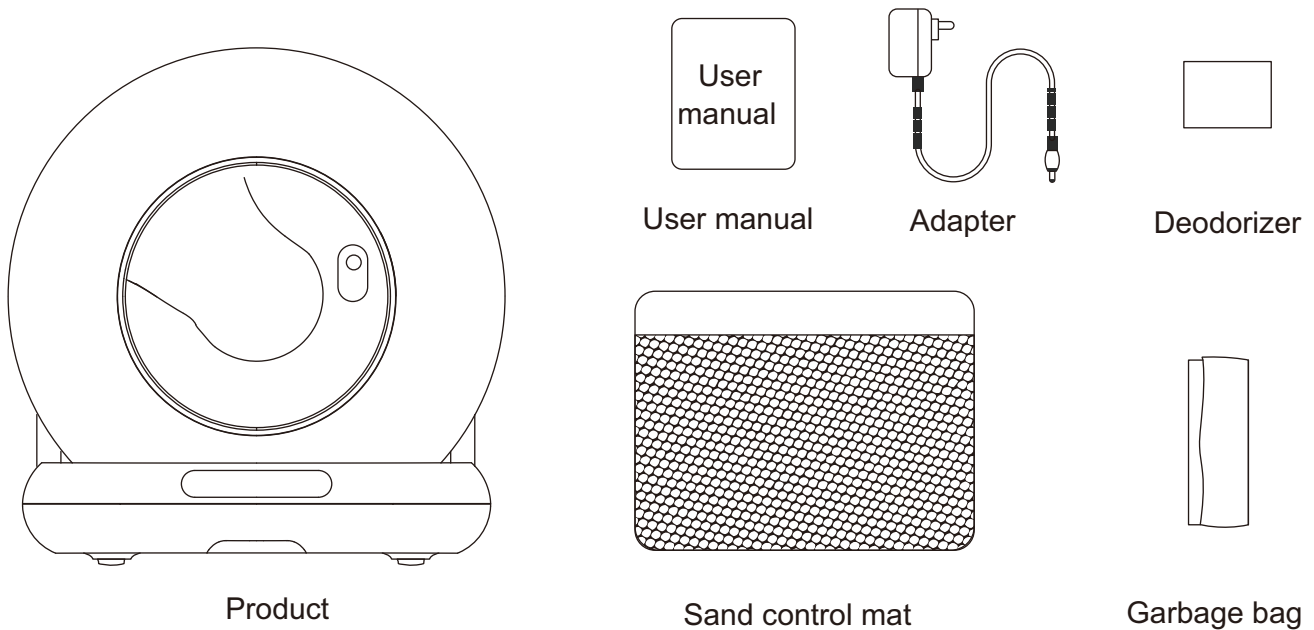

### Notice:

Please follow the installation steps, including garbage bags and deodorizer.

## II INSTRUCTIONS FOR THE FIRST USE

### 2.1 Open the box:

- ① Open the box , take out the protective cottons on both sides.
- ② Take out the PE bag and the product.
- ③ Tear off all the traceless tapes on the product.



**2.2 Please place the machine on a firm and flat ground. Please make sure ball bin & waste bin(include garbage bag) properly install, then put on protective cover.**

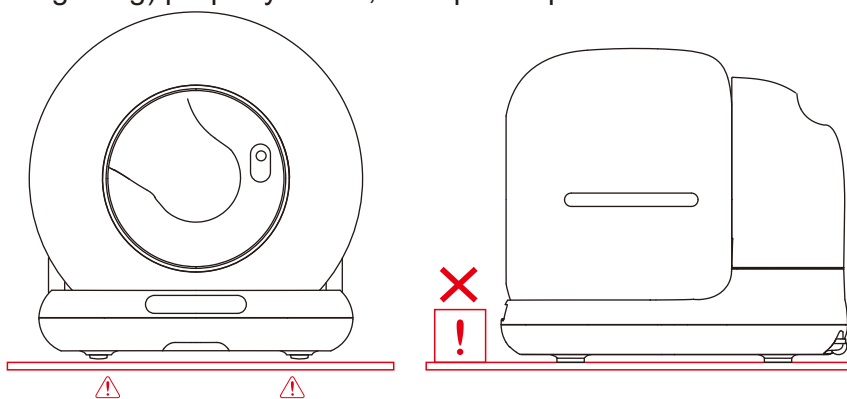

2.3 Please power on the device and do self-checking. There will be no indicators if self-checking is well done.

2.4 Please fill litter no exceed "Max Line", Long press  for 5 seconds to calibrate.

2.5 Long press WiFi button  for 5 seconds for App connecting.

## 2.6 Installation Steps:

1. Fit the trash bag into the bin and assemble it properly before placing it on the product base.
2. Insert the deodorizer block.
3. Place the ball bin in its designated position and lower the locking handle.
4. Place the wast compartment lid onto the trash bin.
5. Put on the rear protective cover.

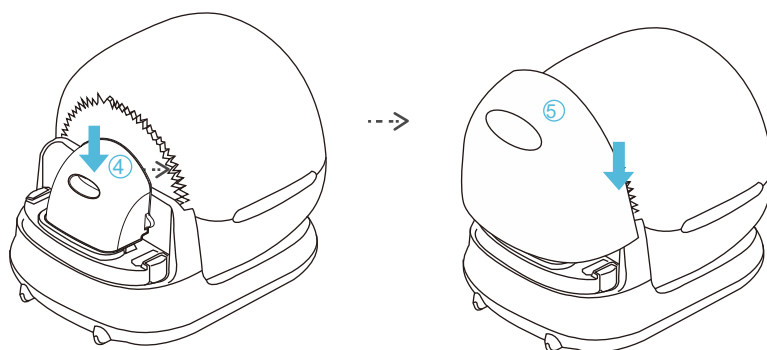
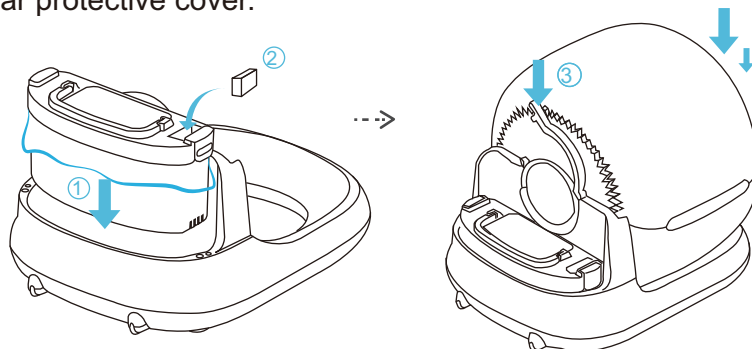

## 2.7 Use:

2.7.1 Power on the device, it will take time to do self-checking.

2.7.2 The device will automatically be in the state of smart sensing after self-check, no need to change its program.

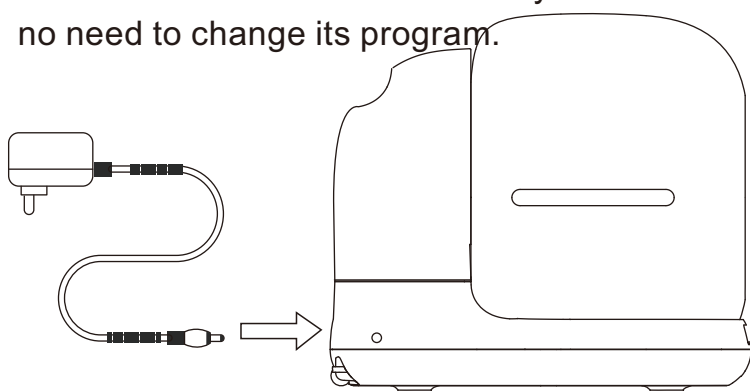

Input voltage	100-240	V
Input AC frequency	50/60	Hz
Output voltage	12	V
Output current	2	A
Output power	24	W
Average active efficiency	86.2	%
Efficiency at low load (10 %)		%
No-load power consumption	22.8-25.2	W

### Notice:

- × Pick up or drag the product after powering up.  
(This will interfere with weight calibration in the reset program.)
1. During the clearing process, all keys are suspended. If you need to perform other functions, please wait until the clearing process is complete.

### 2.8 Sands filling:

Make sure the litter does not exceed the "MAX" line.

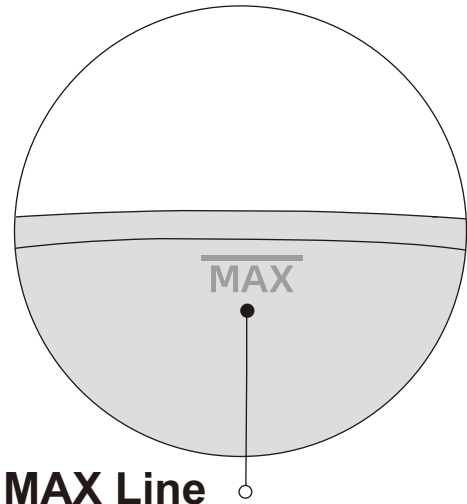
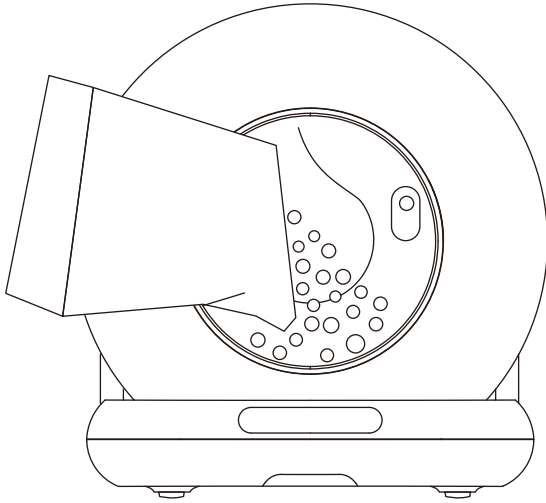

(The amount of sand can be adjusted according to the actual situation.)



### MAX Line

The amount of cat litter should not exceed Max line



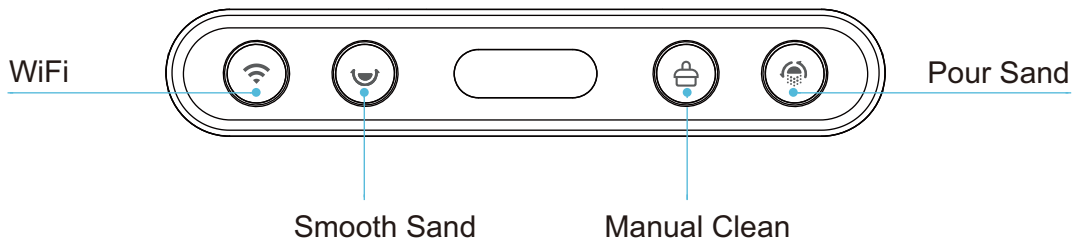

### Notice:

After adding cat litter, the "smooth button"  will light up blue for about 10 seconds. Press and hold the "smooth button"  for five seconds to calibrate or it will automatically smooth and calibrate after five minutes.





## III INTRODUCTION OF CONTROL PANEL



## Buttons

Button	Icon	Method	Description
WiFi		Press and hold for 5 seconds	Reset the product information and start the APP connection process
Smooth Sand		Press once	Short Press, ON sand smoothing mode
		Press and hold for 5 seconds	Reset Cat weight
Manual Clean		Press once	Short press, ON cleaning mode
		Press and hold for 5 seconds	The litter box is allowed to be calibrated without cat litter
Pour Sand		Press once	Short Press, ON Sand Pouring Mode
		Press and hold for 5 seconds	OFF Children Lock

## Indicators

Button	Icon	Color	Indicator status	Description
WiFi reset/ connect		Blue	Flashing	WiFi is not connected and will automatically turn off after successful connection.
		Red	Flashing	The waste bin is full or objects are detected by the sensors of the waste bin's infrared rays.
			Always on	Gear guards not in place.
Cat litter smoothing		Green	Always on	Short press, start working, once completed, the light will go off.
		Red	Always on	When an abnormality is detected during operation, the product is suspended.
Shoveling		Green	Always on	Short press, to start working, once completed, the light will go off.
		Red	Always on	When an abnormality is detected during operation, the product is suspended.
Inverted sand		Green	Always on	Short press, start working, once completed, the light will go off.
		Red	Always on	When an abnormality is detected during operation, the product is suspended.

## IV APP Connections

### 4.1 Overseas users:

1. You can download “Smart life” or “Tuya smart” in App store and Google Play.
2. Or you can scan the below 2 QR codes.



Smart life



Tuya smart

### 4.2.1 Confirm that the phone is connected to 2.4G or 5G WiFi, the turn on Bluetooth and Location.

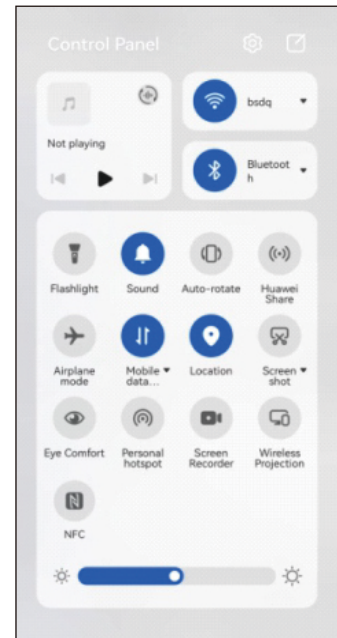

### 4.2.2 Press “WiFi ” for 5 seconds, WiFi Blue indicator begin to flash, It is ready for network connections.

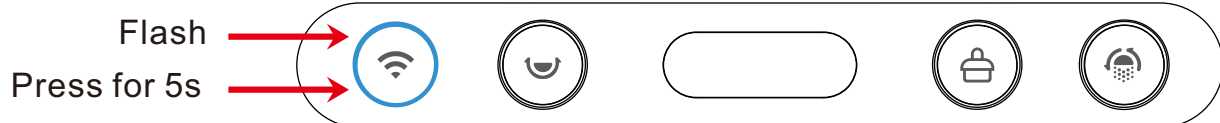

4.2.3 Open your phone App to add device by Bluetooth or WIFI.

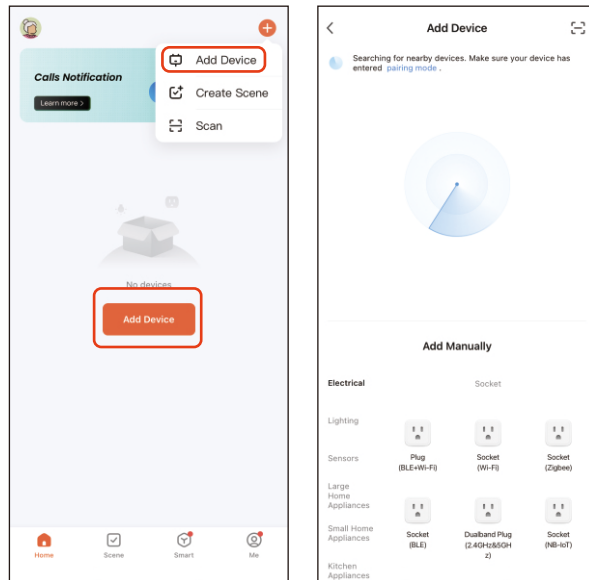

4.2.4 If your phone is on with Bluetooth, the cat littler device will enter in Pairing mode. Just click to go in.

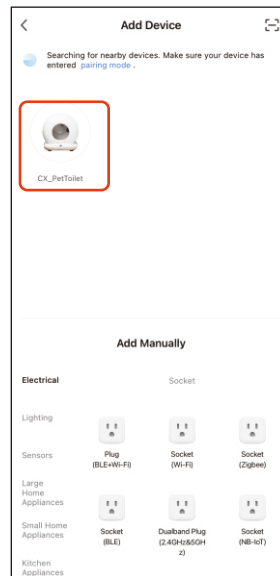

4.2.5 Continue "Next" after inputting WiFi code and wait to connect.

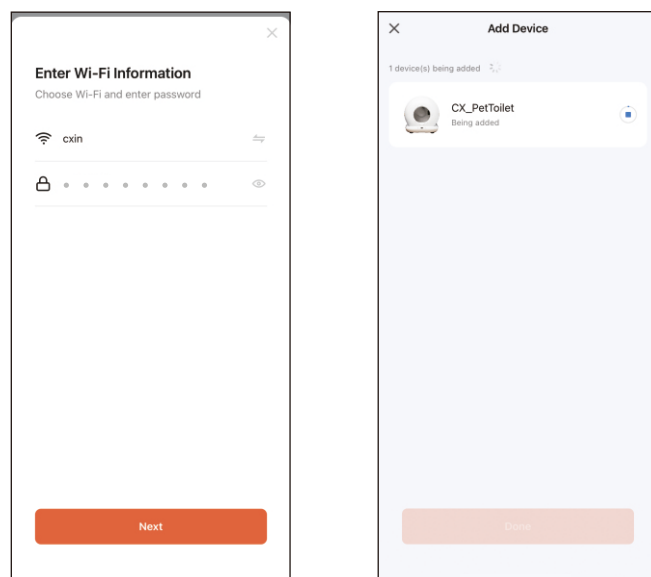

## 4.2.6 Enter APP after connecting.

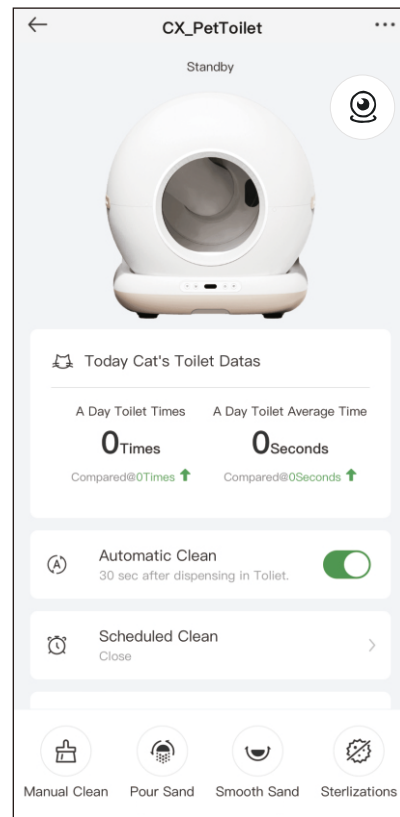
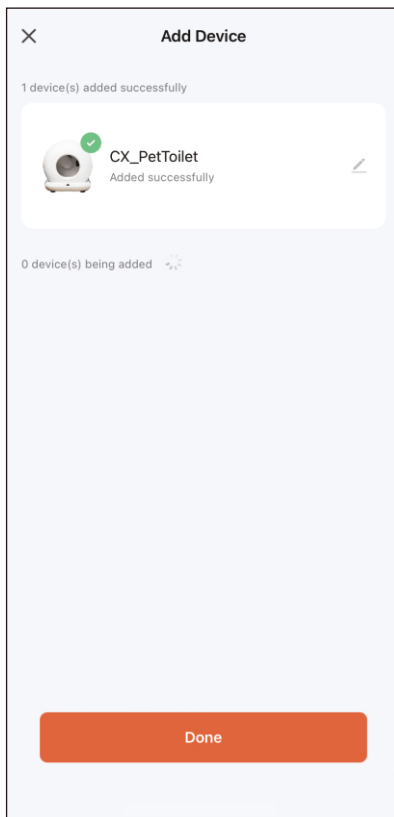

### Notice:

If the network configuration fails or a timeout message is displayed, check the following possibilities:

1. Whether WiFi, Bluetooth, and Location switch are enabled at the same time.
2. Whether the WiFi indicator on the panel is flashing during network configuration.
3. Whether the WiFi network in your home is faulty or down, please check whether other devices can use the network normally.
4. Whether the WiFi password is correct.
5. Whether the WiFi signal is too bad, please move the machine to a nearby router and reconnect.
6. The router connects to many wireless devices, causing IP address conflicts.

# V OPERATING INSTRUCTIONS

## 5.1 Clean:

Click "Manual Clean" on the panel or Same "Manual Clean" icon on the App for cleaning.

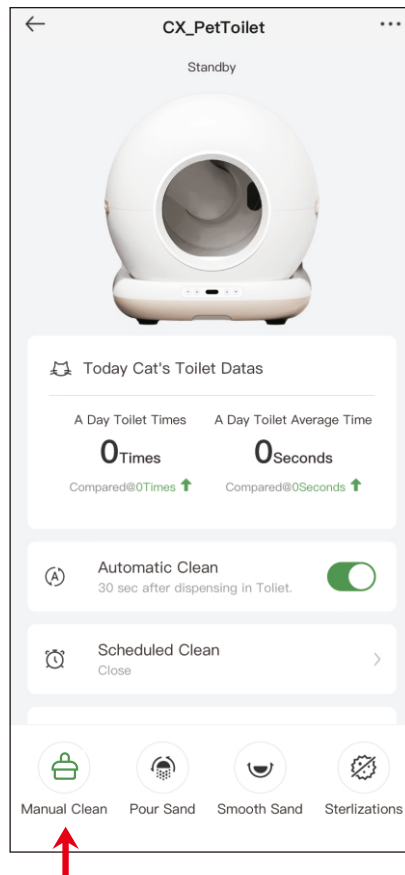

### Notice:

1. During the cleaning process, you cannot implement other functions; you have to wait until the cleaning process is completed.
2. During cleaning, you can cancel it by short-pressing the "manual clean "button.

## 5.2 Replace litter:

1. Replace the garbage bag with an empty one (to avoid that the original one is already full of litters);
2. Make sure the remaining sand is almost used out (to avoid spillage when sands pouring).
3. Press the "Sand Pour" button and wait for the machine to clear the remaining litter.
4. Replace the garbage bag with an empty one again after clearing sand;

### Notice:

1. Under "Pour sand" to clean to replace filter, if you already operated wrongly or forgot to replace new bag, you can click the "Pour sand" at once.
2. When the waste bin is full, the WiFi button will light up red and flash, and the app will send you a reminder message.

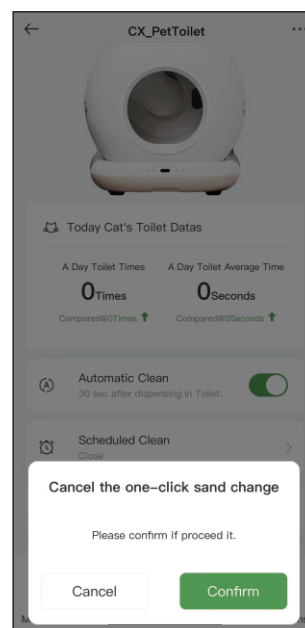
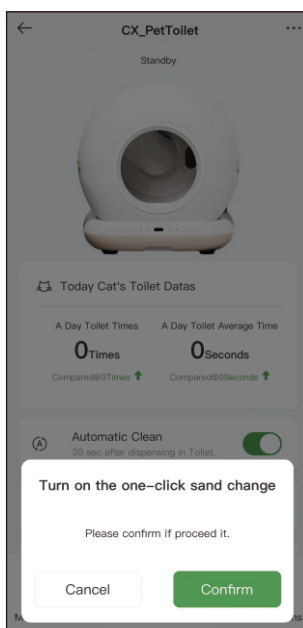
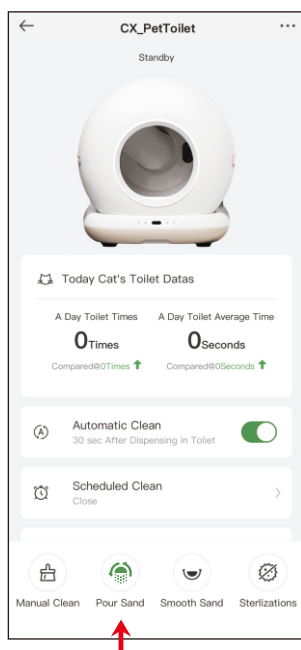
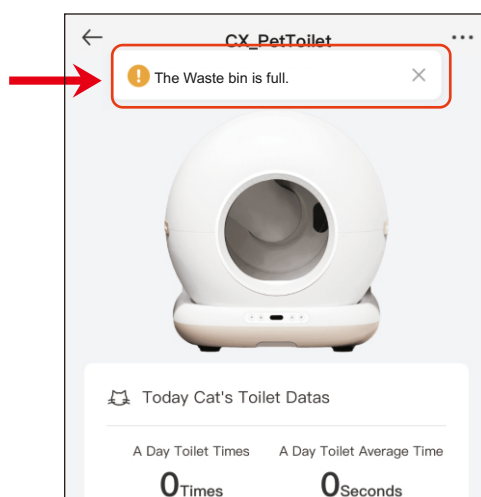

### 5.3 Add cat litter:

After filling cat litter, the “Smooth Sand” indicator will be in blue for about 10 seconds, press and hold the “Smooth Sand” button for five seconds to calibrate, or wait for five minutes for calibration.

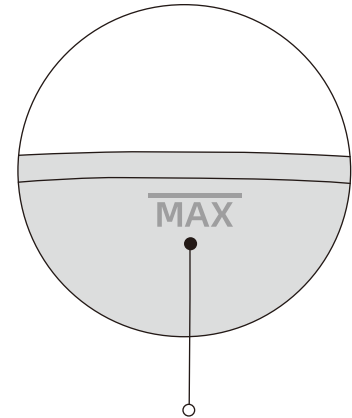
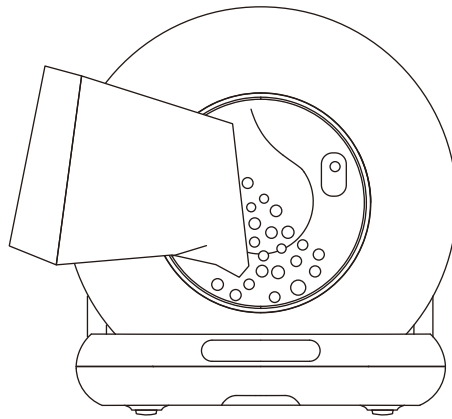
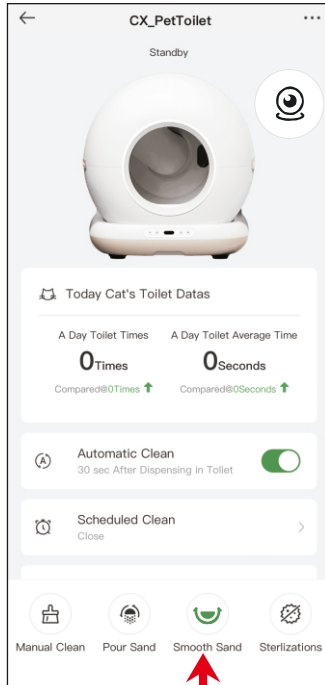

**MAX Line** The amount of cat litter should not exceed Max line

#### Notice:

1. This device has a protective function during operation. During cleanup, it will stop as soon as the cat is approaching the entrance or the cat litter box feels the weight.
2. After filling sands, please ensure that the liter of sands does not exceed the MAX line to avoid overflow when pouring the litter.
3. Please ensure even distribution of the litter when pouring, avoiding piles near the entrance.
4. You can adjust the litter surface by using the "Smooth Sand" button or the "Smooth Sand" button in the App.

### 5.4 Healthy Sterlizations:

1. One-key sterlizations:30minutes-working and automatically stop.
2. Sterlizations Schedule setting: Time /duration.

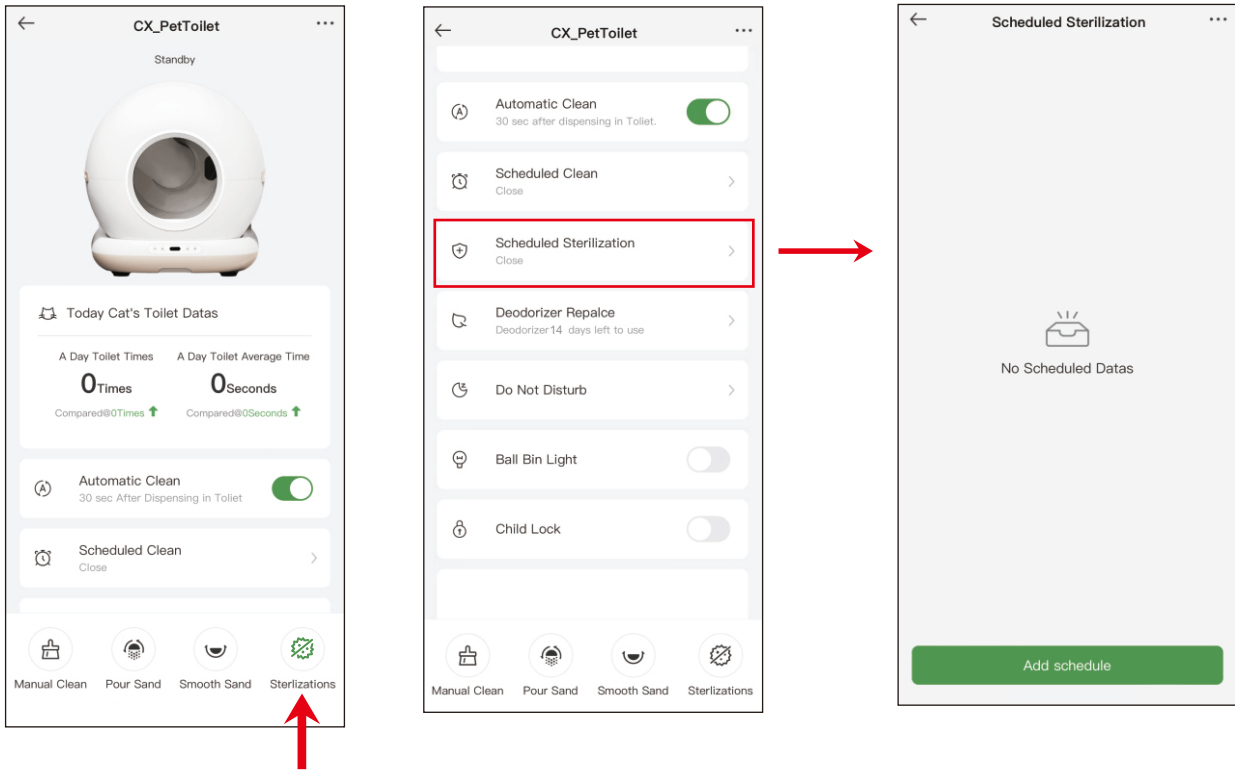

**Notice:**

1. Turn on the UV sterilization function, and it will automatically turn off after the sterilization time reaches about 30 minutes.
2. It will stop automatically once cat enters in, continue to work after cat leave.

### 5.5 Automatic Clean:

Click "Automatic Clean" on device panel button or App. The device will automatically detect the cats in and out. (It will start automatically after the device is powered on and self-checking).

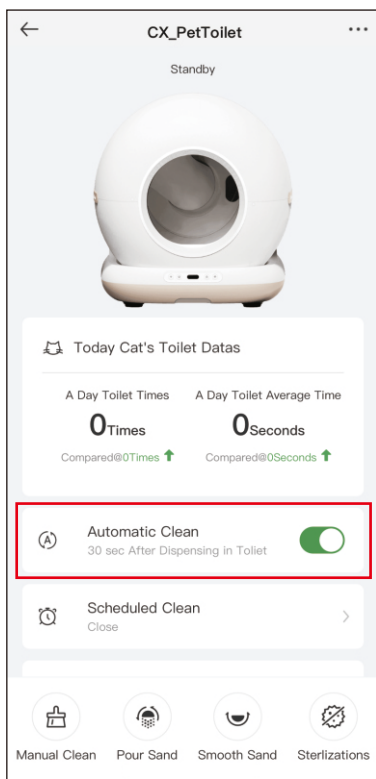

#### Notice:

1. If the kitten weighs less than 1 kg or is pregnant, please turn off the auto-cleaning on the APP, then click "Manual Clean" according to the actual situation.

2. If you are using litter that clumps quickly, you can go to Automatic Clean, and enter to set up the "Shovel Poop Delay Time", then the device will wait for time after pets dispensing in toilet. such as 1 minute, to clean the litter as quickly as possible and reduce the smell.

3. If the cat enters the bin for more than 10 seconds, the cat is judged to have potty behavior.

4. If the button on the App can't be controlled and synchronized with the panel buttons temporarily, please check the network status or re-configure the network, or click the buttons on the App and repeat once or twice.

### 5.6 Schedule Clean:

Put up a clean schedule according to needs. Daily routine cleaning.

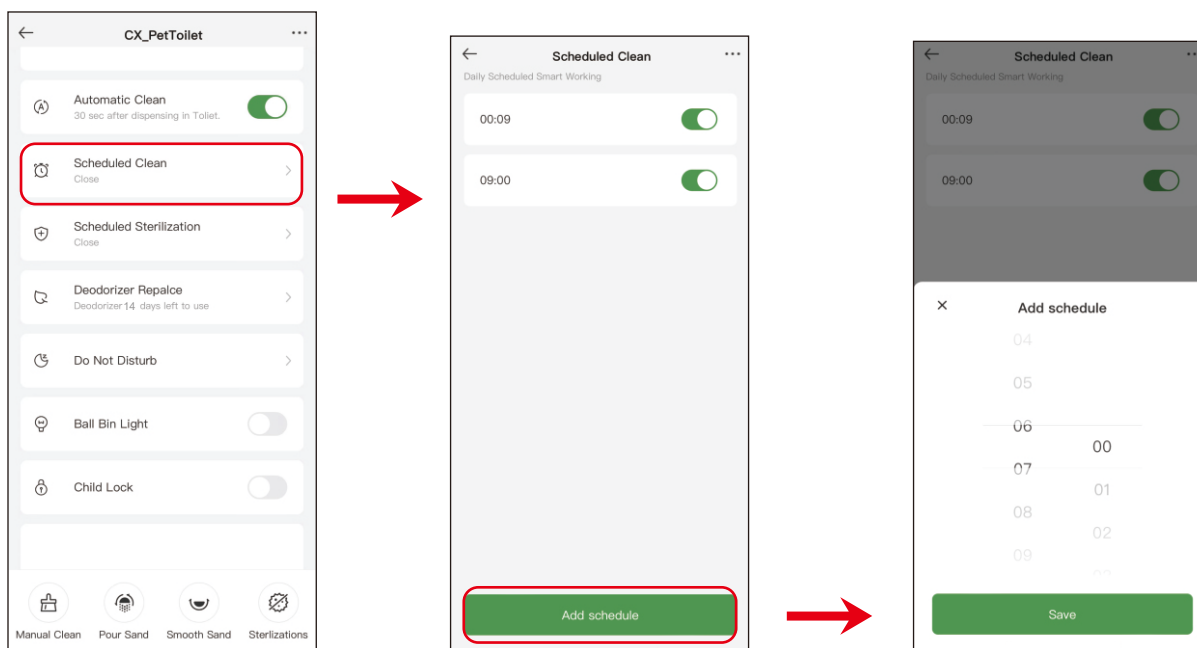

#### Notice:

If there is an overlap with Do Not Disturb Mode, the device will do cleaning (not sterilised) and enter Do Not Disturb Mode again

### 5.7 Deodorizer Replacement:

To check how long the Deodorizer has been used and valid time for it.

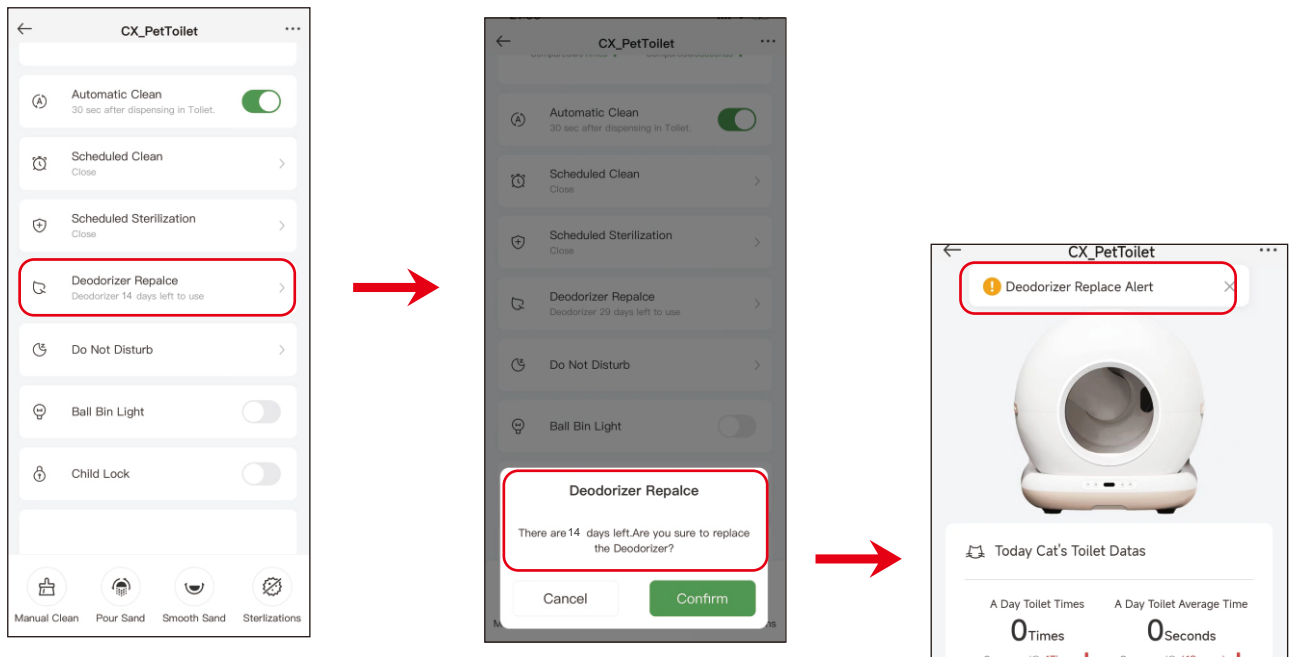

When cat litter box is placed in the bedroom, you can set in the App “Do not Disturb ”to prevent the night-time activation from disturbing sleep.

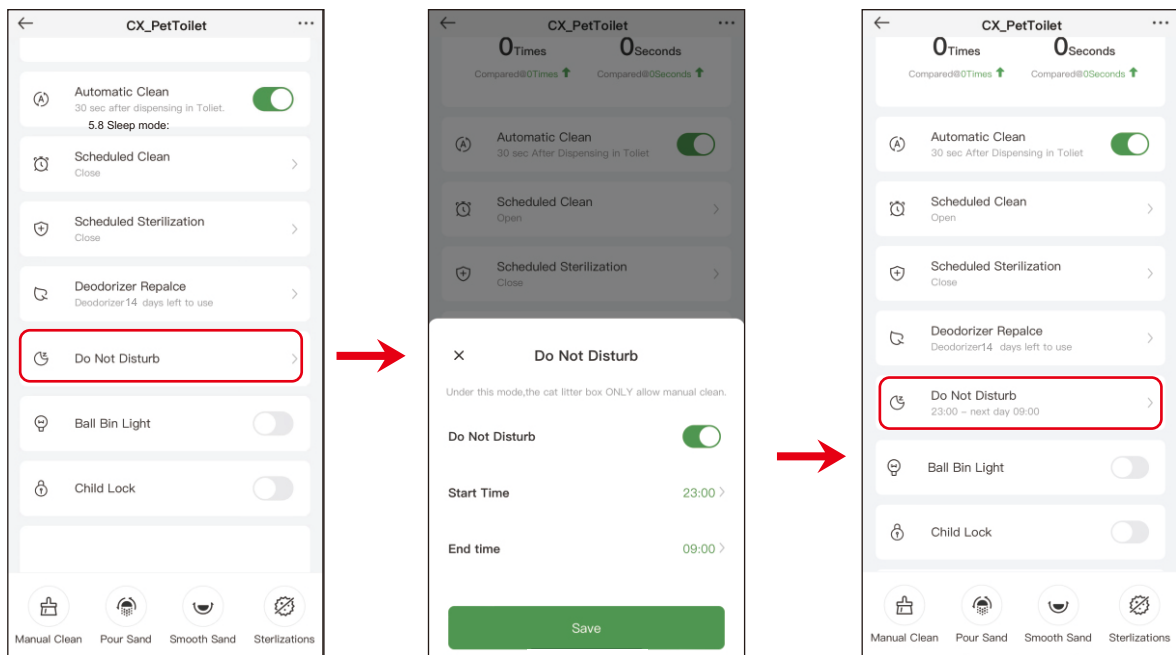

**Notice:**

Under Do Not Disturb mode, only support Manual Button Operation.

### 5.9 Ball Bin Light and Child Lock:

1. Click “Child Lock” on the APP to turn on or off it. or long press the “Sand Pouring” for 5 seconds to unlock the child lock.
2. Ball Bin Light: You can turn on the light to check the inside of the ball bin in the night time.

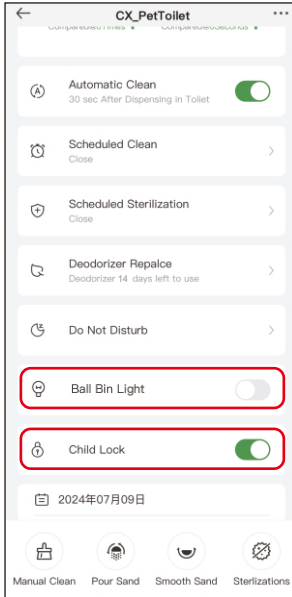

**Notice:**

Child lock mode is only applicable to device front panel buttons.

### 5.10 Toilet Statistics:

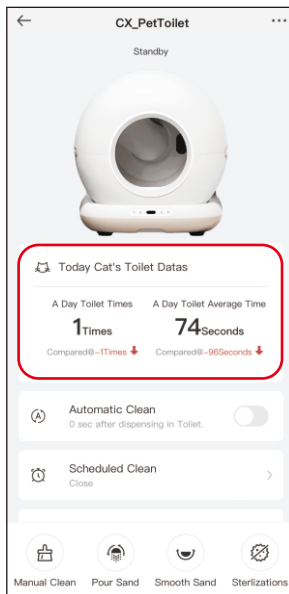

1. Day: Check the toilet statistics of the 24 hours of a day.
2. Week: Check the toilet statistics of a week.
3. Month: Check the toilet statistics every day of a month.
4. Year: Toilet statistics for each month of a year.

## VI Replace garbage bag

When the WiFi button Indicators in RED blink, or APP msg push "the waste bin is full", you need to change the waste bag.

1  
Open the cover.

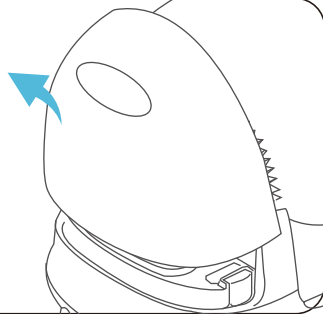

2  
Withdraw the bin and take out the deodorant.

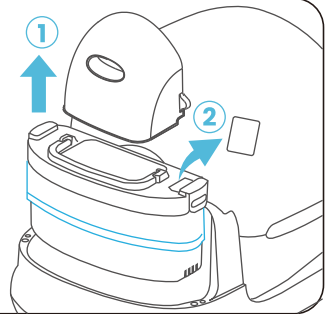

3  
Open the two side locks and lift out the garbage bag.

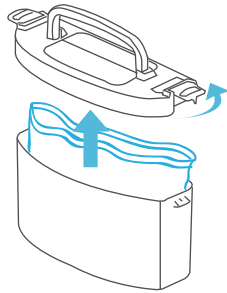

4  
Replaced with a new bag.

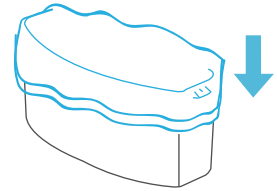

5  
Fasten the top cover.

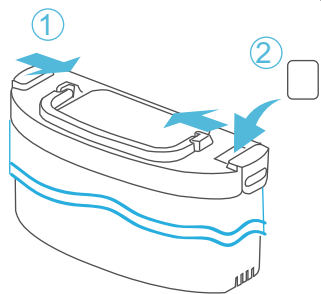

6  
Put the assembled waste bin back into the main unit (please note that the bin bag must be placed downwards)

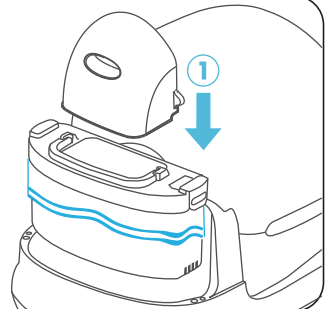

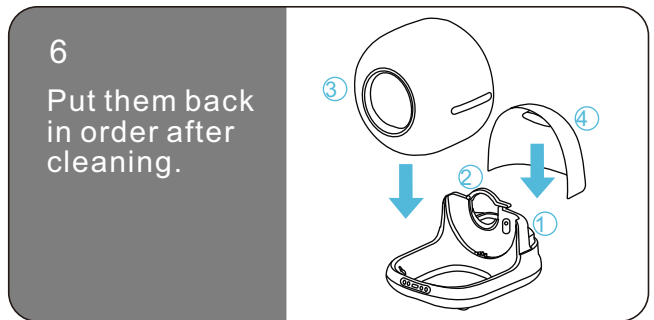
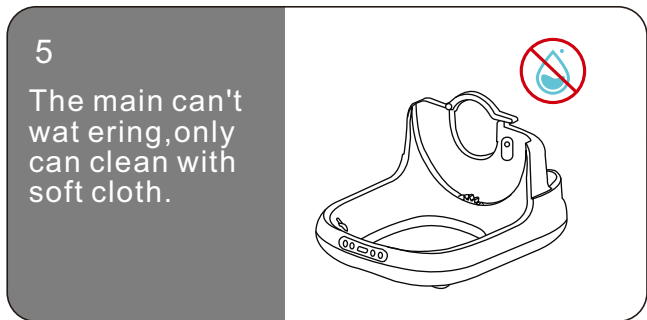
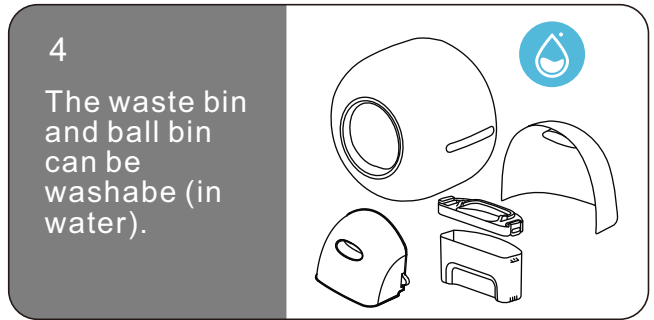
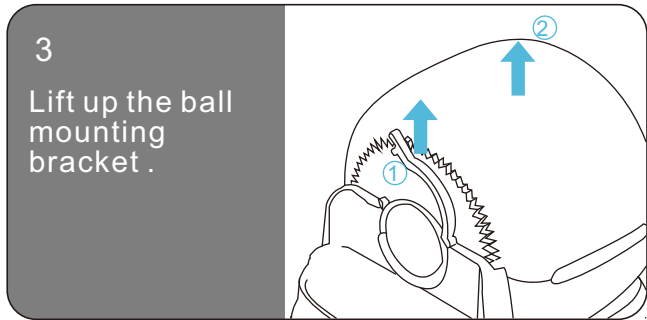
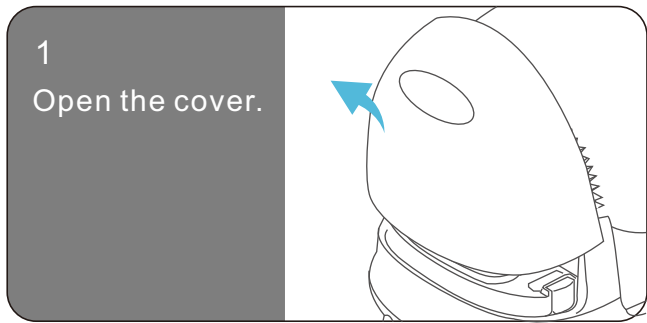

6. 2 Wash bin:



Notice:

1. Ball bin / waste bin including rear cover can be washable. the base can only be wiped with water.
2. The deodorant can be used for 14 days, and in APP you can check the days it can be used.

## VII FAULT SELF-CHECK METHOD

Icon	Color	Status	Reason	Solution
	Blue	Flashing	WiFi not connected	Long press WiFi button for 5 seconds for App connection
	Red	Flashing	Full Garbage box or object blocking	Replace garbage bag or check whether there is blocked object
		Steady	Garbage cover is not installed well	Place garbage cover well
	Blue	Steady	Add litter without calibration, the machine stops working	Long press smooth sand button for 5 seconds or wait 5 minutes. (When cats enter, this icon will be on always)

## VIII FAQ

Q: Why does the APP's weight data not match my cat's weight?

A: Please check if it is caused by your pet's curiosity to access the device with just two feet;

Q: Why does the product not work and the WiFi button light is red after replacing the litter bag?

A: When replacing the garbage bag, the edge is beyond the infrared sensing line, and the garbage bag needs to be organized and leveled out; whether there are objects in the waste bin, which cause the top of the waste bin to be on the high side, and thus the waste bin is beyond the infrared sensing line;

Q: Why is the pet weight inaccurate?

A: There is no cat litter in the product, long press the clean button for 5 seconds for product weight calibration (this operation must be done without cat litter, non-special cases are recommended not to do this operation);

Q: Why is there a blue light on the smoothing button when replacing cat litter or pets enter the ball bin?

A: Because the weighing module senses that there is cat litter or pets access to the ball bin: Because the weighing module can sense that there is an object to access, if it is to add cat litter, you can long press for 5 seconds to calibrate or wait for 5 minutes. If pets go to enter, it can be done without a hitch;

Q: Why doesn't it stop working immediately when a pet enters to Cat toilet ball?

A: The weight sensors will take 1-2seconds to judge. Don't worry, the device is design in safety evaluations which to avoid pinching the cat . Hence, there is no risk if pet goes into ball and delay stop in 1-2 seconds;

Q: Why is the cat litter not completely cleaned during the cat litter pouring operation?

A: Due to the multi-layers of cat litter being put in ball bin, as per our experiment, it is suggest to operate the sand pouring 2-times and it will be completely clean up.

Q: Why can't I upload my cat's weight as soon as my pet enters the cat litter box?

A: No, because when the pet enters the ball bin, the weight sensors detected has not yet stabilized, and the datas can only be uploaded after the weight has stabilized, it will take around 10seconds for the device system to judge and datas message push to app.

## IX PARAMETERS AND SPECIFICATIONS

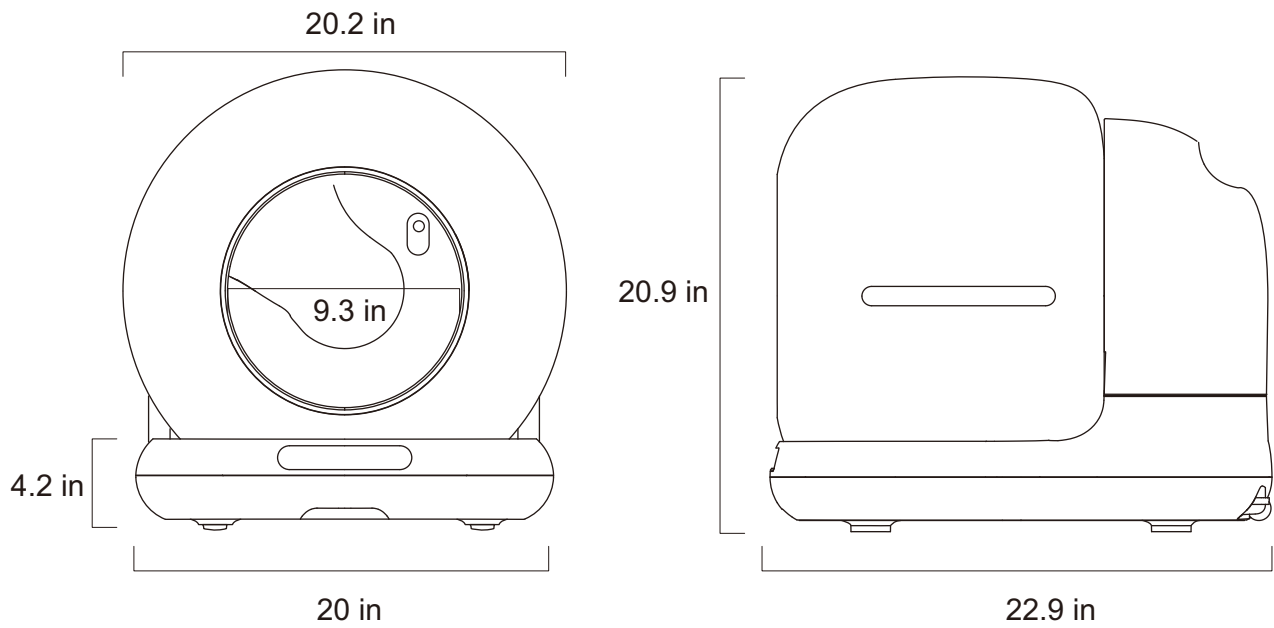

Product Name  
Smart Cat Litter Box

Product Model  
CB002

Whole Machine Size  
513.4(W)x581.9(D)x530(H)mm

Rated Voltage  
DC12V

Rated Power  
 $\leq 24W$

Suggested Pet Type  
Cat

## FCC Warning

This device complies with Part 15 of the FCC Rules. Operation is subject to the following two conditions:

- (1) This device may not cause harmful interference, and (2) this device must accept any interference received, including interference that may cause undesired operation.

NOTE 1: This equipment has been tested and found to comply with the limits for a Class B digital device, pursuant to part 15 of the FCC Rules. These limits are designed to provide reasonable protection against harmful interference in a residential installation. This equipment generates, uses and can radiate radio frequency energy and, if not installed and used in accordance with the instructions, may cause harmful interference to radio communications. However, there is no guarantee that interference will not occur in a particular installation. If this equipment does cause harmful interference to radio or television reception, which can be determined by turning the equipment off and on, the user is encouraged to try to correct the interference by one or more of the following measures:

- Reorient or relocate the receiving antenna.
- Increase the separation between the equipment and receiver.
- Connect the equipment into an outlet on a circuit different from that to which the receiver is connected.
- Consult the dealer or an experienced radio/TV technician for help.

NOTE 2: Any changes or modifications to this unit not expressly approved by the party responsible for compliance could void the user's authority to operate the equipment.

### RF Exposure Statement

To maintain compliance with FCC'S RF Exposure guidelines, This equipment should be installed and operated with minimum 20cm between the radiator and your body. This device and its antenna(s) must not be co-located or operation in conjunction with any other antenna or transmitter.

**Précautions :**

1. Veuillez installer et utiliser cet appareil en respectant strictement les instructions.
2. Veuillez l'utiliser dans un environnement intérieur, ne le placez pas à la lumière directe du soleil et éloignez-le de toute source d'incendie.
3. Veuillez placer l'appareil sur une surface plane et dure, et ne placez aucun objet sur le dessus de l'appareil.
4. Ne le traînez pas et ne le placez pas avec force afin d'éviter d'endommager l'appareil.
5. Les chatons pesant moins de 1 kg et les chattes allaitantes ne doivent pas utiliser le mode de nettoyage automatique de l'appareil.
6. Il est strictement interdit de tremper ou d'immerger la partie principale de cet appareil.
7. Veuillez débrancher le cordon d'alimentation lorsque vous déplacez, nettoyez l'appareil ou ne l'utilisez pas pendant une longue période.
8. Veuillez utiliser l'adaptateur secteur d'origine afin d'éviter d'endommager l'appareil ou de créer des risques potentiels pour la sécurité.
9. Si des enfants utilisent cet appareil, veillez à ce qu'ils le fassent sous la surveillance d'un adulte.
10. Veuillez effectuer l'entretien sous la supervision de professionnels afin d'éviter tout type de dommage.
11. Si vous rencontrez des problèmes d'utilisation du produit, veuillez contacter le service clientèle.
12. Veuillez lire attentivement ce manuel avant utilisation. Une fois l'appareil installé et utilisé, cela signifie que vous avez lu attentivement et accepté les consignes de sécurité suivantes.
13. Si le produit ne fonctionne pas correctement en raison d'autres conditions inconnues et que vous n'avez pas le temps de consulter les instructions, veuillez redémarrer l'alimentation.

## I LISTE DES PRODUITS

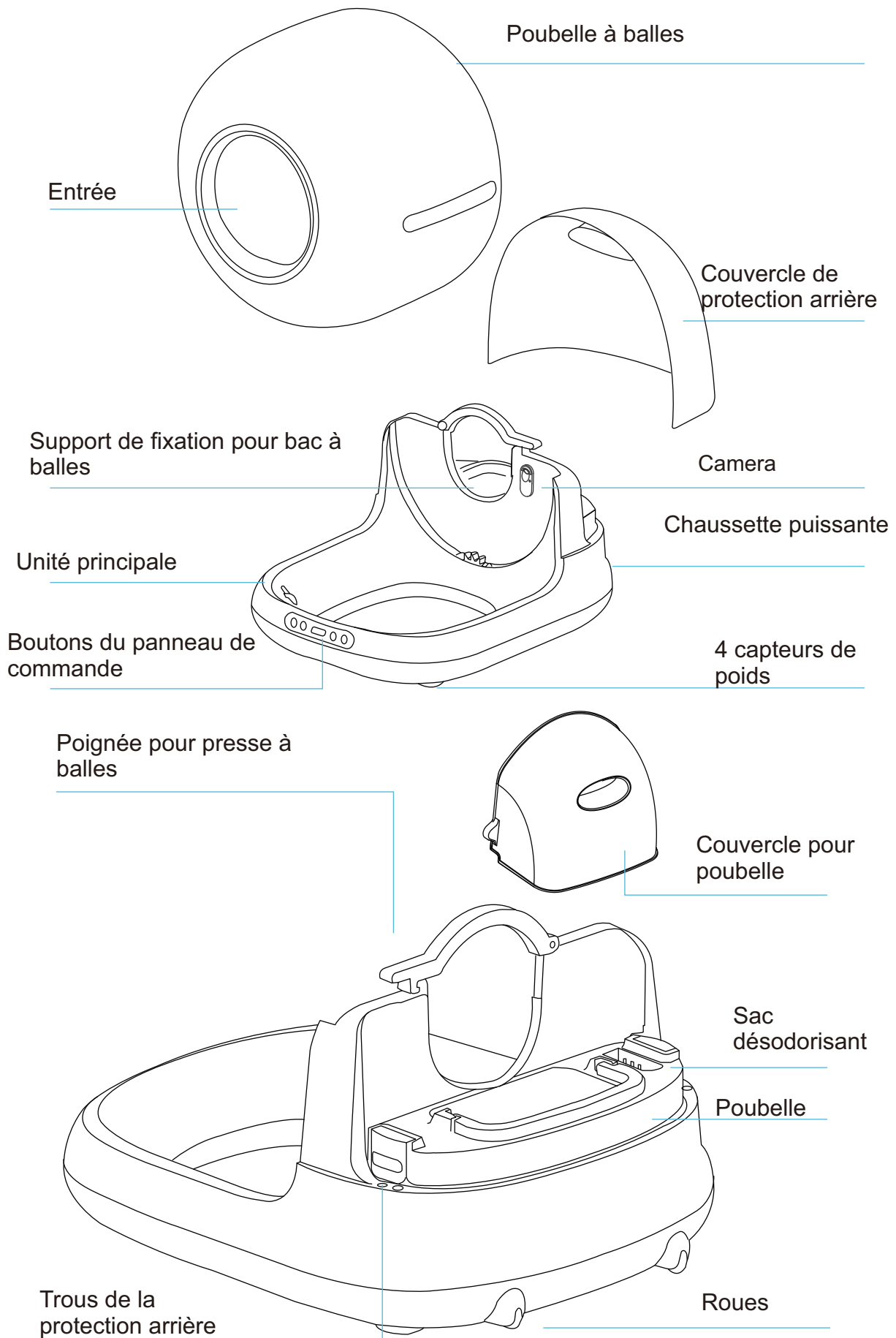

## 1.2 Accessoires (dans le bac de rangement) :

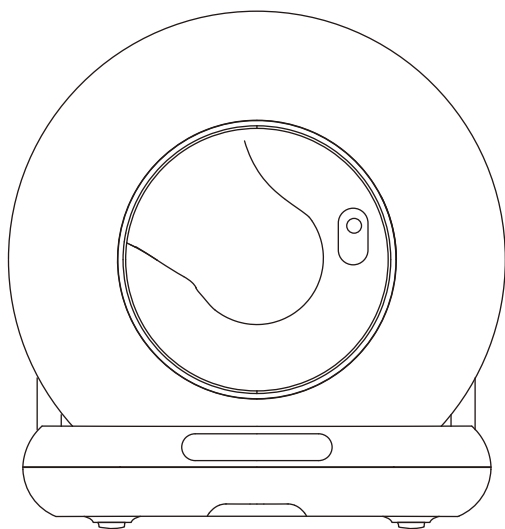

Produit

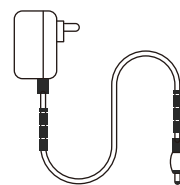
Manuel  
d'utilisation

Adaptateur



Désodorisant

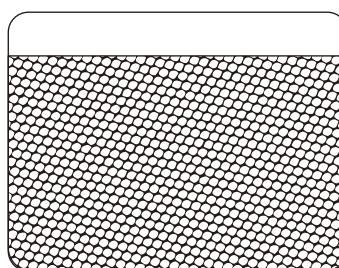

Tapis de contrôle du sable



Sac poubelle

### Remarque :

Veillez suivre les étapes d'installation, y compris celles concernant les sacs poubelles et le désodorisant.

## II INSTRUCTIONS POUR LA PREMIÈRE UTILISATION

### 2.1 Ouvrez la boîte :

- ① Ouvrez la boîte, retirez les protections en coton des deux côtés.
- ② Retirez le sac en PE et le produit.
- ③ Retirez tous les rubans adhésifs sans laisser de traces sur le produit.



2.2 Veuillez placer la machine sur un sol ferme et plat. Assurez-vous que le bac à balles et la poubelle (y compris le sac poubelle) sont correctement installés, puis mettez le couvercle de protection.

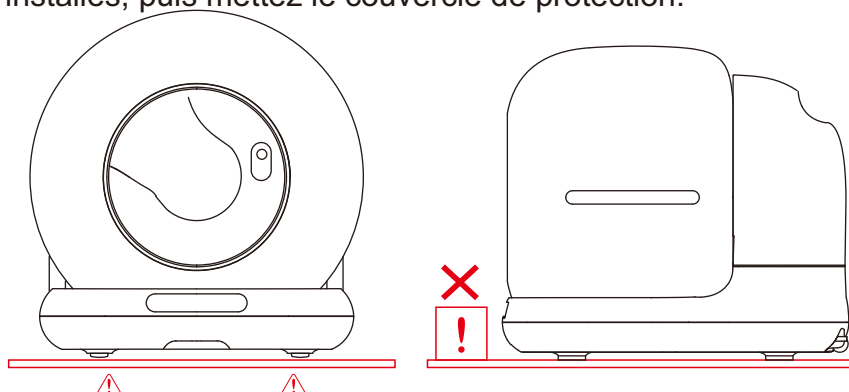

2.3 Allumez l'appareil et effectuez un auto-test. Si l'auto-test est réussi, aucun indicateur ne s'allume.

2.4 Remplissez sans dépasser la ligne « Max Line ». Appuyez longuement sur  pendant 5 secondes pour calibrer.

2.5 Appuyez longuement sur le bouton WiFi  pendant 5 secondes pour connecter l'application.

## 2.6 Étapes d'installation :

1. Placez le sac poubelle dans le bac et assemblez-le correctement avant de le placer sur la base du produit.
2. Insérez le bloc désodorisant.
3. Placez le bac à balles dans sa position désignée et abaissez la poignée de verrouillage.
4. Placez le couvercle du compartiment à déchets sur la poubelle.
5. Mettez le couvercle de protection arrière.

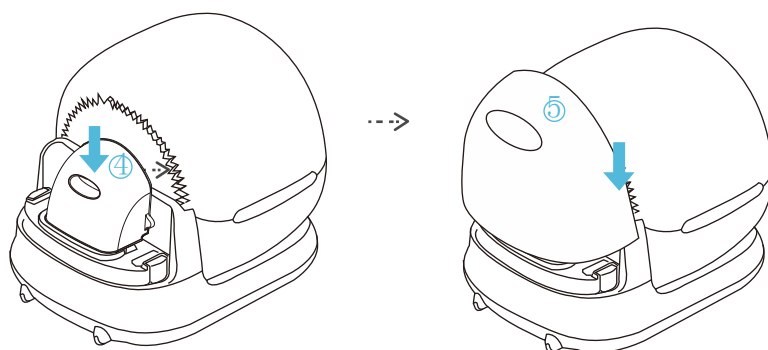
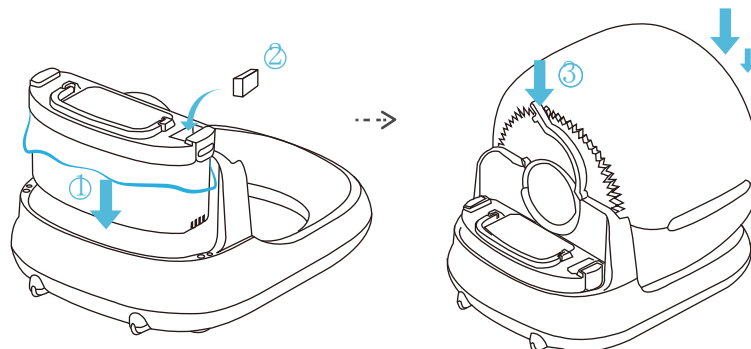

## 2.7 Utilisation :

2.7.1 Allumez l'appareil, l'autocontrôle prendra un certain temps.

2.7.2 L'appareil passera automatiquement en mode de détection intelligente après l'autocontrôle, il n'est pas nécessaire de modifier son programme.

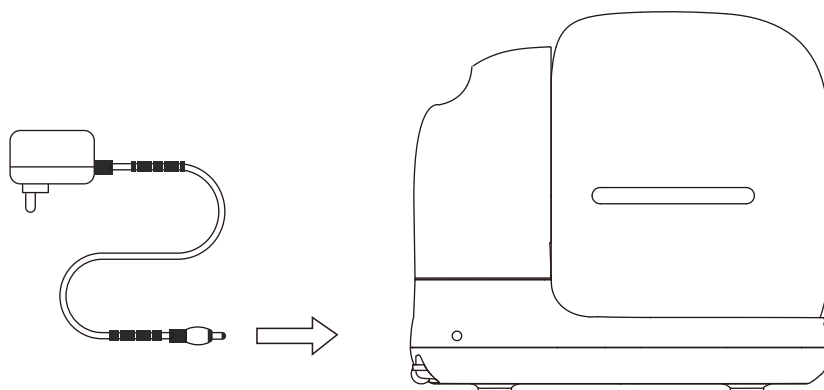

### Remarque :

✗ Ne soulevez ni ne déplacez le produit après sa mise sous tension (cela perturberait le calibrage du poids dans le programme de réinitialisation).

1. Pendant le processus d'effacement, toutes les touches sont désactivées. Si vous devez effectuer d'autres opérations, veuillez attendre que le processus d'effacement soit terminé.

## 2.8 Remplissage de sable :

Assurez-vous que la litière ne dépasse pas la ligne « MAX ».  
(La quantité de sable peut être ajustée en fonction de la situation réelle.)

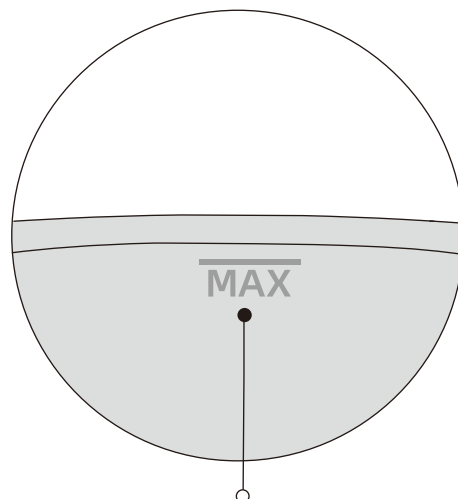
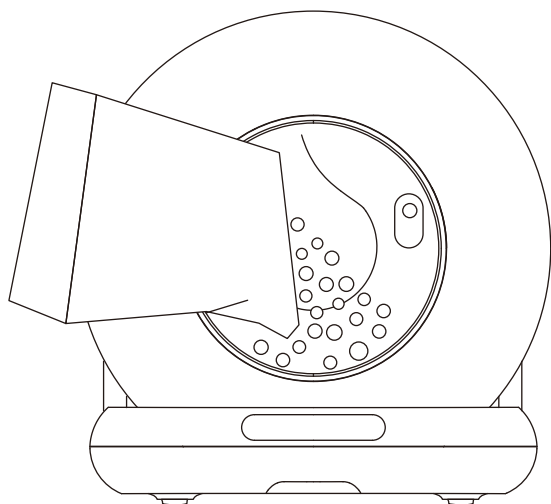

### Ligne MAX

La quantité de litière pour chat ne doit pas dépasser la ligne MAX.



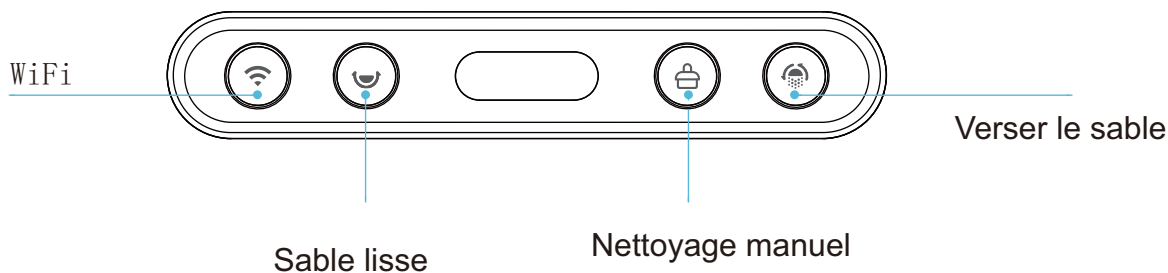

### Remarque :

Après avoir ajouté la litière pour chat, le bouton « smooth » ☺ s'allume en bleu pendant environ 10 secondes. Appuyez sur le bouton « smooth » ☺ et maintenez-le enfoncé pendant cinq secondes pour calibrer l'appareil. Sinon, celui-ci se calibrera automatiquement au bout de cinq minutes.





## III PRÉSENTATION DU PANNEAU DE COMMANDE



## Boutons

Bouton	Icône	Méthode	Description
WiFi		Appuyez et maintenez enfoncé pendant 5 secondes	Réinitialisez les informations sur le produit et lancez le processus de connexion à l'application.
SmoothSand		Appuyez une fois	Appui court, mode lissage ON
		Appuyez et maintenez enfoncé pendant 5 secondes	Appui court, mode lissage OFF
Nettoyage manuel		Appuyez une fois	Réinitialiser le poids du chat
		Appuyez et maintenez enfoncé pendant 5 secondes	Appui court, mode nettoyage ON Appuyez brièvement à nouveau, OFF Mode nettoyage
Verser du sable		Appuyez une fois	Le bac à litière peut être calibré sans litière pour chat.
		Appuyez et maintenez enfoncé pendant 5 secondes	Appui court, mode de coulée sur sable activé Appuyez brièvement à nouveau, OFF Mode de versement du sable
		Appuyez et maintenez enfoncé pendant 5 secondes	OFF Verrouillage enfant

## Indicateurs

Bouton	Icône	Couleur	État de l'indicateur	Description
Réinitialisation/connexion WiFi		Bleu	Clignotant	Le WiFi n'est pas connecté et s'éteindra automatiquement après une connexion réussie.
		Rouge	Clignotant	La poubelle est pleine ou des objets sont détectés par les capteurs infrarouges de la poubelle.
			Toujours allumé	Protections d'engrenages non en place.
		Vert	Clignotant	Surintensité du moteur.
Lissage de la litière pour chat		Vert	Toujours allumé	Appuyez brièvement, commencez à travailler, une fois terminé, le voyant s'éteindra.
		Rouge	Toujours allumé	Lorsqu'une anomalie est détectée pendant le fonctionnement, le produit est suspendu.
Pelleter		Vert	Toujours allumé	Appuyez brièvement pour démarrer le fonctionnement. Une fois terminé, le voyant s'éteindra.
		Rouge	Toujours allumé	Lorsqu'une anomalie est détectée pendant le fonctionnement, le produit est suspendu.
Sable inversé		Vert	Toujours allumé	Short press, start working, once completed, the light will go off.
		Rouge	Toujours allumé	Lorsqu'une anomalie est détectée pendant le fonctionnement, le produit est suspendu.

## IV Connexions APP

### 4.1 Utilisateurs étrangers :

1. Vous pouvez télécharger « Smart life » ou « Tuya smart » dans l'App Store et sur Google Play.
2. Vous pouvez également scanner les deux codes QR ci-dessous.



Vie intelligente



Tuya intelligent

### 4.2 Réseau :

- 4.2.1 Vérifiez que votre téléphone est connecté au WiFi 2,4G ou 5G, activez le Bluetooth et la localisation.

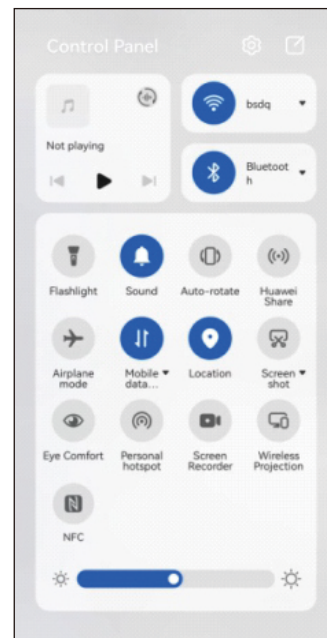

- 4.2.2 Appuyez sur « WiFi »  pendant 5 secondes, le voyant bleu WiFi commence à clignoter, l'appareil est prêt pour les connexions réseau.

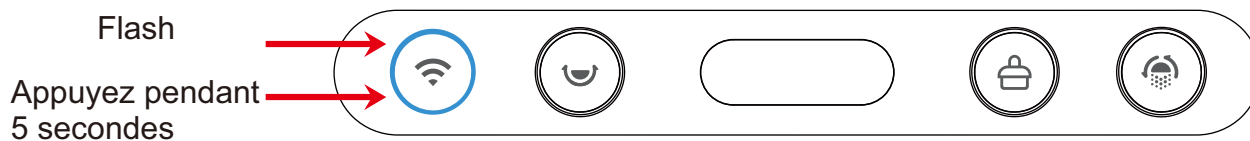

4.2.3 Ouvrez l'application de votre téléphone pour ajouter un appareil via Bluetooth ou Wi-Fi.

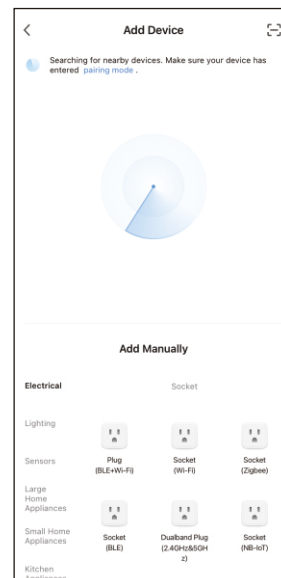
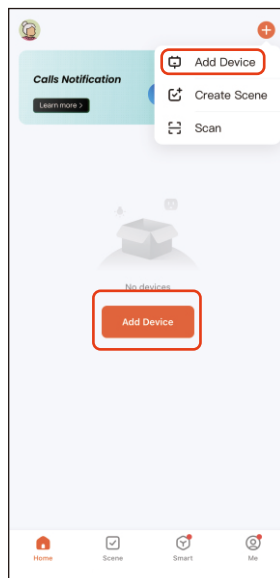

4.2.4 Si votre téléphone est allumé et que le Bluetooth est activé, le dispositif pour litière pour chat passera en mode Appairage. Il vous suffit de cliquer pour y accéder.

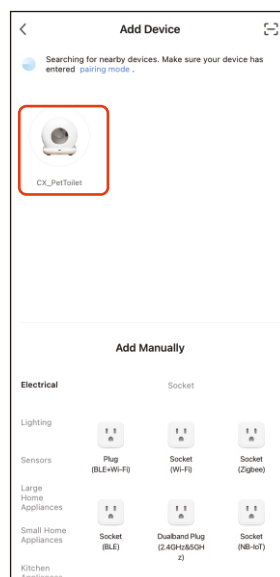

4.2.5 Continuez en appuyant sur « Suivant » après avoir saisi le code WiFi et attendez que la connexion s'établisse.

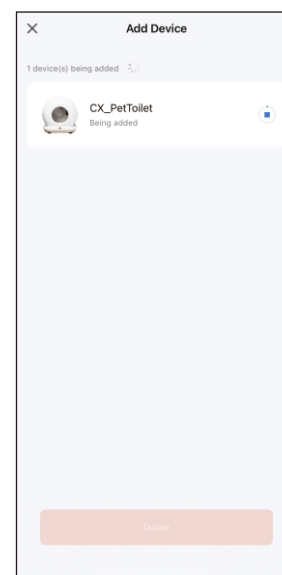
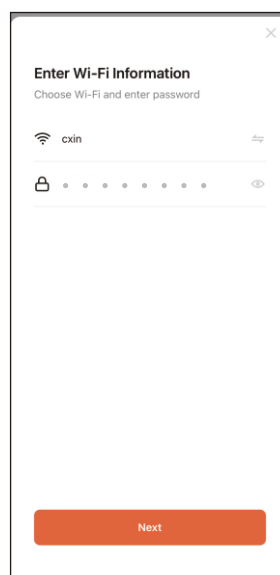

#### 4.2.6 Entrez dans l'application après la connexion.

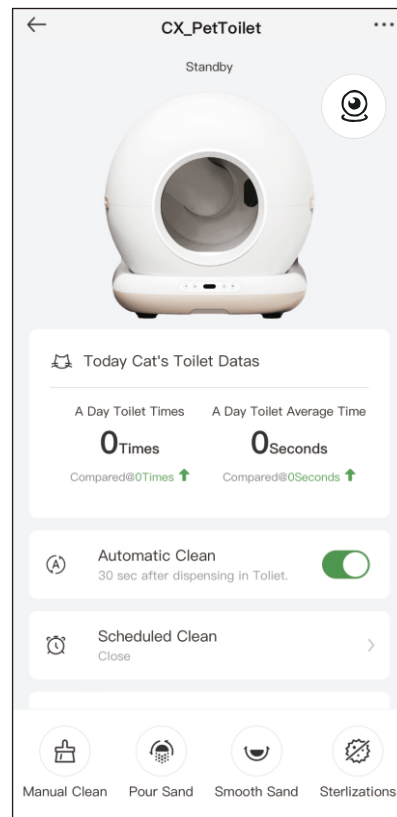
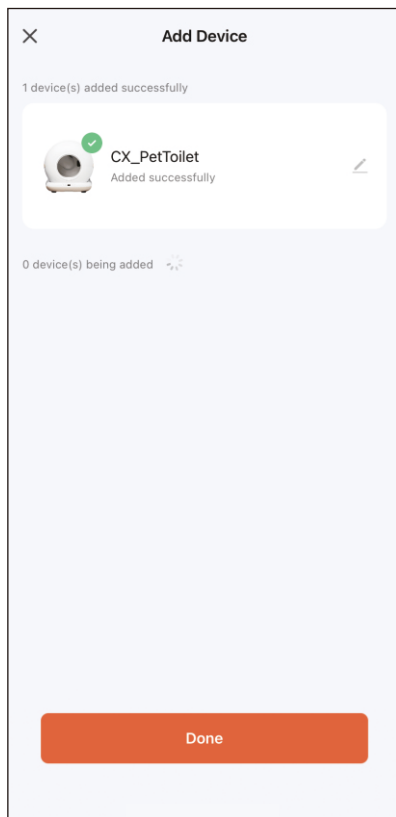

#### Remarque :

Si la configuration réseau échoue ou si un message de délai d'attente s'affiche, vérifiez les points suivants :

1. Si le WiFi, le Bluetooth et le commutateur de localisation sont activés en même temps.
2. Si le voyant WiFi sur le panneau clignote pendant la configuration réseau.
3. Si le réseau WiFi de votre domicile est défectueux ou en panne, veuillez vérifier si d'autres appareils peuvent utiliser le réseau normalement.
4. Si le mot de passe WiFi est correct.
5. Le signal WiFi est-il trop faible ? Veuillez déplacer l'appareil vers un routeur proche et vous reconnecter.
6. Le routeur est connecté à de nombreux appareils sans fil, ce qui provoque des conflits d'adresses IP.

## V INSTRUCTIONS D'UTILISATION

### 5.1 Nettoyage :

Cliquez sur « Nettoyage manuel » sur le panneau ou sur l'icône « Nettoyage manuel » dans l'application pour lancer le nettoyage.

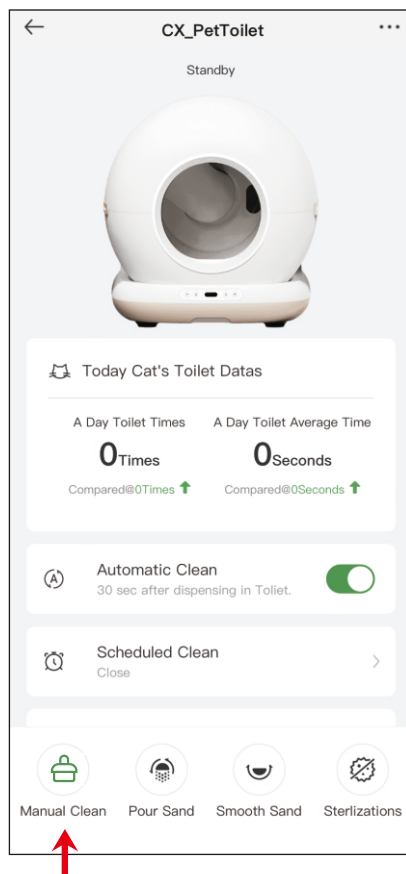

#### Remarque :

1. Pendant le processus de nettoyage, vous ne pouvez pas utiliser d'autres fonctions ; vous devez attendre que le processus de nettoyage soit terminé.
2. Pendant le nettoyage, vous pouvez l'annuler en appuyant brièvement sur le bouton « nettoyage manuel ».

## 5.2 Remplacer les déchets :

1. Remplacer le sac poubelle par un sac vide (pour éviter que le sac d'origine ne soit déjà plein de déchets) ;
2. S'assurer que le sable restant est presque épuisé (pour éviter tout déversement lors du versement du sable).
3. Appuyer sur le bouton « Sand Pour » (Verser le sable) et attendre que la machine élimine les déchets restants.
4. Remplacer à nouveau le sac poubelle par un sac vide après avoir éliminé le sable.

### Remarque :

1. Sous « Verser du sable » pour nettoyer et remplacer le filtre, si vous avez déjà effectué une opération incorrecte ou oublié de remplacer le sac, vous pouvez cliquer immédiatement sur « Verser du sable ».
2. Lorsque la poubelle est pleine, le bouton WiFi s'allume en rouge et clignote, et l'application vous envoie un message de rappel.

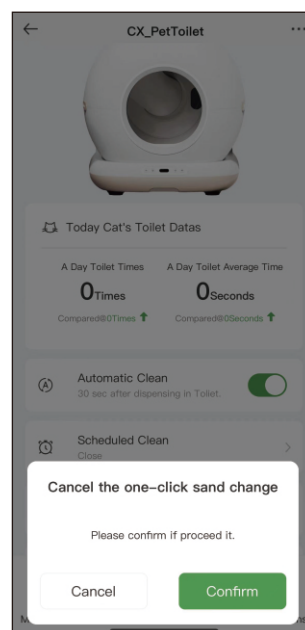
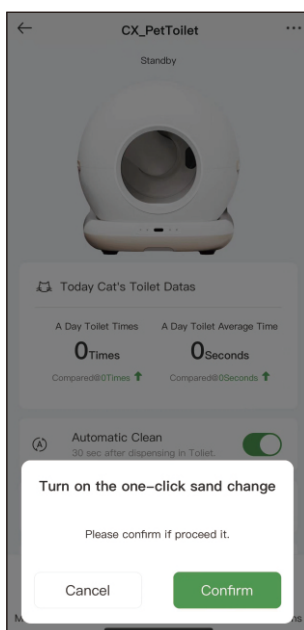
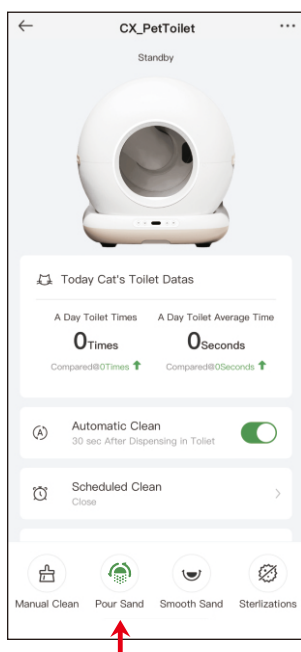
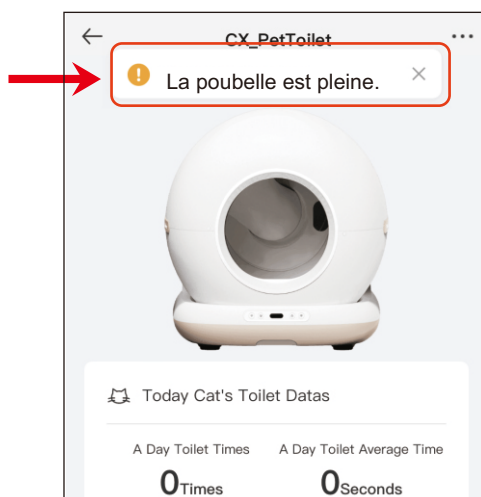

### 5.3 Ajouter de la litière pour chat :

Après avoir rempli la litière pour chat, l'indicateur « Smooth Sand » (Sable lisse) restera bleu pendant environ 10 secondes. Appuyez sur le bouton « Smooth Sand » et maintenez-le enfoncé pendant cinq secondes pour calibrer, ou attendez cinq minutes pour que le calibrage s'effectue.

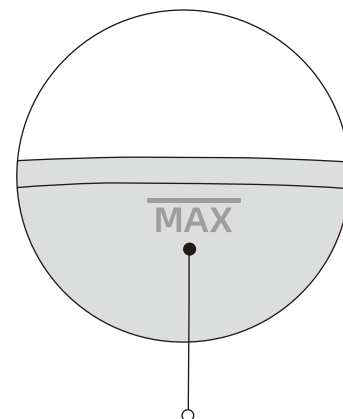
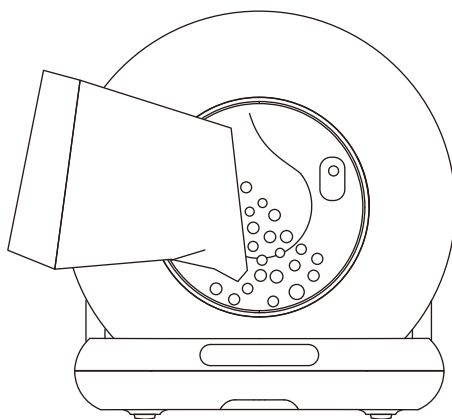
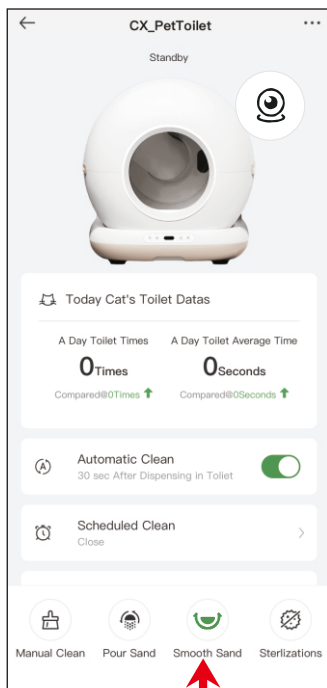

#### Ligne MAXI

La quantité de litière pour chat ne doit pas dépasser la ligne MAXI.

#### Remarque :

1. Cet appareil dispose d'une fonction de protection pendant son fonctionnement. Pendant le nettoyage, il s'arrête dès que le chat s'approche de l'entrée ou que le bac à litière détecte un poids.
2. Après avoir rempli le bac de sable, veillez à ce que le niveau ne dépasse pas la ligne MAX afin d'éviter tout débordement lors du versement de la litière.
3. Veuillez vous assurer que la litière est répartie uniformément lors du versement, en évitant les amoncellements près de l'entrée.
4. Vous pouvez ajuster la surface de la litière à l'aide du bouton « Smooth Sand » (Sable lisse) ou du bouton « Smooth Sand » (Sable lisse) dans l'application.

## 5.4 Stérilisations saines :

1. Stérilisations à touche unique : 30 minutes de fonctionnement et arrêt automatique.
2. Réglage du programme de stérilisation : heure/durée.

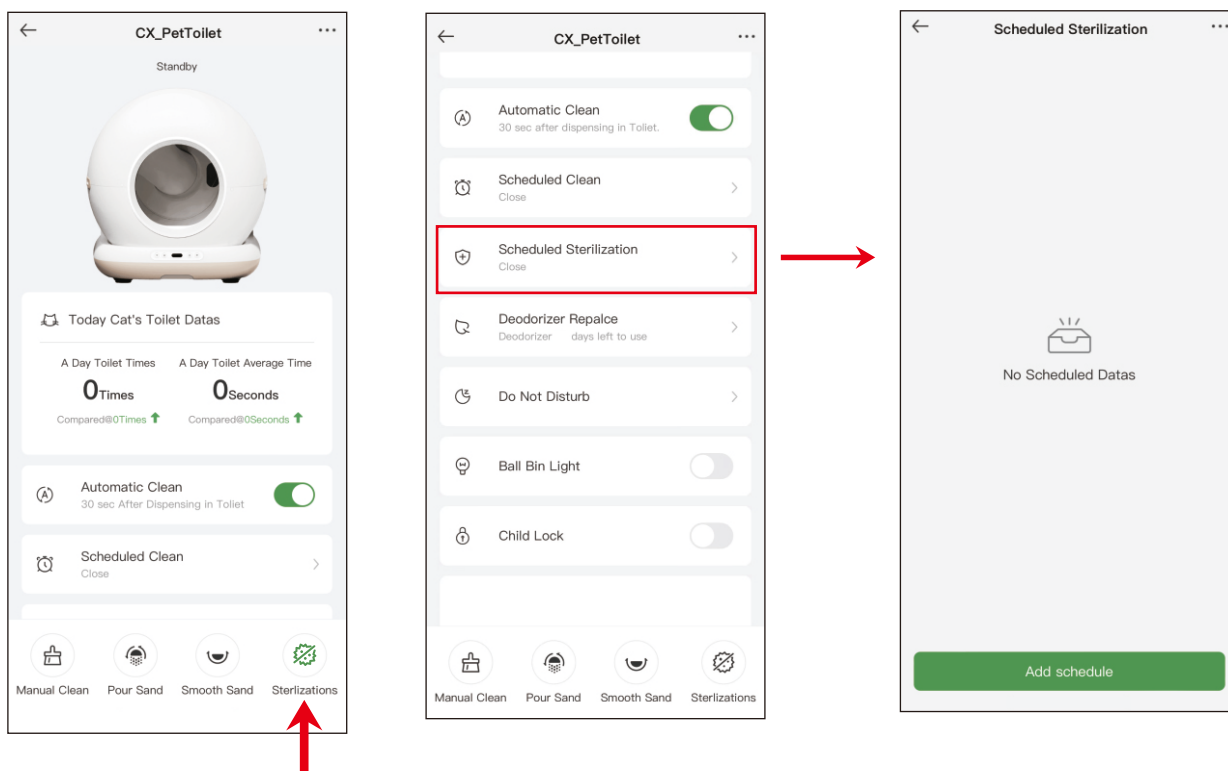

### Remarque :

1. Activez la fonction de stérilisation UV, elle s'éteindra automatiquement après environ 30 minutes de stérilisation.
2. Elle s'arrêtera automatiquement dès que le chat entrera dans la cage et se remettra en marche dès qu'il en sortira.

## 5.5 Nettoyage automatique :

Cliquez sur « Nettoyage automatique » sur le bouton du panneau de l'appareil ou dans l'application. L'appareil détectera automatiquement les chats qui entrent et sortent. (Il démarrera automatiquement après la mise sous tension et l'autocontrôle de l'appareil).

### Remarque :

1. Si le chaton pèse moins d'un kilo ou est gestante, veuillez désactiver le nettoyage automatique dans l'application, puis sélectionner « Nettoyage manuel » en fonction de la situation réelle.
2. Si vous utilisez une litière qui s'agglomère rapidement, vous pouvez passer en mode « Nettoyage automatique » et entrer pour régler le « Délai de ramassage des excréments », puis l'appareil attendra un certain temps après que l'animal ait fait ses besoins dans les toilettes, par exemple 1 minute, afin de nettoyer la litière le plus rapidement possible et de réduire les odeurs.
3. Si le chat reste dans le bac pendant plus de 10 secondes, il est considéré comme ayant un comportement inapproprié.
4. Si le bouton de l'application ne peut pas être contrôlé et synchronisé avec les boutons du panneau temporairement, veuillez vérifier l'état du réseau ou reconfigurer le réseau, ou cliquer sur les boutons de l'application et répéter une ou deux fois.

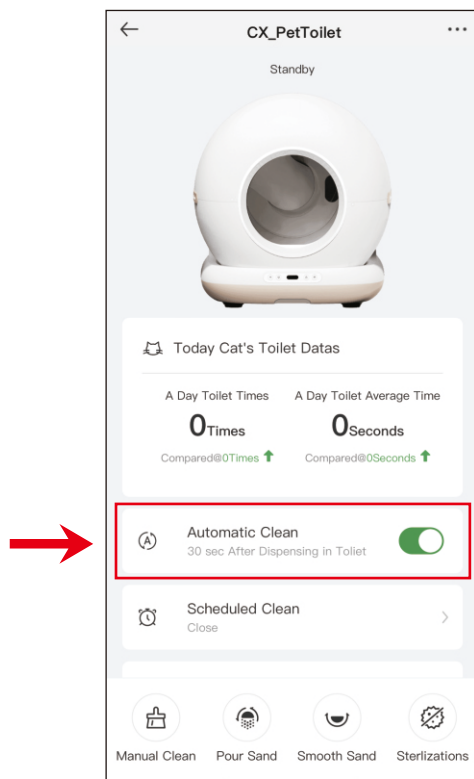

## 5.6 Schedule Clean:

Put up a clean schedule according to needs. Daily routine cleaning.

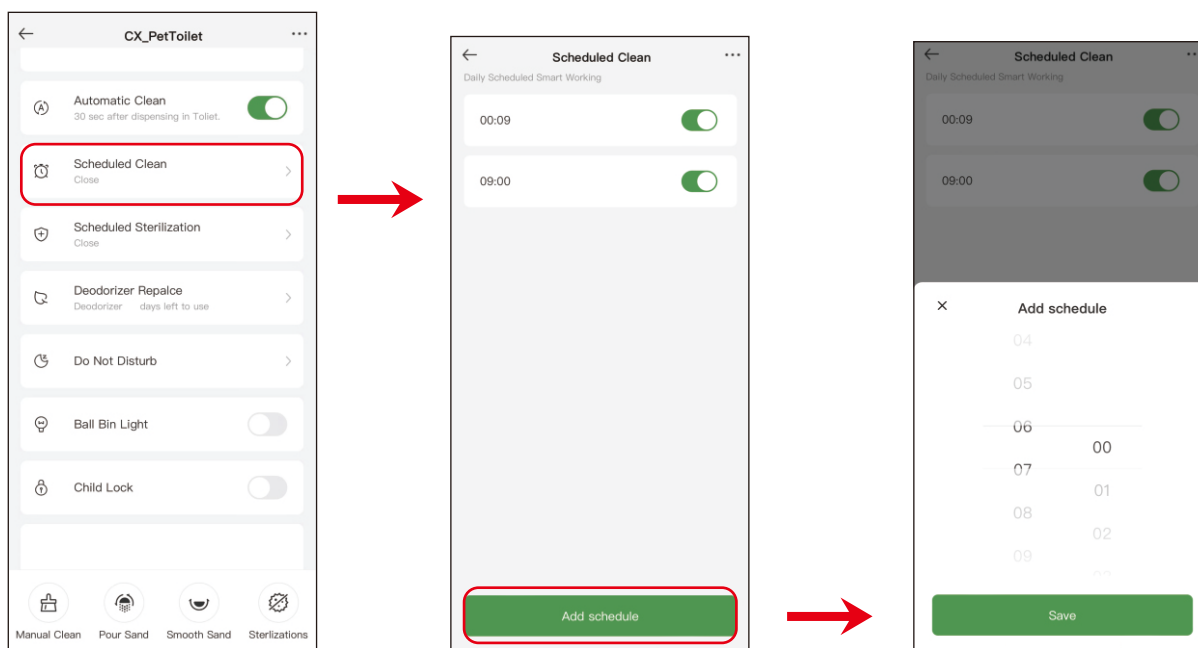

### Remarque :

En cas de chevauchement avec le mode « Ne pas déranger », l'appareil effectuera un nettoyage (sans stérilisation) et repassera en mode « Ne pas déranger ».

## 5.7 Remplacement du désodorisant :

Pour vérifier depuis combien de temps le désodorisant est utilisé et sa durée de validité.

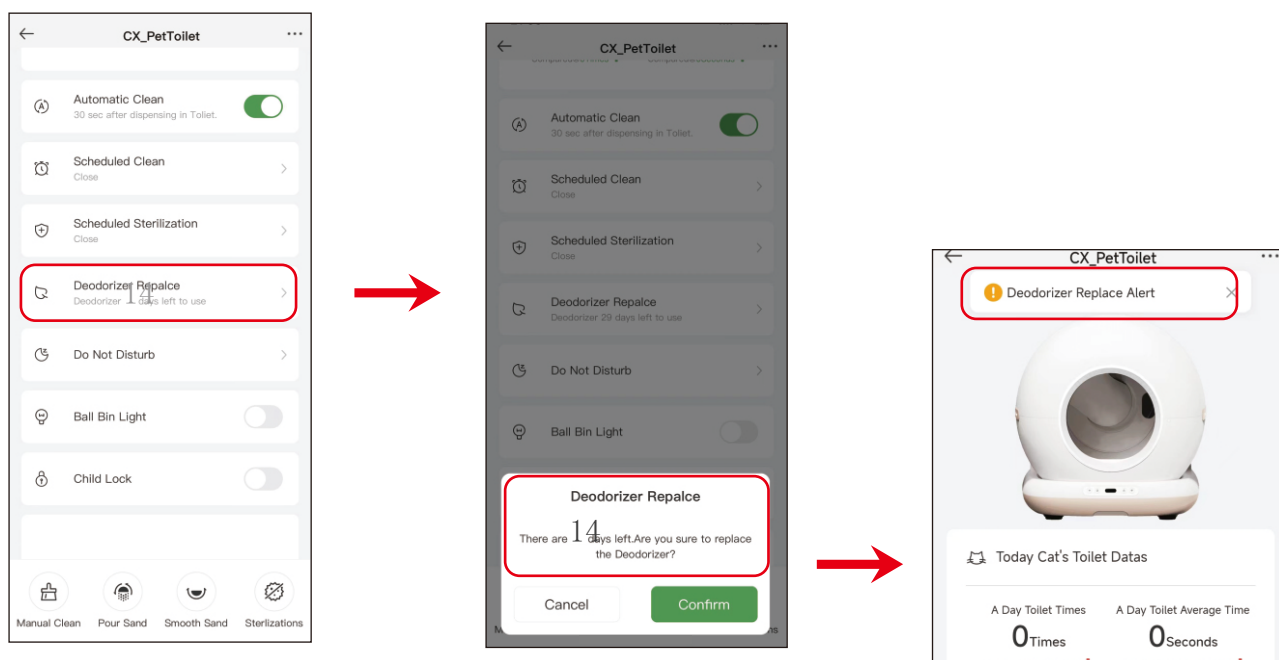

## 5.8 Mode veille :

Lorsque le bac à litière est placé dans la chambre à coucher, vous pouvez activer la fonction « Ne pas déranger » dans l'application afin d'éviter que l'activation nocturne ne perturbe votre sommeil.

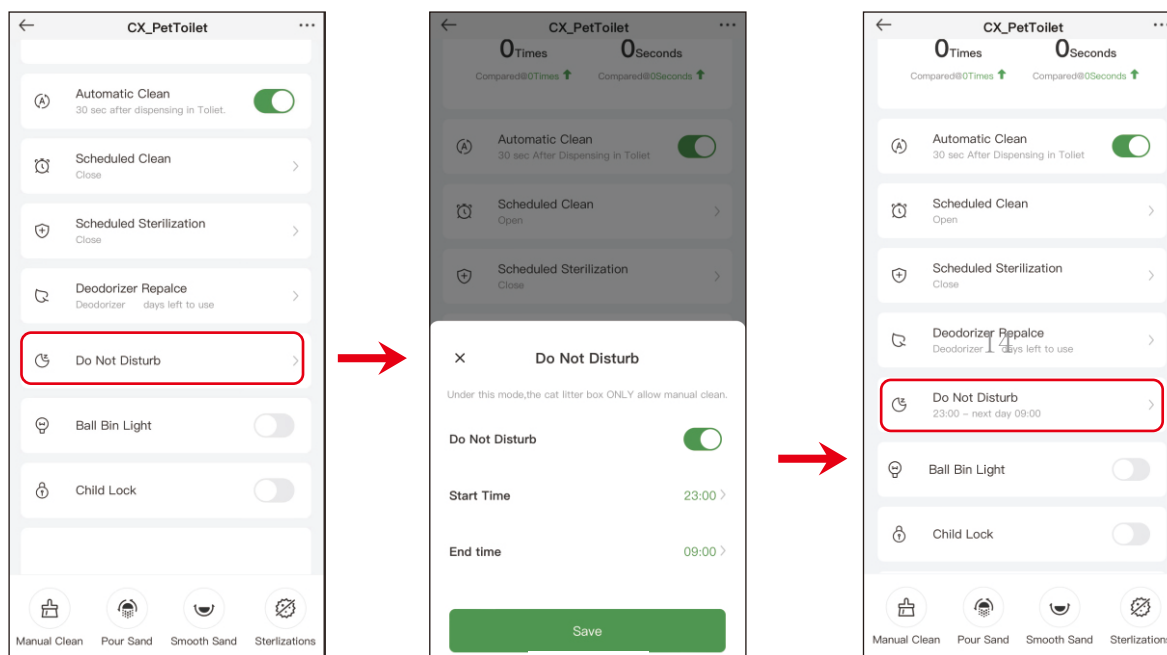

### Remarque :

En mode Ne pas déranger, seule l'utilisation manuelle des boutons est prise en charge.

## 5.9 Éclairage du bac à balles et verrouillage enfant :

1. Cliquez sur « Verrouillage enfant » dans l'application pour l'activer ou le désactiver. Vous pouvez également appuyer longuement sur « Verser du sable » pendant 5 secondes pour déverrouiller le verrouillage enfant.
2. Éclairage du bac à balles : vous pouvez allumer la lumière pour vérifier l'intérieur du bac à balles pendant la nuit.

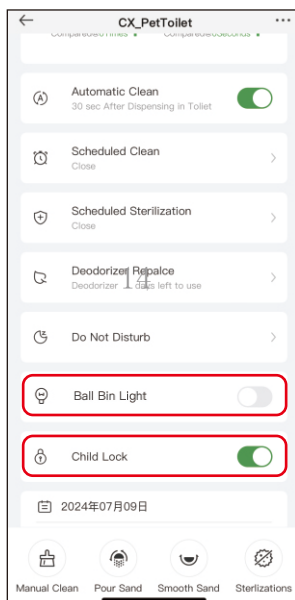

### Remarque :

Le mode de verrouillage enfant s'applique uniquement aux boutons situés sur le panneau avant de l'appareil.

## 5.10 Statistiques sur les toilettes :

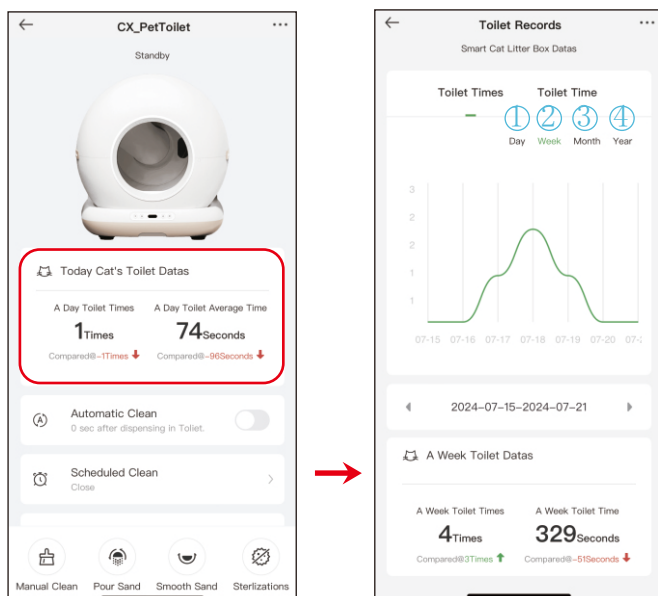

1. Jour : consultez les statistiques relatives aux toilettes pour les 24 heures d'une journée.
2. Semaine : consultez les statistiques relatives aux toilettes pour une semaine.
3. Mois : consultez les statistiques relatives aux toilettes pour chaque jour d'un mois.
4. Année : consultez les statistiques relatives aux toilettes pour chaque mois d'une année.

## VI Remplacer le sac poubelle

Lorsque les voyants du bouton WiFi clignotent en ROUGE ou que l'application affiche le message « la poubelle est pleine », vous devez changer le sac poubelle.

1  
Ouvrez le couvercle.

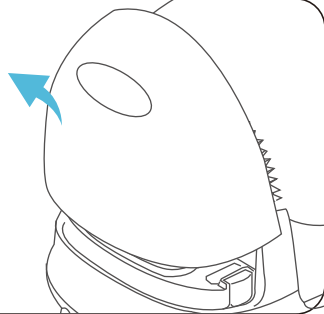

2  
Retirez le bac et sortez le déodorant.

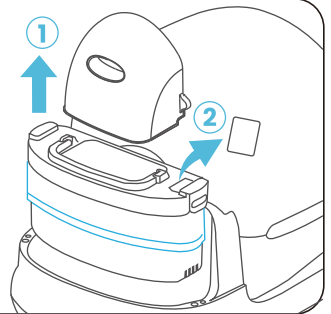

3  
Ouvrez les deux loquets latéraux et retirez le sac poubelle.

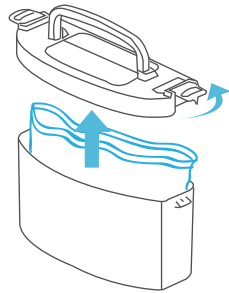

4  
Remplacé par un nouveau sac.

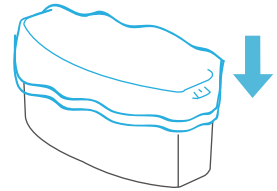

5  
Fixez le couvercle supérieur.

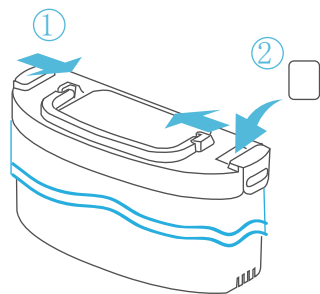

6  
Remettez la poubelle assemblée dans l'unité principale (veuillez noter que le sac poubelle doit être placé vers le bas).

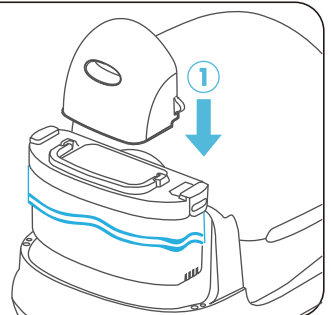

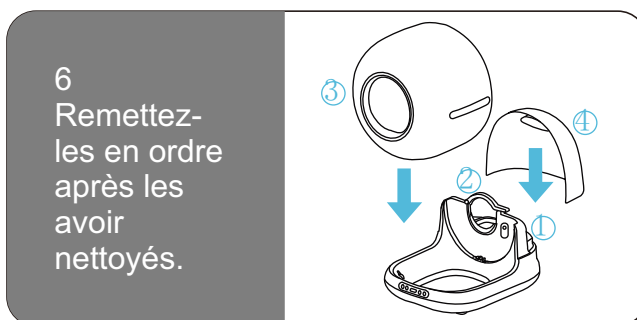
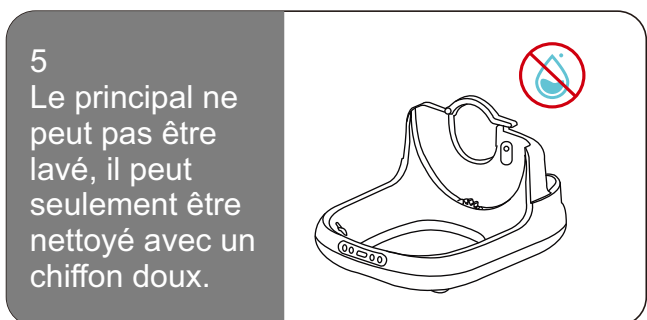
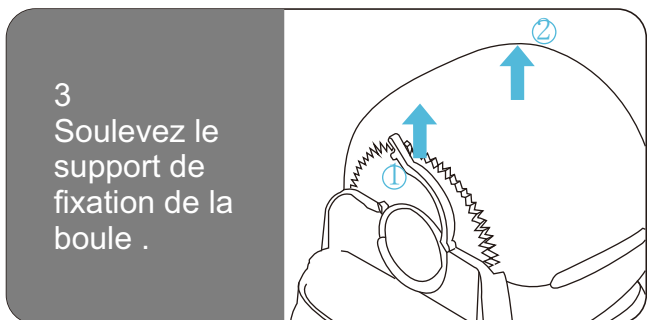
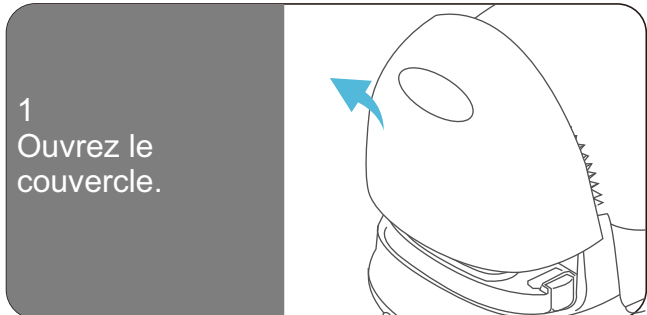

## 6. 2 Bac de lavage :



### Remarque :

1. Le bac à balles / poubelle, y compris le couvercle arrière, est lavable. La base peut uniquement être nettoyée à l'eau.
2. Le désodorisant peut être utilisé pendant 14 jours. Vous pouvez vérifier la durée d'utilisation dans l'application.

## VII MÉTHODE D'AUTOCONTRÔLE DES DÉFAUTS

Icône	Couleur	Statut	Raison	Solution
	Bleu	Clignotement	WiFi non connecté	Appuyez longuement sur le bouton WiFi pendant 5 secondes pour connecter l'application.
	Rouge	Clignotement	Poubelle pleine ou objet bloquant l'accès	Remplacer le sac poubelle ou vérifier s'il y a un objet bloqué.
		Stable	Le couvercle de la poubelle n'est pas bien installé.	Placez bien le couvercle de la poubelle.
	Bleu	Stable	Ajoutez de la litière sans calibrage, la machine cesse de fonctionner.	Appuyez longuement sur le bouton « sable lisse » pendant 5 secondes ou attendez 5 minutes. (Lorsque les chats entrent, cette icône reste allumée en permanence.)

## VIII FAQ

Q : Pourquoi les données de poids de l'application ne correspondent-elles pas au poids de mon chat ?

R : Veuillez vérifier si cela est dû à la curiosité de votre animal qui accède à l'appareil avec ses deux pattes.

Q : Pourquoi le produit ne fonctionne-t-il pas et pourquoi le bouton WFi reste-t-il rouge après avoir remplacé le sac poubelle ?

R : Lorsque vous remplacez le sac poubelle, le bord dépasse la ligne de détection infrarouge. Le sac poubelle doit être bien rangé et mis à niveau. Vérifiez s'il y a des objets dans la poubelle qui font que le haut de celle-ci se trouve trop haut, ce qui fait que la poubelle dépasse la ligne de détection infrarouge.

Q : Pourquoi le poids de l'animal est-il inexact ?

R : Il n'y a pas de litière pour chat dans le produit. Appuyez longuement sur le bouton « Clean » pendant 5 secondes pour calibrer le poids du produit (cette opération doit être effectuée sans litière pour chat. Il est recommandé de ne pas effectuer cette opération dans des cas non particuliers) ;

Q : Pourquoi le bouton « Smoothing » est-il allumé en bleu lorsque je remplace la litière pour chat ou que des animaux entrent dans la poubelle ?

R : Parce que le module de pesage détecte la présence de litière pour chat ou l'accès des animaux domestiques au bac à balles :  
Comme le module de pesage peut détecter la présence d'un objet, s'il s'agit d'ajouter de la litière pour chat, vous pouvez appuyer longuement pendant 5 secondes pour calibrer ou attendre 5 minutes. Si les animaux domestiques entrent, cela peut se faire sans problème ;

Q : Pourquoi l'appareil ne s'arrête-t-il pas immédiatement lorsqu'un animal entre dans la boule Cat Toilet ?

R : Les capteurs de poids mettent 1 à 2 secondes pour évaluer la situation. Ne vous inquiétez pas, l'appareil est conçu selon des normes de sécurité qui évitent de pincer le chat. Il n'y a donc aucun risque si l'animal entre dans la boule et que l'arrêt est retardé de 1 à 2 secondes.

Q : Pourquoi la litière n'est-elle pas complètement nettoyée pendant l'opération de versement de la litière ?

R : En raison des multiples couches de litière placées dans le bac à litière, d'après notre expérience, il est recommandé d'effectuer deux versements de sable pour obtenir un nettoyage complet.

Q : Pourquoi ne puis-je pas télécharger le poids de mon chat dès qu'il entre dans la litière ?

R : Non, car lorsque l'animal entre dans le bac à litière, les capteurs de poids détectés ne sont pas encore stabilisés, et les données ne peuvent être téléchargées qu'une fois le poids stabilisé. Il faut environ 10 secondes au système de l'appareil pour évaluer et envoyer les données à l'application.

## IX PARAMÈTRES ET SPÉCIFICATIONS

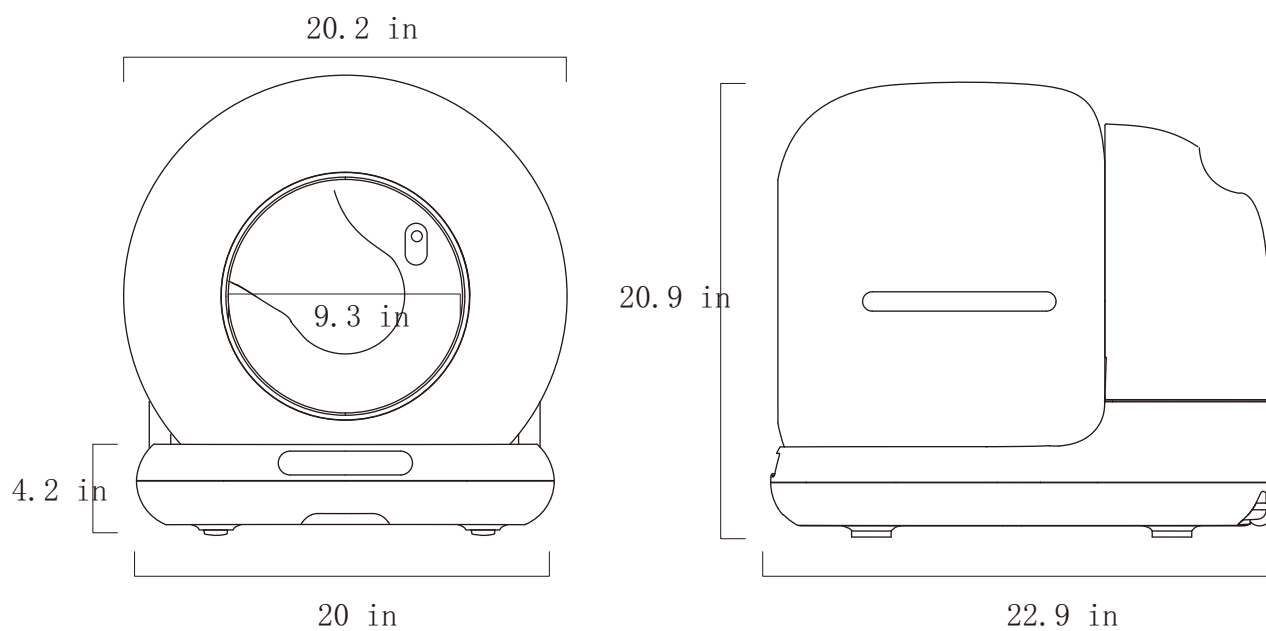

Nom du produit : Bac à litière intelligent pour chat

Tension nominale : 12 V CC

Modèle du produit  
Cb002

Puissance nominale  
≤24W

Dimensions totales de l'appareil  
513,4 (L) × 581,9 (P) × 530 (H) mm

Type d'animal  
recommandé Chat

## Avertissement FCC

Cet appareil est conforme à la partie 15 des règles FCC. Son fonctionnement est soumis aux deux conditions suivantes :

(1) Cet appareil ne doit pas causer d'interférences nuisibles, et (2) cet appareil doit accepter toute interférence reçue, y compris les interférences pouvant entraîner un fonctionnement indésirable.

REMARQUE 1 : Cet équipement a été testé et déclaré conforme aux limites applicables aux appareils numériques de classe B, conformément à la partie 15 des règles de la FCC. Ces limites sont conçues pour fournir une protection raisonnable contre les interférences nuisibles dans une installation résidentielle. Cet équipement génère, utilise et peut émettre de l'énergie radiofréquence et, s'il n'est pas installé et utilisé conformément aux instructions, peut causer des interférences nuisibles aux communications radio. Cependant, il n'y a aucune garantie que des interférences ne se produiront pas dans une installation particulière. Si cet équipement provoque des interférences nuisibles à la réception radio ou télévision, ce qui peut être déterminé en éteignant et en rallumant l'équipement, l'utilisateur est encouragé à essayer de corriger les interférences en prenant une ou plusieurs des mesures suivantes :

- Réorienter ou déplacer l'antenne de réception.
- Augmenter la distance entre l'équipement et le récepteur.
- Brancher l'équipement sur une prise appartenant à un circuit différent de celui auquel le récepteur est connecté.
- Consulter le revendeur ou un technicien radio/télévision expérimenté pour obtenir de l'aide.

REMARQUE 2 : Toute modification apportée à cet appareil sans l'accord explicite de la partie responsable de la conformité peut entraîner l'annulation du droit de l'utilisateur à utiliser l'équipement.

### Déclaration relative à l'exposition aux radiofréquences

Afin de respecter les directives de la FCC en matière d'exposition aux radiofréquences, cet équipement doit être installé et utilisé à une distance minimale de 20 cm entre le radiateur et votre corps. Cet appareil et son ou ses antennes ne doivent pas être placés au même endroit ni fonctionner en conjonction avec une autre antenne ou un autre émetteur.

**Precauciones:**

1. Instale y utilice este dispositivo siguiendo estrictamente las instrucciones.
2. Utilícelo en un entorno interior, no lo exponga a la luz solar directa y manténgalo alejado de cualquier fuente de incendio.
3. Coloque el dispositivo sobre una superficie plana y dura, y no coloque ningún objeto encima del mismo.
4. No lo arrastre ni lo coloque con fuerza para evitar dañar el dispositivo.
5. Los gatitos que pesen menos de 1 kg y las gatas lactantes no deben utilizar el modo de limpieza automática del dispositivo.
6. Está estrictamente prohibido mojar o sumergir la parte principal de este aparato.
7. Desenchufe el cable de alimentación cuando mueva, limpie el aparato o no lo utilice durante un periodo prolongado.
8. Utilice el adaptador de corriente original para evitar daños en el aparato o posibles riesgos para la seguridad.
9. Si los niños utilizan este aparato, asegúrese de que lo hagan bajo la supervisión de un adulto.
10. Realice el mantenimiento bajo la supervisión de profesionales para evitar cualquier tipo de daño.
11. Si tiene algún problema con el uso del producto, póngase en contacto con el servicio de atención al cliente.
12. Lea atentamente este manual antes de utilizar el producto. Una vez instalado y utilizado el dispositivo, se considera que ha leído atentamente y aceptado las siguientes instrucciones de seguridad.
13. Si el producto no funciona correctamente debido a otras condiciones desconocidas y no tiene tiempo para consultar las instrucciones, reinicie la alimentación.

I LISTA DE PRODUCTOS

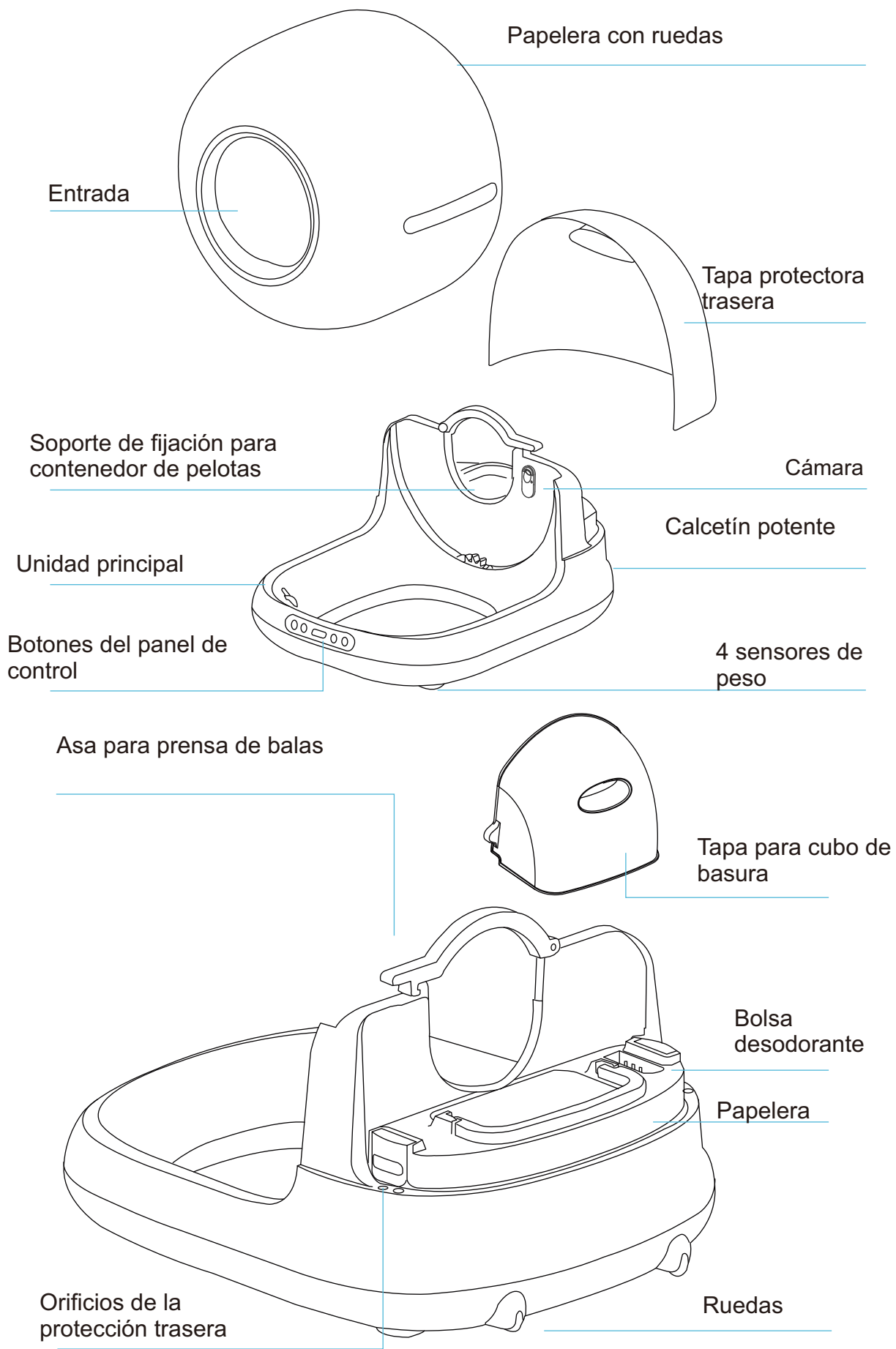

**1.2 Accesorios (en la bandeja de almacenamiento):**

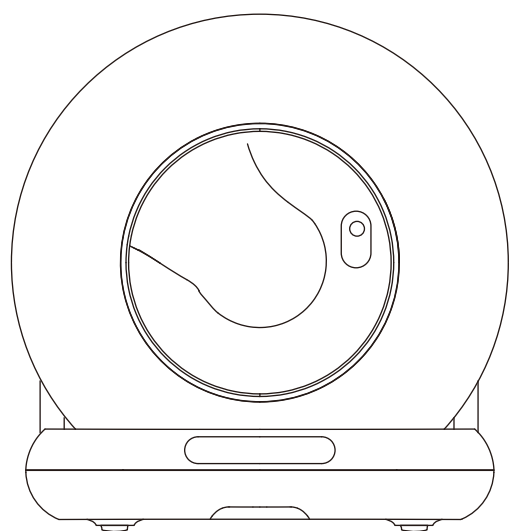

Producto



Manual de uso

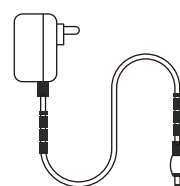

Adaptador



Desodorante

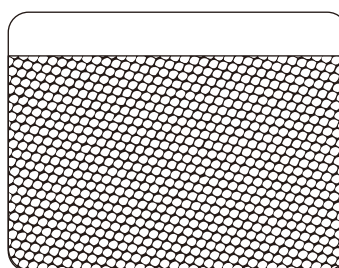

Alfombra de control de arena



Bolsa de basura

Nota:

Siga los pasos de instalación, incluidos los relativos a las bolsas de basura y al desodorante.

**II INSTRUCCIONES PARA EL PRIMER USO**

2.1 Abra la caja:

- ① Abra la caja y retire las protecciones de algodón de ambos lados.
- ② Retire la bolsa de PE y el producto.
- ③ Retire todas las cintas adhesivas sin dejar marcas en el producto.



2.2 Coloque la máquina sobre una superficie firme y plana. Asegúrese de que el depósito de bolas y la papelera (incluida la bolsa de basura) estén correctamente instalados y, a continuación, coloque la tapa protectora.

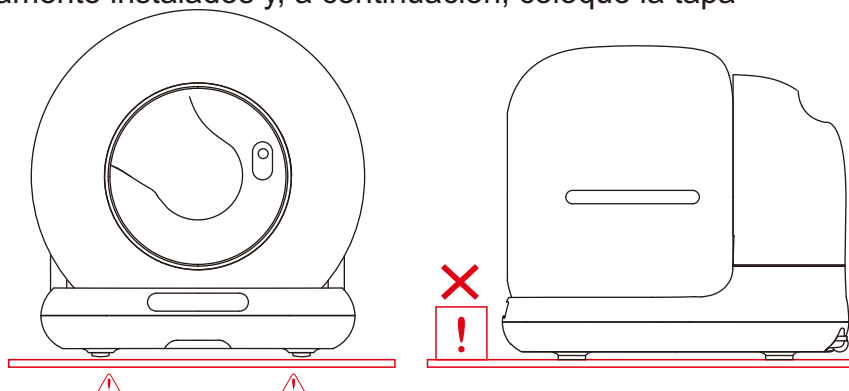

2.3 Encienda el dispositivo y realice una autoprueba. Si la autoprueba es satisfactoria, no se encenderá ningún indicador.

2.4 Llene sin sobrepasar la línea «Max Line». Mantenga pulsado  durante 5 segundos para calibrar.

2.5 Mantenga pulsado el botón WiFi  durante 5 segundos para conectar la aplicación.

**2.6 Pasos de instalación:**

1. Coloque la bolsa de basura en el cubo y ensámblala correctamente antes de colocarla en la base del producto.
2. Inserte el bloque desodorante.
3. Coloque la bandeja para bolas en su posición designada y baje la palanca de bloqueo.
4. Coloque la tapa del compartimento de residuos sobre la bolsa de basura.
5. Coloque la tapa protectora trasera.

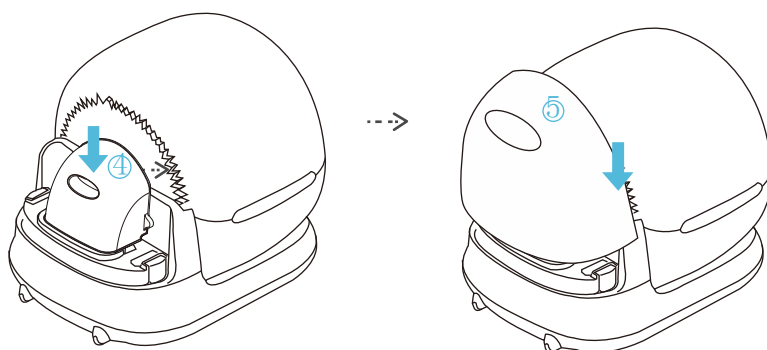
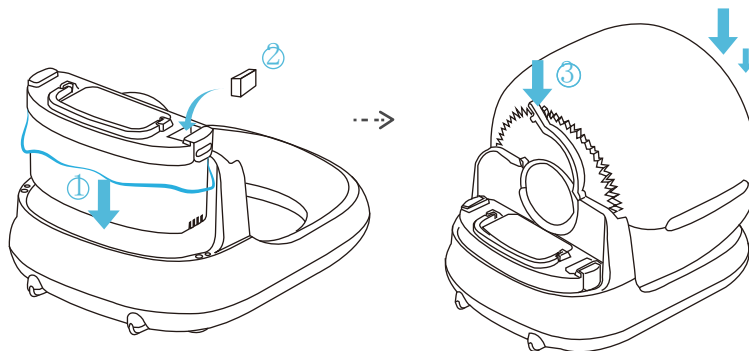

**2.7 Uso:**

2.7.1 Encienda el dispositivo; la autocomprobación tardará unos minutos.

2.7.2 El dispositivo pasará automáticamente al modo de detección inteligente tras la autocomprobación, no es necesario modificar su programa.

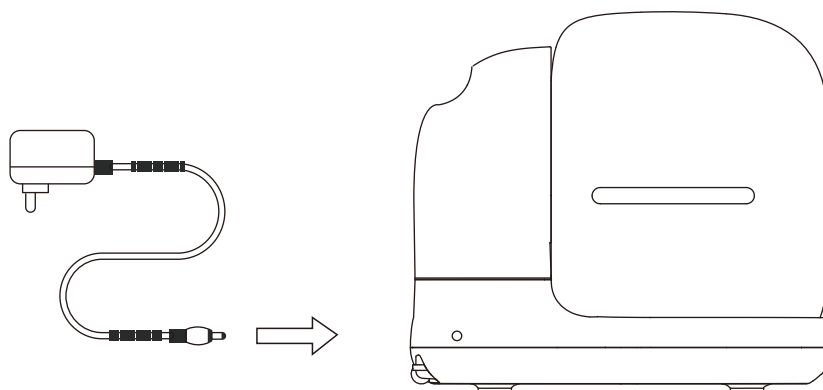

**Nota:**

× No levante ni mueva el producto después de encenderlo (esto alteraría la calibración del peso en el programa de reinicio).

1. Durante el proceso de borrado, todas las teclas están desactivadas. Si necesita realizar otras operaciones, espere a que finalice el proceso de borrado.

## 2.8 Llenado con arena:

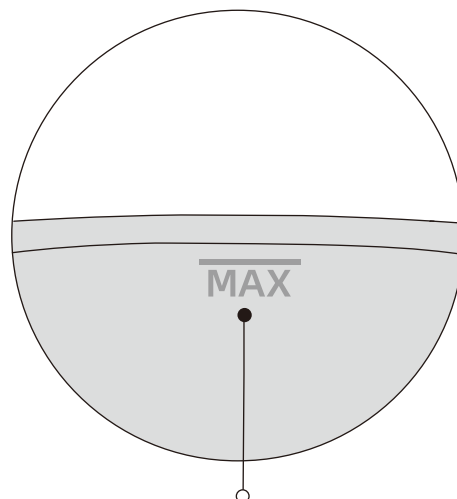
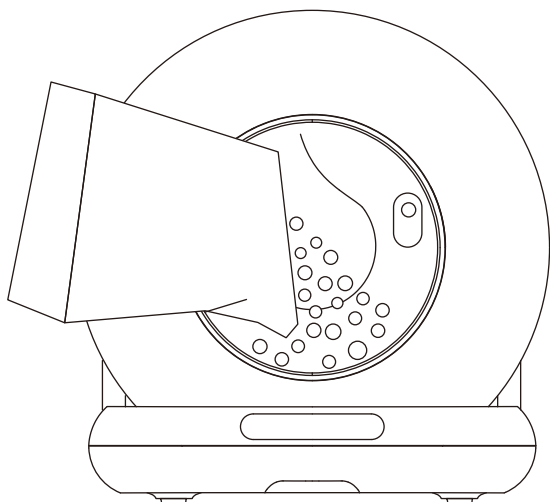

Asegúrese de que la arena no supere la línea «MAX».  
(La cantidad de arena se puede ajustar en función de la situación real).



### Línea MAX

La cantidad de arena para gatos no debe superar la línea MAX.



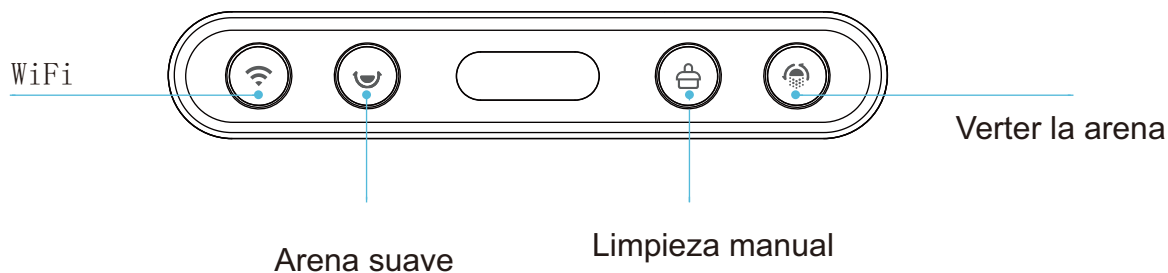

### Nota:

Después de añadir la arena para gatos, el botón «smooth»  se ilumina en azul durante unos 10 segundos. Mantenga pulsado el botón «smooth»  durante cinco segundos para calibrar el dispositivo. De lo contrario, este se calibrará automáticamente al cabo de cinco minutos.



## III PRESENTACIÓN DEL PANEL DE CONTROL



Botones

Botón	Icono	Método	Descripción
WiFi		Mantenga pulsado durante 5 segundos.	Restablezca la información del producto e inicie el proceso de conexión a la aplicación.
SmoothSand		Pulse una vez	Apoyo corto, modo suavizado activado
		Mantenga pulsado durante 5 segundos.	Apoyo corto, modo suavizado desactivado
Limpieza manual		Pulse una vez	Apoyo corto, modo limpieza activado Pulse brevemente de nuevo, OFF Modo limpieza
		Mantenga pulsado durante 5 segundos.	La bandeja sanitaria se puede calibrar sin arena para gatos.
Verter arena		Pulse una vez	Apoyo corto, modo de colada en arena activado Pulse brevemente de nuevo, OFF Modo de vertido de arena
		Appuyez et maintenez enfoncé pendant 5 secondes	OFF Bloqueo para niños

Indicadores

Botón	Icono	Color	Estado del indicador	Descripción
Reinicio/conexión WiFi		Azul	Intermitente	El WiFi no está conectado y se apagará automáticamente tras una conexión satisfactoria.
		Rojo	Intermitente	El cubo de basura está lleno o los sensores infrarrojos del cubo detectan objetos.
			Siempre encendido	Protecciones de engranajes no colocadas.
		Verde	Intermitente	Sobrecarga del motor.
Alisado de la arena para gatos		Verde	Siempre encendido	Pulse brevemente, comience a trabajar y, una vez terminado, el indicador se apagará.
		Rojo	Siempre encendido	Cuando se detecta una anomalía durante el funcionamiento, el producto se suspende.
Pelletear		Verde	Siempre encendido	Pulse brevemente para iniciar el funcionamiento. Una vez finalizado, el indicador se apagará.
		Rojo	Siempre encendido	Cuando se detecta una anomalía durante el funcionamiento, el producto se suspende.
Arena invertida		Verde	Siempre encendido	Una pulsación corta, comienza a trabajar, una vez completado, la luz se apagará.
		Rojo	Siempre encendido	Cuando se detecta una anomalía durante el funcionamiento, el producto se suspende.

## IV Conexiones APP

### 4.1 Usuarios extranjeros:

1. Puede descargar «Smart life» o «Tuya smart» en la App Store y en Google Play.
2. También puede escanear los dos códigos QR que aparecen a continuación.



Vida inteligente



Tuya inteligente

### 4.2 Red:

4.2.1 Confirma que el teléfono está conectado a una red WiFi de 2,4G o 5G, activa el Bluetooth y la ubicación.

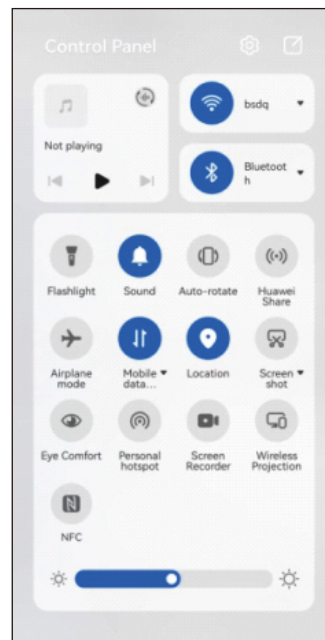

4.2.2 Pulse «WiFi»  durante 5 segundos, el indicador azul WiFi comenzará a parpadear y el dispositivo estará listo para las conexiones de red.

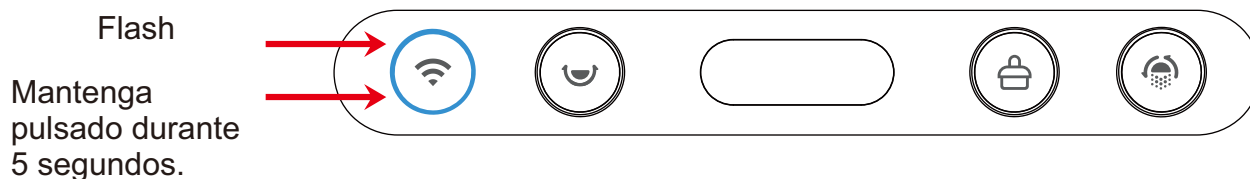

4.2.3 Abra la aplicación de su teléfono para añadir un dispositivo a través de Bluetooth o Wi-Fi.

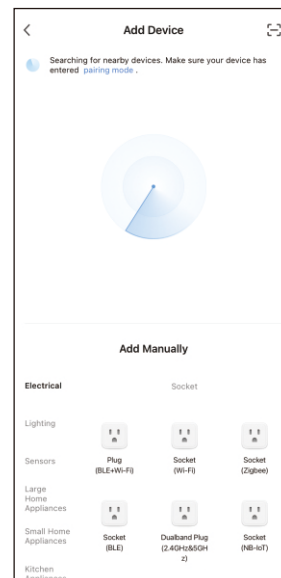
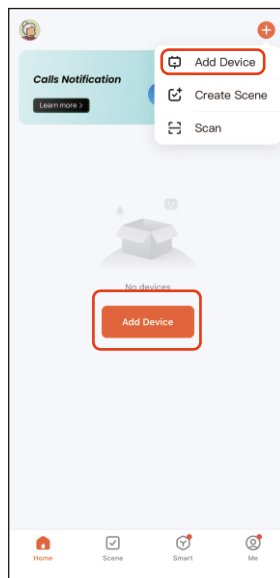

4.2.4 Si su teléfono está encendido y el Bluetooth activado, el dispositivo para arena de gatos pasará al modo de emparejamiento. Solo tiene que hacer clic para acceder a él.

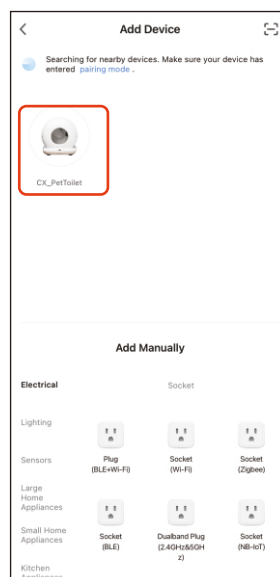

4.2.5 Continúe pulsando «Siguiente» después de introducir el código WiFi y espere a que se establezca la conexión.

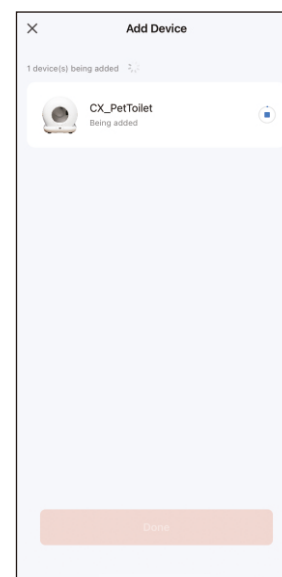
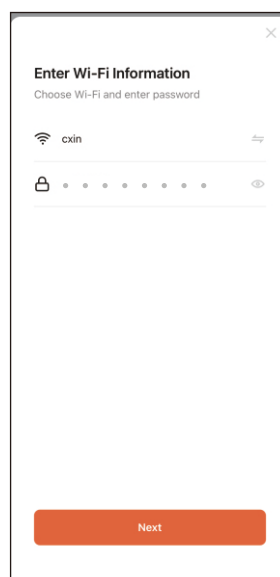

#### 4.2.6 Entra en la aplicación después de conectarte.

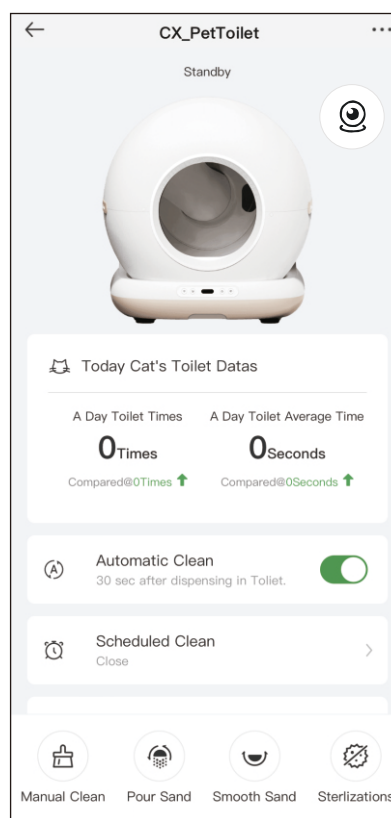
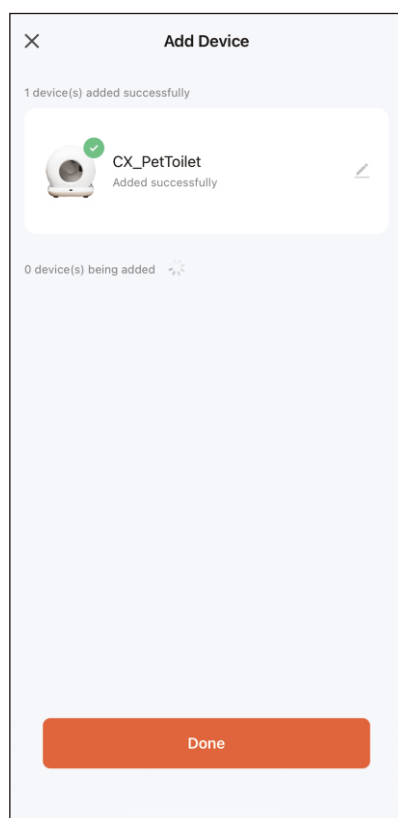

#### **Aviso:**

Si falla la configuración de red o aparece un mensaje de tiempo de espera agotado, compruebe las siguientes posibilidades:

1. Si el WiFi, el Bluetooth y el interruptor de ubicación están activados al mismo tiempo.
2. Si el indicador WiFi del panel parpadea durante la configuración de red.
3. Si la red WiFi de su hogar está defectuosa o no funciona, compruebe si otros dispositivos pueden utilizar la red con normalidad.
4. Si la contraseña WiFi es correcta.
5. Si la señal WiFi es demasiado débil, acerque el dispositivo a un router cercano y vuelva a conectarse.
6. El router se conecta a muchos dispositivos inalámbricos, lo que provoca conflictos de direcciones IP.

## V INSTRUCCIONES DE USO

### 5.1 Limpieza:

Haga clic en «Limpieza manual» en el panel o en el icono «Limpieza manual» de la aplicación para iniciar la limpieza.

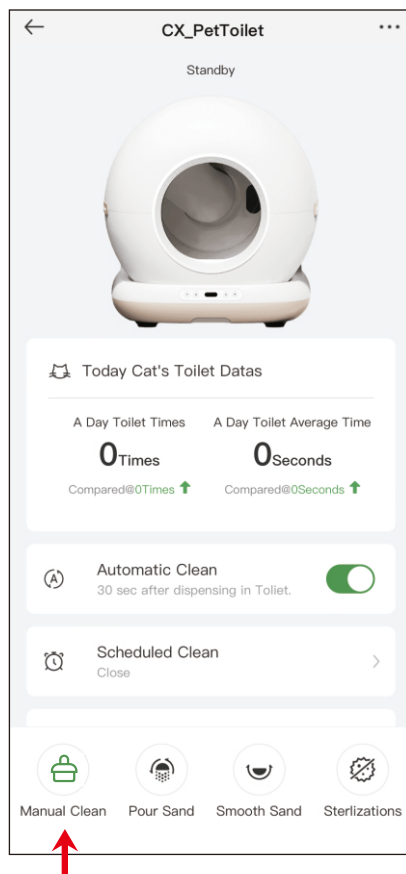

#### Nota:

1. Durante el proceso de limpieza, no puede utilizar otras funciones; debe esperar a que finalice el proceso de limpieza.
2. Durante la limpieza, puede cancelarla pulsando brevemente el botón «limpieza manual».

## 5.2 Sustitución de los residuos:

1. Sustituir la bolsa de basura por una bolsa vacía (para evitar que la bolsa original ya esté llena de residuos).
2. Asegurarse de que la arena restante esté casi agotada (para evitar derrames al verter la arena).
3. Pulse el botón «Sand Pour» (Verter arena) y espere a que la máquina elimine los residuos restantes.
4. Vuelva a sustituir la bolsa de basura por una bolsa vacía después de eliminar la arena.

### Nota:

1. En «Verter arena» para limpiar y sustituir el filtro, si ya ha realizado una operación incorrecta u olvidado sustituir la bolsa, puede hacer clic inmediatamente en «Verter arena».
2. Cuando la papelera está llena, el botón WiFi se ilumina en rojo y parpadea, y la aplicación le envía un mensaje de recordatorio.

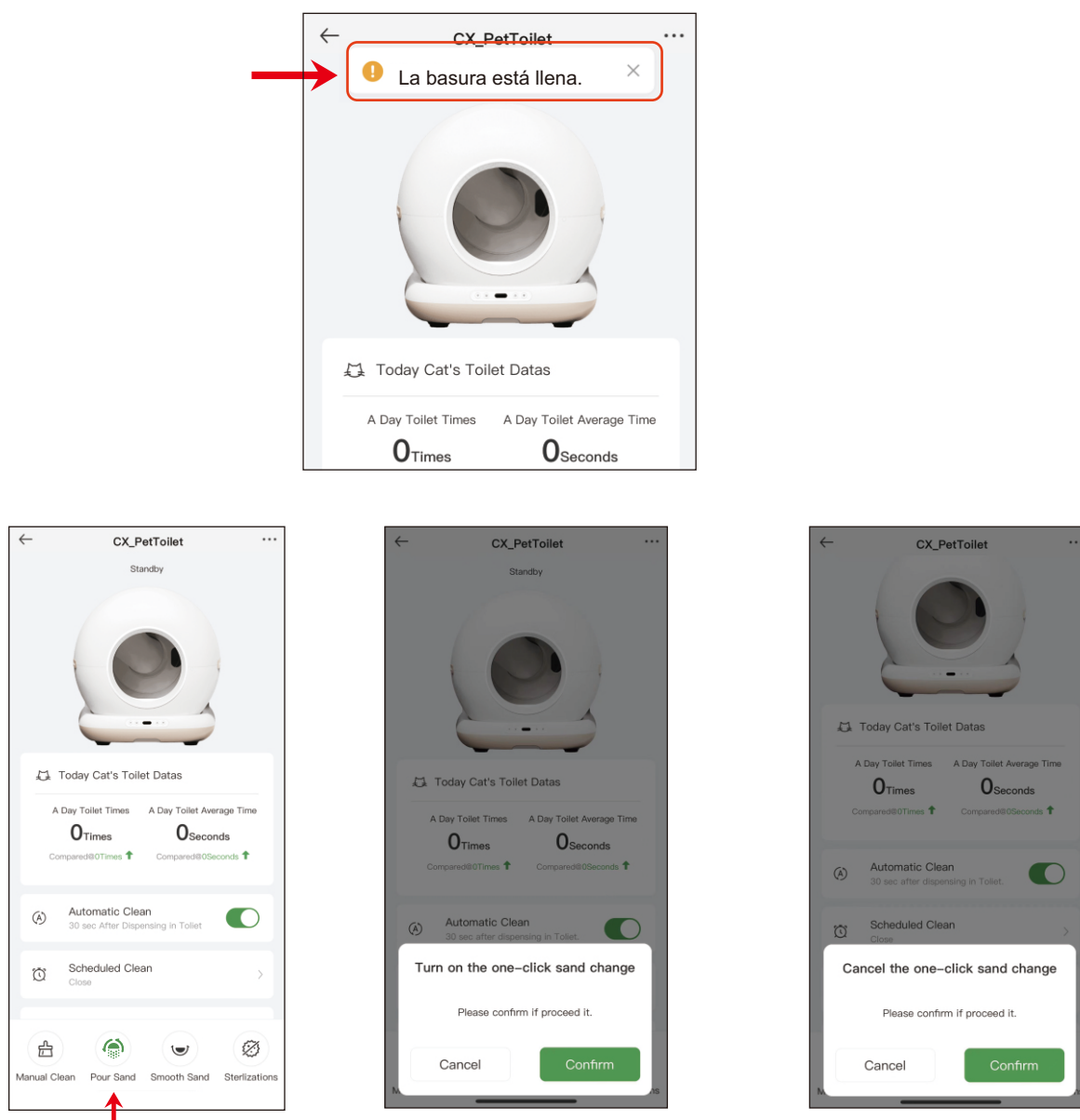

### 5.3 Añadir arena para gatos:

Después de llenar la bandeja sanitaria, el indicador «Smooth Sand» (Arena suave) permanecerá azul durante unos 10 segundos. Mantenga pulsado el botón «Smooth Sand» durante cinco segundos para calibrar, o espere cinco minutos para que se realice la calibración.

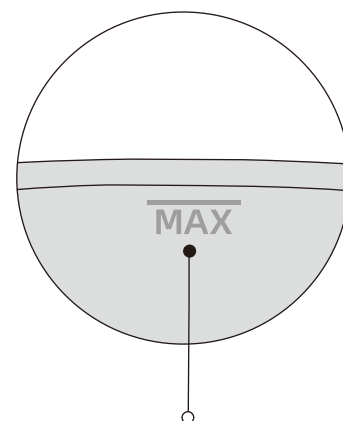
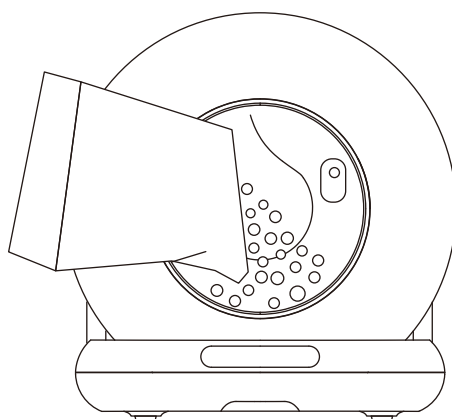
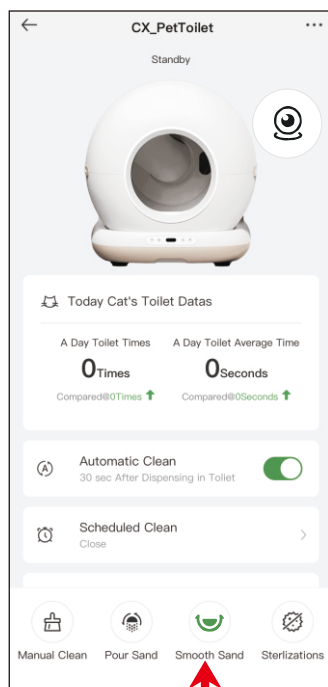

#### Línea MAXI

La cantidad de arena para gatos no debe superar la línea MAXI.

#### Nota:

1. Este dispositivo cuenta con una función de protección durante su funcionamiento. Durante la limpieza, se detiene tan pronto como el gato se acerca a la entrada o la bandeja detecta peso.
2. Después de llenar la bandeja con arena, asegúrese de que el nivel no supere la línea MAX para evitar derrames al verter la arena.
3. Asegúrese de que la arena se distribuya uniformemente al verterla, evitando que se amontone cerca de la entrada.
4. Puede ajustar la superficie de la arena con el botón «Smooth Sand» (Arena suave) o el botón «Smooth Sand» (Arena suave) de la aplicación.

## 5.4 Esterilizaciones seguras:

1. Esterilizaciones con un solo toque: 30 minutos de funcionamiento y apagado automático.
2. Ajuste del programa de esterilización: hora/duración.

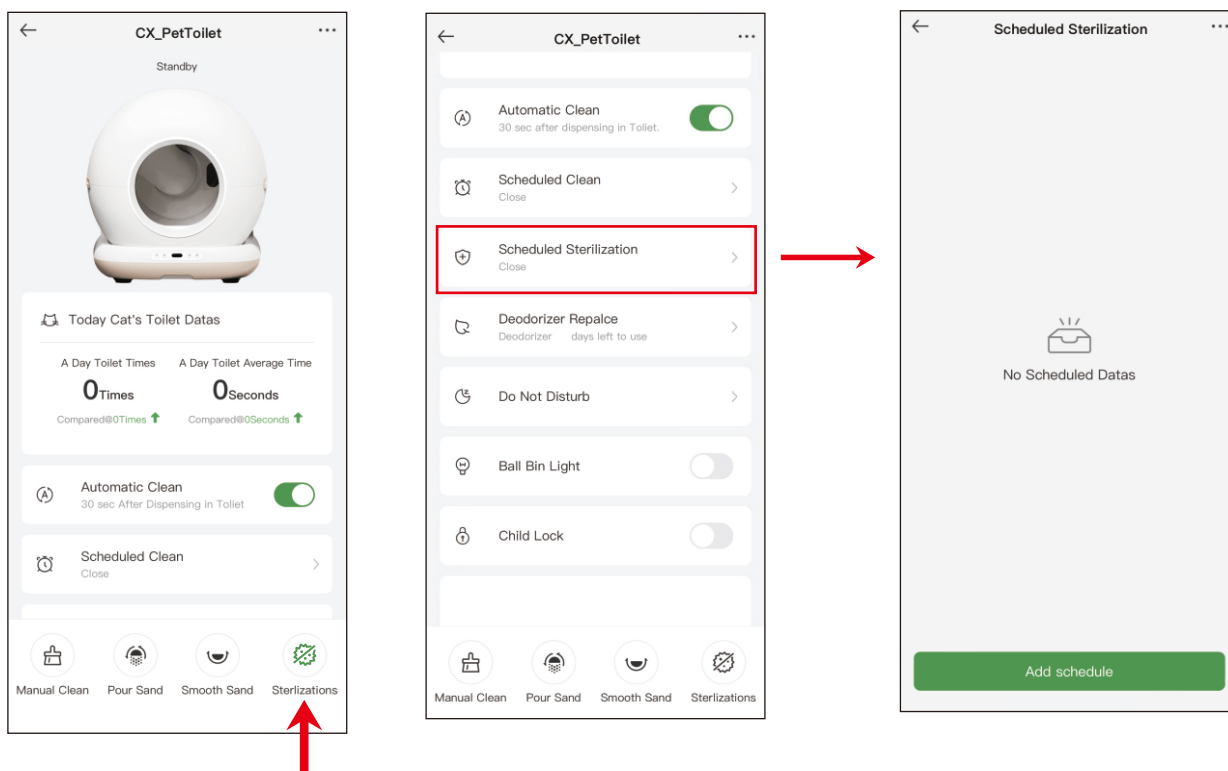

### Nota:

1. Active la función de esterilización UV, que se apagará automáticamente tras unos 30 minutos de esterilización.
2. Se detendrá automáticamente en cuanto el gato entre en la jaula y se volverá a poner en marcha en cuanto salga de ella.

### 5.5 Limpieza automática:

Haga clic en «Limpieza automática» en el botón del panel del dispositivo o en la aplicación. El dispositivo detectará automáticamente los gatos que entran y salen. (Se iniciará automáticamente después de encender el dispositivo y realizar la autocomprobación).

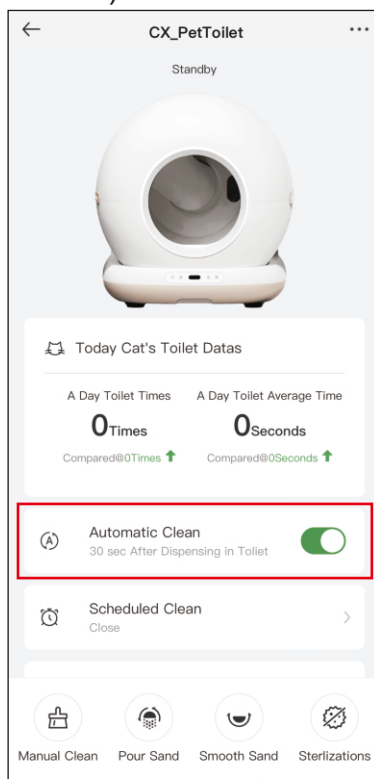

#### Nota:

1. Si el gatito pesa menos de un kilo o está preñada, desactive la limpieza automática en la aplicación y seleccione «Limpieza manual» según la situación real.
2. Si utiliza una arena que se aglomera rápidamente, puede cambiar al modo «Limpieza automática» e introducir el «Tiempo de recogida de excrementos» para ajustarlo. De este modo, el dispositivo esperará un tiempo después de que el animal haya hecho sus necesidades en el baño, por ejemplo, 1 minuto, para limpiar la arena lo más rápido posible y reducir los olores.
3. Si el gato permanece en la bandeja durante más de 10 segundos, se considerará que tiene un comportamiento inadecuado.
4. Si el botón de la aplicación no se puede controlar y sincronizar con los botones del panel temporalmente, compruebe el estado de la red o vuelva a configurarla, o haga clic en los botones de la aplicación y repita una o dos veces.

### 5.6 Limpieza programada:

Establezca un horario de limpieza según las necesidades. Limpieza rutinaria diaria.

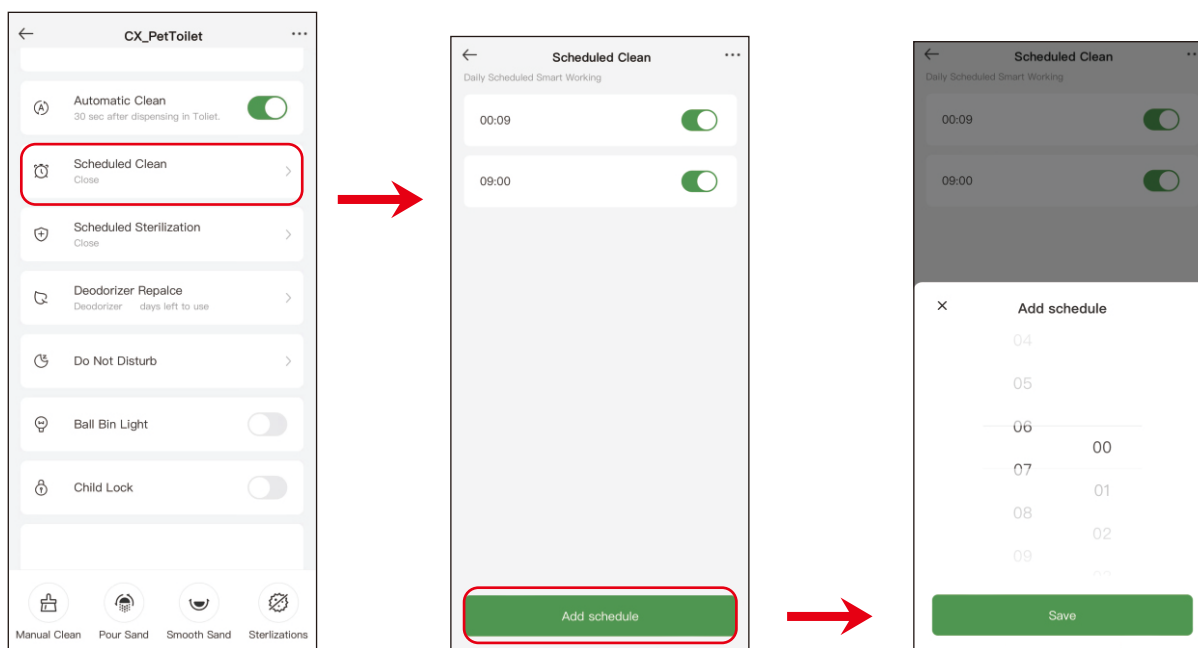

#### Nota:

En caso de solapamiento con el modo «No molestar», el aparato realizará una limpieza (sin esterilización) y volverá al modo «No molestar».

### 5.7 Sustitución del desodorante:

Para comprobar cuánto tiempo lleva utilizándose el desodorante y su periodo de validez.

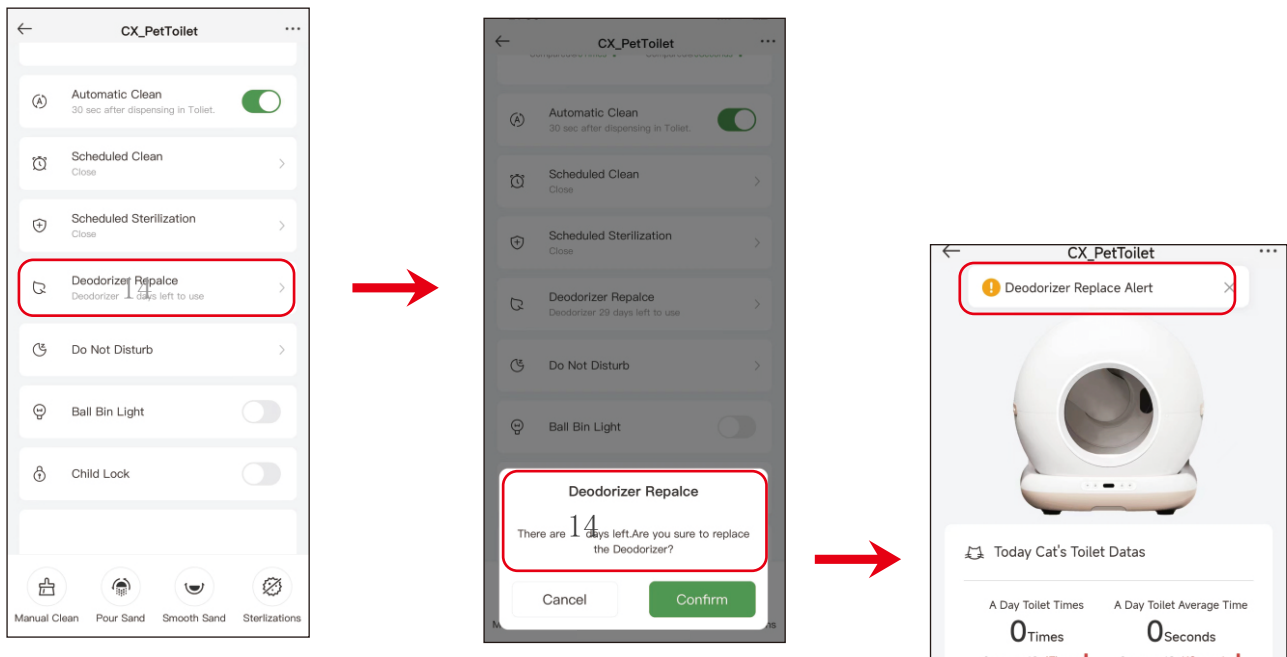

### 5.8 Modo de espera:

Cuando la bandeja sanitaria se coloca en el dormitorio, puede activar la función «No molestar» en la aplicación para evitar que la activación nocturna perturbe su sueño.

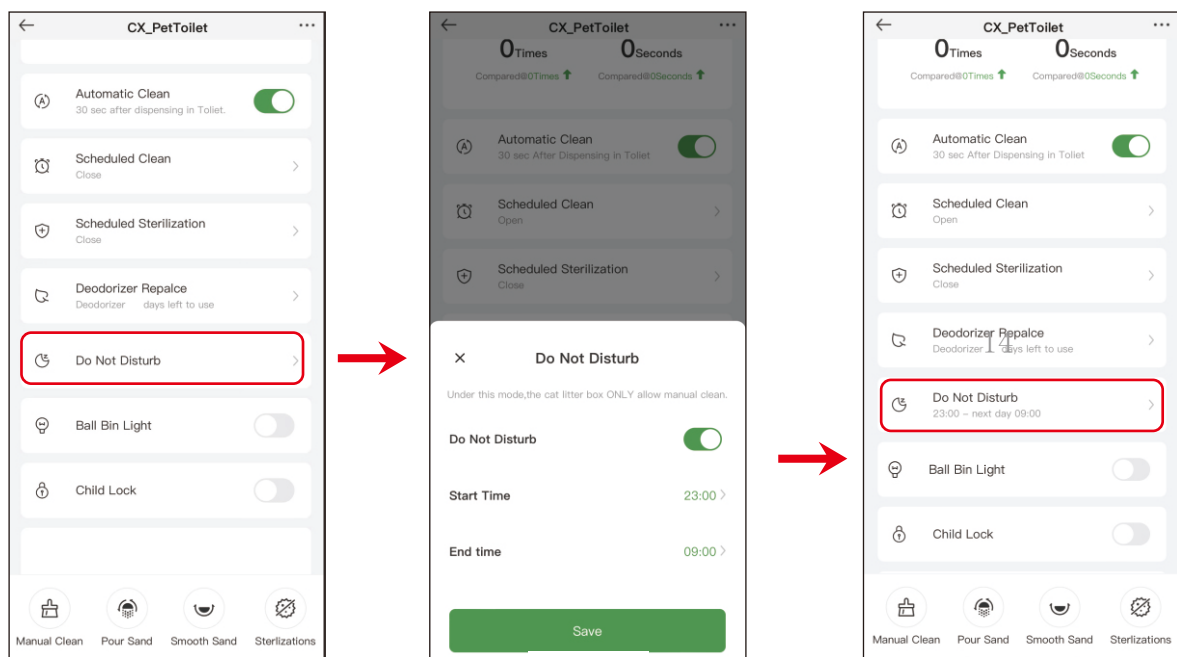

**Nota:**

En el modo No molestar, solo se admite el uso manual de los botones.

### 5.9 Iluminación del depósito de bolas y bloqueo para niños:

1. Haga clic en «Bloqueo para niños» en la aplicación para activarlo o desactivarlo. También puede mantener pulsado «Verter arena» durante 5 segundos para desbloquear el bloqueo para niños.
2. Iluminación del contenedor de pelotas: puede encender la luz para ver el interior del contenedor de pelotas durante la noche.

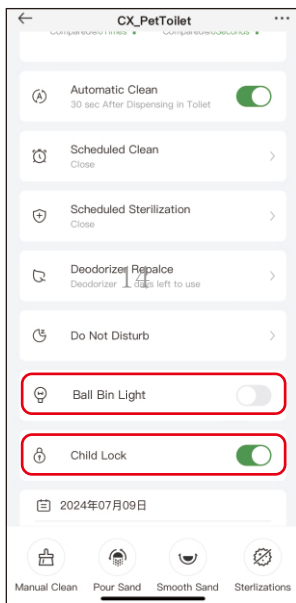

**Nota:**

El modo de bloqueo para niños solo se aplica a los botones situados en el panel frontal del aparato.

### 5.10 Estadísticas sobre los aseos:

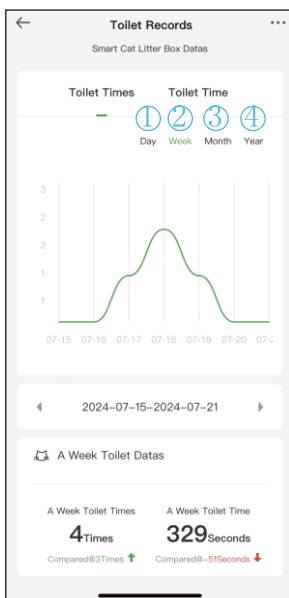
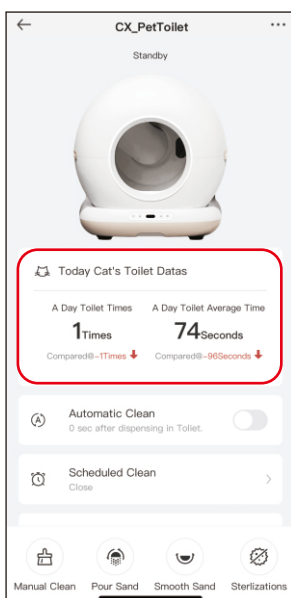

1. Día: consulte las estadísticas relativas a los aseos durante las 24 horas de un día.
2. Semana: consulte las estadísticas relativas a los aseos durante una semana.
3. Mes: consulte las estadísticas relativas a los aseos para cada día de un mes.
4. Año: consulte las estadísticas relativas a los aseos para cada mes de un año.

**VI. Reemplazar la bolsa de basura.**

Cuando las luces del botón WiFi parpadean en ROJO o la aplicación muestra el mensaje «el cubo de basura está lleno», debe cambiar la bolsa de basura.

1  
Abra la tapa.

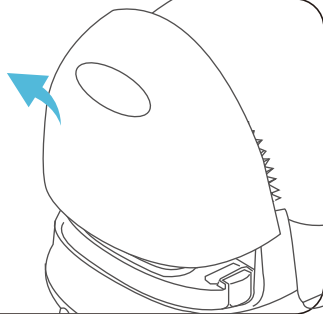

2  
Retire la bandeja y saque el desodorante.

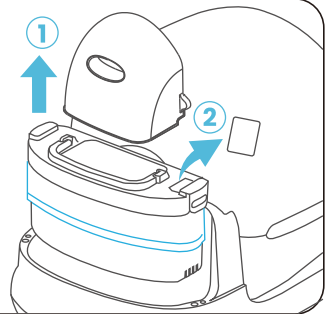

3  
Abra los dos pestillos laterales y retire la bolsa de basura.

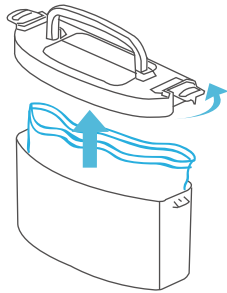

4  
Sustituido por una bolsa nueva.

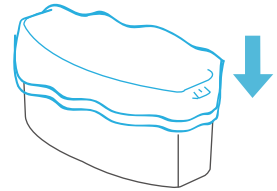

5  
Fije la tapa superior.

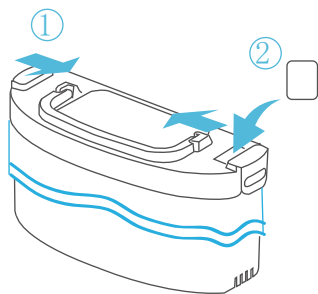

6  
Vuelva a colocar el cubo de basura montado en la unidad principal (tenga en cuenta que la bolsa de basura debe colocarse hacia abajo).

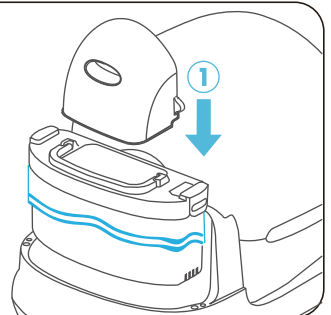

6. 2 Cubeta de lavado:

1  
Abra la tapa.

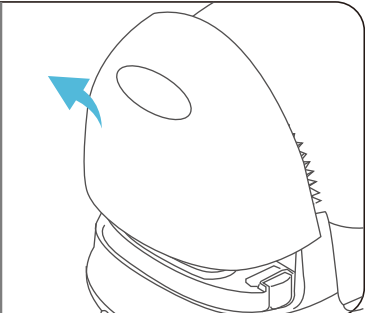

2  
Retire la papelera y sustituya la bolsa de basura por una bolsa desodorizante.



3  
Levante el soporte de fijación de la bola .

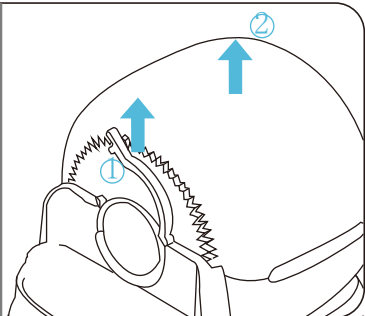

4  
El cubo de basura y el contenedor de pelotas se pueden lavar (con agua).



5  
El cabezal no se puede lavar, solo se puede limpiar con un paño suave.





6  
Vuelva a colocarlos en orden después de limpiarlos.



**Nota:**

1. El contenedor de pelotas/basura, incluida la tapa trasera, es lavable. La base solo se puede limpiar con agua.
2. El desodorante se puede utilizar durante 14 días. Puede comprobar la duración de uso en la aplicación.

## VII MÉTODO DE AUTOCONTROL DE DEFECTOS

Icono	Color	Estatuto	Razón	Solución
	Azul	Parpadeo	WiFi no conectado	Mantenga pulsado el botón WiFi durante 5 segundos para conectar la aplicación.
	Rojo	Parpadeo	Contenedor lleno u objeto bloqueando el acceso	Reemplazar la bolsa de basura o comprobar si hay algún objeto atascado.
		Estable	La tapa del cubo de basura no está bien colocada.	Coloque bien la tapa de la papelera.
	Azul	Estable	Si se añade arena sin calibrar, la máquina deja de funcionar.	Mantenga pulsado el botón «arena suave» durante 5 segundos o espere 5 minutos. (Cuando los gatos entran, este icono permanece encendido de forma permanente).

## VIII Preguntas frecuentes

P: ¿Por qué los datos de peso de la aplicación no coinciden con el peso de mi gato?

R: Compruebe si esto se debe a que su mascota, por curiosidad, accede al dispositivo con sus dos patas.

P: ¿Por qué no funciona el producto y por qué el botón WFi permanece rojo después de cambiar la bolsa de basura?

R: Al sustituir la bolsa de basura, el borde sobresale de la línea de detección por infrarrojos. La bolsa de basura debe estar bien colocada y nivelada. Compruebe si hay objetos en la papelera que hagan que la parte superior de la misma quede demasiado alta, lo que hace que la papelera sobresalga de la línea de detección por infrarrojos.

P: ¿Por qué el peso del animal es inexacto?

R: No hay arena para gatos en el producto. Mantenga pulsado el botón «Clean» durante 5 segundos para calibrar el peso del producto (esta operación debe realizarse sin arena para gatos. Se recomienda no realizar esta operación en casos que no sean especiales).

P: ¿Por qué se ilumina en azul el botón «Smoothing» cuando cambio la arena para gatos o cuando los animales entran en el cubo de basura?

R: Porque el módulo de pesaje detecta la presencia de arena para gatos o el acceso de los animales domésticos al cubo de bolas:

Dado que el módulo de pesaje puede detectar la presencia de un objeto, si se trata de añadir arena para gatos, puede mantener pulsado durante 5 segundos para calibrar o esperar 5 minutos. Si entran animales domésticos, no hay ningún problema.

P: ¿Por qué el dispositivo no se detiene inmediatamente cuando un animal entra en la bola Cat Toilet?

R: Los sensores de peso tardan entre 1 y 2 segundos en evaluar la situación. No se preocupe, el dispositivo está diseñado según normas de seguridad que evitan pellizcar al gato. Por lo tanto, no hay ningún riesgo si el animal entra en la bola y la parada se retrasa entre 1 y 2 segundos.

P: ¿Por qué no se limpia completamente la arena durante la operación de vertido?

R: Debido a las múltiples capas de arena colocadas en la bandeja, según nuestra experiencia, se recomienda realizar dos vertidos de arena para obtener una limpieza completa.

P: ¿Por qué no puedo descargar el peso de mi gato tan pronto como entra en la bandeja sanitaria?

R: No, porque cuando el animal entra en la bandeja sanitaria, los sensores de peso detectados aún no se han estabilizado, y los datos solo se pueden descargar una vez que el peso se ha estabilizado. El sistema del dispositivo tarda unos 10 segundos en evaluar y enviar los datos a la aplicación.

VIII Questions fréquentes

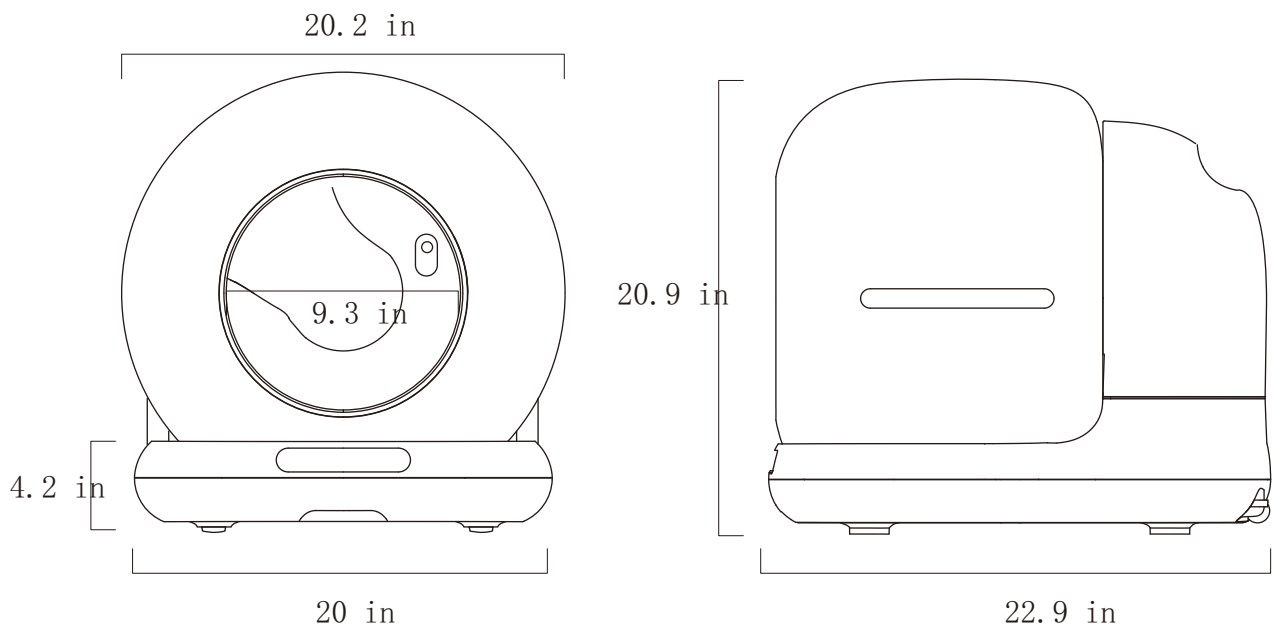

Nombre del producto:  
Bandeja sanitaria inteligente  
para gatos

Tensión nominal: 12 V CC

Modelo del producto  
Cb002

Potencia nominal  $\leq 24W$

Dimensiones totales del  
aparato  
513,4 (ancho)  $\times$  581,9  
(profundidad)  $\times$  530  
(alto) mm

Tipo de animal  
recomendado Gato

## Advertencia de la FCC

Este dispositivo cumple con la parte 15 de las normas de la FCC. Su funcionamiento está sujeto a las dos condiciones siguientes:

(1) Este dispositivo no debe causar interferencias perjudiciales, y (2) este dispositivo debe aceptar cualquier interferencia recibida, incluidas las interferencias que puedan provocar un funcionamiento indeseado.

NOTA 1: Este equipo ha sido probado y se ha declarado que cumple con los límites aplicables a los dispositivos digitales de clase B, de conformidad con la parte 15 de las normas de la FCC. Estos límites están diseñados para proporcionar una protección razonable contra interferencias perjudiciales en una instalación residencial. Este equipo genera, utiliza y puede emitir energía de radiofrecuencia y, si no se instala y utiliza de acuerdo con las instrucciones, puede causar interferencias perjudiciales para las comunicaciones por radio. Sin embargo, no hay garantía de que no se produzcan interferencias en una instalación concreta. Si este equipo causa interferencias perjudiciales para la recepción de radio o televisión, lo cual puede determinarse apagando y volviendo a encender el equipo, se recomienda al usuario que intente corregir las interferencias tomando una o varias de las siguientes medidas:

- Reorientar o desplazar la antena receptora.
- Aumentar la distancia entre el equipo y el receptor.
- Conectar el equipo a una toma de corriente que pertenezca a un circuito diferente al del receptor.
- Consultar al distribuidor o a un técnico de radio/televisión con experiencia para obtener ayuda.

NOTA 2: Cualquier modificación realizada en este aparato sin el consentimiento explícito de la parte responsable del cumplimiento puede dar lugar a la anulación del derecho del usuario a utilizar el equipo.

### Declaración sobre la exposición a radiofrecuencias

Para cumplir con las directrices de la FCC sobre exposición a radiofrecuencias, este equipo debe instalarse y utilizarse a una distancia mínima de 20 cm entre el radiador y su cuerpo. Este aparato y su(s) antena(s) no deben colocarse en el mismo lugar ni funcionar junto con otra antena u otro transmisor.

#### Vorsichtsmaßnahmen:

1. Installieren und verwenden Sie dieses Gerät unter strikter Einhaltung der Anweisungen.
2. Verwenden Sie es in Innenräumen, setzen Sie es keiner direkten Sonneneinstrahlung aus und halten Sie es von Feuerquellen fern.
3. Stellen Sie das Gerät auf eine ebene, harte Oberfläche und legen Sie keine Gegenstände darauf.
4. Ziehen Sie es nicht und setzen Sie es keiner starken Belastung aus, um eine Beschädigung des Geräts zu vermeiden.
5. Kätzchen mit einem Gewicht von weniger als 1 kg und säugende Katzen sollten nicht im automatischen Reinigungsmodus des Geräts verwendet werden.
6. Es ist strengstens verboten, den Hauptteil dieses Geräts nass zu machen oder unter Wasser zu tauchen.
7. Ziehen Sie den Netzstecker, wenn Sie das Gerät bewegen, reinigen oder über einen längeren Zeitraum nicht benutzen.
8. Verwenden Sie das Original-Netzteil, um Schäden am Gerät oder mögliche Sicherheitsrisiken zu vermeiden.
9. Wenn Kinder dieses Gerät benutzen, stellen Sie sicher, dass dies unter Aufsicht eines Erwachsenen geschieht.
10. Lassen Sie Wartungsarbeiten von Fachpersonal durchführen, um Schäden zu vermeiden.
11. Wenn Sie Probleme mit der Verwendung des Produkts haben, wenden Sie sich bitte an den Kundendienst.
12. Lesen Sie diese Anleitung sorgfältig durch, bevor Sie das Produkt verwenden. Nach der Installation und Inbetriebnahme des Geräts wird davon ausgegangen, dass Sie die folgenden Sicherheitshinweise sorgfältig gelesen und akzeptiert haben.
13. Wenn das Produkt aufgrund anderer unbekannter Umstände nicht ordnungsgemäß funktioniert und Sie keine Zeit haben, die Anleitung zu konsultieren, schalten Sie die Stromversorgung aus und wieder ein.

## I PRODUKTLISTE

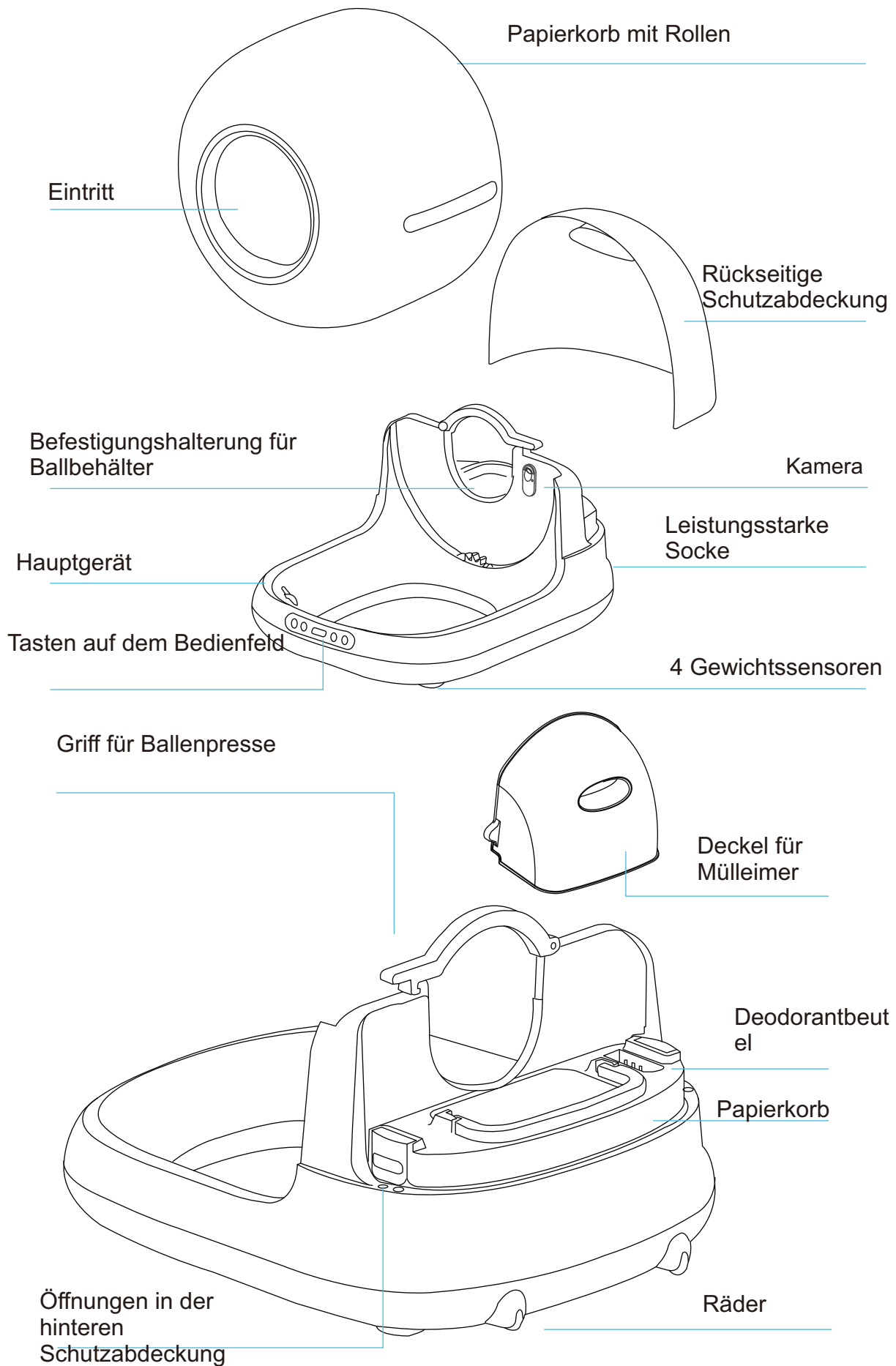

## 1.2 Zubehör (im Ablagefach):

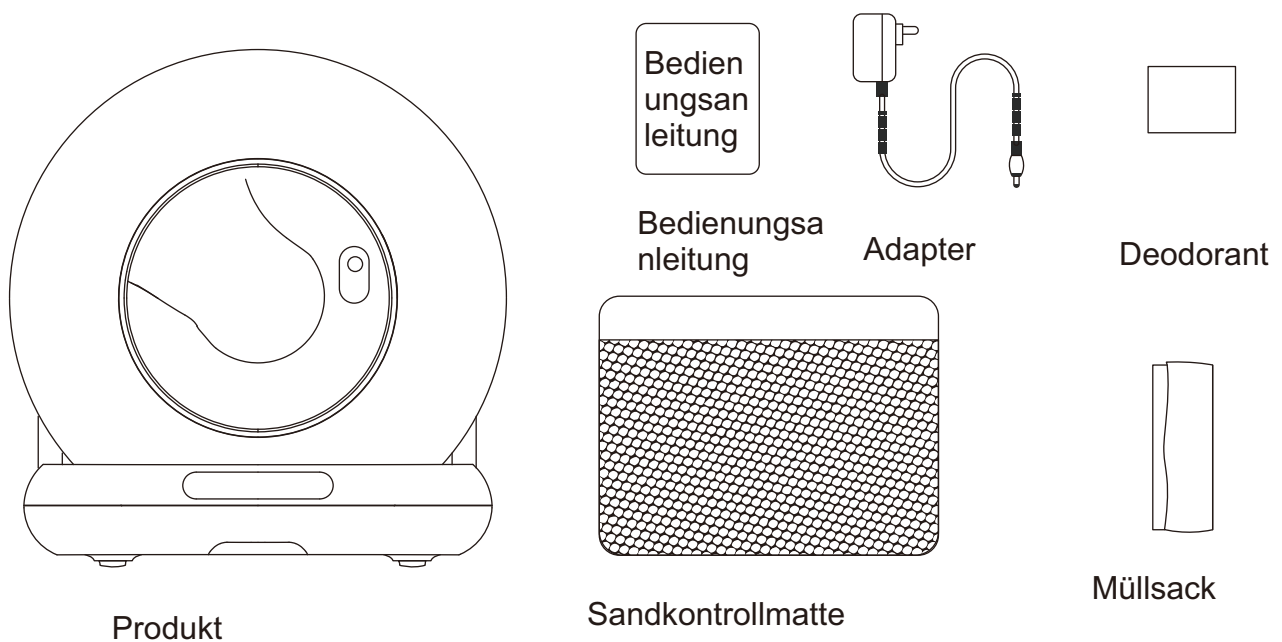

### Hinweis:

Befolgen Sie die Installationsschritte, einschließlich derjenigen für die Müllbeutel und den Deodorant.

## II ANLEITUNG FÜR DIE ERSTE VERWENDUNG

### 2.1 Öffnen Sie die Verpackung:

- ① Öffnen Sie die Verpackung und entfernen Sie die Baumwollschutzfolien auf beiden Seiten.
- ② Entfernen Sie den PE-Beutel und das Produkt.
- ③ Entfernen Sie alle Klebebänder, ohne Spuren auf dem Produkt zu hinterlassen.



2.2 Stellen Sie das Gerät auf eine feste, ebene Fläche. Vergewissern Sie sich, dass der Kugeltank und der Papierkorb (einschließlich des Müllbeutels) richtig eingesetzt sind, und setzen Sie dann die Schutzabdeckung auf.

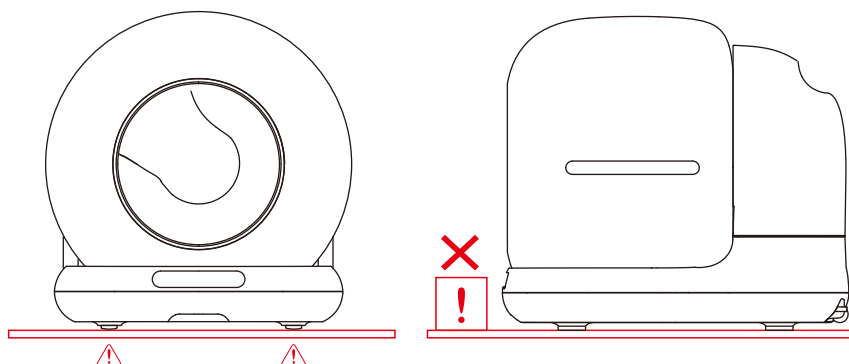

2.3 Schalten Sie das Gerät ein und führen Sie einen Selbsttest durch. Wenn der Selbsttest erfolgreich ist, leuchtet keine Anzeige auf.

2.4 Füllen Sie das Gerät bis maximal zur „Max Line“-Markierung. Halten Sie  5 Sekunden lang gedrückt, um das Gerät zu kalibrieren.

2.5 Halten Sie die WiFi-Taste  5 Sekunden lang gedrückt, um die App zu verbinden.

## 2.6 Installationsschritte:

1. Legen Sie den Müllbeutel in den Behälter und verschließen Sie ihn ordnungsgemäß, bevor Sie ihn auf den Sockel des Produkts setzen.
2. Legen Sie den Desodorierungsblock ein.
3. Setzen Sie den Ballbehälter in die dafür vorgesehene Position ein und drücken Sie den Verriegelungsgriff nach unten.
4. Setzen Sie den Deckel des Abfallbehälters auf den Mülleimer.
5. Setzen Sie die hintere Schutzabdeckung auf.

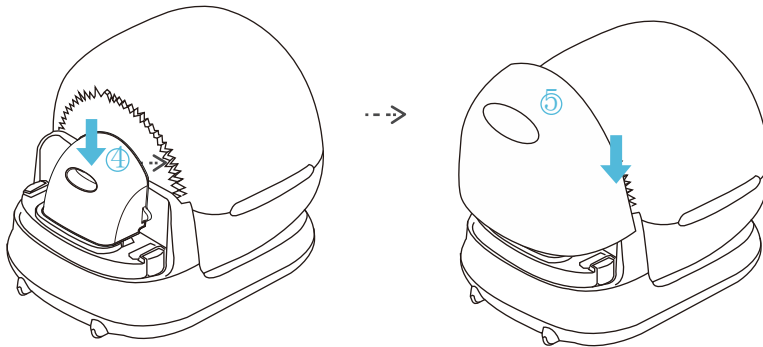
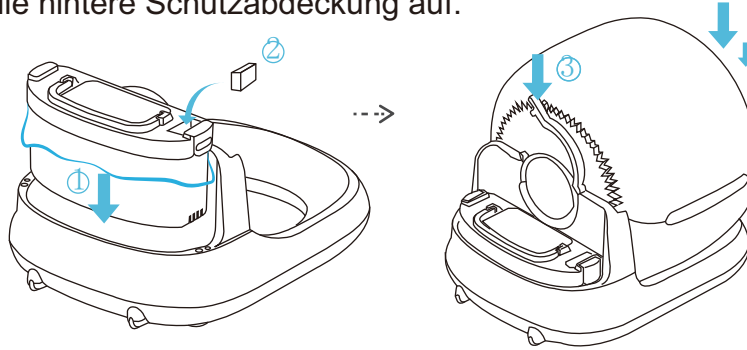

## 2.7 Verwendung:

2.7.1 Schalten Sie das Gerät ein, die Selbstprüfung dauert einige Zeit.

2.7.2 Nach der Selbstprüfung wechselt das Gerät automatisch in den intelligenten Erkennungsmodus, es ist nicht erforderlich, das Programm zu ändern.

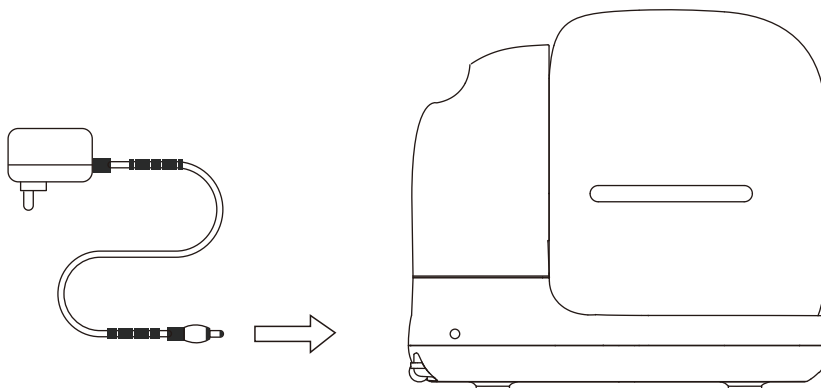

### Hinweis:

× Heben Sie das Produkt nach dem Einschalten nicht an und bewegen Sie es nicht (dies würde die Gewichtskalibrierung im Rücksetzprogramm stören).

1. Während des Löschvorgangs sind alle Tasten deaktiviert. Wenn Sie andere Vorgänge ausführen müssen, warten Sie bitte, bis der Löschvorgang abgeschlossen ist.

## 2.8 Sand einfüllen:

Achten Sie darauf, dass die Streu die „MAX“-Markierung nicht überschreitet. (Die Sandmenge kann je nach Situation angepasst werden.)

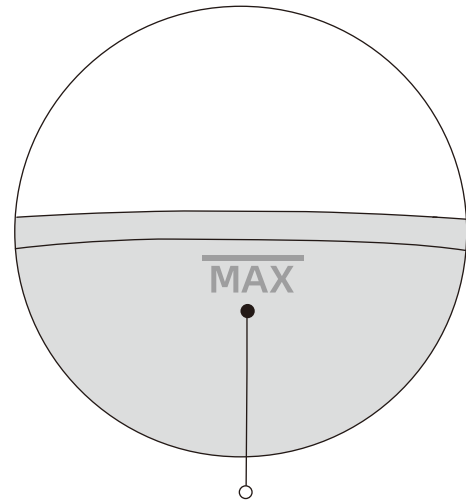
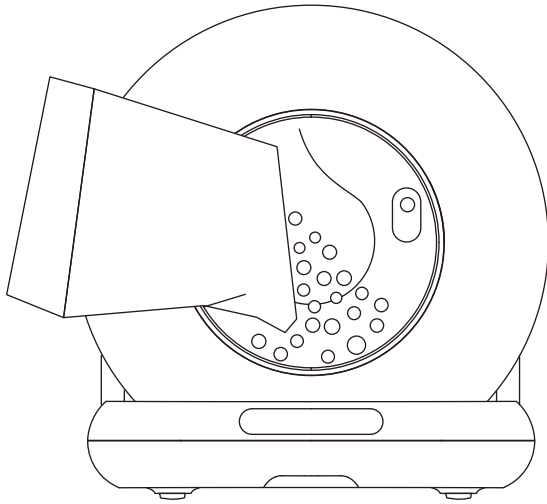

### MAX-Linie

Die Menge an Katzenstreu darf die MAX-Markierung nicht überschreiten.



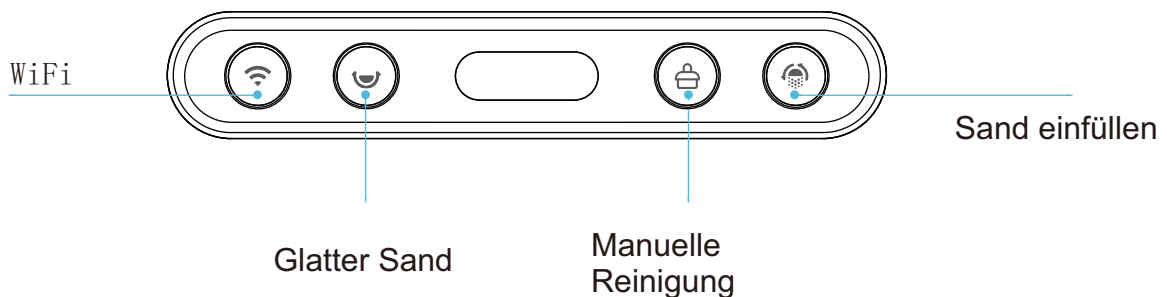

### Hinweis:

Nach dem Einfüllen der Katzenstreu leuchtet die Taste „smooth“ ☺ etwa 10 Sekunden lang blau. Halten Sie die Taste „smooth“ ☺ fünf Sekunden lang gedrückt, um das Gerät zu kalibrieren. Andernfalls kalibriert sich das Gerät nach fünf Minuten automatisch.





## III VORSTELLUNG DES BEDIENFELDES



## Knöpfe

Schaltfläche	Symbol	Methode	Beschreibung
WiFi		5 Sekunden lang gedrückt halten	Setzen Sie die Produktinformationen zurück und starten Sie den Anmeldevorgang für die Anwendung.
SmoothSand		Einmal drücken	Kurze Unterstützung, Glättungsmodus EIN
			Kurze Unterstützung, Glättungsmodus AUS
		5 Sekunden lang gedrückt halten	Das Gewicht der Katze zurücksetzen
Manuelle Reinigung		Einmal drücken	Kurze Betätigung, Reinigungsmodus EIN Erneut kurz drücken, OFF Reinigungsmodus
		5 Sekunden lang gedrückt halten	Die Katzentoilette kann ohne Katzenstreu kalibriert werden.
Verser du sable		Einmal drücken	Kurze Stütze, Sandgussverfahren aktiviert Erneut kurz drücken, OFF Sandausgabemodus
		5 Sekunden lang gedrückt halten	OFF Kindersicherung

## Indikatoren

Knopf	Sym- bol	Farbe	Status des Indikators	Beschreibung
Zurücksetzen /WLAN- Verbindung		Blau	Blinkend	Das WLAN ist nicht verbunden und wird nach erfolgreicher Verbindung automatisch ausgeschaltet.
		Rot	Blinkend	Der Abfallbehälter ist voll oder es werden Gegenstände von den Infrarotsensoren des Abfallbehälters erkannt.
			Immer eingeschaltet	Getriebeschutzvorrichtungen nicht angebracht.
		Grün	Blinkend	Überstrom des Motors.
Glätten von Katzenstreu		Grün	Immer eingeschaltet	Drücken Sie kurz, beginnen Sie mit der Arbeit, sobald Sie fertig sind, erlischt die Anzeige.
		Rot	Immer eingeschaltet	Wird während des Betriebs eine Anomalie festgestellt, wird das Produkt ausgesetzt.
Schaufeln		Grün	Immer eingeschaltet	Appuyez brièvement pour démarrer le fonctionnement. Une fois terminé, le voyant s'éteindra.
		Rot	Immer eingeschaltet	Wird während des Betriebs eine Anomalie festgestellt, wird das Produkt ausgesetzt.
Umgekehrt er Sand		Grün	Immer eingeschaltet	Kurz drücken, mit der Arbeit beginnen, nach Abschluss erlischt die Leuchte.
		Rot	Immer eingeschaltet	Wird während des Betriebs eine Anomalie festgestellt, wird das Produkt ausgesetzt.

## IV APP-Verbindungen

### 4.1 Ausländische Nutzer:

1. Sie können „Smart Life“ oder „Tuya Smart“ im App Store und bei Google Play herunterladen.
2. Sie können auch die beiden folgenden QR-Codes scannen.



Intelligentes Leben



Intelligente Düse

### 4.2 Netzwerk:

4.2.1 Vergewissern Sie sich, dass das Telefon mit einem 2,4-GHz- oder 5-GHz-WLAN verbunden ist, und aktivieren Sie Bluetooth und die Standortbestimmung.

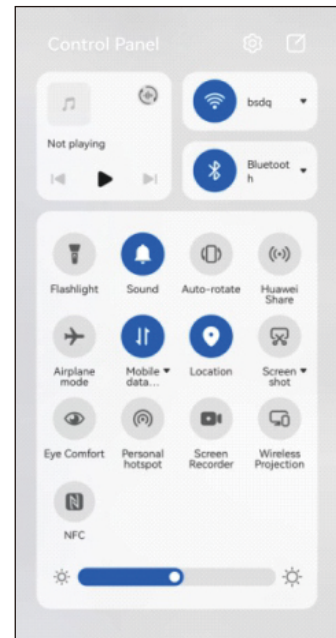

4.2.2 Drücken Sie 5 Sekunden lang auf „WiFi“ , die blaue WiFi-LED beginnt zu blinken, das Gerät ist bereit für Netzwerkverbindungen.

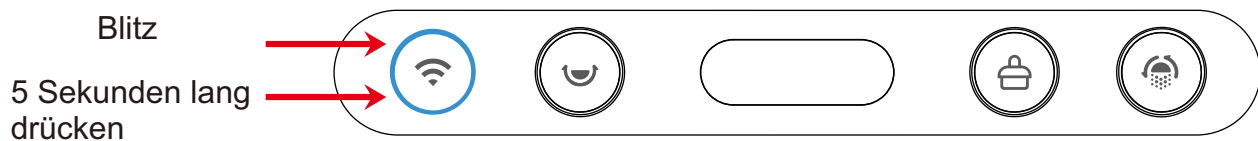

4.2.3 Öffnen Sie die App auf Ihrem Smartphone, um ein Gerät über Bluetooth oder WLAN hinzuzufügen.

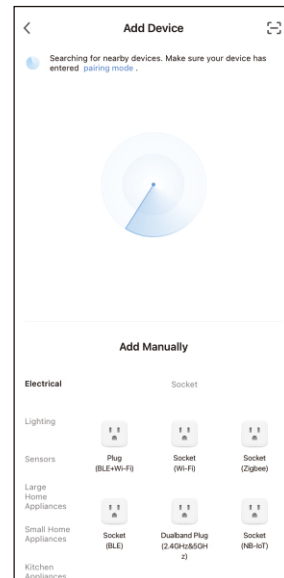
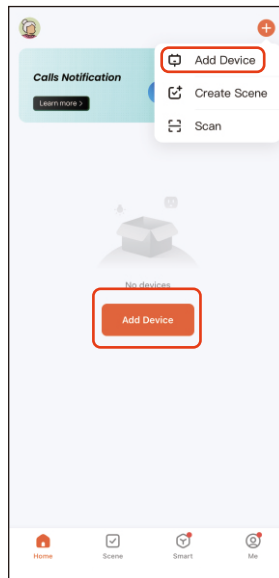

4.2.4 Wenn Ihr Telefon eingeschaltet und Bluetooth aktiviert ist, wechselt das Katzenstreugerät in den Pairing-Modus. Klicken Sie einfach darauf, um darauf zuzugreifen.

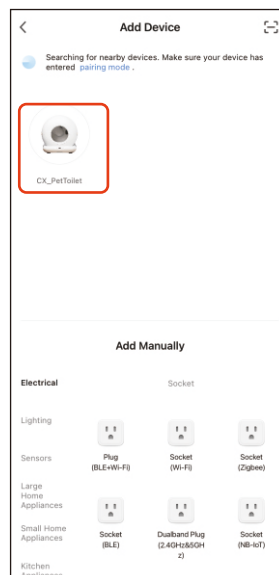

4.2.5 Fahren Sie fort, indem Sie nach Eingabe des WLAN-Codes auf „Weiter“ klicken, und warten Sie, bis die Verbindung hergestellt ist.

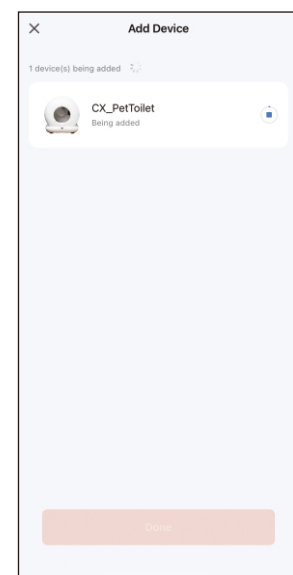
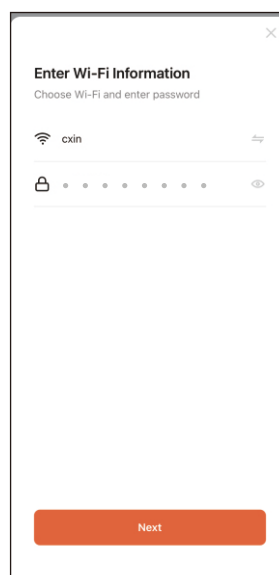

#### 4.2.6 Melden Sie sich nach der Verbindung bei der Anwendung an.

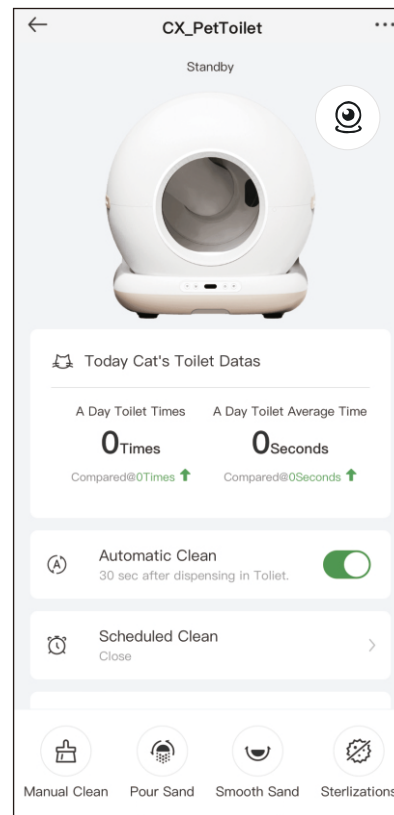
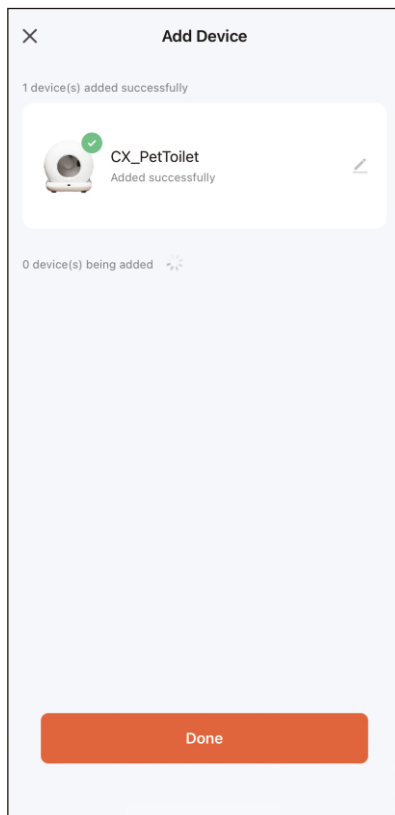

#### Hinweis:

Wenn die Netzwerkkonfiguration fehlschlägt oder eine Zeitüberschreitungsmeldung angezeigt wird, überprüfen Sie bitte die folgenden Möglichkeiten:

1. Ob WLAN, Bluetooth und Standortdienst gleichzeitig aktiviert sind.
2. Ob die WLAN-Anzeige auf dem Bedienfeld während der Netzwerkkonfiguration blinkt.
3. Ob das WLAN-Netzwerk in Ihrem Haushalt fehlerhaft ist oder ausgefallen ist. Bitte überprüfen Sie, ob andere Geräte das Netzwerk normal nutzen können.
4. Ob das WLAN-Passwort korrekt ist.
5. Ist das WLAN-Signal zu schlecht? Stellen Sie das Gerät in die Nähe eines Routers und stellen Sie die Verbindung erneut her.
6. Der Router ist mit vielen drahtlosen Geräten verbunden, was zu IP-Adresskonflikten führt.

## V GEBRAUCHSANWEISUNG

### 5.1 Reinigung:

Klicken Sie auf „Manuelle Reinigung“ auf dem Bedienfeld oder auf das Symbol „Manuelle Reinigung“ in der Anwendung, um die Reinigung zu starten.

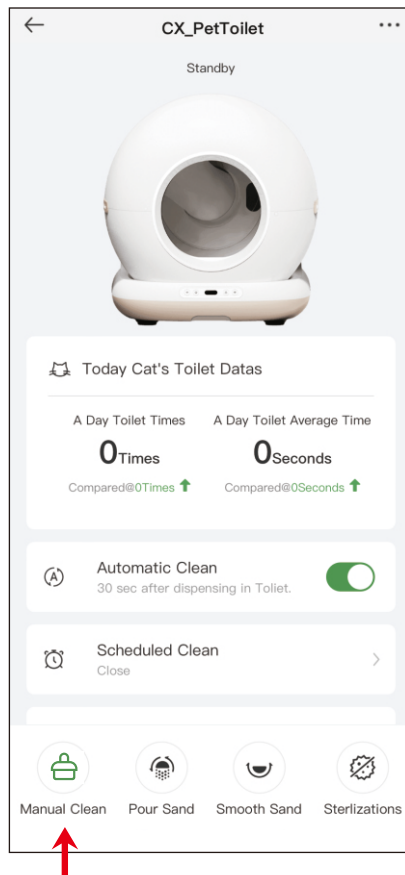

#### Hinweis:

1. Während des Reinigungsvorgangs können Sie keine anderen Funktionen verwenden. Sie müssen warten, bis der Reinigungsvorgang abgeschlossen ist.
2. Während der Reinigung können Sie den Vorgang abbrechen, indem Sie kurz auf die Taste „Manuelle Reinigung“ drücken.

## 5.2 Abfall ersetzen:

1. Ersetzen Sie den Müllsack durch einen leeren Sack (um zu vermeiden, dass der ursprüngliche Sack bereits mit Abfall gefüllt ist).
2. Vergewissern Sie sich, dass der verbleibende Sand fast aufgebraucht ist (um ein Verschütten beim Ausleeren des Sandes zu vermeiden).
3. Drücken Sie die Taste „Sand Pour“ (Sand ausgießen) und warten Sie, bis die Maschine den restlichen Abfall entsorgt hat.
4. Ersetzen Sie den Müllsack nach dem Entleeren des Sandes erneut durch einen leeren Sack.

### Hinweis:

1. Unter „Sand einfüllen“, um den Filter zu reinigen und auszutauschen, können Sie sofort auf „Sand einfüllen“ klicken, wenn Sie bereits einen falschen Vorgang durchgeführt oder vergessen haben, den Beutel auszutauschen.
2. Wenn der Abfallbehälter voll ist, leuchtet die WiFi-Taste rot und blinkt, und die App sendet Ihnen eine Erinnerungsnachricht.

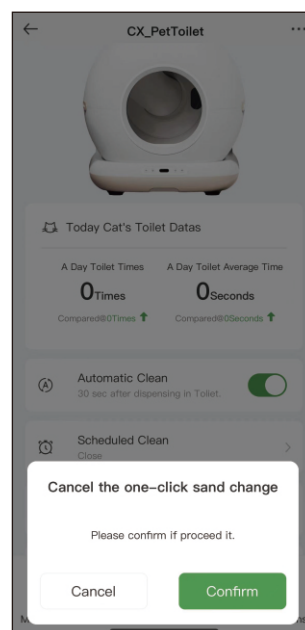
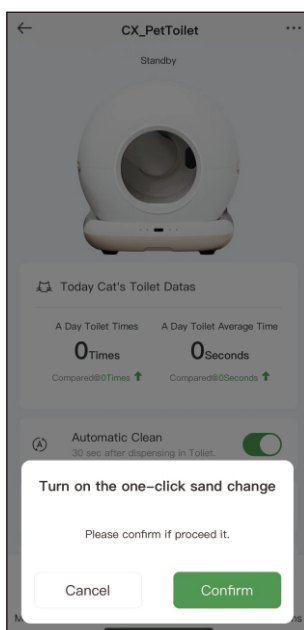
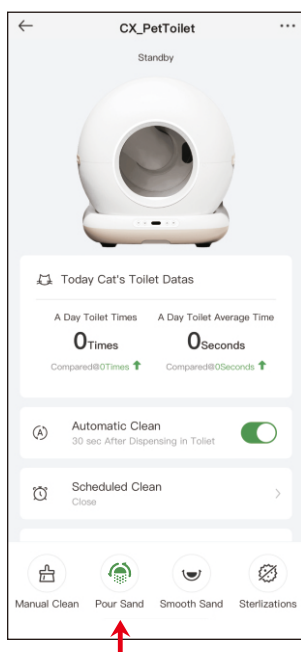
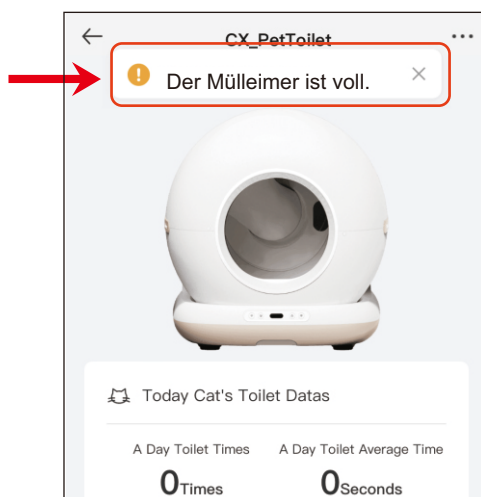

### 5.3 Katzenstreu hinzufügen:

Nachdem Sie die Katzenstreu eingefüllt haben, leuchtet die Anzeige „Smooth Sand“ (glatter Sand) etwa 10 Sekunden lang blau. Halten Sie die Taste „Smooth Sand“ fünf Sekunden lang gedrückt, um die Kalibrierung durchzuführen, oder warten Sie fünf Minuten, bis die Kalibrierung abgeschlossen ist.

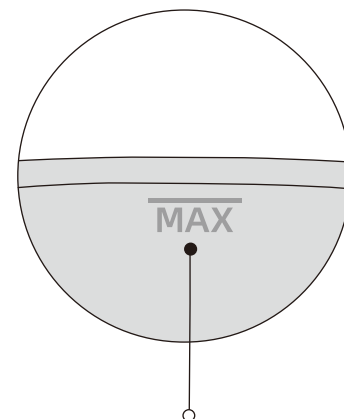
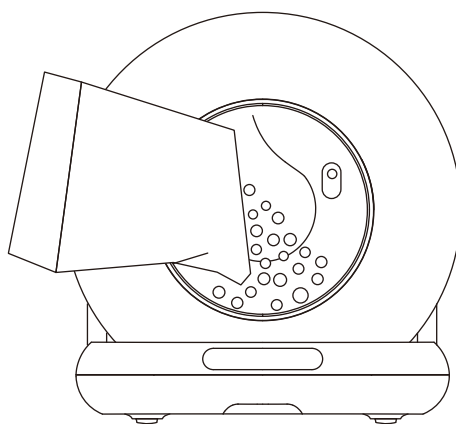
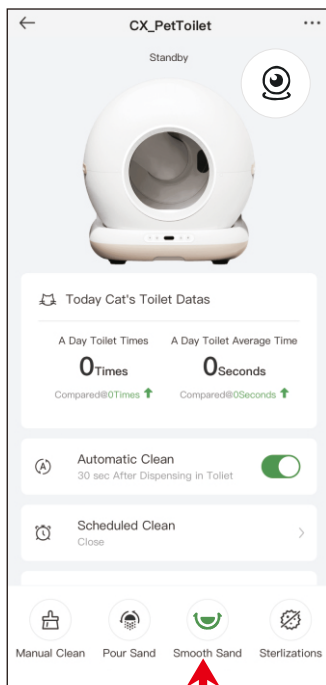

#### MAXI-Linie

Die Menge an Katzenstreu darf die MAXI-Markierung nicht überschreiten.

#### Hinweis:

1. Dieses Gerät verfügt über eine Schutzfunktion während des Betriebs. Während der Reinigung stoppt es, sobald sich die Katze dem Eingang nähert oder die Katzentoilette ein Gewicht erkennt.
2. Achten Sie nach dem Befüllen der Katzentoilette mit Sand darauf, dass der Füllstand die MAXI-Markierung nicht überschreitet, um ein Überlaufen beim Einfüllen der Streu zu vermeiden.
3. Achten Sie beim Einfüllen darauf, dass die Streu gleichmäßig verteilt wird und sich keine Haufen in der Nähe des Eingangs bilden.
4. Sie können die Oberfläche der Streu mit der Taste „Smooth Sand“ (Glatte Streu) oder der Taste „Smooth Sand“ (Glatte Streu) in der App einstellen.

## 5.4 Sichere Sterilisationen:

1. Sterilisationen mit einer einzigen Taste: 30 Minuten Betriebsdauer und automatische Abschaltung.
2. Einstellung des Sterilisationsprogramms: Uhrzeit/Dauer.

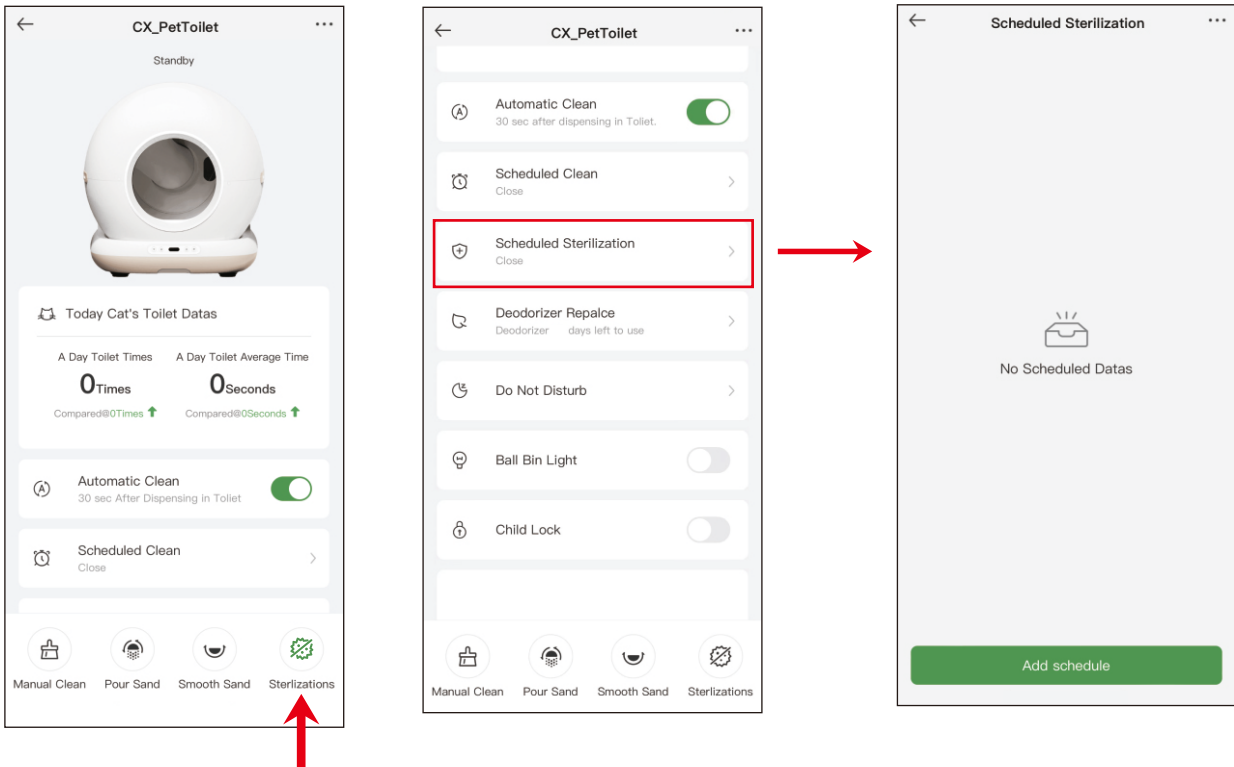

### Hinweis:

1. Aktivieren Sie die UV-Sterilisationsfunktion, sie schaltet sich nach etwa 30 Minuten Sterilisation automatisch aus.
2. Sie schaltet sich automatisch aus, sobald die Katze den Käfig betritt, und schaltet sich wieder ein, sobald sie ihn verlässt.

## 5.5 Automatische Reinigung:

Klicken Sie auf „Automatische Reinigung“ auf der Schaltfläche am Bedienfeld des Geräts oder in der App. Das Gerät erkennt automatisch Katzen, die das Haus betreten oder verlassen. (Es startet automatisch, nachdem das Gerät eingeschaltet wurde und die Selbstkontrolle durchgeführt wurde).

### Hinweis:

1. Wenn das Kätzchen weniger als ein Kilogramm wiegt oder trächtig ist, deaktivieren Sie bitte die automatische Reinigung in der App und wählen Sie dann entsprechend der tatsächlichen Situation „Manuelle Reinigung“.
2. Wenn Sie eine schnell klumpende Streu verwenden, können Sie in den Modus „Automatische Reinigung“ wechseln und die „Verzögerung für die Kotentfernung“ einstellen. Das Gerät wartet dann eine bestimmte Zeit, nachdem das Tier sein Geschäft in der Toilette verrichtet hat, z. B. 1 Minute, um die Streu so schnell wie möglich zu reinigen und Gerüche zu reduzieren.
3. Wenn die Katze länger als 10 Sekunden in der Katzentoilette bleibt, wird dies als unangemessenes Verhalten gewertet.
4. Wenn die Schaltfläche in der App vorübergehend nicht mit den Schaltflächen auf dem Bedienfeld gesteuert und synchronisiert werden kann, überprüfen Sie bitte den Netzwerkstatus oder konfigurieren Sie das Netzwerk neu, oder klicken Sie auf die Schaltflächen in der App und wiederholen Sie den Vorgang ein- oder zweimal.

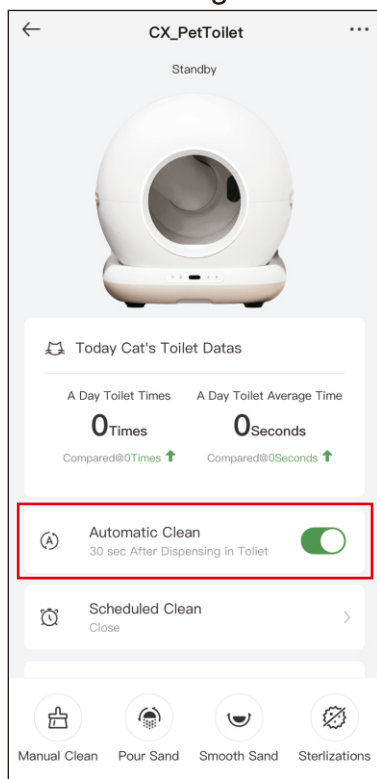

## 5.6 Reinigungsplan:

Erstellen Sie einen Reinigungsplan entsprechend den Anforderungen. Tägliche Routinereinigung.

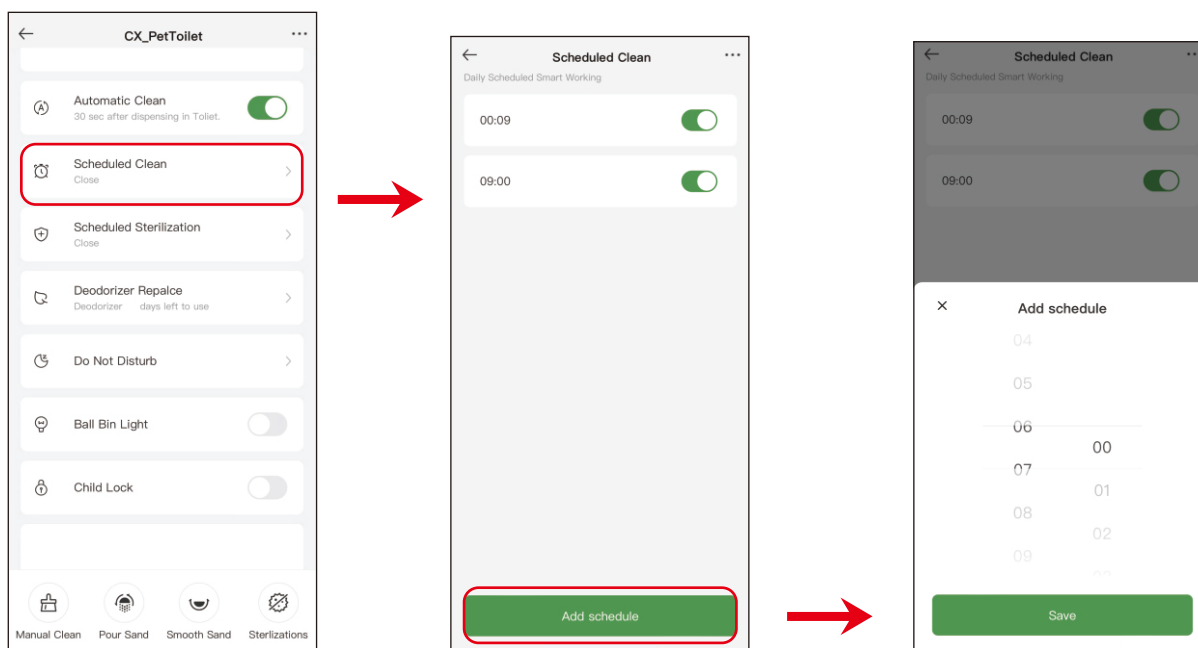

### Hinweis:

Bei Überschneidung mit dem Modus „Nicht stören“ führt das Gerät eine Reinigung (ohne Sterilisation) durch und kehrt anschließend in den Modus „Nicht stören“ zurück.

### 5.7 Austausch des Lufterfrischers:

Um zu überprüfen, wie lange der Lufterfrischer bereits verwendet wird und wie lange er noch wirksam ist.

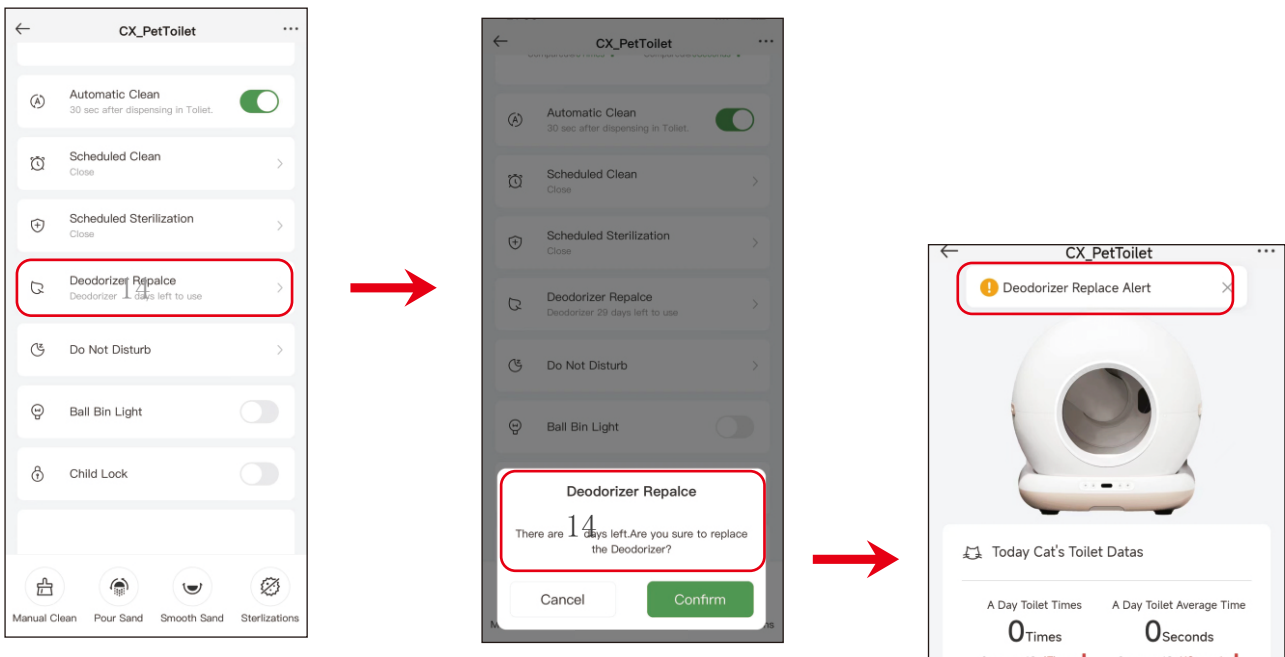

### 5.8 Standby-Modus:

Wenn die Katzentoilette im Schlafzimmer steht, können Sie in der App die Funktion „Bitte nicht stören“ aktivieren, damit die nächtliche Aktivierung Ihren Schlaf nicht stört.

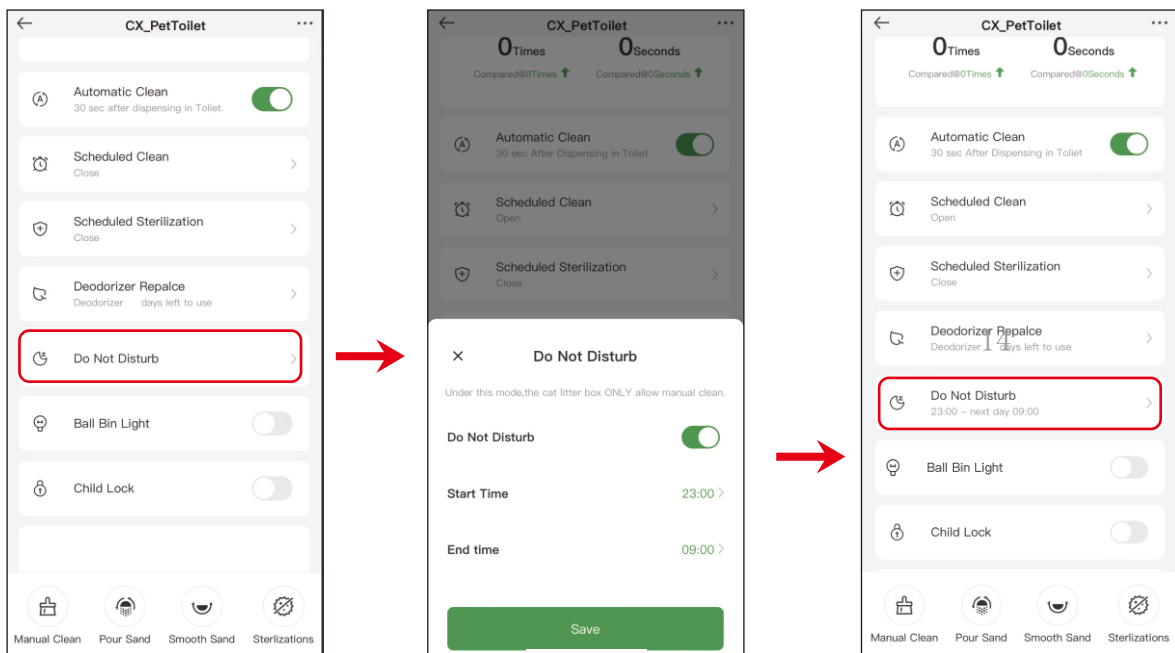

### Hinweis:

Im Modus „Nicht stören“ wird nur die manuelle Bedienung der Tasten unterstützt.

## 5.9 Beleuchtung des Ballbehälters und Kindersicherung:

1. Klicken Sie in der App auf „Kindersicherung“, um diese zu aktivieren oder zu deaktivieren. Sie können auch 5 Sekunden lang auf „Sand einfüllen“ drücken, um die Kindersicherung zu entriegeln.
2. Beleuchtung des Ballbehälters: Sie können das Licht einschalten, um nachts den Inhalt des Ballbehälters zu überprüfen.

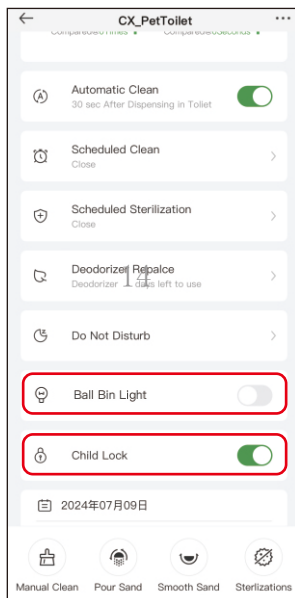

### Hinweis:

Der Kindersicherungsmodus gilt nur für die Tasten auf der Vorderseite des Geräts.

## 5.10 Statistiken zu Toiletten:

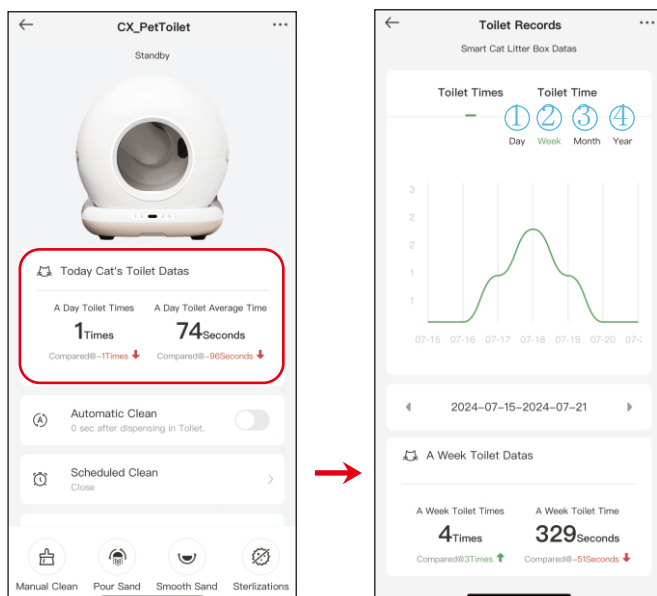

1. Tag: Zeigen Sie die Toilettenstatistiken für die 24 Stunden eines Tages an.
2. Woche: Zeigen Sie die Toilettenstatistiken für eine Woche an.
3. Monat: Zeigen Sie die Toilettenstatistiken für jeden Tag eines Monats an.
4. Jahr: Zeigen Sie die Toilettenstatistiken für jeden Monat eines Jahres an.

## VI Müllbeutel austauschen

Wenn die Anzeigen der WLAN-Taste ROT blinken oder die App die Meldung „Der Mülleimer ist voll“ anzeigt, müssen Sie den Müllbeutel wechseln.

1 Öffnen Sie den Deckel.

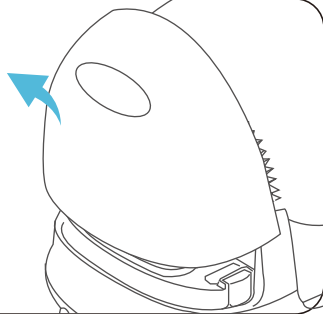

2 Entfernen Sie den Behälter und nehmen Sie das Deodorant heraus.

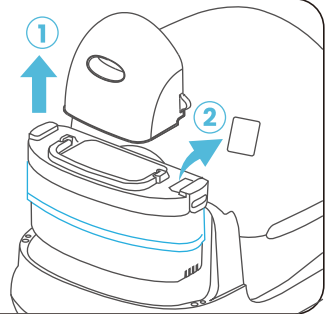

3 Öffnen Sie die beiden seitlichen Verschlüsse und entfernen Sie den Müllbeutel.

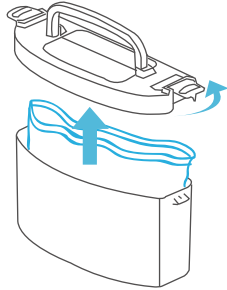

4 Durch einen neuen Beutel ersetzt.

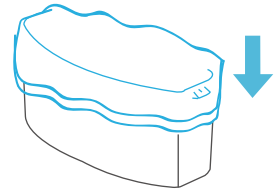

5 Befestigen Sie die obere Abdeckung.

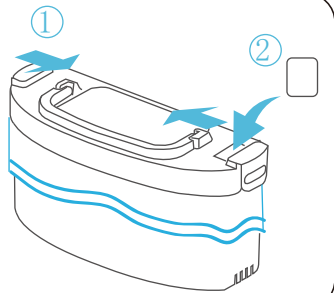

6 Setzen Sie den zusammengebauten Abfallbehälter wieder in das Hauptgerät ein (beachten Sie, dass der Abfallsack nach unten zeigen muss).

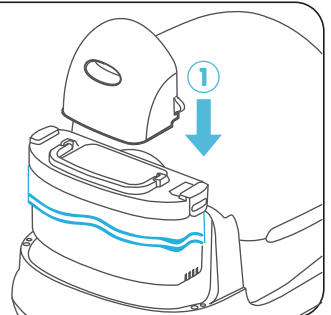

## 6. 2 Waschbehälter:

1  
Öffnen Sie  
den Deckel.

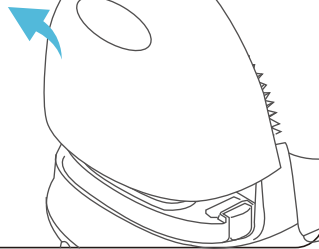

2  
Entfernen Sie  
den  
Abfallbehälter  
und ersetzen Sie  
den Abfallsack  
durch einen  
desodorierenden  
Sack.

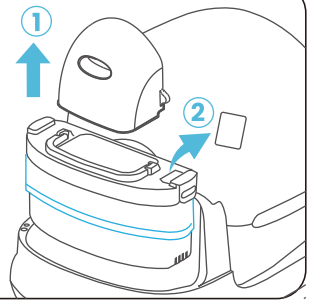

3  
Heben Sie  
die  
Halteung  
der Kugel an

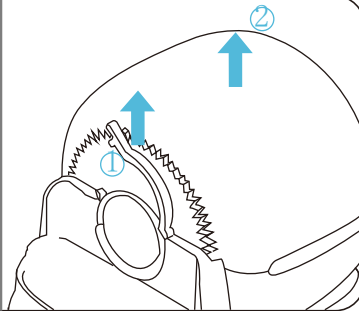

4  
Der Abfallbehälter  
und der  
Ballenbehälter  
können (mit  
Wasser) gereinigt  
werden.



5  
Der Kopf kann  
nicht gewaschen  
werden, sondern  
nur mit einem  
weichen Tuch  
gereinigt werden.

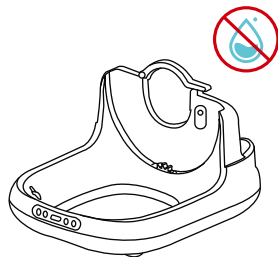

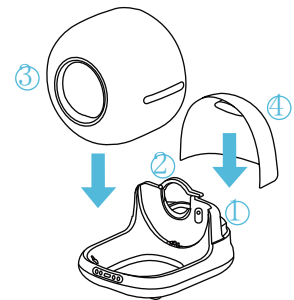

6  
Bringen Sie  
sie nach der  
Reinigung  
wieder in  
Ordnung.



### Hinweis:

1. Der Ballbehälter/Abfallbehälter einschließlich des hinteren Deckels ist abwaschbar. Der Sockel kann nur mit Wasser gereinigt werden.
2. Der Luffterfrischer kann 14 Tage lang verwendet werden. Die Nutzungsdauer können Sie in der App überprüfen.

## VII VERFAHREN ZUR SELBSTKONTROLLE VON FEHLERN

Symbol	Farbe	Status	Grund	Lösung
	Blau	Blinken	WiFi nicht verbunden	Halten Sie die WLAN-Taste 5 Sekunden lang gedrückt, um die Anwendung zu verbinden.
	Rot	Blinken	Voller Abfallbehälter oder Gegenstand blockiert den Zugang	Müllbeutel austauschen oder prüfen, ob ein Gegenstand blockiert.
		Stabil	Der Deckel des Mülleimers ist nicht richtig angebracht.	Setzen Sie den Deckel des Mülleimers richtig auf.
	Blau	Stabil	Fügen Sie unkalibrierte Einstreu hinzu, die Maschine stoppt den Betrieb.	Halten Sie die Taste „glatter Sand“ 5 Sekunden lang gedrückt oder warten Sie 5 Minuten. (Wenn Katzen hereinkommen, leuchtet dieses Symbol dauerhaft.)

## VIII FAQ

F: Warum stimmen die Gewichtsangaben der App nicht mit dem Gewicht meiner Katze überein?

A: Bitte überprüfen Sie, ob dies daran liegt, dass Ihr neugieriges Tier mit beiden Pfoten auf das Gerät zugreift.

F: Warum funktioniert das Produkt nicht und warum bleibt die WFi-Taste nach dem Austausch des Müllbeutels rot?

A: Wenn Sie den Müllbeutel austauschen, ragt der Rand über die Infrarot-Erfassungslinie hinaus. Der Müllbeutel muss ordentlich verstaut und ausgerichtet werden. Überprüfen Sie, ob sich Gegenstände im Mülleimer befinden, die dazu führen, dass dessen Oberkante zu hoch ist, sodass der Mülleimer über die Infrarot-Erfassungslinie hinausragt.

F: Warum ist das Gewicht des Tieres ungenau?

A: Es befindet sich keine Katzenstreu im Produkt. Halten Sie die Taste „Clean“ 5 Sekunden lang gedrückt, um das Gewicht des Produkts zu kalibrieren (dieser Vorgang muss ohne Katzenstreu durchgeführt werden. Es wird empfohlen, diesen Vorgang nicht ohne besonderen Grund durchzuführen).

F: Warum leuchtet die Taste „Smoothing“ blau, wenn ich die Katzenstreu austausche oder Tiere in den Mülleimer steigen?

A: Weil das Wiege-Modul die Anwesenheit von Katzenstreu oder den Zugang von Haustieren zum Ballenbehälter erkennt:

Da das Wiege-Modul die Anwesenheit eines Objekts erkennen kann, können Sie zum Nachfüllen von Katzenstreu entweder 5 Sekunden lang gedrückt halten, um zu kalibrieren, oder 5 Minuten warten. Wenn Haustiere eintreten, ist dies kein Problem.

F: Warum stoppt das Gerät nicht sofort, wenn ein Tier die Cat Toilet-Kugel betritt?

A: Die Gewichtssensoren benötigen 1 bis 2 Sekunden, um die Situation zu beurteilen. Keine Sorge, das Gerät wurde gemäß Sicherheitsstandards entwickelt, die ein Einklemmen der Katze verhindern. Es besteht also keine Gefahr, wenn das Tier in die Kugel eintritt und sich das Abschalten um 1 bis 2 Sekunden verzögert.

F: Warum wird die Streu während des Streuausbringvorgangs nicht vollständig gereinigt?

A: Aufgrund der mehreren Streuschichten im Katzenklo empfehlen wir aufgrund unserer Erfahrung zwei Streufüllungen, um eine vollständige Reinigung zu erreichen.

F: Warum kann ich das Gewicht meiner Katze nicht herunterladen, sobald sie das Katzenklo betritt?

A: Nein, denn wenn das Tier die Katzentoilette betritt, sind die erfassten Gewichtssensoren noch nicht stabilisiert, und die Daten können erst heruntergeladen werden, wenn sich das Gewicht stabilisiert hat. Das System des Geräts benötigt etwa 10 Sekunden, um die Daten auszuwerten und an die App zu senden.

## IX PARAMETER UND SPEZIFIKATIONEN

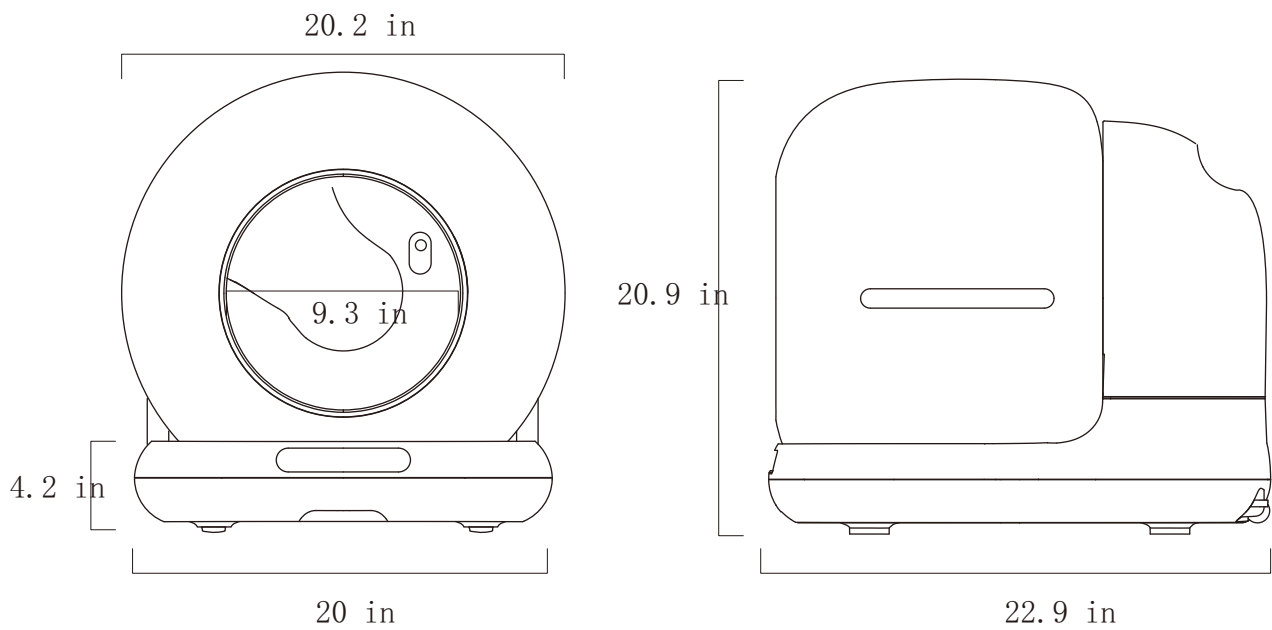

Produktname: Intelligente  
Katzentoilette

Nennspannung: 12 V DC

Produktmodell Cb002

Nennleistung  $\leq 24W$

Gesamtabmessungen  
des Geräts  
513,4 (B) × 581,9 (T) ×  
530 (H) mm

Empfohlene Tierart  
Katze

## FCC-Warnhinweis

Dieses Gerät entspricht Teil 15 der FCC-Bestimmungen. Der Betrieb unterliegt den folgenden zwei Bedingungen:

(1) Dieses Gerät darf keine schädlichen Störungen verursachen, und (2) dieses Gerät muss alle empfangenen Störungen akzeptieren, einschließlich Störungen, die zu unerwünschtem Betrieb führen können.

HINWEIS 1: Dieses Gerät wurde getestet und entspricht den Grenzwerten für digitale Geräte der Klasse B gemäß Teil 15 der FCC-Bestimmungen. Diese Grenzwerte sollen einen angemessenen Schutz gegen schädliche Störungen in Wohngebieten gewährleisten.

Dieses Gerät erzeugt, verwendet und kann Hochfrequenzenergie ausstrahlen und kann, wenn es nicht gemäß den Anweisungen installiert und verwendet wird, Störungen im Funkverkehr verursachen. Es kann jedoch nicht garantiert werden, dass in einer bestimmten Installation keine Störungen auftreten. Wenn dieses Gerät Störungen des Radio- oder Fernsehempfangs verursacht, was durch Aus- und Einschalten des Geräts festgestellt werden kann, wird dem Benutzer empfohlen, die Störungen durch eine oder mehrere der folgenden Maßnahmen zu beheben:

- Richten Sie die Empfangsantenne neu aus oder versetzen Sie sie.
- Vergrößern Sie den Abstand zwischen dem Gerät und dem Empfänger.
- Schließen Sie das Gerät an eine Steckdose an, die zu einem anderen Stromkreis gehört als der, an den der Empfänger angeschlossen ist.
- Wenden Sie sich an den Händler oder einen erfahrenen Radio-/Fernsehtechniker, um Hilfe zu erhalten.

HINWEIS 2: Änderungen an diesem Gerät, die ohne ausdrückliche Genehmigung der für die Konformität verantwortlichen Stelle vorgenommen werden, können zum Erlöschen der Betriebserlaubnis für das Gerät führen.

### Erklärung zur Hochfrequenzbelastung

Um die FCC-Richtlinien zur Hochfrequenzbelastung einzuhalten, muss dieses Gerät mit einem Mindestabstand von 20 cm zwischen dem Strahler und Ihrem Körper installiert und betrieben werden. Dieses Gerät und seine Antenne(n) dürfen nicht am selben Ort aufgestellt oder zusammen mit einer anderen Antenne oder einem anderen Sender betrieben werden.

**Precauzioni:**

1. Installare e utilizzare questo dispositivo seguendo rigorosamente le istruzioni.
2. Utilizzarlo in un ambiente interno, non esporlo alla luce solare diretta e tenerlo lontano da qualsiasi fonte di incendio.
3. Posizionare il dispositivo su una superficie piana e rigida e non appoggiarvi alcun oggetto sopra.
4. Non trascinarlo né posizionarlo con forza per evitare di danneggiare il dispositivo.
5. I gattini di peso inferiore a 1 kg e le gatte in allattamento non devono utilizzare la modalità di pulizia automatica del dispositivo.
6. È severamente vietato bagnare o immergere la parte principale di questo apparecchio.
7. Scollegare il cavo di alimentazione quando si sposta, si pulisce l'apparecchio o non lo si utilizza per un periodo prolungato.
8. Utilizzare l'adattatore di corrente originale per evitare danni all'apparecchio o possibili rischi per la sicurezza.
9. Se i bambini utilizzano questo apparecchio, assicurarsi che lo facciano sotto la supervisione di un adulto.
10. Eseguire la manutenzione sotto la supervisione di professionisti per evitare qualsiasi tipo di danno.
11. In caso di problemi con l'uso del prodotto, contattare il servizio clienti.
12. Leggere attentamente questo manuale prima di utilizzare il prodotto. Una volta installato e utilizzato il dispositivo, si ritiene che l'utente abbia letto attentamente e accettato le seguenti istruzioni di sicurezza.
13. Se il prodotto non funziona correttamente a causa di altre condizioni sconosciute e non si ha il tempo di consultare le istruzioni, riavviare l'alimentazione.

## I ELENCO DEI PRODOTTI

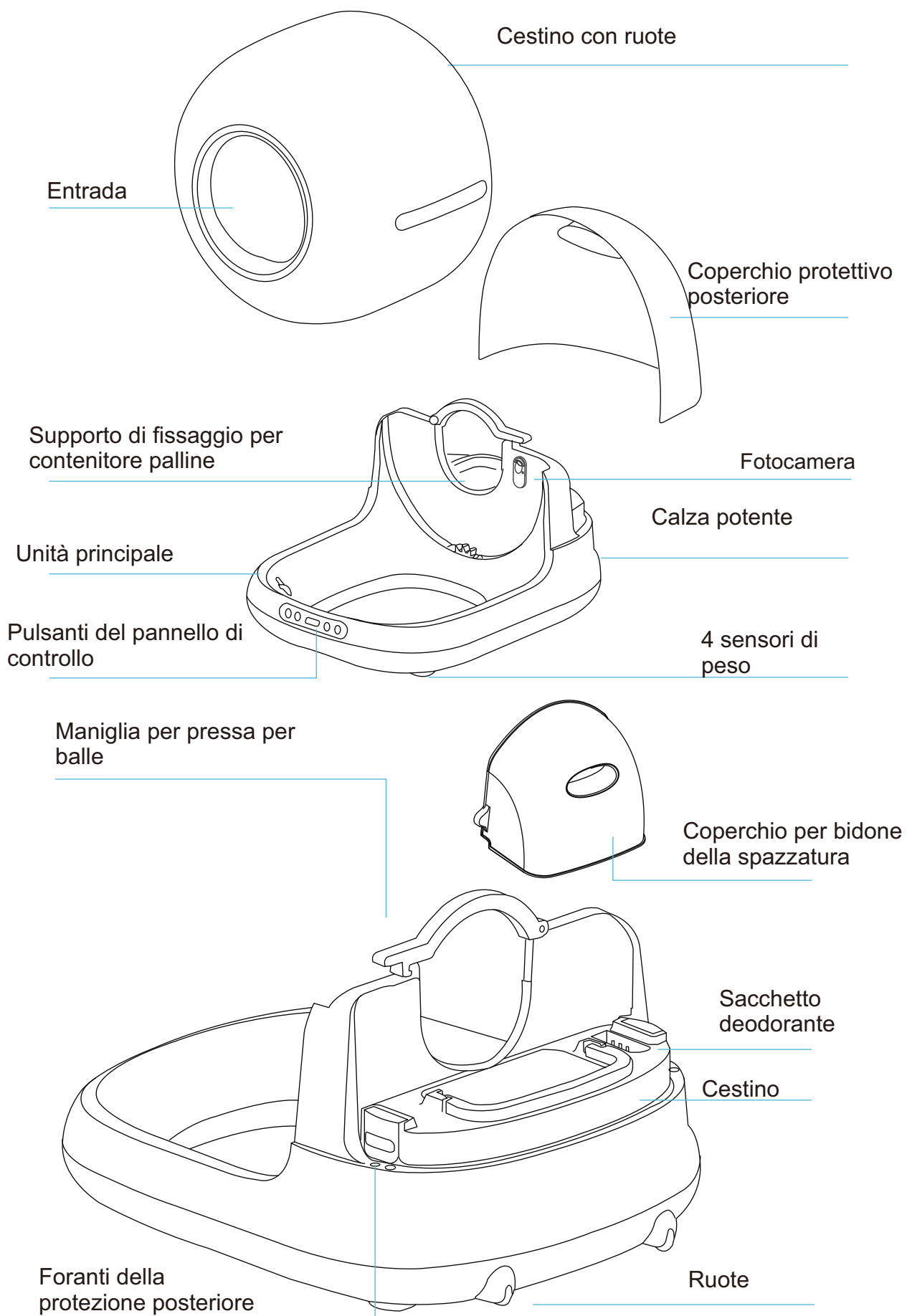

## 1.2 Accessori (nel vassoio portaoggetti):

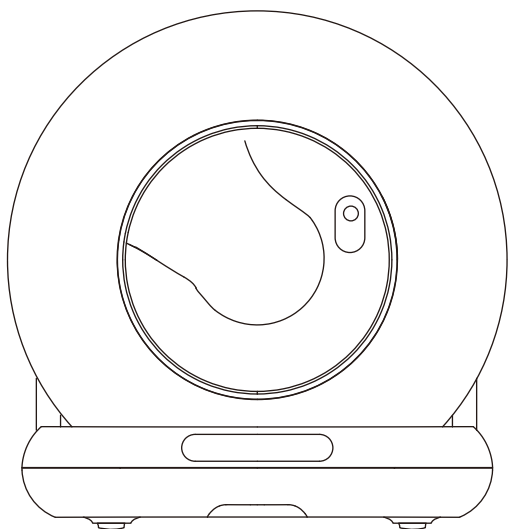

Prodotto

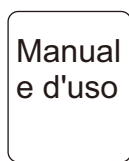

Manuale  
d'uso

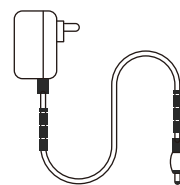

Adattatore



Deodorante

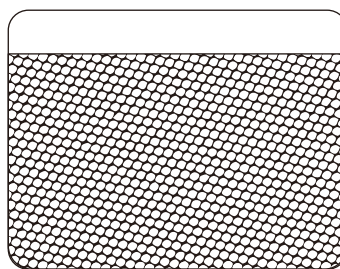

Tappeto di controllo della  
sabbia



Sacco della  
spazzatura

### Nota:

Seguire le istruzioni di installazione, comprese quelle relative ai sacchetti della spazzatura e al deodorante.

## II ISTRUZIONI PER IL PRIMO UTILIZZO

### 2.1 Aprire la confezione:

- ① Aprire la confezione e rimuovere le protezioni in cotone da entrambi i lati.
- ② Rimuovere il sacchetto in PE e il prodotto.
- ③ Rimuovere tutti i nastri adesivi senza lasciare segni sul prodotto.



2.2 Posizionare la macchina su una superficie solida e piana. Assicurarsi che il contenitore delle palline e il cestino (compreso il sacchetto della spazzatura) siano installati correttamente, quindi posizionare il coperchio protettivo.

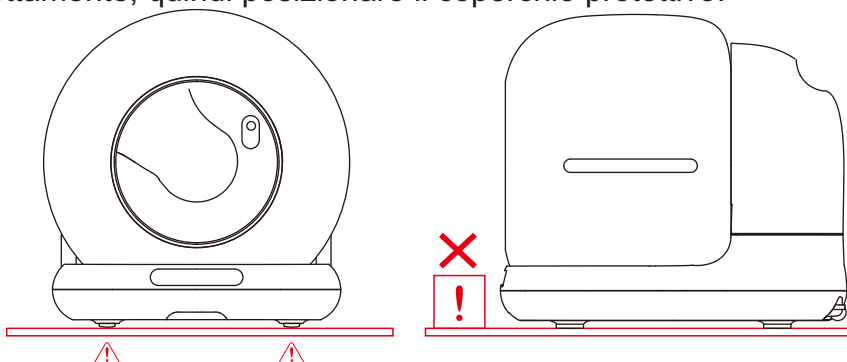

2.3 Accendere il dispositivo ed eseguire un test automatico. Se il test automatico ha esito positivo, nessun indicatore si accenderà.

2.4 Riempire senza superare la linea "Max Line". Tenere premuto  per 5 secondi per calibrare.

2.5 Tenere premuto il pulsante WiFi  per 5 secondi per collegare l'applicazione.

## 2.6 Fasi di installazione:

1. Posizionare il sacchetto per i rifiuti nel contenitore e montarlo correttamente prima di posizionarlo sulla base del prodotto.
2. Inserire il blocco deodorante.
3. Posizionare il contenitore delle palline nella posizione designata e abbassare la maniglia di bloccaggio.
4. Posizionare il coperchio del vano rifiuti sul sacchetto.
5. Posizionare il coperchio di protezione posteriore.

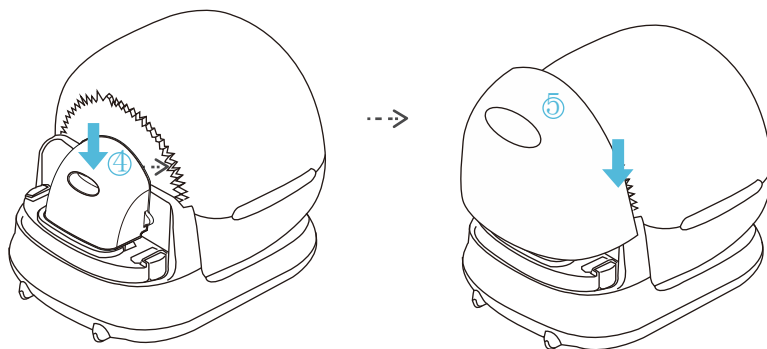

## 2.7 Utilizzo:

2.7.1 Accendere l'apparecchio, l'autocontrollo richiederà un po' di tempo.

2.7.2 Dopo l'autocontrollo, l'apparecchio passerà automaticamente alla modalità di rilevamento intelligente, non è necessario modificare il programma.

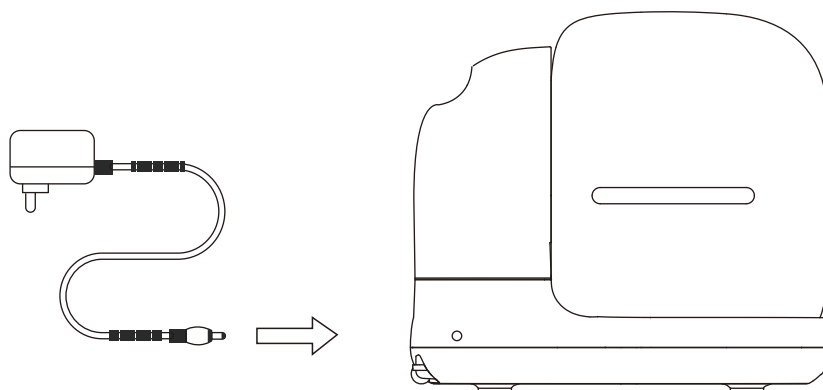

### Nota:

× Non sollevare né spostare il prodotto dopo averlo acceso (ciò comprometterebbe la calibrazione del peso nel programma di ripristino).

1. Durante il processo di cancellazione, tutti i tasti sono disattivati. Se è necessario eseguire altre operazioni, attendere il completamento del processo di cancellazione.

## 2.8 Riempimento con sabbia:

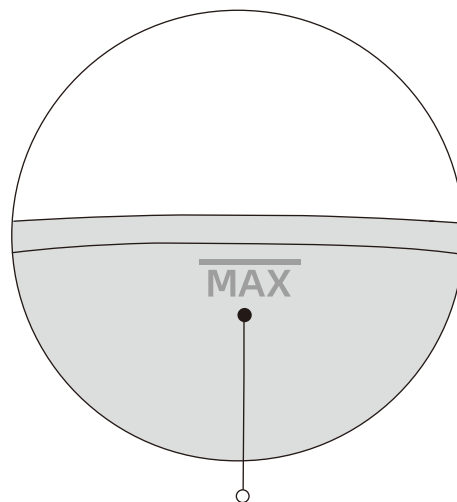
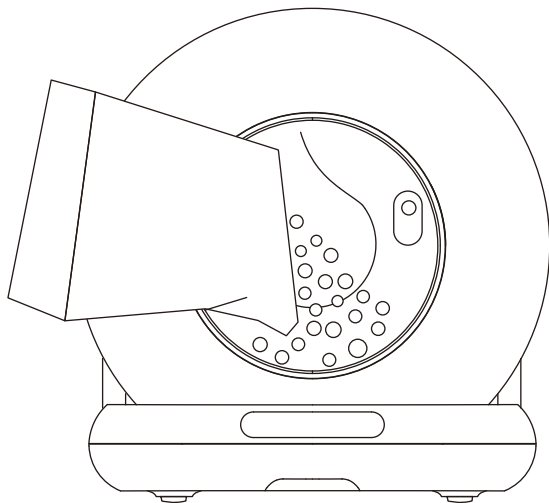

Assicurarsi che la lettiera non superi la linea "MAX".  
(La quantità di sabbia può essere regolata in base alla situazione reale.)



### Linea MAX

La quantità di lettiera per gatti non deve superare la linea MAX.



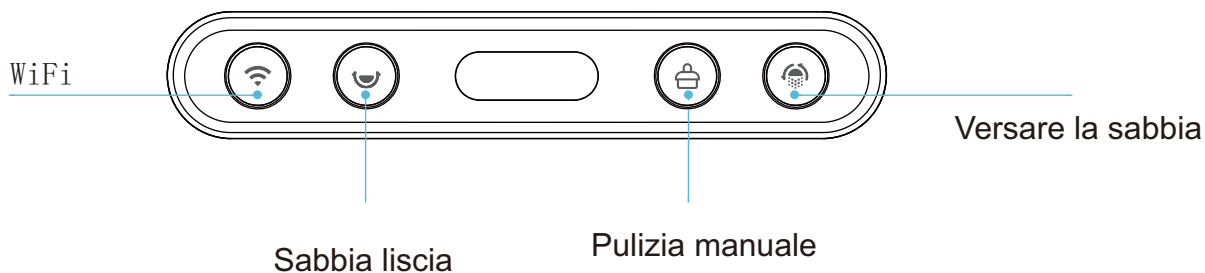

### Nota:

Dopo aver aggiunto la lettiera per gatti, il pulsante "smooth"  si illumina di blu per circa 10 secondi. Premere il pulsante "smooth"  e tenerlo premuto per cinque secondi per calibrare il dispositivo. In alternativa, il dispositivo si calibrerà automaticamente dopo cinque minuti.





## III PRESENTAZIONE DEL PANNELLO DI CONTROLLO



## Pulsanti

Pulsante	Icona	Metodo	Descrizione
WiFi		Tenere premuto per 5 secondi	Reimposta le informazioni sul prodotto e avvia il processo di connessione all'applicazione.
SmoothSand		Premere una volta	Supporto corto, modalità livellamento ON
		Tenere premuto per 5 secondi	Supporto corto, modalità livellamento OFF
Pulizia manuale		Premere una volta	Supporto corto, modalità pulizia ON Premere nuovamente brevemente, OFF Modalità pulizia
		Tenere premuto per 5 secondi	La lettiera può essere calibrata senza lettiera per gatti.
Versare la sabbia		Premere una volta	Supporto corto, modalità colata su sabbia attivata Premere nuovamente brevemente, OFF Modalità di erogazione della sabbia
		Tenere premuto per 5 secondi	OFF Blocco bambini

## Indicatori

Pulsante	Icona	Colore	Stato dell'indicatore	Descrizione
Reimpostazione/connessione e WiFi		Blu	Lampeggiante	Il WiFi non è connesso e si spegnerà automaticamente dopo una connessione riuscita.
		Rosso	Lampeggiante	Il cestino è pieno o i sensori a infrarossi del cestino rilevano la presenza di oggetti.
			Sempre acceso	Protezioni degli ingranaggi non in posizione.
		Verde	Lampeggiante	Sovracorrente del motore.
Lisciatura della lettiera per gatti		Verde	Sempre acceso	Premere brevemente, iniziare a lavorare, una volta terminato, la spia si spegnerà.
		Rosso	Sempre acceso	Quando viene rilevata un'anomalia durante il funzionamento, il prodotto viene sospeso.
Pellet		Verde	Sempre acceso	Premere brevemente per avviare il funzionamento. Una volta terminato, la spia si spegnerà.
		Rosso	Sempre acceso	Quando viene rilevata un'anomalia durante il funzionamento, il prodotto viene sospeso.
Sabbia invertita		Verde	Sempre acceso	Premere brevemente, iniziare a lavorare, una volta completato, la luce si spegnerà.
		Rosso	Sempre acceso	Quando viene rilevata un'anomalia durante il funzionamento, il prodotto viene sospeso.

## IV Connessioni APP

### 4.1 Utenti stranieri:

1. È possibile scaricare “Smart life” o “Tuya smart” dall'App Store e da Google Play.
2. È anche possibile scansionare i due codici QR riportati di seguito.



Vita intelligente



Tuya intelligente

### 4.2 Rete:

- 4.2.1 Verificare che il telefono sia connesso al WiFi 2.4G o 5G, quindi attivare il Bluetooth e la localizzazione.

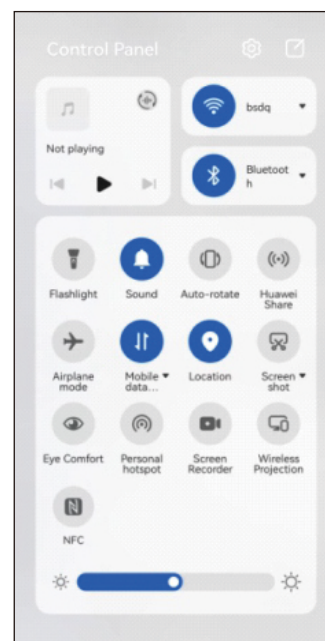

- 4.2.2 Premere “WiFi”  per 5 secondi, la spia blu WiFi inizia a lampeggiare, il dispositivo è pronto per le connessioni di rete.

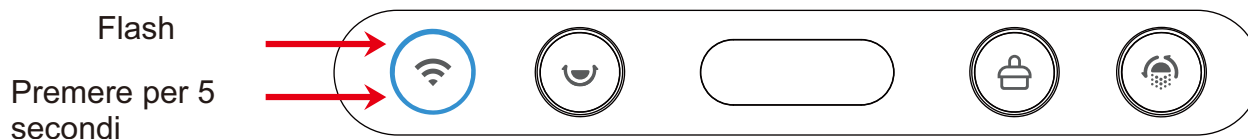

4.2.3 Apri l'applicazione sul tuo telefono per aggiungere un dispositivo tramite Bluetooth o Wi-Fi.

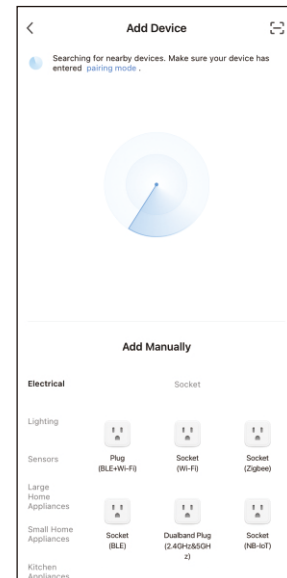
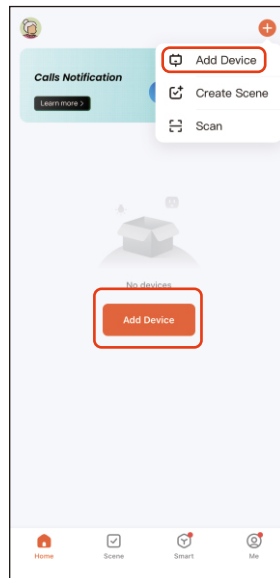

4.2.4 Se il telefono è acceso e il Bluetooth è attivato, il dispositivo per lettiera per gatti passerà alla modalità di accoppiamento. È sufficiente cliccare per accedervi.

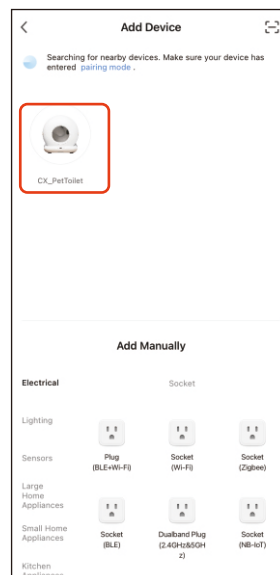

4.2.5 Dopo aver inserito il codice WiFi, continua premendo "Avanti" e attendi che la connessione venga stabilita.

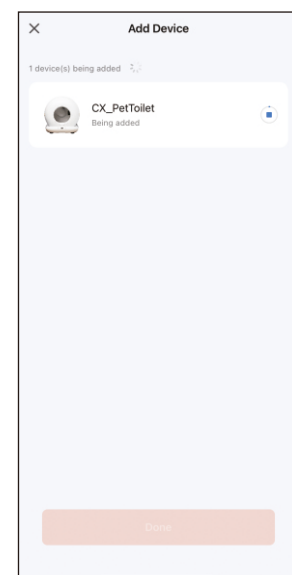
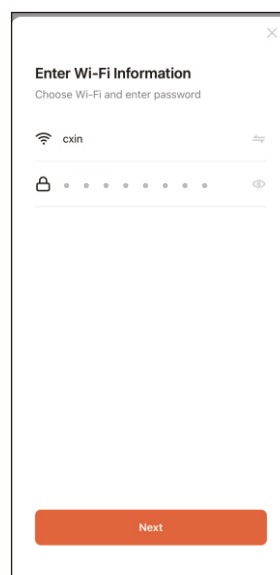

#### 4.2.6 Accedi all'applicazione dopo aver effettuato il login.

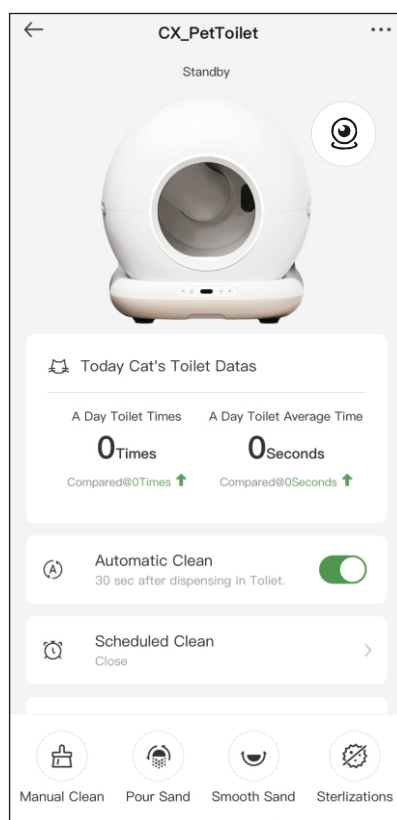
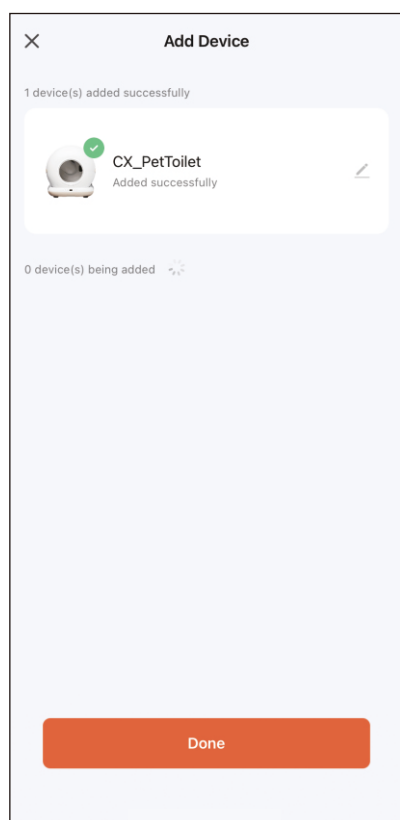

#### **Avviso:**

Se la configurazione di rete non riesce o viene visualizzato un messaggio di timeout, verificare le seguenti possibilità:

1. Se WiFi, Bluetooth e interruttore di localizzazione sono abilitati contemporaneamente.
2. Se l'indicatore WiFi sul pannello lampeggia durante la configurazione di rete.
3. Se la rete WiFi di casa è difettosa o non funzionante, verificare se altri dispositivi possono utilizzare normalmente la rete.
4. Se la password WiFi è corretta.
5. Verificare se il segnale WiFi è troppo debole, spostare l'apparecchio vicino a un router e ricollegarlo.
6. Il router è collegato a molti dispositivi wireless, causando conflitti di indirizzi IP.

## V ISTRUZIONI PER L'USO

### 5.1 Pulizia:

Fare clic su “Pulizia manuale” sul pannello o sull'icona “Pulizia manuale” nell'applicazione per avviare la pulizia.

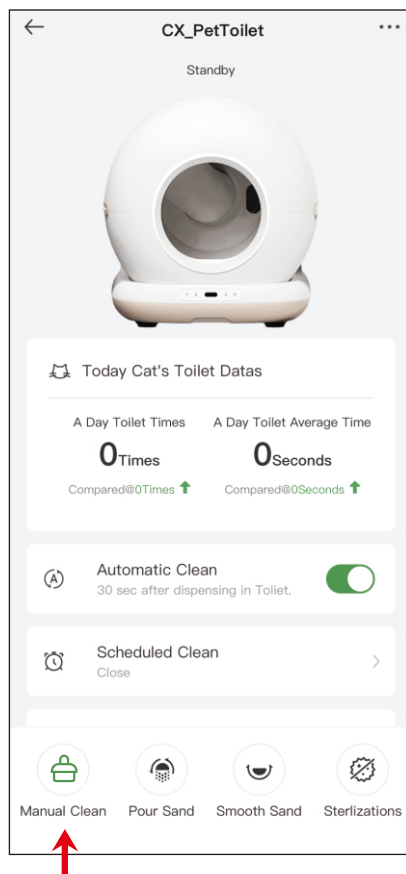

### Nota:

1. Durante il processo di pulizia, non è possibile utilizzare altre funzioni; è necessario attendere il completamento del processo di pulizia.
2. Durante la pulizia, è possibile annullarla premendo brevemente il pulsante “pulizia manuale”.

## 5.2 Sostituire i rifiuti:

1. Sostituire il sacchetto della spazzatura con uno vuoto (per evitare che quello originale sia già pieno di rifiuti);
2. Assicurarsi che la sabbia residua sia quasi esaurita (per evitare fuoriuscite durante il versamento della sabbia).
3. Premere il pulsante “Sand Pour” (Versare la sabbia) e attendere che la macchina elimini i rifiuti rimanenti.
4. Sostituire nuovamente il sacchetto della spazzatura con uno vuoto dopo aver eliminato la sabbia.

### Nota:

1. Alla voce “Versare sabbia” per pulire e sostituire il filtro, se avete già eseguito un'operazione errata o avete dimenticato di sostituire il sacchetto, potete cliccare immediatamente su “Versare sabbia”.
2. Quando il cestino è pieno, il pulsante WiFi si illumina di rosso e lampeggia, e l'applicazione vi invia un messaggio di promemoria.

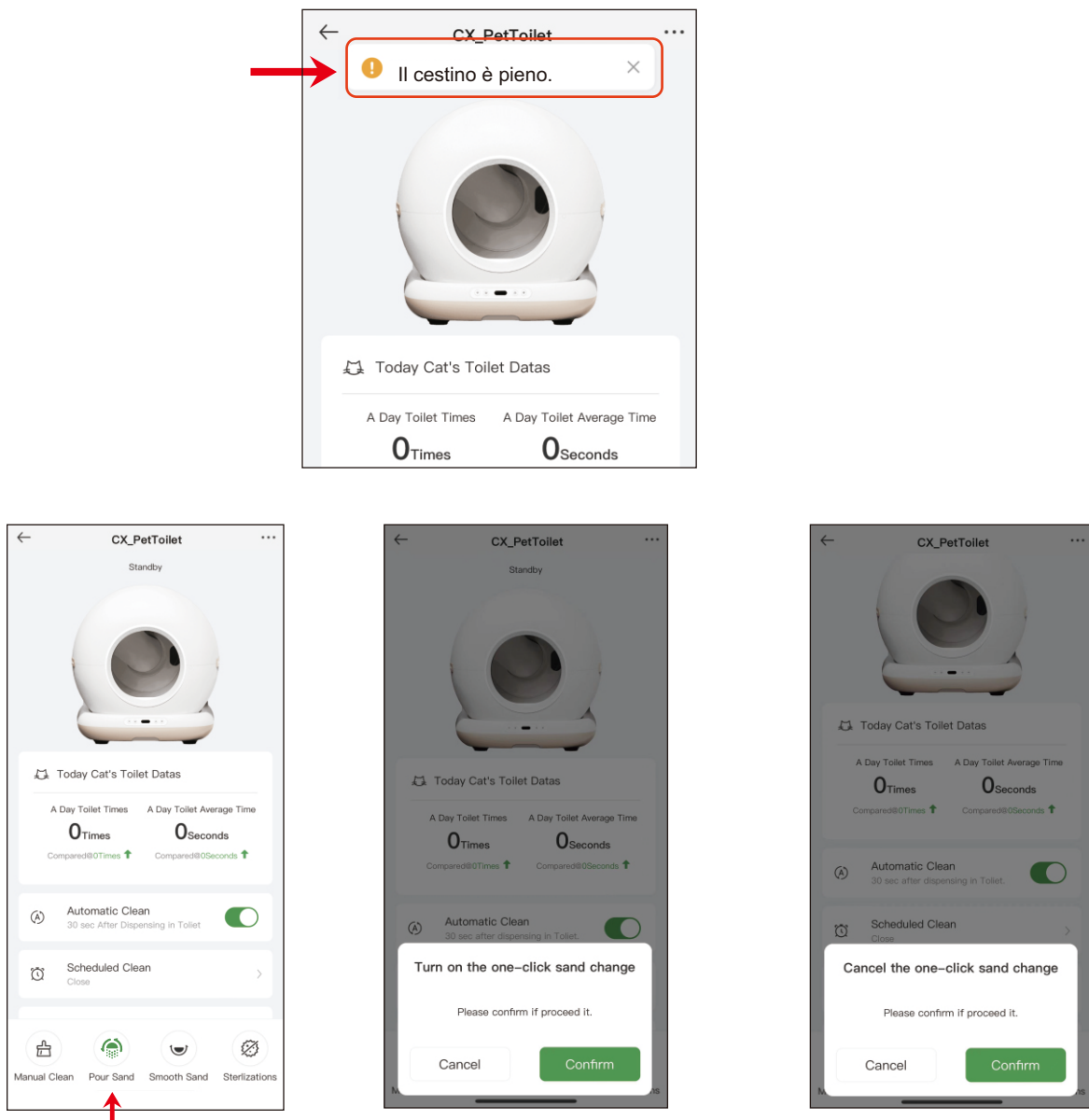

### 5.3 Aggiungere lettiera per gatti:

Dopo aver riempito la lettiera per gatti, l'indicatore "Smooth Sand" (Sabbia liscia) rimarrà blu per circa 10 secondi. Premere e tenere premuto il pulsante "Smooth Sand" per cinque secondi per calibrare, oppure attendere cinque minuti affinché la calibrazione venga eseguita.

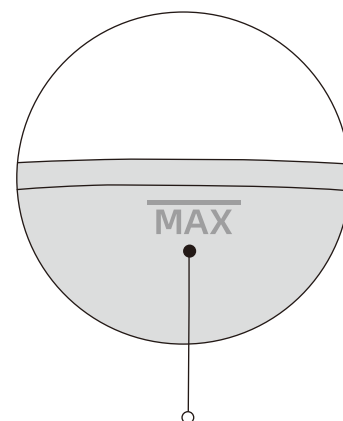
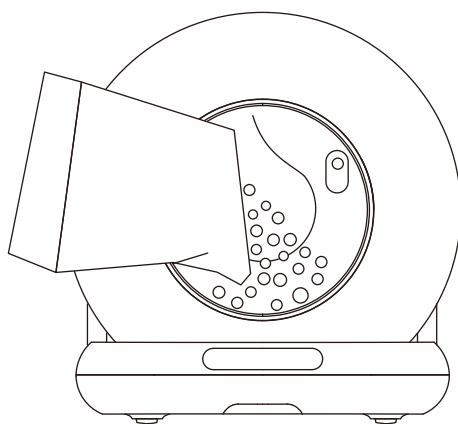
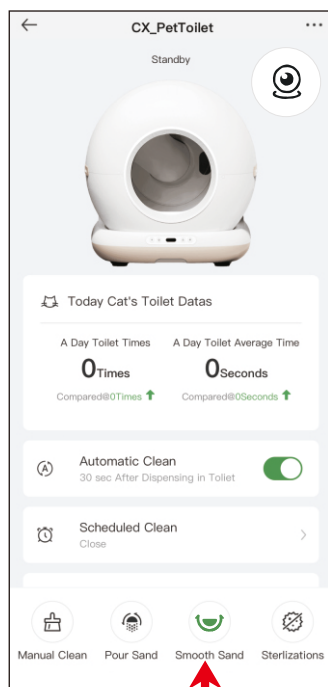

#### Linea MAXI

La quantità di lettiera per gatti non deve superare la linea MAXI.

#### Nota:

1. Questo dispositivo è dotato di una funzione di protezione durante il funzionamento. Durante la pulizia, si spegne non appena il gatto si avvicina all'ingresso o la lettiera rileva un peso.
2. Dopo aver riempito il contenitore con la sabbia, assicurarsi che il livello non superi la linea MAX per evitare fuoriuscite durante il versamento della lettiera.
3. Assicurarsi che la lettiera sia distribuita uniformemente durante il versamento, evitando accumuli vicino all'ingresso.
4. È possibile regolare la superficie della lettiera utilizzando il pulsante "Smooth Sand" (Sabbia liscia) o il pulsante "Smooth Sand" (Sabbia liscia) nell'applicazione.

## 5.4 Sterilizzazioni sicure:

1. Sterilizzazioni con un solo tasto: 30 minuti di funzionamento e spegnimento automatico.
2. Impostazione del programma di sterilizzazione: ora/durata.

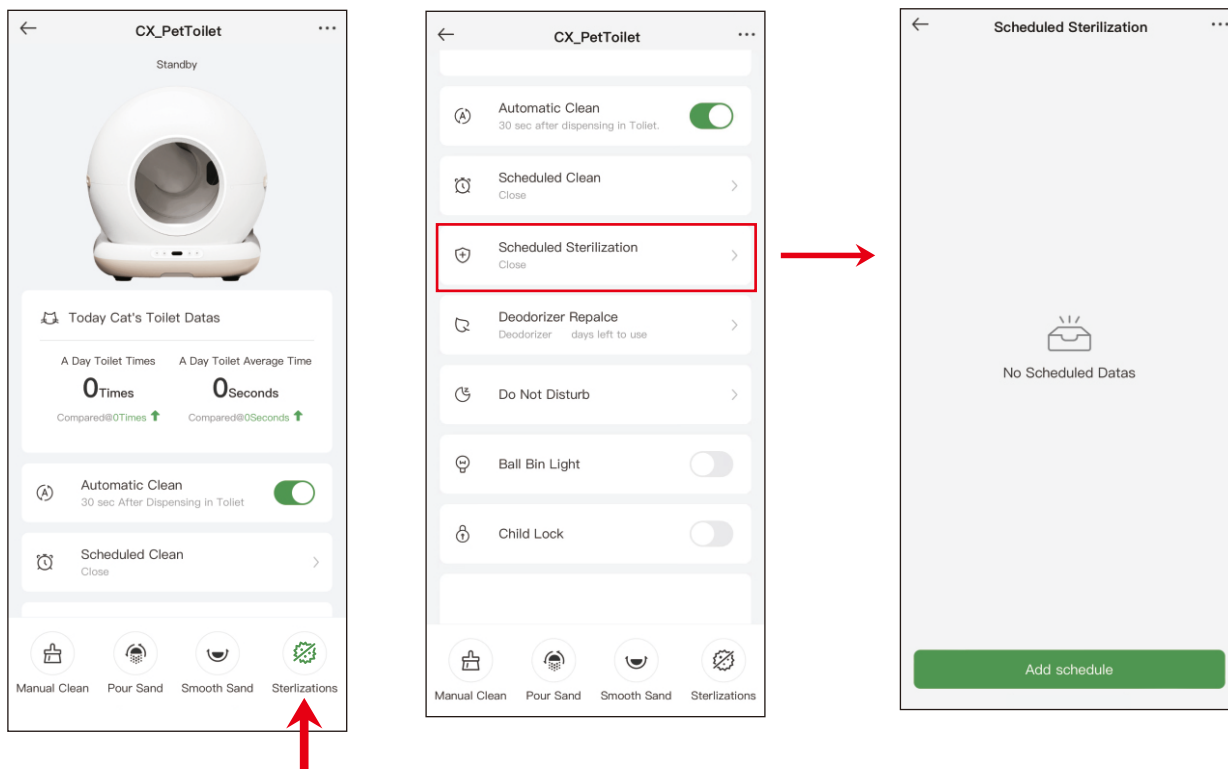

### Nota:

1. Attivare la funzione di sterilizzazione UV, che si spegnerà automaticamente dopo circa 30 minuti di sterilizzazione.
2. Si spegnerà automaticamente non appena il gatto entrerà nella gabbia e si riaccenderà non appena ne uscirà.

## 5.5 Pulizia automatica:

Fare clic su “Pulizia automatica” sul pulsante del pannello dell'apparecchio o nell'applicazione. L'apparecchio rileverà automaticamente i gatti che entrano ed escono. (Si avvierà automaticamente dopo l'accensione e l'autocontrollo dell'apparecchio).

### Nota:

1. Se il gattino pesa meno di un chilo o è in gravidanza, disattivare la pulizia automatica nell'applicazione, quindi selezionare “Pulizia manuale” in base alla situazione reale.
2. Se si utilizza una lettiera che si agglomera rapidamente, è possibile passare alla modalità “Pulizia automatica” e inserire il “Tempo di raccolta degli escrementi”, quindi il dispositivo attenderà un certo tempo dopo che l'animale ha fatto i suoi bisogni nella toilette, ad esempio 1 minuto, al fine di pulire la lettiera il più rapidamente possibile e ridurre gli odori.
3. Se il gatto rimane nella lettiera per più di 10 secondi, il suo comportamento viene considerato inappropriato.
4. Se il pulsante dell'applicazione non può essere controllato e sincronizzato con i pulsanti del pannello temporaneamente, controllare lo stato della rete o riconfigurare la rete, oppure fare clic sui pulsanti dell'applicazione e ripetere una o due volte.

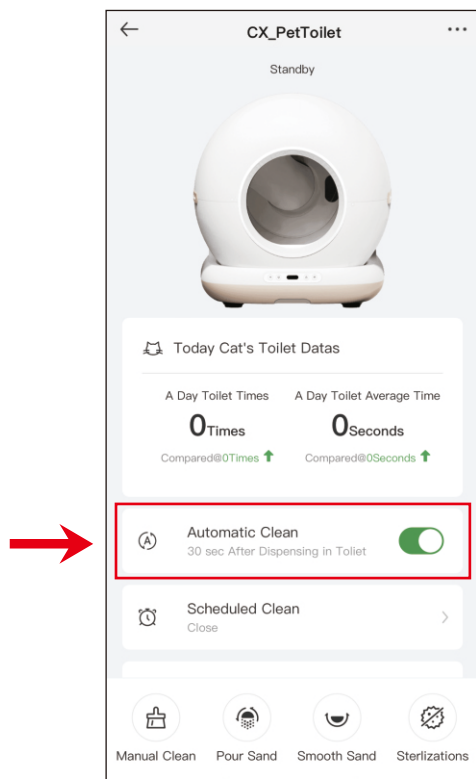

## 5.6 Pulizie programmate:

Stabilire un programma di pulizie in base alle esigenze. Pulizie quotidiane di routine.

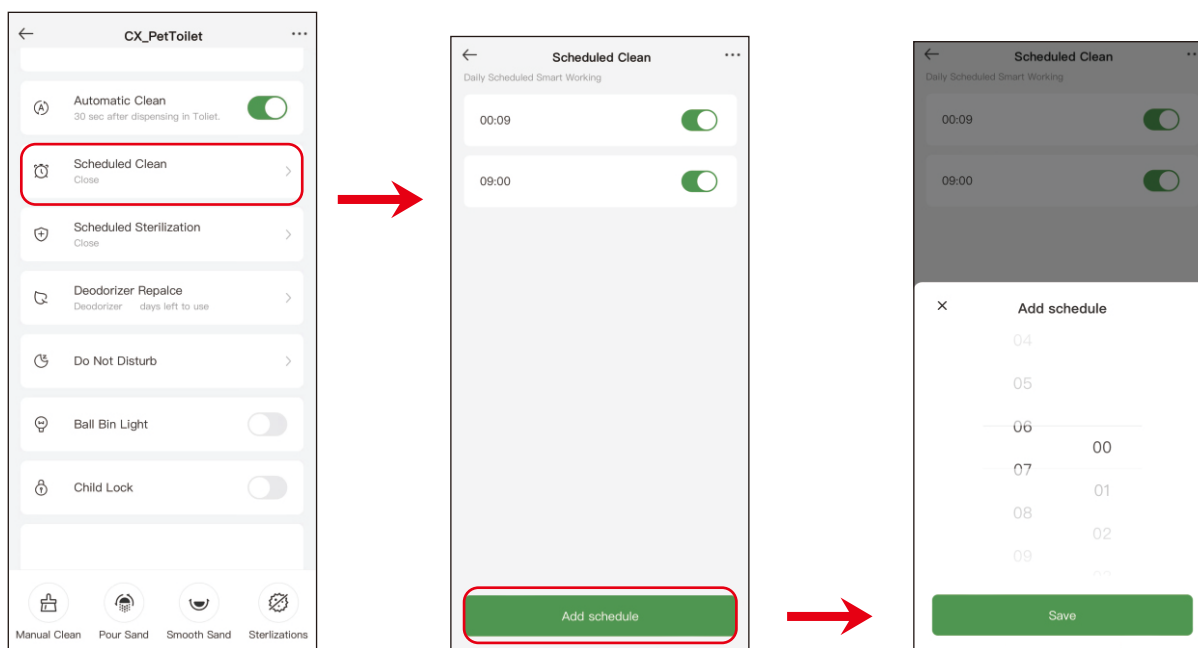

### Nota:

In caso di sovrapposizione con la modalità “Non disturbare”, l'apparecchio eseguirà una pulizia (senza sterilizzazione) e tornerà alla modalità “Non disturbare”.

## 5.7 Sostituzione del deodorante:

Per verificare da quanto tempo il deodorante è in uso e la sua durata di validità.

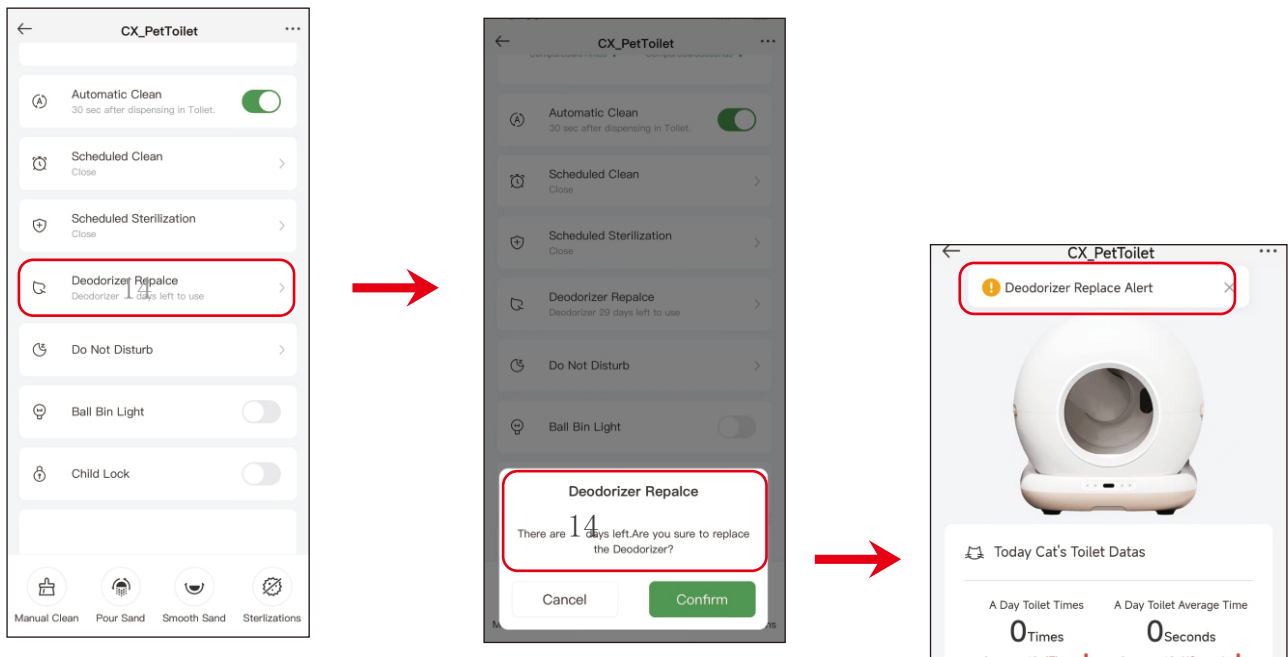

## 5.8 Modalità standby:

Quando la lettiera è collocata nella camera da letto, è possibile attivare la funzione “Non disturbare” nell'applicazione per evitare che l'attivazione notturna disturbi il sonno.

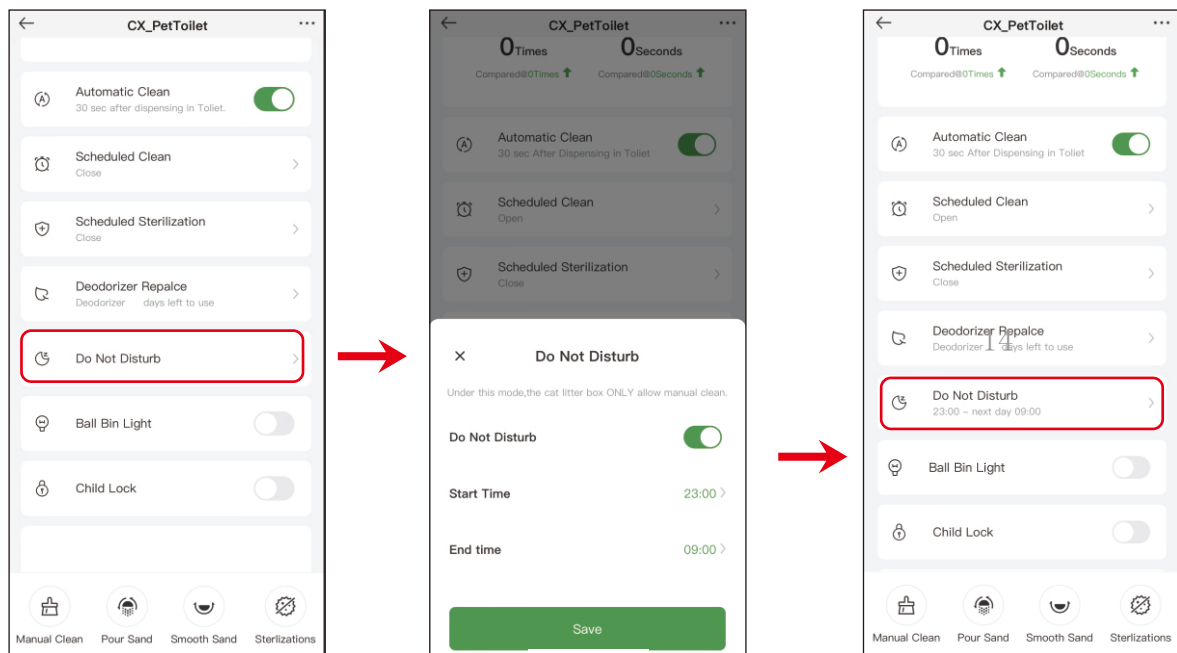

### Nota:

In modalità Non disturbare, è supportato solo l'uso manuale dei pulsanti.

### 5.9 Illuminazione del contenitore delle palline e blocco bambini:

1. Clicca su “Blocco bambini” nell'applicazione per attivarlo o disattivarlo. Puoi anche premere a lungo su “Versare sabbia” per 5 secondi per sbloccare il blocco bambini.
2. Illuminazione del contenitore delle palline: è possibile accendere la luce per controllare l'interno del contenitore delle palline durante la notte.

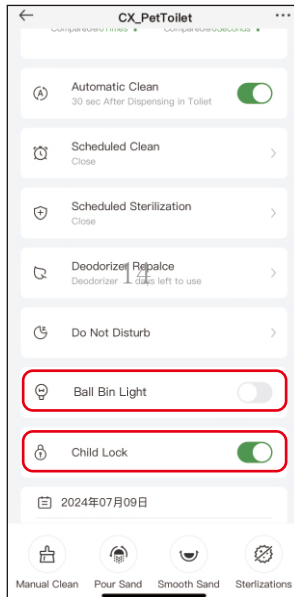

#### Nota:

La modalità di blocco bambini si applica solo ai pulsanti situati sul pannello frontale dell'apparecchio.

### 5.10 Statistiche sui servizi igienici:

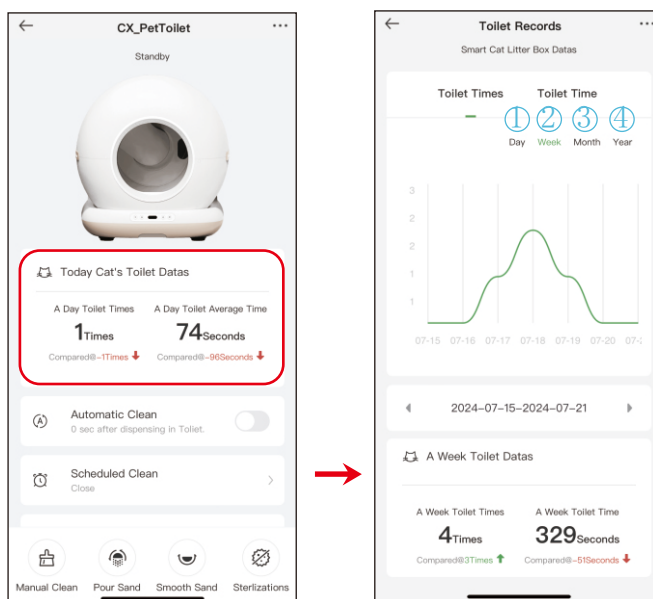

1. Giorno: consulta le statistiche relative ai servizi igienici per le 24 ore di un giorno.
2. Settimana: consulta le statistiche relative ai servizi igienici per una settimana.
3. Mese: consulta le statistiche relative ai servizi igienici per ogni giorno di un mese.
4. Anno: consulta le statistiche relative ai servizi igienici per ogni mese di un anno.

## VI Sostituire il sacchetto della spazzatura

Quando le spie del pulsante WiFi lampeggiano in ROSSO o l'applicazione visualizza il messaggio "il cestino è pieno", è necessario sostituire il sacchetto della spazzatura.

1  
Aprire il  
coperchio.

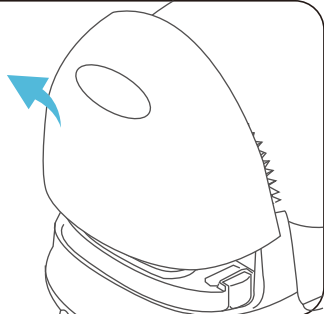

2  
Rimuovere il  
contenitore ed  
estrarre il  
deodorante.

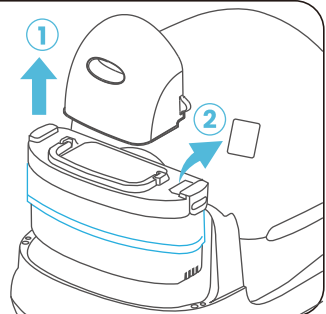

3  
Aprire i due  
fermi laterali e  
rimuovere il  
sacchetto dei  
rifiuti.

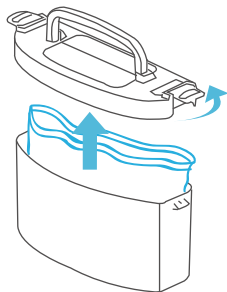

4  
Sostituito con  
una nuova  
borsa.

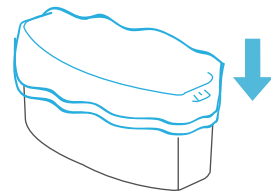

5  
Fissare il  
coperchio  
superiore.

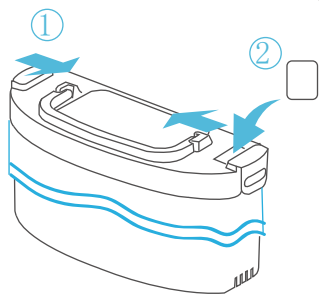

6  
Rimetti il cestino  
assemblato nell'unità  
principale (tieni  
presente che il  
sacchetto della  
spazzatura deve  
essere posizionato  
verso il basso).

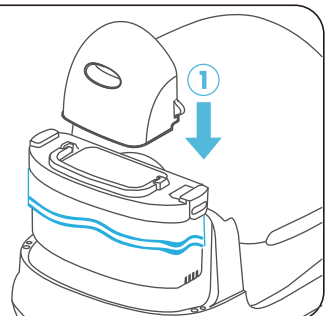

## 6. 2 Vasca di lavaggio:

1  
Aprire il  
coperchio.

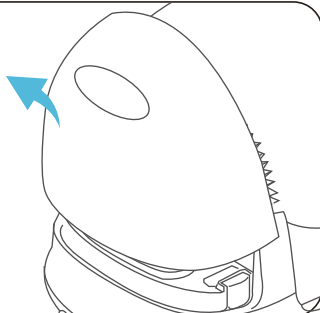

2  
Retirez la  
poubelle et  
remplacez le sac  
poubelle par un  
sac désodorisant.

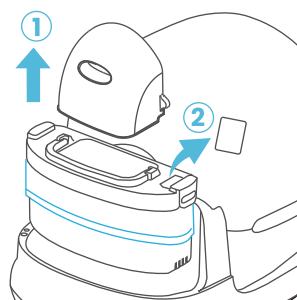

3  
Sollevare il  
supporto di  
fissaggio  
della sfera .

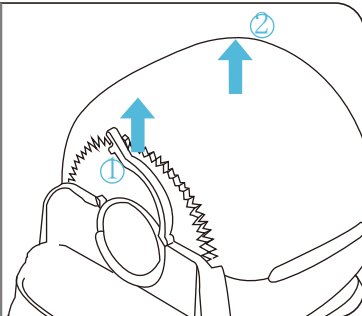

4  
Il cestino dei  
rifiuti e il  
contenitore delle  
palline possono  
essere lavati  
(con acqua).

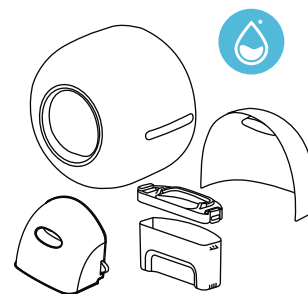

5  
Il corpo  
principale non  
può essere  
lavato, ma solo  
pulito con un  
panno morbido.

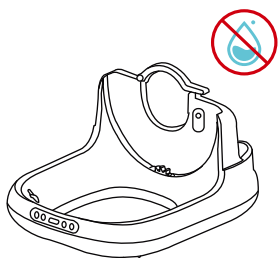

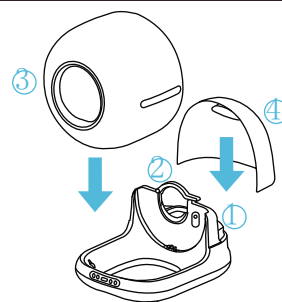

6  
Dopo averli  
puliti,  
rimettili in  
ordine.



### Nota:

1. Il contenitore per palline/cestino, compreso il coperchio posteriore, è lavabile. La base può essere pulita solo con acqua. 2. Il deodorante può essere utilizzato per 14 giorni. È possibile verificare la durata di utilizzo nell'applicazione.

## VII METODO DI AUTOCONTROLLO DEI DIFETTI

Icona	Colore	Statuto	Motivo	Soluzione
	Blu	Lampeggiamento	WiFi non connesso	Tenere premuto il pulsante WiFi per 5 secondi per collegare l'applicazione.
	Rosso	Lampeggiamento	Cestino pieno o oggetto che blocca l'accesso	Sostituire il sacchetto della spazzatura o verificare se vi sono oggetti bloccati.
		Stabile	Il coperchio del cestino non è ben fissato.	Posizionare correttamente il coperchio del cestino.
	Blu	Stabile	Aggiungere lettiera senza calibrazione, la macchina smette di funzionare.	Tenere premuto il pulsante "sabbia liscia" per 5 secondi o attendere 5 minuti. (Quando i gatti entrano, questa icona rimane accesa in modo permanente).

## VIII FAQ

D: Perché i dati relativi al peso riportati dall'applicazione non corrispondono al peso del mio gatto?

R: Verificate se ciò è dovuto alla curiosità del vostro animale domestico che accede al dispositivo con le sue due zampe.

D: Perché il prodotto non funziona e perché il pulsante WFi rimane rosso dopo aver sostituito il sacchetto della spazzatura?

R: Quando si sostituisce il sacchetto della spazzatura, il bordo supera la linea di rilevamento a infrarossi. Il sacchetto della spazzatura deve essere riposto correttamente e livellato. Verificare se ci sono oggetti nel cestino che fanno sì che la parte superiore dello stesso sia troppo alta, facendo sì che il cestino superi la linea di rilevamento a infrarossi.

D: Perché il peso dell'animale è impreciso?

R: Non c'è lettiera per gatti nel prodotto. Tenere premuto il pulsante "Clean" per 5 secondi per calibrare il peso del prodotto (questa operazione deve essere eseguita senza lettiera per gatti. Si raccomanda di non eseguire questa operazione in casi non particolari);

D: Perché il pulsante "Smoothing" è illuminato di blu quando sostituisco la lettiera o quando gli animali entrano nel cestino?

R: Perché il modulo di pesatura rileva la presenza di lettiera o l'accesso degli animali domestici al contenitore delle palline:

Comme le module de pesage peut détecter la présence d'un objet, s'il s'agit d'ajouter de la lettiera per gatti, è possibile premere a lungo per 5 secondi per calibrare o attendere 5 minuti. Se gli animali domestici entrano, ciò può avvenire senza problemi;

D: Perché il dispositivo non si ferma immediatamente quando un animale entra nella sfera Cat Toilet?

R: I sensori di peso impiegano 1-2 secondi per valutare la situazione. Non preoccuparti, il dispositivo è progettato secondo standard di sicurezza che evitano di schiacciare il gatto. Quindi non c'è alcun rischio se l'animale entra nella sfera e l'arresto è ritardato di 1-2 secondi.

D: Perché la lettiera non viene pulita completamente durante l'operazione di versamento della lettiera?

R: A causa dei molteplici strati di lettiera presenti nella vaschetta, in base alla nostra esperienza, si consiglia di effettuare due versamenti di sabbia per ottenere una pulizia completa.

D: Perché non posso scaricare il peso del mio gatto non appena entra nella lettiera?

R: No, perché quando l'animale entra nella lettiera, i sensori di peso rilevati non sono ancora stabilizzati e i dati possono essere scaricati solo una volta che il peso si è stabilizzato. Il sistema del dispositivo impiega circa 10 secondi per valutare e inviare i dati all'applicazione.

## IX PARAMETRI E SPECIFICHE

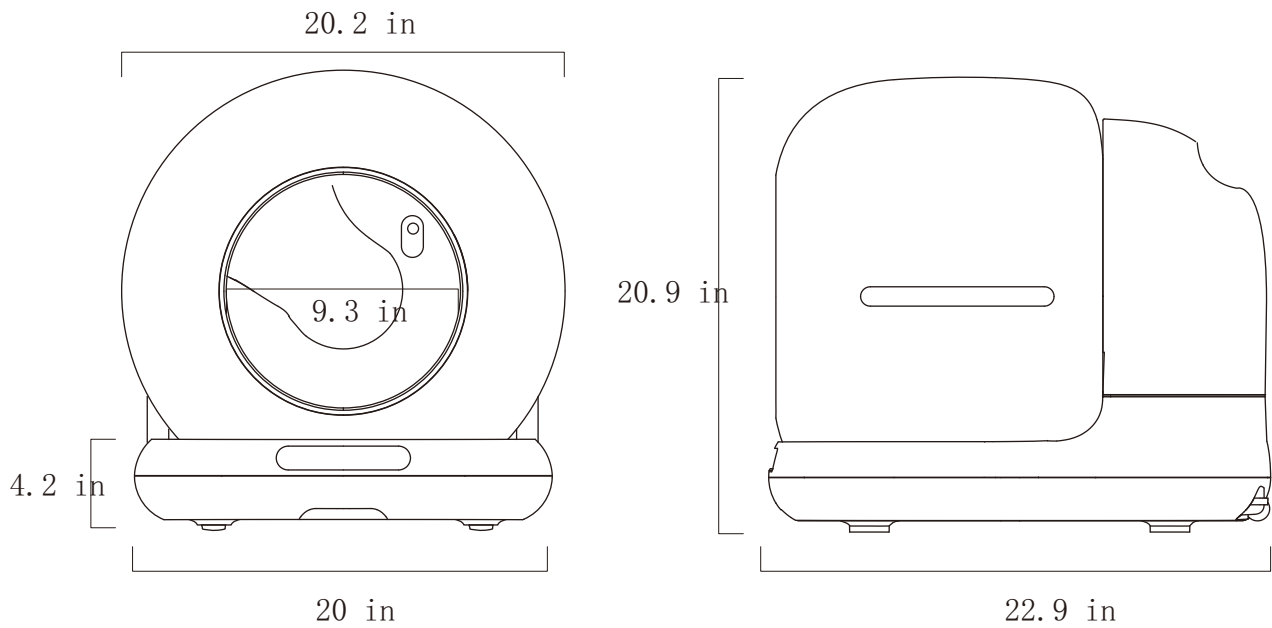

Nome del prodotto: Lettiera  
intelligente per gatti

Tensione nominale: 12 V CC

Modello del prodotto  
Cb002

Potenza nominale  $\leq 24W$

Dimensioni totali  
dell'apparecchio  
513,4 (L)  $\times$  581,9 (P)  $\times$   
530 (A) mm

Tipo di animale  
consigliato Gatto

## Avviso FCC

Questo dispositivo è conforme alla parte 15 delle norme FCC. Il suo funzionamento è soggetto alle due condizioni seguenti:

(1) Questo dispositivo non deve causare interferenze dannose e (2) questo dispositivo deve accettare qualsiasi interferenza ricevuta, comprese le interferenze che potrebbero causare un funzionamento indesiderato.

NOTA 1: Questa apparecchiatura è stata testata e dichiarata conforme ai limiti applicabili alle apparecchiature digitali di classe B, in conformità con la parte 15 delle norme FCC. Tali limiti sono stati concepiti per fornire una protezione ragionevole contro interferenze dannose in un'installazione residenziale. Questo apparecchio genera, utilizza e può emettere energia a radiofrequenza e, se non installato e utilizzato secondo le istruzioni, può causare interferenze dannose alle comunicazioni radio. Tuttavia, non vi è alcuna garanzia che non si verifichino interferenze in una particolare installazione. Se questa apparecchiatura causa interferenze dannose alla ricezione radio o televisiva, che possono essere determinate spegnendo e riaccendendo l'apparecchiatura, l'utente è invitato a cercare di correggere le interferenze adottando una o più delle seguenti misure:

- Riorientare o spostare l'antenna ricevente.
- Aumentare la distanza tra l'apparecchio e il ricevitore.
- Collegare l'apparecchio a una presa appartenente a un circuito diverso da quello a cui è collegato il ricevitore.
- Rivolgersi al rivenditore o a un tecnico radio/televisivo esperto per ottenere assistenza.

NOTA 2: Qualsiasi modifica apportata a questo apparecchio senza l'esplicito consenso della parte responsabile della conformità può comportare l'annullamento del diritto dell'utente di utilizzare l'apparecchio.

Dichiarazione relativa all'esposizione alle radiofrequenze

Al fine di rispettare le direttive FCC in materia di esposizione alle radiofrequenze, questa apparecchiatura deve essere installata e utilizzata a una distanza minima di 20 cm tra il radiatore e il corpo. Questo apparecchio e la sua o le sue antenne non devono essere collocati nello stesso luogo né funzionare in combinazione con un'altra antenna o un altro trasmettitore.

**Środki ostrożności:**

1. Urządzenie należy instalować i użytkować zgodnie z instrukcją.
2. Urządzenie należy użytkować w pomieszczeniach zamkniętych, nie wystawiać na bezpośrednie działanie promieni słonecznych i trzymać z dala od źródeł ognia.
3. Urządzenie należy ustawić na płaskiej, twardej powierzchni i nie należy kłaść na nim żadnych przedmiotów.
4. Nie należy ciągnąć ani mocno dociskać urządzenia, aby uniknąć jego uszkodzenia.
5. Kocięta o wadze poniżej 1 kg oraz koty w okresie laktacji nie powinny korzystać z trybu automatycznego czyszczenia urządzenia.
6. Surowo zabrania się zamoczenia lub zanurzenia głównej części urządzenia.
7. Odłącz kabel zasilający podczas przenoszenia, czyszczenia urządzenia lub gdy nie jest ono używane przez dłuższy czas.
8. Używaj oryginalnego zasilacza, aby uniknąć uszkodzenia urządzenia lub potencjalnych zagrożeń dla bezpieczeństwa.
9. Jeśli urządzenie jest używane przez dzieci, upewnij się, że odbywa się to pod nadzorem osoby dorosłej.
10. Konserwację należy przeprowadzać pod nadzorem profesjonalistów, aby uniknąć wszelkiego rodzaju uszkodzeń.
11. W przypadku problemów z użytkowaniem produktu należy skontaktować się z obsługą klienta.
12. Przed użyciem produktu należy uważnie przeczytać niniejszą instrukcję. Po zainstalowaniu i użyciu urządzenia uznaje się, że użytkownik uważnie przeczytał i zaakceptował poniższe instrukcje bezpieczeństwa.
13. Jeśli produkt nie działa prawidłowo z powodu innych nieznanymi przyczyn i nie ma czasu na zapoznanie się z instrukcją, należy zrestartować zasilanie.

## I WYKAZ PRODUKTÓW

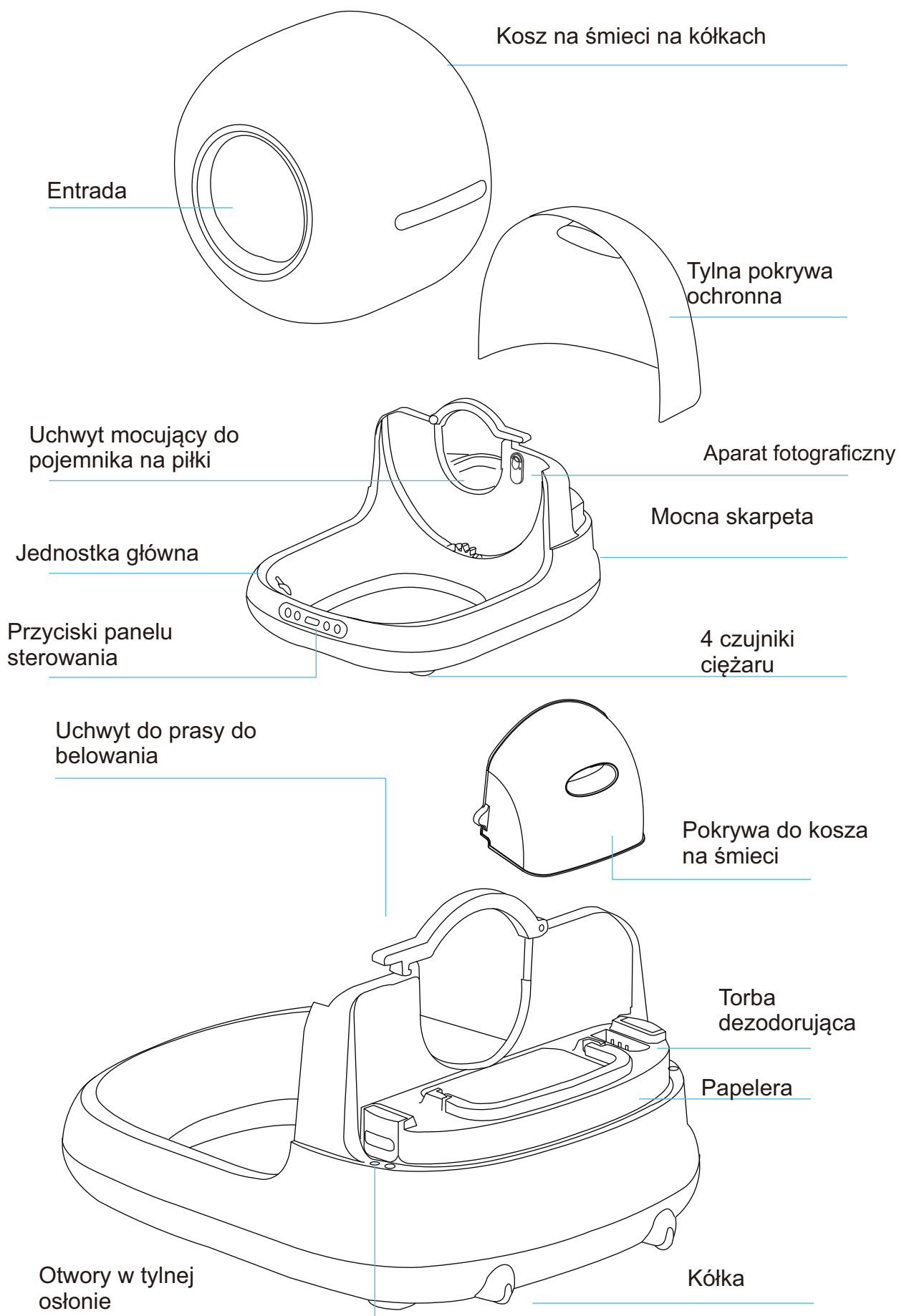

## 1.2 Akcesoria (w pojemniku do przechowywania):

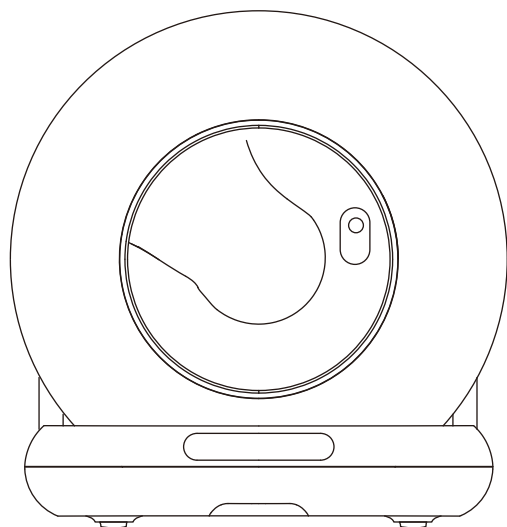

Produkt

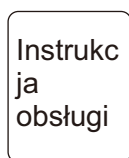

Instrukcja obsługi

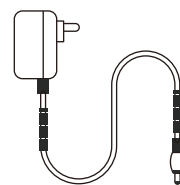

Adapter



Dezodorant

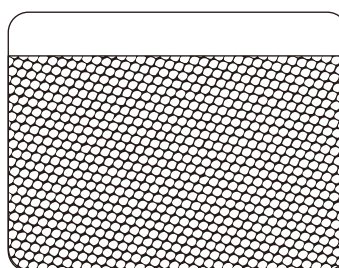

Dywanik do kontroli piasku

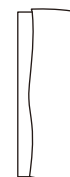

Worek na śmieci

### Uwaga:

Postępuj zgodnie z instrukcjami instalacji, w tym dotyczącymi worków na śmieci i dezodorantu.

## II INSTRUKCJE DOTYCZĄCE PIERWSZEGO UŻYCIA

### 2.1 Otwórz pudełko:

- ① Otwórz pudełko i usuń bawełniane zabezpieczenia z obu stron.
- ② Wyjmij worek PE i produkt.
- ③ Usuń wszystkie taśmy klejące, nie pozostawiając śladów na produkcie.



2.2 Umieść urządzenie na twardej, płaskiej powierzchni. Upewnij się, że pojemnik na kulki i kosz na śmieci (wraz z workiem na śmieci) są prawidłowo zamontowane, a następnie załóż pokrywę ochronną.

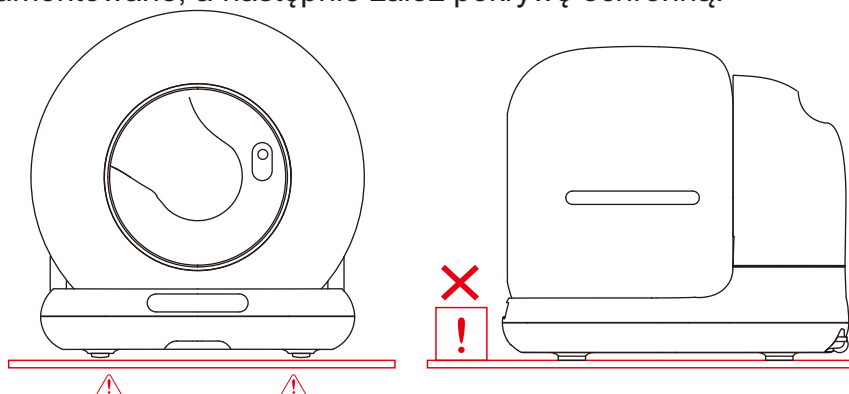

2.3 Włącz urządzenie i przeprowadź autotest. Jeśli autotest przebiegnie pomyślnie, żadna kontrolka nie zaświeci się.

2.4 Napełnij urządzenie nie przekraczając linii „Max Line”. Przytrzymaj przycisk  przez 5 sekund, aby przeprowadzić kalibrację.

2.5 Przytrzymaj przycisk WiFi  przez 5 sekund, aby połączyć się z aplikacją.

## 2.6 Etapy instalacji:

1. Umieść worek na śmieci w pojemniku i prawidłowo go zamontuj przed umieszczeniem go na podstawie produktu.
2. Włóż blok dezodorujący.
3. Umieść pojemnik na piłki w wyznaczonym miejscu i opuść uchwyt blokujący.
4. Umieść pokrywę komory na śmieci na koszu.
5. Załóż tylną pokrywę ochronną.

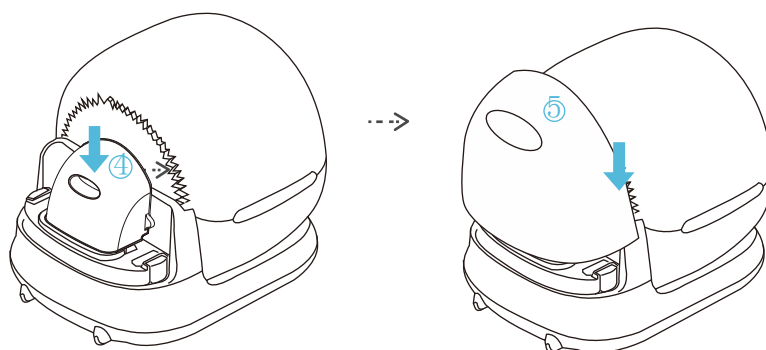
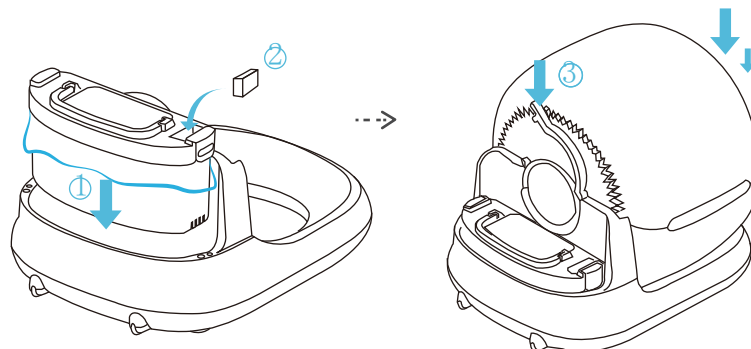

## 2.7 Użytkowanie:

2.7.1 Włącz urządzenie, samokontrola potrwa chwilę.

2.7.2 Po zakończeniu samokontroli urządzenie automatycznie przejdzie w tryb inteligentnego wykrywania, nie ma potrzeby zmiany jego programu.

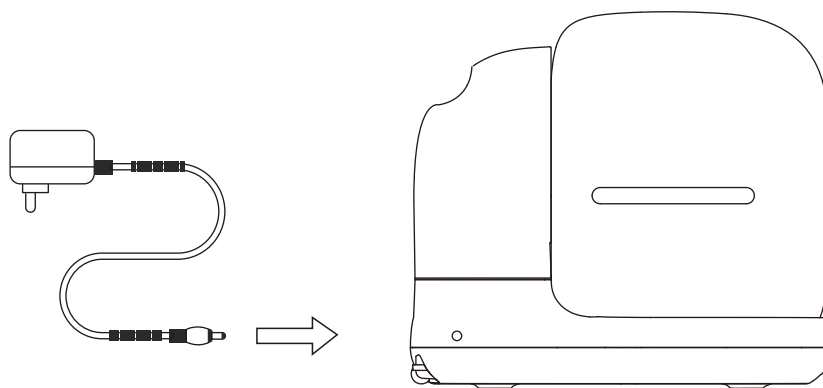

### Uwaga:

✗ Nie podnoś ani nie przenoś produktu po jego włączeniu (zakłóciłoby to kalibrację wagi w programie resetowania).

1. Podczas procesu kasowania wszystkie przyciski są wyłączone. Jeśli musisz wykonać inne czynności, poczekaj, aż proces kasowania zostanie zakończony.

## 2.8 Napełnianie piaskiem:

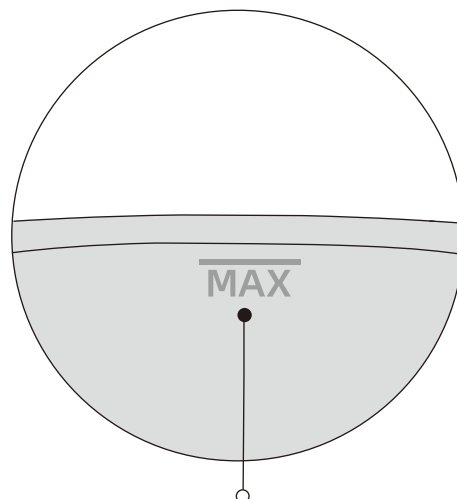
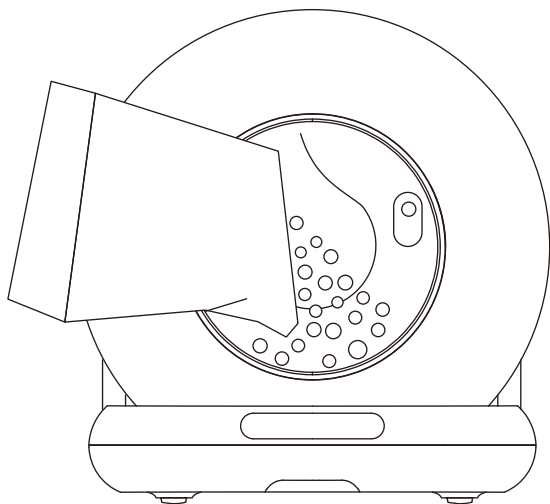

Upewnij się, że poziom ściółki nie przekracza linii „MAX”.  
(Ilość piasku można dostosować do rzeczywistej sytuacji).



### Linia MAX

Ilość żwirku dla kota nie powinna przekraczać linii MAX.



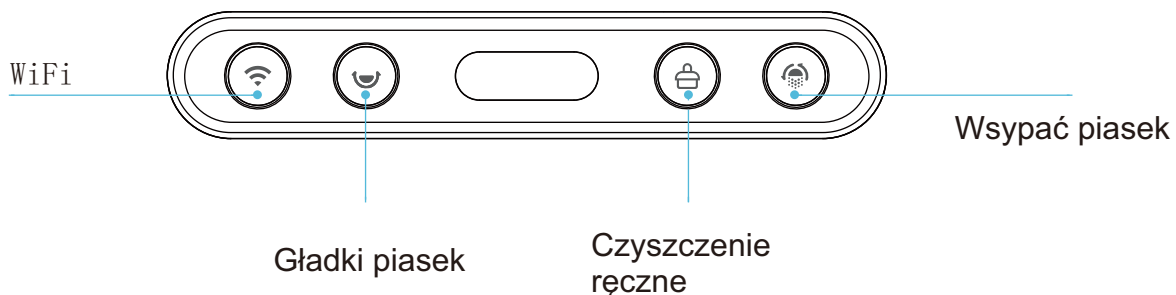

### Uwaga:

Po dodaniu żwirku dla kota przycisk „smooth”  świeci się na niebiesko przez około 10 sekund. Naciśnij i przytrzymaj przycisk „smooth”  przez pięć sekund, aby skalibrować urządzenie. W przeciwnym razie urządzenie skalibruje się automatycznie po pięciu minutach.





## III PREZENTACJA PANELU STEROWANIA



## Przyciski

Przycisk	Ikona	Metoda	Opis
WiFi		Naciśnij i przytrzymaj przez 5 sekund.	Zresetuj informacje o produkcie i uruchom proces logowania do aplikacji.
SmoothSand		Naciśnij raz	Krótkie wsparcie, tryb wygładzania włączony
		Naciśnij i przytrzymaj przez 5 sekund.	Zresetuj wagę kota
Czyszczenie ręczne		Naciśnij raz	Krótkie naciśnięcie, tryb czyszczenia WŁĄCZONY Naciśnij ponownie krótko, OFF Tryb czyszczenia
		Naciśnij i przytrzymaj przez 5 sekund.	Kuweta może być skalibrowana bez żwirku dla kotów.
Wsypać piasek		Naciśnij raz	Krótkie oparcie, tryb odlewania na piasku włączony Naciśnij ponownie krótko, OFF Tryb wysypywania piasku
		Naciśnij i przytrzymaj przez 5 sekund.	OFF Blokada przed dziećmi

## Wskaźniki

Przycisk	Ikona	Kolor	Stan wskaźnika	Opis
Resetowanie/łączenie WiFi		Niebieski	Migające	WiFi nie jest podłączone i wyłączy się automatycznie po pomyślnym nawiązaniu połączenia.
		Czerwony	Migające	Kosz jest pełny lub czujniki podczerwieni wykryły w nim jakieś przedmioty.
			Zawsze zapalone	Brak osłon przekładni.
		Zielony	Migające	Przeciążenie silnika.
Wygładzanie żwirku dla kotów		Zielony	Zawsze zapalone	Naciśnij krótko, rozpocznij pracę, po zakończeniu dioda zgaśnie.
		Czerwony	Zawsze zapalone	W przypadku wykrycia nieprawidłowości podczas działania produkt zostaje zawieszony.
Łopatka		Zielony	Zawsze zapalone	Naciśnij krótko, aby uruchomić działanie. Po zakończeniu dioda zgaśnie.
		Czerwony	Zawsze zapalone	W przypadku wykrycia nieprawidłowości podczas działania produkt zostaje zawieszony.
Odwrócony piasek		Zielony	Zawsze zapalone	Krótkie naciśnięcie, rozpoczęcie pracy, po zakończeniu lampka zgaśnie.
		Czerwony	Zawsze zapalone	W przypadku wykrycia nieprawidłowości podczas działania produkt zostaje zawieszony.

## IV Połączenia APP

### 4.1 Użytkownicy zagraniczni:

1. Aplikację „Smart life” lub „Tuya smart” można pobrać z App Store i Google Play.
2. Można również zeskanować dwa poniższe kody QR.



Inteligentne życie



Tuya intelligent

### 4.2 Sieć:

- 4.2.1 Confirm that the phone is connected to 2.4G or 5G WiFi, the turn on Bluetooth and Location.

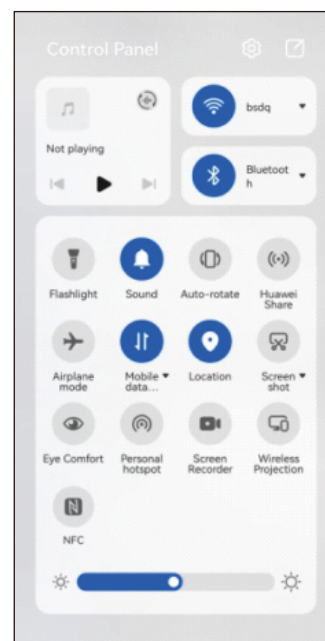

- 4.2.2 Naciśnij przycisk „WiFi”  przez 5 sekund, niebieska dioda WiFi zacznie migać, urządzenie jest gotowe do połączenia z siecią.

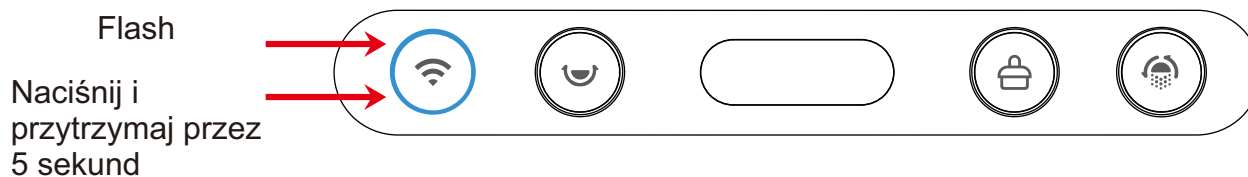

4.2.3 Otwórz aplikację w telefonie, aby dodać urządzenie przez Bluetooth lub Wi-Fi.

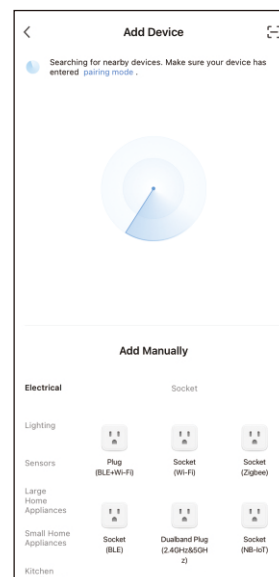
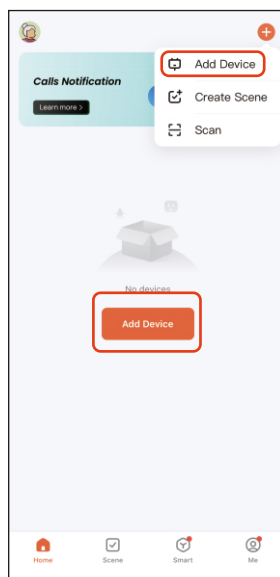

4.2.4 Jeśli telefon jest włączony i ma włączoną funkcję Bluetooth, urządzenie do kuwety dla kota przejdzie w tryb parowania. Wystarczy kliknąć, aby uzyskać do niego dostęp.

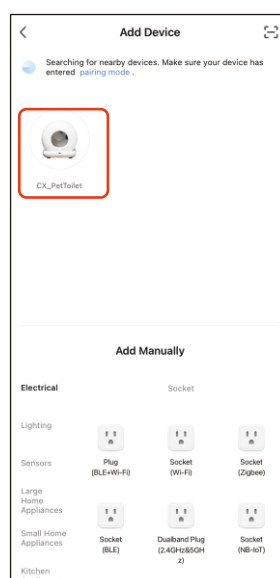

4.2.5 Po wprowadzeniu kodu WiFi naciśnij „Dalej” i poczekaj, aż połączenie zostanie nawiązane.

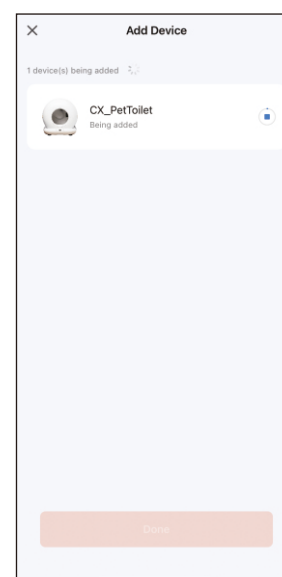
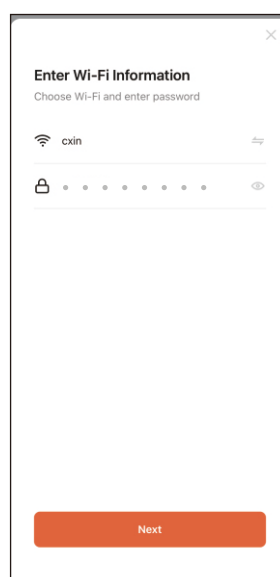

#### 4.2.6 Po zalogowaniu się należy wejść do aplikacji.

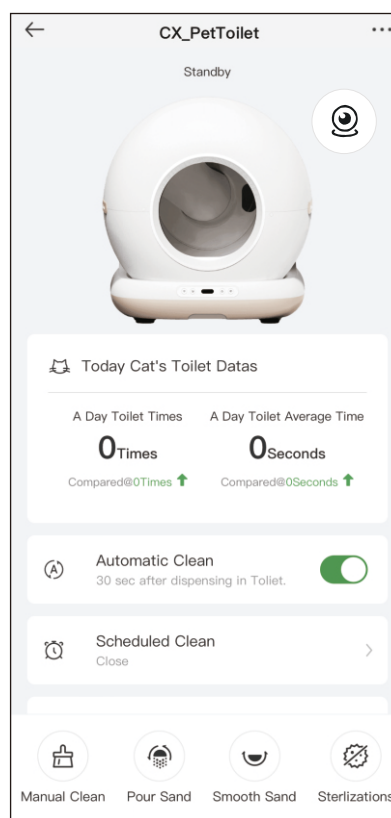
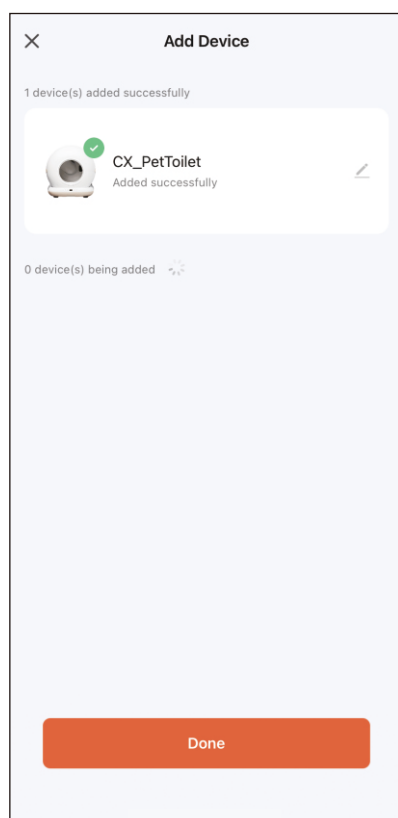

#### **Uwaga:**

Jeśli konfiguracja sieci nie powiedzie się lub wyświetli się komunikat o przekroczeniu limitu czasu, sprawdź następujące możliwości:

1. Czy przełączniki WiFi, Bluetooth i lokalizacji są włączone jednocześnie.
2. Czy wskaźnik WiFi na panelu miga podczas konfiguracji sieci.
3. Czy sieć WiFi w Twoim domu jest uszkodzona lub nie działa, sprawdź, czy inne urządzenia mogą normalnie korzystać z sieci.
4. Czy hasło WiFi jest poprawne.
5. Czy sygnał WiFi jest zbyt słaby. Przenieś urządzenie bliżej routera i ponownie nawiąż połączenie.
6. Router łączy się z wieloma urządzeniami bezprzewodowymi, co powoduje konflikty adresów IP.

## V INSTRUKCJA UŻYTKOWANIA

### 5.1 Czyszczenie:

Kliknij „Czyszczenie ręczne” na panelu lub ikonę „Czyszczenie ręczne” w aplikacji, aby rozpocząć czyszczenie.

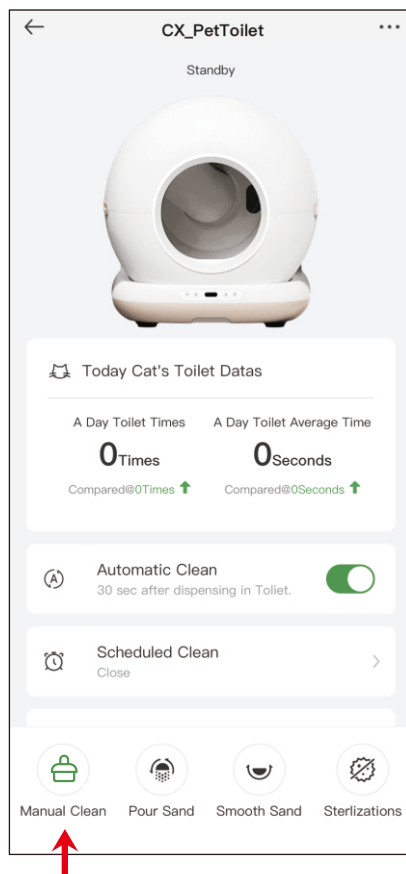

#### Uwaga:

1. Podczas procesu czyszczenia nie można korzystać z innych funkcji; należy poczekać, aż proces czyszczenia zostanie zakończony.
2. Podczas czyszczenia można je anulować, naciskając krótko przycisk „czyszczenie ręczne”.

## 5.2 Remplacer les déchets :

1. Remplacer le sac poubelle par un sac vide (pour éviter que le sac d'origine ne soit déjà plein de déchets) ;
2. S'assurer que le sable restant est presque épuisé (pour éviter tout déversement lors du versement du sable).
3. Appuyer sur le bouton « Sand Pour » (Verser le sable) et attendre que la machine élimine les déchets restants.
4. Remplacer à nouveau le sac poubelle par un sac vide après avoir éliminé le sable.

### Uwaga:

1. W sekcji „Wsyp piasek”, aby wyczyścić i wymienić filtr, jeśli już wykonałeś nieprawidłową operację lub zapomniałeś wymienić worek, możesz natychmiast kliknąć „Wsyp piasek”.
2. Gdy kosz jest pełny, przycisk WiFi świeci się na czerwono i miga, a aplikacja wysyła Ci wiadomość z przypomnieniem.

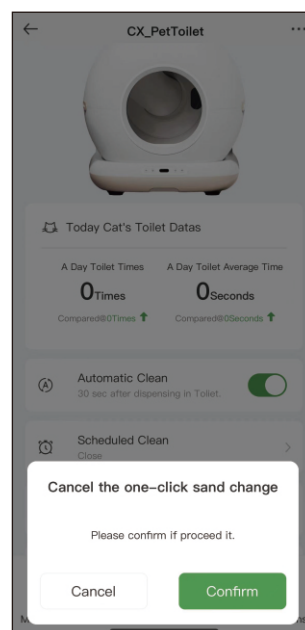
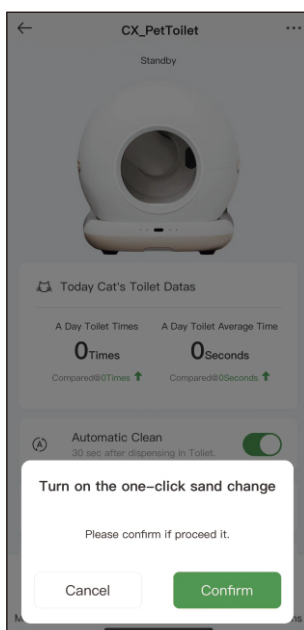
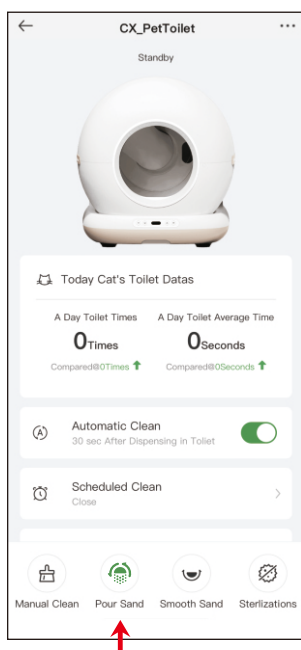
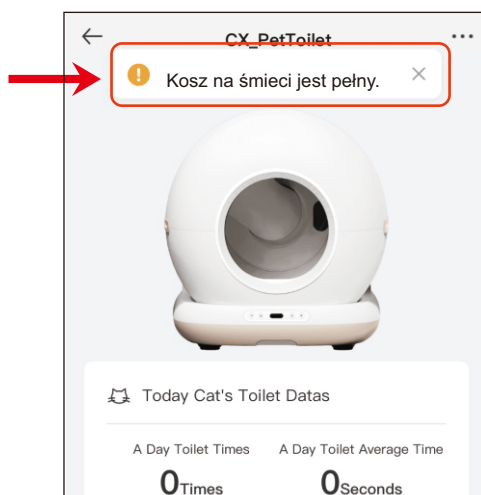

### 5.3 Dodawanie żwirku dla kota:

Po napełnieniu żwirku dla kota wskaźnik „Smooth Sand” (Gładki piasek) pozostanie niebieski przez około 10 sekund. Naciśnij i przytrzymaj przycisk „Smooth Sand” przez pięć sekund, aby przeprowadzić kalibrację, lub poczekaj pięć minut, aż kalibracja się zakończy.

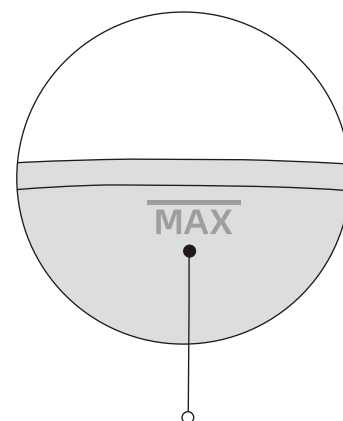
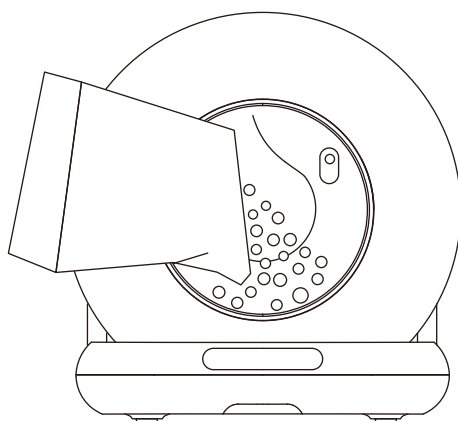
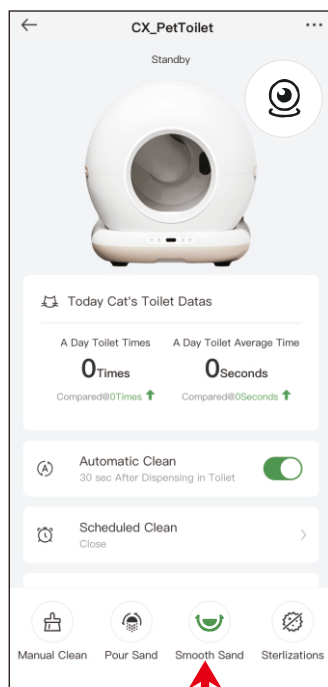

#### Linia MAXI

Ilość żwirku dla kota nie powinna przekraczać linii MAXI.

#### Uwaga:

1. Urządzenie posiada funkcję zabezpieczającą podczas pracy. Podczas czyszczenia zatrzymuje się, gdy tylko kot zbliży się do wejścia lub pojemnik na żwirek wykryje ciężar.
2. Po napełnieniu pojemnika piaskiem należy upewnić się, że poziom nie przekracza linii MAX, aby uniknąć rozlania podczas wysypywania żwirku.
3. Podczas wysypywania należy upewnić się, że żwirek jest równomiernie rozłożony, unikając gromadzenia się w pobliżu wejścia.
4. Powierzchnię żwirku można regulować za pomocą przycisku „Smooth Sand” (Gładki piasek) lub przycisku „Smooth Sand” (Gładki piasek) w aplikacji.

## 5.4 Sterylizacja bezpieczna:

1. Sterylizacja jednym przyciskiem: 30 minut pracy i automatyczne wyłączenie.
2. Ustawienie programu sterylizacji: godzina/czas trwania.

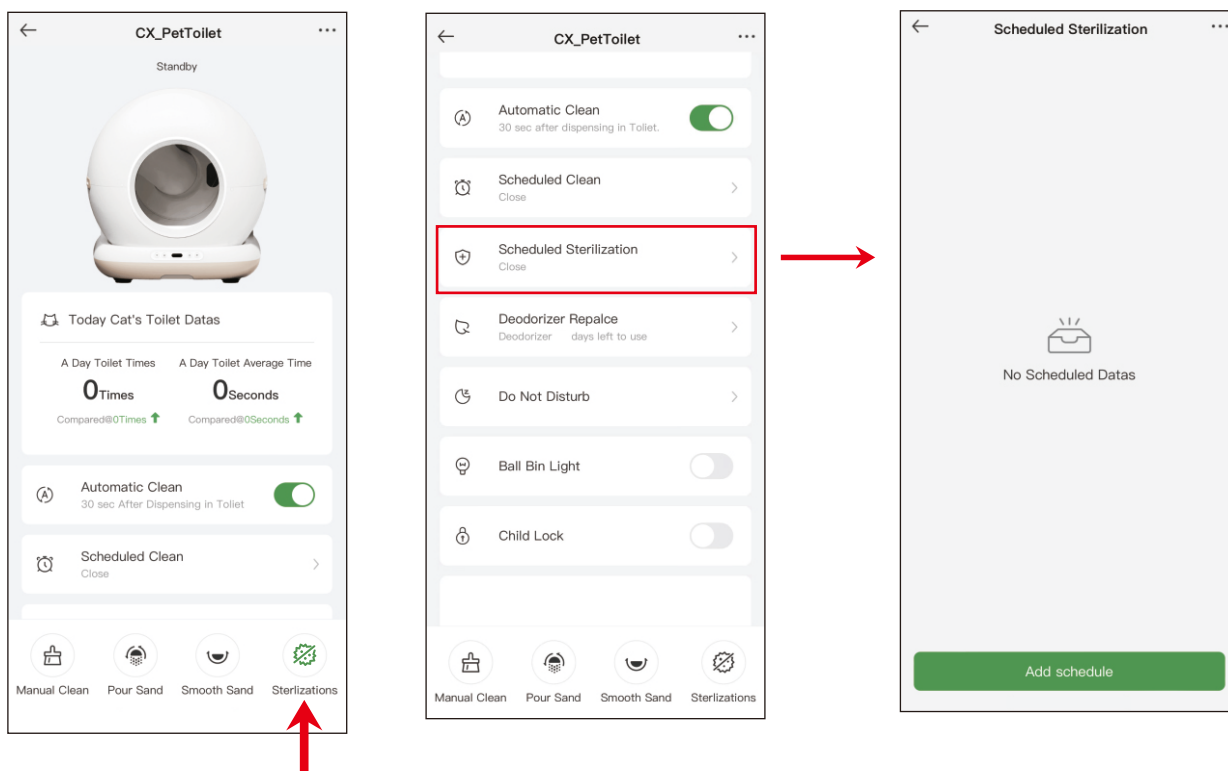

### Uwaga:

1. Włącz funkcję sterylizacji UV, która wyłączy się automatycznie po około 30 minutach sterylizacji.
2. Funkcja wyłączy się automatycznie, gdy kot wejdzie do klatki, i włączy się ponownie, gdy kot z niej wyjdzie.

## 5.5 Automatyczne czyszczenie:

Kliknij „Automatyczne czyszczenie” na panelu urządzenia lub w aplikacji. Urządzenie automatycznie wykryje koty wchodzące i wychodzące. (Urządzenie uruchomi się automatycznie po włączeniu zasilania i przeprowadzeniu autokontroli).

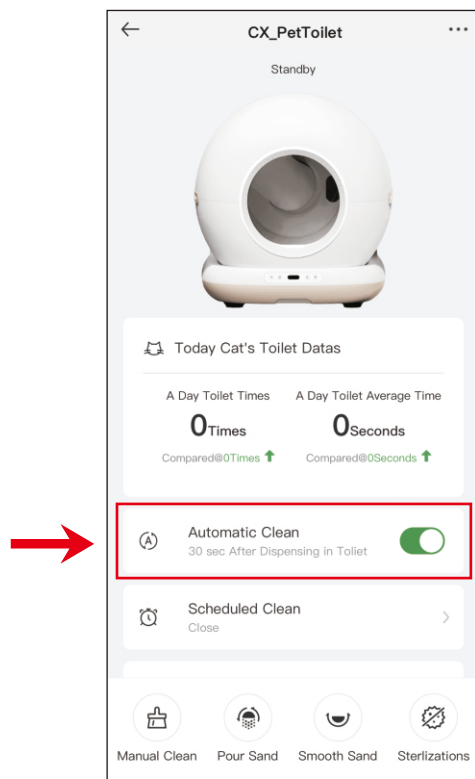

### Uwaga:

1. Jeśli kotek waży mniej niż kilogram lub jest w ciąży, wyłącz automatyczne czyszczenie w aplikacji, a następnie wybierz opcję „Czyszczenie ręczne” zgodnie z rzeczywistą sytuacją.
2. Jeśli używasz szybko zbrylającego się żwirku, możesz przełączyć się w tryb „Automatyczne czyszczenie” i wprowadzić „Czas zbierania odchodów”, a urządzenie będzie czekało przez określony czas po załatwieniu potrzeby przez zwierzę w toalecie, na przykład 1 minutę, aby jak najszybciej wyczyścić żwirek i zredukować nieprzyjemny zapach.
3. Jeśli kot pozostaje w kuwecie dłużej niż 10 sekund, uznaje się to za niewłaściwe zachowanie.
4. Jeśli przycisk w aplikacji nie może być tymczasowo kontrolowany i zsynchronizowany z przyciskami na panelu, sprawdź stan sieci lub skonfiguruj ją ponownie, albo kliknij przyciski w aplikacji i powtórz czynność raz lub dwa razy.

## 5.6 Harmonogram sprzątnia:

Opracuj harmonogram sprzątnia zgodnie z potrzebami. Codzienne sprzątnie rutynowe.

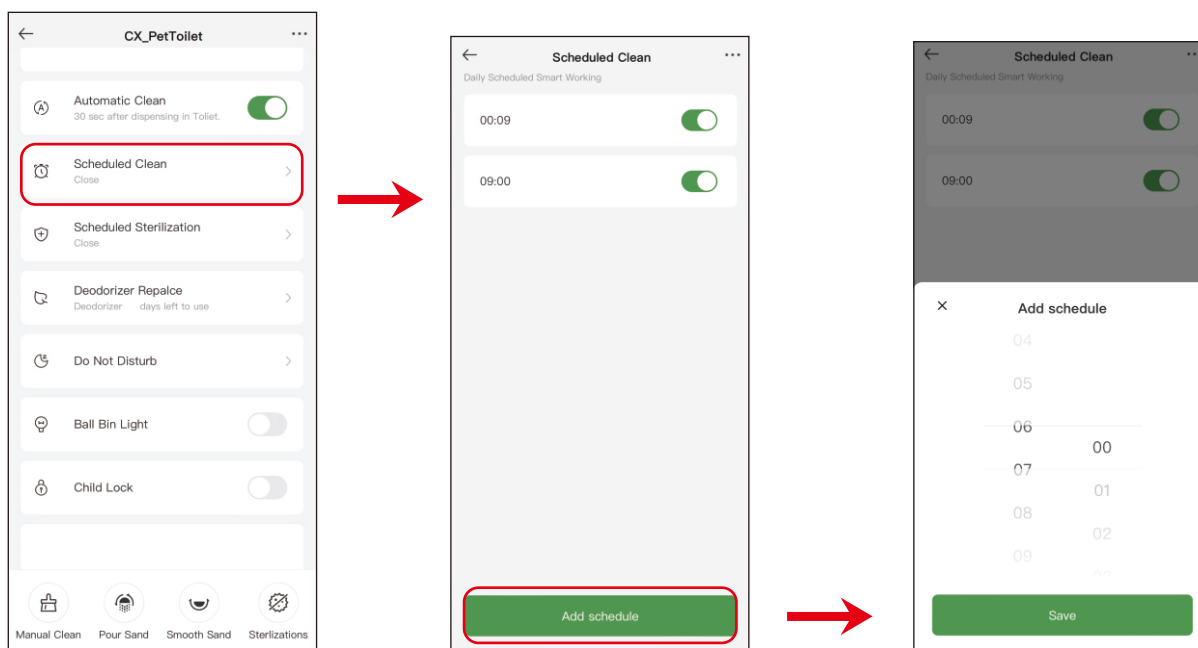

### Uwaga:

W przypadku nakładania się trybu „Nie przeszkadzać” urządzenie przeprowadzi czyszczenie (bez sterylizacji) i powróci do trybu „Nie przeszkadzać”.

## 5.7 Wymiana odświeżacza powietrza:

Aby sprawdzić, jak długo odświeżacz powietrza jest używany i jaki jest jego okres ważności.

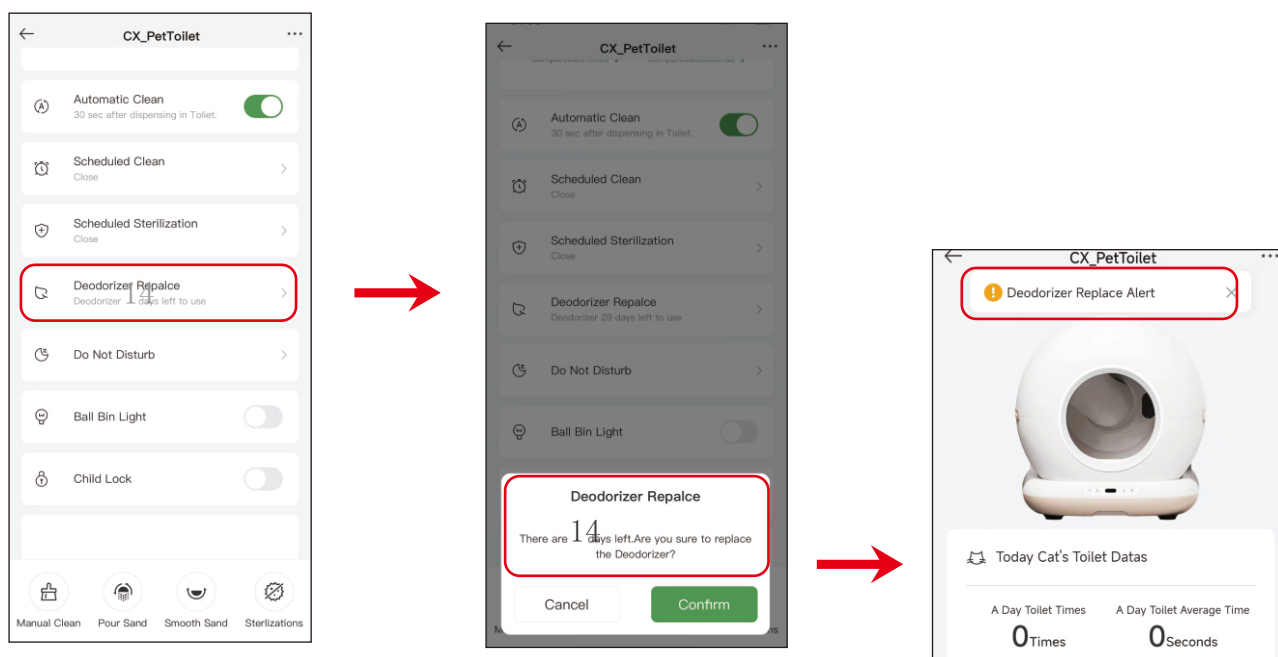

## 5.8 Tryb czuwania:

Gdy kuweta znajduje się w sypialni, można w aplikacji włączyć funkcję „Nie przeszkadzać”, aby aktywacja w nocy nie zakłócała snu.

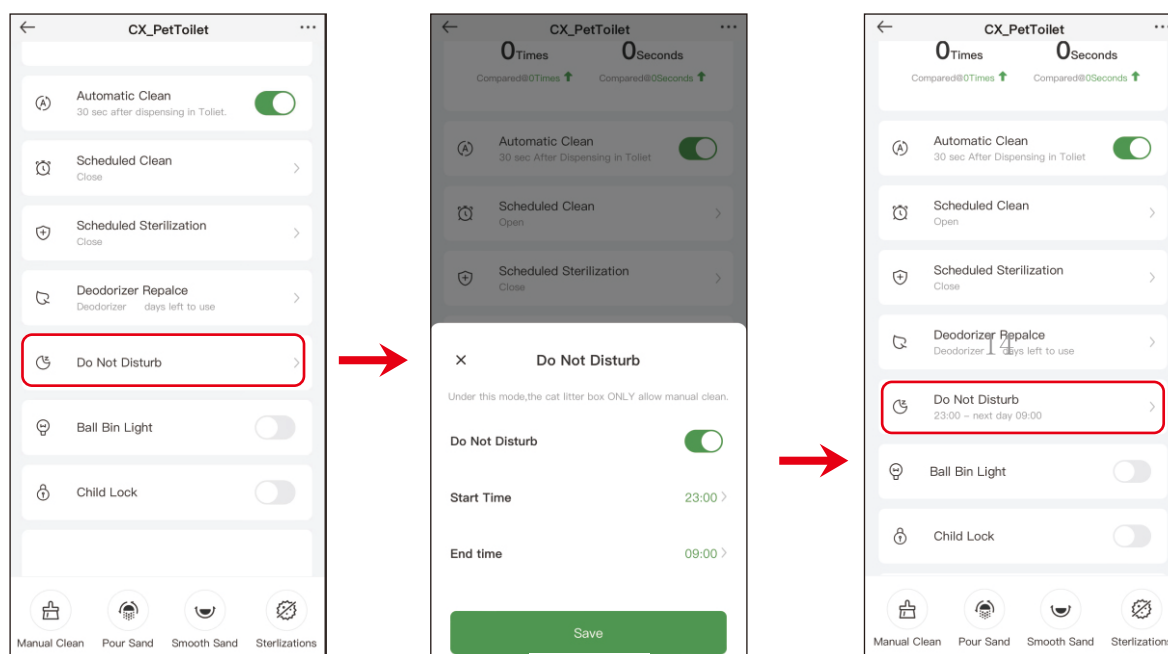

### Uwaga:

W trybie Nie przeszkadzać obsługiwane jest wyłącznie ręczne używanie przycisków.

## 5.9 Oświetlenie pojemnika na piłki i blokada przed dziećmi:

1. Kliknij „Blokada przed dziećmi” w aplikacji, aby ją włączyć lub wyłączyć. Możesz również nacisnąć i przytrzymać przycisk „Wsypać piasek” przez 5 sekund, aby odblokować blokadę przed dziećmi.
2. Oświetlenie pojemnika na piłki: można włączyć światło, aby sprawdzić wnętrze pojemnika na piłki w nocy.

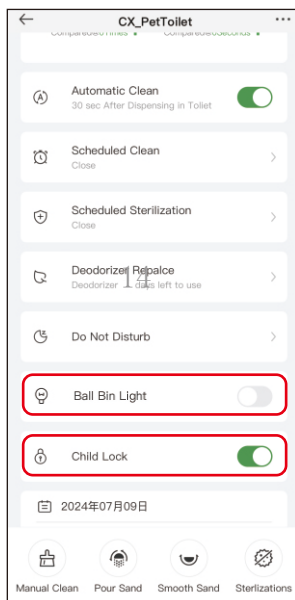

### Uwaga:

Tryb blokady przed dziećmi dotyczy wyłącznie przycisków znajdujących się na przednim panelu urządzenia.

## 5.10 Statystyki dotyczące toalet:

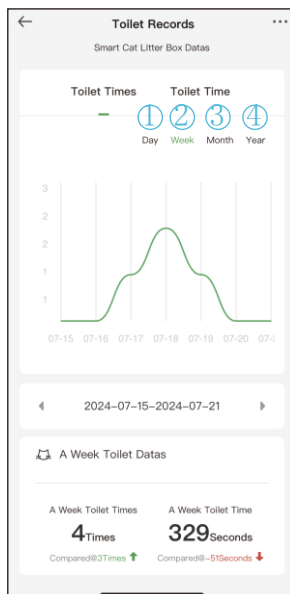
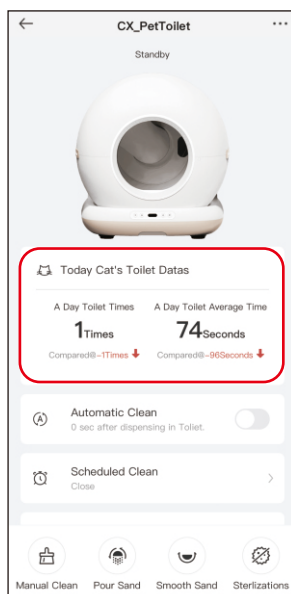

1. Dzień: sprawdź statystyki dotyczące toalet za ostatnie 24 godziny.
2. Tydzień: sprawdź statystyki dotyczące toalet za ostatni tydzień.
3. Miesiąc: sprawdź statystyki dotyczące toalet za każdy dzień miesiąca.
4. Rok: sprawdź statystyki dotyczące toalet za każdy miesiąc roku.

## VI Wymiana worka na śmieci

Gdy diody przycisku WiFi migają na CZERWONO lub aplikacja wyświetla komunikat „kosz jest pełny”, należy wymienić worek na śmieci.

1  
Otwórz  
pokrywę.

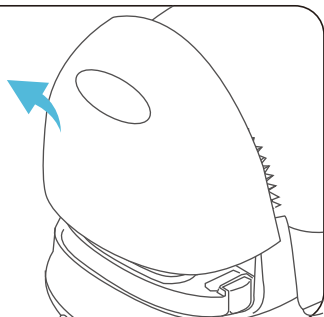

2  
Wyjmij  
pojemnik i  
wyjmij  
dezodorant.

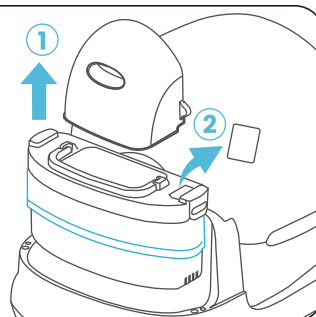

3  
Otwórz dwa  
boczne  
zatrzaski i  
wyjmij worek na  
śmieci.

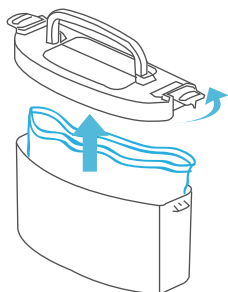

4  
Wymieniony na  
nowy worek.

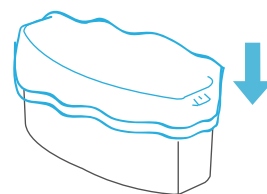

5  
Założ górną  
pokrywę.

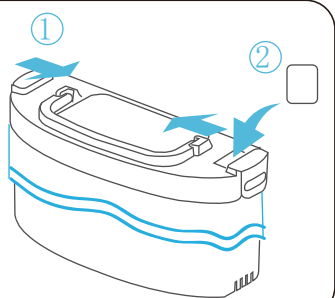

6  
Włóż zmontowany  
pojemnik na śmieci  
do urządzenia  
głównego (pamiętaj,  
że worek na śmieci  
należy umieścić  
dnem do dołu).

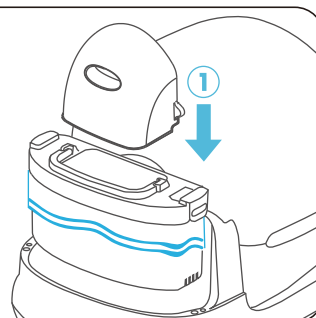

## 6. 2 Zbiornik myjący:

1  
Otwórz  
pokrywę.

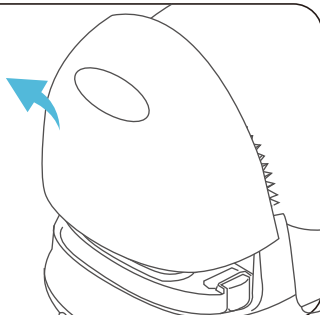

2  
Wymij kosz na  
śmieci i wymień  
worek na śmieci  
na worek  
dezodoryzujący.

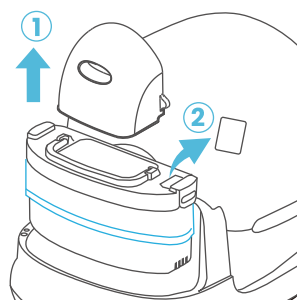

3  
Podnieś  
uchwyt  
mocujący  
kulę .

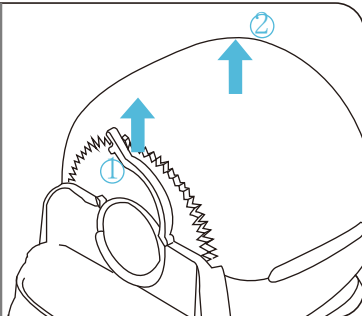

4  
La poubelle et le  
bac à balles  
peuvent être  
lavés (à l'eau).

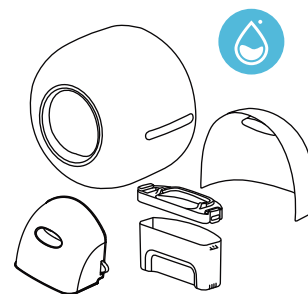

5  
Głównej części  
nie można myć,  
można ją  
jedynie  
wycierać  
miękką  
ściereczką.



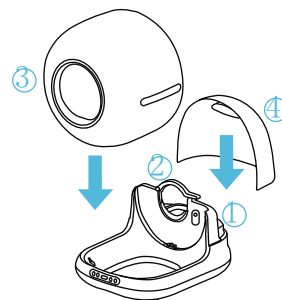

6  
Po  
wyczyszcze  
niu  
uporządkuj  
je.



### Uwaga:

- Pojemnik na piłki / kosz na śmieci, w tym tylna pokrywa, można myć. Podstawę można czyścić wyłącznie wodą.
- Odświeżacz powietrza wystarcza na 14 dni. Okres użytkowania można sprawdzić w aplikacji.

## VII METODA SAMOKONTROLI USTEREK

Ikona	Kolor	Status	Powód	Rozwiązanie
	Niebieski	Miganie	Brak połączenia WiFi	Naciśnij i przytrzymaj przycisk WiFi przez 5 sekund, aby połączyć aplikację.
	Czerwony	Miganie	Pełny kosz na śmieci lub przedmiot blokujący dostęp	Wymień worek na śmieci lub sprawdź, czy nie ma w nim zablokowanego przedmiotu.
		Stabilny	Pokrywa kosza na śmieci nie jest dobrze zamontowana.	Założ dobrze pokrywę kosza na śmieci.
	Niebieski	Stabilny	Dodaj ściótkę bez kalibracji, maszyna przestaje działać.	Appuyez longuement sur le bouton « sable lisse » pendant 5 secondes ou attendez 5 minutes. (Lorsque les chats entrent, cette icône reste allumée en permanence.)

## VIII Często zadawane pytania

P: Dlaczego dane dotyczące wagi w aplikacji nie odpowiadają wadze mojego kota?

O: Sprawdź, czy nie wynika to z ciekawości zwierzęcia, które dotyka urządzenia przednimi łapami.

P: Dlaczego produkt nie działa i dlaczego przycisk WFi pozostaje czerwony po wymianie worka na śmieci?

O: Podczas wymiany worka na śmieci jego krawędź wystaje poza linię wykrywania podczerwieni. Worek na śmieci należy odpowiednio ułożyć i wyrównać. Sprawdź, czy w koszu nie ma przedmiotów, które powodują, że jego górna część znajduje się zbyt wysoko, przez co kosz wystaje poza linię wykrywania podczerwieni.

P: Dlaczego waga zwierzęcia jest niedokładna?

O: W produkcie nie ma żwirku dla kotów. Naciśnij i przytrzymaj przycisk „Clean” przez 5 sekund, aby skalibrować wagę produktu (czynność tę należy wykonać bez żwirku dla kotów. Nie zaleca się wykonywania tej czynności w przypadkach innych niż szczególne).

P: Dlaczego przycisk „Smoothing” świeci się na niebiesko, gdy wymieniam żwirek dla kota lub gdy zwierzęta wchodzi do kosza?

O: Ponieważ moduł ważący wykrywa obecność żwirku dla kota lub dostęp zwierząt domowych do pojemnika na kulki:

Ponieważ moduł ważący może wykryć obecność przedmiotu, jeśli chodzi o dodanie żwirku dla kota, można nacisnąć i przytrzymać przez 5 sekund, aby skalibrować urządzenie, lub poczekać 5 minut. Jeśli zwierzęta domowe wejdą do środka, nie ma w tym nic złego.

P: Dlaczego urządzenie nie zatrzymuje się natychmiast, gdy zwierzę wejdzie do kuli Cat Toilet?

O: Czujniki wagi potrzebują 1–2 sekundy, aby ocenić sytuację. Nie martw się, urządzenie zostało zaprojektowane zgodnie z normami bezpieczeństwa, które zapobiegają przytraśnięciu kota. Nie ma więc żadnego ryzyka, jeśli zwierzę wejdzie do kuli, a zatrzymanie zostanie opóźnione o 1–2 sekundy.

P: Dlaczego żwirek nie jest całkowicie oczyszczony podczas operacji wysypywania żwirku?

O: Ze względu na wiele warstw żwirku umieszczonych w kuwecie, zgodnie z naszym doświadczeniem, zaleca się dwukrotne wysypanie piasku, aby uzyskać całkowite oczyszczenie.

P: Dlaczego nie mogę pobrać danych dotyczących wagi mojego kota zaraz po wejściu do kuwety?

O: Nie, ponieważ gdy zwierzę wchodzi do kuwety, czujniki wagi nie są jeszcze ustabilizowane, a dane można pobrać dopiero po ustabilizowaniu się wagi. System urządzenia potrzebuje około 10 sekund na ocenę i wysłanie danych do aplikacji.

## IX PARAMETRY I SPECYFIKACJE

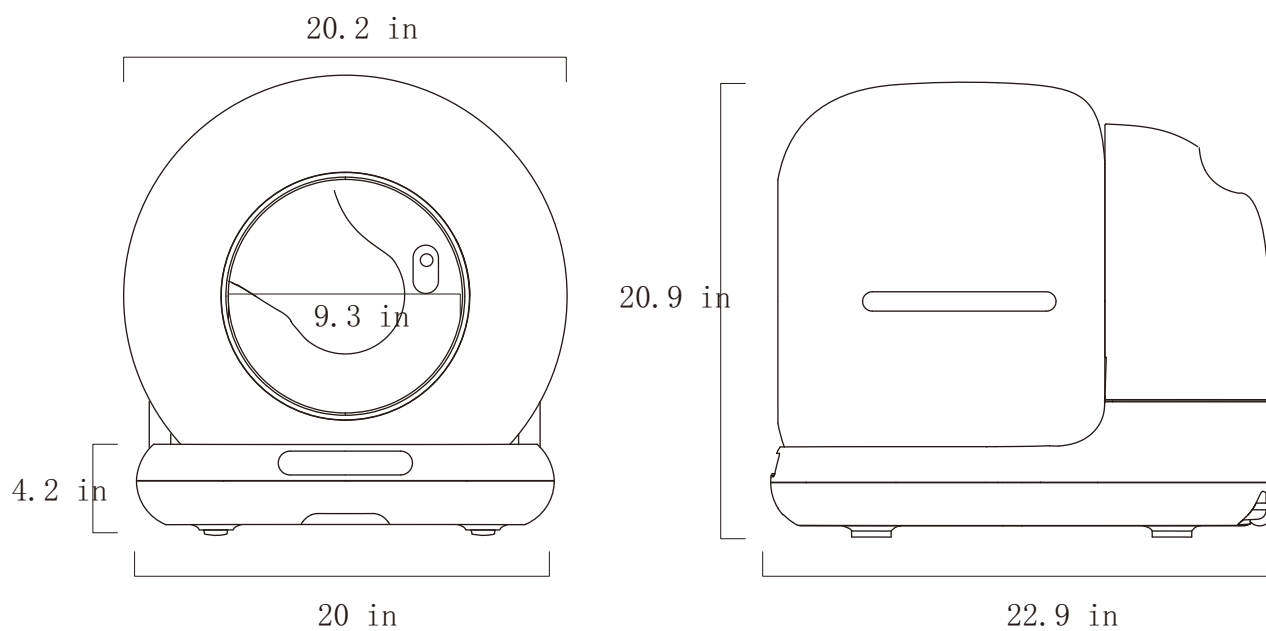

Nazwa produktu: Inteligentna  
kuweta dla kota

Napięcie znamionowe: 12 V  
DC

Model produktu Cb002

Moc znamionowa  $\leq 24W$

Całkowite wymiary  
urządzenia  
513,4 (szer.)  $\times$  581,9  
(gł.)  $\times$  530 (wys.) mm

Zalecany rodzaj  
zwierzęcia Kot

## Ostrzeżenie FCC

Niniejsze urządzenie jest zgodne z częścią 15 przepisów FCC. Jego działanie podlega następującym dwóm warunkom:

(1) Urządzenie nie może powodować szkodliwych zakłóceń oraz (2) urządzenie musi akceptować wszelkie zakłócenia, w tym zakłócenia mogące powodować niepożądane działanie.

UWAGA 1: Urządzenie zostało przetestowane i uznane za zgodne z ograniczeniami dotyczącymi urządzeń cyfrowych klasy B, zgodnie z częścią 15 przepisów FCC. Ograniczenia te mają na celu zapewnienie rozsądnej ochrony przed szkodliwymi zakłóceniami w instalacjach domowych. Urządzenie to generuje, wykorzystuje i może emitować energię o częstotliwości radiowej i, jeśli nie zostanie zainstalowane i nie będzie użytkowane zgodnie z instrukcją, może powodować szkodliwe zakłócenia w komunikacji radiowej. Nie ma jednak gwarancji, że w konkretnym instalacji nie wystąpią zakłócenia. Jeśli urządzenie to powoduje szkodliwe zakłócenia w odbiorze sygnału radiowego lub telewizyjnego, co można stwierdzić poprzez wyłączenie i ponowne włączenie urządzenia, użytkownik powinien spróbować usunąć zakłócenia, podejmując jedno lub kilka z poniższych działań:

- Zmienić kierunek lub położenie anteny odbiorczej.
- Zwiększyć odległość między urządzeniem a odbiornikiem.
- Podłączyć urządzenie do gniazdka należącego do innego obwodu niż ten, do którego podłączony jest odbiornik.
- Zwrócić się o pomoc do sprzedawcy lub doświadczonego technika radiowo-telewizyjnego.

UWAGA 2: Wszelkie modyfikacje tego urządzenia bez wyraźnej zgody strony odpowiedzialnej za zgodność mogą spowodować unieważnienie prawa użytkownika do korzystania z urządzenia.

Oświadczenie dotyczące narażenia na częstotliwości radiowe

Aby zachować zgodność z wytycznymi FCC dotyczącymi narażenia na częstotliwości radiowe, urządzenie to należy zainstalować i używać w odległości co najmniej 20 cm między promiennikiem a ciałem. Urządzenie to i jego antena (anteny) nie mogą być umieszczone w tym samym miejscu ani działać w połączeniu z inną anteną lub nadajnikiem.

**Precauții:**

1. Instalați și utilizați acest dispozitiv respectând cu strictețe instrucțiunile.
2. Utilizați-l într-un mediu interior, nu îl expuneți la lumina directă a soarelui și țineți-l departe de orice sursă de foc.
3. Așezați dispozitivul pe o suprafață plană și dură și nu așezați niciun obiect deasupra acestuia.
4. Nu îl trageți și nu îl așezați cu forță pentru a evita deteriorarea dispozitivului.
5. Pisoii cu greutatea sub 1 kg și pisicile care alăptează nu trebuie să utilizeze modul de curățare automată al dispozitivului.
6. Este strict interzisă udarea sau scufundarea părții principale a acestui aparat.
7. Deconectați cablul de alimentare atunci când mutați, curățați aparatul sau nu îl utilizați pentru o perioadă îndelungată.
8. Utilizați adaptorul de curent original pentru a evita deteriorarea aparatului sau posibile riscuri pentru siguranță.
9. Dacă copiii utilizează acest aparat, asigurați-vă că o fac sub supravegherea unui adult.
10. Efectuați întreținerea sub supravegherea unor profesioniști pentru a evita orice tip de deteriorare.
11. Dacă aveți probleme cu utilizarea produsului, contactați serviciul de asistență pentru clienți.
12. Citiți cu atenție acest manual înainte de a utiliza produsul. Odată ce dispozitivul a fost instalat și utilizat, se consideră că ați citit cu atenție și ați acceptat următoarele instrucțiuni de siguranță.
13. Dacă produsul nu funcționează corect din cauza altor condiții necunoscute și nu aveți timp să consultați instrucțiunile, reporniți alimentarea.

Translated with DeepL.com (free version)

## I LISTA DE PRODUSE

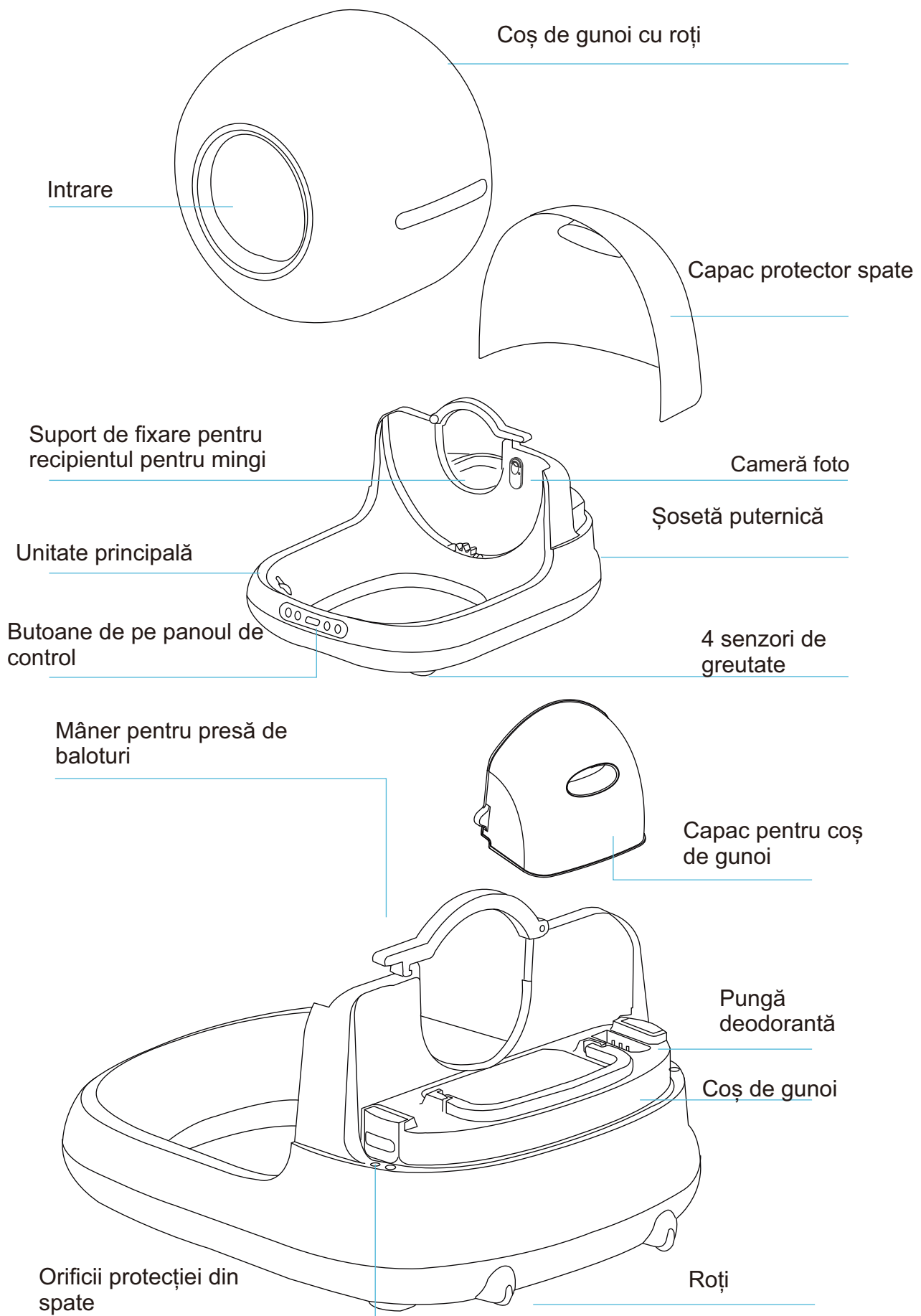

## 1.2 Accesorii (în tava de depozitare):

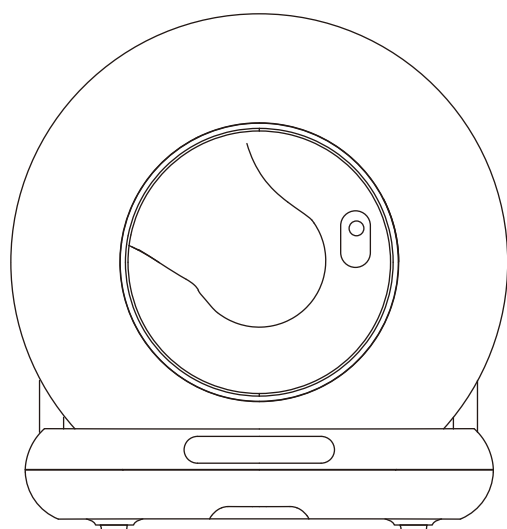

Produs



Manual de  
utilizare

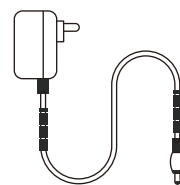

Adaptor



Deodorant

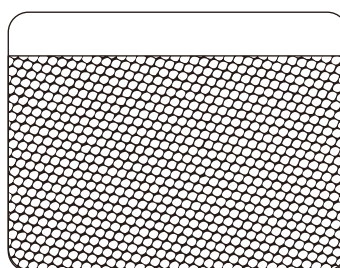

Covor de control al nisipului



Sac de gunoi

### Notă:

Urmați pașii de instalare, inclusiv cei referitori la sacii de gunoi și la deodorant.

## II INSTRUCȚIUNI PENTRU PRIMA UTILIZARE

### 2.1 Deschideți cutia:

- ① Deschideți cutia și îndepărtați protecțiile din bumbac de pe ambele părți.
- ② Scoateți punga din PE și produsul.
- ③ Îndepărtați toate benzile adezive fără a lăsa urme pe produs.



2.2 Așezați aparatul pe o suprafață fermă și plană. Asigurați-vă că rezervorul de bile și coșul de gunoi (inclusiv punga de gunoi) sunt instalate corect, apoi puneți capacul de protecție.

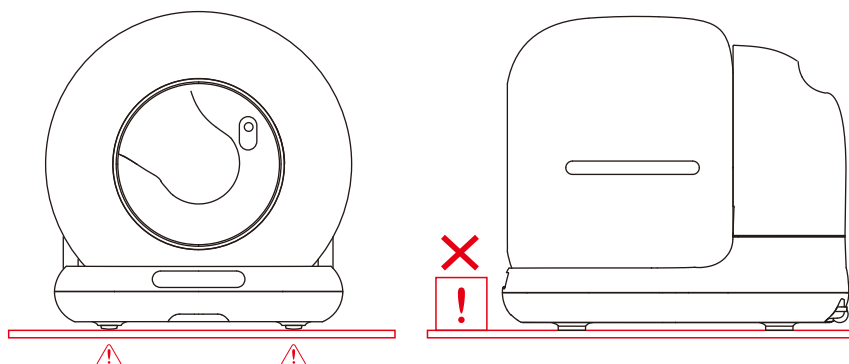

2.3 Porniți dispozitivul și efectuați un autotest. Dacă autotestul este satisfăcător, nu se va aprinde niciun indicator.

2.4 Umpleți fără a depăși linia „Max Line”. Țineți apăsat  timp de 5 secunde pentru calibrare.

2.5 Țineți apăsat butonul WiFi  timp de 5 secunde pentru a conecta aplicația.

## 2.6 Etape de instalare:

1. Așezați sacul de gunoi în coș și asamblați-l corect înainte de a-l așeza pe baza produsului.
2. Introduceți blocul deodorizant.
3. Așezați recipientul pentru bile în poziția prevăzută și coborâți mânerul de blocare.
4. Așezați capacul compartimentului pentru deșeuri pe sacul de gunoi.
5. Puneți capacul de protecție din spate.

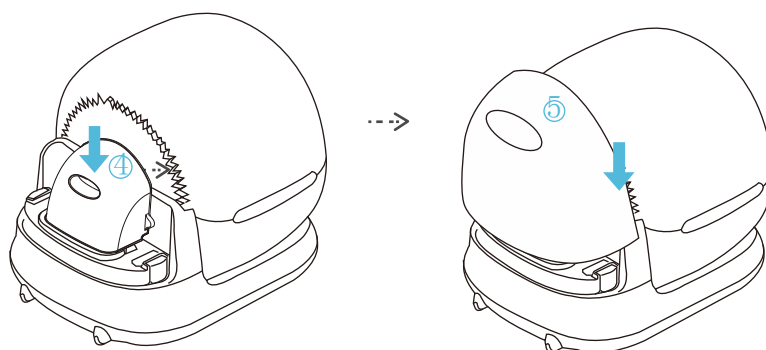
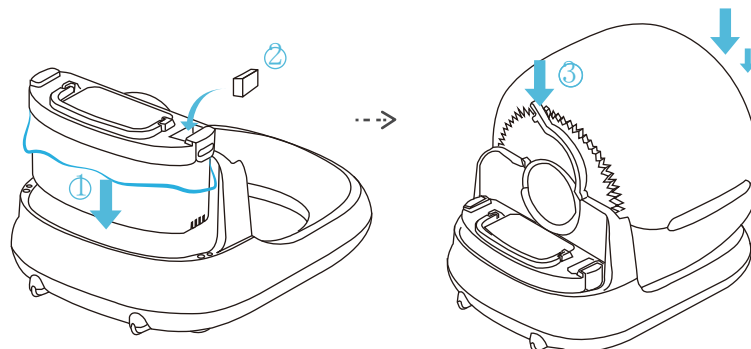

## 2.7 Utilizare:

2.7.1 Porniți aparatul, autocontrolul va dura ceva timp.

2.7.2 Aparatul va trece automat în modul de detectare inteligentă după autocontrol, nu este necesar să modificați programul acestuia.

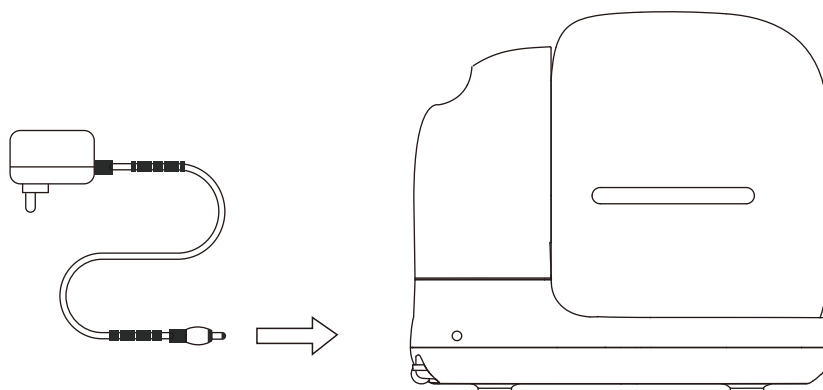

### Notă:

× Nu ridicați și nu mutați produsul după ce a fost pornit (acest lucru ar perturba calibrarea greutății în programul de resetare).

1. În timpul procesului de ștergere, toate tastele sunt dezactivate. Dacă trebuie să efectuați alte operațiuni, vă rugăm să așteptați până când procesul de ștergere este finalizat.

## 2.8 Umplerea cu nisip:

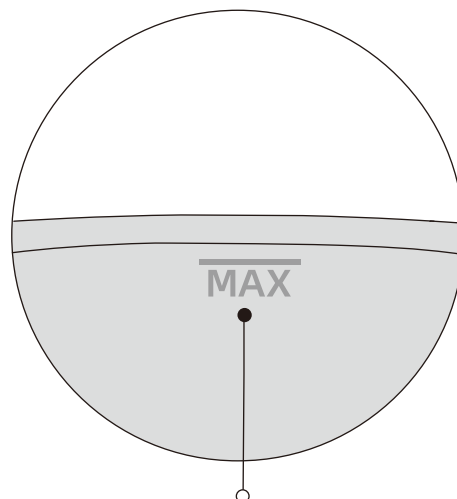
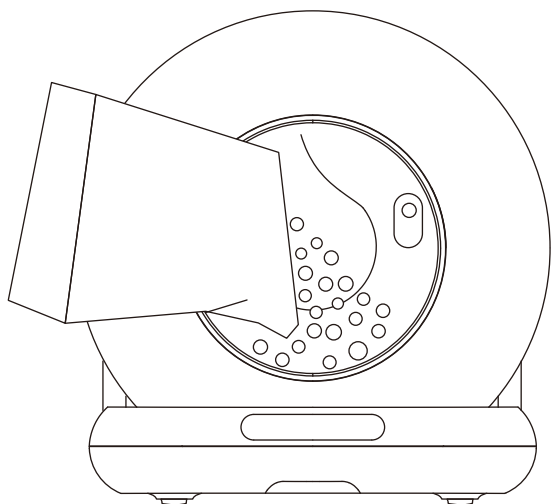

Asigurați-vă că nisipul nu depășește linia „MAX”.  
(Cantitatea de nisip poate fi ajustată în funcție de situația reală.)



### Linia MAX

Cantitatea de nisip pentru pisici nu trebuie să depășească linia MAX.



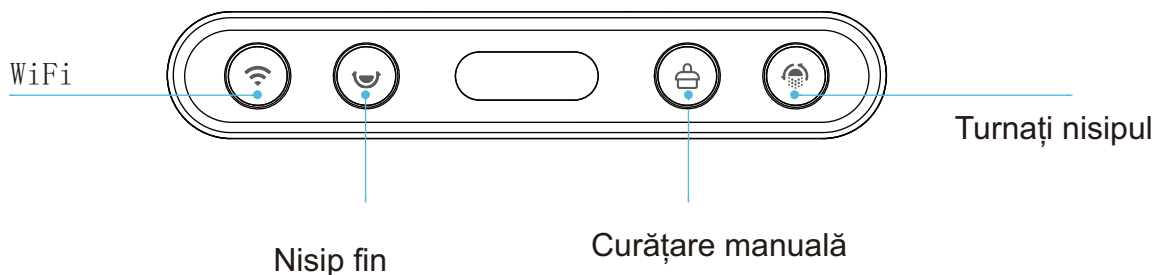

### Notă:

După ce ați adăugat nisipul pentru pisici, butonul „smooth”  se aprinde în albastru timp de aproximativ 10 secunde. Apăsăți butonul „smooth”  și țineți-l apăsat timp de cinci secunde pentru a calibra aparatul. În caz contrar, acesta se va calibra automat după cinci minute.





## III PREZENTAREA PANOULUI DE COMANDĂ



## Butoane

Buton	Pictogramă	Metodă	Descriere
WiFi		Apăsați și mențineți apăsat timp de 5 secunde	Resetați informațiile despre produs și începeți procesul de conectare la aplicație.
SmoothSand		Apăsați o dată	Apăsare scurtă, mod netezire activat Suport scurt, mod netezire OPRIT
		Apăsați și mențineți apăsat timp de 5 secunde	Resetarea greutatei pisicii
Curățare manuală		Apăsați o dată	Apăsare scurtă, modul curățare activat Apăsați din nou scurt, OFF Mod curățare
		Apăsați și mențineți apăsat timp de 5 secunde	Lada pentru nisip poate fi calibrată fără nisip pentru pisici.
To pour sand		Apăsați o dată	Suport scurt, mod de turnare pe nisip activat Apăsați din nou scurt, OFF Mod de turnare a nisipului
		Apăsați și mențineți apăsat timp de 5 secunde	OFF Blocare pentru copii

## Indicatori

Buton	Icoană	Culoare	Starea indicatorului	Descriere
Resetare/ conectare WiFi		Albastru	Clipocitor	WiFi nu este conectat și se va opri automat după conectarea cu succes.
		Roșu	Clipocitor	Coșul de gunoi este plin sau senzorii infraroșii ai coșului de gunoi detectează obiecte.
			Întotdeauna aprins	Protecțiile angrenajelor nu sunt montate.
		Verde	Clipocitor	Supraîncărcare a motorului.
Netezirea așternutului pentru pisici		Verde	Întotdeauna aprins	Apăsați scurt, începeți să lucrați, iar după terminare, indicatorul luminos se va stinge.
		Roșu	Întotdeauna aprins	Când se detectează o anomalie în timpul funcționării, produsul este suspendat.
Pelleter		Verde	Întotdeauna aprins	Apăsați scurt pentru a porni funcționarea. Odată terminată, indicatorul se va stinge.
		Roșu	Întotdeauna aprins	Atunci când se detectează o anomalie în timpul funcționării, produsul este suspendat.
Nisip inversat		Verde	Întotdeauna aprins	Apăsați scurt, începeți lucrul, odată finalizat, lumina se va stinge.
		Roșu	Întotdeauna aprins	Când se detectează o anomalie în timpul funcționării, produsul este suspendat.

## IV Conexiuni APP

### 4.1 Utilizatori străini:

1. Puteți descărca „Smart life” sau „Tuya smart” din App Store și Google Play.
2. De asemenea, puteți scana cele două coduri QR de mai jos.



Viață inteligentă



Tuya inteligent

### 4.2 Rețea:

- 4.2.1 Confirmați că telefonul este conectat la WiFi 2.4G sau 5G, activați Bluetooth și Localizare.

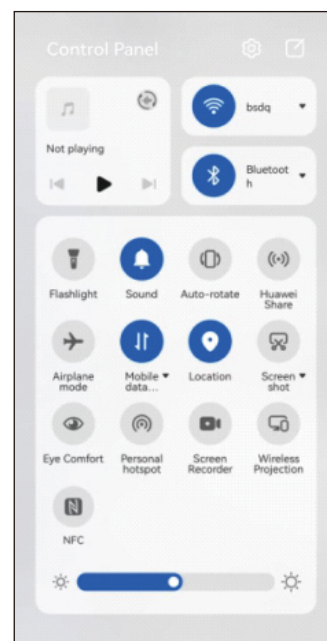

- 4.2.2 Apăsați „WiFi” timp de 5 secunde, indicatorul albastru WiFi începe să clipească, dispozitivul este pregătit pentru conexiuni de rețea.

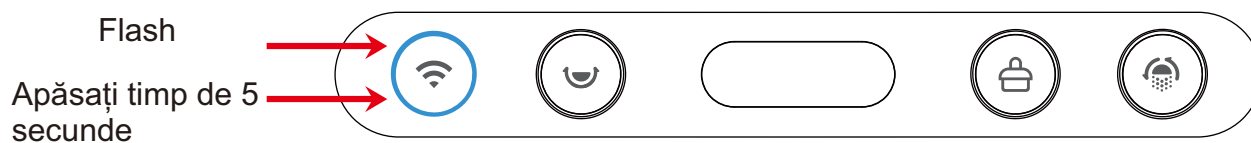

4.2.3 Deschideți aplicația de pe telefon pentru a adăuga un dispozitiv prin Bluetooth sau Wi-Fi.

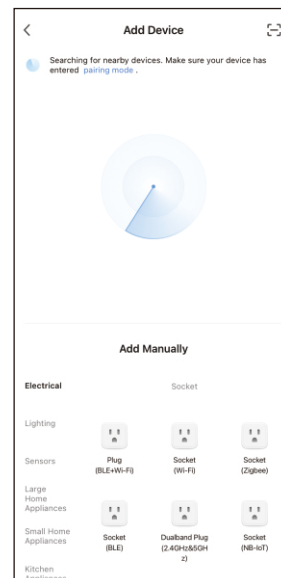
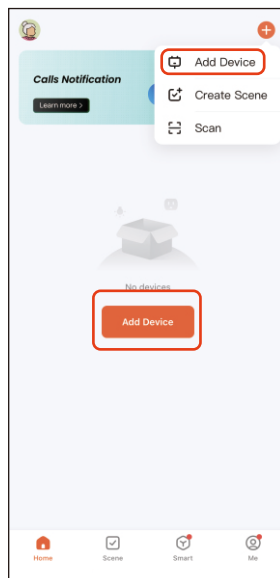

4.2.4 Dacă telefonul dvs. este pornit și Bluetooth-ul este activat, dispozitivul pentru litiera pisicii va intra în modul de asociere. Trebuie doar să faceți clic pentru a accesa acest mod.

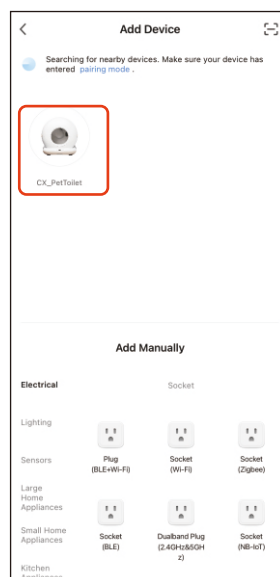

4.2.5 Continuați apăsând „Următorul” după ce ați introdus codul WiFi și așteptați până se stabilește conexiunea.

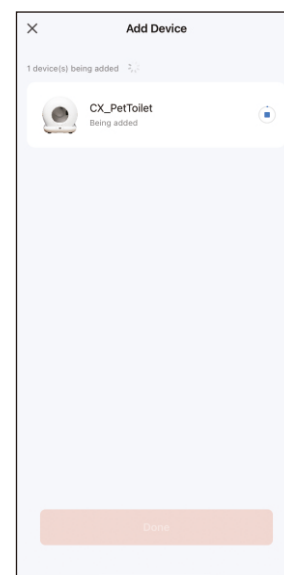
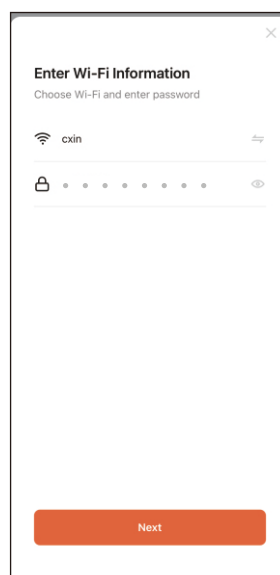

#### 4.2.6 Intrați în aplicație după conectare.

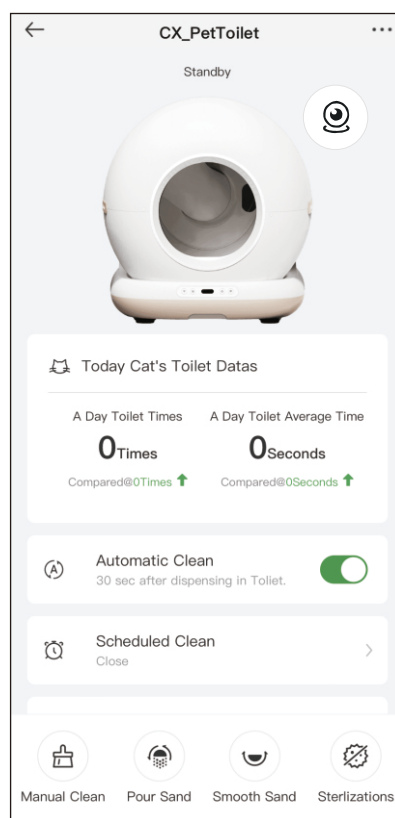
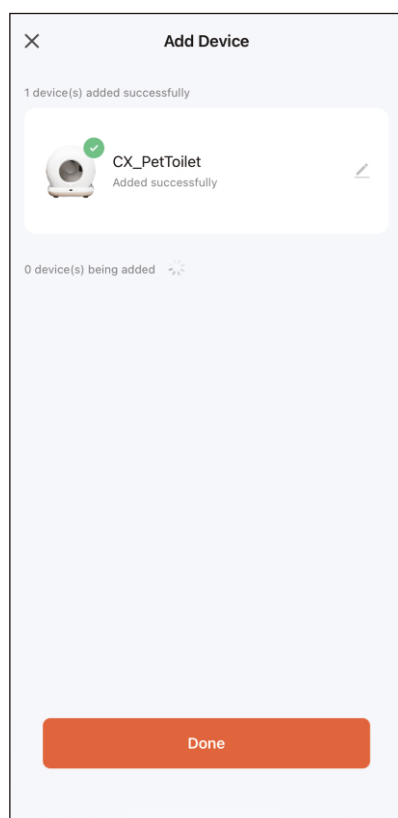

#### Atenție:

Dacă configurarea rețelei eșuează sau apare un mesaj de expirare a timpului, verificați următoarele posibilități:

1. Dacă WiFi, Bluetooth și comutatorul de localizare sunt activate în același timp.
2. Dacă indicatorul WiFi de pe panou clipește în timpul configurării rețelei.
3. Dacă rețeaua WiFi din casa dvs. este defectă sau nu funcționează, verificați dacă alte dispozitive pot utiliza rețeaua în mod normal.
4. Dacă parola WiFi este corectă.
5. Dacă semnalul WiFi este prea slab, mutați aparatul lângă un router și reconectați-l.
6. Routerul se conectează la mai multe dispozitive wireless, provocând conflicte de adrese IP.

## V INSTRUCTIUNI DE UTILIZARE

### 5.1 Curățare:

Faceți clic pe „Curățare manuală” din panou sau pe pictograma „Curățare manuală” din aplicație pentru a porni curățarea.

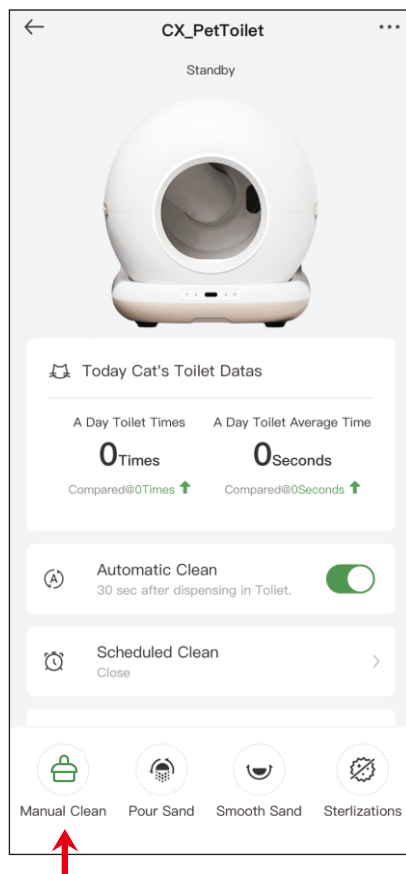

#### Notă:

1. În timpul procesului de curățare, nu puteți utiliza alte funcții; trebuie să așteptați până când procesul de curățare este finalizat.
2. În timpul curățării, puteți anula procesul apăsând scurt butonul „curățare manuală”.

## 5.2 Înlocuirea deșeurilor:

1. Înlocuiți sacul de gunoi cu un sac gol (pentru a evita ca sacul original să fie deja plin de deșuri);
2. Asigurați-vă că nisipul rămas este aproape epuizat (pentru a evita vărsarea în timpul turnării nisipului).
3. Apăsați butonul „Sand Pour” (Vărsare nisip) și așteptați ca mașina să elimine deșeurile rămase.
4. Înlocuiți din nou sacul de gunoi cu un sac gol după ce ați eliminat nisipul.

### Notă:

1. În secțiunea „Turnare nisip” pentru curățarea și înlocuirea filtrului, dacă ați efectuat deja o operațiune incorectă sau ați uitat să înlocuiți sacul, puteți face clic imediat pe „Turnare nisip”.
2. Când coșul de gunoi este plin, butonul WiFi se aprinde în roșu și clipește, iar aplicația vă trimite un mesaj de reamintire.

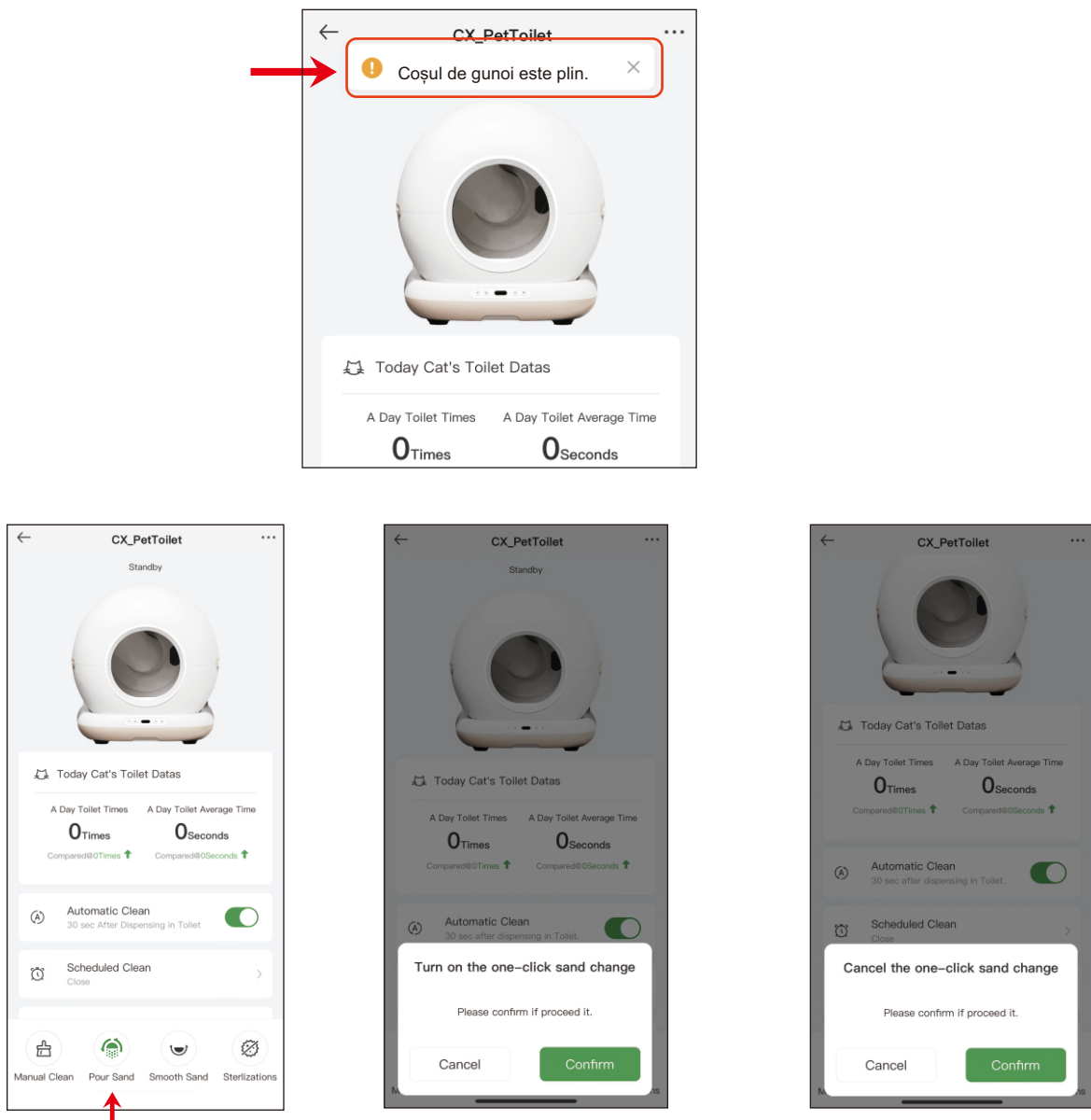

### 5.3 Adăugarea nisipului pentru pisici:

După umplerea recipientului cu nisip pentru pisici, indicatorul „Smooth Sand” (Nisip fin) va rămâne albastru timp de aproximativ 10 secunde. Apăsăți butonul „Smooth Sand” și țineți-l apăsat timp de cinci secunde pentru calibrare sau așteptați cinci minute pentru ca calibrarea să se efectueze.

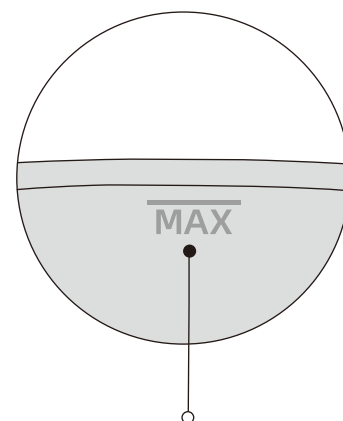
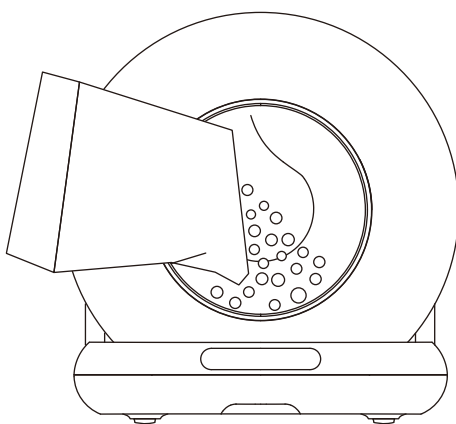
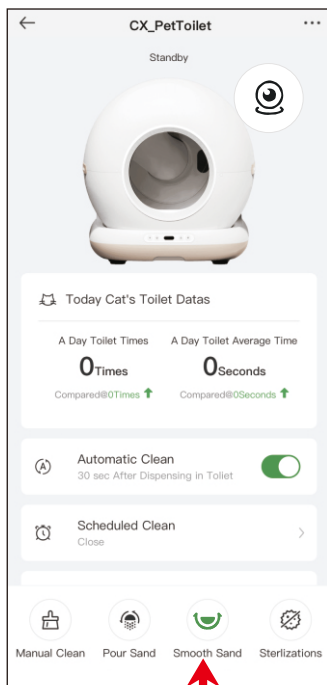

#### Linia MAXI

Cantitatea de nisip pentru pisici nu trebuie să depășească linia MAXI.

#### Notă:

1. Acest aparat are o funcție de protecție în timpul funcționării. În timpul curățării, se oprește imediat ce pisica se apropie de intrare sau când litiera detectează o greutate.
2. După ce ați umplut litiera cu nisip, asigurați-vă că nivelul nu depășește linia MAXI pentru a evita revărsarea în timpul turnării nisipului.
3. Asigurați-vă că nisipul este distribuit uniform în timpul turnării, evitând acumulările lângă intrare.
4. Puteți regla suprafața nisipului folosind butonul „Smooth Sand” (Nisip fin) sau butonul „Smooth Sand” (Nisip fin) din aplicație.

## 5.4 Sterilizări sănătoase:

1. Sterilizări cu o singură atingere: 30 minute de funcționare și oprire automată.
2. Setarea programului de sterilizare: ora/durata.

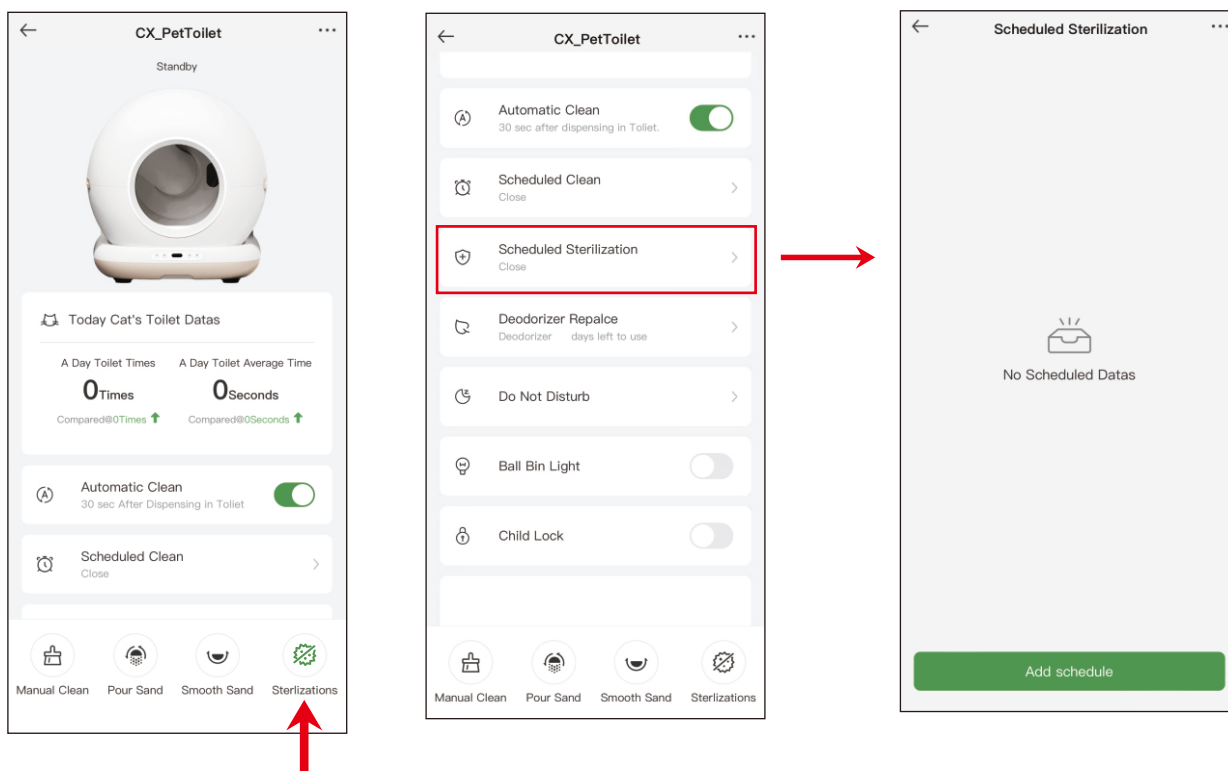

### Notă:

1. Activați funcția de sterilizare UV, care se va opri automat după aproximativ 30 de minute de sterilizare.
2. Se va opri automat imediat ce pisica va intra în cușcă și se va reporni imediat ce va ieși din ea.

### 5.5 Curățare automată:

Faceți clic pe „Curățare automată” pe butonul de pe panoul aparatului sau în aplicație. Aparatul va detecta automat pisicile care intră și ies. (Se va porni automat după pornirea și autocontrolul aparatului).

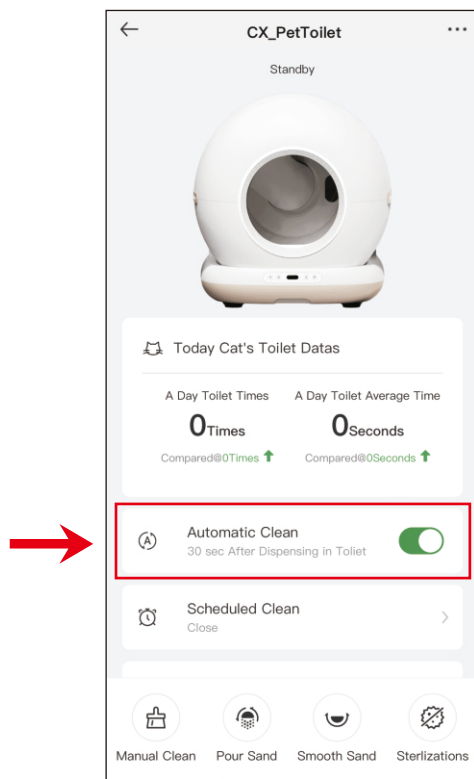

#### Notă:

1. Dacă pisoiul cântărește mai puțin de un kilogram sau este gestantă, dezactivați curățarea automată în aplicație, apoi selectați „Curățare manuală” în funcție de situația reală.
2. Dacă utilizați o nisip care se aglomerează rapid, puteți trece la modul „Curățare automată” și introduceți pentru a seta „Timpul de colectare a excrementelor”, apoi dispozitivul va aștepta un anumit timp după ce animalul și-a făcut nevoile în toaletă, de exemplu 1 minut, pentru a curăța nisipul cât mai repede posibil și a reduce mirosurile.
3. Dacă pisica rămâne în cutie mai mult de 10 secunde, se consideră că are un comportament inadecvat.
4. Dacă butonul aplicației nu poate fi controlat și sincronizat temporar cu butoanele de pe panou, verificați starea rețelei sau reconfigurați rețeaua, sau apăsați butoanele aplicației și repetați o dată sau de două ori.

### 5.6 Program de curățenie:

Stabiliți un program de curățenie în funcție de necesități. Curățenie zilnică de rutină.

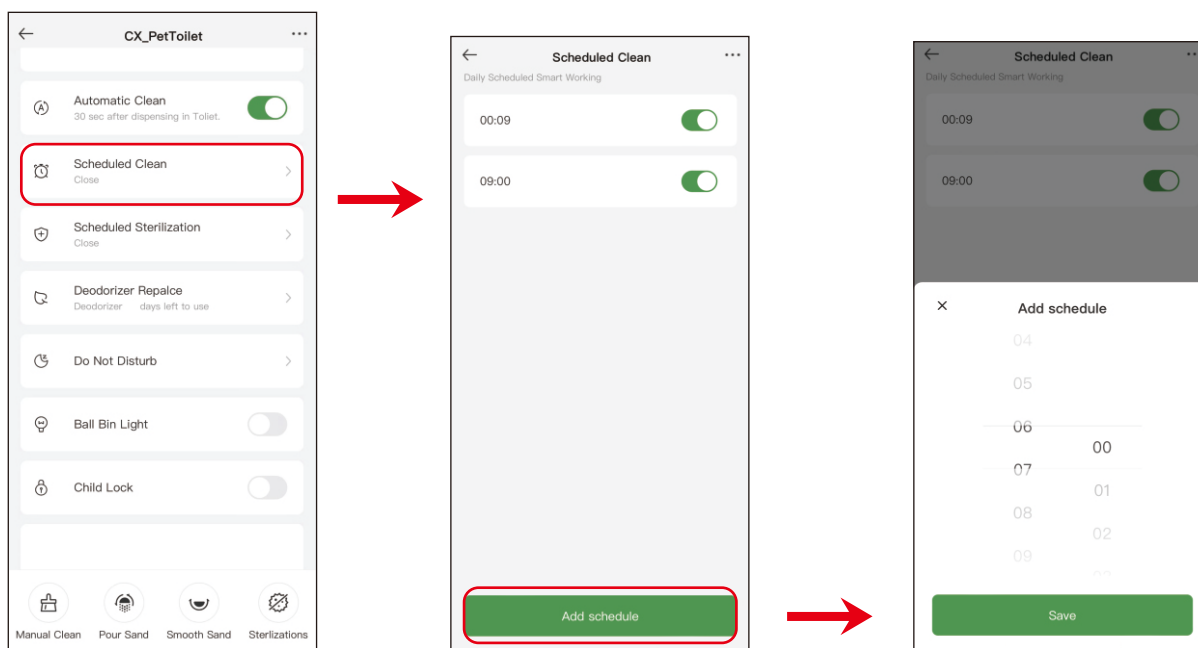

#### Notă:

În cazul suprapunerii cu modul „Nu deranjați”, aparatul va efectua o curățare (fără sterilizare) și va reveni la modul „Nu deranjați”.

## 5.7 Înlocuirea dezodorizantului:

Pentru a verifica de cât timp este utilizat dezodorizantul și durata sa de valabilitate.

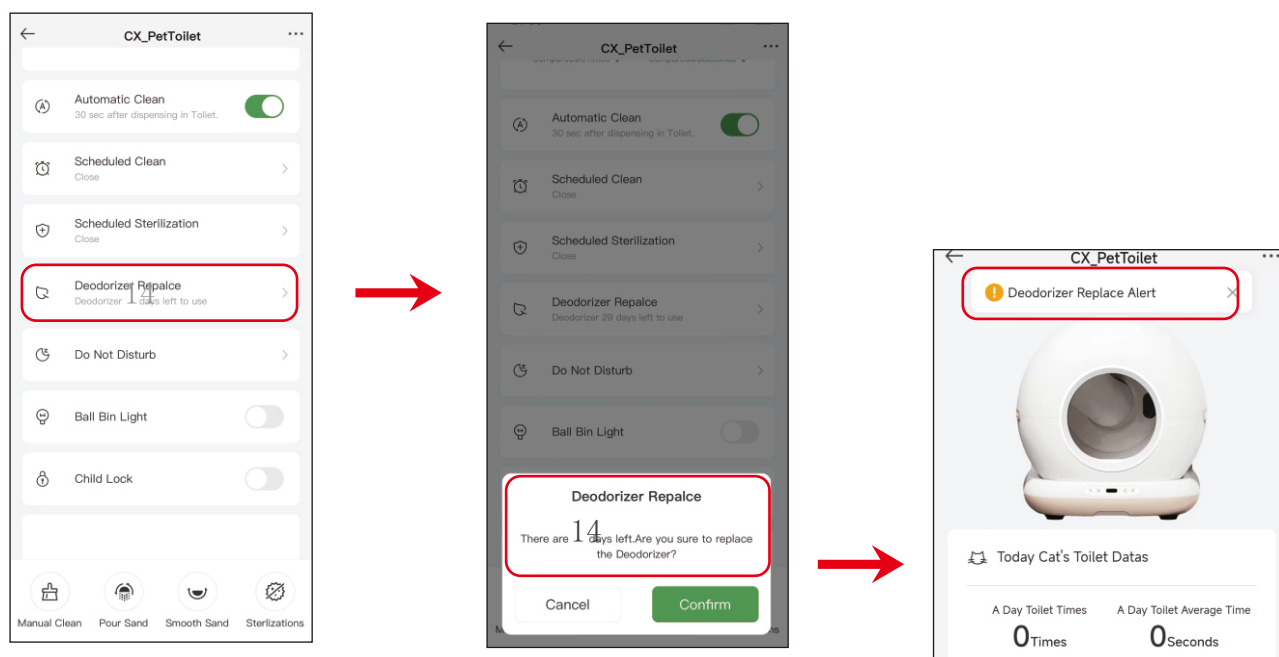

## 5.8 Mod standby:

Când litiera este amplasată în dormitor, puteți activa funcția „Nu deranjați” din aplicație pentru a evita ca activarea nocturnă să vă perturbe somnul.

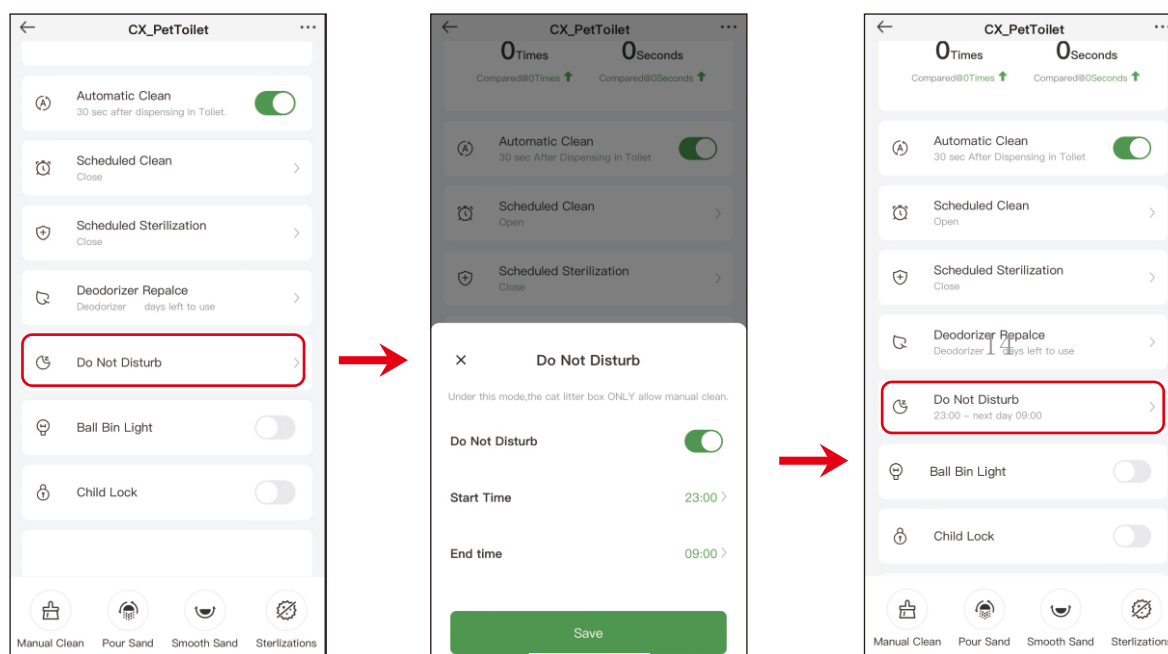

### Notă:

În modul Nu deranjați, este acceptată numai utilizarea manuală a butoanelor.

## 5.9 Iluminarea rezervorului de bile și blocarea pentru copii:

1. Apăsați pe „Blocare pentru copii” în aplicație pentru a o activa sau dezactiva. De asemenea, puteți apăsa lung pe „Turnare nisip” timp de 5 secunde pentru a debloca blocarea pentru copii.
2. Iluminarea compartimentului pentru mingi: puteți aprinde lumina pentru a verifica interiorul compartimentului pentru mingi pe timp de noapte.

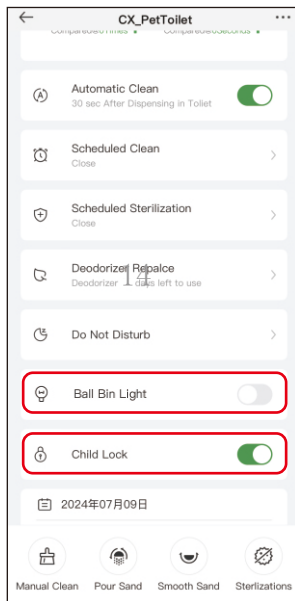

### Notă:

Modul de blocare pentru copii se aplică numai butoanelor situate pe panoul frontal al aparatului.

## 5.10 Statistici privind toaletele:

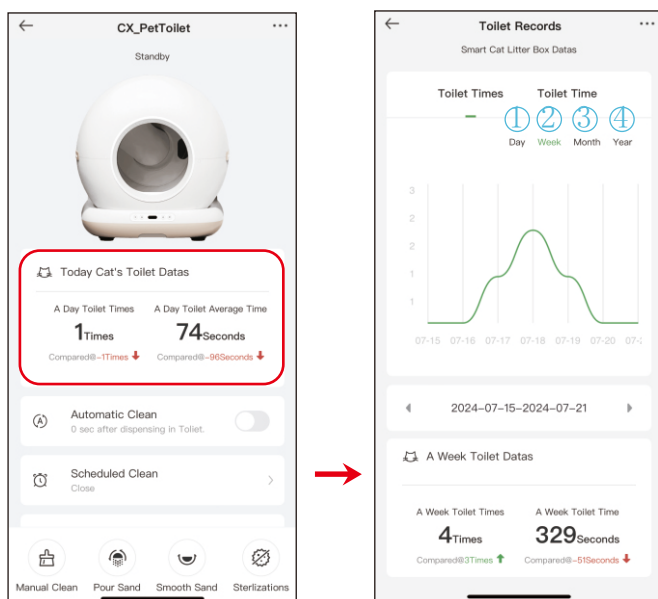

1. Zi: consultați statisticile referitoare la toalete pentru cele 24 de ore ale unei zile.
2. Săptămână: consultați statisticile referitoare la toalete pentru o săptămână.
3. Lună: consultați statisticile referitoare la toalete pentru fiecare zi a unei luni.
4. An: consultați statisticile referitoare la toalete pentru fiecare lună a unui an.

## VI Înlocuiți sacul de gunoi

Când indicatorii luminoși ai butonului WiFi clipesc în ROȘU sau aplicația afișează mesajul „coșul de gunoi este plin”, trebuie să schimbați sacul de gunoi.

1  
Deschideți  
capacul.

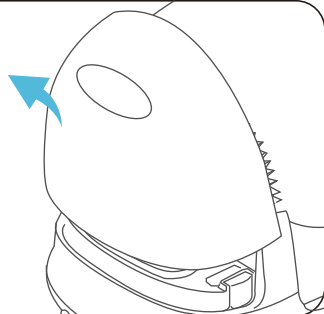

2  
Scoateți  
recipientul și  
scoateți  
deodorantul.

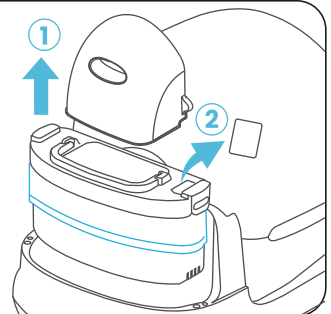

3  
Deschideți cele  
două zăvoare  
laterale și  
scoateți sacul  
de gunoi.

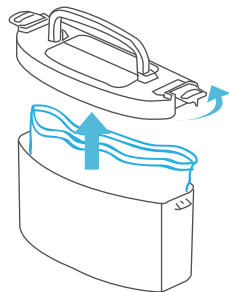

4  
Înlocuit cu un  
sac nou.

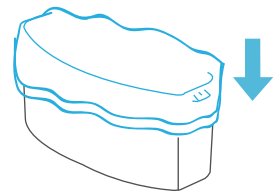

5  
Fixați capacul  
superior.

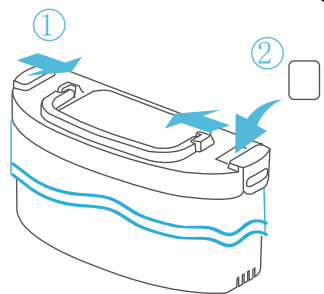

6  
Reintroduceți coșul  
de gunoi asamblat în  
unitatea principală  
(vă rugăm să rețineți  
că sacul de gunoi  
trebuie așezat cu  
partea de jos în jos).

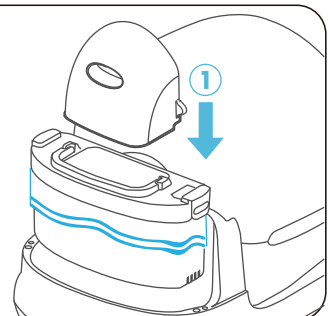

## 6. 2 Rezervor de spălare:

1  
Deschideți  
capacul.

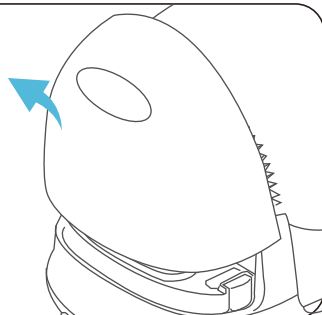

2  
Scoateți coșul de  
gunoi și înlocuiți  
sacul de gunoi cu  
un sac  
dezodorizant.

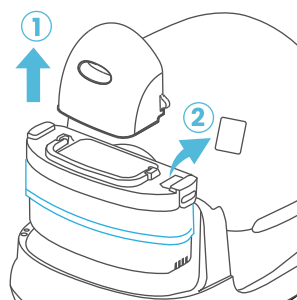

3  
Ridicați  
suportul de  
fixare al bilei

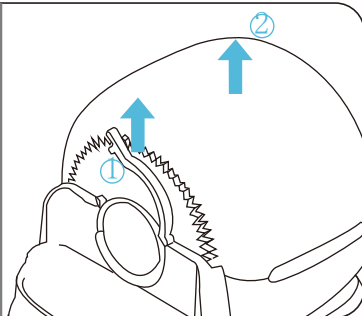

4  
Coșul de gunoi  
și recipientul  
pentru mingi pot  
fi spălate (cu  
apă).



5  
Partea  
principală nu  
poate fi spălată,  
ci doar curățată  
cu o cârpă  
moale.

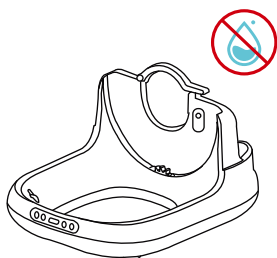

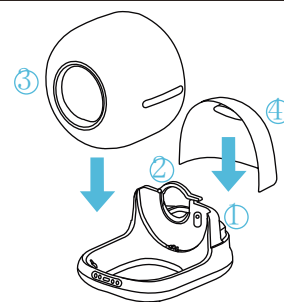

6  
Puneți-le în  
ordine după ce  
le-ați curățat.



### Notă:

1. Coșul pentru mingi/coșul de gunoi, inclusiv capacul din spate, este lavabil. Baza poate fi curățată numai cu apă.
2. Dezodorantul poate fi utilizat timp de 14 zile. Puteți verifica durata de utilizare în aplicație.

## VII METODA DE AUTOCONTROL AL DEFECTELOR

Icoană	Culoare	Statut	Motiv	Soluție
	Albastru	Clipire	WiFi neconectat	Apăsați și țineți apăsat butonul WiFi timp de 5 secunde pentru a conecta aplicația.
	Roșu	Clipire	Coș de gunoi plin sau obiect care blochează accesul	Înlocuiți sacul de gunoi sau verificați dacă există vreun obiect blocat.
		Stabil	Capacul coșului de gunoi nu este instalat corect.	Puneți bine capacul coșului de gunoi.
	Albastru	Stabil	Adăugați nisip fără calibrare, mașina încetează să funcționeze.	Apăsați și țineți apăsat butonul „nisip fin” timp de 5 secunde sau așteptați 5 minute. (Când pisicile intră, această pictogramă rămâne aprinsă permanent.)

## VIII Întrebări frecvente

Î: De ce datele privind greutatea din aplicație nu corespund cu greutatea pisicii mele?

R: Vă rugăm să verificați dacă acest lucru se datorează curiozității animalului dvs. de companie, care accesează dispozitivul cu ambele labe.

Î: De ce produsul nu funcționează și de ce butonul WFi rămâne roșu după ce am înlocuit sacul de gunoi?

R: Când înlocuiți sacul de gunoi, marginea depășește linia de detectare cu infraroșu.

Sacul de gunoi trebuie să fie bine aranjat și nivelat. Verificați dacă există obiecte în coșul de gunoi care fac ca partea superioară a acestuia să fie prea înaltă, ceea ce face ca coșul de gunoi să depășească linia de detectare cu infraroșu.

Î: De ce greutatea animalului este inexactă?

R: Nu există nisip pentru pisici în produs. Apăsăți lung butonul „Clean” timp de 5 secunde pentru a calibra greutatea produsului (această operațiune trebuie efectuată fără nisip pentru pisici. Se recomandă să nu efectuați această operațiune în cazuri care nu sunt speciale);

Î: De ce butonul „Smoothing” este aprins în albastru când înlocuiesc nisipul pentru pisici sau când animalele intră în coșul de gunoi?

R: Deoarece modulul de cântărire detectează prezența nisipului pentru pisici sau accesul animalelor de companie la coșul de gunoi:

Deoarece modulul de cântărire poate detecta prezența unui obiect, dacă doriți să adăugați nisip pentru pisici, puteți apăsa lung timp de 5 secunde pentru a calibra sau aștepta 5 minute. Dacă animalele de companie intră, acest lucru se poate face fără probleme;

Î: De ce aparatul nu se oprește imediat când un animal intră în bila Cat Toilet?

R: Sensorii de greutate au nevoie de 1-2 secunde pentru a evalua situația. Nu vă faceți griji, dispozitivul este proiectat în conformitate cu standardele de siguranță care împiedică prinderea pisicii. Prin urmare, nu există niciun risc dacă animalul intră în bilă și oprirea este întârziată cu 1-2 secunde.

Î: De ce nisipul nu este curățat complet în timpul operațiunii de turnare a nisipului?

R: Din cauza straturilor multiple de nisip din litieră, din experiența noastră, se recomandă două turnări de nisip pentru a obține o curățare completă.

Î: De ce nu pot descărca greutatea pisicii mele imediat ce intră în litieră?

R: Nu, deoarece atunci când animalul intră în litieră, sensorii de greutate detectați nu sunt încă stabiliți, iar datele pot fi descărcate numai după ce greutatea s-a stabilizat. Sistemul dispozitivului are nevoie de aproximativ 10 secunde pentru a evalua și a trimite datele către aplicație.

## IX PARAMETRI ȘI SPECIFICAȚII

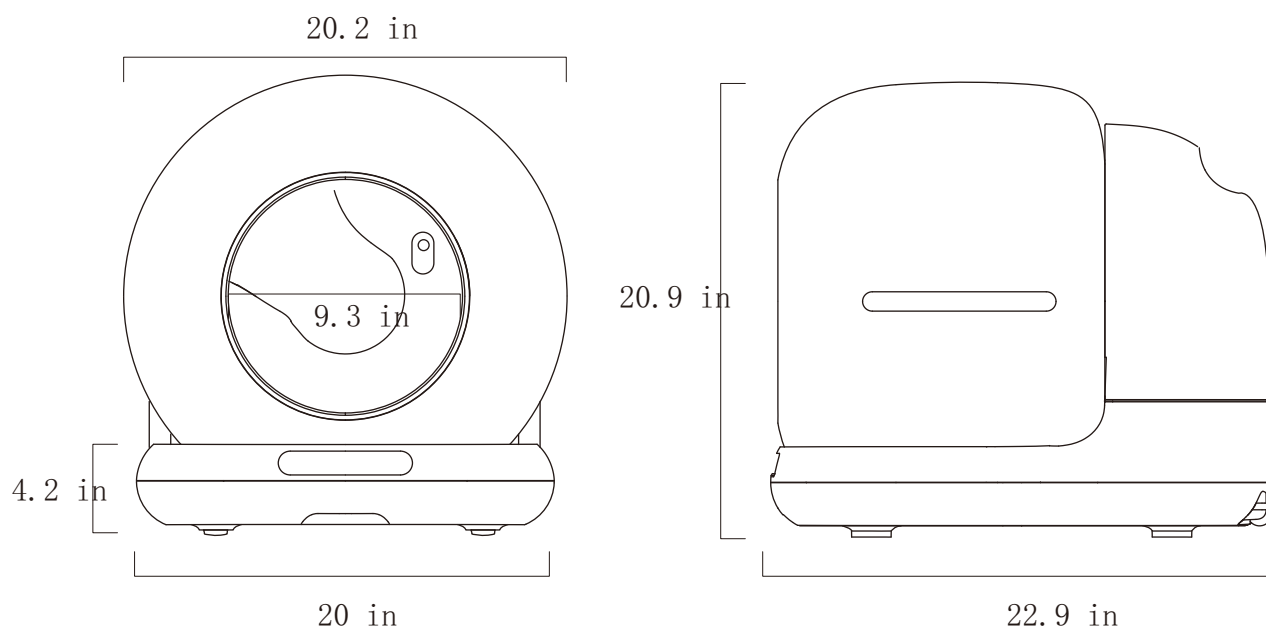

Denumirea produsului: Cutie inteligentă pentru nisipul pisicii

Tensiune nominală: 12 V CC

Model produs Cb002

Putere nominală  $\leq 24W$

Dimensiuni totale ale aparatului  
513,4 (L) × 581,9 (P) × 530 (H) mm

Tipul de animal recomandat Pisică

## Avertisment FCC

Acest aparat este conform cu partea 15 din regulile FCC. Funcționarea sa este supusă următoarelor două condiții:

(1) Acest aparat nu trebuie să provoace interferențe dăunătoare și (2) acest aparat trebuie să accepte orice interferență primită, inclusiv interferențele care pot provoca funcționarea nedorită.

NOTĂ 1: Acest echipament a fost testat și declarat conform cu limitele aplicabile dispozitivelor digitale de clasa B, în conformitate cu partea 15 din regulile FCC. Aceste limite sunt concepute pentru a oferi o protecție rezonabilă împotriva interferențelor dăunătoare într-o instalație rezidențială. Acest echipament generează, utilizează și poate emite energie de radiofrecvență și, dacă nu este instalat și utilizat conform instrucțiunilor, poate provoca interferențe dăunătoare comunicațiilor radio. Cu toate acestea, nu există nicio garanție că nu vor apărea interferențe într-o anumită instalație. Dacă acest echipament provoacă interferențe dăunătoare la recepția radio sau televiziune, ceea ce poate fi determinat prin oprirea și repornirea echipamentului, utilizatorul este încurajat să încerce să corecteze interferențele luând una sau mai multe dintre următoarele măsuri:

- Reorientați sau mutați antena de recepție.
- Măriți distanța dintre echipament și receptor.
- Conectați echipamentul la o priză aparținând unui circuit diferit de cel la care este conectat receptorul.
- Consultați distribuitorul sau un tehnician radio/televiziune experimentat pentru a obține ajutor.

NOTĂ 2: Orice modificare adusă acestui aparat fără acordul explicit al părții responsabile pentru conformitate poate duce la anularea dreptului utilizatorului de a utiliza echipamentul.

Declarație privind expunerea la frecvențe radio

Pentru a respecta directivele FCC privind expunerea la frecvențe radio, acest echipament trebuie instalat și utilizat la o distanță minimă de 20 cm între radiator și corpul dumneavoastră. Acest aparat și antena (antennele) sa (sale) nu trebuie amplasate în același loc și nu trebuie să funcționeze împreună cu o altă antenă sau un alt emițător.

If you have any questions, please contact our customer care center, Our contact details are below:

**US**

 001-877-644-9366

 customerservice@aosom.com

Imported by Aosom LLC  
7777 Center Ave. Suite 430  
Huntington Beach, CA 92647-9998 USA  
MADE IN CHINA

Si tiene alguna pregunta, comuníquese con nuestro Centro de Atención al Cliente, Nuestros datos de contacto son los siguientes:

**ES**

 0034-931294512

 atencioncliente@aosom.es

IMPORTADOR/Fabricante/REP:  
SPANISH AOSOM, S.L.  
C/ROC GROS,Nº15.08550, ELS HOSTALETS DE BALENYÀ, SPAIN.  
B66295775  
HECHO EN CHINA

Se tiver alguma dúvida, por favor contacte o nosso Centro de Atendimento ao Cliente, Os nossos dados de contacto são os seguintes:

 0034-931294512

 info@aosom.pt.

IMPORTADOR/Fabricante/REP:  
SPANISH AOSOM, S.L.  
C.ROC GROS N.15, 08550. ELS HOSTALETS DE BALENYÀ  
FEITO NA CHINA

If you have any questions, please contact our customer care center, Our contact details are below:

**CA**

 416-792-6088

 customerservice@aosom.ca

Imported by Aosom Canada Inc.  
7270 Woodbine Avenue, Unit 307, Markham,  
Ontario Canada L3R 4B9  
MADE IN CHINA

Si vous avez la moindre question, veuillez contacter notre centre d'assistance à la clientèle, Nos coordonnées sont les suivantes:

 416-792-6088

 customerservice@aosom.ca

Importé par Aosom Canada Inc.  
7270 Woodbine Avenue, unité 307,  
Markham, Ontario Canada L3R 4B9  
FABRIQUÉ EN CHINE

In caso di dubbio, si prega di contattare il nostro centro assistenza clienti, I nostri dettagli di contatto sono di seguito:

**IT**

 0039-0249471447

 clienti@aosom.it

IMPORTATO DA/Produttore/REP:  
AOSOM Italy srl  
Centro Direzionale Milanofiori  
Strada 1 Palazzo F1  
20057 Assago (MI)  
P.I.: 08567220960  
FATTO IN CINA

If you have any questions, please contact our customer care center, Our contact details are below:

**UK**

 0044-800-240-4004

 enquiries@mhstar.co.uk

IMPORTER ADDRESS:  
MH STAR UK Ltd  
1 Northampton Cross Logistics Park  
Northampton Cross Road  
Northampton  
NN4 9FH  
MADE IN CHINA

Wenn Sie Fragen haben, wenden Sie sich bitte an unser Kundendienstzentrum, Unsere Kontaktdaten stehen unten:

**DE**

 0049-0(40)-87408465

 service@aosom.de

ADRESSE DES IMPORTEURE/Hersteller/REP:  
MH Handel GmbH  
Wendenstraße 309  
D-20537 Hamburg  
Germany  
IN CHINA HERGESTELLT

Si vous avez la moindre question, veuillez contacter notre centre d'assistance à la clientèle, Nos coordonnées sont les suivantes:

**FR**

 0033-1-84166106

 aosom@mhfrance.fr

Importé par/Fabricant/REP:  
MH FRANCE  
2 Rue Maurice Hartmann  
92130 Issy Les Moulineaux  
France  
FABRIQUÉ EN CHINE



**FR**

Cet appareil, ses accessoires, cordons et batteries se recyclent

REPRISE À LA LIVRAISON



OU

À DÉPOSER EN MAGASIN



OU

À DÉPOSER EN DÉCHÈTERIE



Points de collecte sur [www.quefairedemesdechets.fr](http://www.quefairedemesdechets.fr)  
Privilégiez la réparation ou le don de votre appareil !