

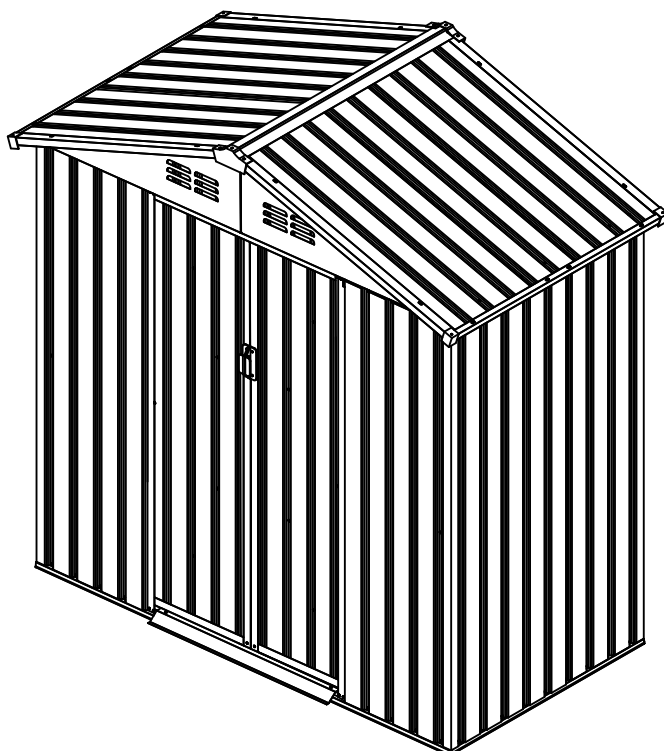

IN250900361V03

845-425V01



**EN** Assembly video please scan the QR code.

**FR** vidéo d'assemblage, veuillez scanner le code QR.

**ES** Montaje video scannen Sie bitte den QR-Code ein.

**PT** Vídeo de montagem por favor digitalizar o código QR.

**DE** Montagevideo: Bitte scannen Sie den QR-Code.

**IT** Scansionare il codice QR per il Video di Assemblaggio.

**RO** Pentru a viziona videoclipul cu instrucțiunile de asamblare, vă rugăm să scanați codul QR.

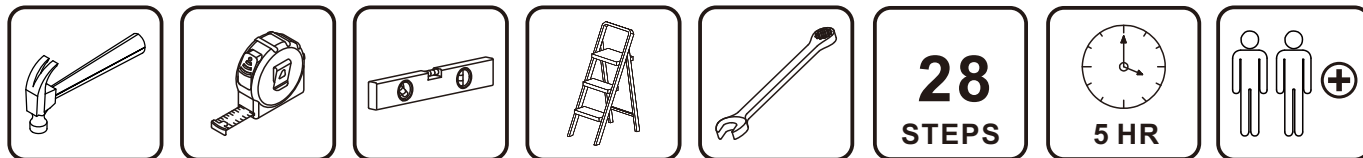
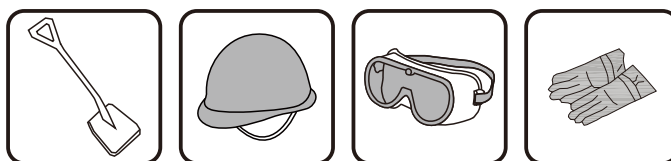

Tools Recommended

**EN** IMPORTANT, RETAIN FOR FUTURE REFERENCE: READ CAREFULLY.

**FR** IMPORTANT : A LIRE ATTENTIVEMENT ET A CONSERVER POUR VOUS Y REFERER ULTERIEUREMENT

**ES** IMPORTANTE, LEA Y GUARDE PARA FUTURAS REFERENCIAS.

**PT** IMPORTANTE, RETAR PARA REFERÊNCIA FUTURA: LEIA ATENTAMENTE.

**DE** WICHTIG! SORGFÄLTIG LESEN UND FÜR SPÄTER NACHSCHLAGEN AUFBEWAHREN.

**IT** IMPORTANTE! CONSERVARE IL PRESENTE MANUALE PER FUTURO RIFERIMENTO E LEGGERLO ATTENTAMENTE.

**RO** IMPORTANT, PĂSTRAȚI PENTRU REFERINȚĂ VIITOARE: CITIȚI CU ATENȚIE.

## ASSEMBLY PREPARATION

Please check local building codes regarding footings, location and other requirements before beginning construction. Study and understand this owner's manual of important information and helpful tips for easier and more enjoyable assembly.

### Assembly instructions:

Reviewing all instructions and the appropriate information before you begin, make sure following the step sequence carefully for successful results.

### Flooring base:

The site must be prepared so that the base of the shed is level all round and checking with a spirit level is required.

The base can be constructed by treated timber or concrete, in order to stop the moisture getting into the shed, The shed is not designed to be built onto lawn directly. Also the ground will get muddy during rainy days.

If a concrete pad is made, it is important that this slopes towards the edges to prevent water ingress. Time must be allowed for any concrete or cement to dry before building the shed on top.

Bases can also be constructed from bricks, blocks, or mounted on a concrete pad.

The bricks or blocks should be cemented onto firm and level concrete footings and the greenhouse frame drilled and screwed to the base.

### Parts and Parts List:

Before you start, separate and identify all the parts and hardware to be sure that you have all the necessary parts for your building (refer to the Parts List Page).

Do not attempt to assemble the building if parts are missing because any building left partially assembled may be seriously damaged by light winds.

### Safety must be put in the No. 1 position:

- 1 Select a dry and calm day for your assembly. Team works ( Two or more people ) are required during the assembly;
- 2 Wearing safety gloves, eye protection and long sleeves during the assembly to prevent injury; Pay attention to the sharp edge of some parts;
- 3 Children and pets are not allowed entering into the construction site;
- 4 Never concentrate your total weight on the roof of the building. When using a step ladder make sure that it is safety;

### Care & Maintenance:

- 1 Keep the shed clean with soft cloth, use water if necessary;
- 2 Keep the door tracks clear of dirt and other stuff that prevent them from sliding easily.
- 3 Clean the snow with necessary tools to make sure it is safe to enter into; Heavy snow may cause collapse, please make sure safety before entering into.
- 4 The shed is not made for living but storing stuff.

## PRÉPARATION DE L'ASSEMBLAGE

Veillez vérifier les codes du bâtiment locaux concernant les semelles, l'emplacement et d'autres exigences avant de commencer la construction. Étudiez et comprenez dans ce manuel d'information les informations importantes et les conseils utiles pour un montage plus facile et plus agréable.

### Instructions de montage :

Avant de commencer, passez en revue toutes les instructions et les informations appropriées. Assurez-vous de suivre attentivement la séquence des étapes pour obtenir des résultats satisfaisants.

### Base de plancher :

Le site doit être préparé de sorte que la base du hangar est de niveau sur le tout pourtour, et il faut vérifier avec un niveau à bulle.

La base peut être construite par du bois traité ou du béton, afin d'empêcher l'humidité de pénétrer dans le hangar. **Le hangar n'est pas conçu pour être construit directement sur la pelouse.** Aussi le sol sera boueux pendant les jours de pluie.

Si un tampon en béton est fait, il est important que celle-ci soit inclinée vers les bords pour empêcher l'eau de pénétrer.

Le temps doit être autorisé pour tout béton ou ciment à sécher avant de construire le hangar sur le dessus.

La base peut également être construite à partir de briques, de blocs ou montées sur un socle en béton.

Les briques ou les blocs doivent être cimentés sur des semelles en béton fermes et de niveau et le cadre de serre drillé et vissé à la base.

### Pièces et liste des pièces :

Avant de commencer, séparez et identifiez toutes les pièces et le matériel pour vous assurer que vous avez toutes les pièces nécessaires pour votre bâtiment (voir la page Liste des pièces).

N'essayez pas d'assembler le bâtiment si des pièces manquent, car tout bâtiment laissé partiellement assemblé peut être gravement endommagé par de légers vents.

### La sécurité doit être votre préoccupation no.1 :

1. Sélectionnez un jour sec et calme pour votre assemblée. Le travail en équipe (deux personnes ou plus) est requis pendant le montage.

2. Porter des gants de protection, des lunettes de protection et des manches longues pendant le montage pour éviter les blessures ; Faites attention au bord tranchant de certaines parties ;

3. Les enfants et les animaux domestiques ne sont pas admis sur le chantier de construction.

4. Ne concentrez jamais votre poids total sur le toit du bâtiment. Lorsque vous utilisez un escabeau, assurez-vous qu'il est en sécurité.

### Entretien et maintenance :

1. Gardez la remise propre avec un chiffon doux, utilisez de l'eau si nécessaire ;

2. Gardez les rails de la porte exempts de saleté et autres objets qui les empêchent de glisser facilement.

3. Nettoyer la neige avec les outils nécessaires pour s'assurer qu'il est sans danger d'entrer ; Une neige abondante peut provoquer un effondrement, assurez-vous de la sécurité avant d'entrer.

4. La remise n'est pas faite pour soulever mais pour ranger des objets.

## PREPARACIÓN DEL MONTAJE

Antes de comenzar la construcción, consulte los códigos de construcción locales con respecto a las bases, la ubicación y otros requisitos. Estudie y comprenda este manual del propietario ya que contiene información importante y consejos útiles para un montaje más fácil y agradable.

### Instrucciones de montaje

Revise todas las instrucciones y la información apropiada antes de comenzar, asegúrese de seguir cuidadosamente la secuencia de pasos para obtener resultados exitosos.

#### Base de suelo:

El sitio para realizar la instalación debe estar preparado para que la base del cobertizo esté nivelada y se requiera verificar con un nivel de burbuja.

Para evitar que la humedad penetre en el cobertizo, la base se puede construir con madera tratada u hormigón. **El cobertizo no está diseñado para ser construido directamente sobre el césped.** Además, el suelo se enlodará durante los días lluviosos.

Si hace una plataforma de hormigón, es importante que las pendientes inclinen hacia los bordes para evitar la entrada de agua.

Debe esperar para que la plataforma de hormigón, concreto o cemento se seque antes de construir el cobertizo en sobre la plataforma.

Las bases también pueden ser construidas con ladrillos, bloques o montarse sobre una plataforma de hormigón.

Los ladrillos o bloques deben ser cementados sobre las bases de concreto firmes y niveladas y el marco del invernadero debe ser perforado y atornillado a la base.

#### Lista de Piezas y Accesorios:

Antes de comenzar, separe e identifique todas las piezas y el hardware para asegurarse de que tiene todas las piezas necesarias para su cobertizo (consulte la página de Lista de Piezas).

No intente ensamblar el cobertizo si faltan piezas, porque cualquier cobertizo parcialmente ensamblado puede resultar seriamente dañado por vientos ligeros.

#### La seguridad se debe enfocar en la posición No. 1.

- 1 Seleccione un día seco y tranquilo para su montaje. Se requiere trabajo en equipo (dos o más personas) durante el montaje.
- 2 Use guantes de seguridad, protección ocular y mangas largas durante el montaje para evitar lesiones; Preste atención al borde afilado de algunas partes.
- 3 Los niños y las mascotas no pueden ingresar al sitio de construcción.
- 4 Nunca concentre su peso total en el techo del edificio. Cuando utilice una escalera de mano, asegúrese de que sea segura.

#### Cuidado y Mantenimiento

- 1 Mantenga limpio el cobertizo con un paño suave, use agua si es necesario.
- 2 Mantenga los rieles de las puertas libres de suciedad y otras cosas que eviten que se deslicen fácilmente.
- 3 Limpie la nieve con las herramientas necesarias para asegurarse de que sea seguro ingresar; Las fuertes nevadas pueden provocar un colapso, por favor asegúrese de seguridad antes de entrar.
- 4 El cobertizo no está hecho para vivir sino para almacenar cosas.

## PREPARAÇÃO DA MONTAGEM

favor, verifique os regulamentos locais de construção no que diz respeito a pavimentos, localização e outros requisitos antes de iniciar a construção. Leia e compreenda este manual do proprietário com informações importantes e dicas úteis para uma montagem mais fácil e mais prazerosa.

### Instruções de montagem:

Rever todas as instruções e a informação apropriada antes de começar, certificar-se de seguir cuidadosamente a sequência de passos para obter resultados bem sucedidos.

### Base de pavimento:

O local deve ser preparado de modo a que a base do galpão esteja nivelada em toda a volta e é necessário verificar com um nível de espírito.

A base pode ser construída com madeira tratada ou betão, a fim de impedir que a humidade entre no barracão, O barracão não foi concebido para ser construído directamente sobre a relva, e o solo também ficará lamacento durante os dias de chuva.

Se for feita uma almofada de betão, é importante que este desnível se incline para as margens para evitar a entrada de água, deve ser dado tempo para que qualquer betão ou cimento seque antes de construir o barracão no topo.

As bases também podem ser construídas a partir de tijolos, blocos, ou montadas sobre uma almofada de betão.

Os tijolos ou blocos devem ser cimentados em sapatas de betão firmes e niveladas e a armação da estufa deve ser perfurada e aparafusada à base.

### Lista de peças:

Antes de começar, separe e identifique todas as peças e equipamentos para ter a certeza de que tem todas as peças necessárias para o seu abrigo (consulte a página Lista de Peças).

Não tente montar o abrigo se faltarem peças porque qualquer abrigo deixado parcialmente montado pode ser seriamente danificado por ventos fracos.

### A segurança deve ser colocada na posição nº 1:

- 1 Seleccione um dia seco e calmo para a sua montagem. Trabalhos de equipa (duas ou mais pessoas) são necessários durante a montagem;
- 2 Usar luvas de segurança, protecção dos olhos e mangas compridas durante a montagem para evitar ferimentos; Prestar atenção à aresta afiada de algumas peças;
- 3 Não é permitida a entrada de crianças e animais de estimação no abrigo durante a construção;
- 4 Nunca concentre o seu peso total no telhado do edifício. Ao utilizar uma escada de mão, certifique-se de que é segura;

### Cuidados e Manutenção:

- 1 Mantenha o abrigo limpo com um pano macio, use água se necessário;
- 2 Mantenha os caminhos das portas livres de sujidade e outras coisas que os impeçam de deslizar facilmente.
- 3 Limpar a neve com as ferramentas necessárias para garantir que é seguro entrar; A neve pesada pode causar desmoronamento, por favor, garantir a segurança antes de entrar.
- 4 O abrigo não é feito para viver, mas para armazenar coisas.

## **VORBEREITUNG FÜR DIE MONTAGE**

Vor Beginn der Bauarbeiten überprüfen Sie bitte die örtlichen Bauvorschriften in Bezug auf Fußböden, Standort und andere Anforderungen. Lesen und verstehen Sie diese Bedienungsanleitung mit wichtigen Informationen und hilfreichen Tipps für eine einfachere und angenehmere Montage.

### **Montageanweisung:**

Überprüfen Sie alle Anweisungen und die entsprechenden Informationen, bevor Sie beginnen. Stellen Sie bitte sicher, dass Sie die Schrittsequenz sorgfältig befolgen, um erfolgreiche Ergebnisse zu erzielen.

### **Bodenbelag:**

Der Standort muss so vorbereitet werden, dass der Boden des Schuppens rundum eben ist, und eine Überprüfung mit einer Wasserwaage ist erforderlich.

Der Sockel kann aus behandeltem Holz oder Beton hergestellt werden, um das Eindringen von Feuchtigkeit in den Schuppen zu verhindern. Der Schuppen ist nicht dafür vorgesehen, direkt auf Rasenflächen gebaut zu werden. Auch der Boden wird an Regentagen matschig.

Wenn eine Betonplatte hergestellt wird, ist es wichtig, dass diese zu den Rändern hin geneigt ist, um das Eindringen von Wasser zu verhindern.

Vor dem Bau des Schuppens muss Zeit zum Trocknen von Beton oder Zement eingeplant werden.

Die Fundamente können auch aus Ziegelsteinen oder Blöcken gebaut oder auf eine Betonplatte montiert werden.

Die Ziegel oder Blöcke sollten auf feste und ebene Betonfundamente zementiert und der Gewächshausrahmen gebohrt und mit dem Sockel verschraubt werden.

### **Teile und Teileliste:**

Bevor Sie beginnen, trennen und identifizieren Sie alle Teile und Hardware, um sicherzustellen, dass Sie alle erforderlichen Teile für Ihr Gebäude haben (siehe Seite Teileliste).

Versuchen Sie nicht, das Gebäude zusammenzubauen, wenn Teile fehlen, da ein teilweise zusammengebautes Gebäude durch leichten Wind ernsthaft beschädigt werden kann.

### **Achten Sie erst auf die Sicherheit :**

1 Wählen Sie einen trockenen und ruhigen Tag für Ihre Montage aus. Teamarbeiten (Zwei oder mehr Personen) sind während der Montage erforderlich;

2 Tragen Sie die Schutzhandschuhen, Augenschutz und langen Ärmeln bei der Montage zur Vermeidung von Verletzungen; Achten Sie auf die scharfe Kante für einige Teile;

3 Die Kinder und Haustiere dürfen nicht auf die Baustelle betreten;

4 Konzentrieren Sie niemals Ihr Gesamtgewicht auf das Dach des Gebäudes. Bei Verwendung einer Trittleiter sollen Sie die Sicherheit gewährleisten.

### **Pflege und Wartung:**

1 Halten Sie den Schuppen mit einem weichen Tuch sauber, verwenden Sie das Wasser wenn nötig;

2 Halten Sie die Türschiene von Schmutz und anderen Gegenständen fern, damit sie nicht leicht verrutschen können.

3 Reinigen Sie den Schnee mit den notwendigen Werkzeugen, um sicherzugehen, dass Sie sicher betreten können; Starker Schneefall kann zum Einsturz führen, bitte gewährleisten Sie die Sicherheit vor dem Betreten .

4 Der Schuppen ist nicht zum Wohnen gemacht, sondern zum Aufbewahren von Sachen.

## MONTAGGIO

Prima di iniziare, si prega di verificare i regolamenti edilizi locali relativi alle fondamenta, alla posizione e ad altri requisiti. Si prega di studiare e comprendere questo manuale di informazioni importanti e suggerimenti utili per un assemblaggio più semplice.

### Istruzioni di assemblaggio:

Si prega di visionare tutte le istruzioni e le informazioni prima di iniziare, accertandosi di seguire attentamente la sequenza di passaggi.

### Fondazione del pavimento:

L'area deve essere preparata in modo che la base del capannone sia livellata tutt'intorno ed è necessario verificare con una livella a bolla d'aria.

Le fondamenta possono essere costruite in legno trattato o cemento, per impedire che l'umidità penetri nel capannone. **Il capannone non è progettato per essere costruito direttamente sul prato.** Il terreno diventerà fangoso durante i giorni di pioggia.

Se viene posizionato su un blocco di cemento, è importante che esso sia inclinato ai bordi per evitare l'ingresso di acqua.

È necessario attendere che il calcestruzzo o il cemento si asciughino prima di costruirvi sopra il capannone.

Le fondamenta possono anche essere costruite da mattoni, blocchi o direttamente da un blocco di cemento.

I mattoni devono essere cementati su basi di cemento solide e livellate in piano, e il telaio del capannone va forato e avvitato alla base.

### Parti e lista delle parti:

Prima di iniziare, separare e identificare tutte le parti e l'hardware per essere sicuri di disporre di tutte le parti necessarie per la costruzione (fare riferimento alla pagina della Lista delle Parti).

Non tentare di montare la costruzione se mancano parti perché qualsiasi costruzione lasciata parzialmente assemblata può essere seriamente danneggiata da venti leggeri.

### La sicurezza deve venire prima di tutto:

- 1 Scegli un giorno asciutto e calmo per il tuo assemblaggio. Il lavoro di gruppo (due o più persone) è richiesto durante l'assemblaggio;
- 2 Indossare guanti di sicurezza, occhiali protettivi e maniche lunghe durante l'assemblaggio per evitare lesioni. Prestare attenzione al bordo tagliente di alcune parti;
- 3 Ai bambini e agli animali domestici non è consentito entrare nel cantiere;
- 4 Non concentrare mai il peso totale sul tetto dell'edificio. Quando si utilizza una scala a pioli, assicurarsi che sia sicura;

### Manutenzione:

- 1 Tenere il capanno pulito con un panno morbido, usare acqua se necessario;
- 2 Tenere i binari della porta liberi da sporcizia e altre cose che impediscano loro di scivolare facilmente.
- 3 Pulisci la neve con gli strumenti necessari per assicurarti che sia sicuro entrare; La neve pesante può causare il collasso, controlla che sia sicuro prima di entrare.
- 4 Il capanno non è ideato come zona abitativa, ma solo come magazzino.

## PREGĂTIREA ASAMBLĂRII

Vă rugăm să verificați normele locale de construcție referitoare la fundații, amplasare și alte cerințe înainte de a începe construcția. Citiți și înțelegeți acest manual al proprietarului, care conține informații importante și sfaturi utile pentru o asamblare mai ușoară și mai plăcută.

### Instrucțiuni de asamblare:

Citiți toate instrucțiunile și informațiile relevante înainte de a începe și asigurați-vă că urmați cu atenție pașii pentru a obține rezultate satisfăcătoare.

### Baza pardoselii:

Locul trebuie pregătit astfel încât baza magaziei să fie nivelată pe toată suprafața, fiind necesară verificarea cu un nivel cu bulă.

Baza poate fi construită din lemn tratat sau beton, pentru a împiedica pătrunderea umezelii în magazie. Magazia nu este proiectată pentru a fi construită direct pe gazon. De asemenea, solul va deveni noroios în zilele ploioase.

Dacă se realizează o platformă de beton, este important ca aceasta să fie înclinată spre margini pentru a împiedica pătrunderea apei. Trebuie să se acorde timp pentru ca betonul sau cimentul să se usuce înainte de a construi magazia deasupra.

Bazele pot fi construite și din cărămizi, blocuri sau montate pe o platformă de beton. Cărămizile sau blocurile trebuie cimentate pe fundații de beton solide și plane, iar cadrul seriei trebuie găurit și înșurubat la bază.

### Piese și lista pieselor:

Înainte de a începe, separați și identificați toate piesele și accesoriile pentru a vă asigura că aveți toate piesele necesare pentru construcție (consultați pagina cu lista pieselor).

Nu încercați să asamblați construcția dacă lipsesc piese, deoarece orice construcție lăsată parțial asamblată poate fi grav avariata de vânturi ușoare.

### Siguranța trebuie să fie pe primul loc:

- 1 Alegeți o zi uscată și calmă pentru asamblare. Asamblarea necesită lucrul în echipă (două sau mai multe persoane);
- 2 Purtați mănuși de protecție, ochelari de protecție și mâneci lungi în timpul asamblării pentru a preveni rănirea; acordați atenție marginilor ascuțite ale unor piese;
- 3 Copiii și animalele de companie nu au voie să intre pe șantier;
- 4 Nu vă concentrați niciodată greutatea totală pe acoperișul construcției. Când utilizați o scară, asigurați-vă că este sigură;

### Îngrijire și întreținere:

- 1 Mențineți magazia curată cu o cârpă moale, folosiți apă dacă este necesar;
- 2 Mențineți șinele ușii curate, fără murdărie și alte lucruri care le împiedică să alunece ușor.
- 3 Curățați zăpada cu unelte necesare pentru a vă asigura că este sigur să intrați; Zăpada grea poate provoca prăbușiri, vă rugăm să vă asigurați că este sigur înainte de a intra.
- 4 Magazia nu este destinată locuirii, ci depozitării lucrurilor.

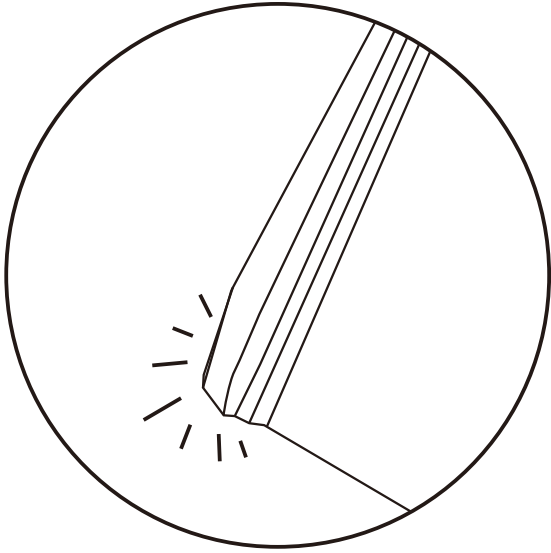

**EN\_NOTICE:** If there is slight bending on the corners  
**FR\_AVIS :** En cas de légère courbure des angles  
**ES\_NOTA:** Si hay una ligera flexión en las esquinas  
**PT\_AVISO:** Se houver uma ligeira dobragem nas esquinas  
**DE\_HINWEIS:** Wenn die Ecken leicht gebogen sind  
**IT\_AVVISO:** Qualora ci fosse una leggera flessione sugli angoli  
**RO\_AVIZ:** În cazul în care colțurile prezintă o ușoară îndoire

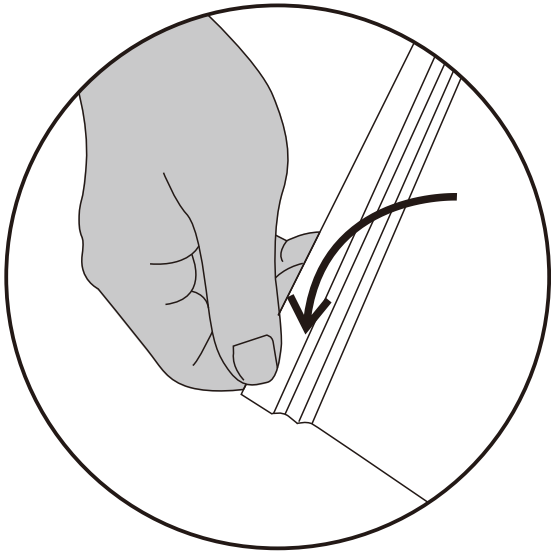

**EN\_1.** Pls wear gloves and stretch the corners slightly until they are flat  
**FR\_1.** Veuillez porter des gants et exercer une légère torsion sur les bords jusqu'à ce qu'ils soient plats  
**ES\_1.** Por favor, use guantes y estire las esquinas ligeramente hasta que queden planas  
**PT\_1.** Utilize uma luva e estique ligeiramente os cantos até que estejam normais  
**DE\_1.** Bitte tragen Sie Handschuhe und dehnen Sie die Ecken leicht, bis sie flach sind  
**IT\_1.** Si prega di indossare dei guanti e di allungare leggermente gli angoli fino a quando non si sono appiattiti  
**RO\_1.** Vă rugăm să purtați mănuși și să întindeți ușor colțurile până când acestea devin plate

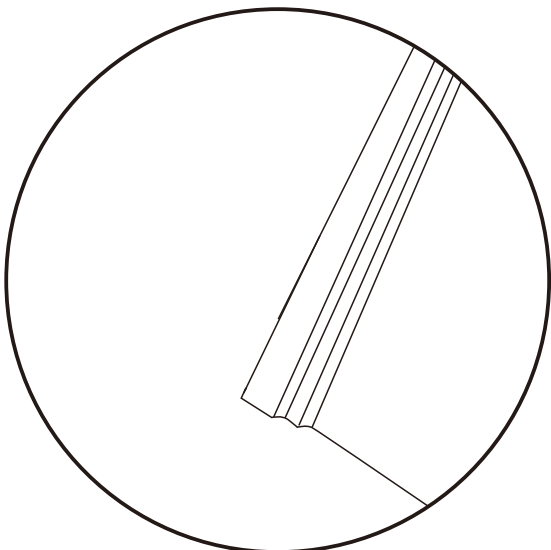

**EN\_2.** Then the sheets will be normal and there is no effect on the assembling  
**FR\_2.** Les feuilles deviennent alors normales ; sans incidence sur l'assemblage.  
**ES\_2.** Entonces las hojas serán normales y no hay ninguna influencia sobre el ensamblaje  
**PT\_2.** Em seguida, os painéis estarão normais e não há efeito sobre a montagem  
**DE\_2.** Dann sind die Platten normal und es gibt keine Auswirkungen auf den Zusammenbau  
**IT\_2.** Quindi le lastre torneranno normali e non vi sarà alcun effetto sull'assemblaggio  
**RO\_2.** În acest caz, foile vor fi în stare normală și nu vor exista probleme la asamblare

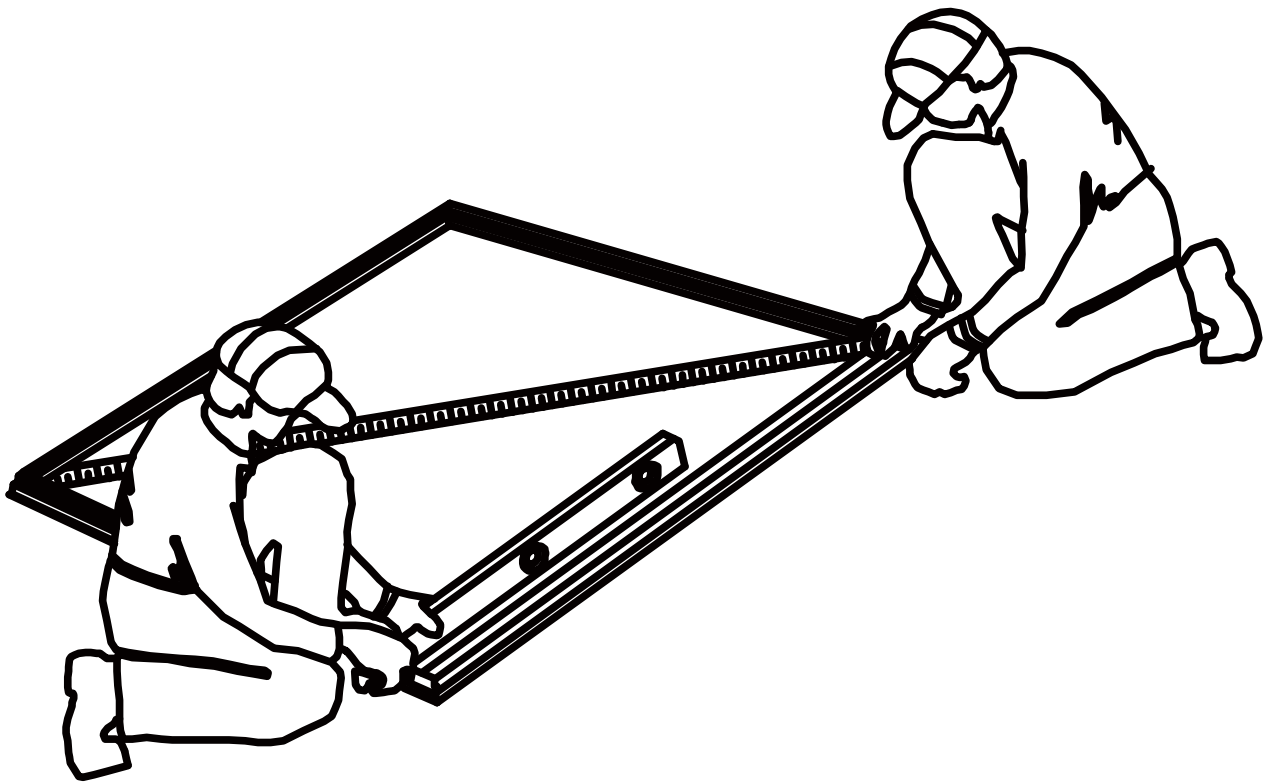

**EN:**

1. When diagonal measurements are equal, the frame is square.
2. The Floor Frame must be BOTH square AND level or the holes will not line up properly.

**FR:**

1. lorsque les mesures diagonales sont égales, le cadre est carré.
2. le cadre de plancher doit être à la fois carré ET de niveau ou les trous ne s'aligneront pas correctement.

**ES:**

1. Cuando las medidas diagonales son iguales, el marco es cuadrado.
2. El marco del piso debe estar TANTO a escuadra como nivelado o los orificios no se alinearán correctamente.

**PT:**

1. quando as medidas diagonais são iguais, a moldura é quadrada.
2. a moldura do chão deve ser AMBOSA quadrada E nivelada ou os buracos não se alinharão correctamente.

**DE:**

1. Wenn die diagonalen Maße gleich sind, ist der Rahmen quadratisch.
2. Der Bodenrahmen muss sowohl quadratisch als auch eben sein, da sonst die Löcher nicht richtig ausgerichtet sind.

**IT:**

1. Quando le misure diagonali sono uguali, la cornice è quadrata.
2. Il telaio del pavimento deve essere SIA quadrato CHE a livello o i fori non si allineeranno correttamente.





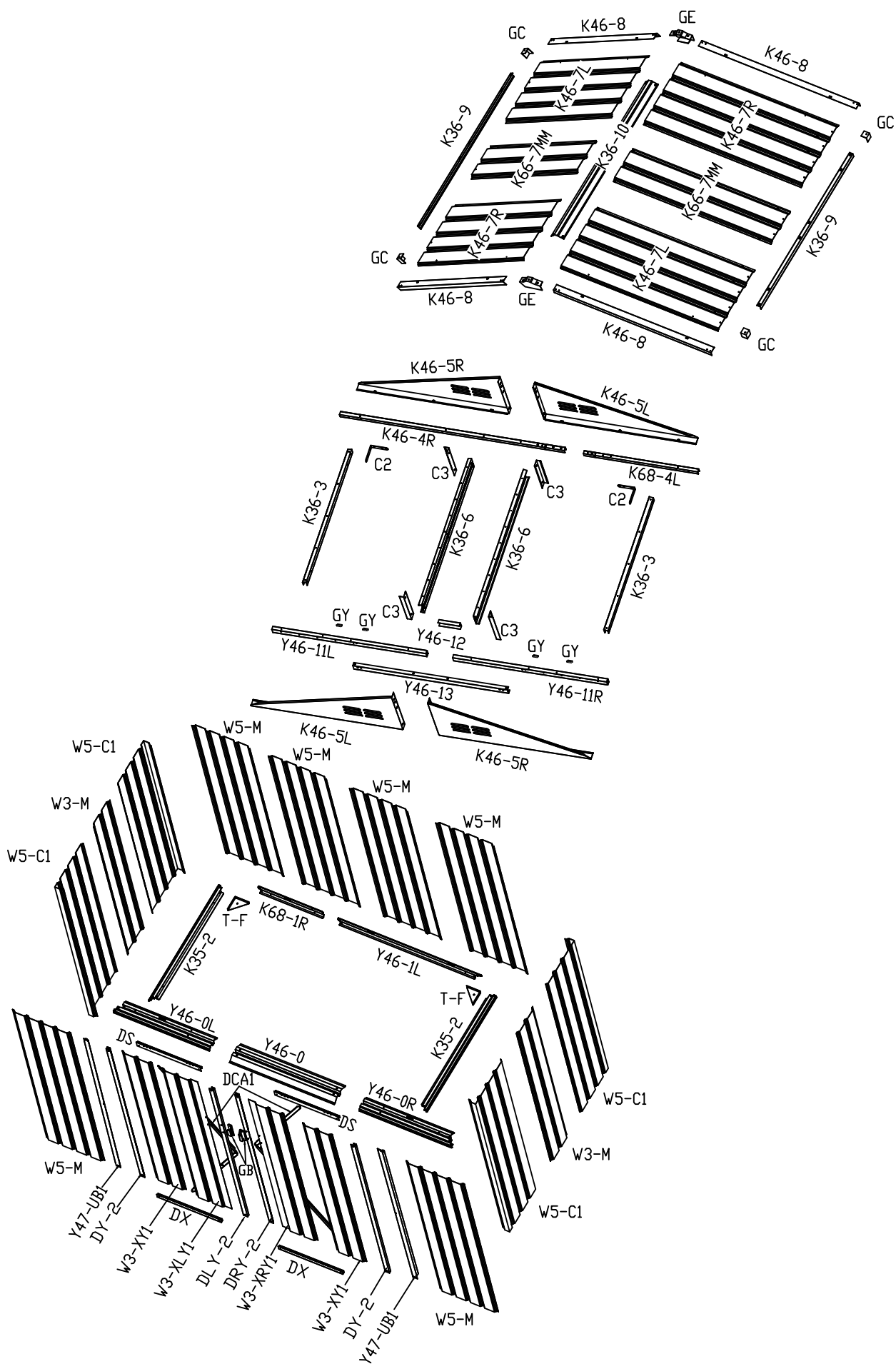

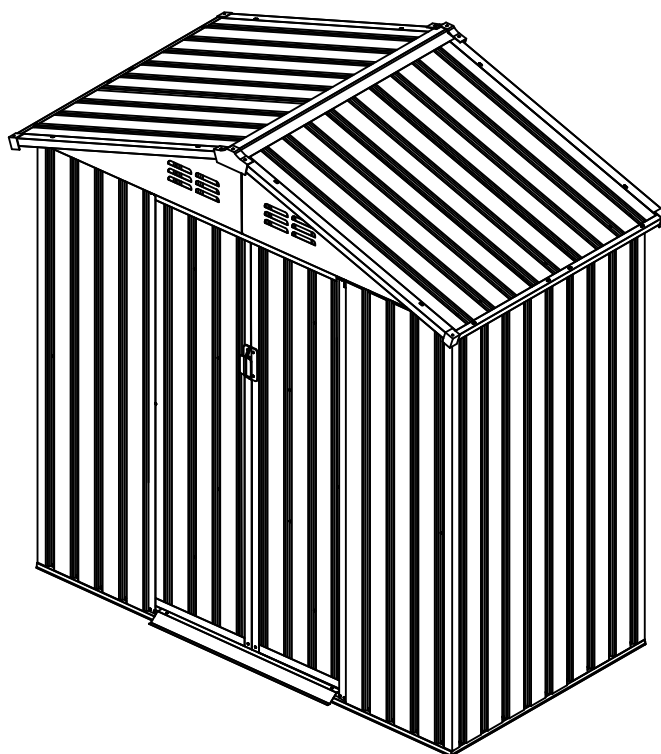
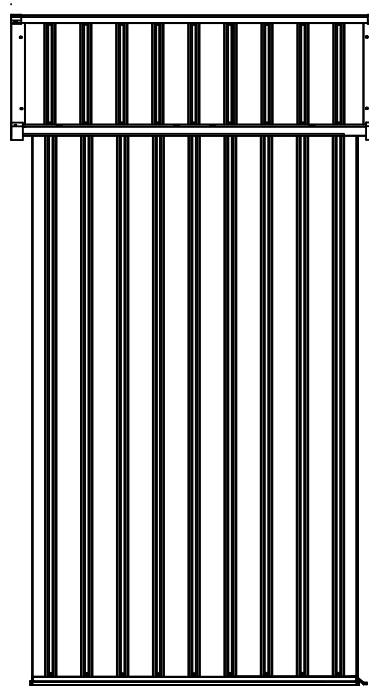
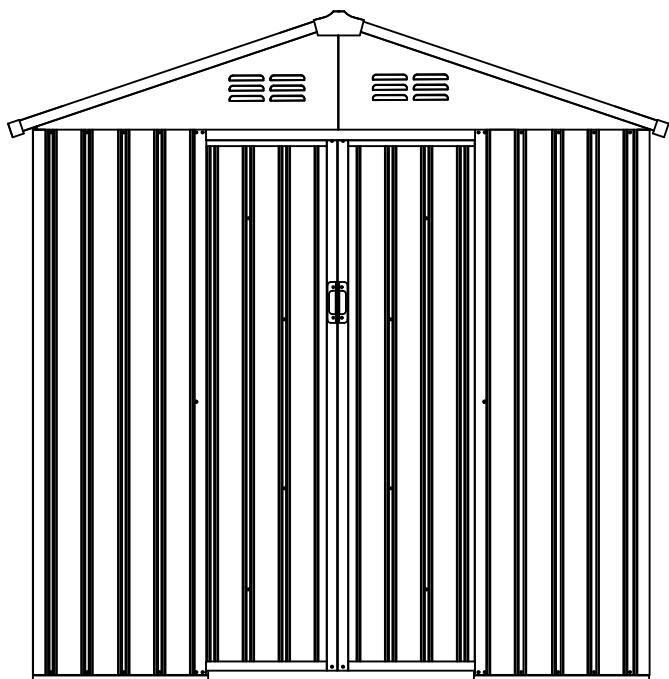





**RO:**

1. Când măsurătorile pe diagonală sunt egale, cadrul este dreptunghiular.
2. Cadrul de podea trebuie să fie atât dreptunghiular, cât și nivelat; în caz contrar, orificiile nu se vor alinia corespunzător.































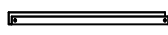







## Y36parts list 1/2

PART	NO.	QTY.
	W5-M	6
	W3-M	2
	W3-XY1	2
	W3-XLY1	1
	W3-XRY1	1
	K46-7R	2
	K46-7L	2
	W5-C1	4
	Y47-UB1	2
	DY-2	2
	DLY-2	1
	DRY-2	1

## Y36parts list 2/2

PART	NO.	QTY.
	K66-7MM	2
	Y46-0	1
	Y46-0L	1
	Y46-0R	1
	Y46-1L	1
	K68-1R	1
	K35-2	2
	K36-3	2
	K68-4L	1
	K46-4R	1
	K46-5L	2
	K46-5R	2
	K36-6	2
	Y46-11L	1
	Y46-11R	1
	Y46-12	1
	Y46-13	1
	C3	4

PART	NO.	QTY.
	DS	2
	DX	2
	DCA1	4
	K46-8	4
	K36-9	2
	K36-10	1
	GC	4
	GE	2
	C2	2
	GY	4
	T-F	2
	GB	2
	ST4.2*10(F1)	239
	φ10*φ4*1(V2)	60
	M4*10(F2)	35
	ST4*16(F4)	4
	M4	1
	ST	2

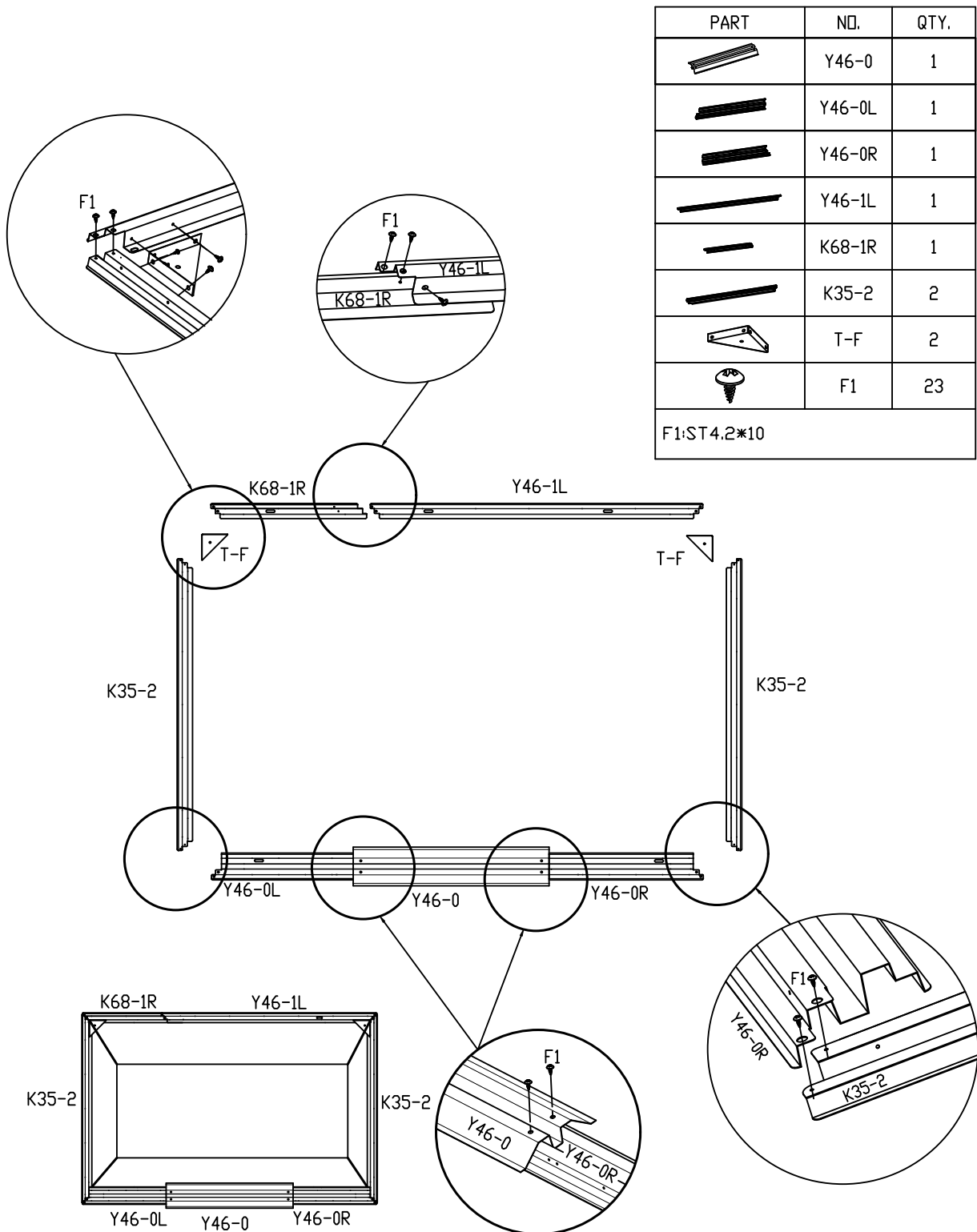

**EN** The base is a docking structure, and the diagonal dimensions need to be consistent during assembly, with a flat ground, otherwise it will affect the entire tool room structure.

**FR** La base est une structure d'ancrage, et les dimensions diagonales doivent être cohérentes pendant l'assemblage, avec un sol plat, sinon cela affectera toute la structure de la salle d'outillage.

**DE** Die Basis ist eine Andockkonstruktion, und die diagonalen Abmessungen müssen während der Montage konsistent sein und einen ebenen Boden aufweisen, da sonst die gesamte Werkzeugraumkonstruktion beeinträchtigt wird.



**ES** La base es una estructura de acoplamiento, y las dimensiones diagonales deben ser uniformes durante el montaje, con una superficie plana, ya que de lo contrario se verá afectada toda la estructura de la sala de herramientas.

**PT** A base é uma estrutura de encaixe e as dimensões diagonais precisam ser consistentes durante a montagem, com um piso plano, caso contrário, isso afetará toda a estrutura da sala de ferramentas.

**IT** La base è una struttura di aggancio e le dimensioni diagonali devono essere uniformi durante il montaggio, con una superficie piana, altrimenti ciò influirà sull'intera struttura della sala utensili.

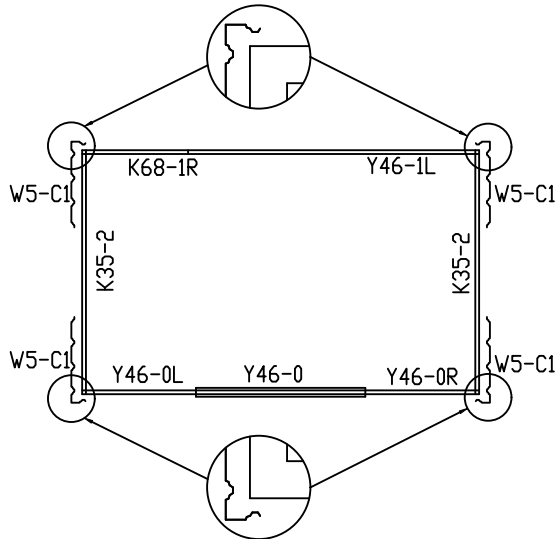
**RO** Baza este o structură de andocare, iar dimensiunile diagonale trebuie să fie uniforme în timpul asamblării, pe o suprafață plană; în caz contrar, acest lucru va afecta întreaga structură a camerei de scule.



PART	NO.	QTY.
	W5-C1	4
	F1	12
F1:ST4,2*10		

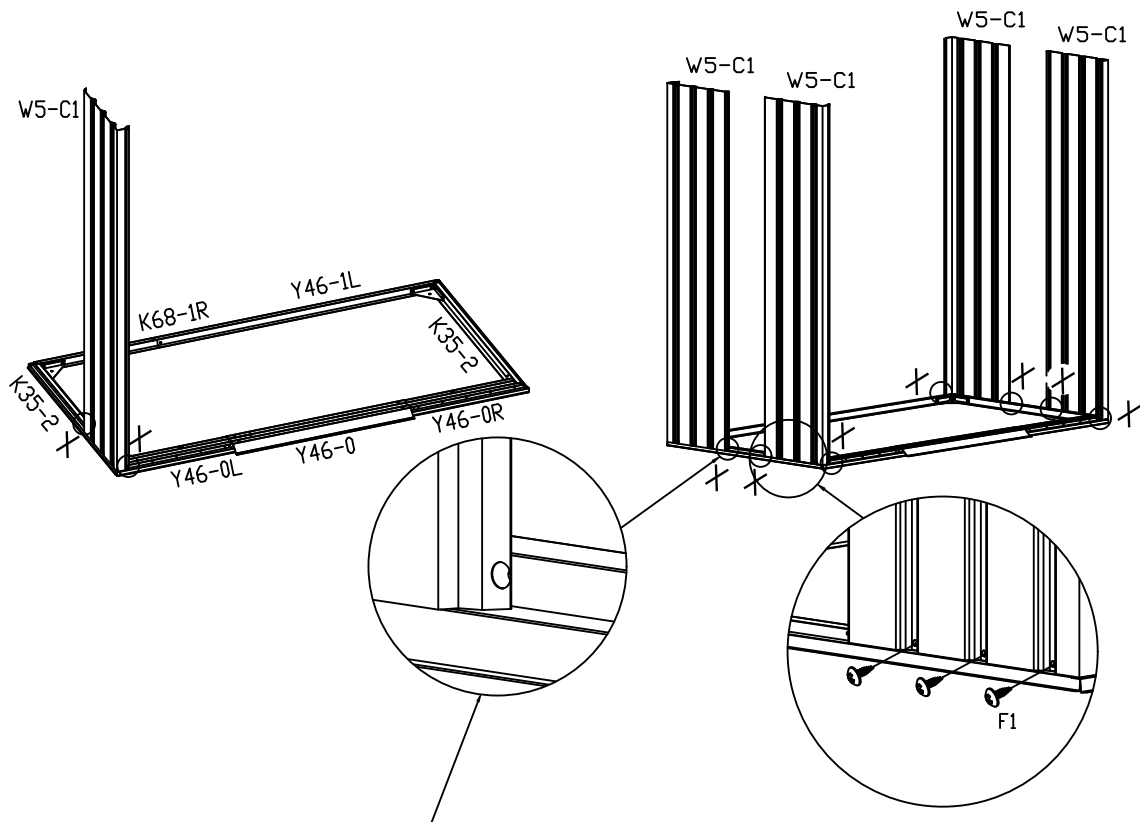

**EN** Do not add screws that indicated with an X in diagram. These need to be left undone.

**FR** N'ajoutez pas les vis indiquées par un X sur le schéma. Elles doivent rester dévissées.

**DE** Fügen Sie keine Schrauben hinzu, die in der Abbildung mit einem X gekennzeichnet sind. Diese müssen offen bleiben.

**ES** No añada los tornillos marcados con una X en el diagrama. Estos deben dejarse sin atornillar.

**PT** Não adicione os parafusos indicados com um X no diagrama. Estes devem ser deixados soltos.

**IT** Non aggiungere le viti contrassegnate con una X nel diagramma. Queste devono essere lasciate allentate.

**RO** Nu montați șuruburile marcate cu un X în schemă. Acestea trebuie lăsate deschise.

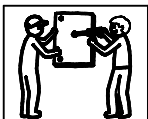

**EN** This step requires two people to complete the installation together.

**FR** Cette étape nécessite deux personnes pour réaliser l'installation ensemble.

**DE** Für diesen Schritt sind zwei Personen erforderlich, um die Installation gemeinsam durchzuführen.



**ES** Este paso requiere que dos personas realicen la instalación juntas.

**PT** Esta etapa requer duas pessoas para concluir a instalação em conjunto.

**IT** Questo passaggio richiede che due persone completino insieme l'installazione.

**RO** Pentru această etapă este nevoie de două persoane care să efectueze împreună instalarea.



PART	NO.	QTY.
	K36-3	2
	F1	12
F1:ST4.2*10		

**EN\_** Do not add screws that indicated with an X in diagram. These need to be left undone.

**FR\_** N'ajoutez pas les vis indiquées par un X sur le schéma. Elles doivent rester dévissées.

**DE\_** Fügen Sie keine Schrauben hinzu, die in der Abbildung mit einem X gekennzeichnet sind. Diese müssen offen bleiben.

**ES\_** No añada los tornillos marcados con una X en el diagrama. Estos deben dejarse sin atornillar.

**PT\_** Não adicione os parafusos indicados com um X no diagrama. Estes devem ser deixados soltos.

**IT\_** Non aggiungere le viti contrassegnate con una X nel diagramma. Queste devono essere lasciate allentate.

**RO\_** Nu montați șuruburile marcate cu un X în schemă. Acestea trebuie lăstate deschise.

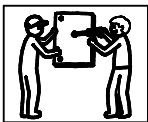
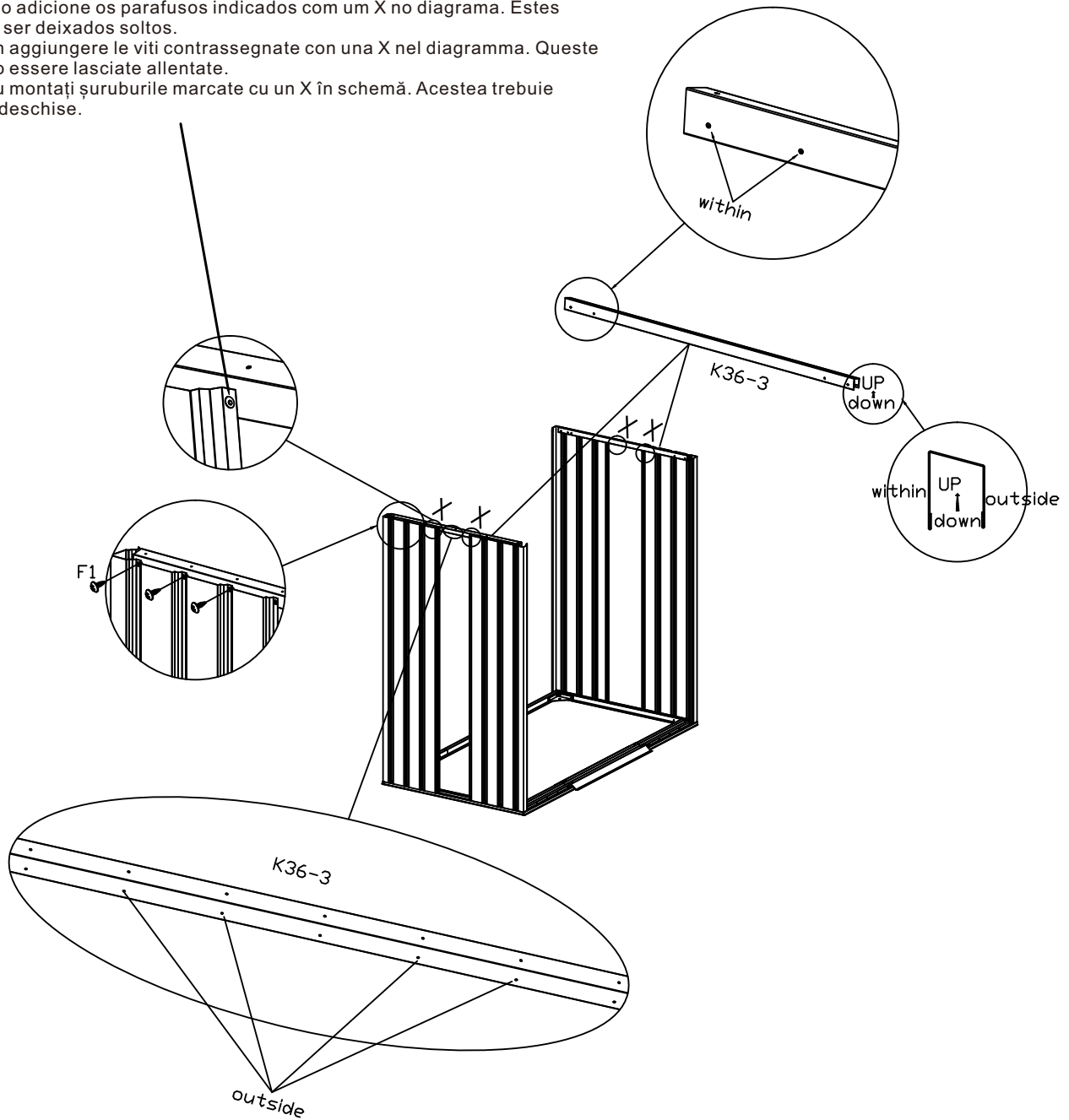

**EN\_** This step requires two people to complete the installation together.

**FR\_** Cette étape nécessite deux personnes pour réaliser l'installation ensemble.

**DE\_** Für diesen Schritt sind zwei Personen erforderlich, um die Installation gemeinsam durchzuführen.





**ES\_** Este paso requiere que dos personas realicen la instalación juntas.

**PT\_** Esta etapa requer duas pessoas para concluir a instalação em conjunto.

**IT\_** Questo passaggio richiede che due persone completino insieme l'installazione.

**RO\_** Pentru această etapă este nevoie de două persoane care să efectueze împreună instalarea.



PART	NO.	QTY.
	K68-4L	1
	K46-4R	1
	C2	2
	F1	8
F1:ST4.2*10		

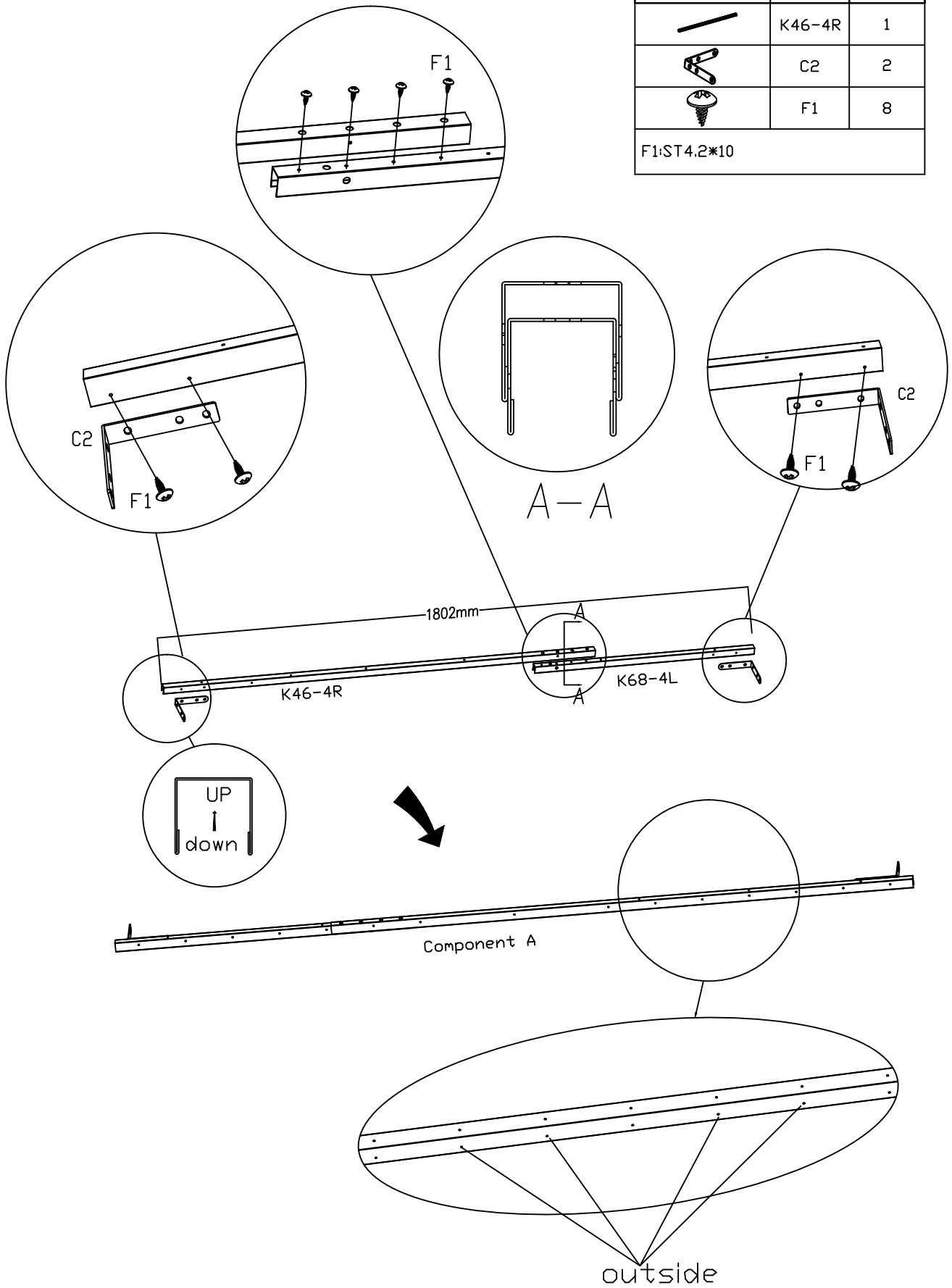



PART	NO.	QTY.
	Component A	1
	F1	4
F1:ST4.2*10		

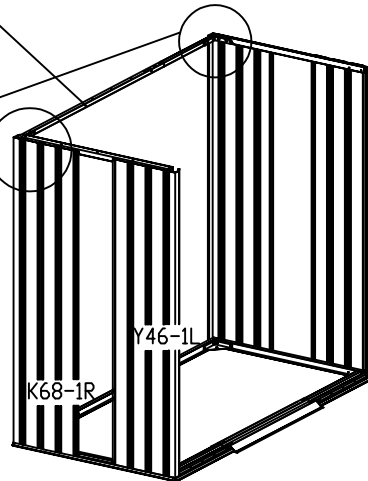
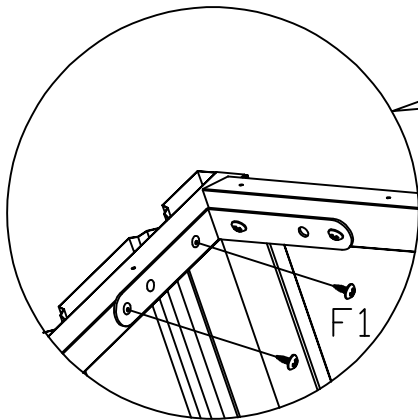
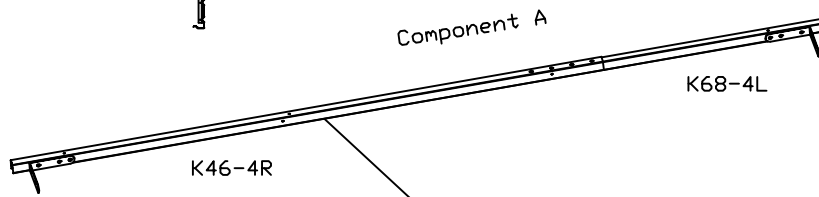

front

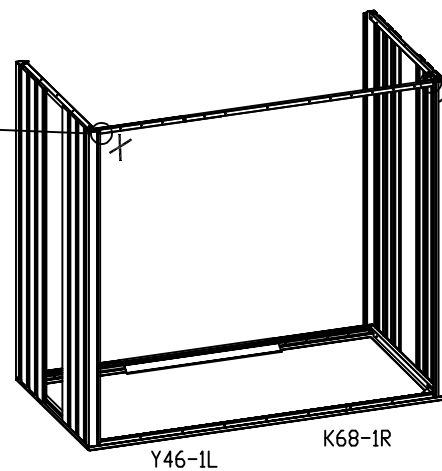
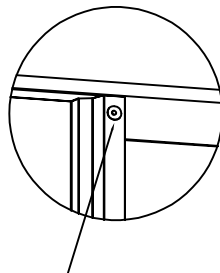

back

**EN**\_Do not add screws that indicated with an X in diagram. These need to be left undone.

**FR**\_N'ajoutez pas les vis indiquées par un X sur le schéma. Elles doivent rester dévissées.

**DE**\_Fügen Sie keine Schrauben hinzu, die in der Abbildung mit einem X gekennzeichnet sind. Diese müssen offen bleiben.

**ES**\_No añada los tornillos marcados con una X en el diagrama. Estos deben dejarse sin atornillar.

**PT**\_Não adicione os parafusos indicados com um X no diagrama. Estes devem ser deixados soltos.

**IT**\_Non aggiungere le viti contrassegnate con una X nel diagramma. Queste devono essere lasciate allentate.

**RO**\_Nu montați șuruburile marcate cu un X în schemă. Acestea trebuie lăsate deschise.

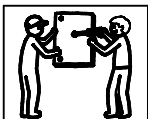

**EN**\_This step requires two people to complete the installation together.

**FR**\_Cette étape nécessite deux personnes pour réaliser l'installation ensemble.

**DE**\_Für diesen Schritt sind zwei Personen erforderlich, um die Installation gemeinsam durchzuführen.



**ES**\_Este paso requiere que dos personas realicen la instalación juntas.

**PT**\_Esta etapa requer duas pessoas para concluir a instalação em conjunto.

**IT**\_Questo passaggio richiede che due persone completino insieme l'installazione.

**RO**\_Pentru această etapă este nevoie de două persoane care să efectueze împreună instalarea.



PART	NO.	QTY.
	W3-M	2
	F1	12
	F2	4
F1:ST4.2*10 F2:M4*10		

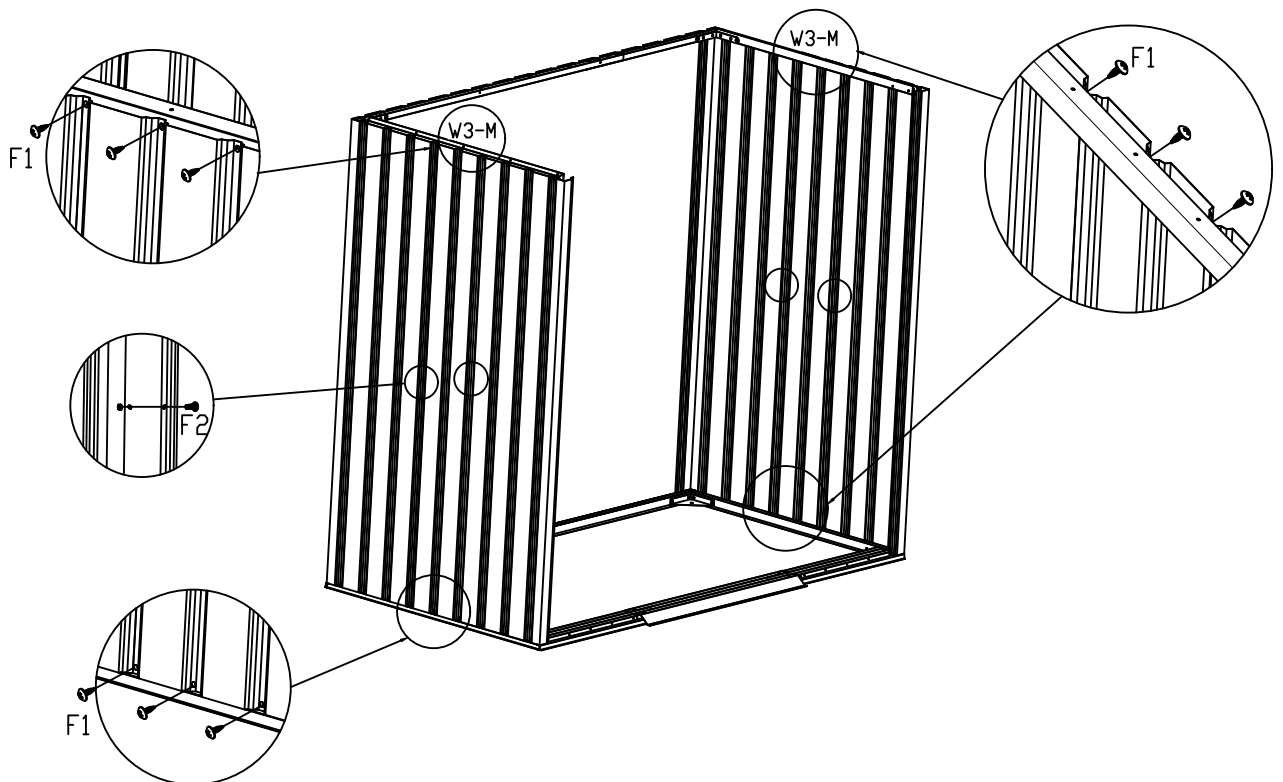
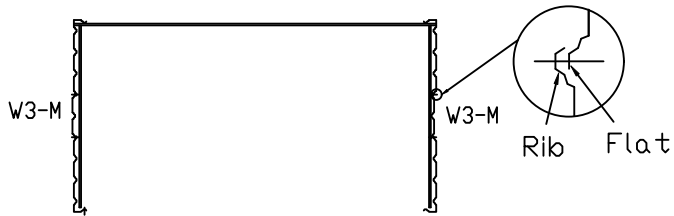

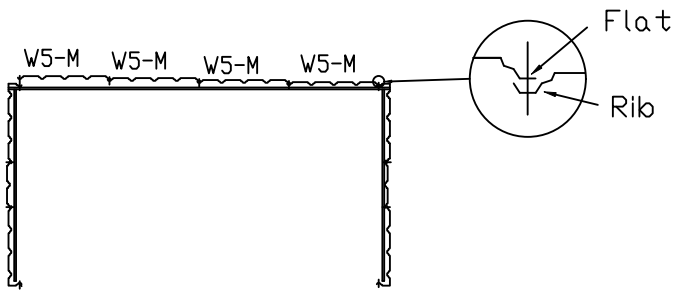

PART	NO.	QTY.
	W5-M	4
	F1	34
	F2	5
F1:ST4.2*10 F2:M4*10		

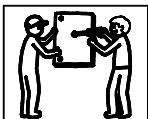
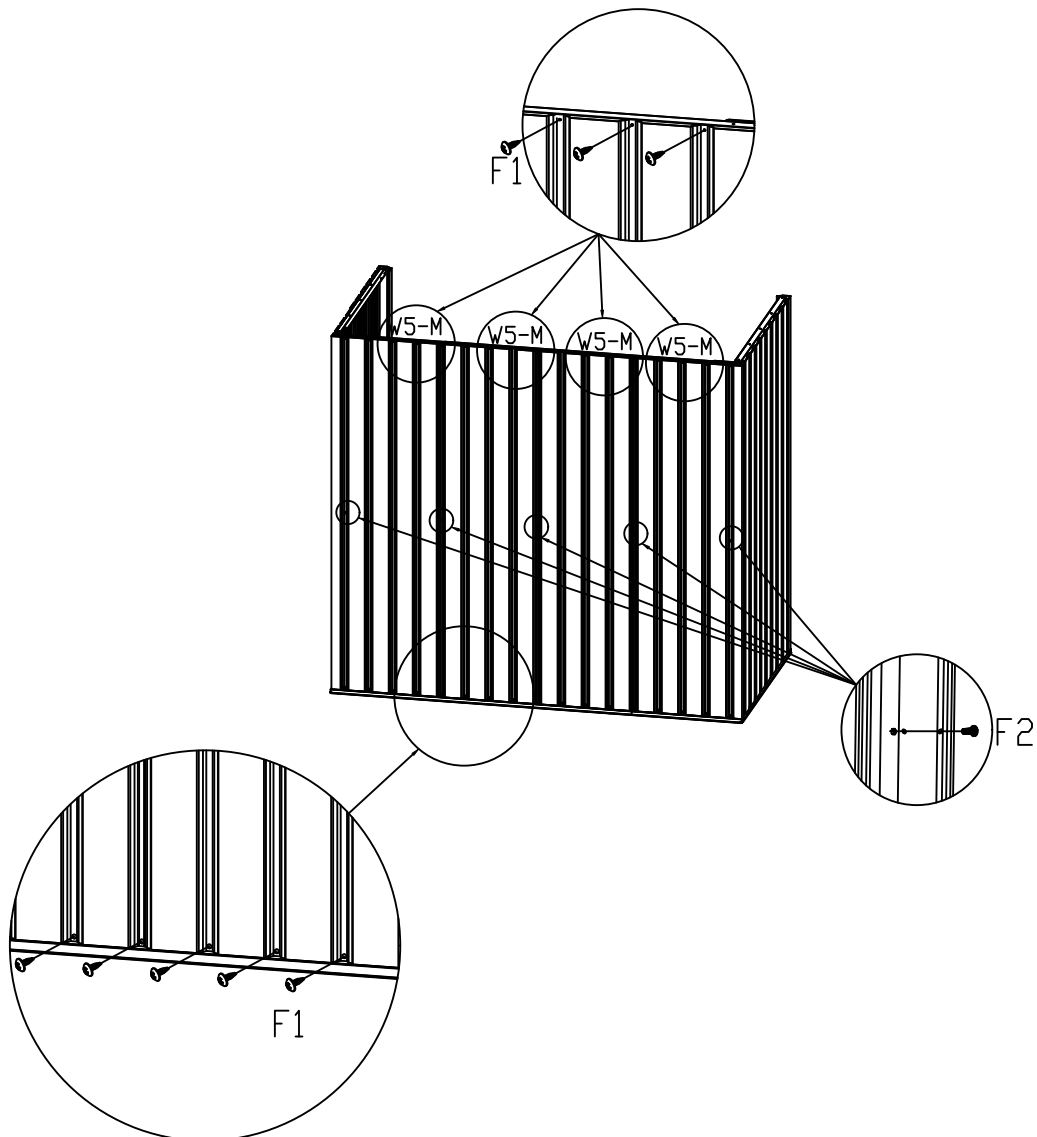

**EN** This step requires two people to complete the installation together.

**FR** Cette étape nécessite deux personnes pour réaliser l'installation ensemble.

**DE** Für diesen Schritt sind zwei Personen erforderlich, um die Installation gemeinsam durchzuführen.

**ES** Este paso requiere que dos personas realicen la instalación juntas.

**PT** Esta etapa requer duas pessoas para concluir a instalação em conjunto.

**IT** Questo passaggio richiede che due persone completino insieme l'installazione.

**RO** Pentru această etapă este nevoie de două persoane care să efectueze împreună instalarea.



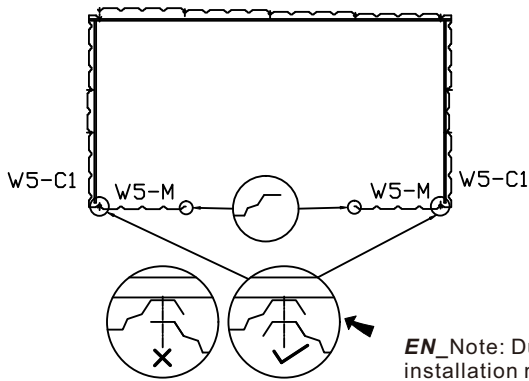

PART	NO.	QTY.
	W5-M	2
	F1	8
	F2	2
F1:ST4.2*10 F2:M4*10		

**EN\_Note:** During W5-M installation, the grooved edge should overlap with W5-C1. Incorrect installation may cause interference in the next step.

**FR\_Remarque :** lors de l'installation du W5-M, le bord rainuré doit chevaucher le W5-C1. Une installation incorrecte peut entraîner des interférences lors de l'étape suivante.

**DE\_Hinweis:** Bei der Installation von W5-M sollte die gerillte Kante mit W5-C1 überlappen. Eine falsche Installation kann zu Störungen im nächsten Schritt führen.

**ES\_Nota:** Durante la instalación de W5-M, el borde ranurado debe solaparse con W5-C1. Una instalación incorrecta puede causar interferencias en el siguiente paso.

**PT\_Nota:** Durante a instalação do W5-M, a borda ranhurada deve sobrepor-se ao W5-C1. Uma instalação incorreta pode causar interferência na etapa seguinte.

**IT\_Nota:** durante l'installazione di W5-M, il bordo scanalato deve sovrapporsi a W5-C1. Un'installazione errata può causare interferenze nella fase successiva.

**RO\_Notă:** În timpul montării elementului W5-M, marginea canelată trebuie să se suprapună peste elementul W5-C1. O montare incorectă poate cauza probleme la etapa următoare.

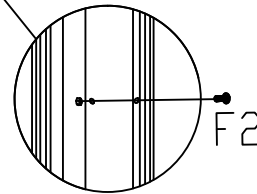
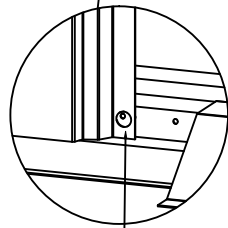
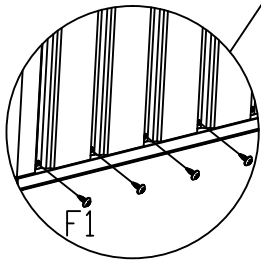
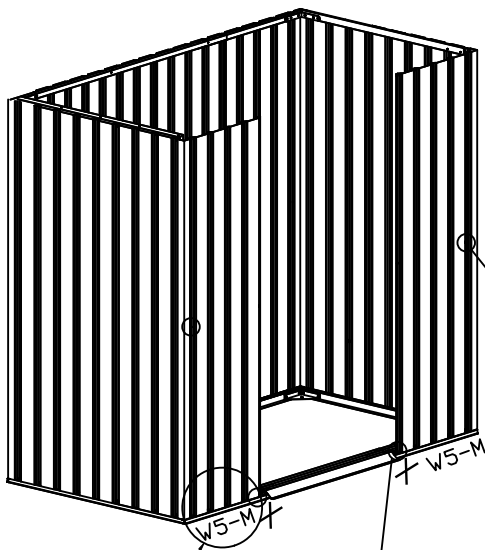

**EN\_Dot** not add screws that indicated with an X in diagram. These need to be left undone.

**FR\_N'**ajoutez pas les vis indiquées par un X sur le schéma. Elles doivent rester dévissées.

**DE\_Fügen** Sie keine Schrauben hinzu, die in der Abbildung mit einem X gekennzeichnet sind. Diese müssen offen bleiben.

**ES\_No** añada los tornillos marcados con una X en el diagrama. Estos deben dejarse sin atornillar.

**PT\_Não** adicione os parafusos indicados com um X no diagrama. Estes devem ser deixados soltos.

**IT\_Non** aggiungere le viti contrassegnate con una X nel diagramma. Queste devono essere lasciate allentate.

**RO\_Nu** montați șuruburile marcate cu un X în schemă. Acestea trebuie lăsate deschise.

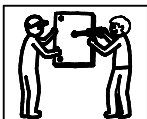

**EN\_This** step requires two people to complete the installation together.

**FR\_Cette** étape nécessite deux personnes pour réaliser l'installation ensemble.

**DE\_Für** diesen Schritt sind zwei Personen erforderlich, um die Installation gemeinsam durchzuführen.

**ES\_Este** paso requiere que dos personas realicen la instalación juntas.

**PT\_Esta** etapa requer duas pessoas para concluir a instalação em conjunto.

**IT\_Questo** passaggio richiede che due persone completino insieme l'installazione.

**RO\_Pentru** această etapă este nevoie de două persoane care să efectueze împreună instalarea.



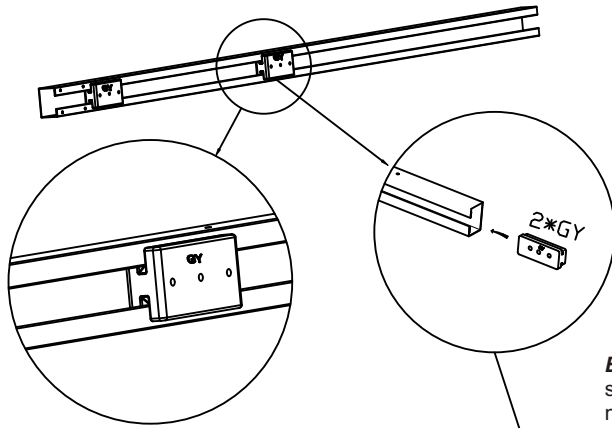

PART	NO.	QTY.
	Y46-11L	1
	GY	2
	F1	4
F1:ST4.2*10		

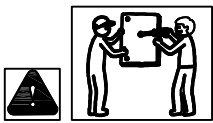
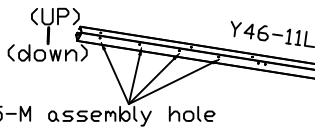

**EN\_** This step requires two people to complete the installation together.

**FR\_** Cette étape nécessite deux personnes pour réaliser l'installation ensemble.

**DE\_** Für diesen Schritt sind zwei Personen erforderlich, um die Installation gemeinsam durchzuführen.

**ES\_** Este paso requiere que dos personas realicen la instalación juntas.

**PT\_** Esta etapa requer duas pessoas para concluir a instalação em conjunto.

**IT\_** Questo passaggio richiede che due persone completino insieme l'installazione.

**RO\_** Pentru această etapă este nevoie de două persoane care să efectueze împreună instalarea.

**EN\_** Note: The GY must be assembled according to the diagram at this step, as it is the sliding fixture for the sliding door. Skipping this step will make subsequent installation impossible and result in the sliding door being unassemblable.

**FR\_** Remarque : le GY doit être assemblé conformément au schéma à cette étape, car il s'agit du dispositif coulissant pour la porte coulissante. Si vous ignorez cette étape, l'installation ultérieure sera impossible et la porte coulissante ne pourra pas être assemblée.

**DE\_** Hinweis: Der GY muss in diesem Schritt gemäß der Abbildung montiert werden, da es sich um die Gleitvorrichtung für die Schiebetür handelt. Wenn Sie diesen Schritt überspringen, ist eine spätere Montage nicht mehr möglich und die Schiebetür kann nicht mehr zusammengebaut werden.

**ES\_** Nota: El GY debe montarse según el diagrama de este paso, ya que es el accesorio deslizante para la puerta corredera. Si se omite este paso, no será posible realizar la instalación posterior y la puerta corredera no se podrá montar.

**PT\_** Nota: O GY deve ser montado de acordo com o diagrama nesta etapa, pois é o dispositivo deslizante para a porta deslizante. Ignorar esta etapa tornará a instalação subsequente impossível e resultará na impossibilidade de montagem da porta deslizante.

**IT\_** Nota: il GY deve essere assemblato secondo lo schema riportato in questa fase, poiché costituisce il dispositivo di scorrimento per la porta scorrevole. Saltando questa fase, sarà impossibile procedere con l'installazione successiva e la porta scorrevole non potrà essere assemblata.

**RO\_** Notă: GY trebuie asamblat conform schemei din această etapă, întrucât acesta constituie dispozitivul de glisare pentru ușa glisantă. Omiterea acestei etape va face imposibilă instalarea ulterioară și va avea ca rezultat imposibilitatea asamblării ușii glisante.

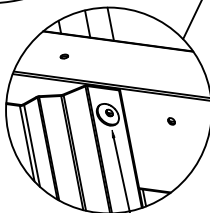
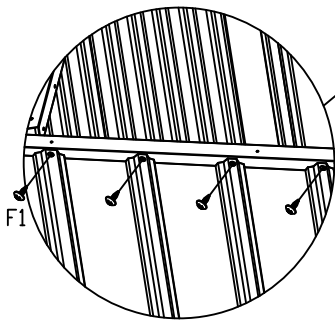

**EN\_** Do not add screws that indicated with an X in diagram. These need to be left undone.

**FR\_** N'ajoutez pas les vis indiquées par un X sur le schéma. Elles doivent rester dévissées.

**DE\_** Fügen Sie keine Schrauben hinzu, die in der Abbildung mit einem X gekennzeichnet sind. Diese müssen offen bleiben.

**ES\_** No añada los tornillos marcados con una X en el diagrama. Estos deben dejarse sin atornillar.

**PT\_** Não adicione os parafusos indicados com um X no diagrama. Estes devem ser deixados soltos.

**IT\_** Non aggiungere le viti contrassegnate con una X nel diagramma. Queste devono essere lasciate allentate.

**RO\_** Nu montați șuruburile marcate cu un X în schemă. Acestea trebuie lăsate deschise.

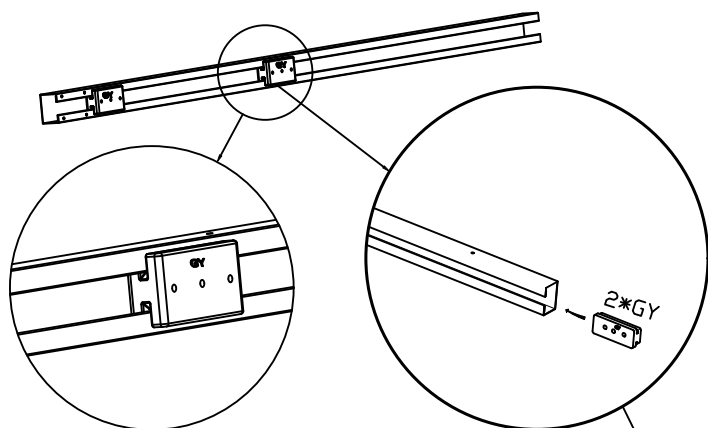

PART	NO.	QTY.
	Y46-11R	1
	GY	2
	F1	4
F1:ST4.2*10		

**EN\_Note:** The GY must be assembled according to the diagram at this step, as it is the sliding fixture for the sliding door. Skipping this step will make subsequent installation impossible and result in the sliding door being unassemblable.

**FR\_Remarque :** le GY doit être assemblé conformément au schéma à cette étape, car il s'agit du dispositif coulissant pour la porte coulissante. Si vous ignorez cette étape, l'installation ultérieure sera impossible et la porte coulissante ne pourra pas être assemblée.

**DE\_Hinweis:** Der GY muss in diesem Schritt gemäß der Abbildung montiert werden, da es sich um die Gleitvorrichtung für die Schiebetür handelt. Wenn Sie diesen Schritt überspringen, ist eine spätere Montage nicht mehr möglich und die Schiebetür kann nicht mehr zusammgebaut werden.

**ES\_Nota:** El GY debe montarse según el diagrama de este paso, ya que es el accesorio deslizante para la puerta corredera. Si se omite este paso, no será posible realizar la instalación posterior y la puerta corredera no se podrá montar.

**PT\_Nota:** O GY deve ser montado de acordo com o diagrama nesta etapa, pois é o dispositivo deslizante para a porta deslizante. Ignorar esta etapa tornará a instalação subsequente impossível e resultará na impossibilidade de montagem da porta deslizante.

**IT\_Nota:** il GY deve essere assemblato secondo lo schema riportato in questa fase, poiché costituisce il dispositivo di scorrimento per la porta scorrevole. Saltando questa fase, sarà impossibile procedere con l'installazione successiva e la porta scorrevole non potrà essere assemblata.

**RO\_Notă:** GY trebuie asamblat conform schemei din această etapă, întrucât acesta constituie dispozitivul de glisare pentru ușa glisantă. Omiterea acestei etape va face imposibilă instalarea ulterioară și va avea ca rezultat imposibilitatea asamblării ușii glisante.

**EN\_Dot** not add screws that indicated with an X in diagram. These need to be left undone.

**FR\_N'**ajoutez pas les vis indiquées par un X sur le schéma. Elles doivent rester dévissées.

**DE\_Fügen** Sie keine Schrauben hinzu, die in der Abbildung mit einem X gekennzeichnet sind. Diese müssen offen bleiben.

**ES\_No** añada los tornillos marcados con una X en el diagrama. Estos deben dejarse sin atornillar.

**PT\_Não** adicione os parafusos indicados com um X no diagrama. Estes devem ser deixados soltos.

**IT\_Non** aggiungere le viti contrassegnate con una X nel diagramma. Queste devono essere lasciate allentate.

**RO\_Nu** montați șuruburile marcate cu un X în schemă. Acestea trebuie lăsate deschise.

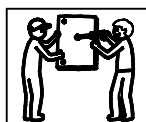
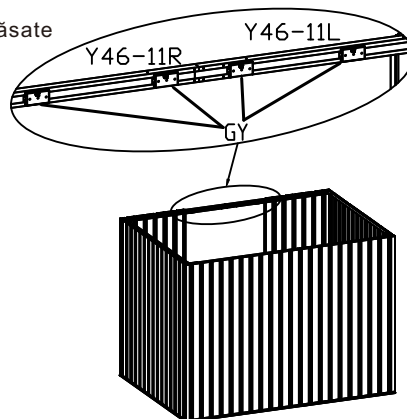
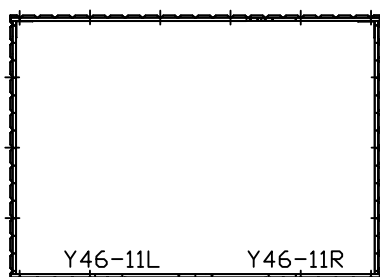

**EN\_This** step requires two people to complete the installation together.

**FR\_Cette** étape nécessite deux personnes pour réaliser l'installation ensemble.

**DE\_Für** diesen Schritt sind zwei Personen erforderlich, um die Installation gemeinsam durchzuführen.



**ES\_Este** paso requiere que dos personas realicen la instalación juntas.

**PT\_Esta** etapa requer duas pessoas para concluir a instalação em conjunto.

**IT\_Questo** passaggio richiede che due persone completino insieme l'installazione.

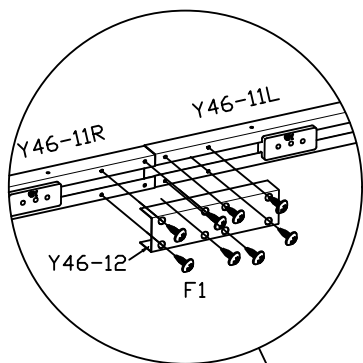
**RO\_Pentru** această etapă este nevoie de două persoane care să efectueze împreună instalarea.



PART	NO.	QTY.
	Y46-12	1
	Y46-13	1
	F1	12
F1:ST4,2*10		

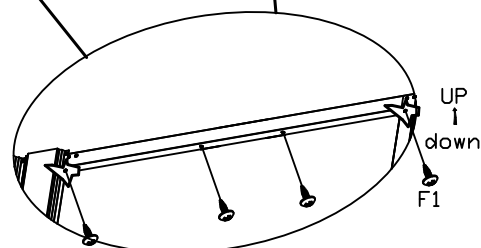
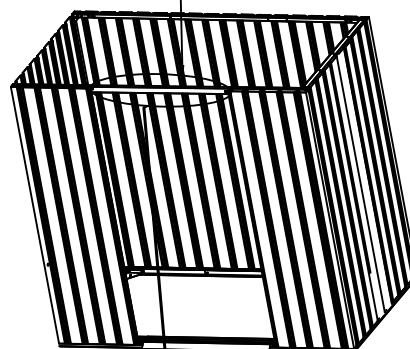
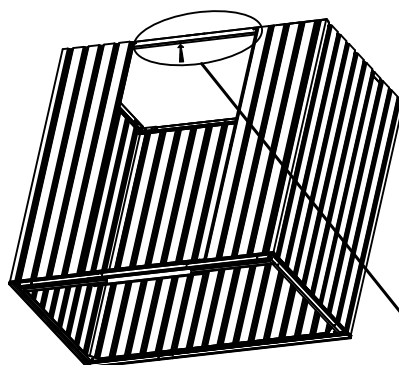
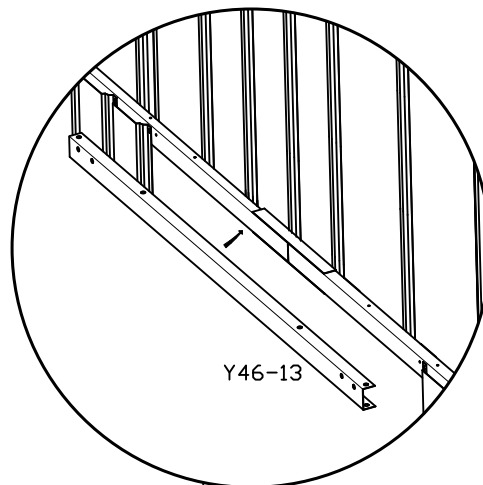
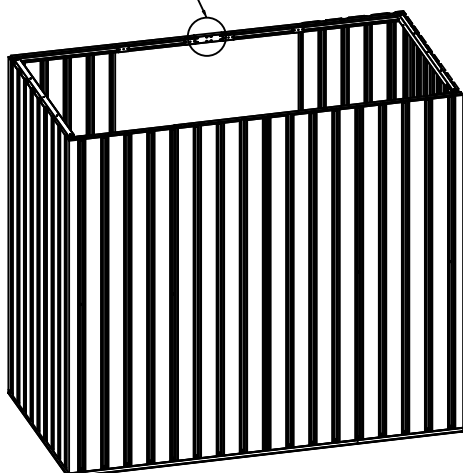

**EN\_4** F1 screws are installed from below Y46-13 upwards for fixation.

**FR\_4** vis F1 sont installées par le bas à partir de Y46-13 vers le haut pour la fixation.

**DE\_4** Zur Befestigung werden 4 F1-Schrauben von unten Y46-13 nach oben eingebaut.

**ES\_4** Se instalan 4 tornillos F1 desde abajo Y46-13 hacia arriba para la fijación.

**PT\_4** parafusos F1 são instalados a partir de baixo do Y46-13 para cima para fixação.

**IT\_4** viti F1 sono installate dal basso Y46-13 verso l'alto per il fissaggio.

**RO\_4** Pentru fixare, se montează 4 șuruburi F1, începând de jos, de la Y46-13 în sus.

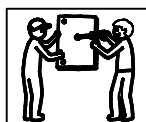

**EN\_** This step requires two people to complete the installation together.

**FR\_** Cette étape nécessite deux personnes pour réaliser l'installation ensemble.

**DE\_** Für diesen Schritt sind zwei Personen erforderlich, um die Installation gemeinsam durchzuführen.



**ES\_** Este paso requiere que dos personas realicen la instalación juntas.

**PT\_** Esta etapa requer duas pessoas para concluir a instalação em conjunto.

**IT\_** Questo passaggio richiede che due persone completino insieme l'installazione.

**RO\_** Pentru această etapă este nevoie de două persoane care să efectueze împreună instalarea.



PART	NO.	QTY.
	Y47-UB1	2
	F2	2
	F1	8

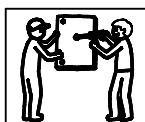
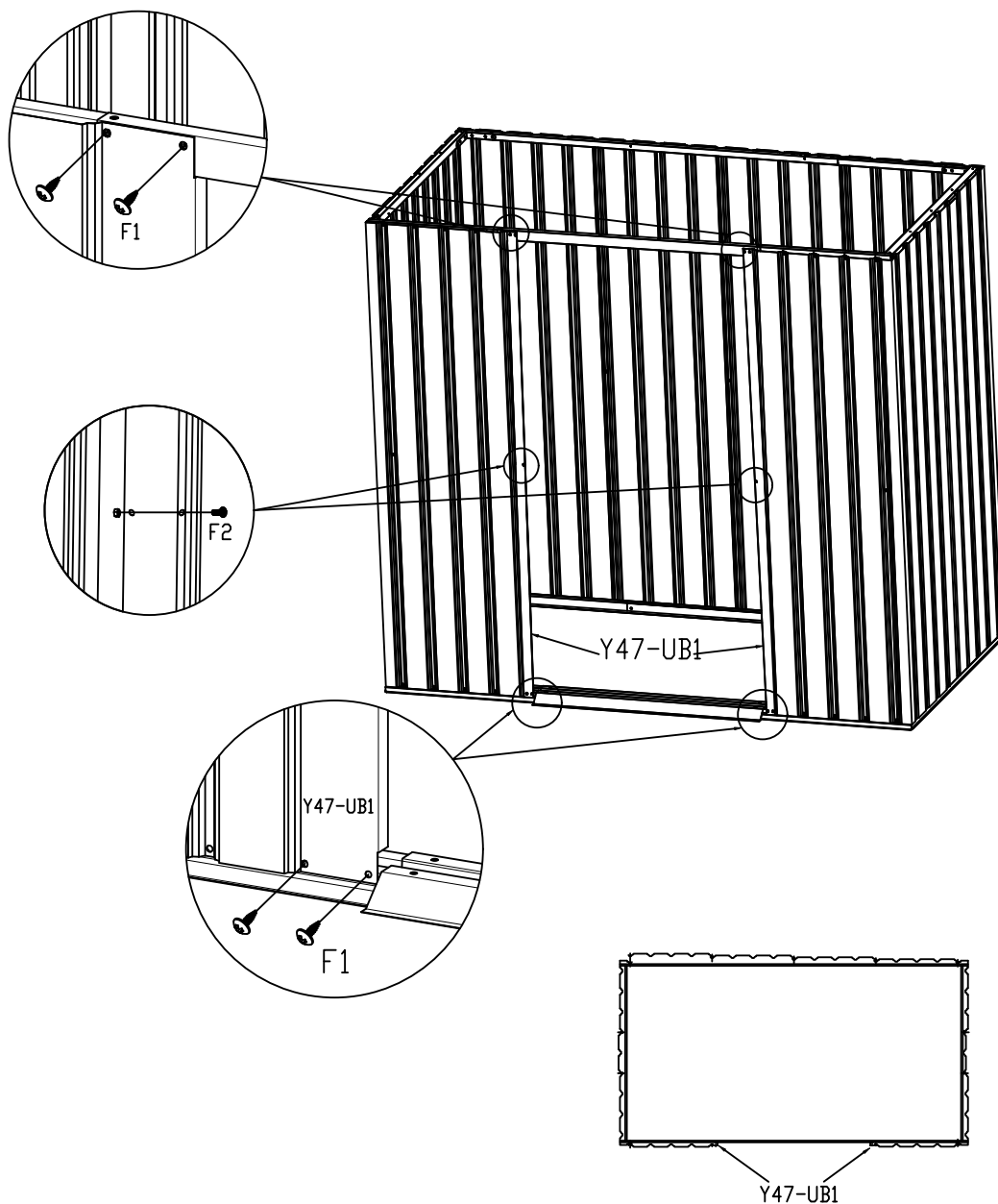

**EN** This step requires two people to complete the installation together.

**FR** Cette étape nécessite deux personnes pour réaliser l'installation ensemble.

**DE** Für diesen Schritt sind zwei Personen erforderlich, um die Installation gemeinsam durchzuführen.

**ES** Este paso requiere que dos personas realicen la instalación juntas.





**PT** Esta etapa requer duas pessoas para concluir a instalação em conjunto.

**IT** Questo passaggio richiede che due persone completino insieme l'installazione.

**RO** Pentru această etapă este nevoie de două persoane care să efectueze împreună instalarea.

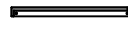

Left door panel splicing/Assemblage du panneau de porte gauche/Verbindung der linken Türverkleidung/Empalme del panel de la puerta izquierda/Emenda do painel da porta esquerda/Giunzione del pannello della porta sinistra/Îmbinarea panoului ușii din stânga

PART	NO.	QTY.
	W3-XY1	1
	W3-XLY1	1
	DS	1
	DX	1
	F2	2
F2:M4*10		

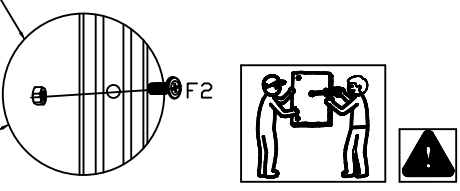
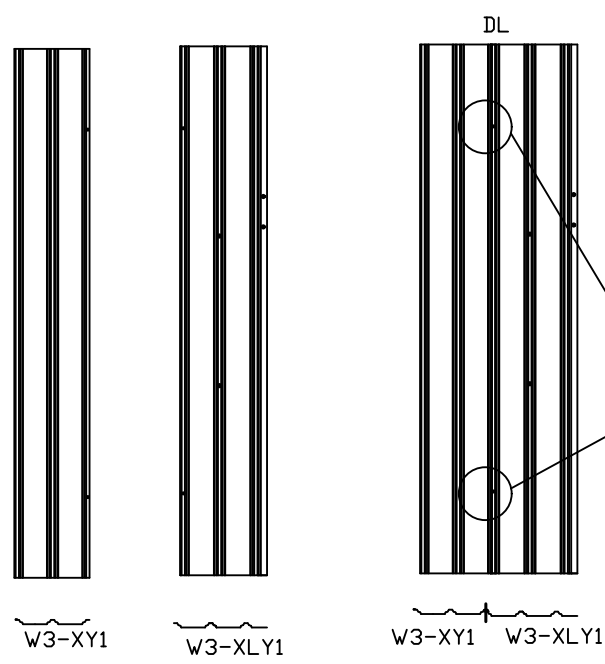

**EN** This step requires two people to complete the installation together.  
**FR** Cette étape nécessite deux personnes pour réaliser l'installation ensemble.  
**DE** Für diesen Schritt sind zwei Personen erforderlich, um die Installation gemeinsam durchzuführen.  
**ES** Este paso requiere que dos personas realicen la instalación juntas.  
**PT** Esta etapa requer duas pessoas para concluir a instalação em conjunto.  
**IT** Questo passaggio richiede che due persone completino insieme l'installazione.  
**RO** Pentru această etapă este nevoie de două persoane care să efectueze împreună instalarea.

Positive/Positif/  
 Positiv/Positivo/  
 Positivo/Positivo/Pozitiv

Front color-coated surface/  
 Surface avant revêtu de couleur/  
 Vorderseite farbbeschichtet/  
 Superficie frontal recubierta de color/  
 Superficie frontal revestida a cores/  
 Superficie frontale verniciata a colori/  
 Suprafață frontală acoperită cu un strat colorat

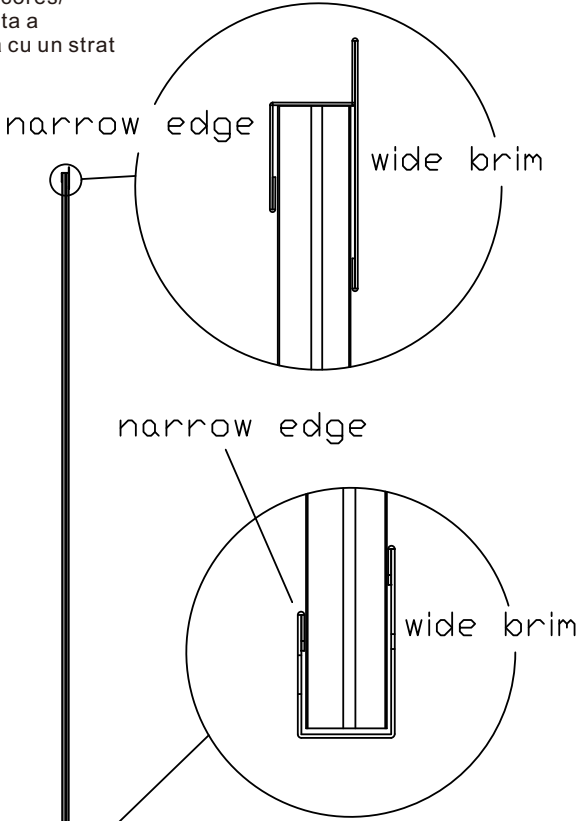
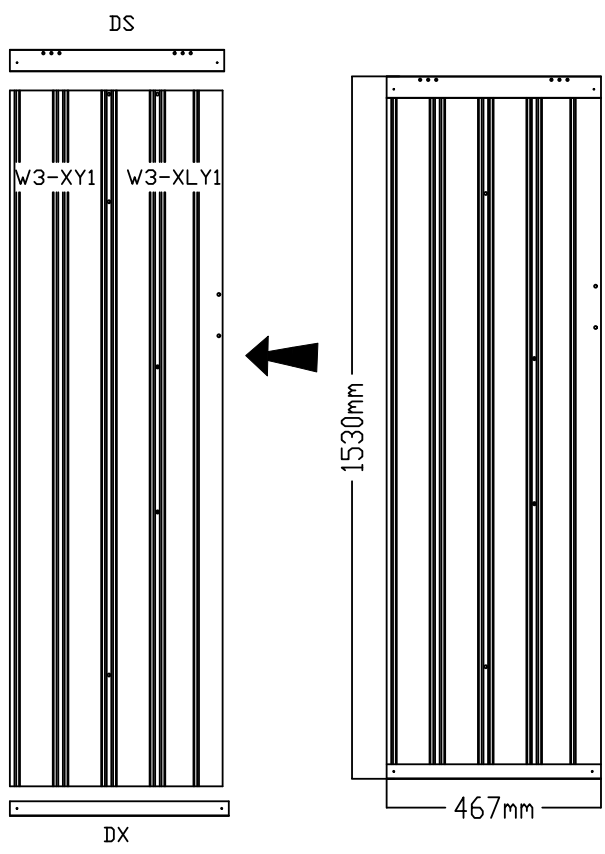

**EN** Panel W3-XY1 and W3-XLY1 snap into DX and DS slots.  
**FR** Les panneaux W3-XY1 et W3-XLY1 s'enclenchent dans les fentes DX et DS.  
**DE** Die Verkleidungen W3-XY1 und W3-XLY1 werden in die Schlitz DX und DS eingeklickt.  
**ES** Los paneles W3-XY1 y W3-XLY1 encajan en las ranuras DX y DS.  
**PT** Os painéis W3-XY1 e W3-XLY1 encaixam nas ranhuras DX e DS.  
**IT** I pannelli W3-XY1 e W3-XLY1 si inseriscono negli slot DX e DS.  
**RO** Panourile W3-XY1 și W3-XLY1 se fixează prin clip în sloturile DX și DS.

**Left door panel splicing/Assemblage du panneau de porte gauche/Verbindung der linken Türverkleidung/Empalme del panel de la puerta izquierda/Emenda do painel da porta esquerda/Giunzione del pannello della porta sinistra/Îmbinarea panoului ușii din stânga**

**EN** Big hole on the outside, small hole on the inside, connected with an F1 screw.

**FR** Grand trou à l'extérieur, petit trou à l'intérieur, reliés par une vis F1.



**DE** Großes Loch außen, kleines Loch innen, verbunden mit einer F1-Schraube.

**ES** Agujero grande en el exterior, agujero pequeño en el interior, conectados con un tornillo F1.

**PT** Grande orifício no exterior, pequeno orifício no interior, ligados por um parafuso F1.

**IT** Foro grande all'esterno, foro piccolo all'interno, collegati con una vite F1.

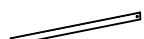
**RO** O gaură mare în exterior, o gaură mică în interior, legate între ele cu un șurub F1.

PART	NO.	QTY.
	DY-2	1
	DLY-2	1
	F1	4
F1:ST4.2*10		

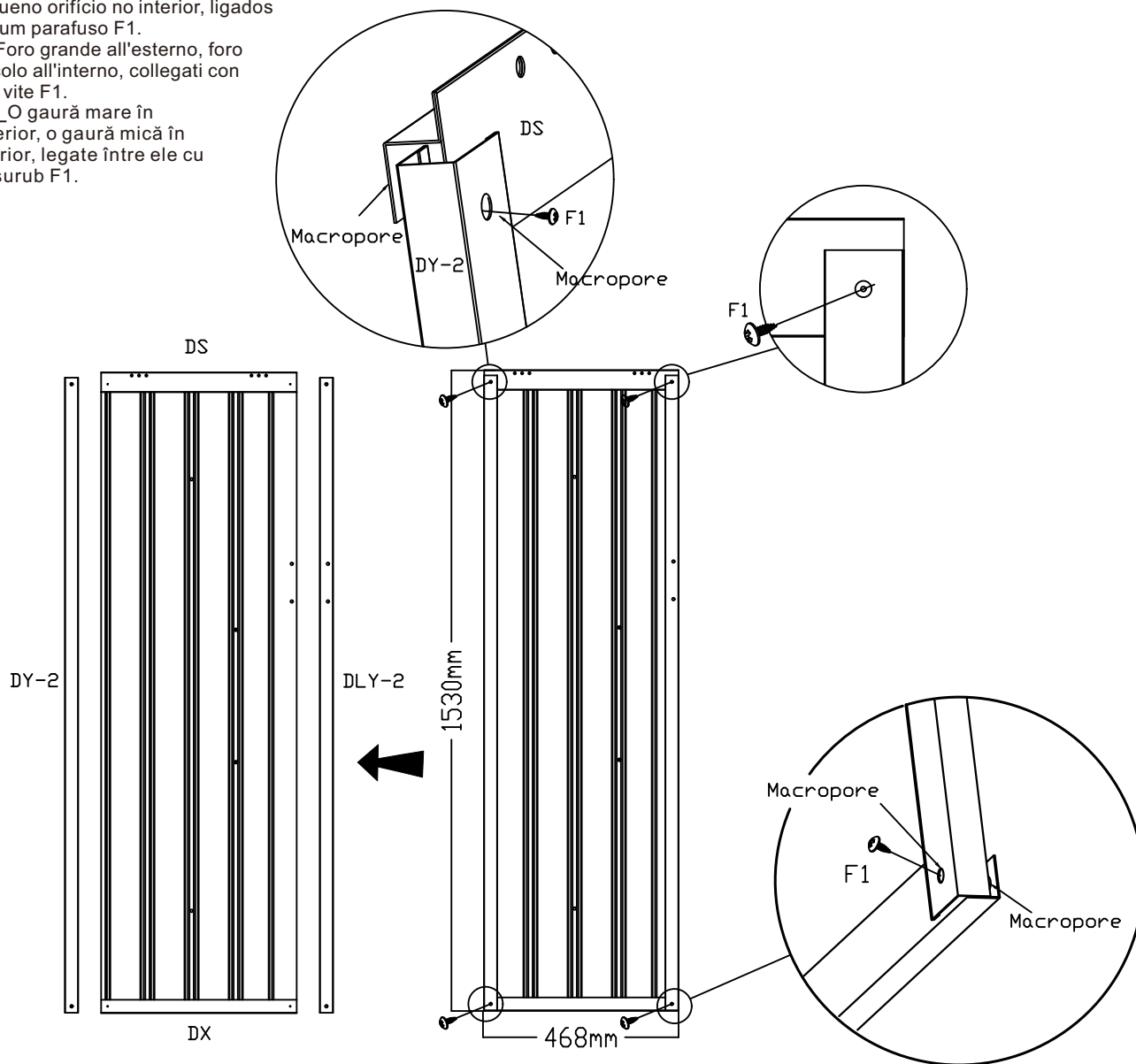

Positive/Positif/  
Positiv/Positivo/  
Positivo/Positivo/Pozitiv

Front color-coated surface/  
Surface avant revêtue de couleur/  
Vorderseite farbbeschichtet/  
Superficie frontal recubierta de color/  
Superficie frontal revestida a cores/  
Superficie frontale verniciata a  
colori/Suprafață frontală acoperită cu un strat  
colorat

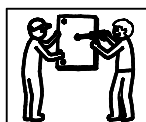

**EN** This step requires two people to complete the installation together.

**FR** Cette étape nécessite deux personnes pour réaliser l'installation ensemble.

**DE** Für diesen Schritt sind zwei Personen erforderlich, um die Installation gemeinsam durchzuführen.

**ES** Este paso requiere que dos personas realicen la instalación juntas.

**PT** Esta etapa requer duas pessoas para concluir a instalação em conjunto.



**IT** Questo passaggio richiede che due persone completino insieme l'installazione.

**RO** Pentru această etapă este nevoie de două persoane care să efectueze împreună instalarea.



**Left door panel splicing/Assemblage du panneau de porte gauche/Verbindung der linken Türverkleidung/Empalme del panel de la puerta izquierda/Emenda do painel da porta esquerda/Giunzione del pannello della porta sinistra/Îmbinarea panoului uşii din stânga**

- EN\_ATTENTION:** Installation sequence of screws: 1→2→3→4→5→6→7
- FR\_ATTENTION :** Ordre d'installation des vis : 1→2→3→4→5→6→7
- DE\_ACHTUNG:** Reihenfolge der Schraubenmontage: 1→2→3→4→5→6→7
- ES\_ATENCIÓN:** Secuencia de instalación de los tornillos: 1→2→3→4→5→6→7
- PT\_ATENÇÃO:** Sequência de instalação dos parafusos: 1→2→3→4→5→6→7
- IT\_ATTENZIONE:** Sequenza di installazione delle viti: 1→2→3→4→5→6→7
- RO\_ATENȚIE:** Ordinea de montare a șuruburilor: 1→2→3→4→5→6→7

PART	NO.	QTY.
	DCA1	2
	F1	5
	F2	2
F1:ST4.2*10 F2:M4*10		

With notch surface/Avec surface rainurée/Mit Kerbenoberfläche/Con superficie ranurada/Com superfície entalhada/Con superficie dentellata/Cu suprafață crestată

Back

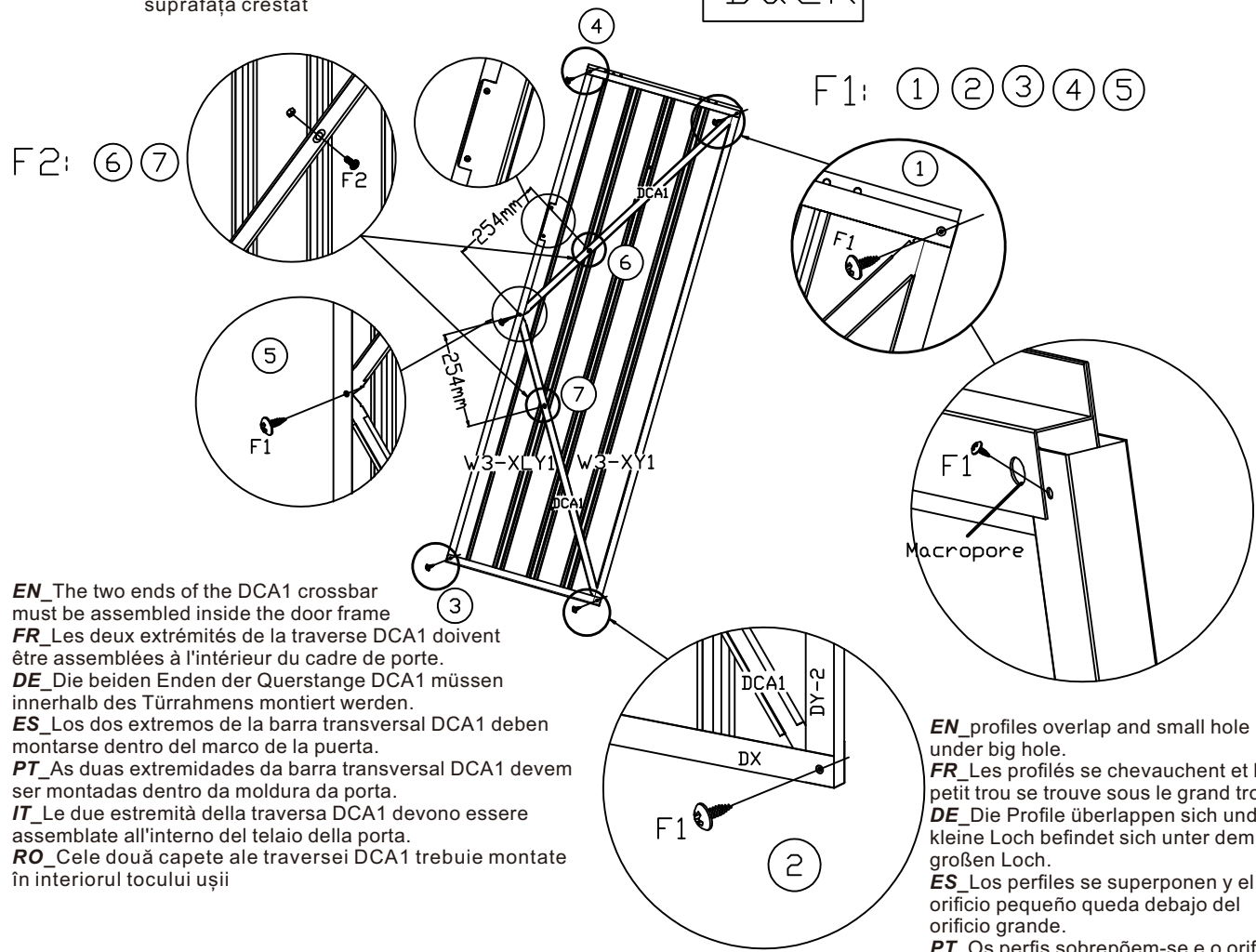

- EN\_** The two ends of the DCA1 crossbar must be assembled inside the door frame
- FR\_** Les deux extrémités de la traverse DCA1 doivent être assemblées à l'intérieur du cadre de porte.
- DE\_** Die beiden Enden der Querstange DCA1 müssen innerhalb des Türrahmens montiert werden.
- ES\_** Los dos extremos de la barra transversal DCA1 deben montarse dentro del marco de la puerta.
- PT\_** As duas extremidades da barra transversal DCA1 devem ser montadas dentro da moldura da porta.
- IT\_** Le due estremità della traversa DCA1 devono essere assemblate all'interno del telaio della porta.
- RO\_** Cele două capete ale traversei DCA1 trebuie montate în interiorul tocului uşii

- EN\_** profiles overlap and small hole under big hole.
- FR\_** Les profilés se chevauchent et le petit trou se trouve sous le grand trou.
- DE\_** Die Profile überlappen sich und das kleine Loch befindet sich unter dem großen Loch.
- ES\_** Los perfiles se superponen y el orificio pequeño queda debajo del orificio grande.
- PT\_** Os perfis sobrepõem-se e o orificio pequeno fica por baixo do orificio grande.
- IT\_** I profili si sovrappongono e il foro piccolo si trova sotto quello grande.
- RO\_** profilele se suprapun, iar gaura mică se află sub cea mare.



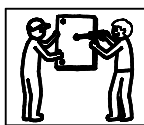

- EN\_** The cross pole DCA1 must be installed underneath DX and DY-2.
- FR\_** La traverse DCA1 doit être installée sous les profilés DX et DY-2.
- DE\_** Die Querstange DCA1 muss unter DX und DY-2 installiert werden.
- ES\_** La barra transversal DCA1 debe instalarse debajo de DX y DY-2.
- PT\_** A barra transversal DCA1 deve ser instalada por baixo dos perfis DX e DY-2.
- IT\_** La traversa DCA1 deve essere installata sotto DX e DY-2.
- RO\_** Stâlpul transversal DCA1 trebuie instalat sub DX și DY-2.



- EN\_** This step requires two people to complete the installation together.
- FR\_** Cette étape nécessite deux personnes pour réaliser l'installation ensemble.
- DE\_** Für diesen Schritt sind zwei Personen erforderlich, um die Installation gemeinsam durchzuführen.
- ES\_** Este paso requiere que dos personas realicen la instalación juntas.
- PT\_** Esta etapa requer duas pessoas para concluir a instalação em conjunto.
- IT\_** Questo passaggio richiede che due persone completino insieme l'installazione.
- RO\_** Pentru această etapă este nevoie de două persoane care să efectueze împreună instalarea.



Right door panel splicing/Assemblage du panneau de porte droit/Rechte Türverkleidung verbinden/Empalme del panel de la puerta derecha/Emenda do painel da porta direita/Giunzione pannello porta destra/Îmbinarea panoului ușii din dreapta

PART	NO.	QTY.
	W3-XY1	1
	W3-XRY1	1
	DS	1
	DX	1
	F2	2

F2:M4\*10

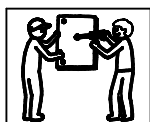

**EN** This step requires two people to complete the installation together.

**FR** Cette étape nécessite deux personnes pour réaliser l'installation ensemble.

**DE** Für diesen Schritt sind zwei Personen erforderlich, um die Installation gemeinsam durchzuführen.

**ES** Este paso requiere que dos personas realicen la instalación juntas.

**PT** Esta etapa requer duas pessoas para concluir a instalação em conjunto.

**IT** Questo passaggio richiede che due persone completino insieme l'installazione.

**RO** Pentru această etapă este nevoie de două persoane care să efectueze împreună instalarea.

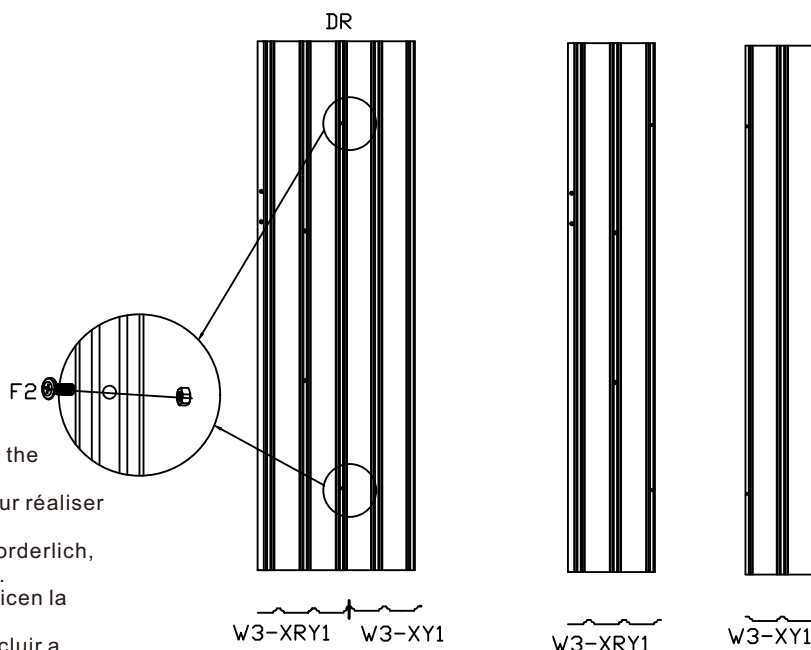

Front color-coated surface/  
Surface avant revêtue de couleur/  
Vorderseite farbbeschichtet/  
Superficie frontal recubierta de color/  
Superficie frontal revestida a cores/  
Superficie frontale verniciata a colori/  
Suprafață frontală acoperită cu un strat colorat

Positive/Positif/  
Positiv/Positivo/  
Positivo/Positivo/Positiv

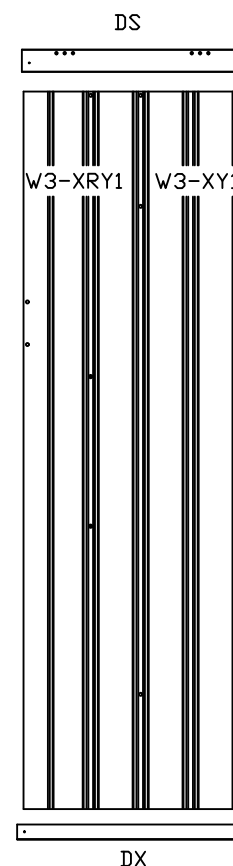
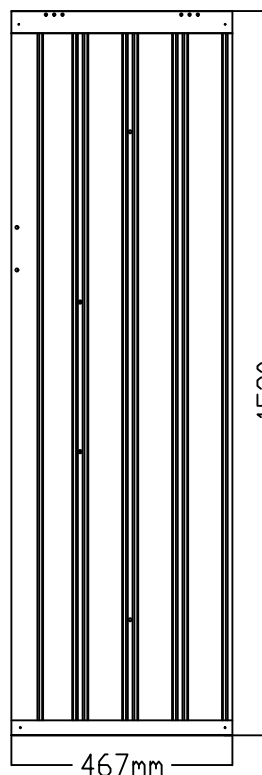
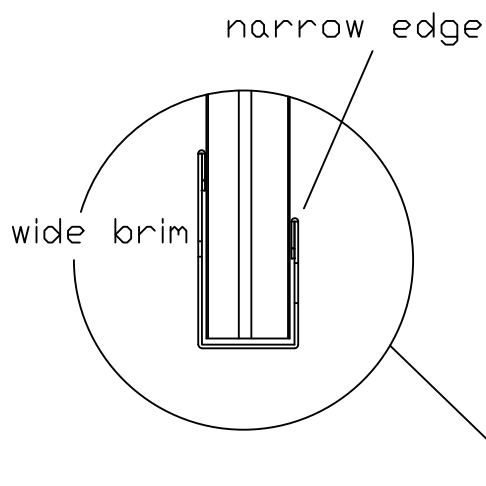
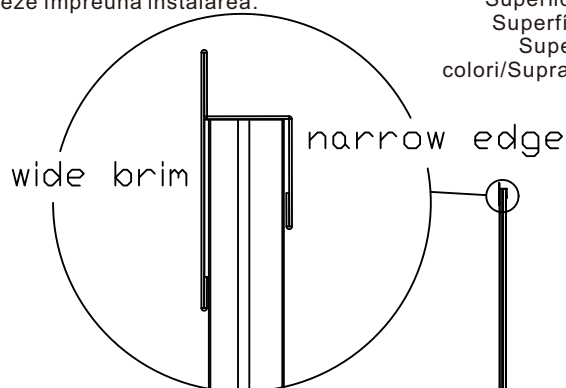

**EN** Panel W3-XY1 and W3-XRY1 snap into DX and DS slots.

**FR** Les panneaux W3-XY1 et W3-XRY1 s'enclenchent dans les fentes DX et DS.



**DE** Die Verkleidungen W3-XY1 und W3-XRY1 werden in die Schlitze DX und DS eingeklickt.

**ES** Los paneles W3-XY1 y W3-XRY1 encajan en las ranuras DX y DS.

**PT** Os painéis W3-XY1 e W3-XRY1 encaixam nas ranhuras DX e DS.

**IT** I pannelli W3-XY1 e W3-XRY1 si inseriscono negli slot DX e DS.

**RO** Panourile W3-XY1 și W3-XRY1 se fixează prin clip în sloturile DX și DS.

PART	NO.	QTY.
	DY-2	1
	DRY-2	1
	F1	4
F1:ST4.2*10		

**Right door panel splicing/Assemblage du panneau de porte droit/Rechte Türverkleidung verbinden/Empalme del panel de la puerta derecha/Emenda do painel da porta direita/Giunzione pannello porta destra/Îmbinarea panoului ușii din dreapta**

**EN**\_ Big hole on the outside, small hole on the inside, connected with an F1 screw.  
**FR**\_ Grand trou à l'extérieur, petit trou à l'intérieur, reliés par une vis F1.  
**DE**\_ Großes Loch außen, kleines Loch innen, verbunden mit einer F1-Schraube.  
**ES**\_ Agujero grande en el exterior, agujero pequeño en el interior, conectados con un tornillo F1.  
**PT**\_ Grande orifício no exterior, pequeno orifício no interior, ligados por um parafuso F1.  
**IT**\_ Foro grande all'esterno, foro piccolo all'interno, collegati con una vite F1.  
**RÖ**\_ O gaură mare în exterior, o gaură mică în interior, legate între ele cu un șurub F1.

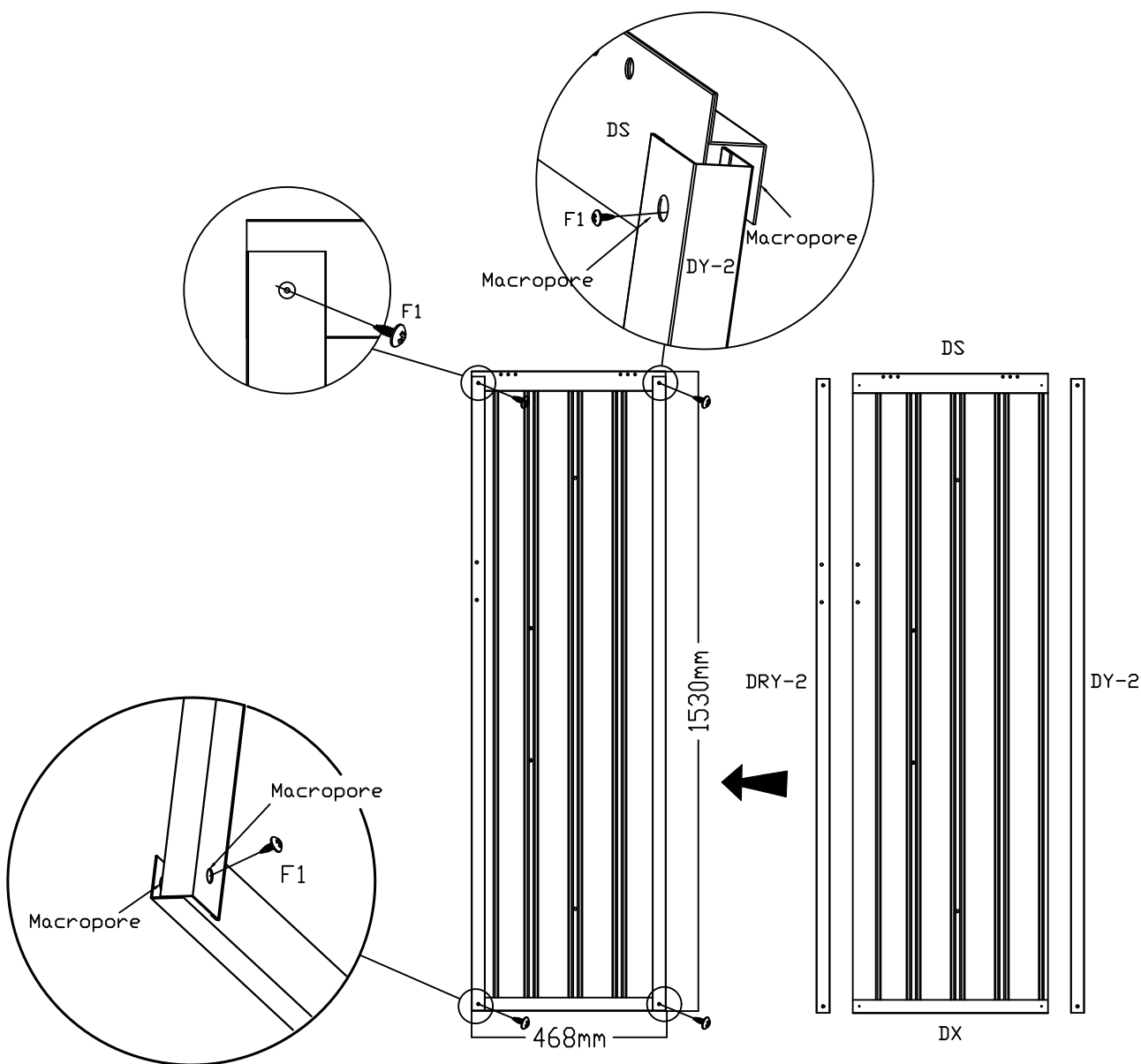

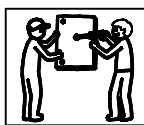

**Front color-coated surface/  
 Surface avant revêtue de couleur/  
 Vorderseite farbbeschichtet/  
 Superficie frontal recubierta de color/  
 Superficie frontal revestida a cores/  
 Superficie frontale verniciata a  
 colori/Suprafață frontală acoperită cu un  
 strat colorat**

**Positive/Positif/  
 Positiv/Positivo/  
 Positivo/Positivo/Pozitiv**



**EN**\_ This step requires two people to complete the installation together.  
**FR**\_ Cette étape nécessite deux personnes pour réaliser l'installation ensemble.  
**DE**\_ Für diesen Schritt sind zwei Personen erforderlich, um die Installation gemeinsam durchzuführen.  
**ES**\_ Este paso requiere que dos personas realicen la instalación juntas.  
**PT**\_ Esta etapa requer duas pessoas para concluir a instalação em conjunto.  
**IT**\_ Questo passaggio richiede che due persone completino insieme l'installazione.  
**RÖ**\_ Pentru această etapă este nevoie de două persoane care să efectueze împreună instalarea.



PART	NO.	QTY.
	DCA1	2
	F1	5
	F2	2
F1:ST4.2*10 F2:M4*10		

**Right door panel splicing/Assemblage du panneau de porte droit/Rechte Türverkleidung verbinden/Empalme del panel de la puerta derecha/Emenda do painel da porta direita/Giunzione pannello porta destra/Îmbinarea panoului ușii din dreapta**

**EN**\_ATTENTION: Installation sequence of screws: 1→2→3→4→5→6→7  
**FR**\_ATTENTION : Ordre d'installation des vis : 1→2→3→4→5→6→7  
**DE**\_ACHTUNG: Reihenfolge der Schraubenmontage: 1→2→3→4→5→6→7  
**ES**\_ATENCIÓN: Secuencia de instalación de los tornillos: 1→2→3→4→5→6→7  
**PT**\_ATENÇÃO: Sequência de instalação dos parafusos: 1→2→3→4→5→6→7  
**IT**\_ATTENZIONE: Sequenza di installazione delle viti: 1→2→3→4→5→6→7  
**RO**\_ATENȚIE: Ordinea de montare a șuruburilor: 1→2→3→4→5→6→7

**With notch surface/  
 Avec surface rainurée/  
 Mit Kerbenoberfläche/  
 Con superficie ranurada/  
 Com superfície entalhada/  
 Con superficie dentellata/  
 Cu suprafață crestată**

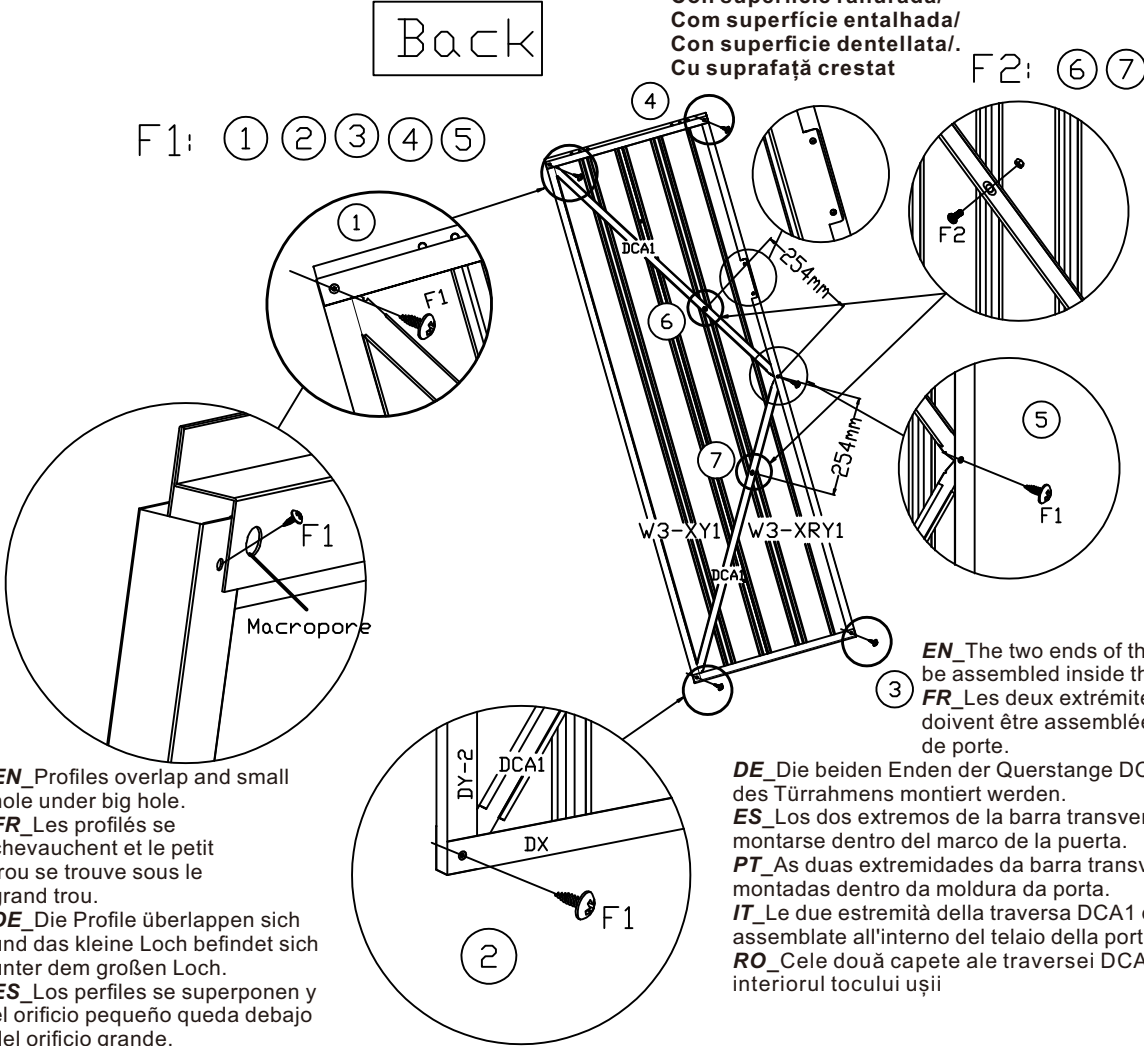

**EN**\_Profiles overlap and small hole under big hole.  
**FR**\_Les profilés se chevauchent et le petit trou se trouve sous le grand trou.  
**DE**\_Die Profile überlappen sich und das kleine Loch befindet sich unter dem großen Loch.  
**ES**\_Los perfiles se superponen y el orificio pequeño queda debajo del orificio grande.  
**PT**\_Os perfis sobrepõem-se e o orifício pequeno fica por baixo do orifício grande.  
**IT**\_I profili si sovrappongono e il foro piccolo si trova sotto quello grande.  
**RO**\_profilele se suprapun, iar gaura mică se află sub cea mare.

**EN**\_The two ends of the DCA1 crossbar must be assembled inside the door frame  
**FR**\_Les deux extrémités de la traverse DCA1 doivent être assemblées à l'intérieur du cadre de porte.

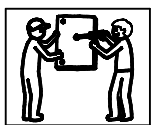

**DE**\_Die beiden Enden der Querstange DCA1 müssen innerhalb des Türrahmens montiert werden.  
**ES**\_Los dos extremos de la barra transversal DCA1 deben montarse dentro del marco de la puerta.  
**PT**\_As duas extremidades da barra transversal DCA1 devem ser montadas dentro da moldura da porta.  
**IT**\_Le due estremità della traversa DCA1 devono essere assemblate all'interno del telaio della porta.  
**RO**\_Cele două capete ale traversei DCA1 trebuie montate în interiorul tocului ușii

**EN**\_The cross pole DCA1 must be installed underneath DX and DY-2.  
**FR**\_La traverse DCA1 doit être installée sous les profilés DX et DY-2.  
**DE**\_Die Querstange DCA1 muss unter DX und DY-2 installiert werden.  
**ES**\_La barra transversal DCA1 debe instalarse debajo de DX y DY-2.  
**PT**\_A barra transversal DCA1 deve ser instalada por baixo dos perfis DX e DY-2.  
**IT**\_La traversa DCA1 deve essere installata sotto DX e DY-2.  
**RO**\_Stâlpul transversal DCA1 trebuie instalat sub DX și DY-2.





**EN**\_This step requires two people to complete the installation together.  
**FR**\_Cette étape nécessite deux personnes pour réaliser l'installation ensemble.  
**DE**\_Für diesen Schritt sind zwei Personen erforderlich, um die Installation gemeinsam durchzuführen.  
**ES**\_Este paso requiere que dos personas realicen la instalación juntas.  
**PT**\_Esta etapa requer duas pessoas para concluir a instalação em conjunto.  
**IT**\_Questo passaggio richiede che due persone completino insieme l'installazione.  
**RO**\_Pentru această etapă este nevoie de două persoane care să efectueze împreună instalarea.

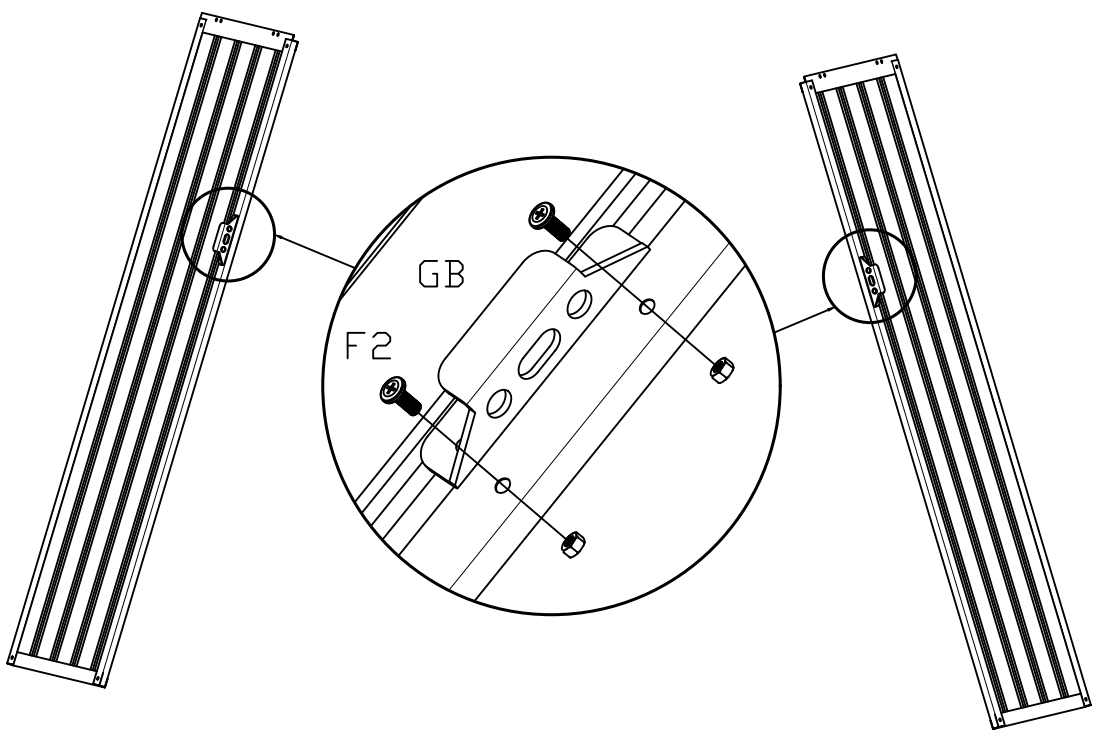

PART	NO.	QTY.
	GB	2
	F2	4
F2:M4*10		



PART	NO.	QTY.
	DL	1
	DR	1
	F1	12

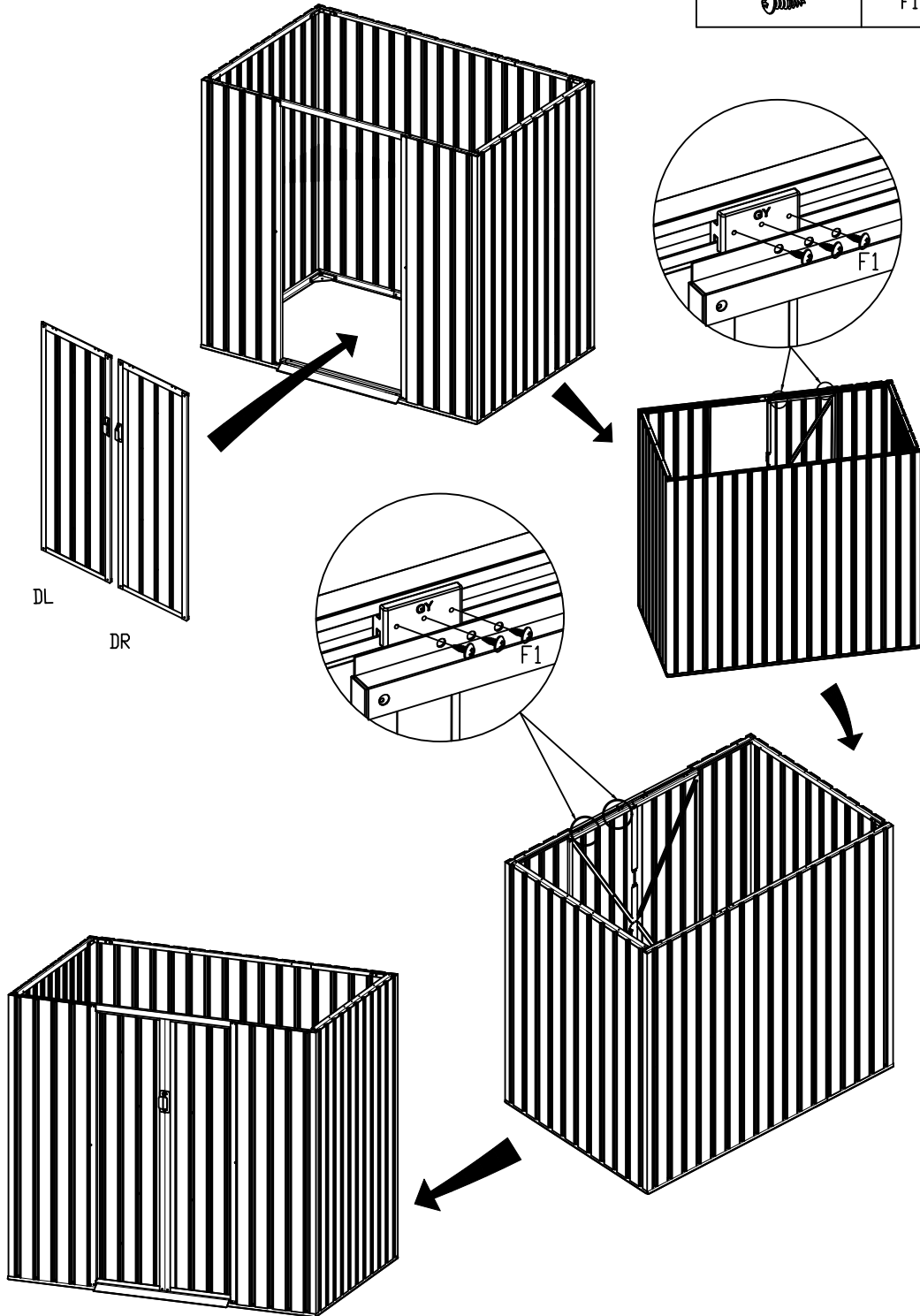

**EN\_ATTENTION:** Installation sequence of screws: 1→2→3

**FR\_ATTENTION :** Ordre d'installation des vis : 1→2→3



**DE\_ACHTUNG:** Reihenfolge der Schraubenmontage: 1→2→3

**ES\_ATENCIÓN:** Secuencia de instalación de los tornillos: 1→2→3

**PT\_ATENÇÃO:** Sequência de instalação dos parafusos: 1→2→3

**IT\_ATTENZIONE:** Sequenza di installazione delle viti: 1→2→3

**RO\_ATENȚIE:** Ordinea de montare a șuruburilor: 1→2→3

PART	NO.	QTY.
	K46-5L	2
	K46-5R	2
	F1	12

The small hole is centered./  
Le petit trou est centré./  
Das kleine Loch ist zentriert./  
El orificio pequeño está centrado./  
O orifício pequeno está centralizado./  
Il foro piccolo è centrato./  
Găurica este centrată.

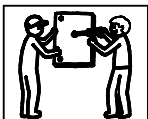
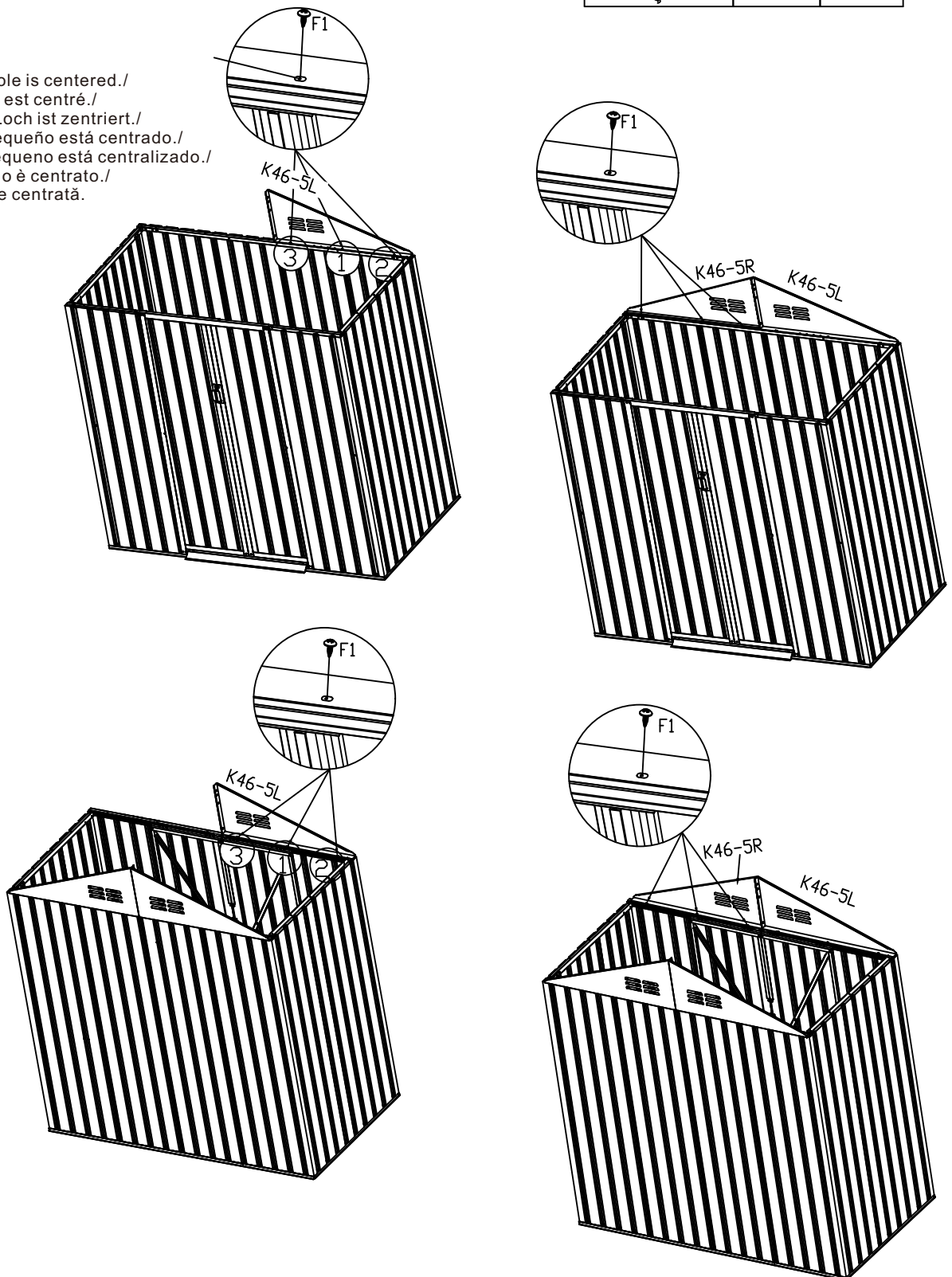

**EN** This step requires two people to complete the installation together.

**FR** Cette étape nécessite deux personnes pour réaliser l'installation ensemble.

**DE** Für diesen Schritt sind zwei Personen erforderlich, um die Installation gemeinsam durchzuführen.



**ES** Este paso requiere que dos personas realicen la instalación juntas.

**PT** Esta etapa requer duas pessoas para concluir a instalação em conjunto.

**IT** Questo passaggio richiede che due persone completino insieme l'installazione.

**RO** Pentru această etapă este nevoie de două persoane care să efectueze împreună instalarea.



PART	NO.	QTY.
	C3	4
	F2	4
F2:M4*10		

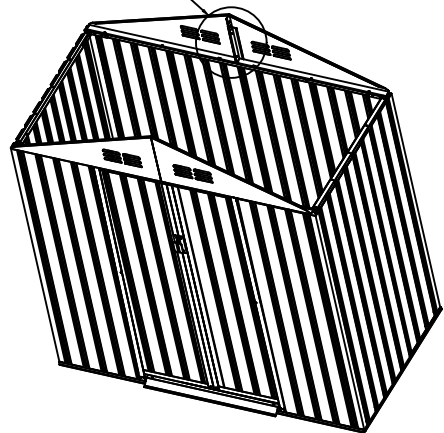
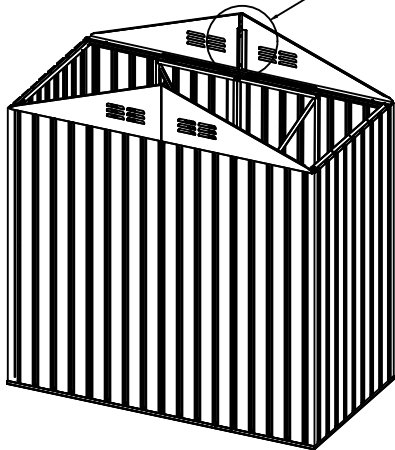
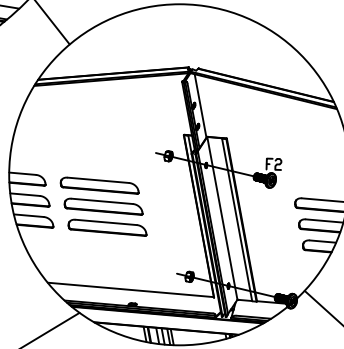
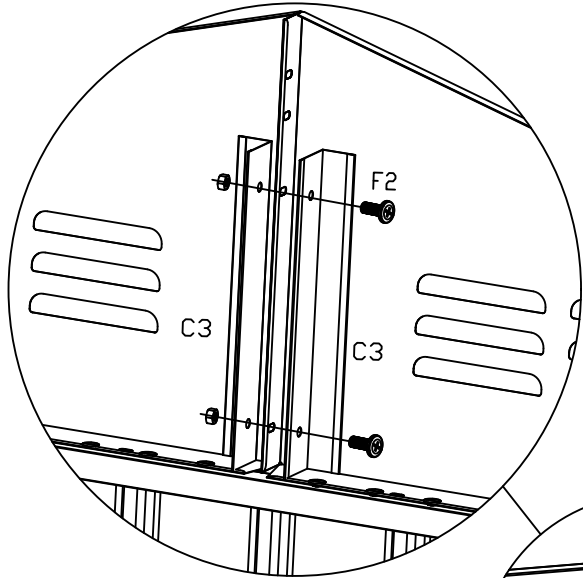

**EN\_Note:** The side with holes should be on top. Incorrect installation will prevent the next step from being completed.

**FR\_Remarque :** le côté perforé doit être placé vers le haut. Une installation incorrecte empêchera la réalisation de l'étape suivante.



**DE\_Hinweis:** Die Seite mit den Löchern muss oben liegen. Bei falscher Installation kann der nächste Schritt nicht ausgeführt werden.

**ES\_Nota:** El lado con los orificios debe quedar hacia arriba. Una instalación incorrecta impedirá completar el siguiente paso.

**PT\_Nota:** O lado com orifícios deve ficar para cima. Uma instalação incorreta impedirá que a próxima etapa seja concluída.

**IT\_Nota:** il lato con i fori deve essere rivolto verso l'alto. Un'installazione errata impedirà il completamento della fase successiva.

**RO\_Notă:** Partea cu orificii trebuie să fie orientată în sus. O montare incorectă va împiedica realizarea pasului următor.

PART	NO.	QTY.
	K36-6	2
	F2	6
F2:M4*10		

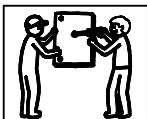
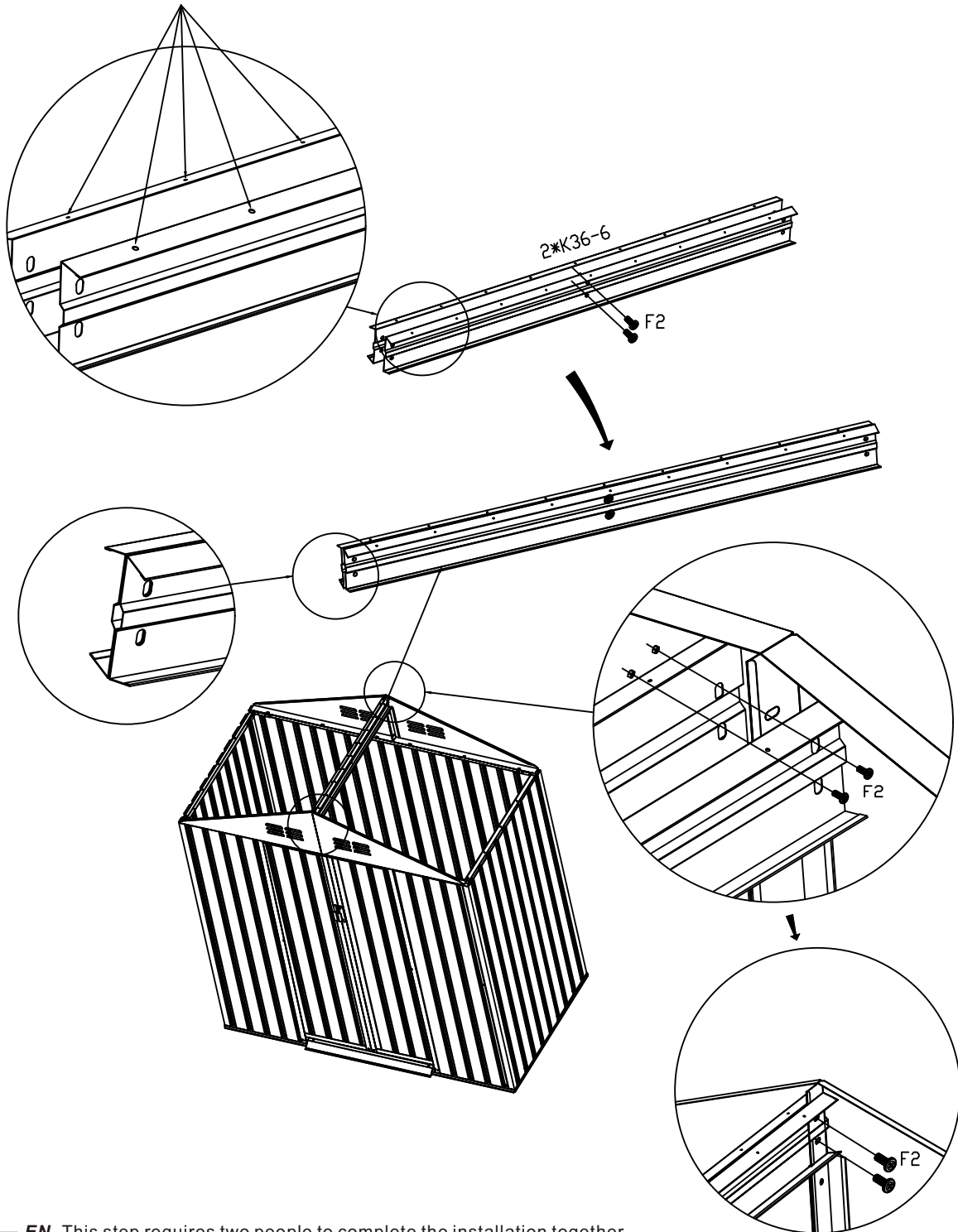

**EN** This step requires two people to complete the installation together.

**FR** Cette étape nécessite deux personnes pour réaliser l'installation ensemble.

**DE** Für diesen Schritt sind zwei Personen erforderlich, um die Installation gemeinsam durchzuführen.



**ES** Este paso requiere que dos personas realicen la instalación juntas.

**PT** Esta etapa requer duas pessoas para concluir a instalação em conjunto.

**IT** Questo passaggio richiede che due persone completino insieme l'installazione.

**RO** Pentru această etapă este nevoie de două persoane care să efectueze împreună instalarea.



PART	NO.	QTY
	K46-7L	1
	F1	6
	V2	6
F1:ST4.2*10 V2:Ø10*Ø4*1		

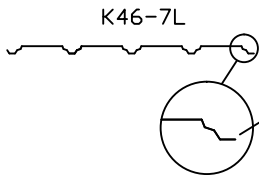

**EN** This is the installation of flat edges and K46-8, otherwise, there will be interference phenomena.

**FR** Il s'agit de l'installation de bords plats et de K46-8, sinon des phénomènes d'interférence se produiront.

**DE** Dies ist die Installation von flachen Kanten und K46-8, andernfalls kommt es zu Interferenzphänomenen.

**ES** Esta es la instalación de los bordes planos y K46-8; de lo contrario, se producirán fenómenos de interferencia.

**PT** Esta é a instalação de bordas planas e K46-8, caso contrário, ocorrerão fenômenos de interferência.

**IT** Si tratta dell'installazione dei bordi piatti e del K46-8, altrimenti si verificheranno fenomeni di interferenza.

**RO** Este necesară montarea marginilor plate și a modelului K46-8; în caz contrar, vor apărea fenomene de interferență.

**EN** Pay attention to the installation dimensions of the top cover plate.

**FR** Faites attention aux dimensions d'installation de la plaque de recouvrement supérieure.

**DE** Beachten Sie die Einbaumaße der oberen Abdeckplatte.

**ES** Preste atención a las dimensiones de instalación de la placa de cubierta superior.

**PT** Preste atenção às dimensões de instalação da placa de cobertura superior.

**IT** Prestare attenzione alle dimensioni di installazione della piastra di copertura superiore.

**RO** Acordați atenție dimensiunilor de montare ale plăcii de acoperire superioare.

**EN** Install according to the diagram: The edge extends outward by about 50mm

**FR** Installez conformément au schéma : le bord dépasse d'environ 50 mm vers l'extérieur.

**DE** Installieren Sie gemäß der Abbildung: Die Kante ragt etwa 50 mm nach außen.

**ES** Instale según el diagrama: el borde se extiende hacia afuera unos 50 mm.

**PT** Instale de acordo com o diagrama: a borda se estende para fora em cerca de 50 mm.

**IT** Installare secondo lo schema: il bordo si estende verso l'esterno di circa 50 mm.

**RO** Instalați conform schemei: marginea se extinde spre exterior cu aproximativ 50 mm

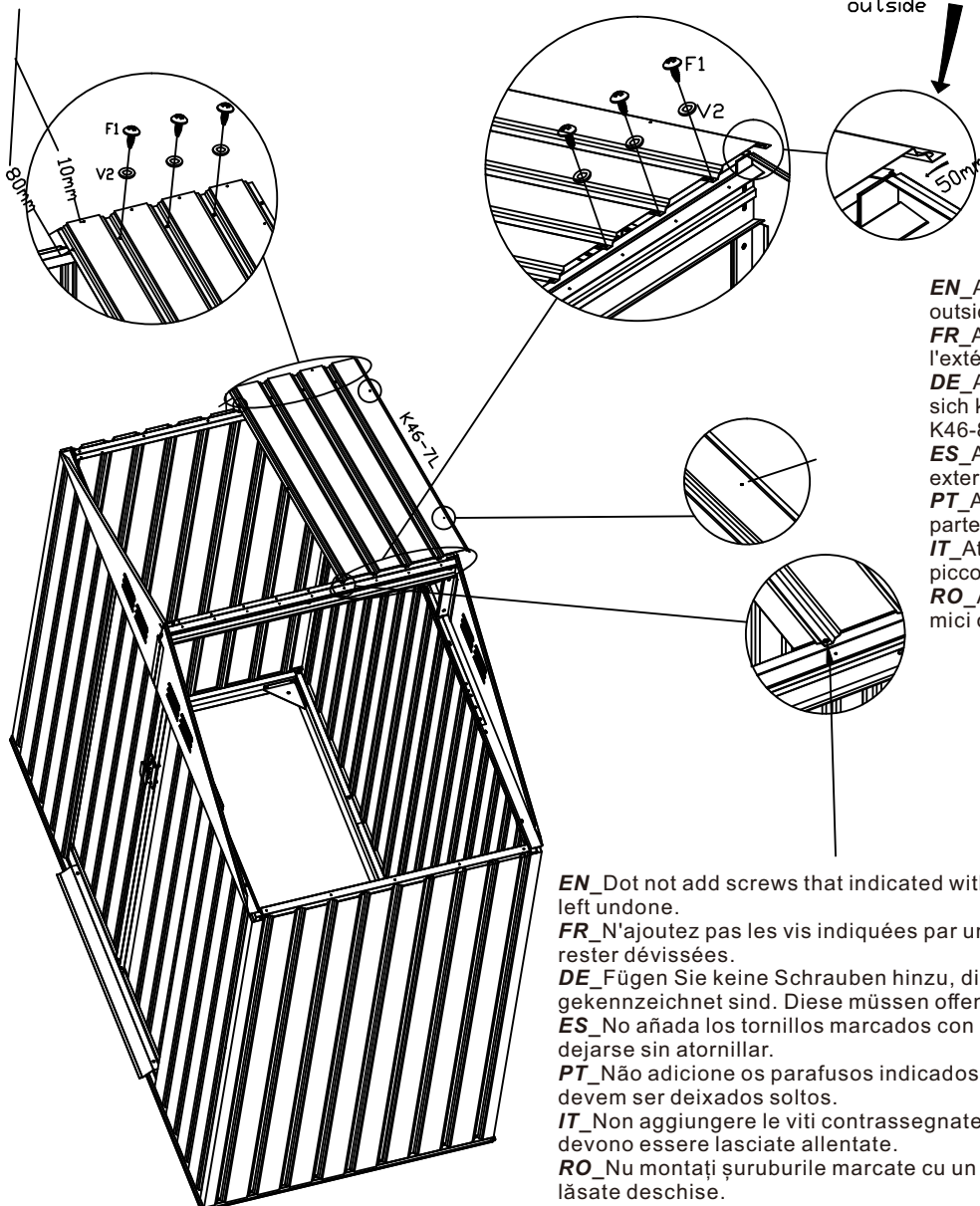

**EN** Attention: There are small holes on the outside for assembly with K46-8.

**FR** Attention : il y a de petits trous à l'extérieur pour l'assemblage avec K46-8.

**DE** Achtung: An der Außenseite befinden sich kleine Löcher für die Montage mit K46-8.

**ES** Atención: hay pequeños orificios en el exterior para el montaje con K46-8.

**PT** Atenção: há pequenos orifícios na parte externa para montagem com K46-8.

**IT** Attenzione: sull'esterno sono presenti piccoli fori per il montaggio con K46-8.

**RO** Atenție: Pe partea exterioră există mici orificii pentru asamblarea cu K46-8.

**EN** Do not add screws that indicated with an X in diagram. These need to be left undone.

**FR** N'ajoutez pas les vis indiquées par un X sur le schéma. Elles doivent rester dévissées.

**DE** Fügen Sie keine Schrauben hinzu, die in der Abbildung mit einem X gekennzeichnet sind. Diese müssen offen bleiben.

**ES** No añada los tornillos marcados con una X en el diagrama. Estos deben dejarse sin atornillar.

**PT** Não adicione os parafusos indicados com um X no diagrama. Estes devem ser deixados soltos.

**IT** Non aggiungere le viti contrassegnate con una X nel diagramma. Queste devono essere lasciate allentate.

**RO** Nu montați șuruburile marcate cu un X în schemă. Acestea trebuie lăsate deschise.

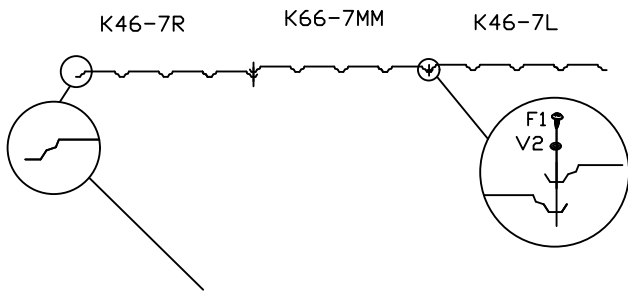

PART	NO.	QTY
	K66-7MM	1
	K46-7R	1
	F1	12
	V2	12
F1:ST4,2*10 V2:Ø10*Ø4*1		

**EN** This is the installation of flat edges and K46-8, otherwise, there will be interference phenomena.

**FR** Il s'agit de l'installation de bords plats et de K46-8, sinon des phénomènes d'interférence se produiront.

**DE** Dies ist die Installation von flachen Kanten und K46-8, andernfalls kommt es zu Interferenzphänomenen.

**ES** Esta es la instalación de los bordes planos y K46-8; de lo contrario, se producirán fenómenos de interferencia.

**PT** Esta é a instalação de bordas planas e K46-8, caso contrário, ocorrerão fenômenos de interferência.

**IT** Si tratta dell'installazione dei bordi piatti e del K46-8, altrimenti si verificheranno fenomeni di interferenza.

**RO** Este necesară montarea marginilor plate și a modelului K46-8; în caz contrar, vor apărea fenomene de interferență.

**EN** Pay attention to the installation dimensions of the top cover plate.

**FR** Faites attention aux dimensions d'installation de la plaque de recouvrement supérieure.

**DE** Beachten Sie die Einbaumaße der oberen Abdeckplatte.

**ES** Preste atención a las dimensiones de instalación de la placa de cubierta superior.

**PT** Preste atenção às dimensões de instalação da placa de cobertura superior.

**IT** Prestare attenzione alle dimensioni di installazione della piastra di copertura superiore.

**RO** Acordați atenție dimensiunilor de montare ale plăcii de acoperire superioare.

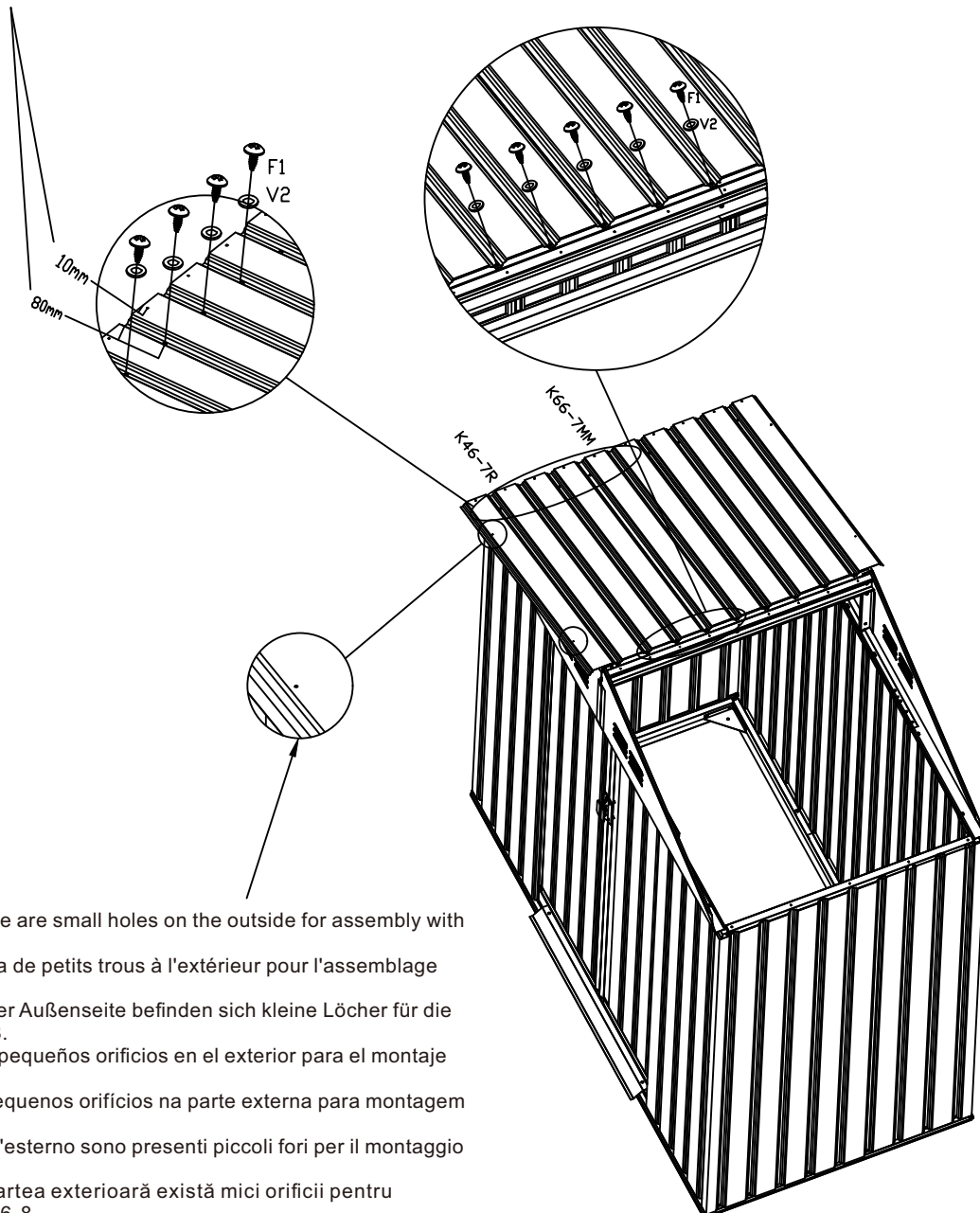

**EN** Attention: There are small holes on the outside for assembly with K46-8.

**FR** Attention : il y a de petits trous à l'extérieur pour l'assemblage avec K46-8.

**DE** Achtung: An der Außenseite befinden sich kleine Löcher für die Montage mit K46-8.

**ES** Atención: hay pequeños orificios en el exterior para el montaje con K46-8.

**PT** Atenção: há pequenos orifícios na parte externa para montagem com K46-8.

**IT** Attenzione: sull'esterno sono presenti piccoli fori per il montaggio con K46-8.

**RO** Atenție: Pe partea exterioară există mici orificii pentru asamblarea cu K46-8.

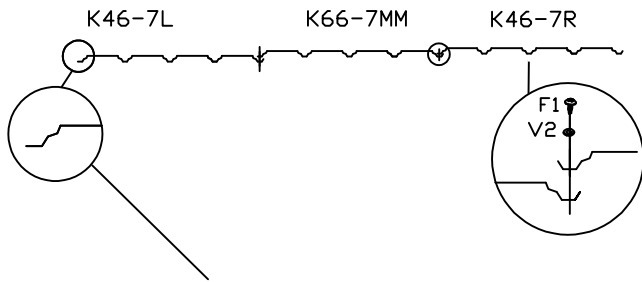

PART	NO.	QTY
	K46-7L	1
	K66-7MM	2
	K46-7R	1
	F1	18
	V2	18
F1:ST4.2*10 V2:Ø10*Ø4*1		

**EN** This is the installation of flat edges and K46-8, otherwise, there will be interference phenomena.

**FR** Il s'agit de l'installation de bords plats et de K46-8, sinon des phénomènes d'interférence se produiront.

**DE** Dies ist die Installation von flachen Kanten und K46-8, andernfalls kommt es zu Interferenzphänomenen.

**ES** Esta es la instalación de los bordes planos y K46-8; de lo contrario, se producirán fenómenos de interferencia.

**PT** Esta é a instalação de bordas planas e K46-8, caso contrário, ocorrerão fenômenos de interferência.

**IT** Si tratta dell'installazione dei bordi piatti e del K46-8, altrimenti si verificheranno fenomeni di interferenza.

**RO** Este necesară montarea marginilor plate și a modelului K46-8; în caz contrar, vor apărea fenomene de interferență.

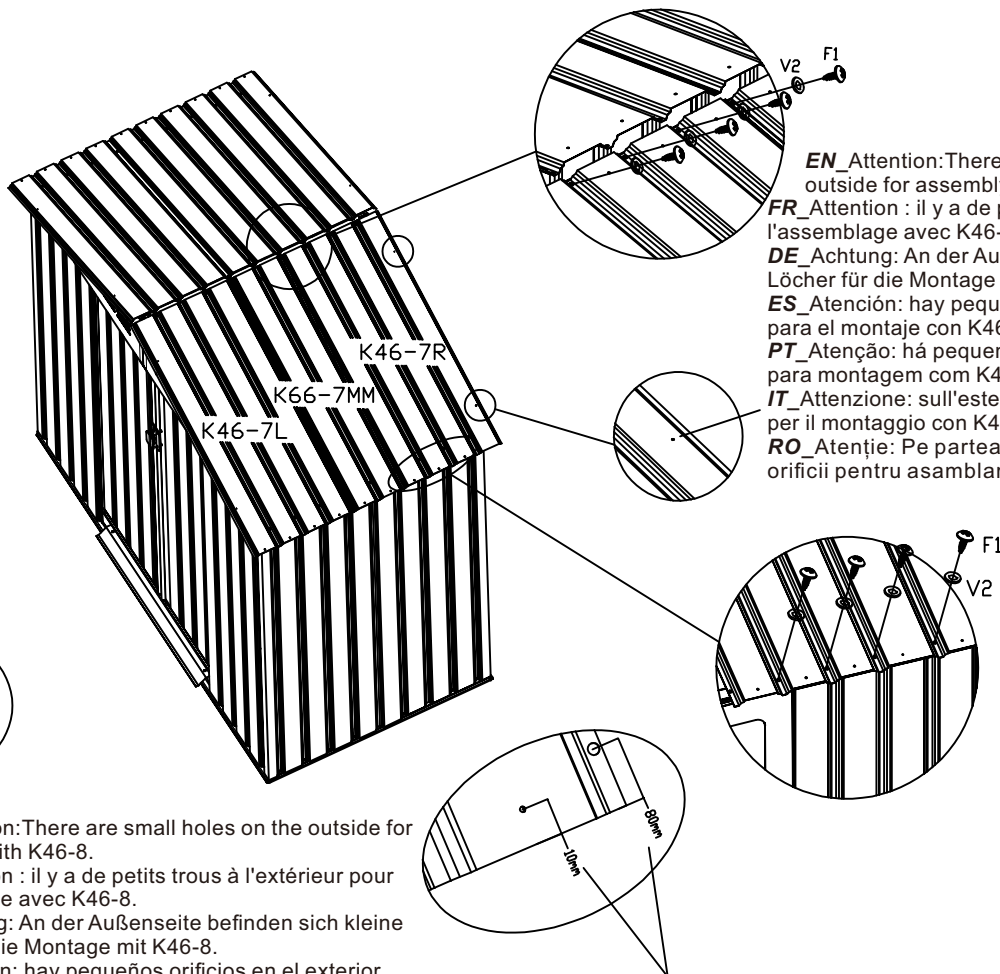

**EN** Attention: There are small holes on the outside for assembly with K46-8.

**FR** Attention : il y a de petits trous à l'extérieur pour l'assemblage avec K46-8.

**DE** Achtung: An der Außenseite befinden sich kleine Löcher für die Montage mit K46-8.

**ES** Atención: hay pequeños orificios en el exterior para el montaje con K46-8.

**PT** Atenção: há pequenos orificios na parte externa para montagem com K46-8.

**IT** Attenzione: sull'esterno sono presenti piccoli fori per il montaggio con K46-8.

**RO** Atenție: Pe partea exterioară există mici orificii pentru asamblarea cu K46-8.

**EN** Attention: There are small holes on the outside for assembly with K46-8.

**FR** Attention : il y a de petits trous à l'extérieur pour l'assemblage avec K46-8.

**DE** Achtung: An der Außenseite befinden sich kleine Löcher für die Montage mit K46-8.

**ES** Atención: hay pequeños orificios en el exterior para el montaje con K46-8.

**PT** Atenção: há pequenos orificios na parte externa para montagem com K46-8.

**IT** Attenzione: sull'esterno sono presenti piccoli fori per il montaggio con K46-8.

**RO** Atenție: Pe partea exterioară există mici orificii pentru asamblarea cu K46-8.

**EN** Pay attention to the installation dimensions of the top cover plate.

**FR** Faites attention aux dimensions d'installation de la plaque de recouvrement supérieure.









**DE** Beachten Sie die Einbaumaße der oberen Abdeckplatte.

**ES** Preste atención a las dimensiones de instalación de la placa de cubierta superior.

**PT** Preste atenção às dimensões de instalação da placa de cobertura superior.

**IT** Prestare attenzione alle dimensioni di installazione della piastra di copertura superiore.

**RO** Acordați atenție dimensiunilor de montare ale plăcii de acoperire superioare.

PART	NO.	QTY.
	K46-8	4
	K36-9	2
	K36-10	1
	GC	4
	GE	2
	F1	20
	V2	24
	F4	4

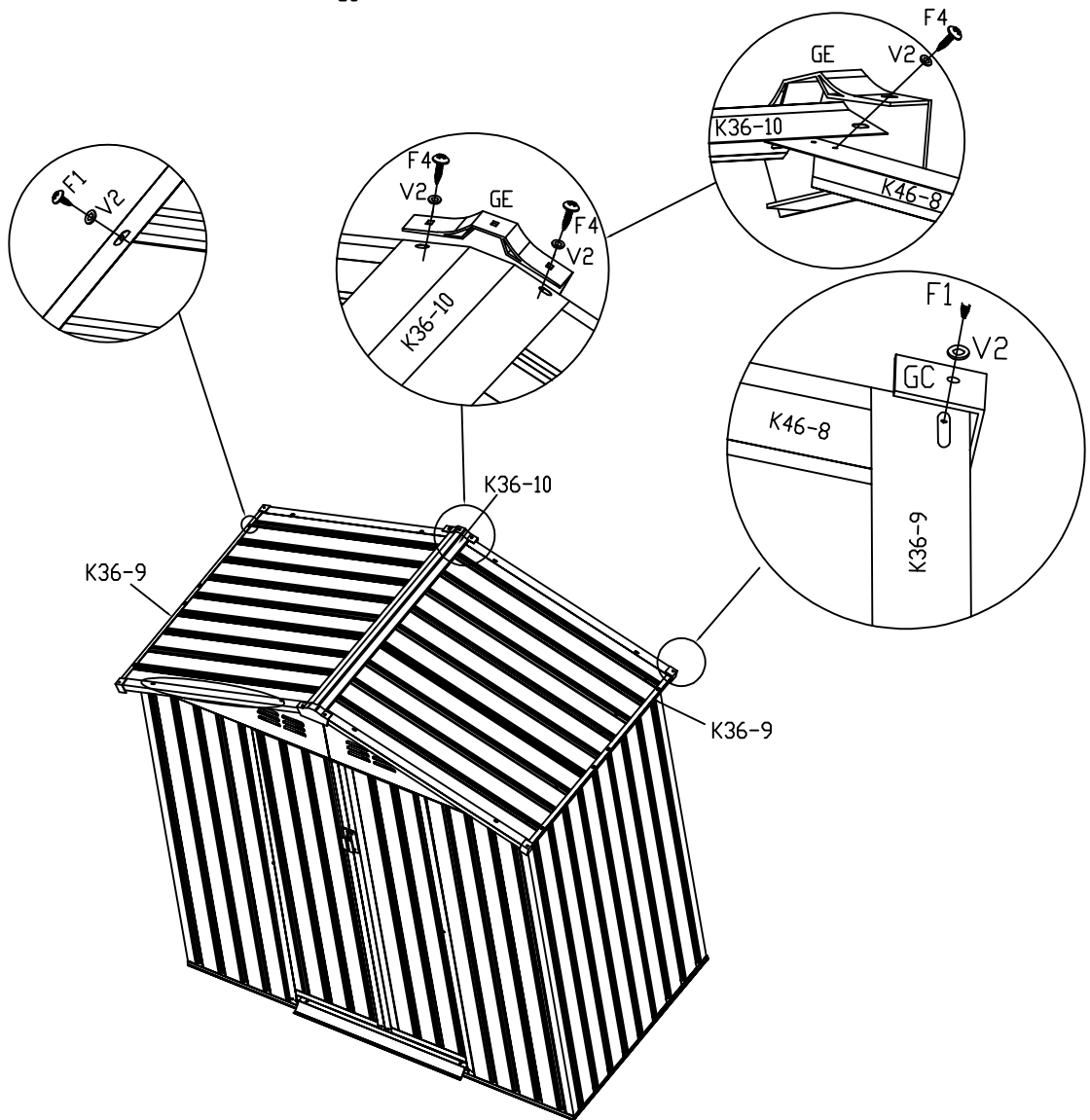
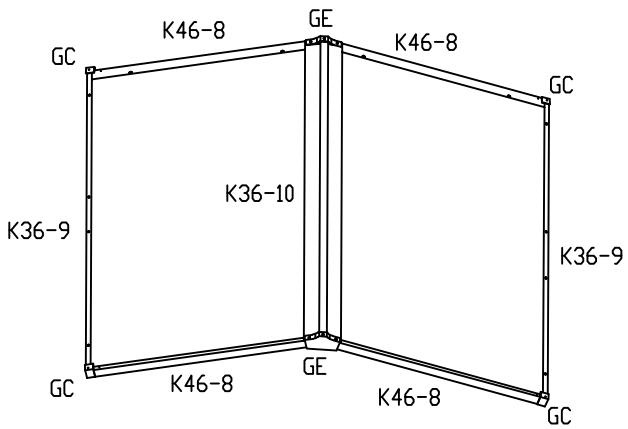

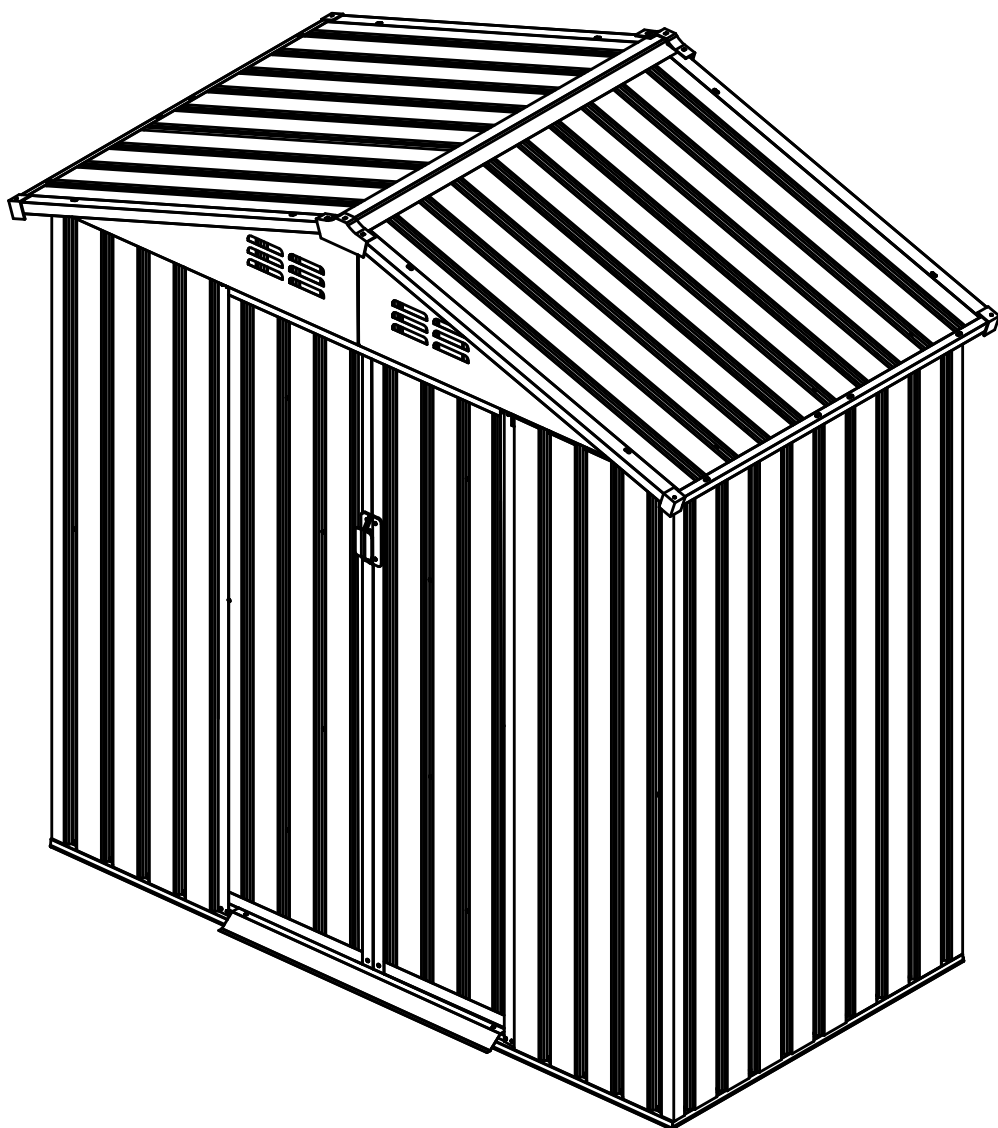

If you have any questions, please contact our customer care center, Our contact details are below:

**US**

 001-877-644-9366

 customerservice@aosom.com

Imported by Aosom LLC  
7777 Center Ave. Suite 430  
Huntington Beach, CA 92647-9998 USA  
MADE IN CHINA

Si tiene alguna pregunta, comuníquese con nuestro Centro de Atención al Cliente, Nuestros datos de contacto son los siguientes:

**ES**

 0034-931294512

 atencioncliente@aosom.es

IMPORTADOR/Fabricante/REP:  
SPANISH AOSOM, S.L.  
C/ROC GROS,Nº15.08550, ELS HOSTALET DE  
BALENYÀ, SPAIN.  
B66295775  
HECHO EN CHINA

Se tiver alguma dúvida, por favor contacte o nosso Centro de Atendimento ao Cliente, Os nossos dados de contacto são os seguintes:

 0034-931294512

 info@aosom.pt.

IMPORTADOR/Fabricante/REP:  
SPANISH AOSOM, S.L.  
C.ROC GROS N.15, 08550. ELS HOSTALET DE  
BALENYÀ  
FEITO NA CHINA

If you have any questions, please contact our customer care center, Our contact details are below:

**CA**

 416-792-6088

 customerservice@aosom.ca

Imported by Aosom Canada Inc.  
7270 Woodbine Avenue, Unit 307, Markham,  
Ontario Canada L3R 4B9  
MADE IN CHINA

Si vous avez la moindre question, veuillez contacter notre centre d'assistance à la clientèle, Nos coordonnées sont les suivantes:

 416-792-6088

 customerservice@aosom.ca

Importé par Aosom Canada Inc.  
7270 Woodbine Avenue, unité 307,  
Markham, Ontario Canada L3R 4B9  
FABRIQUÉ EN CHINE

In caso di dubbio, si prega di contattare il nostro centro assistenza clienti, I nostri dettagli di contatto sono di seguito:

**IT**

 0039-0249471447

 clienti@aosom.it

IMPORTATO DA/Produttore/REP:  
AOSOM Italy srl  
Centro Direzionale Milanofiori  
Strada 1 Palazzo F1  
20057 Assago (MI)  
P.I.: 08567220960  
FATTO IN CINA

If you have any questions, please contact our customer care center, Our contact details are below:

**UK**

 0044-800-240-4004

 enquiries@mhstar.co.uk

IMPORTER ADDRESS:  
MH STAR UK Ltd  
1 Northampton Cross Logistics Park  
Northampton Cross Road  
Northampton  
NN4 9FH  
MADE IN CHINA

Wenn Sie Fragen haben, wenden Sie sich bitte an unser Kundendienstzentrum, Unsere Kontaktdaten stehen unten:

**DE**

 0049-0(40)-87408465

 service@aosom.de

ADRESSE DES IMPORTEURE/Hersteller/REP:  
MH Handel GmbH  
Wendenstraße 309  
D-20537 Hamburg  
Germany  
IN CHINA HERGESTELLT

Si vous avez la moindre question, veuillez contacter notre centre d'assistance à la clientèle, Nos coordonnées sont les suivantes:

**FR**

 0033-1-84166106

 aosom@mhfrance.fr

Importé par/Fabricant/REP:  
MH FRANCE  
2 Rue Maurice Hartmann  
92130 Issy Les Moulineaux  
France  
FABRIQUÉ EN CHINE



**FR**

**DONNEZ  
OU  
RECYCLEZ**



ASSOCIATION

OU



LIVRAISON

OU



DÉCHÈTERIE

Adresses sur [quefairedemesdechets.fr](http://quefairedemesdechets.fr)