

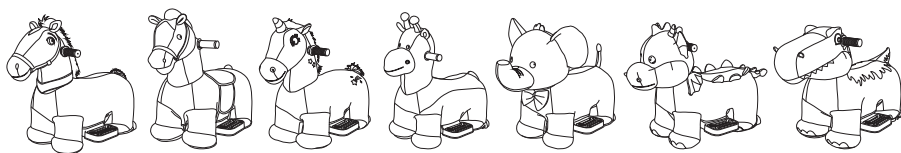

PLUSH ELECTRIC RIDE ON CAR

— IN250700632V03_US_CA —

Please read the operating instructions carefully before use

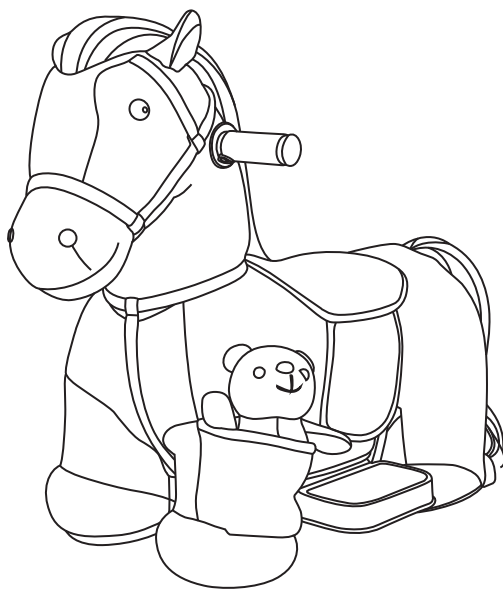





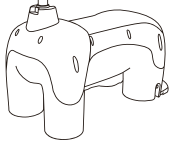
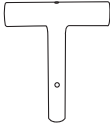
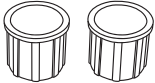
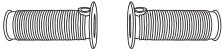

330-188V80_330-189V80_330-190V80_330-191V80
370-365V80_370-366V80_370-367V80_370-368V80

PRODUCT PARAMETERS

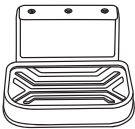
Batteries: 6V 4.5AH *1	Motor: 6V 18000 RPM*1
Charger: Input: AC 100-240V 50/60Hz; Output: DC 6V 0.5A	Charge time: 40mins/recharger time 8-12 hours
Suitable age: 18 months+	Speed: 1.8-3km/h
Maximum carrying capacity: 25kg	Product Size: 72 × 33.5 × 56cm

PRODUCT ACCESSORIES

 x1	 x1	 x2
Body	T-shaped Tube	Tube Covers
 x2	 x1	 x1
Handle Sleeves	Handle Bar	Plush Cover
 x1	 x1	 x1
Foot Pedal	Charger	5×28mm Bolt
 x3	 x3	
4×10mm Screw	4×16mm Screw	

ASSEMBLY INSTRUCTION

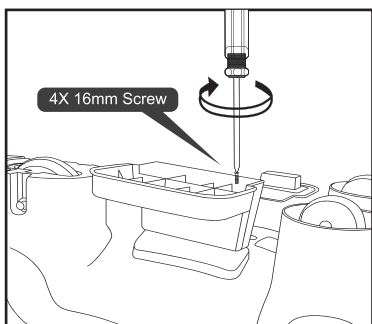

With the car body's back side up, the left foot pedal stuck down into the slot.

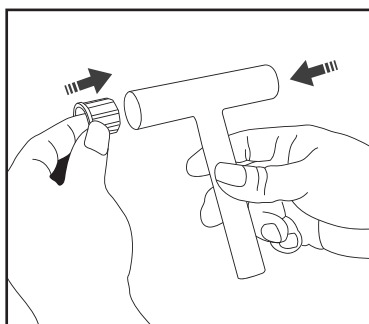

Insert tube cover into the T-shaped tube on both sides.

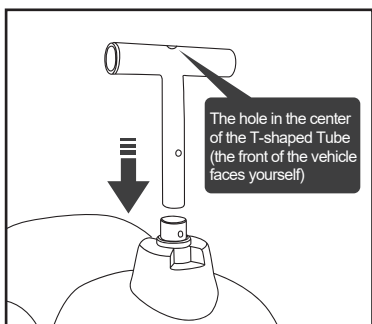

Insert the assembled T-shaped tube into the body as shown.

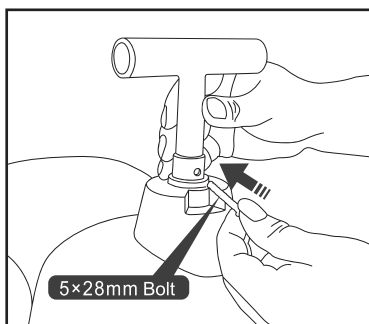

Fix the T-shaped tube and the body using the bolt and tighten with the nut.

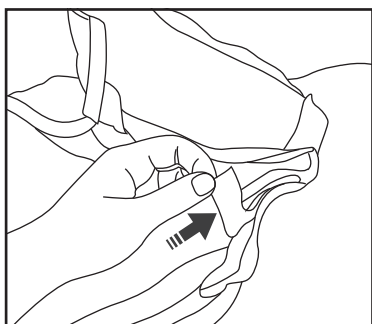

Take out the plush cover and peel off the protective film from the Velcro on the legs

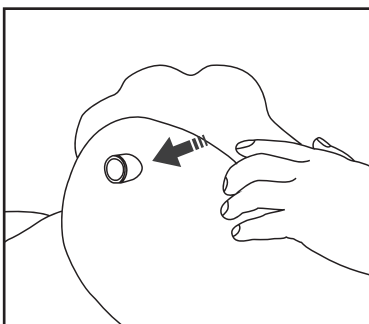

Put the plush cover on the body, and put the T-shaped tube through the hole of the plush head.

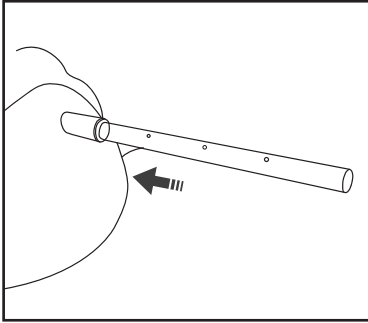

Insert the handle bar into the T-tube, aligning the holes.

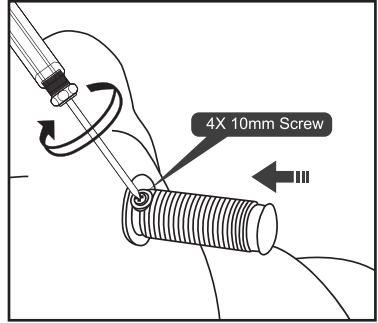

Put the handle sleeve on the the handle bar and fix the handle sleeve with screw.

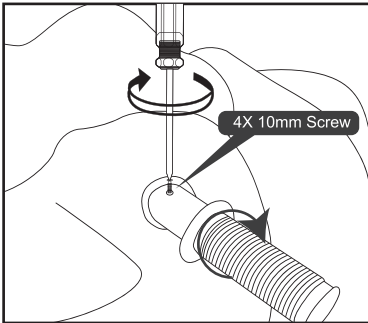

Turn 180° counterclockwise in the direction shown, align the hole, and fix the handle bar with screws.

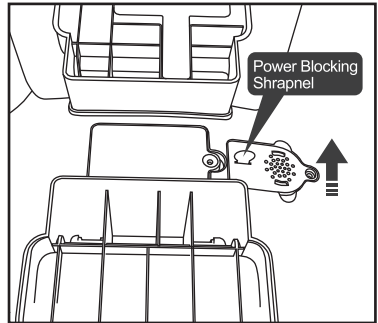

Put the push cover into the car body and unplug the power blocking spring

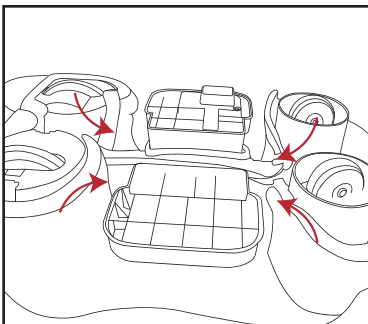

Zip up the bottom push cover, fix the four corners Velcro in the direction of the arrow, the installation is complete.

REMOVE PLUSH COVER

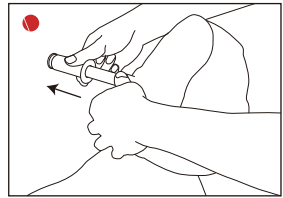
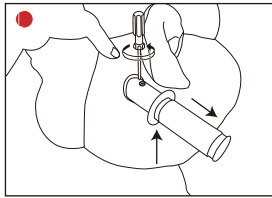
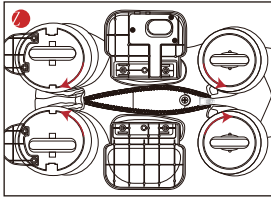

1. Pull open the bottom zipper, pull open four Velcro in the direction of the arrow (as shown in Figure ①), remove the bottom plush.
2. Set aside the plush, use a screwdriver to unscrew the screws at A and B, pull out the glove (as shown in Figure ②).
3. Hold the other end of the glove, pull out the handle iron, and finally the plush cloth cover can be removed (as shown in Figure ③).
4. Reverse the above steps, the plush fabric cover can be installed to complete.

FUNCTION INTRODUCTION

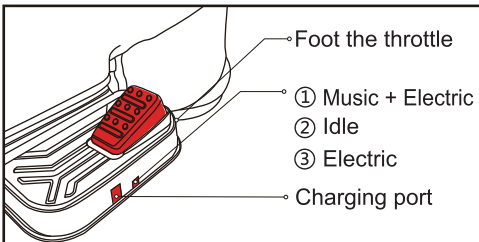

A. Step on the foot pedal to power on, the car automatically moves forward; Loosen the foot pedal to power off;

B. Turn on the switch

- ① Music+Electric ② Idle
③ Electric

WARNINGS REGARDING BATTERIES

- Non-rechargeable batteries are not to be recharged.
- Rechargeable batteries are to be removed from the toy before being charged.
- Rechargeable batteries are only to be charged under adult supervision.
- Different types of batteries or new and used batteries are not to be mixed.
- Batteries are to be inserted with the correct polarity(+ and -).
- Exhausted batteries are to be removed from the toy.
- The supply terminals are not to be short-circuited.



CHARGING METHOD

1. Insert the charger's plug into the charging hole, charging port located at the footrest (as shown in the figure).
2. Plug the charger into a power outlet.
3. Charging complete. Please remove the charger promptly to prevent damage to the charger.

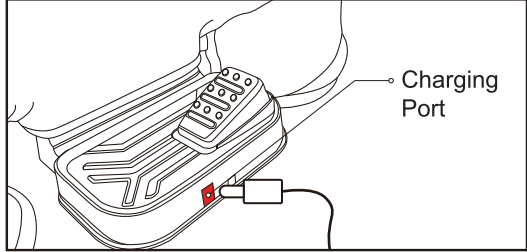
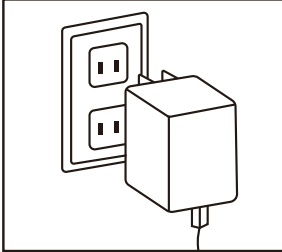

Battery parameters	Voltage value	Battery condition
6V4. 5Ah × 1 	≥6.6	Full battery
	6.5-6.3	This product can be used normally
	≤6.2	The product cannot be used, the electric bottle needs to be charged

- When charging, the power switch must be turned off.
- It is recommended to charge for 4-6 hours before the first use, but do not exceed 10 hours.
- When the driving speed of the vehicle becomes significantly slower, it means that the battery is low, please charge it in time.
- Please charge for 8-12 hours after each good use, but do not exceed 20 hours.

DAILY MAINTENANCE

1. Need to use a soft cloth to clean the toy change surface dirt.
2. Avoid prolonged sunlight exposure of the product.
3. Regularly check whether the product accessories are loose, if loose, please use a screwdriver to tighten the fixed.
4. When the battery is low, please charge it in time. If it is not used for a long time, please insert the power blocking spring into the socket port of the power end to cut off the power supply.
5. Avoid heavy pressure, heavy drop products.



WARNING

- This product has charging protection function: all vehicle functions are not available while charging!
- Charging must be done by the adult! Chargers and batteries are not accessible to children!



WARNING

General Safety Warnings

- ⚠ "Read all instructions before using this appliance"
- ⚠ "This appliance can be used by children aged from 8 years and above and persons with reduced physical, sensory or mental capabilities or lack of experience and knowledge if they have been given supervision or instruction concerning use of the appliance in a safe way and understand the hazards involved"
- ⚠ "Children shall not play with the appliance"
- ⚠ "Cleaning and user maintenance shall not be made by children without supervision"

Electrical Safety Warnings

- ⚠ "If the supply cord is damaged, it must be replaced by the manufacturer, its service agent or similarly qualified persons in order to avoid a hazard"
- ⚠ "Do not use outdoors"
- ⚠ "Do not immerse in water or other liquids"
- ⚠ "Disconnect from supply when not in use"

Charger-Specific Warnings

- ⚠ "Use only with batteries specified by the manufacturer"
- ⚠ "Ensure correct polarity when connecting batteries"
- ⚠ "Do not charge damaged or leaking batteries"
- ⚠ "Remove batteries if appliance is not to be used for extended periods"
- ⚠ "Do not short-circuit the output terminals"

WARNING

- Keep this manual for future reference.
- ADULT ASSEMBLY ONLY.
- Always remove protective material and poly bags and dispose before assembly.
- **WARNING:** Protective equipment should be worn. Always wear shoes and sit in the seat when operating the vehicle.
- Only drive on level ground. Never use on the lawn.
- Keep your hands, hair, and clothes away from moving parts.
- Never leave child unattended. Direct adult supervision is required. Always keep child in view when child is in vehicle.
- To reduce the risk of injury, adult supervision is required. Never use in roadways, near motor vehicles, on or near steep inclines or steps, swimming pools or other bodies of water, always wear shoes, and never allow more than 1 rider.
- Never use in unsafe conditions such as snow, rain, loose dirt, mud, sand, or gravel, otherwise may result in an unexpected accident such as tipping over, and could damage the electrical system or battery.
- **WARNING:** Not to be used in traffic.
- This toy should be used with caution since skill is required to avoid falls or collisions causing injury to the user or third parties.
- **WARNING:** This toy has no brake.
- The electric toy shall be regularly examined for damage to the supply cord, plug, enclosure or other parts, and in the event of damage, it shall not be used until the damage has been repaired.
- Use only battery(ies) and charger specified by the manufacturer.



This toy is only to be connected to equipment bearing either of the following symbols:

- ◆ The package contains important information and must be retained, and The production batch number is on the outer package

US

If you have any questions, please contact our customer care center.
Our contact details are below:



001-877-644-9366



customerservice@aosom.com

Imported by Aosom LLC
7777 Center Ave. Suite 430
Huntington Beach, CA 92647-9998 USA
MADE IN CHINA



VOITURE ÉLECTRIQUE PELUCHE À MONTER

— IN250700632V03_US_CA —

Veillez lire attentivement les instructions d'utilisation avant usage

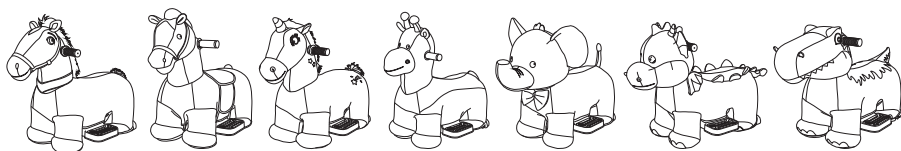
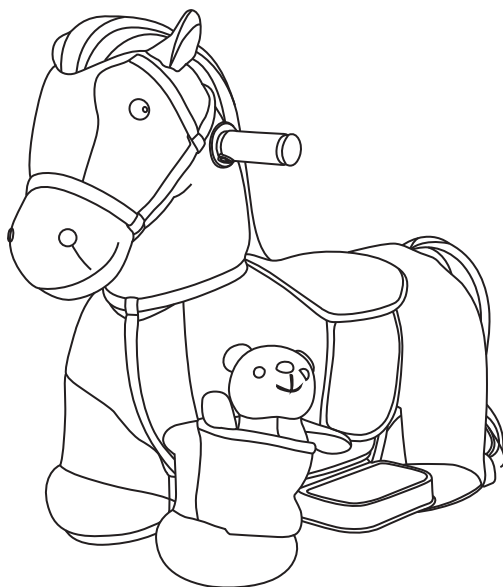







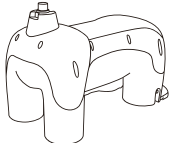
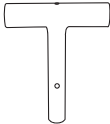
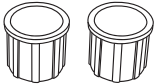

**330-188V80_330-189V80_330-190V80_330-191V80
370-365V80_370-366V80_370-367V80_370-368V80**

PARAMÈTRES DU PRODUIT

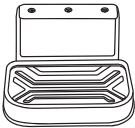
Batteries : 6V 4,5AH *1	Moteur : 6V 18000 RPM *1
Chargeur : Entrée : AC 100-240V 50/60Hz ; Sortie : DC 6V 0,5A	Temps de charge : 40 min / temps de recharge 8-12 heures
Âge recommandé : 18 mois et +	Vitesse : 1,8-3 km/h
Capacité de charge maximale:25kg	Taille du produit : 72 × 33.5 × 56cm

ACCESSOIRES DU PRODUIT

 x1	 x1	 x2
Corps	Tube en T	Couvercles de tube
 x2	 x1	 x1
Manchons de poignée	Barre de guidon	Housse en peluche
 x1	 x1	 x1
Pédale de pied	Chargeur	5×28mm Boulon
 x3	 x3	
4×10mm Vis	4×16mm Vis	

MODE D'EMPLOI DE MONTAGE

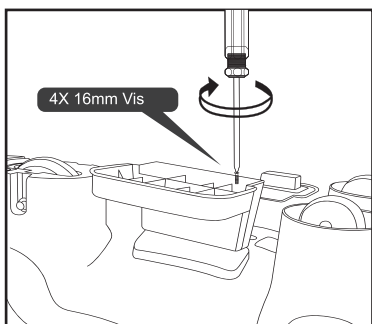

Le côté arrière de la carrosserie vers le haut, la pédale gauche s'enclenche dans la fente.

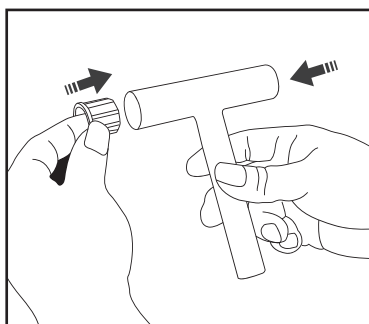

Insérez les capuchons de tube dans le tube en T des deux côtés.

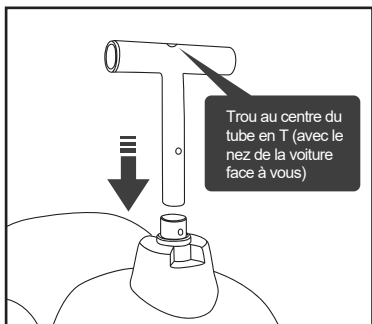

Insérez le tube en forme T assemblé dans la carrosserie comme indiqué.

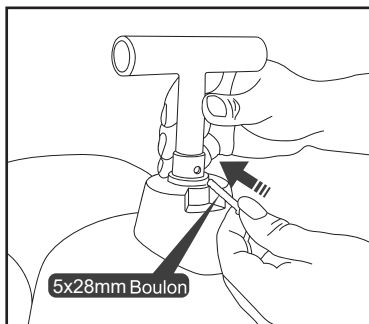

Fixer le tube en T et le corps à l'aide du boulon et serrer avec l'écrou.

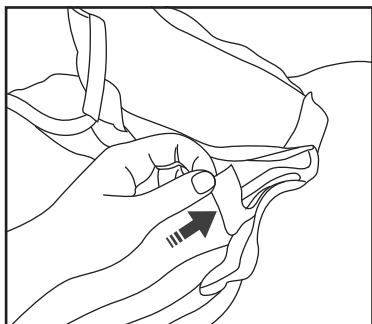

Sortez la housse en peluche et retirez la protection en tissu des bandes Velcro au niveau des pattes

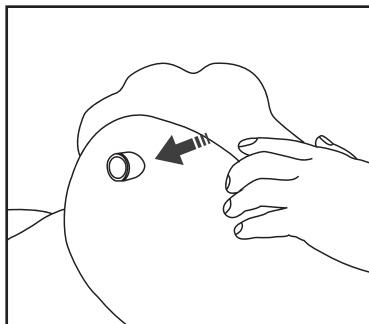

Placez la housse en peluche sur la carrosserie et faites passer le tube en T à travers l'orifice de la tête en peluche.

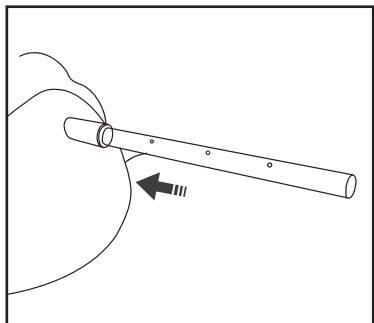

Insérer la barre de guidon dans le tube en T en alignant les trous.

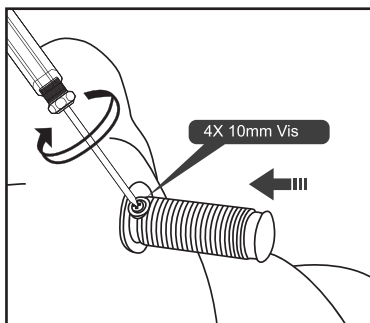

Placer la manchon de guidon sur la barre de guidon et fixer le manchon avec une vis.

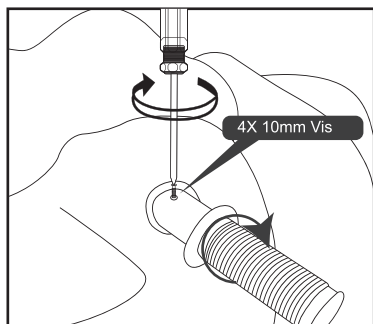

Tournez 180° dans le sens inverse des aiguilles d'une montre comme indiqué, alignez le trou et fixez le guidon avec des vis.

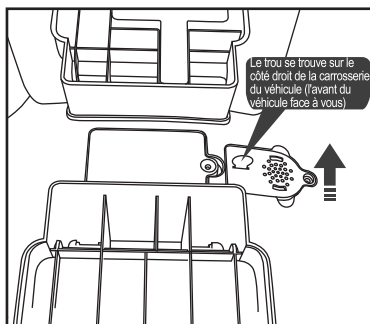

Placer la housse en peluche dans le corps de la voiture et retirer le ressort de blocage d'alimentation.

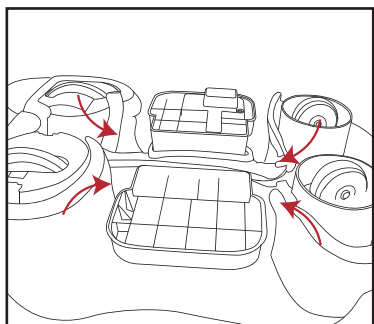

Fermez la housse en peluche du bas par la fermeture éclair, fixez les quatre coins Velcro dans le sens de la flèche, l'installation est terminée.

RETIRER LA HOUSSE EN PELUCHE

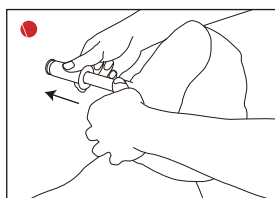
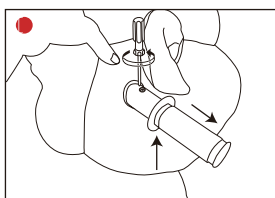
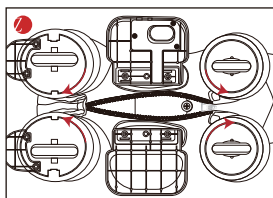

1. Ouvrez la fermeture éclair du bas, détachez les quatre Velcro dans le sens de la flèche (comme illustré sur la Figure ①), retirez la peluche du bas.
2. Mettez de côté la peluche, utilisez un tournevis pour dévisser les vis situées à A et B, puis retirez le gant (comme illustré sur la Figure ②).
3. Tenez l'autre extrémité du gant, tirez sur la poignée métallique, et enfin la housse en tissu pelucheux peut être retirée (comme illustré sur la Figure ③).
4. En inversant les étapes ci-dessus, la housse en tissu pelucheux peut être installée pour terminer l'opération.

PRÉSENTATION DE LA FONCTION

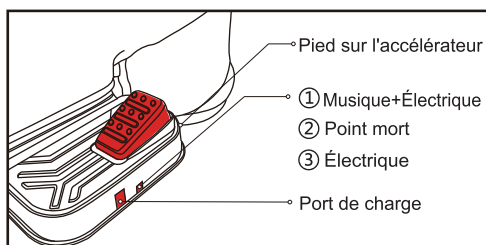

- A. Appuyez sur la pédale pour allumer, la voiture avance automatiquement ; Relâchez la pédale pour éteindre ;
- B. Activez l'interrupteur
- ① Musique + Électrique
② Point mort ③ Électrique

MISES EN GARDE CONCERNANT LES PILES

- Les piles non rechargeables ne doivent pas être rechargées.
- Les piles rechargeables doivent être retirées du jouet avant d'être rechargées.
- Les piles rechargeables ne doivent être rechargées que sous la surveillance d'un adulte.
- Les différents types de piles ou les piles neuves et usagées ne doivent pas être mélangés.
- Les piles doivent être insérées avec la polarité correcte.
- Les piles épuisées doivent être retirées du jouet.
- Les bornes d'alimentation ne doivent pas être court-circuitées.



MÉTHODE DE CHARGE

1. Insérez la fiche du chargeur dans l'orifice de charge, le port de charge étant situé au niveau du repose-pieds (comme illustré sur la figure).
2. Branchez le chargeur sur une prise électrique.
3. Charge terminée. Veuillez retirer le chargeur rapidement pour éviter d'endommager celui-ci.

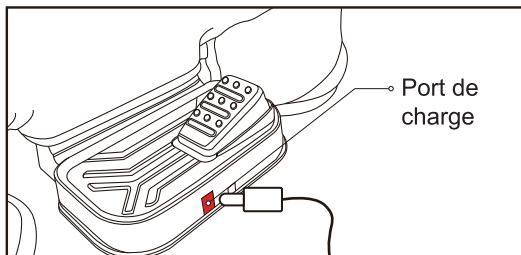
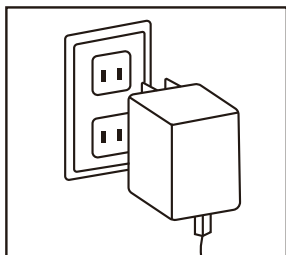

Paramètres de la batterie	Valeur de tension	État de la batterie
6V4. 5Ah × 1  6V 0.5A	≥ 6.6	Batterie pleine
	6.5-6.3	Ce produit peut être utilisé normalement
	≤ 6.2	Le produit ne peut pas être utilisé, la bouteille électrique doit être rechargée

- Lors de la charge, l'interrupteur d'alimentation doit être éteint.
- Il est recommandé de charger pendant 4 à 6 heures avant la première utilisation, mais ne pas dépasser 10 heures.
- Lorsque la vitesse de conduite du véhicule devient nettement plus lente, cela signifie que la batterie est faible, veuillez la recharger rapidement.
- Veuillez recharger pendant 8 à 12 heures après chaque bonne utilisation, mais ne pas dépasser 20 heures.

ENTRETIEN QUOTIDIEN

1. Utiliser un chiffon doux pour nettoyer la saleté sur la surface du jouet.
2. Éviter une exposition prolongée du produit à la lumière directe du soleil.
3. Vérifier régulièrement si les accessoires du produit sont desserrés et, le cas échéant, utiliser un tournevis pour resserrer les fixations.
4. Lorsque la batterie est faible, veuillez la recharger rapidement. Si elle n'est pas utilisée pendant une longue période, insérez le ressort de blocage d'alimentation dans le port de la prise d'alimentation pour couper le courant.
5. Évitez toute pression excessive ou chute violente des produits.



ATTENTION!

- Ce produit possède une fonction de protection lors de la charge : toutes les fonctions du véhicule sont indisponibles pendant la charge !
- La charge doit être effectuée par un adulte ! Les chargeurs et batteries ne doivent pas être accessibles aux enfants !



ATTENTION!

Consignes générales de sécurité

- ⚠ «Lire toutes les instructions avant d'utiliser cet appareil»
- ⚠ «Cet appareil n'est pas prévu pour être utilisé par des personnes (y compris les enfants) dont les capacités physiques, sensorielles ou mentales sont réduites, ou des personnes dénuées d'expérience ou de connaissance, sauf si elles ont pu bénéficier, par l'intermédiaire d'une personne responsable de leur sécurité, d'une surveillance ou d'instructions préalables concernant l'utilisation de l'appareil.»
- ⚠ «Il convient de surveiller les enfants pour s'assurer qu'ils ne jouent pas avec l'appareil.»
- ⚠ «Le nettoyage et l'entretien par l'utilisateur ne doivent pas être effectués par des enfants sans surveillance»

Avertissements de sécurité électrique

- ⚠ «Si le câble d'alimentation est endommagé, il doit être remplacé par le fabricant, son service après-vente ou des personnes de qualification similaire afin d'éviter un danger.»
- ⚠ «Ne pas utiliser à l'extérieur»
- ⚠ «Ne pas immerger dans l'eau ou autres liquides»
- ⚠ «Déconnecter du réseau lorsqu'il n'est pas utilisé»

Avertissements spécifiques au chargeur

- ⚠ « Utiliser uniquement l'unité d'alimentation fournie avec cet appareil.»
- ⚠ « Assurez-vous de la polarité correcte lors du branchement des batteries »
- ⚠ « Ne chargez pas des batteries endommagées ou qui fuient »
- ⚠ « Retirez les batteries si l'appareil ne doit pas être utilisé pendant de longues périodes »
- ⚠ « Ne mettez pas en court-circuit les bornes de sortie »



ATTENTION!

- Conservez ce manuel pour référence ultérieure.
- **ASSEMBLAGE PAR UN ADULTE UNIQUEMENT**
- Toujours enlever le matériel de protection et les sacs en poly et les éliminer avant l'assemblage.
- **ATTENTION:** Il convient de porter un équipement de protection. Portez toujours des chaussures et asseyez-vous sur le siège lorsque vous utilisez le véhicule.
- Ne roulez que sur un terrain plat. Ne jamais utiliser sur la pelouse.
- Gardez vos mains, vos cheveux et vos vêtements loin des pièces en mouvement.
- Ne jamais laisser l'enfant sans surveillance. La surveillance directe d'un adulte est nécessaire. Gardez toujours l'enfant en vue lorsqu'il est dans le véhicule.
- Pour réduire le risque de blessure, la surveillance d'un adulte est nécessaire. Ne jamais utiliser sur les routes, à proximité de véhicules à moteur, sur ou à proximité de pentes ou de marches raides, de piscines ou d'autres étendues d'eau, toujours porter des chaussures, et ne jamais autoriser plus d'un passager.
- Ne jamais utiliser dans des conditions dangereuses telles que la neige, la pluie, la terre meuble, la boue, le sable ou le gravier, car cela pourrait provoquer un accident inattendu, comme le renversement, et endommager le système électrique ou la batterie.
- **ATTENTION:** Ne pas utiliser sur la voie publique.
- Ce jouet doit être utilisé avec prudence, car il faut savoir éviter les chutes ou les collisions qui pourraient causer des blessures à l'utilisateur ou à des tiers.
- **ATTENTION:** Ce jouet n'a pas de frein.
- Le jouet électrique doit être examiné régulièrement pour détecter tout dommage au cordon d'alimentation, à la fiche, au boîtier ou à d'autres pièces, et en cas de dommage, il ne doit pas être utilisé tant que la réparation n'a pas été effectuée.
- Utiliser uniquement la (les) batterie(s) et le chargeur spécifiés par le fabricant.



Ce jouet ne doit être connecté qu'à des équipements portant l'un des symboles suivants :

- ◆ Le paquet contient des informations importantes et doit être conservé, et Le numéro de lot de production se trouve sur l'emballage extérieur.

CA

If you have any questions, please contact our customer care center.
Our contact details are below:

Si vous avez la moindre question, veuillez contacter notre centre d'assistance à la clientèle.
Nos coordonnées sont les suivantes:

Imported by Aosom Canada Inc.
7270 Woodbine Avenue, Unit 307, Markham, Ontario Canada
L3R 4B9
MADE IN CHINA

Importé par Aosom Canada Inc.
7270 Woodbine Avenue, unité 307, Markham, Ontario Canada
L3R 4B9
FABRIQUÉ EN CHINE



416-792-6088



customerservice@aosom.ca