

18 Inch Bristle Dartboard With Cabinet

Age Restriction: 16 years and older

* Not for use by children under the specified age.

This product is intended for use as a practice dartboard for steel-tip darts.

Do not use it for any other purpose.

IMPORTANT, RETAIN FOR FUTURE REFERENCE: READ CAREFULLY

Users must understand the contents of this instruction manual before use. Read this instruction manual and make sure you thoroughly understand its contents before using this product.

WARNING

Indicates content where death or serious injury could potentially occur.

- Do not use fire near this product. Risk of fire.
- Never disassemble, modify, or damage the product. This is extremely dangerous and could cause unexpected accidents or injuries.
- When removing darts, always ensure there are no people or pets nearby. Darts hitting people or pets could cause blindness or serious injury.
- Never throw darts at people, pets, etc. Darts hitting people or pets could cause blindness or serious injury.
- Handle the included darts with extreme care. Especially, store and use them out of reach of small children and pets. Risk of unexpected accidents.
- Dispose of used darts properly. Risk of puncture wounds or other serious accidents.
- Throw darts using the correct stance and form. Throwing darts forcefully like a baseball can cause them to fly in unexpected directions.

Usage Precautions

- If any part of this product becomes deformed, cracked, or shows any other abnormality, stop using it immediately. Risk of injury.
- Install this product on a flat wall surface in a location with sufficient strength. Using it in an unstable location could cause it to fall, leading to injury. Also, ensure the product is securely installed and will not fall off the wall.
- Install this product on a wall or a dart stand adjacent to a wall. Installing it facing doors or passageways could lead to unexpected accidents.
- Avoid using it in the following locations, as it may cause deterioration, fading, or mold:
 - Places exposed to direct sunlight for extended periods.
 - Locations near heating appliances or subject to abnormal heat.
 - Highly humid environments.
- Before using this product, always ensure the surrounding area is clear. Loose darts falling or stepping on darts dropped on the floor could cause slips or falls.
- Remove darts one by one. Gently pull them out while holding the board steady.
- To prevent damage or stains to walls or floors, use protective backboards or dart mats.











⚠ Usage Precautions

- The company bears no responsibility for damage, destruction, accidents, or incidents related to this product caused by location or natural disasters.
- The company bears no responsibility for injuries caused by falling darts or dartboards, or injuries resulting from removing darts.
- The company bears no responsibility for damage to walls or ceilings resulting from the use of this product.

■ Maintenance & Disposal Method

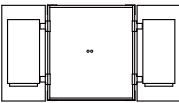
- Periodically inspect the entire product for any damage or abnormalities. If damage or abnormality is found, stop using it immediately.
- If the product gets dirty, wipe it with a soft cloth dampened with water. Ensure you thoroughly wipe off all moisture and dry it completely in a well-ventilated area.
- Leaving it wet can cause mold or deterioration.
- When disposing of this product, please follow the waste classification rules of your local municipality

■ Parts List

①	Dartboard	②	M4X27	③	M4X12	④	Foot Pad	⑤	Nail
									
	x1		x1		x2 sets		x3		x3
⑥	Bracket	⑦	Cabinet	⑧	Barrel	⑨	Shaft Flight	⑩	Shaft Flight
									
	x1		x1		x6		Red x3		Blue x3

■ Installation Method

- 1 Refer to the diagram below. Install the ⑥ mounting brackets into the cabinet. Also, install it with the part marked (Bull) facing upwards.

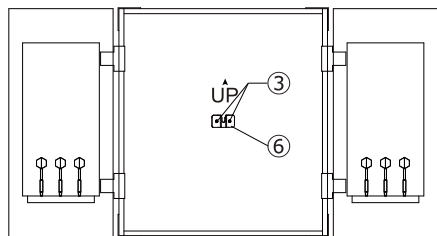
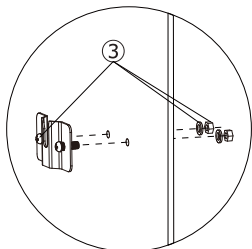

- 2 Attach the ② center screw to the bottom hole in the center of the back of the dartboard. ※ Leave a gap of 3mm~8mm between the head of the center screw and the back of the board so it can hook onto the wall-mounted brackets. Usually there's no need to install ⑤ Foot Pad.

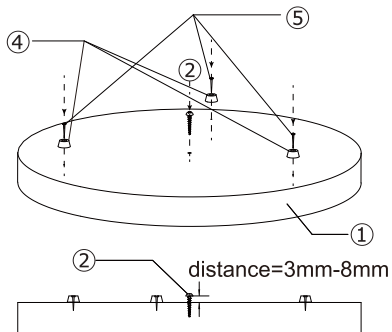

- 3 Attach the dartboard to the ⑥ bracket with the ② screw which is on the back of the dartboard.

◎ The dartboard can rotate around the center screw as an axis.

◎ If certain areas become excessively worn through use, you can rotate the dartboard to change the target area and distribute wear.

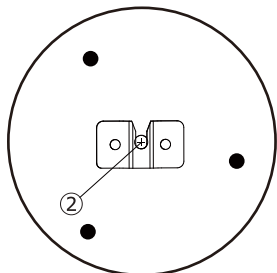

- 4 Drive 4 nails (M3 or M4 is better.) at position A, B, C, D. Then hang the four corresponding hanging holes on the nails on the back of the cabinet.

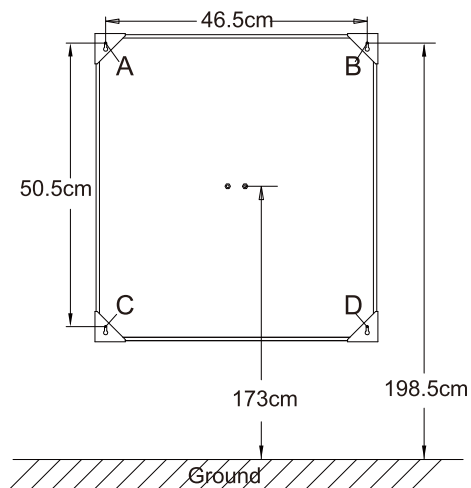

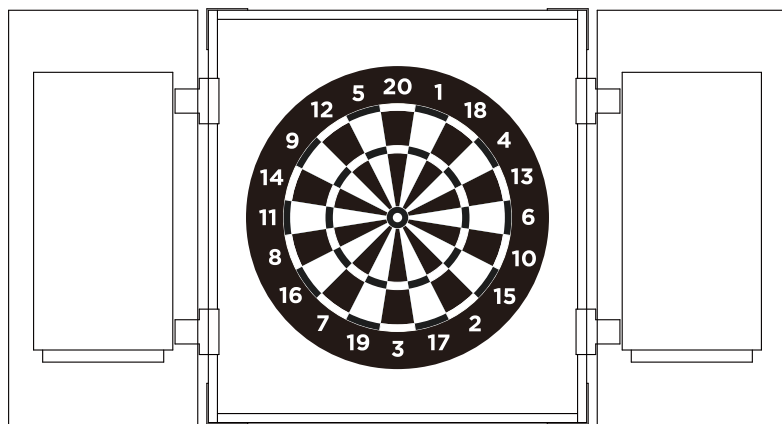

Cible à fléchettes à poils de 18 pouces avec armoire

Restriction d'âge : 16 ans et plus

* Ne pas utiliser par des enfants en dessous de l'âge spécifié.

Ce produit est destiné à être utilisé comme cible d'entraînement pour fléchettes à pointe en acier.

Ne l'utilisez pas à d'autres fins.

**IMPORTANT : A LIRE ATTENTIVEMENT ET A CONSERVER POUR VOUS
Y REFERER ULTERIEUREMENT.**

Les utilisateurs doivent comprendre le contenu de ce manuel d'instructions avant utilisation. Lisez ce manuel d'instructions et assurez-vous de bien comprendre son contenu avant d'utiliser ce produit.



AVERTISSEMENT

Indique un contenu où la mort ou des blessures graves pourraient potentiellement survenir.

- Ne pas utiliser de feu à proximité de ce produit. Risque d'incendie.
- Ne jamais démonter, modifier ou endommager le produit. Cela est extrêmement dangereux et pourrait provoquer des accidents ou blessures inattendus.
- Lors du retrait des fléchettes, assurez-vous toujours qu'il n'y a pas de personnes ou d'animaux domestiques à proximité. Les fléchettes frappant des personnes ou des animaux domestiques peuvent causer la cécité ou des blessures graves.
- Ne jetez jamais de fléchettes sur des personnes, des animaux domestiques, etc. Les fléchettes frappant des personnes ou des animaux domestiques peuvent causer la cécité ou des blessures graves.
- Manipulez les fléchettes fournies avec une extrême précaution. En particulier, rangez-les et utilisez-les hors de portée des jeunes enfants et des animaux domestiques. Risque d'accidents inattendus.
- Jetez les fléchettes usagées de manière appropriée. Risque de blessures par perforation ou d'autres accidents graves.
- Lancez les fléchettes en adoptant la bonne posture et la bonne technique. Les lancer avec force comme une balle de baseball peut les faire voler dans des directions inattendues.



Précautions d'utilisation

- Si une partie de ce produit devient déformée, fissurée ou présente toute autre anomalie, cessez de l'utiliser immédiatement. Risque de blessure.
- Installez ce produit sur une surface murale plane dans un endroit suffisamment solide. L'utiliser dans un endroit instable pourrait provoquer une chute, entraînant des blessures. Assurez-vous également que le produit est solidement fixé et ne risque pas de tomber du mur.
- Installez ce produit sur un mur ou un support de fléchettes adjacent à un mur. L'installer face à des portes ou des passages pourrait entraîner des accidents inattendus.
- Évitez de l'utiliser dans les endroits suivants, car cela pourrait provoquer une détérioration, une décoloration, ou de la moisissure :
 - Endroits exposés à la lumière directe du soleil pendant de longues périodes.
 - Emplacements proches d'appareils de chauffage ou soumis à une chaleur anormale.
 - Environnements très humides.







⚠ Précautions d'utilisation

- Avant d'utiliser ce produit, assurez-vous toujours que la zone environnante est dégagée. Des fléchettes lâches tombant ou marcher sur des fléchettes tombées au sol peuvent provoquer des glissades ou des chutes.
- Retirez les fléchettes une par une. Tirez-les doucement tout en maintenant la cible stable.
- Pour éviter d'endommager ou de tacher les murs ou les sols, utilisez des panneaux de protection arrière ou des tapis pour fléchettes.
- La société ne saurait être tenue responsable des dommages, destructions, accidents ou incidents liés à ce produit causés par l'emplacement ou des catastrophes naturelles.
- La société ne saurait être tenue responsable des blessures causées par la chute de fléchettes ou de cibles, ni des blessures résultant du retrait des fléchettes.
- La société ne saurait être tenue responsable des dommages aux murs ou plafonds résultant de l'utilisation de ce produit.

■ Méthode d'entretien et d'élimination

- Inspectez périodiquement l'ensemble du produit pour détecter tout dommage ou anomalie. En cas de dommage ou d'anomalie, cessez immédiatement de l'utiliser.
- Si le produit est sale, essuyez-le avec un chiffon doux humidifié à l'eau. Veillez à bien enlever toute humidité et à le sécher complètement dans un endroit bien ventilé.
- Le laisser humide peut provoquer de la moisissure ou une détérioration.
- Lors de l'élimination de ce produit, veuillez respecter les règles de classification des déchets de votre municipalité locale.

■ Liste des pièces

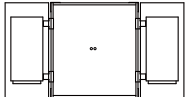
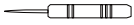
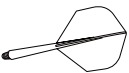
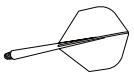
①	Cible de fléchettes	②	M4X27	③	M4X12	④	Semelle	⑤	Clou
	x1		x1		x2 jeux		x3		x3
⑥	Support	⑦	Armoire	⑧	Barillet	⑨	Ailette d'arbre	⑩	Ailette d'arbre
	x1		x1		x6		Rouge x3		Bleu x3

■ Méthode d'installation

- 1** Reportez-vous au schéma ci-dessous. Installez les supports de fixation ⑥ dans l'armoire. Installez-les également avec la pièce marquée (Bull) orientée vers le haut.

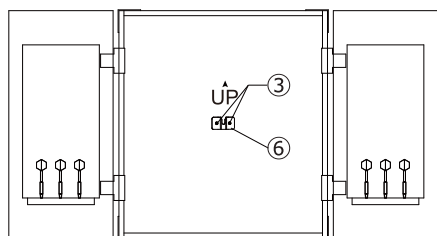
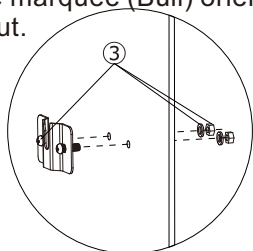

- 2** Fixez la vis centrale ② dans le trou inférieur au centre de l'arrière de la cible de fléchettes. ※ Laissez un espace de 3 mm à 8 mm entre la tête de la vis centrale et l'arrière de la cible afin qu'elle puisse s'accrocher aux supports muraux. En général, il n'est pas nécessaire d'installer le tampon de pied ⑤.

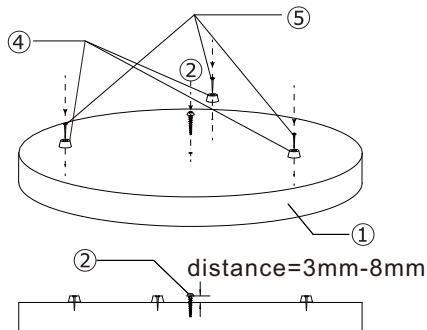

- 3** Fixez la cible de fléchettes au support ⑥ avec la vis ② située à l'arrière de la cible.

- ◎ La cible peut pivoter autour de la vis centrale comme axe.
- ◎ Si certaines zones s'usent excessivement à l'usage, vous pouvez faire pivoter la cible pour changer la zone de tir et répartir l'usure.

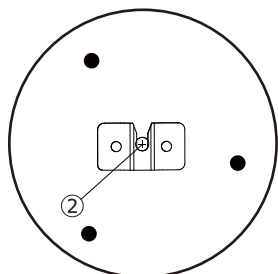

- 4** Enfoncez 4 clous (M3 ou M4 de préférence) aux positions A, B, C, D. Ensuite, accrochez les quatre trous de suspension correspondants sur les clous à l'arrière de l'armoire.

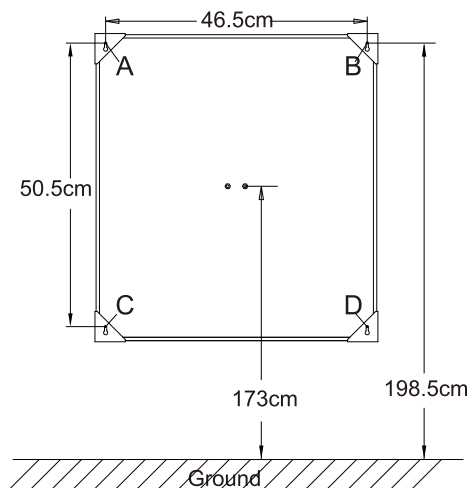

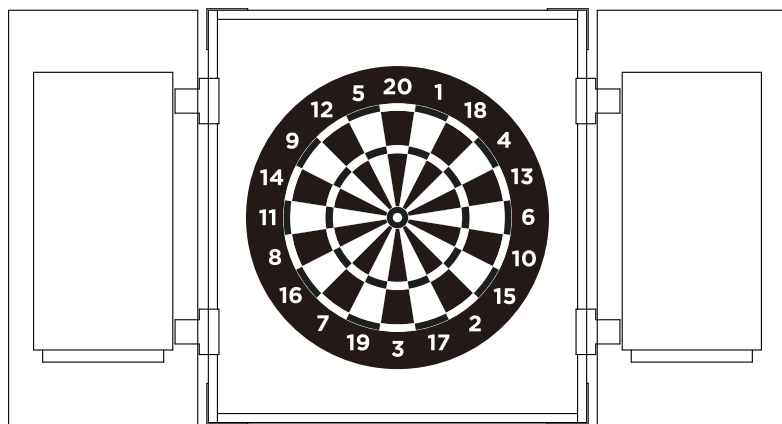

18 Zoll Borsten-Dartscheibe mit Schrank

Altersbeschränkung: 16 Jahre und älter

* Nicht für die Verwendung durch Kinder unter dem angegebenen Alter geeignet.

Dieses Produkt ist als Übungs-Dartscheibe für Stahlspitz-Darts vorgesehen.

Verwenden Sie es nicht für andere Zwecke.

WICHTIG! SORGFÄLTIG LESEN UND FÜR SPÄTER NACHSCHLAGEN AUFBEWAHREN.

Benutzer müssen den Inhalt dieses Handbuchs vor der Verwendung verstehen. Lesen Sie dieses Handbuch und stellen Sie sicher, dass Sie den Inhalt vollständig verstanden haben, bevor Sie dieses Produkt verwenden.



WARNUNG

Weist auf Inhalte hin, bei denen Tod oder schwere Verletzungen möglich sind.

- Verwenden Sie kein Feuer in der Nähe dieses Produkts. Brandgefahr.
- Zerlegen, verändern oder beschädigen Sie das Produkt niemals. Dies ist äußerst gefährlich und kann unerwartete Unfälle oder Verletzungen verursachen.
- Achten Sie beim Entfernen der Darts stets darauf, dass sich keine Personen oder Haustiere in der Nähe befinden. Darts, die Personen oder Haustiere treffen, können Erblindung oder schwere Verletzungen verursachen.
- Werfen Sie niemals Darts auf Personen, Haustiere usw. Darts, die Personen oder Haustiere treffen, können Erblindung oder schwere Verletzungen verursachen.
- Gehen Sie mit den mitgelieferten Darts äußerst vorsichtig um. Bewahren Sie sie insbesondere außerhalb der Reichweite von kleinen Kindern und Haustieren auf und verwenden Sie sie dort. Risiko unerwarteter Unfälle.
- Entsorgen Sie gebrauchte Darts ordnungsgemäß. Risiko von Stichverletzungen oder anderen schweren Unfällen.
- Werfen Sie Darts mit der richtigen Haltung und Technik. Ein kraftvolles Werfen wie beim Baseball kann dazu führen, dass die Darts in unerwartete Richtungen fliegen.



Gebrauchshinweise

- Wenn ein Teil dieses Produkts verformt, gerissen ist oder andere Auffälligkeiten zeigt, stellen Sie die Verwendung sofort ein. Verletzungsgefahr.
- Installieren Sie dieses Produkt an einer ebenen Wandfläche an einem Ort mit ausreichender Stabilität. Die Verwendung an einem instabilen Ort kann dazu führen, dass es herunterfällt und Verletzungen verursacht. Stellen Sie außerdem sicher, dass das Produkt sicher montiert ist und nicht von der Wand fällt.
- Montieren Sie dieses Produkt an einer Wand oder an einem Dartsständer, der an eine Wand grenzt. Die Installation in Richtung von Türen oder Durchgängen kann zu unerwarteten Unfällen führen.
- Vermeiden Sie die Verwendung an folgenden Orten, da dies zu Verschlechterung, Ausbleichen oder Schimmel führen kann:
 - Orte, die über längere Zeit direktem Sonnenlicht ausgesetzt sind.
 - Orte in der Nähe von Heizgeräten oder solchen, die ungewöhnlicher Hitze ausgesetzt sind.
 - Sehr feuchte Umgebungen.
- Stellen Sie vor der Verwendung dieses Produkts stets sicher, dass der Bereich um das Gerät frei ist. Lose Pfeile, die herunterfallen oder auf dem

⚠ Gebrauchshinweise







Boden liegende Pfeile, auf die man tritt, können zu Ausrutschern oder Stürzen führen.

- Entfernen Sie die Pfeile einzeln. Ziehen Sie sie vorsichtig heraus, während Sie das Board festhalten.
- Um Schäden oder Flecken an Wänden oder Böden zu vermeiden, verwenden Sie Schutzzrückwände oder Darts-Matten.
- Das Unternehmen übernimmt keine Verantwortung für Schäden, Zerstörungen, Unfälle oder Vorfälle im Zusammenhang mit diesem Produkt, die durch den Standort oder Naturkatastrophen verursacht werden.
- Das Unternehmen übernimmt keine Verantwortung für Verletzungen, die durch herabfallende Darts oder Dartboards verursacht werden, oder für Verletzungen, die beim Entfernen der Darts entstehen.
- Das Unternehmen übernimmt keine Verantwortung für Schäden an Wänden oder Decken, die durch die Verwendung dieses Produkts entstehen.

■ Wartungs- und Entsorgungsmethode

- Überprüfen Sie das gesamte Produkt regelmäßig auf Schäden oder Auffälligkeiten. Wenn Schäden oder Auffälligkeiten festgestellt werden, stellen Sie die Nutzung sofort ein.
- Wenn das Produkt verschmutzt ist, wischen Sie es mit einem weichen, mit Wasser angefeuchteten Tuch ab. Achten Sie darauf, alle Feuchtigkeit gründlich zu entfernen und es vollständig an einem gut belüfteten Ort trocknen zu lassen.
- Das Liegenlassen im feuchten Zustand kann Schimmel oder Verschlechterung verursachen.
- Bitte beachten Sie bei der Entsorgung dieses Produkts die Abfallklassifizierungsregeln Ihrer örtlichen Gemeinde

■ Teilleiste

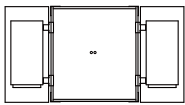
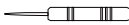
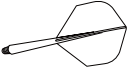
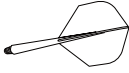
①	Dartboard	②	M4X27	③	M4X12	④	Fußpolster	⑤	Nagel
 <p>x1</p>		 <p>x1</p>		 <p>x2 Sätze</p>		 <p>x3</p>		 <p>x3</p>	
⑥	Halterung	⑦	Gehäuse	⑧	Fass	⑨	Schachtflug	⑩	Schachtflug
 <p>x1</p>		 <p>x1</p>		 <p>x6</p>		 <p>Rot x3</p>		 <p>Blau x3</p>	

Montagemethode

- 1** Beziehen Sie sich auf die untenstehende Zeichnung. Installieren Sie die Montagehalterungen im Gehäuse. Bringen Sie sie außerdem so an, dass die mit (Bull) markierte Seite nach oben zeigt.

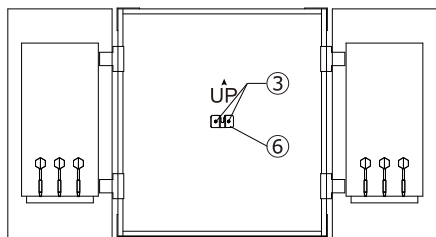
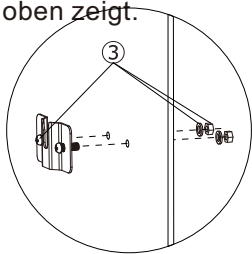

- 2** Befestigen Sie die ② Mittelschraube im unteren Loch in der Mitte der Rückseite des Dartboards. ✖ Lassen Sie einen Abstand von 3 mm bis 8 mm zwischen dem Kopf der Mittelschraube und der Rückseite des Boards, damit sie sich an den wandmontierten Halterungen einhaken kann. In der Regel ist es nicht notwendig, ⑤ Fußpolster zu installieren.

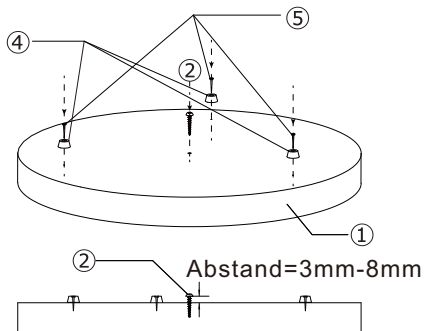

- 3** Befestigen Sie das Dartboard mit der ② Schraube, die sich auf der Rückseite des Dartboards befindet, an der ⑥ Halterung.

⊙ Das Dartboard kann sich um die Mittelschraube als Achse drehen.

⊙ Wenn bestimmte Bereiche durch Gebrauch übermäßig abgenutzt sind, können Sie das Dartboard drehen, um den Zielbereich zu verändern und die Abnutzung zu verteilen.

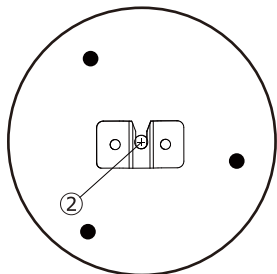

- 4** Treiben Sie 4 Nägel (M3 oder M4 sind besser) an den Positionen A, B, C, D ein. Hängen Sie dann die vier entsprechenden Aufhängelöcher an die Nägel auf der Rückseite des Gehäuses.

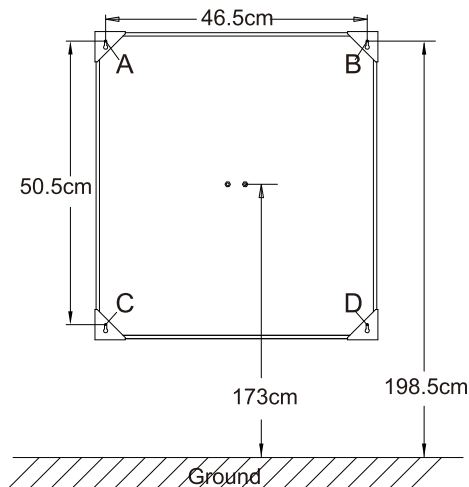

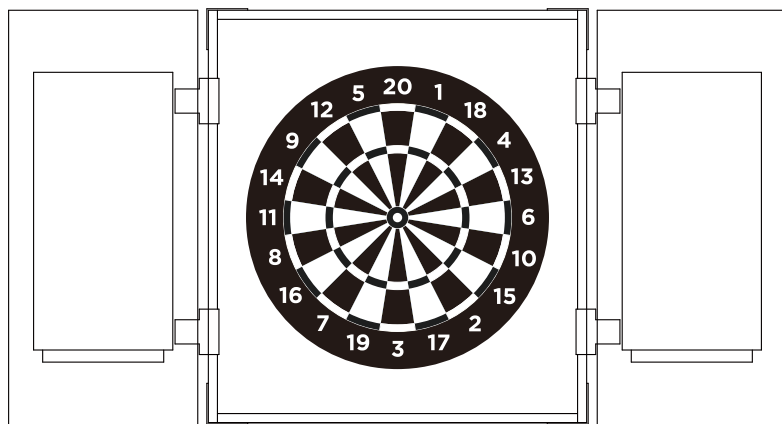

Diana de cerda de 18 pulgadas con gabinete

Restricción de edad: 16 años en adelante

* No apto para niños menores de la edad especificada.

Este producto está destinado para usarse como diana de práctica para dardos con punta de acero.

No lo utilice para ningún otro propósito.

IMPORTANTE, LEA Y GUARDE PARA FUTURAS REFERENCIAS.

Los usuarios deben comprender el contenido de este manual de instrucciones antes de su uso. Lea este manual de instrucciones y asegúrese de entender completamente su contenido antes de utilizar este producto.



ADVERTENCIA

Indica contenido donde podría ocurrir la muerte o lesiones graves.

- No utilice fuego cerca de este producto. Riesgo de incendio.
- Nunca desmonte, modifique ni dañe el producto. Esto es extremadamente peligroso y podría causar accidentes o lesiones inesperadas.
- Al retirar los dardos, asegúrese siempre de que no haya personas ni mascotas cerca. Los dardos que golpean a personas o mascotas podrían causar ceguera o lesiones graves.
- Nunca arroje dardos a personas, mascotas, etc. Los dardos que golpean a personas o mascotas podrían causar ceguera o lesiones graves.
- Maneje los dardos incluidos con extremo cuidado. Especialmente, guárdelos y úselos fuera del alcance de niños pequeños y mascotas. Riesgo de accidentes inesperados.
- Deseche los dardos usados adecuadamente. Riesgo de heridas por punción u otros accidentes graves.
- Lance los dardos usando la postura y forma correctas. Lanzar los dardos con fuerza como una pelota de béisbol puede hacer que vuelen en direcciones inesperadas.

⚠ Precauciones de uso

- Si alguna parte de este producto se deforma, agrieta o presenta alguna otra anomalía, deje de usarlo inmediatamente. Riesgo de lesiones.
- Instale este producto en una superficie de pared plana y en un lugar con suficiente resistencia. Usarlo en un lugar inestable podría causar que se caiga, lo que podría provocar lesiones. Además, asegúrese de que el producto esté instalado de forma segura y no se caiga de la pared.
- Instale este producto en una pared o en un soporte para dardos adyacente a una pared. Instalarlo frente a puertas o pasillos podría provocar accidentes inesperados.
- Evite usarlo en los siguientes lugares, ya que puede causar deterioro, decoloración, o moho:
 - Lugares expuestos a la luz solar directa durante períodos prolongados.
 - Lugares cerca de aparatos de calefacción o expuestos a calor anormal.
 - Ambientes con alta humedad.
- Antes de usar este producto, asegúrese siempre de que el área circundante esté despejada. Los dardos sueltos que caen o pisar dardos en el suelo podrían causar resbalones o caídas.
- Retire los dardos uno por uno. Sáquelos suavemente mientras sostiene la diana firme.

■ Método de instalación

- 1** Consulte el diagrama abajo. Instale los soportes de montaje en el gabinete. Además, instálelos con la parte marcada (Bull) orientada hacia arriba.

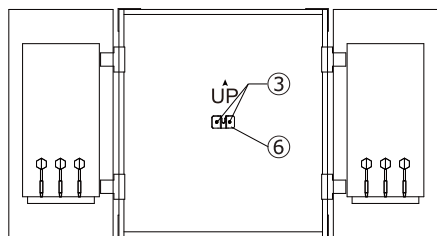
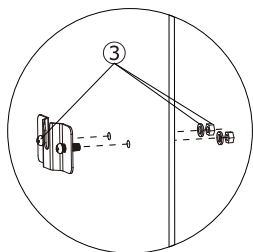

- 2** Coloque el tornillo central (2) en el orificio inferior en el centro de la parte trasera del tablero de dardos.
※ Deje un espacio de 3 mm a 8 mm entre la cabeza del tornillo central y la parte trasera del tablero para que pueda engancharse en los soportes montados en la pared. Normalmente no es necesario instalar la almohadilla de pie (5).

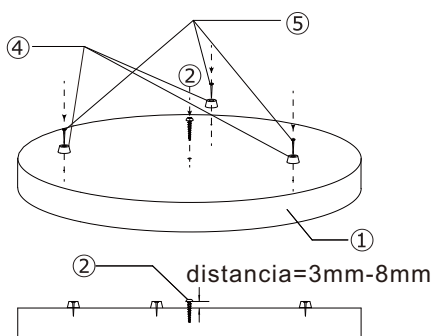

- 3** Fije el tablero de dardos al soporte (6) con el tornillo (2) que está en la parte trasera del tablero.

- ⦿ El tablero de dardos puede girar alrededor del tornillo central como eje.
- ⦿ Si ciertas áreas se desgastan excesivamente por el uso, puede girar el tablero para cambiar la zona objetivo y distribuir el desgaste.

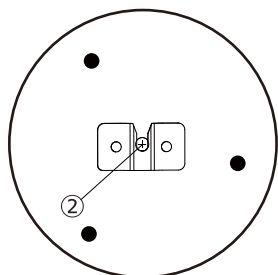

- 4** Clave 4 clavos (es mejor M3 o M4) en las posiciones A, B, C, D. Luego cuelgue los cuatro orificios de colgado correspondientes en los clavos en la parte trasera del gabinete.

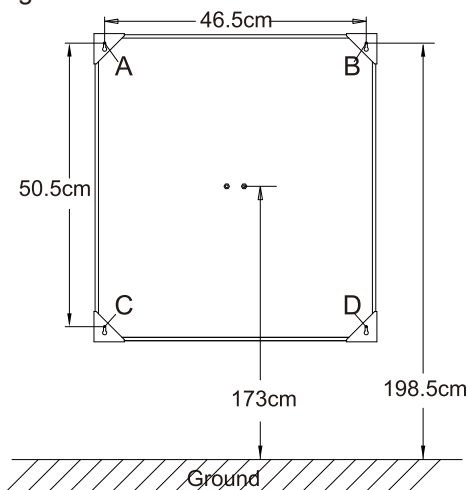

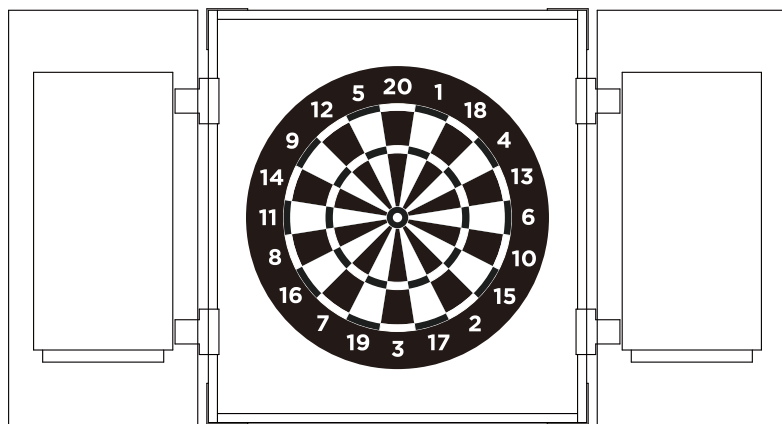

Bersaglio per freccette con setole da 18 pollici con mobile

Restrizione di età: 16 anni e oltre

* Non adatto all'uso da parte di bambini al di sotto dell'età specificata.

Questo prodotto è destinato all'uso come bersaglio per la pratica delle freccette con punta in acciaio.

Non utilizzarlo per altri scopi.

IMPORTANTE! CONSERVARE IL PRESENTE MANUALE PER FUTURO RIFERIMENTO E LEGGERLO ATTENTAMENTE.

Gli utenti devono comprendere il contenuto di questo manuale di istruzioni prima dell'uso. Leggere questo manuale di istruzioni e assicurarsi di comprenderne a fondo il contenuto prima di utilizzare questo prodotto.



ATTENZIONE

Indica contenuti in cui potrebbe verificarsi la morte o lesioni gravi.

- Non utilizzare il fuoco vicino a questo prodotto. Rischio di incendio.
- Non smontare, modificare o danneggiare mai il prodotto. Questo è estremamente pericoloso e potrebbe causare incidenti o lesioni impreviste.
- Quando si rimuovono le freccette, assicurarsi sempre che non ci siano persone o animali domestici nelle vicinanze. Le freccette che colpiscono persone o animali domestici potrebbero causare cecità o gravi lesioni.
- Non lanciare mai freccette contro persone, animali domestici, ecc. Le freccette che colpiscono persone o animali domestici potrebbero causare cecità o gravi lesioni.
- Maneggiare le freccette incluse con estrema cura. In particolare, conservarle e usarle fuori dalla portata di bambini piccoli e animali domestici. Rischio di incidenti imprevisti.
- Smaltire correttamente le freccette usate. Rischio di ferite da punta o altri incidenti gravi.
- Lanciare le freccette usando la postura e la tecnica corrette. Lanciare le freccette con forza come una palla da baseball può farle volare in direzioni impreviste.

⚠ Precauzioni d'uso

- Se una qualsiasi parte di questo prodotto si deforma, si crepa o presenta qualsiasi altra anomalia, smettere immediatamente di usarlo. Rischio di lesioni.
- Installare questo prodotto su una superficie murale piana in un luogo con sufficiente resistenza. Usarlo in un luogo instabile potrebbe causarne la caduta, con conseguenti lesioni. Inoltre, assicurarsi che il prodotto sia installato saldamente e non possa cadere dal muro.
- Installare questo prodotto su una parete o su un supporto per freccette adiacente a una parete. Installarlo rivolto verso porte o passaggi potrebbe causare incidenti imprevisti.
- Evitare di usarlo nei seguenti luoghi, poiché potrebbe causare deterioramento, sbiadimento, o muffa:
 - Luoghi esposti alla luce solare diretta per lunghi periodi.
 - Luoghi vicino a apparecchi di riscaldamento o soggetti a calore anomalo.
 - Ambienti altamente umidi.
- Prima di utilizzare questo prodotto, assicurarsi sempre che l'area circostante sia libera. Dardi sciolti che cadono o calpestare dardi caduti a terra potrebbero causare scivolamenti o cadute.







⚠ Precauzioni d'uso

- Rimuovere i dardi uno alla volta. Tirarli delicatamente mentre si tiene ferma la tavola.
- Per prevenire danni o macchie a pareti o pavimenti, utilizzare pannelli protettivi posteriori o tappetini per dardi.
- L'azienda non si assume alcuna responsabilità per danni, distruzioni, incidenti o eventi correlati a questo prodotto causati da ubicazione o calamità naturali.
- L'azienda non si assume alcuna responsabilità per lesioni causate da dardi o bersagli caduti, o lesioni derivanti dalla rimozione dei dardi.
- L'azienda non si assume alcuna responsabilità per danni a pareti o soffitti derivanti dall'uso di questo prodotto.

■ Metodo di Manutenzione e Smaltimento

- Ispezionare periodicamente l'intero prodotto per eventuali danni o anomalie. Se si riscontrano danni o anomalie, interrompere immediatamente l'uso.
- Se il prodotto si sporca, pulirlo con un panno morbido inumidito con acqua. Assicurarsi di rimuovere completamente l'umidità e asciugarlo completamente in un'area ben ventilata.
- Lasciarlo bagnato può causare muffa o deterioramento.
- Quando si smaltisce questo prodotto, seguire le regole di classificazione dei rifiuti del proprio comune.

■ Elenco Parti

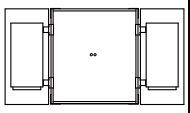
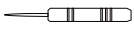
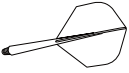
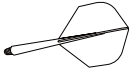
①	Bersaglio per freccette	②	M4X27	③	M4X12	④	Cuscinetto plantare	⑤	Chiodo
	x1		x1		x2 set		x3		x3
⑥	Staffa	⑦	Armadio	⑧	Barile	⑨	Volo dell'albero	⑩	Volo dell'albero
	x1		x1		x6		Rosso x3		Blu x3

Metodo di Installazione

- 1** Fare riferimento allo schema seguente. Installare le staffe di montaggio all'interno dell'armadio. Inoltre, installarle con la parte contrassegnata (Bull) rivolta verso l'alto.

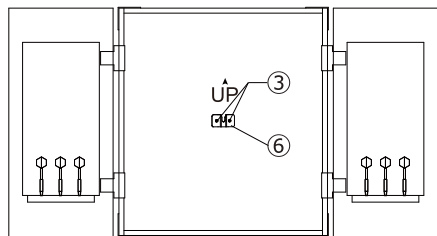
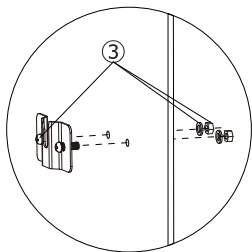

- 2** Fissare la vite centrale (2) al foro inferiore al centro del retro del bersaglio. ※ Lasciare uno spazio di 3mm~8mm tra la testa della vite centrale e il retro del bersaglio in modo che possa agganciarsi alle staffe montate a parete. Di solito non è necessario installare il (5) Piedino.

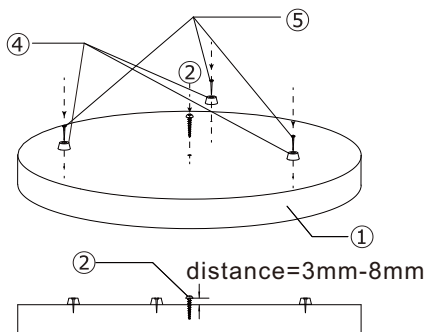

- 3** Fissare il bersaglio al supporto (6) con la vite (2) che si trova sul retro del bersaglio.
- ◎ Il bersaglio può ruotare attorno alla vite centrale come asse.
 - ◎ Se alcune aree si usurano eccessivamente con l'uso, è possibile ruotare il bersaglio per cambiare l'area di mira e distribuire l'usura.

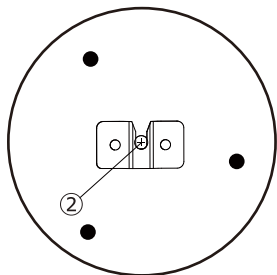

- 4** Fissare 4 chiodi (M3 o M4 è meglio) nelle posizioni A, B, C, D. Quindi appendere i quattro fori corrispondenti sui chiodi sul retro dell'armadio.

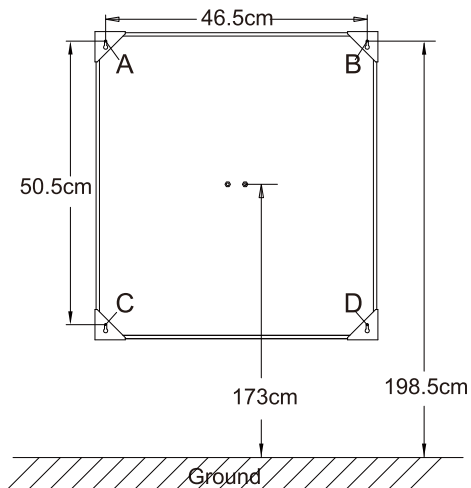

UK

If you have any questions, please contact our customer care center.

Our contact details are below:



0044-800-240-4004



enquiries@mhstar.co.uk

IMPORTER ADDRESS:

MH STAR UK Ltd

1 Northampton Cross Logistics Park

Northampton Cross Road

Northampton

NN4 9FH

Made in china

ES

Si tiene alguna pregunta, comuníquese con nuestro Centro de Atención al Cliente.

Nuestros datos de contacto son los siguientes:



0034-931294512



atencioncliente@aosom.es

Importador/Fabricante/REP:

Spanish Aosom, S.L.

C/Roc Gros, nº 15. 08550, Els Hostalets de Balenyà, Spain.

B66295775

www.aosom.es

atencioncliente@aosom.es

TEL: 931294512

HECHO EN CHINA

FR

Si vous avez la moindre question, veuillez contacter notre centre d'assistance à la clientèle.

Nos coordonnées sont les suivantes:



0033-1-84166106



aosom@mhfrance.fr

Importé par/Fabricant/REP:

MH France

2, rue Maurice Hartmann

92130 Issy-les-Moulineaux

France

Fabriqu  en Chine

PT

Se tiver alguma d vida, por favor contacte o

nosso Centro de Atendimento ao Cliente.

Os nossos dados de contacto s o os seguintes:



0034-931294512



info@aosom.pt.

IMPORTADOR:

SPANISH AOSOM, S.L

C.ROC GROS N.15, 08550. ELS HOSTALETS DE BALENY 

TEL: 931294512 (SEG-SEX DAS 7:30H  S 16:30H)

INFO@AOSOM.PT

WWW.AOSOM.PT

DE

Wenn Sie Fragen haben, wenden Sie sich bitte an unser Kundendienstzentrum.

Unsere Kontaktdaten stehen unten:



0049-0(40)-87408465



service@aosom.de

Importeur/Hersteller/REP:

MH Handel GmbH

Wendenstra e 309

D-20537 Hamburg

Germany

IN CHINA HERGESTELLT

IT

In caso di dubbio, si prega di contattare il nostro centro assistenza clienti.

I nostri dettagli di contatto sono di seguito:



0039-0249471447



clienti@aosom.it

IMPORTATO DA/Produttore/REP:

AOSOM Italy srl

Centro Direzionale Milanofiori

Strada 1 Palazzo F1

20057 Assago (MI)

P.I.: 08567220960

FATTO IN CINA



FR

DONNEZ
OU
RECYCLEZ



OU

ASSOCIATION



OU

LIVRAISON



DÉCHÈTERIE

Adresses sur quefairedemesdechets.fr

Aosom