

AIYAPLAY

IN250700397V03_UK_FR_DE_ES_IT

370-449V00

CHILDREN TRICYCLE/TRICYCLE POUR ENFANTS/ KINDER-DREIRAD/TRICICLO INFANTIL/TRICICLO PER BAMBINI

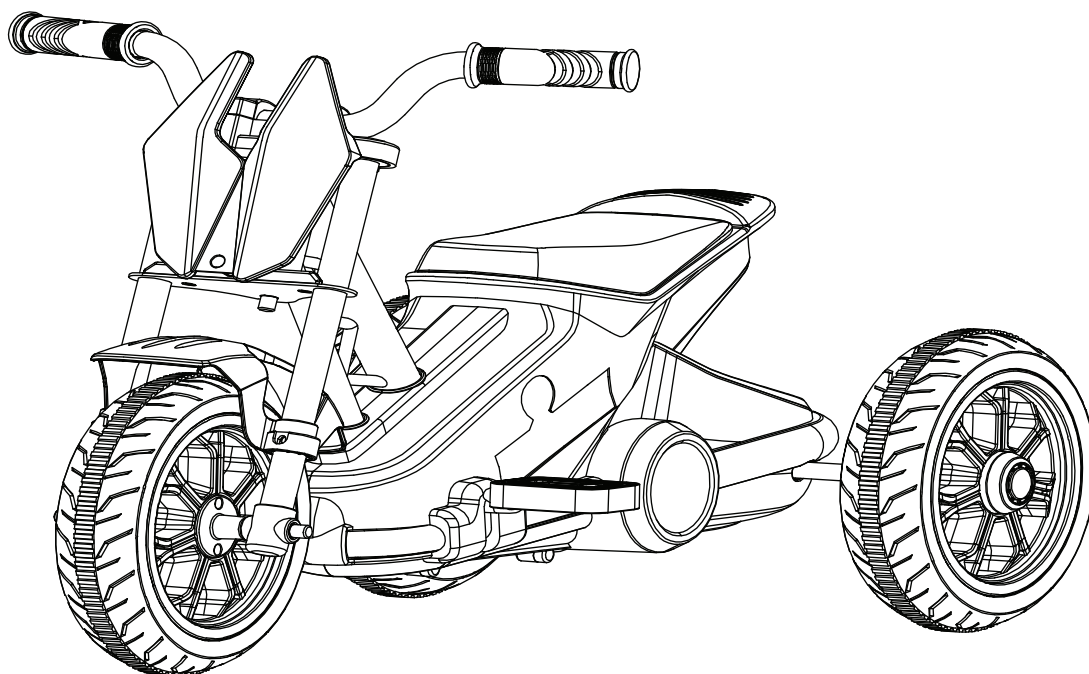

EN: WARNING: Suitable for children of 18+months; Max weight: 30 kg.

DE: ACHTUNG: Geeignet für Kinder im Alter von 18+monate; Max. Gewicht: 30 kg.

FR: ATTENTION: Convient aux enfants de 18+mois; Poids maximum : 30 kg.

ES: ADVERTENCIA: Adecuado para los niños de 18+meses; Peso máximo: 30 kg.

PT: ADVERTÊNCIA: Adequado para crianças a partir de 18 +meses; Peso máximo: 30 kg.

IT: AVVERTENZA: Adatto a bambini di 18+mesi; Peso massimo: 30 kg.

EN IMPORTANT, RETAIN FOR FUTURE REFERENCE: READ CAREFULLY.

FR IMPORTANT : A LIRE ATTENTIVEMENT ET A CONSERVER POUR VOUS Y REFERER ULTERIEUREMENT

ES IMPORTANTE, LEA Y GUARDE PARA FUTURAS REFERENCIAS.

DE WICHTIG! SORGFÄLTIG LESEN UND FÜR SPÄTER NACHSCHLAGEN AUFBEWAHREN.

IT IMPORTANTE! CONSERVARE IL PRESENTE MANUALE PER FUTURO RIFERIMENTO E LEGGERLO ATTENTAMENTE.

Parts List (included)

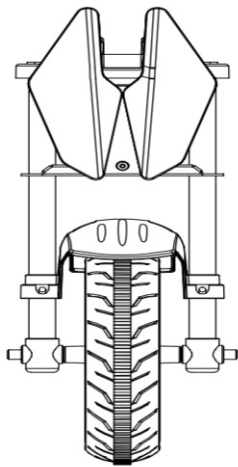

1. Head end *1

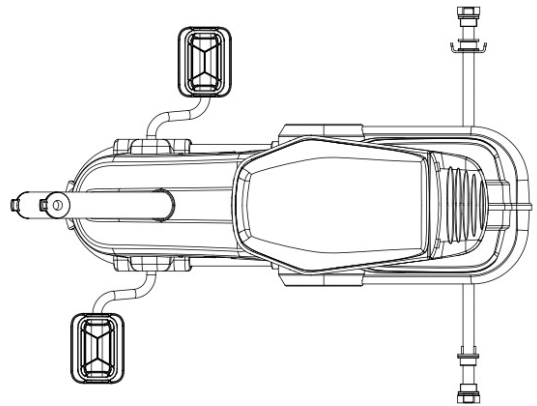

2. Back frame *1

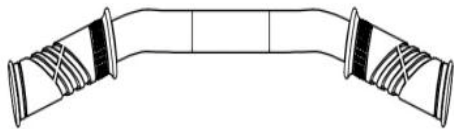

3. Handle *1

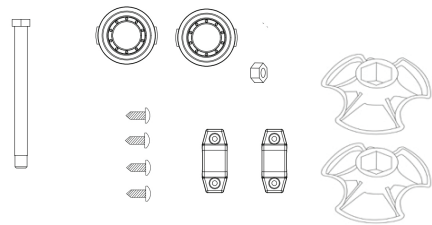

4. Bag of screw *1
(included 2xwrench, 4x M4*12 screw, 2x plastic parts, 1xbolt, 1xnut, 2x wheel cover)

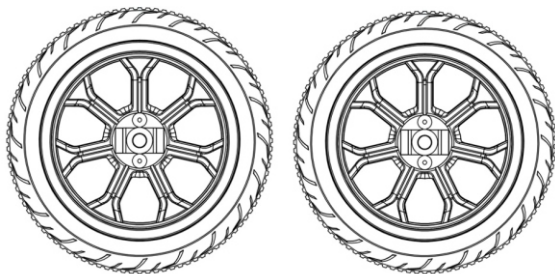

5. Wheel *2



6. Manual

Assembly Instructions:

1. Fix the wheel at the top of the shaft, Use wrench to tighten the screws, put the wheel covers as well, as pictures.

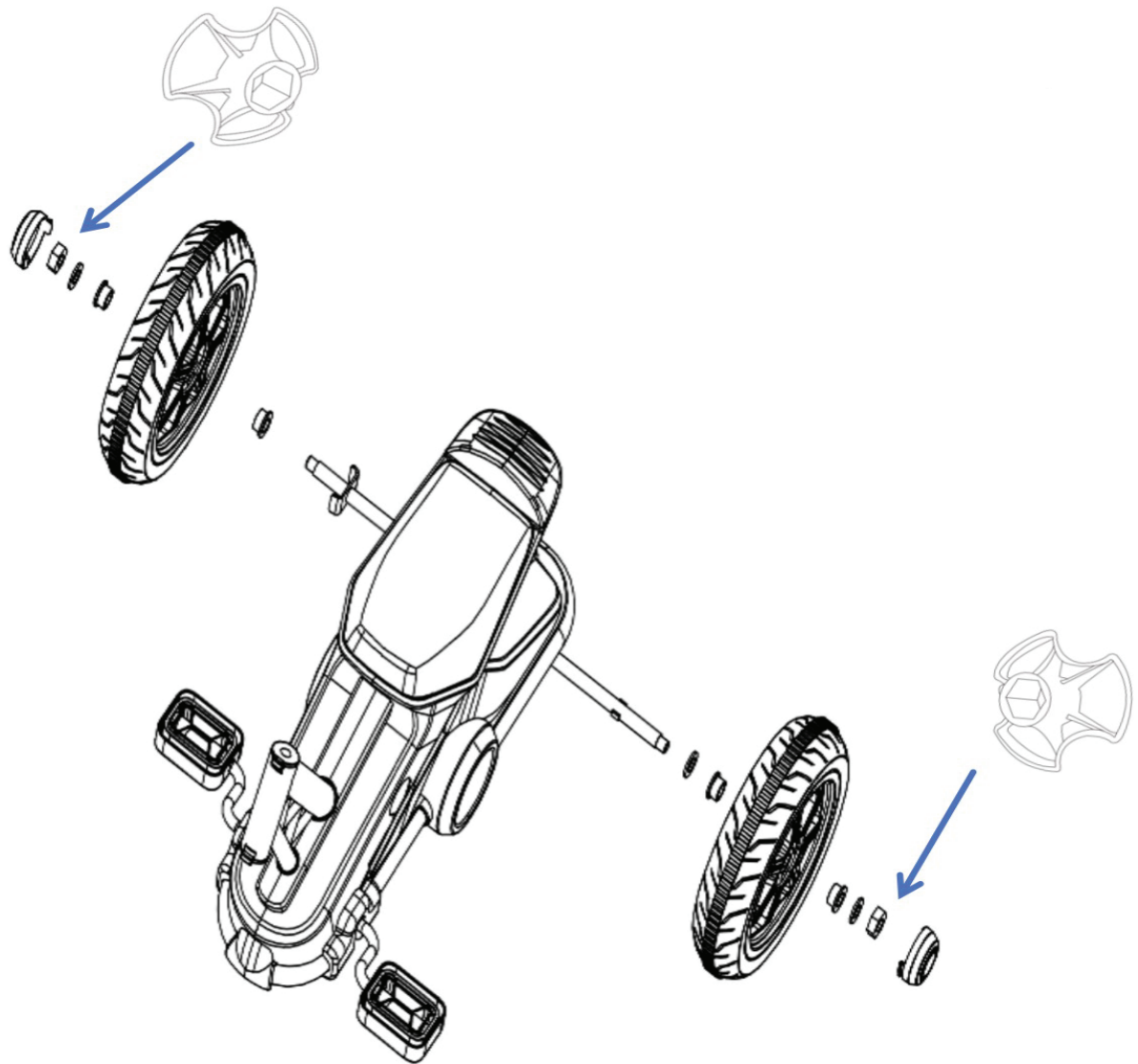

2. use the bolt to link the head end and back frame, tighten with the nut.

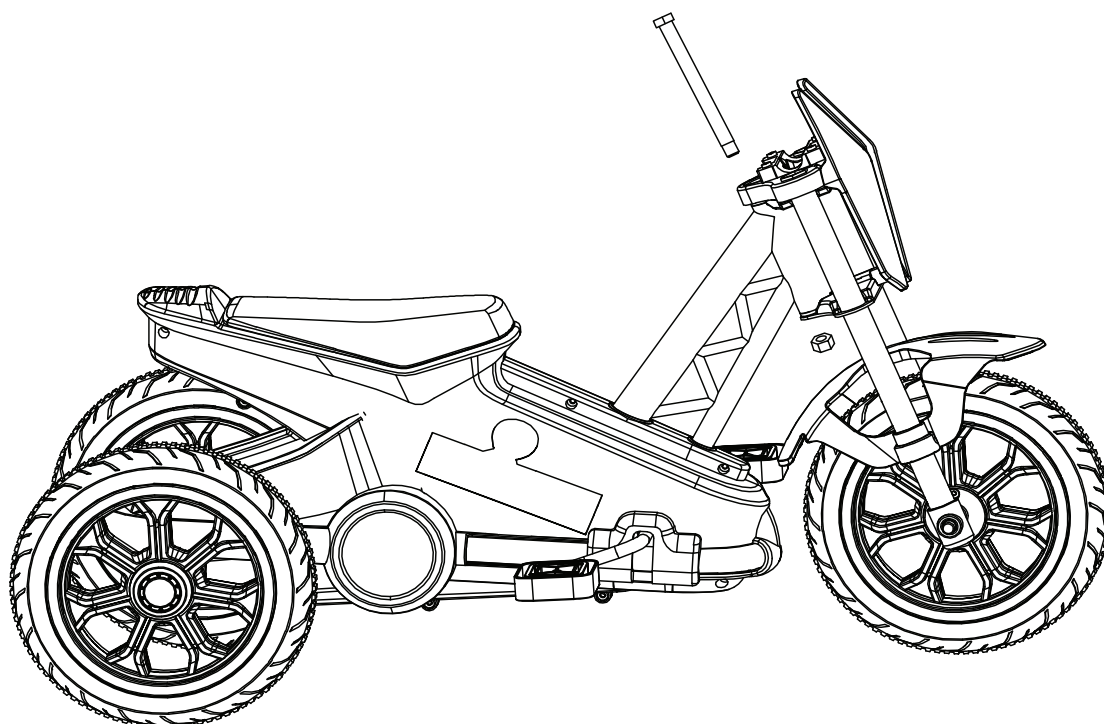
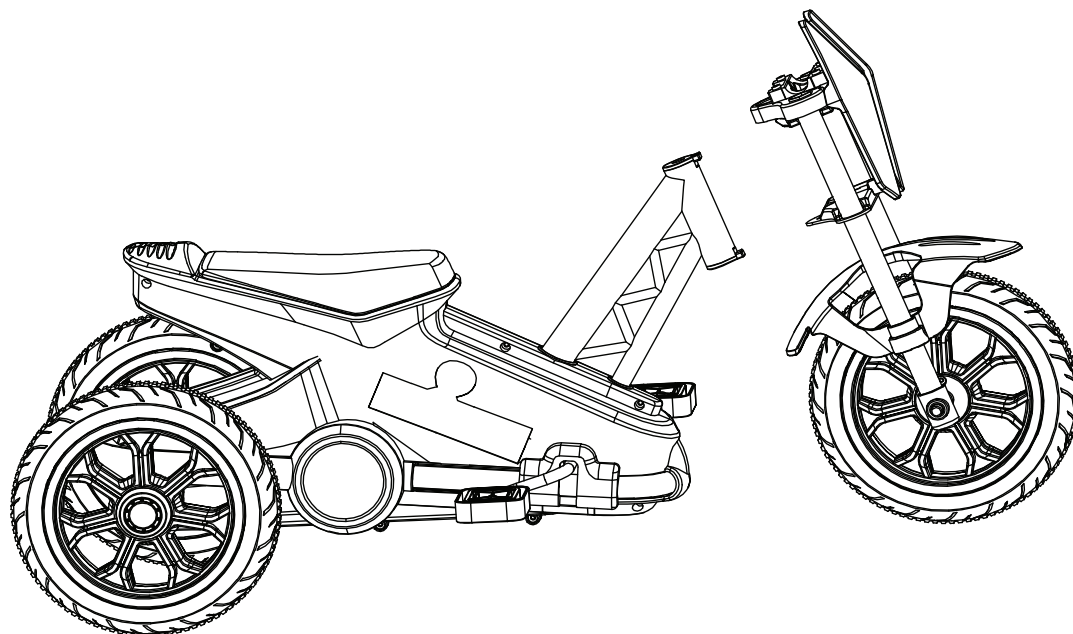

3. Fix the handle to the frame of the Vehicle.
tighten with M4*12 screw,ensure to use fixed plastic parts again where appropriate.

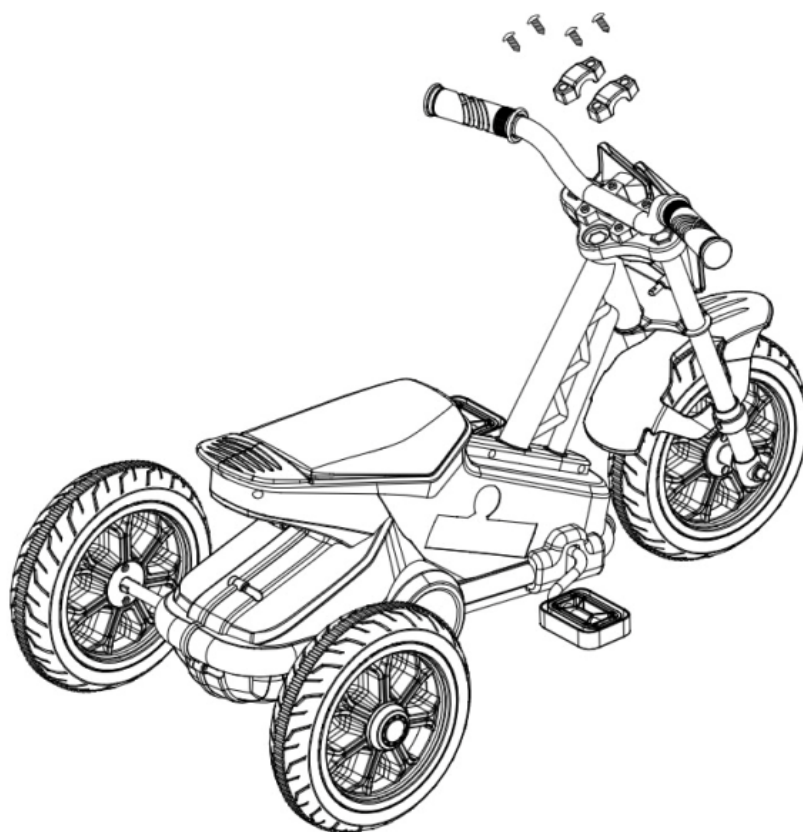
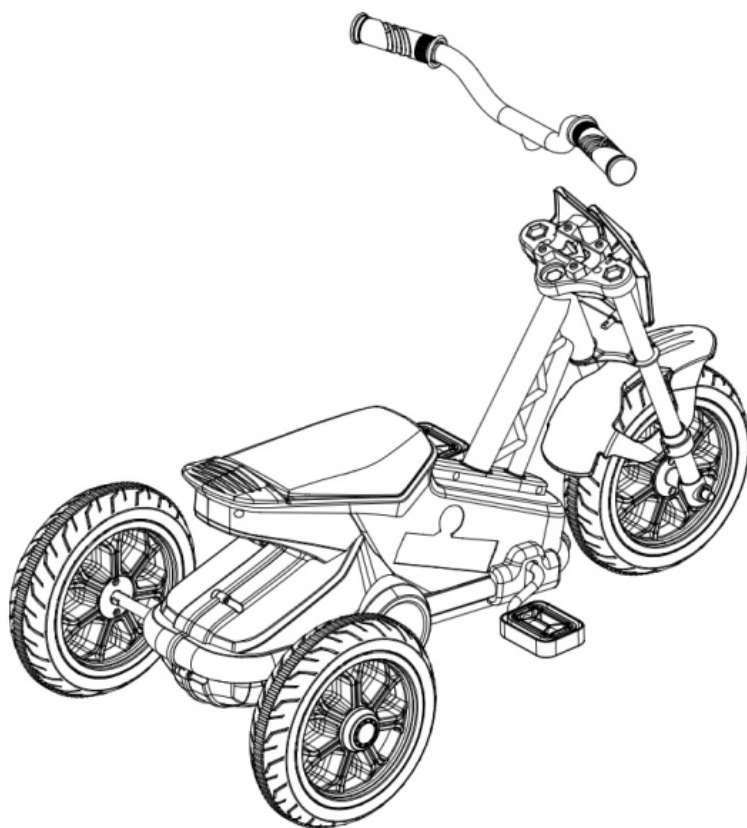

4. Ensure all nuts and bolts are securely tightened before use.

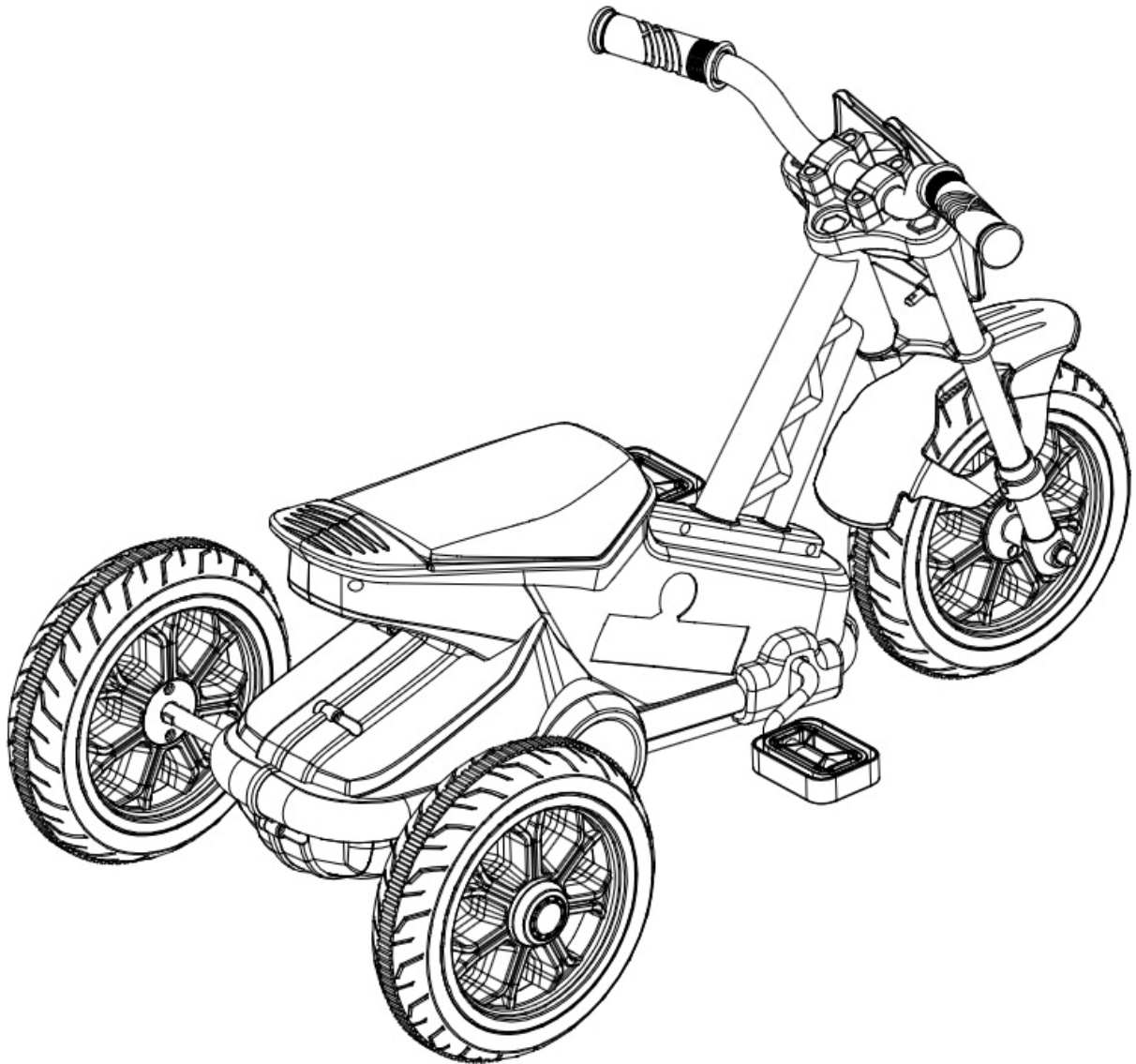

WARNINGS:

1. Adult assembly required.
2. Only allowed for adults to install, keep children away.
3. To be used under the direct supervision of an adult.
4. Just only allow one child to use.
5. Please use on a flat and clean surface. Never use near steps, sloped driveways, hills roadways, alleys, swimming pool areas, road, on grass or wet surfaces or other bodies of water.
6. Before driving toy car each time, adult should inspect screws of every parts, please tighten the screw cap if any looseness. secure all fasteners before every ride.
7. For your own safety, always wear suitable protective equipment. Never ride without helmet, hand and wrist protection, elbow protection, and knee protection. Always wear a local standard approved helmet while riding, with the chinstrap securely fastened.
8. Do not ride the product at dusk, at night or at times of limited visibility.
9. The toy should be used with caution since skill is required to avoid falls or collisions causing injury to the user or third parties.
10. These bikes are designed to allow young children to learn to get their balance on a bike, they should not be used in traffic.
11. Do not leave this product in the rain, if it gets wet, remove water with a towel to prevent surface rusting or delamination.

MAINTENANCE & CARE:

- A. Keep all instructions and parts relating to this product for future reference.
- B. Regularly check for damage and that all screws are securely tightened.
- C. Check that the seat is securely fastened.
- D. Cleanness: clean the tricycle by floppy cloth instead of auto wax or water avoiding degenerating.
- E. Storage: keep away from fire, damp and other high temperature area.

Material of products:

A、 PP	B、 IRON
-------	---------

Liste des pièces (incluses)

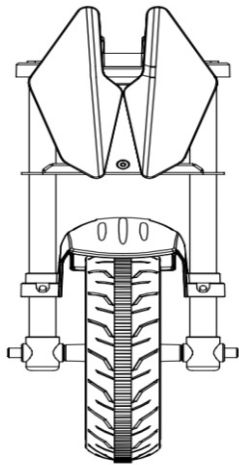

1. Extrémité de tête *1

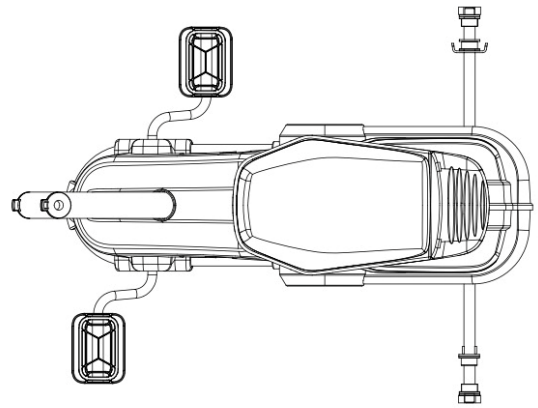

2. Cadre arrière*1

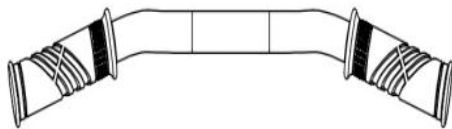

3. Poignée*1

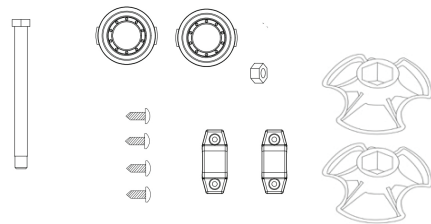

4. Sachet de vis*1
(includ : 2x clé, 4x vis M4*12,
2x pièces plastiques, 1x boulon,
1x écrou, 2x enjoliveur de roue)

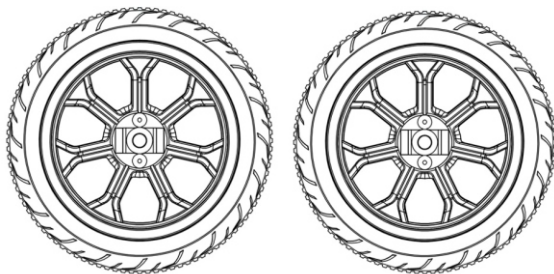

5. Roues*2



6. Manuel

Instructions d'assemblage :

1. Fixez la roue en haut de l'arbre. Serrez les vis à l'aide d'une clé et installez les enjoliveurs comme indiqué sur les images.

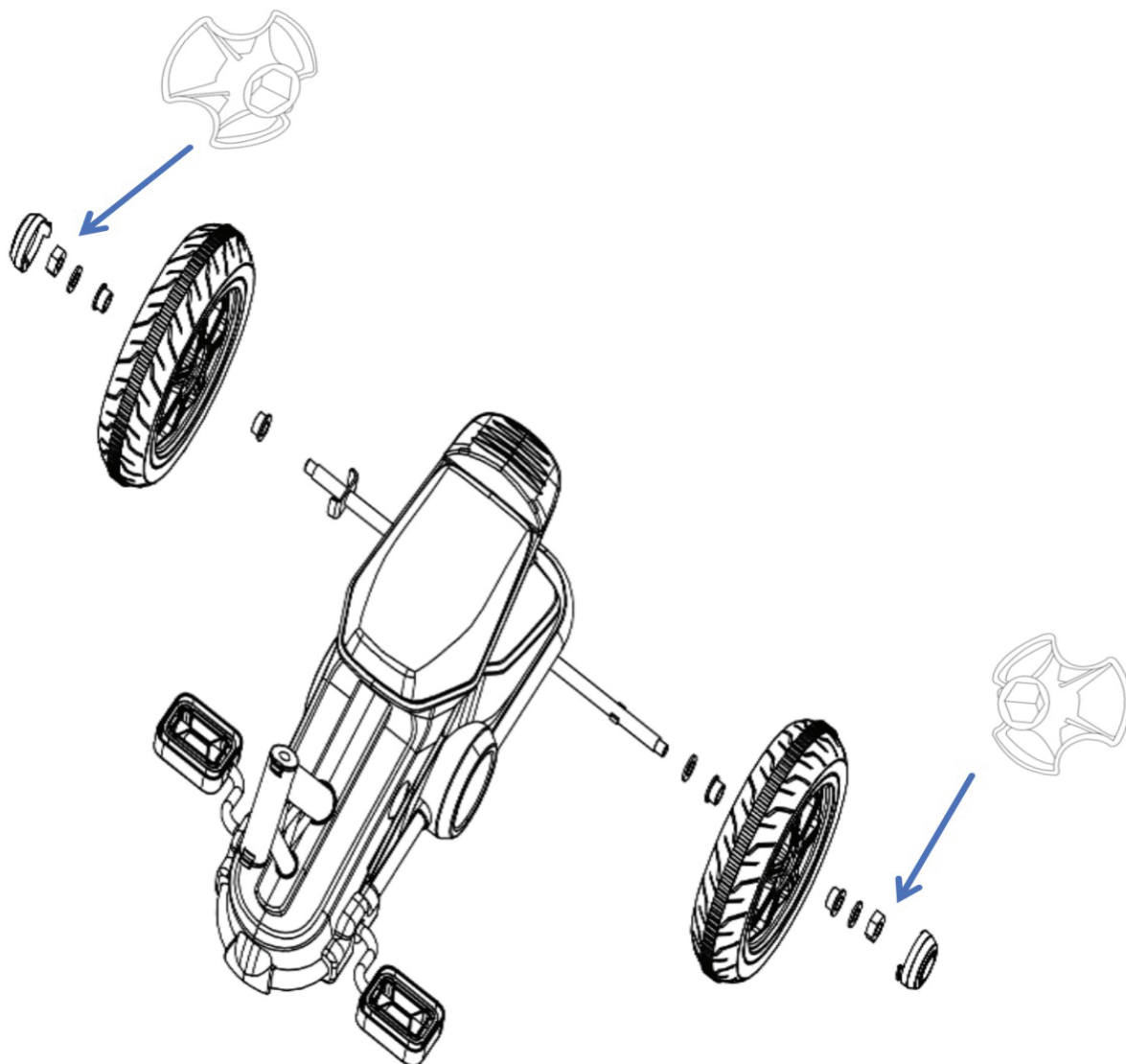

2. Utilisez la vis pour relier l'extrémité avant et le cadre arrière, serrez avec l'écrou.

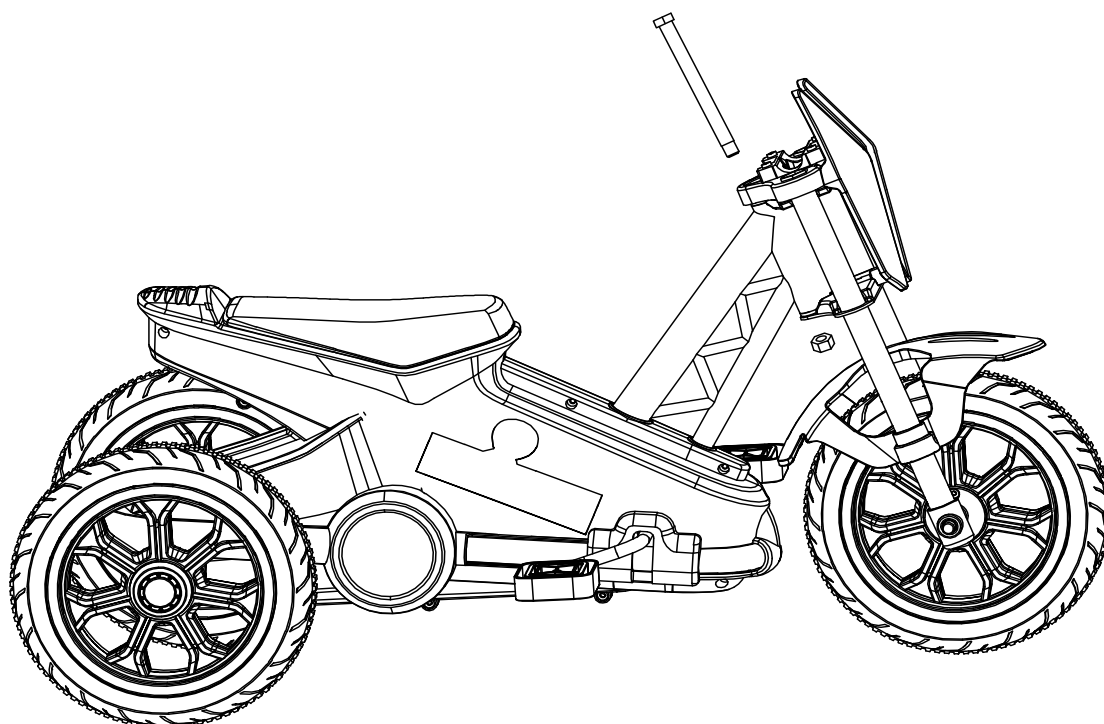
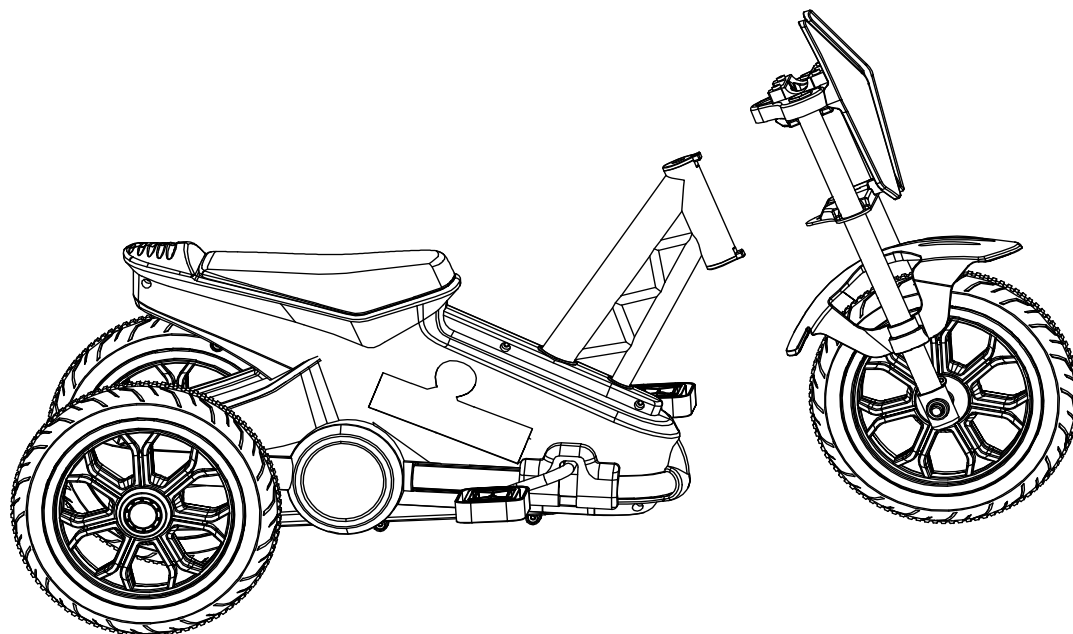

3. Fixez la poignée au cadre du véhicule. Serrez avec une vis M4*12, en veillant à réutiliser les pièces en plastique de fixation si nécessaire.

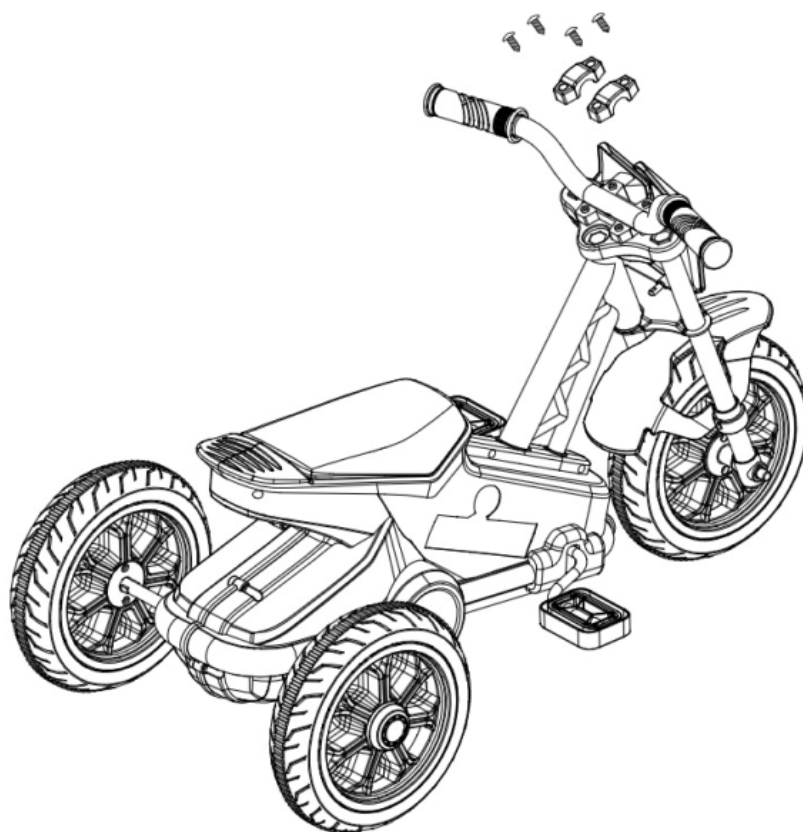

4. Vérifiez que tous les écrous et boulons sont bien serrés avant utilisation.

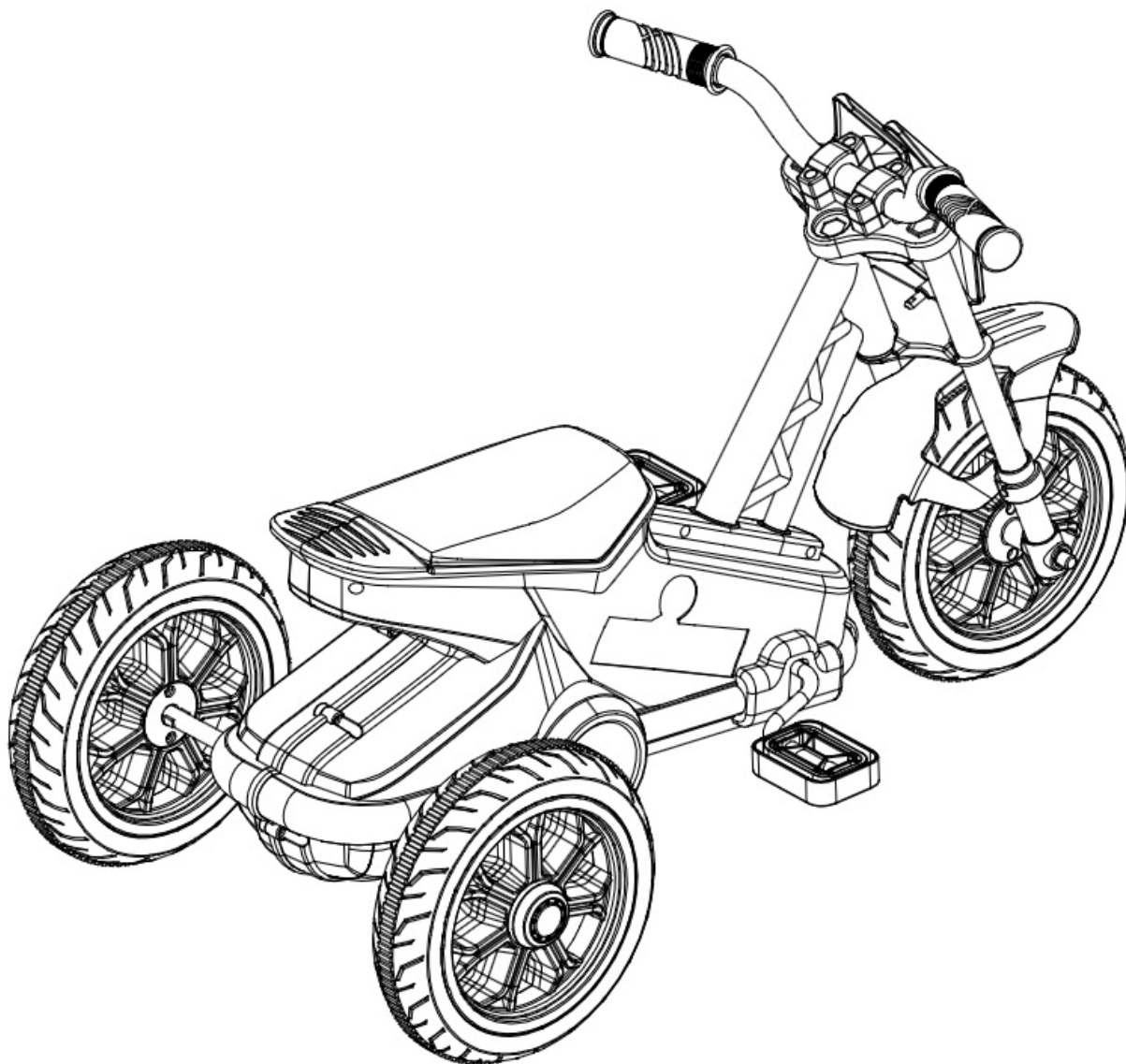

ATTENTION:

1. Assemblage adulte requis
2. Installation par des adultes uniquement, tenir les enfants à l'écart.
3. À utiliser sous la surveillance directe d'un adulte.
4. Ne doit être utilisé que par un seul enfant à la fois.
5. À utiliser sur une surface plane et propre. Ne jamais utiliser à proximité d'un escalier, d'une entrée en pente, d'une route en pente, d'une allée, d'une piscine, d'une route, sur l'herbe ou sur des surfaces mouillées ou d'autres plans d'eau.
6. Avant de conduire à chaque fois le jouet, l'adulte doit inspecter les vis de chaque pièce, veuillez serrer le bouchon à vis s'il est desserré. Fixez toutes les attaches avant chaque trajet.
7. Pour votre propre sécurité, portez toujours un équipement de protection approprié. Ne roulez jamais sans casque, sans protection des mains et des poignets, sans protection des coudes et des genoux. Portez toujours un casque homologué selon les normes locales pendant que vous roulez, avec la jugulaire solidement attachée.
8. Ne pas rouler au crépuscule, la nuit ou à des heures de visibilité réduite.
9. Il est recommandé d'utiliser le jouet avec précaution, étant donné qu'une certaine habileté est nécessaire pour éviter les chutes ou les collisions susceptibles de causer des blessures à l'utilisateur ou à des tiers.
10. Ces vélos sont conçus pour permettre aux jeunes enfants d'apprendre à s'équilibrer sur un vélo, ils ne doivent pas être utilisés dans la circulation.
11. Ne pas exposer ce produit à la pluie, s'il est mouillé, essuyer l'eau avec une serviette pour éviter la rouille de la surface ou le délaminage.

ENTRETIEN ET MAINTENANCE:

- A. Conservez toutes les instructions et les pièces relatives à ce produit pour pouvoir vous y référer ultérieurement.
- B. Vérifiez régulièrement que le produit n'est pas endommagé et que toutes les vis sont bien serrées.
- C. Vérifier que le siège est bien fixé.
- D. Propreté: nettoyez le tricycle avec un chiffon souple au lieu de la cire automobile ou de l'eau en évitant de dégénérer.
- E. Stockage: tenez à l'écart du feu, de l'humidité et d'autres zones à haute température.

Matériau des produits :

A. (PP) B. (IRON)



Teilleiste (im Lieferumfang enthalten):

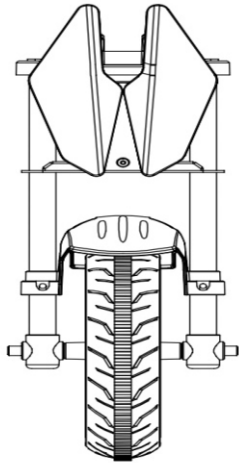

1. Kopffende *1

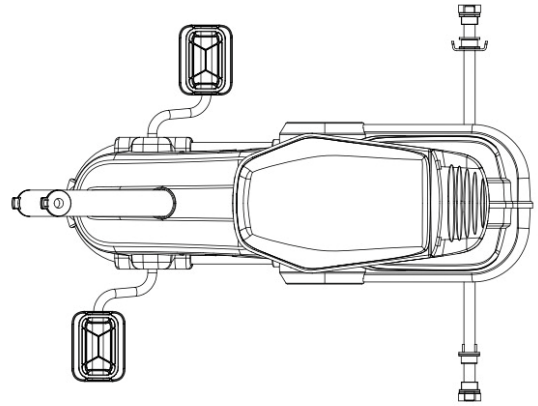

2. Rückrahmen *1

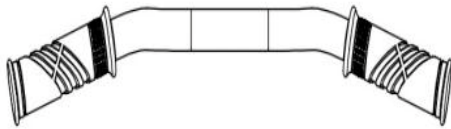

3. Griff*1

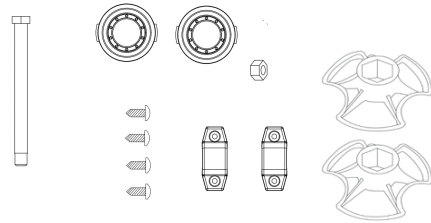

4. Tüte Schrauben *1
(enthält: 2x Schraubenschlüssel,
4x M4*12 Schrauben, 2x Kunststoffteile,
1x Bolzen, 1x Mutter, 2x Radkappe)

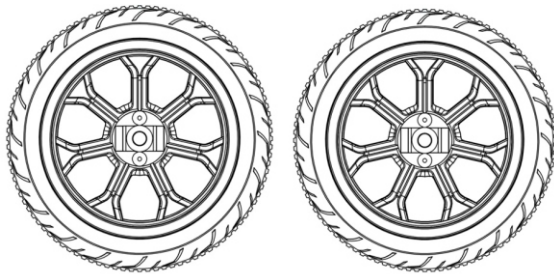

5. Räder*2



6. Anleitung

Montageanleitung:

1. Befestigen Sie das Rad an der oberen Welle. Ziehen Sie die Schrauben mit einem Schraubenschlüssel fest und montieren Sie die Radkappen gemäß Abbildung.

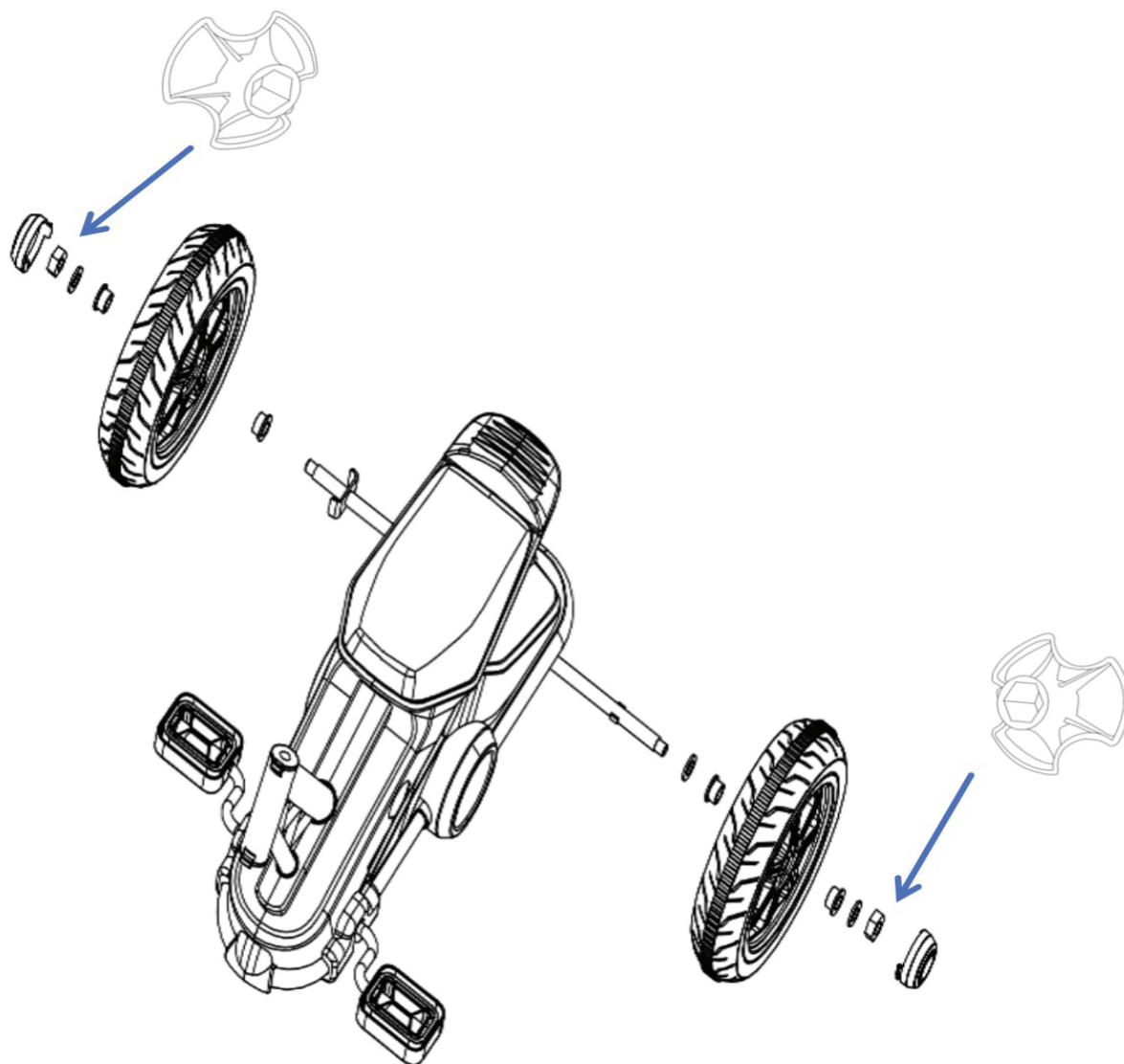

2. Verwenden Sie die Schraube, um das Kopfende und den hinteren Rahmen zu verbinden, und ziehen Sie sie mit der Mutter fest.

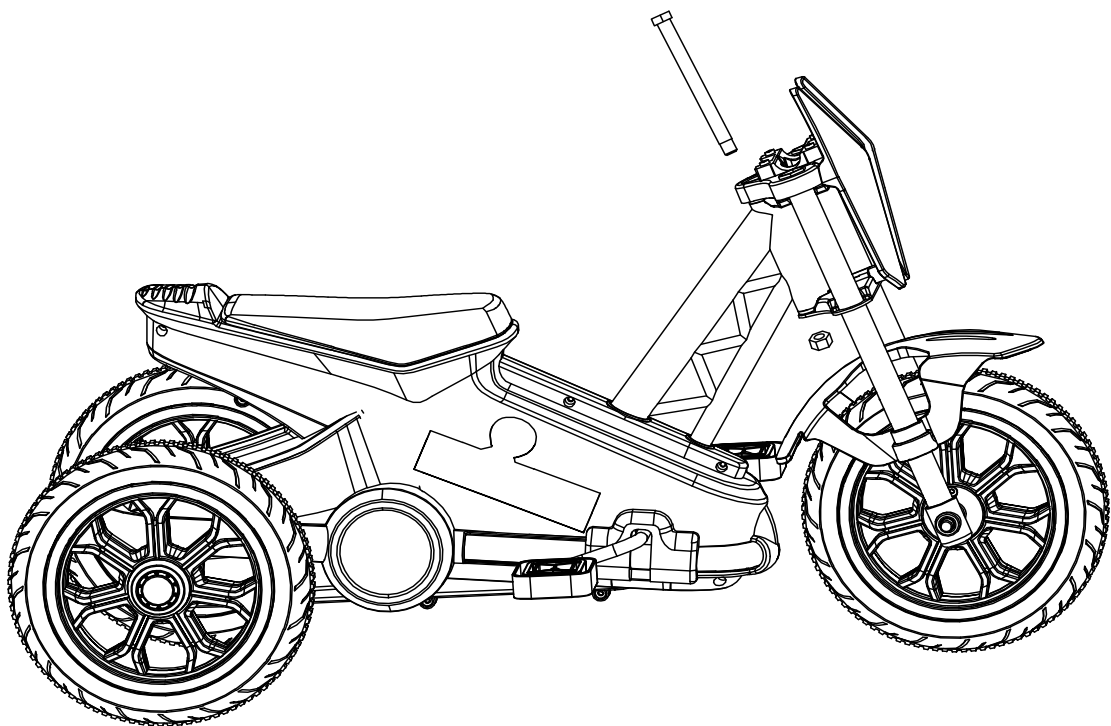
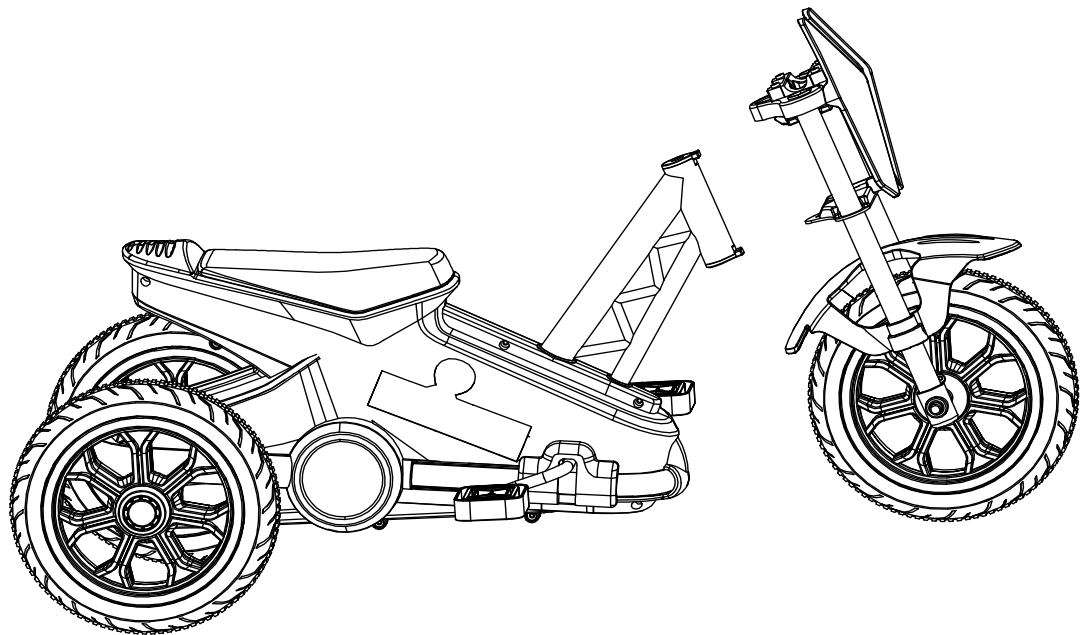

3. Befestigen Sie den Griff am Rahmen des Fahrzeugs. Ziehen Sie ihn mit einer M4*12-Schraube fest und verwenden Sie gegebenenfalls wieder die festen Kunststoffteile.

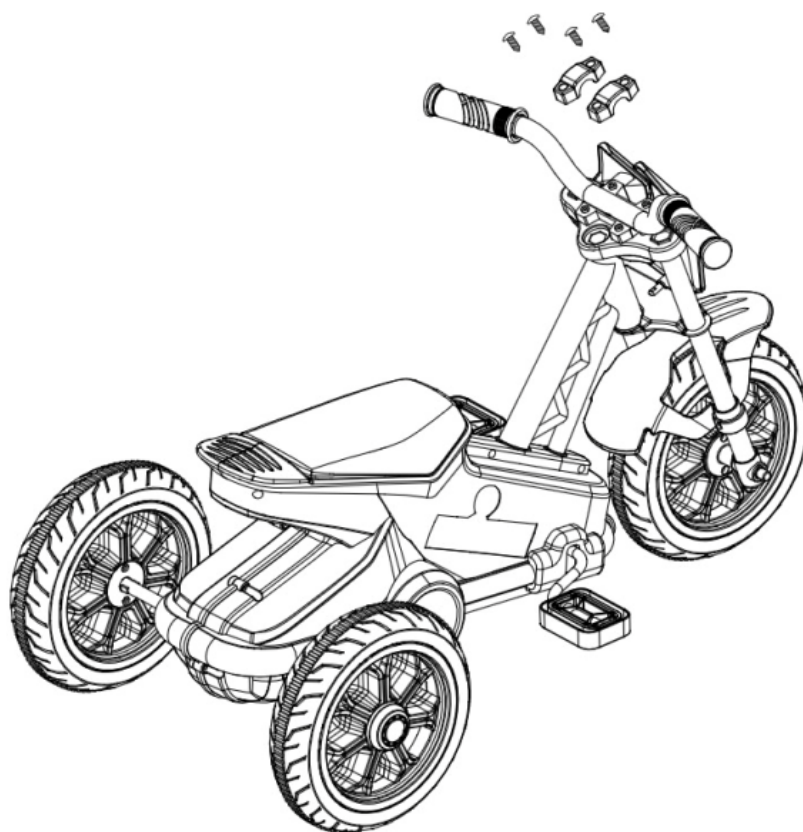
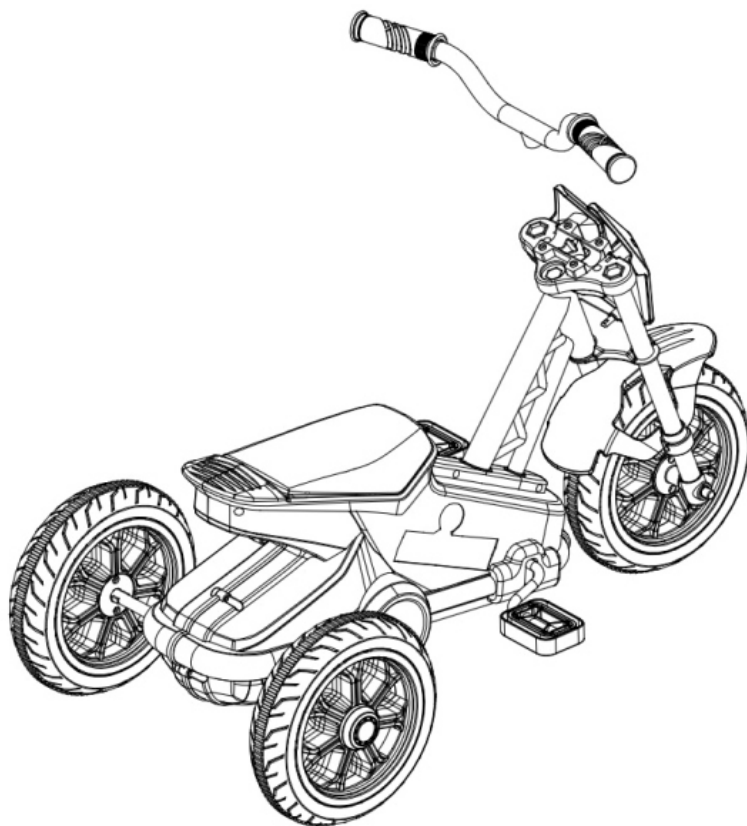

4. Stellen Sie sicher, dass alle Muttern und Schrauben vor der Verwendung fest angezogen sind.

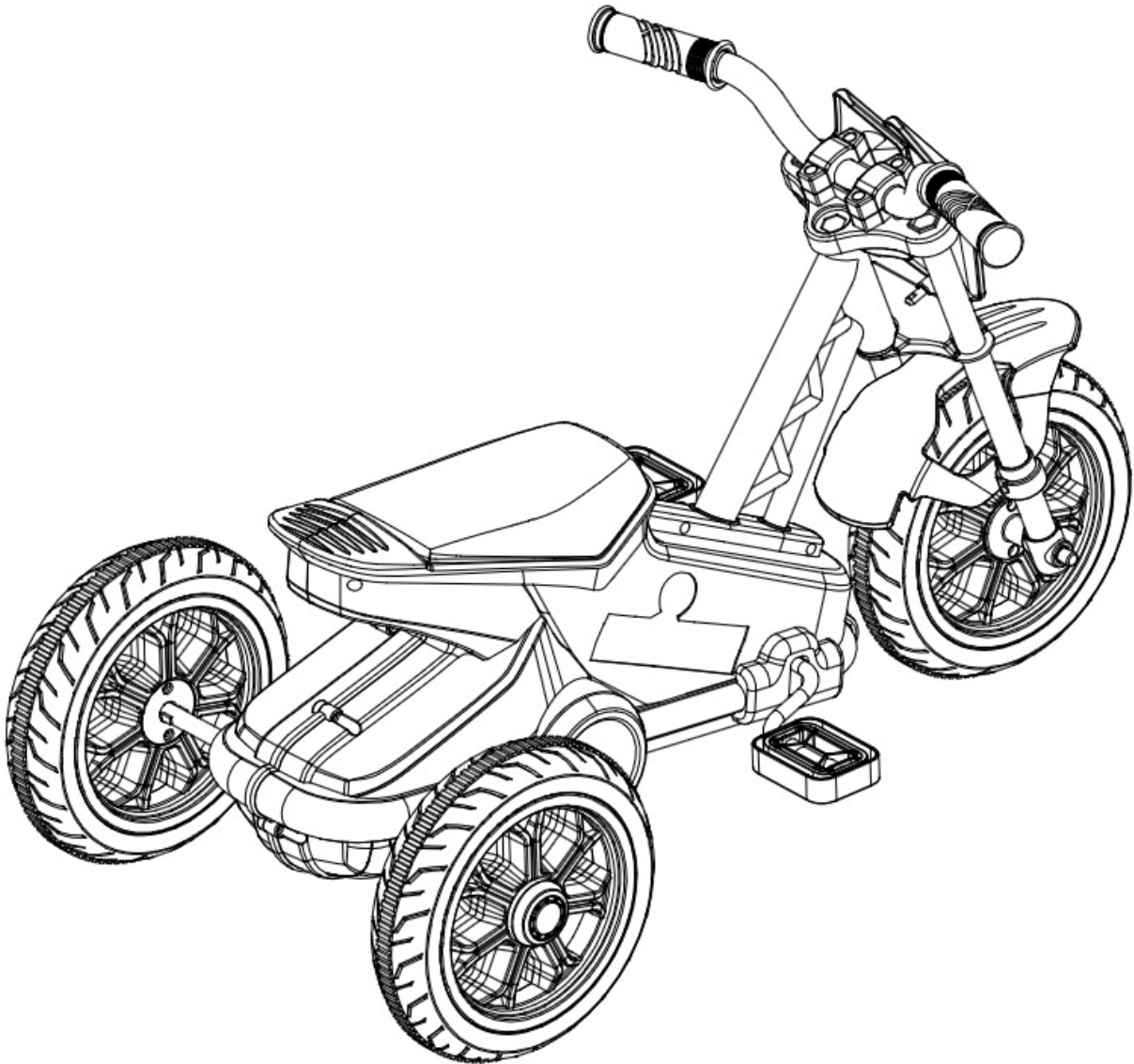



ACHTUNG:

1. Erwachsene Montage erforderlich
2. Die Montage darf nur von Erwachsenen vorgenommen werden, halten Sie Kinder fern.
3. Es ist unter der direkten Aufsicht eines Erwachsenen zu verwenden.
4. Erlauben Sie jeweils nur einem Kind es zu benutzen.
5. Verwenden Sie es bitte auf einer ebenen und sauberen Oberfläche. Es sollte niemals in der Nähe von Treppen, steile Auf-/ oder Abfahrten, hügeligen Straßen, Alleen, Schwimmbadbereichen, Straßen, auf Gras oder nassen Oberflächen oder anderen Gewässern benutzt werden.
6. Vor jeder Nutzung des Spielzeugautos sollte ein Erwachsener die Schrauben aller Teile überprüfen. Ziehen Sie bitte die Schraubenkappen fest, wenn sie locker sind. Überprüfen Sie vor jeder Fahrt alle Befestigungselemente.
7. Tragen Sie zu Ihrer eigenen Sicherheit immer eine geeignete Schutzausrüstung. Fahren Sie nie ohne Helm, Hand- und Handgelenkschutz, Ellbogenschutz und Knieschutz. Während der Fahrt sollte immer ein gemäß der örtlichen Norm zugelassener Helm getragen werden, dessen Kinnriemen fest sitzt.
8. Nicht während der Dämmerung, bei Nacht oder bei eingeschränkter Sicht mit dem Produkt fahren.
9. Das Spielzeug sollte mit Vorsicht benutzt werden, da Geschicklichkeit erforderlich ist, um Stürze oder Zusammenstöße zu vermeiden, die zu Verletzungen des Benutzers oder Dritter führen könnten.
10. Diese Laufräder sind so konzipiert, dass kleine Kinder lernen, ihr Gleichgewicht auf einem Fahrrad zu halten. Sie sollten nicht im Straßenverkehr benutzt werden.
11. Lassen Sie dieses Produkt nicht im Regen stehen. Wenn es nass wird, entfernen Sie das Wasser mit einem Handtuch, um Oberflächenrost oder Schichtablösung zu verhindern.

WARTUNG & PFLEGE:

- A. Bewahren Sie alle Anweisungen und Teile, die sich auf dieses Produkt beziehen, zur späteren Verwendung auf.
- B. Prüfen Sie es regelmäßig auf Beschädigungen und ob alle Schrauben fest angezogen sind.
- C. Prüfen Sie, ob der Sitz sicher befestigt ist.
- D. Sauberkeit: Reinigen Sie das Dreirad mit einem weichen Tuch, anstatt mit Autowachs oder Wasser, um eine Beschädigung zu vermeiden.
- E. Lagerung: Halten Sie es von Feuer, Feuchtigkeit und anderen Bereichen mit hohen Temperaturen fern.

Material der Produkte:

A, (PP) B, (IRON)

Lista de piezas (incluidas)

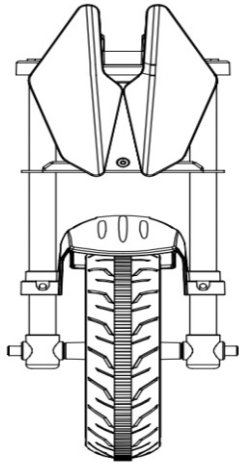

1. Extremo de la cabeza*1

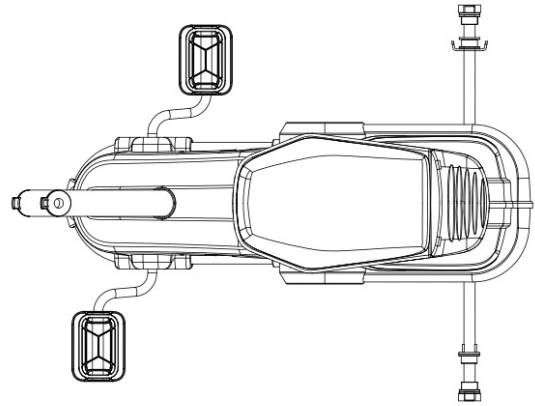

2. Marco trasero *1

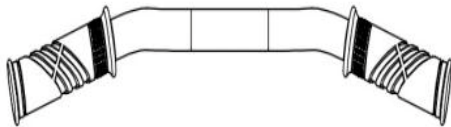

3. Mango *1

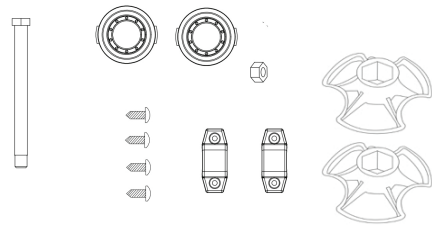

4. Bolsa de tornillos *1
(incluye: 2x llave, 4x tornillo M4*12, 2x piezas plásticas, 1x perno, 1x tuerca, 2x cubre-ruedas)

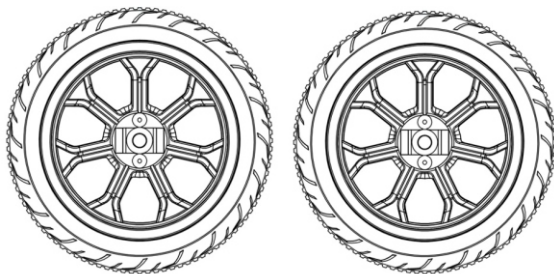

5. Ruedas *2



6. Manual

Instrucciones de montaje:

1. Fije la rueda en la parte superior del eje. Apriete los tornillos con una llave y coloque las cubiertas de rueda según las imágenes.

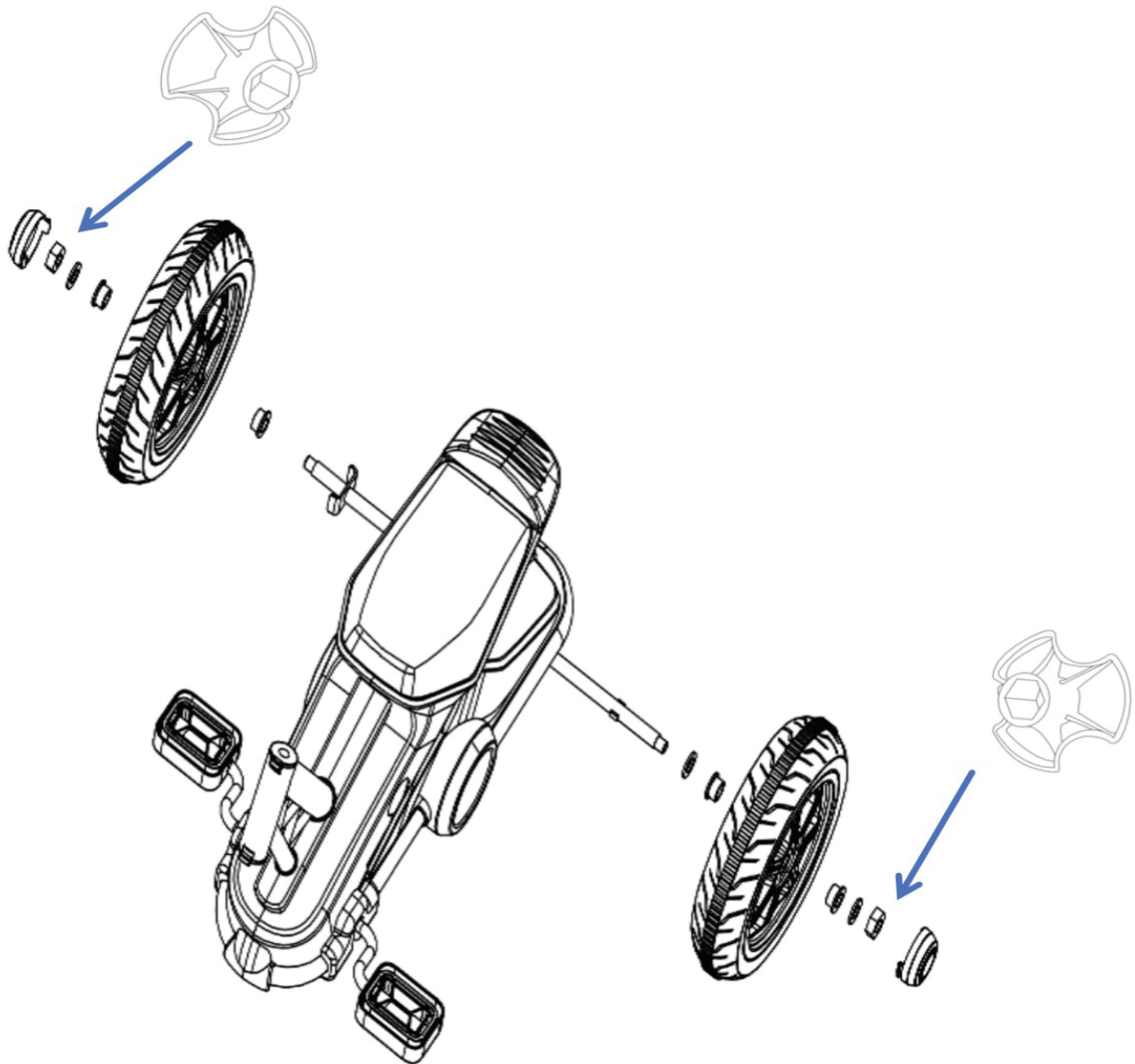

2. utilice el tornillo para unir el extremo del cabezal y el marco trasero, apriete con la tuerca.

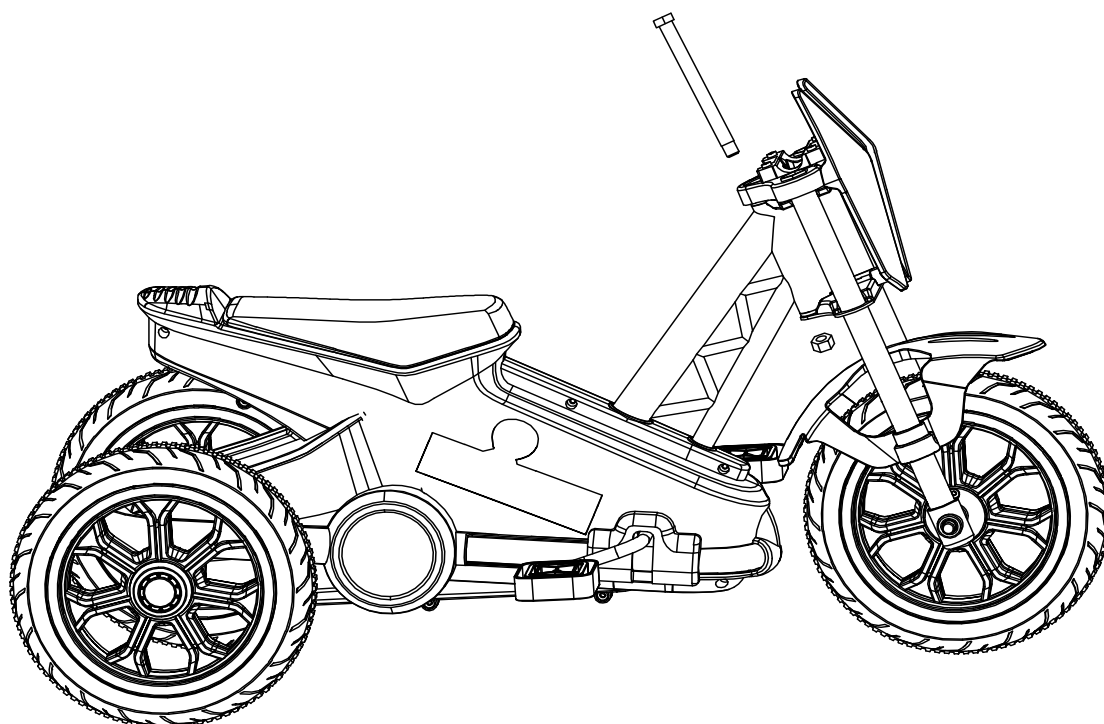
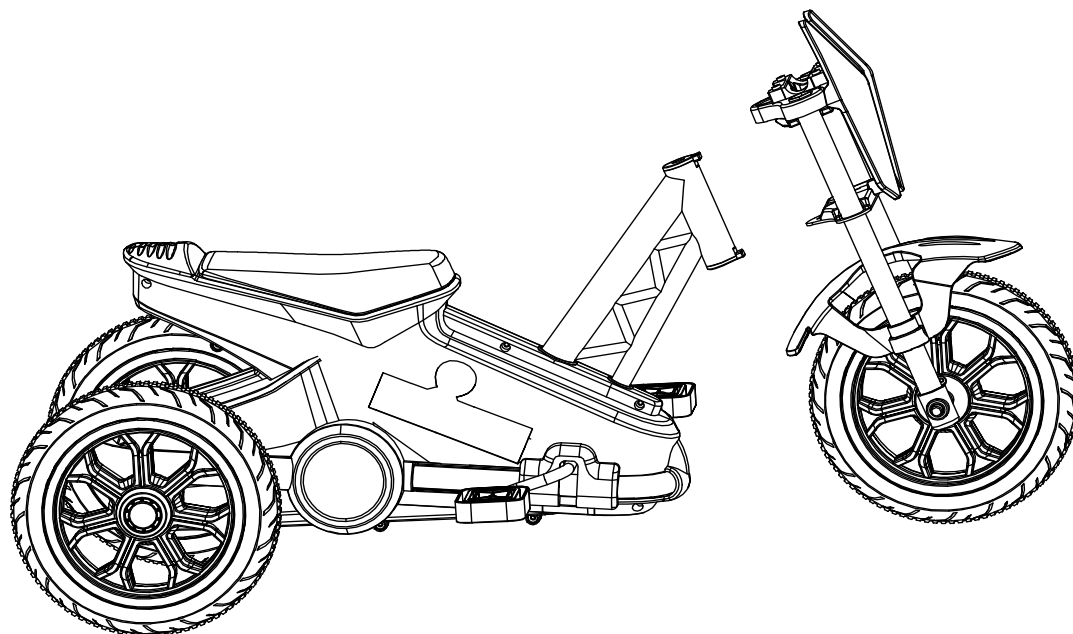

3. Fije el mango al marco del vehículo. Apriete con tornillo M4*12, asegúrese de utilizar nuevamente las piezas de plástico fijas donde corresponda.

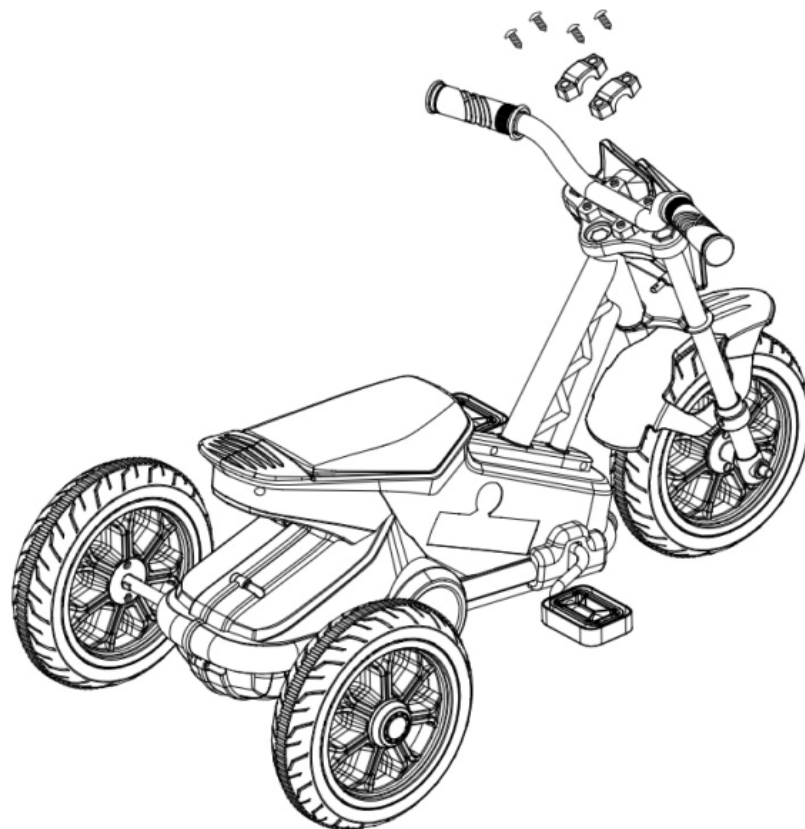
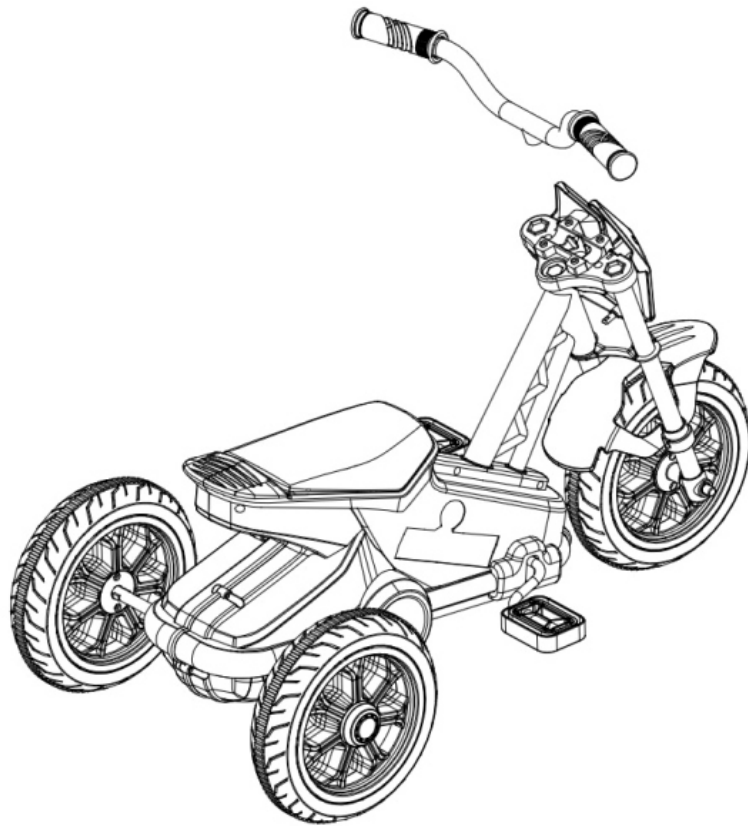

4. Asegúrese de que todas las tuercas y tornillos estén bien apretados antes de usar.

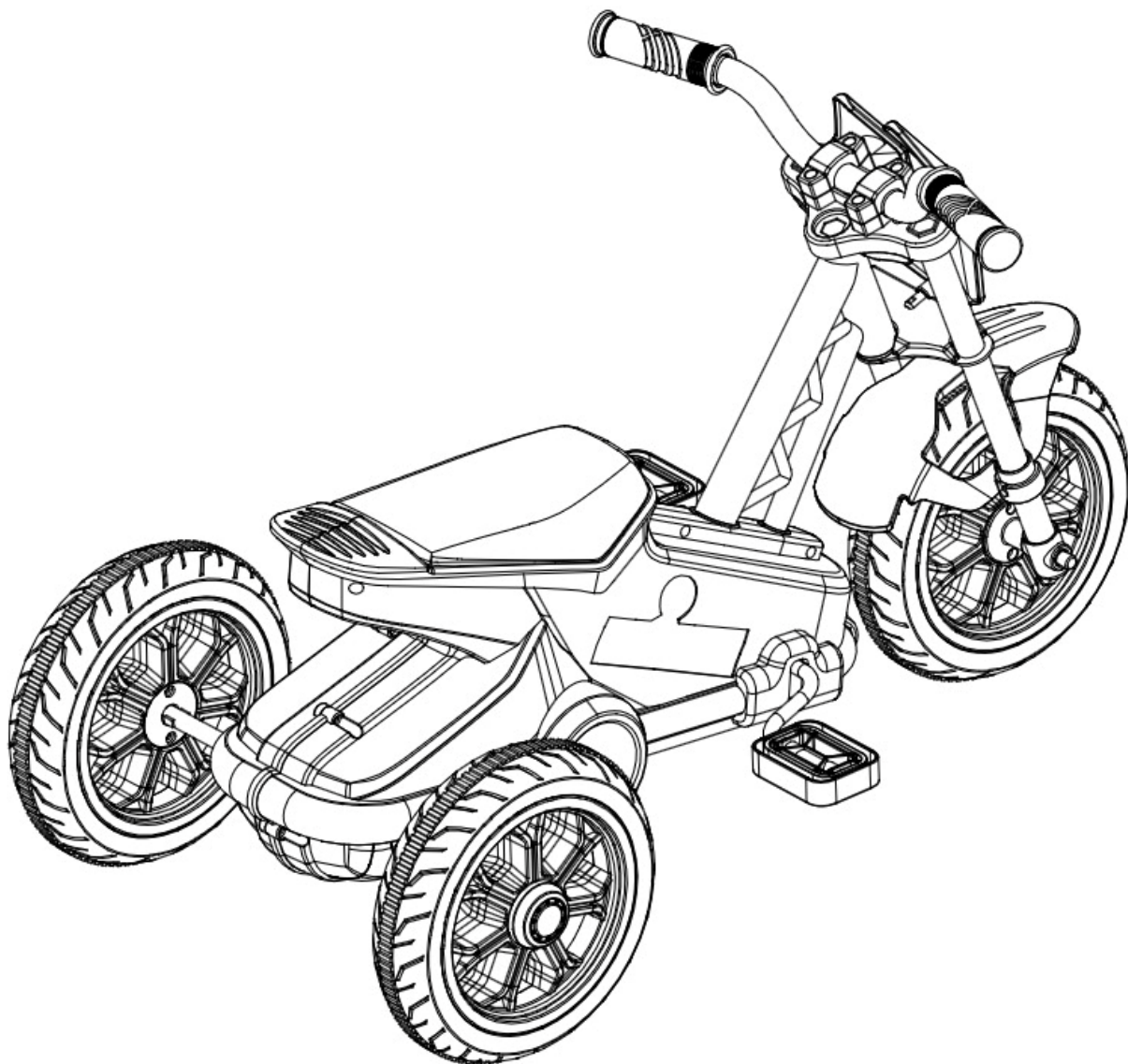

ADVERTENCIAS:

1. Se requiere montaje adulto.
2. La instalación sólo se puede realizar por los adultos, mantenga a los niños alejados al instalar el scooter.
3. El producto debe ser utilizado bajo la supervisión directa de un adulto.
4. Sólo se permita que un/una niño/a utilice este scooter a la vez.
5. Utilice este scooter sobre una superficie plana y limpia. Nunca lo utilice cerca de escalones, caminos de entrada inclinados, caminos de colinas, callejones, áreas de piscinas, carreteras, sobre césped o superficies mojadas u otros lugares cerca de cuerpos de agua.
6. Antes de conducir este scooter de juguete cada vez, el adulto debe inspeccionar los tornillos de cada pieza del scooter. Si la cubierta de rosca está floja, apriétela bien. Fije todos los sujetadores bien antes de cada uso.
7. Para proteger su propia seguridad, siempre use equipo de protección apropiado. Nunca utilice el scooter sin casco, manoplas, muñequeras, rodilleras y coderas. Siempre use un casco aprobado por las normas locales al conducir, y fije la correa de la barbilla bien abrochada.
8. No utilice este scooter al anochecer, de noche o en momentos con visibilidad limitada.
9. Estas bicicletas deben ser utilizadas con precaución, ya que se requiere habilidad para evitar caídas o colisiones que puedan causar lesiones al usuario o a terceros.
10. Estas bicicletas están diseñadas para que los niños pequeños aprendan cómo mantener el equilibrio en bicicleta, no deben ser utilizadas en el tráfico.
11. No coloque las bicicletas bajo la lluvia, si se mojan, utilice una toalla para absorber el agua y evitar la oxidación o delaminación de su superficie.

MANTENIMIENTO Y CUIDADO:

- A. Guarde todas las instrucciones y piezas relativas juntas con este producto para las referencias futuras.
- B. Compruebe regularmente para asegurarse de que no haya daños y que todos los tornillos estén apretados firmemente.
- C. Compruebe que el asiento del scooter esté abrochado firmemente.
- D. Limpieza: Para evitar que el triciclo se degenere, límpielo con un paño flexible en lugar de cera automática o agua.
- E. Almacenamiento: Mantenga el triciclo alejado del fuego, la humedad y otras áreas de alta temperatura.

Material de los productos:

A, (PP) B, (IRON)

Elenco dei componenti (inclusi):

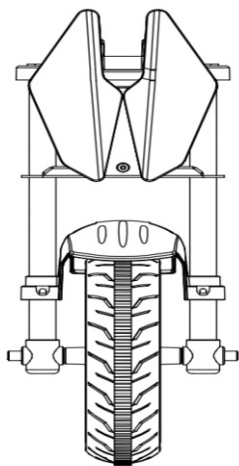

1. Estremità della testa *1

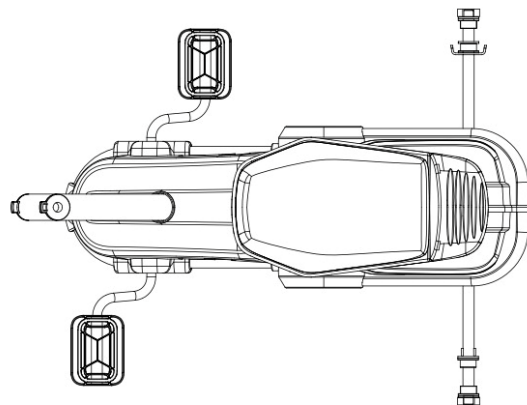

2. Telaio posteriore *1

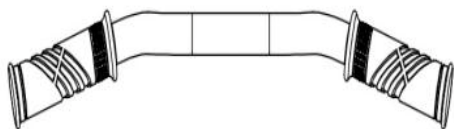

3. Manico *1

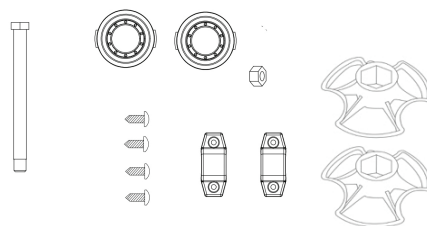

4. Sacchetto di viti *1
(include: 2x chiave, 4x viti M4*12,
2x parti plastiche, 1x bullone,
1x dado, 2x copriruota)

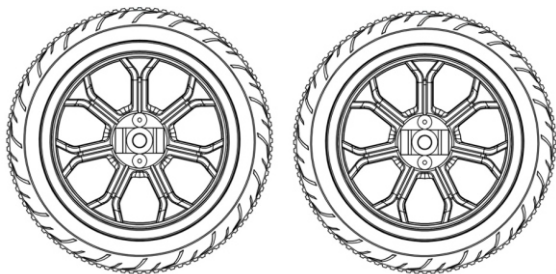

5. Ruote *2



6. Manuale

Istruzioni di montaggio:

1. 1.Fissare la ruota in cima all'albero. Serrare le viti con una chiave e montare i copriruota come mostrato nelle immagini.

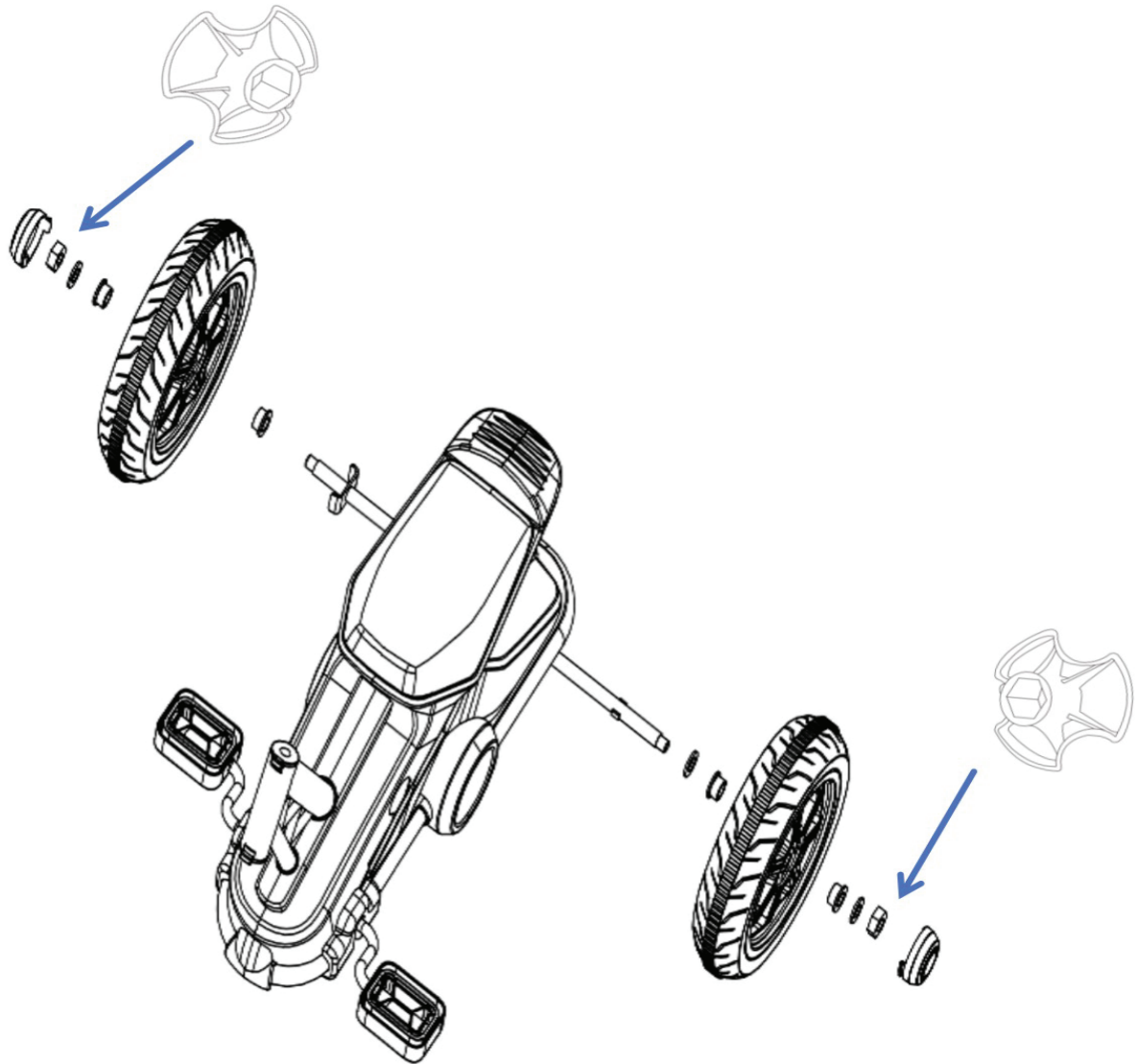

2. utilizzare la vite per collegare l'estremità anteriore e il telaio posteriore, serrando con il dado.

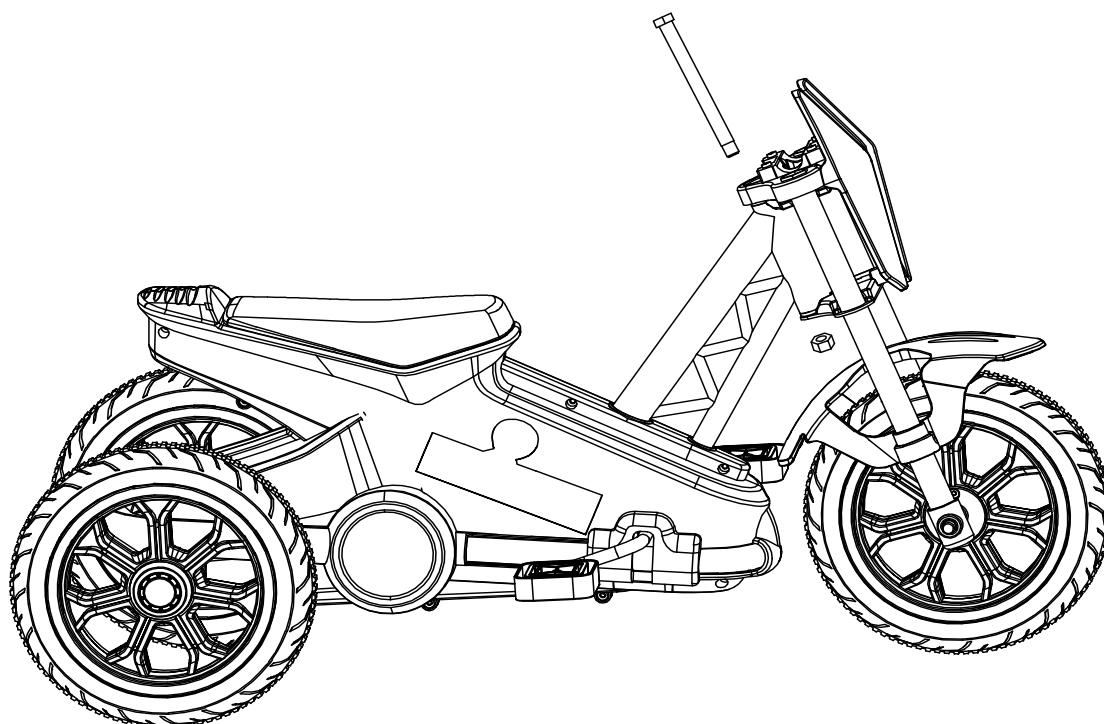
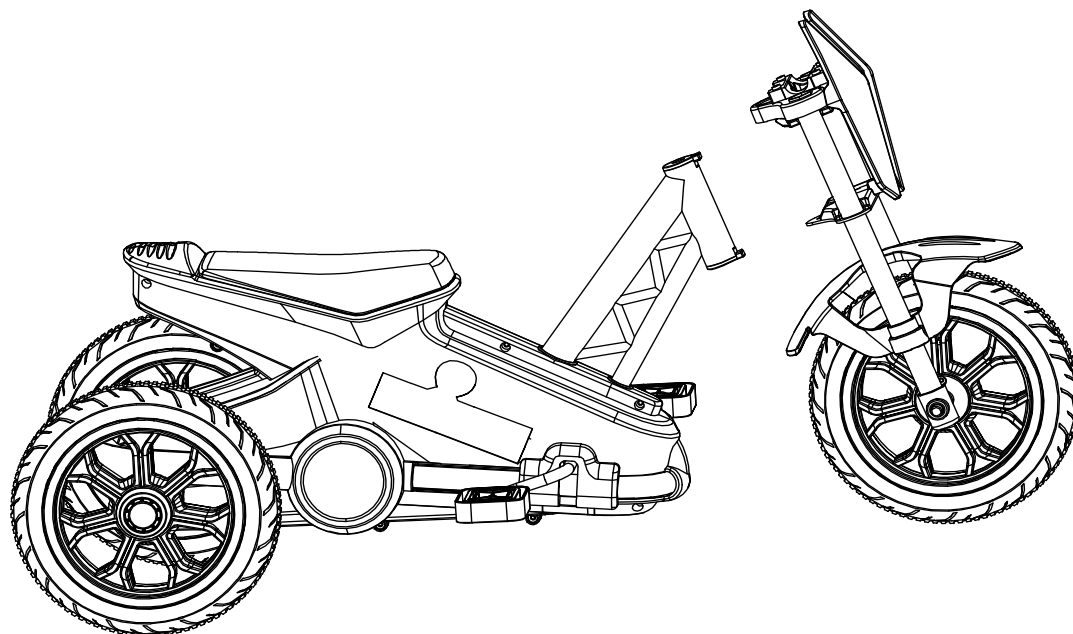

3. Fissare la maniglia al telaio del veicolo. Serrare con vite M4*12, assicurandosi di utilizzare nuovamente le parti in plastica fissa dove appropriato.

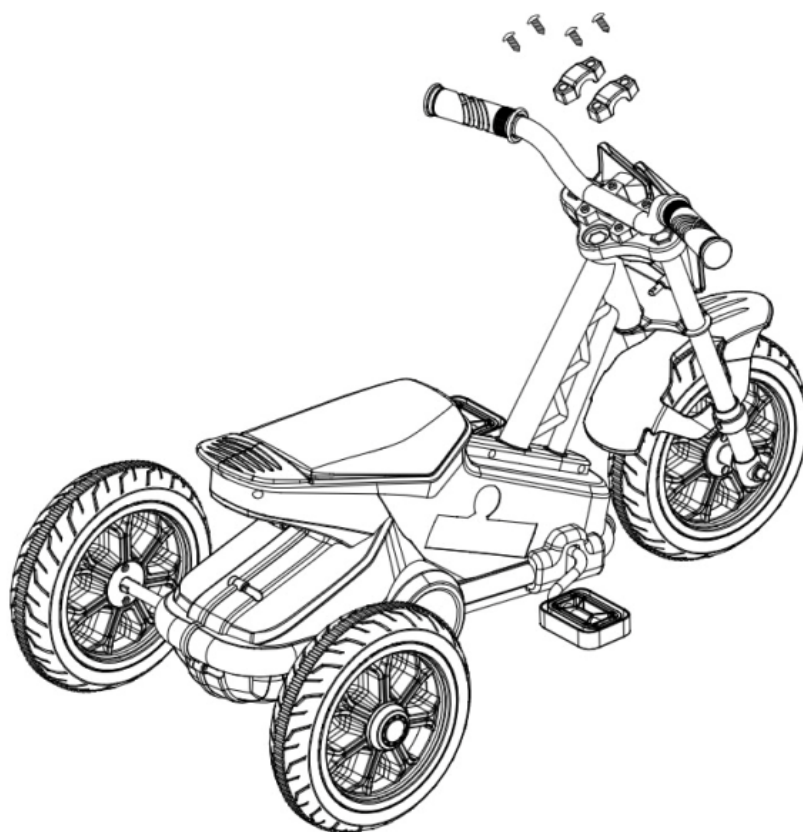
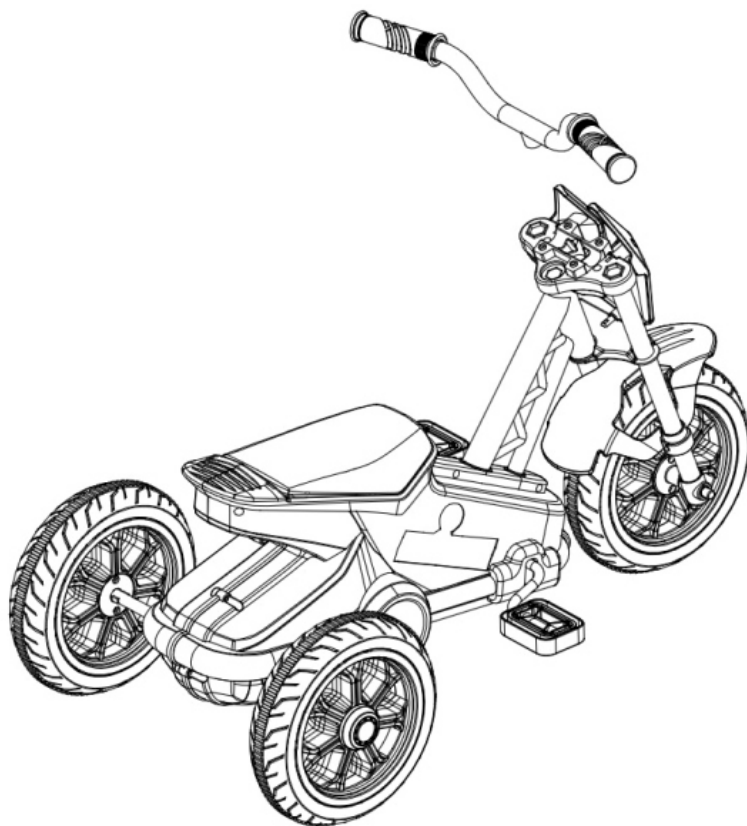

4. Assicurarsi che tutti i dadi e i bulloni siano ben serrati prima dell'uso.

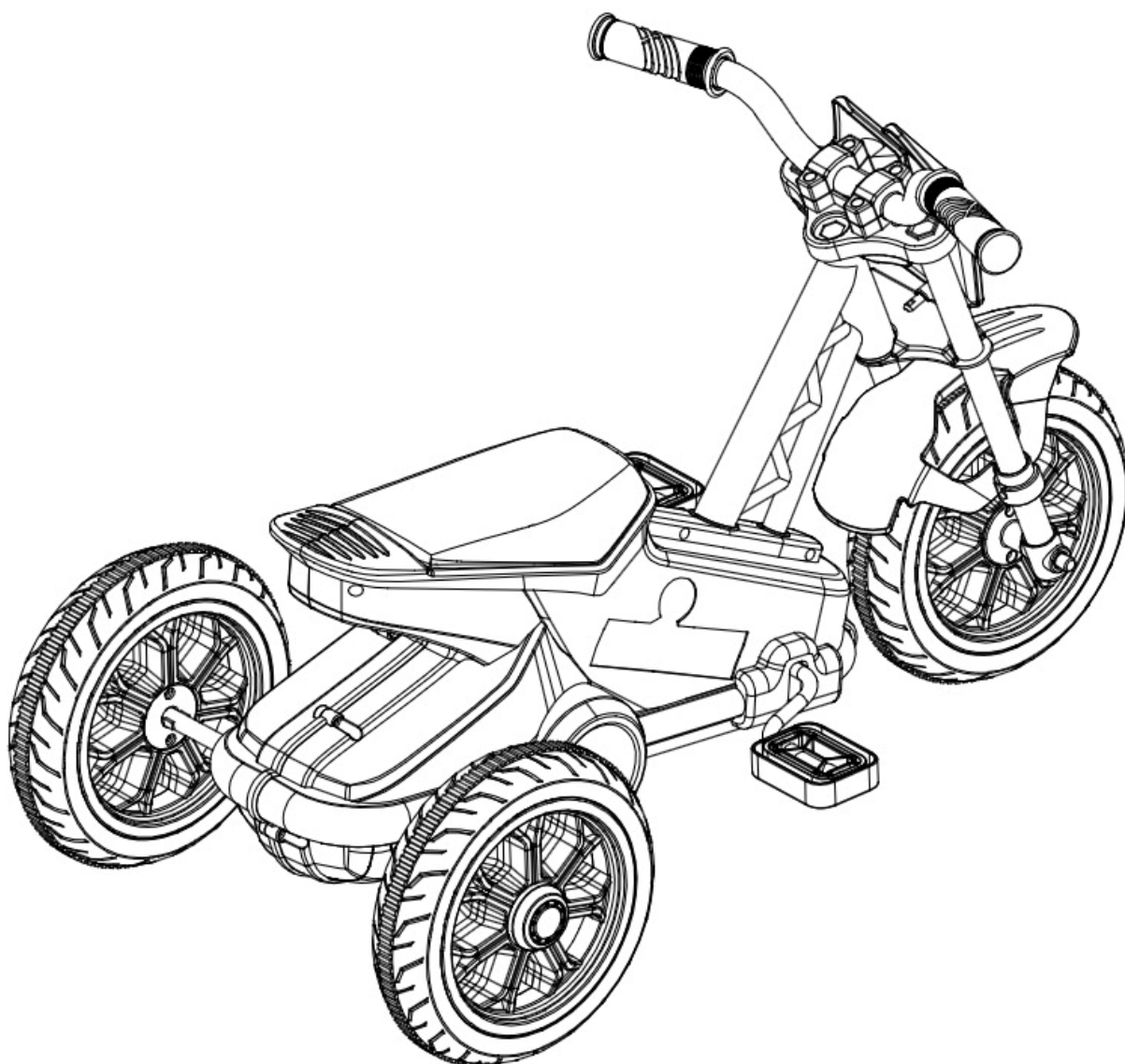



AVVERTENZE:

1. Assemblaggio per adulti richiesto
2. Consentire l'installazione solo agli adulti, tenere lontani i bambini.
3. Da utilizzare sotto la diretta supervisione di un adulto.
4. Consentire l'uso un bambino alla volta.
5. Si prega di utilizzare su una superficie in piano e pulita. Non usare mai vicino a gradini, passi carrai in pendenza, strade in collina, vicoli, piscine, strade, su erba o superfici bagnate o altre fonti d'acqua.
6. Prima di guidare ogni volta il veicolo, l'adulto dovrebbe ispezionare le viti di tutte le parti, e stringere i dadi in caso di allentamento. Stringere tutti i dispositivi di fissaggio prima di ogni viaggio.
7. Per la propria sicurezza, indossare sempre dispositivi di protezione adeguati. Non guidare mai senza casco, protezione per mani e polsi, protezione per gomiti e protezione per le ginocchia. Indossare sempre un casco approvato dalla normativa locale durante la guida, con il cinturino fissato saldamente.
8. Non guidare il prodotto al crepuscolo, di notte o in momenti di visibilità limitata.
9. Il giocattolo deve essere utilizzato con cautela poiché è perché' sono richieste abilità di guida per evitare cadute o collisioni che causino lesioni personali all'utente o a terzi.
10. Queste bici sono progettate per consentire ai bambini di imparare a trovare l'equilibrio su una bicicletta, e pertanto non devono essere utilizzate nel traffico.
11. Non lasciare questo prodotto sotto la pioggia e, qualora si bagnasse, rimuovere l'acqua passando un asciugamano per prevenire la ruggine o la rimozione della laminatura della superficie.

MANUTENZIONE & CURA:

- A. Conservare tutte le istruzioni e le parti relative a questo prodotto per riferimenti futuri.
- B. Verificare regolarmente la presenza di danni e che tutte le viti siano strette saldamente.
- C. Verificare che il sedile sia fissato in sicurezza.
- D. Pulizia: pulire il triciclo con un panno morbido invece di cera per auto o acqua evitando che si deteriori.
- E. Conservazione: tenere lontano da fuoco, umidità e aree ad alta temperatura.

Materiale dei prodotti:

A, (PP) B, (IRON)

UK

If you have any questions, please contact our customer care centre.

Our contact details are below:



0044-800-240-4004



enquiries@mhstar.co.uk

IMPORTER ADDRESS:

MH STAR UK LTD
1 Northampton Cross Logistics Park,
Northampton Cross Road
Northampton, NN4 9FH
MADE IN CHINA

ES

Si tiene alguna pregunta, comuníquese con nuestro Centro de Atención al Cliente. Nuestros datos de contacto son los siguientes:



0034-931294512



atencioncliente@aosom.es

Importador/Fabricante/REP:

Spanish Aosom, S.L.
C/ Roc Gros, nº 15. 08550, Els Hostalets de
Balenyà, Spain.
B66295775
atencioncliente@aosom.es
TEL: 931294512
HECHO EN CHINA

FR

Si vous avez la moindre question, veuillez contacter notre centre d'assistance à la clientèle.

Nos coordonnées sont les suivantes:



0033-1-84166106



aosom@mhfrance.fr

Importé par/Fabricant/REP:

MH France
2, rue Maurice Hartmann
92130 Issy-les-Moulineaux
France
Fabriqué en Chine

DE

Wenn Sie Fragen haben, wenden Sie sich bitte an unser Kundendienstzentrum.

Unsere Kontaktdaten stehen unten:



0049-0(40)-87408465



service@aosom.de

Importeur/Hersteller/REP:

MH Handel GmbH
Wendenstraße 309
D-20537 Hamburg
Germany
IN CHINA HERGESTELLT

IT

In caso di dubbio, si prega di contattare il nostro centro assistenza clienti.

I nostri dettagli di contatto sono di seguito:



0039-0249471447



clienti@aosom.it

IMPORTATO DA/Produttore/REP:

AOSOM Italy srl
Centro Direzionale Milanofiori
Strada 1 Palazzo F1
20057 Assago (MI)
P.I.: 08567220960
FATTO IN CINA

