

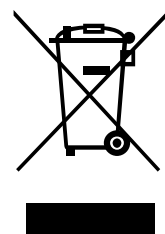

IN250700208V02_FR_ES_DE_IT

83D-098V90

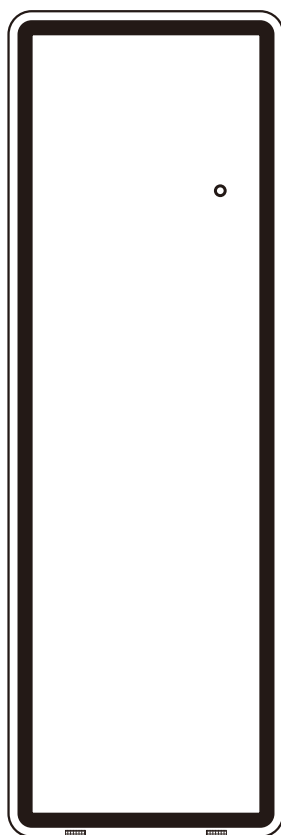

EN_IMPORTANT, RETAIN FOR FUTURE REFERENCE: READ CAREFULLY.

FR_IMPORTANT : A LIRE ATTENTIVEMENT ET A CONSERVER POUR VOUS Y REFERER ULTERIEUREMENT

ES_IMPORTANTE, LEA Y GUARDE PARA FUTURAS REFERENCIAS.

PT_IMPORTANTE, RETAR PARA REFERÉNCIA FUTURA: LEIA ATENTAMENTE.

DE_WICHTIG! SORGFÄLTIG LESEN UND FÜR SPÄTER NACHSCHLAGEN AUFBEWAHREN.

IT_IMPORTANTE! CONSERVARE IL PRESENTE MANUALE PER FUTURO RIFERIMENTO E LEGGERLO ATTENTAMENTE.

RO_IMPORTANT, PĂSTRAȚI PENTRU REFERINȚĂ VIITOARE: CITIȚI CU ATENȚIE.

WARNING AND SAFETY INSTRUCTIONS

Before assembly, carefully read this instruction manual. Refer back to this manual when installing the product to ensure it is fitted safely and correctly. Keep these instructions for future use.

WARNING Risk of fire and electric shock

- All fittings must be installed in accordance with current IEE wiring regulations. If in doubt, consult a qualified electrician.
- Switch off the electrical supply at the main circuit board before installation and maintenance .



INDOOR USE ONLY

- The light source of this luminaire is not replaceable; when the light source reaches its end of life the whole luminaire shall be replaced.
- The control gear cannot be replaced.
- To reduce the risk of strangulation the flexible wiring connected to this luminaire shall be effectively fixed to the wall if the wiring is within arm's reach.
- This appliance can be used by children aged from 8 years and above and persons with reduced physical, sensory or mental capabilities or lack of experience and knowledge if they have been given supervision or instruction concerning use of the appliance in a safe way and understand the hazards involved. Children shall not play with the appliance. Cleaning and user maintenance shall not be made by children without supervision.
- Means for disconnection must be incorporated in the fixed wiring in accordance with the wiring rules.
- If the supply cord is damaged, it must be replaced by the manufacturer, its service agent or similarly qualified persons in order to avoid a hazard.
- This product should be positioned well away from curtains and fabrics. Never cover the mirror.
- Regularly check the cord, the transformer and all other parts for damage. If damages are found, do not use this product.

INSTALLATION SAFETY

- Before installation, ensure the product is not damaged or has missing parts. Handle the product with care.
- Ensure there are no hidden pipes or cables in the wall before drilling.
- Wear suitable eye protection when drilling. Take care if drilling on tiled surfaces, just in case the drill slips.



CAUTION

- **This product contains a light source of energy efficiency class <F>.**
- The light source of this product is non-replaceable light diodes (LED). Do not disassemble the product, as the light diodes can damage the eyes.
- NOTE: The important safeguards and instructions that appear in this manual are not meant to cover all possible conditions and situations that may occur. It must be understood that common sense, caution and care, are factors that can't be built into any product. These factors must be supplied by the person(s) caring for and operating the product. Do not install this product in hazardous locations.

CHECK PRODUCT LIST AFTER OPENING THE PACKAGE

- Mirror x1
- Wall screws x2
- Plastic anchors x2
- Installation manual x1
- 12V 2A power adapter (cord length: 1.5m) x1

TOOLS YOU MAY NEED



INSTALLATION

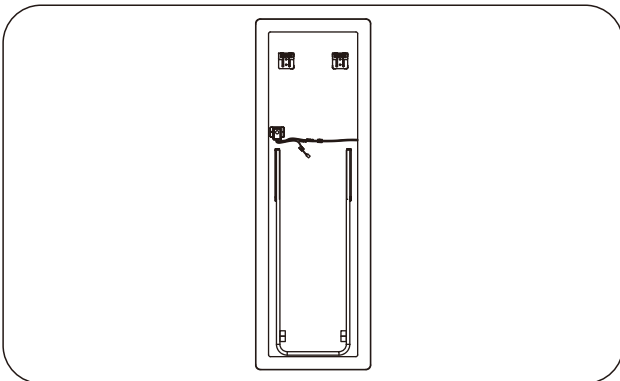

1. Measure the distance between the hanging holes.

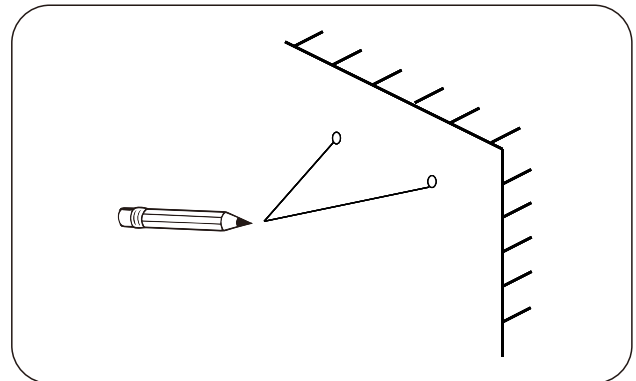

2. Mark the hole position on the wall.

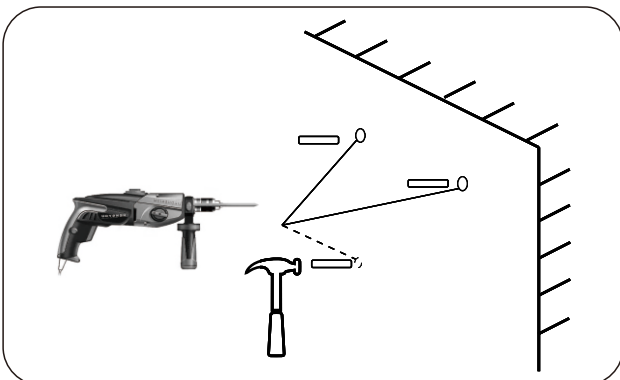

3. Drill the holes and place the suitable plastic anchors.

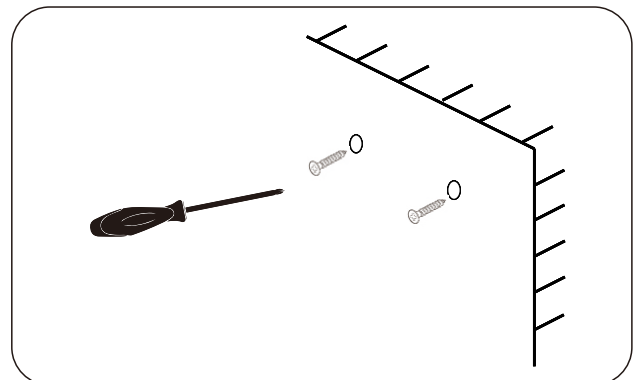

4. Arrange the screws on the wall, leaving about 3/8 inch outside the wall, and make sure the screws are stable.

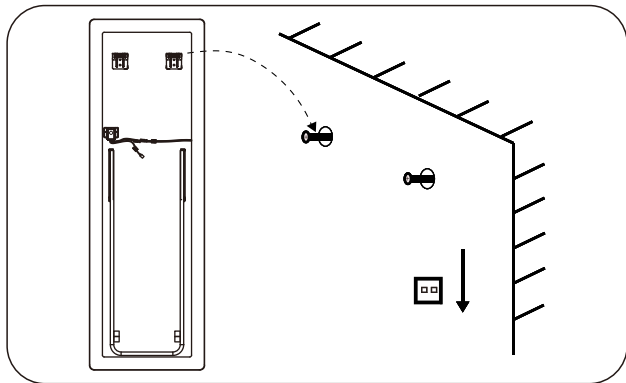

5. Hang the mirror on the screws.

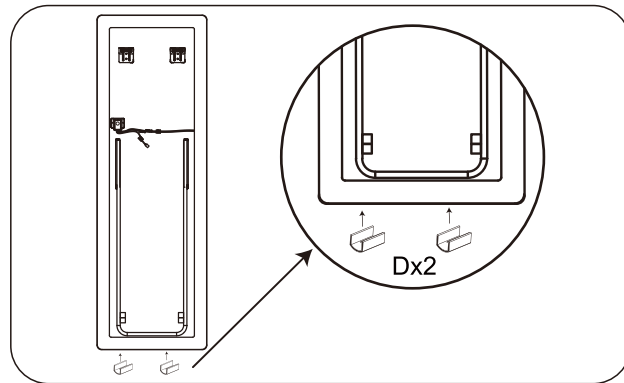

6. Install U-shaped rubber foot pads about 4/5 inch from the mirror edge.

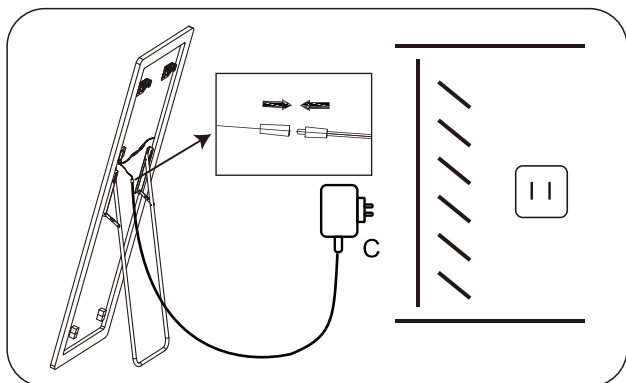

7. Connect the power supply.

Matters needing attention:

- Please cut off the main power supply before wiring.

OPERATION INSTRUCTION



ON/OFF button



- Short press the button to turn on the light when connected to the main power.
- Successive short presses switch among 3 color temperatures: 6500K → 3000K → 4500K.
- If the interval after a short press exceeds 3 seconds, press again to turn off the light directly.
- Long press the button to adjust brightness (10% - 100%).
- The light has a memory function.

Maintenance

- Before cleaning, ensure the mirror is turned off.
- Clean using a soft and dry cloth. Never use cleaning agents or abrasive materials. Do not allow moisture to come into contact with the lamp.

Specification

Adapter input	AC220-240V~ 50/60Hz
Adapter output	12V/2.0A 24W

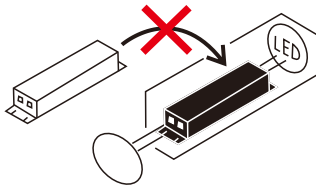
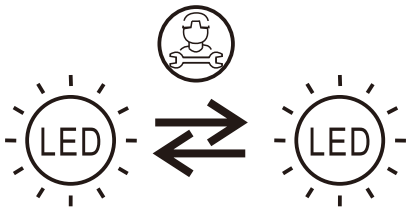

AVERTISSEMENTS ET CONSIGNES DE SÉCURITÉ

Avant l'assemblage, lisez attentivement ce manuel d'instructions. Référez-vous à ce manuel lors de l'installation du produit pour vous assurer qu'il est installé en toute sécurité et correctement. Conservez ces instructions pour une utilisation future.

AVERTISSEMENT Risque d'incendie et d'électrocution

- Tous les raccords doivent être installés conformément aux réglementations de câblage IEE en vigueur. En cas de doute, consultez un électricien qualifié.
- Coupez l'alimentation électrique au niveau du circuit imprimé principal avant l'installation et la maintenance.



À USAGE INTÉRIEUR EXCLUSIVEMENT

- La source lumineuse de ce luminaire n'est pas remplaçable; lorsque la source lumineuse atteint sa fin de sa vie, le luminaire entier doit être remplacé.
- L'appareillage de commande est non remplaçable.
- Pour réduire le risque d'étranglement, le câblage souple raccordé à ce luminaire doit être fixé efficacement au mur si le câblage se situe dans le volume d'accessibilité au toucher.
- Cet appareil peut être utilisé par des enfants âgés d'au moins 8 ans et par des personnes ayant des capacités physiques, sensorielles ou mentales réduites ou dénuées d'expérience ou de connaissance, s'ils (si elles) sont correctement surveillé(e)s ou si des instructions relatives à l'utilisation de l'appareil en toute sécurité leur ont été données et si les risques encourus ont été appréhendés. Les enfants ne doivent pas jouer avec l'appareil.
- Le nettoyage et l'entretien par l'utilisateur ne doivent pas être effectués par des enfants sans surveillance.
- Un moyen de déconnexion de tous les pôles doit être prévu dans les canalisations fixes conformément aux règles d'installation.
- Si le câble d'alimentation est endommagé, il doit être remplacé par le fabricant, son service après vente ou des personnes de qualification similaire afin d'éviter un danger.
- Ce produit doit être placé loin des rideaux et des tissus. Ne couvrez jamais le miroir.
- Vérifiez régulièrement que le cordon, le transformateur et toutes les autres pièces ne sont pas endommagés. Si vous constatez des dommages, n'utilisez pas ce produit.

SÉCURITÉ DE L'INSTALLATION

- Avant l'installation, assurez-vous que le produit n'est pas endommagé ou qu'il ne manque pas de pièces. Manipulez le produit avec soin.
- Assurez-vous qu'il n'y a pas de tuyaux ou de câbles cachés dans le mur avant de percer.
- Portez des lunettes de protection appropriées lors du perçage. Faites attention si vous percez sur des surfaces carrelées, juste au cas où la perceuse glisserait.



ATTENTION

- Ce produit contient une source lumineuse de classe d'efficacité énergétique <F>.
- La source lumineuse de ce produit est constituée de diodes lumineuses non remplaçables (LED). Ne démontez pas le produit, car les diodes lumineuses peuvent endommager les yeux.
- REMARQUE : Les mesures de protection et les instructions importantes qui apparaissent dans ce manuel ne sont pas destinées à couvrir toutes les conditions et situations possibles qui peuvent survenir. Il faut comprendre que le bon sens, la prudence et l'attention sont des facteurs qui ne peuvent être intégrés dans aucun produit. Ces facteurs doivent être fournis par la ou les personnes qui prennent soin du produit et l'utilisent. N'installez pas ce produit dans des endroits dangereux.

VÉRIFIEZ LA LISTE DES PRODUITS APRÈS AVOIR OUVERT L'EMBALLAGE

- | | |
|---------------------------|----|
| • Miroir | x1 |
| • Vis de fixation murale | x2 |
| • Chevilles en plastique | x2 |
| • Notice d'installation | x1 |
| • Boîtier de raccordement | x1 |

OUTILS DONT VOUS POURRIEZ AVOIR BESOIN



INSTALLATION

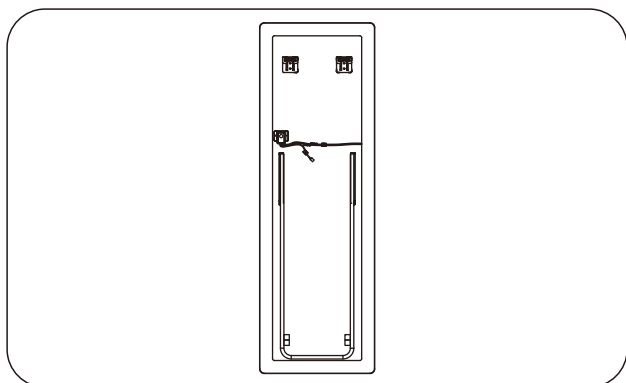

1. Mesurez la distance entre les trous de fixation.

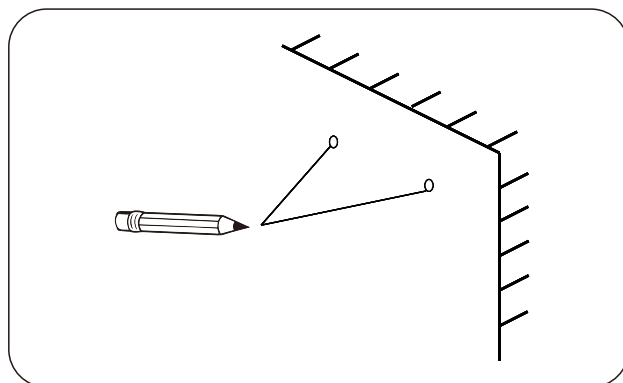

2. Marquez la position du trou sur le mur.

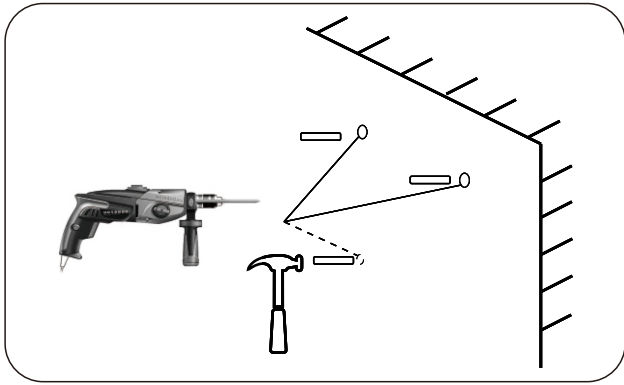

3. Percez les trous et placez les ancrages en plastique appropriés.

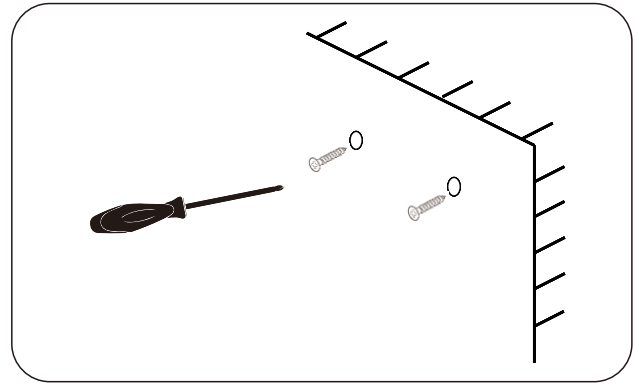

4. Disposez les vis sur le mur, en laissant environ 3/8 de pouce à l'extérieur du mur, et assurez-vous que les vis sont stables.

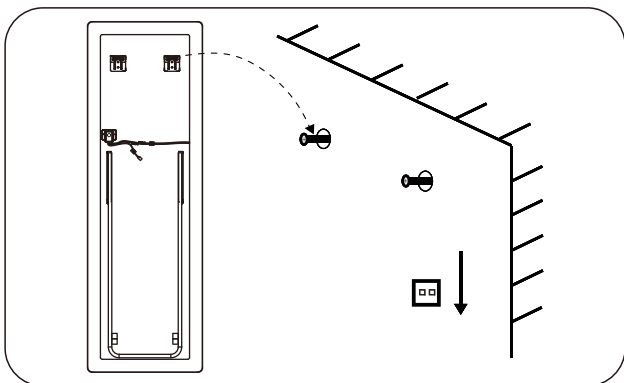

5. Accrochez le miroir aux vis.

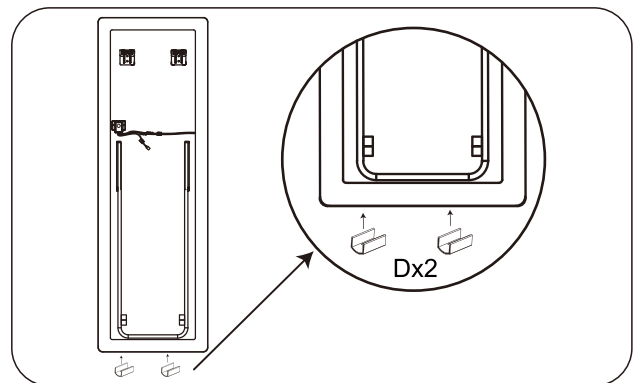

6. Installez les patins en caoutchouc en forme de U à environ 4/5 pouce du bord du miroir.

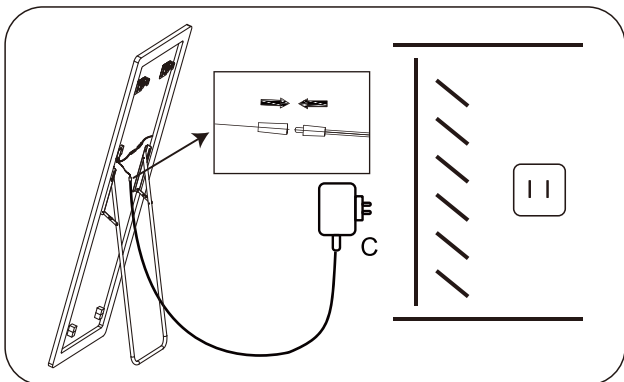

7. Branchez l'alimentation électrique.

Questions nécessitant une attention particulière :

- Veuillez couper l'alimentation électrique principale avant le câblage.

INSTRUCTIONS D'UTILISATION



Bouton ON/OFF



- Appuyez brièvement sur le bouton pour allumer la lumière une fois l'appareil branché sur le secteur.
- Appuyez brièvement plusieurs fois de suite pour passer d'une température de couleur à l'autre : 6500 K → 3000 K → 4500 K.
- Si l'intervalle entre deux pressions brèves dépasse 3 secondes, appuyez à nouveau pour éteindre directement la lumière.
- Appuyez longuement sur le bouton pour régler la luminosité (10 % - 100 %).
- La lampe dispose d'une fonction de mémorisation.

Entretien

- Avant de nettoyer, assurez-vous que le miroir est éteint.
- Nettoyez à l'aide d'un chiffon doux et sec. N'utilisez jamais de produits nettoyants ou de matériaux abrasifs. Ne laissez pas l'humidité entrer en contact avec la lampe.

Spécification

Entrée Adaptateur	AC220-240V~ 50/60Hz
Sortie Adaptateur	☐ 12V/2.0A 24W

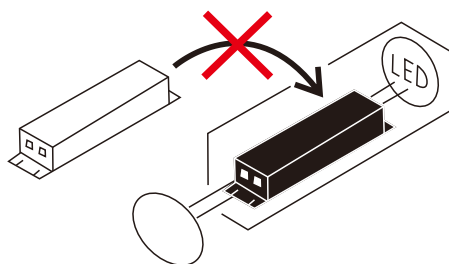
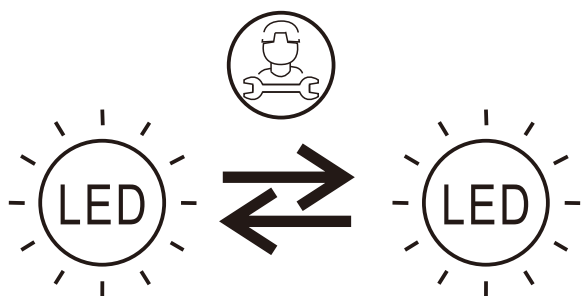

WARNUNG SICHERHEITSHINWEISE

Lesen Sie vor der Montage diese Bedienungsanleitung sorgfältig durch. Beziehen Sie sich bei der Installation des Produkts auf dieses Handbuch, um sicherzustellen, dass es sicher und korrekt montiert ist. Bewahren Sie diese Anweisungen für die zukünftige Verwendung auf.

WARNUNG Brand und Stromschlaggefahr

- Alle Armaturen müssen in Übereinstimmung mit den aktuellen IEE-Verdrahtungsvorschriften installiert werden. Wenden Sie sich im Zweifelsfall an einen Elektrofachmann.
- Schalten Sie die Stromversorgung an der Hauptplatine vor der Installation und Wartung aus.



NUR ZUR VERWENDUNG IN INNENRÄUMEN

- Die Lichtquelle dieser Leuchte ist nicht ersetzbar; wenn die Lichtquelle ihr Lebensdauerende erreicht hat, ist die gesamte Leuchte zu ersetzen.
- Das Betriebsgerät kann nicht ersetzt werden.
- Um die Gefahr einer Strangulierung zu verringern, müssen die an dieser Leuchte angeschlossenen flexiblen Kabel wirksam an der Wand befestigt werden, wenn sich die Kabel in Reichweite der Arme befinden.
- Dieses Gerät kann von Kindern ab 8 Jahren und darüber sowie von Personen mit verringerten physischen, sensorischen oder mentalen Fähigkeiten oder Mangel an Erfahrung und Wissen benutzt werden, wenn sie beaufsichtigt oder bezüglich des sicheren Gebrauchs des Gerätes unterwiesen wurden und die daraus resultierenden Gefahren verstehen. Kinder dürfen nicht mit dem Gerät spielen. Reinigung und Benutzer-Wartung dürfen nicht von Kindern ohne Beaufsichtigung durchgeführt werden.
- Eine Trennvorrichtung ist in die festverlegte elektrische Installation nach den Errichtungsbestimmungen einzubauen.
- Wenn die Netzanschlussleitung dieses Gerätes beschädigt wird, muss sie durch den Hersteller oder seinen Kundendienst oder eine ähnlich qualifizierte Person ersetzt werden, um Gefährdungen zu vermeiden.
- Dieses Produkt sollte in ausreichendem Abstand zu Vorhängen und Stoffen aufgestellt werden. Decken Sie den Spiegel niemals ab.
- Überprüfen Sie regelmäßig das Kabel, den Transformator und alle anderen Teile auf Beschädigungen. Wenn Sie Beschädigungen feststellen, verwenden Sie dieses Produkt nicht.

SICHERHEIT DER INSTALLATION

- Stellen Sie vor der Installation sicher, dass das Produkt nicht beschädigt ist oder Teile fehlen. Gehen Sie vorsichtig mit dem Produkt um.
- Stellen Sie sicher, dass sich keine versteckten Rohre oder Kabel in der Wand befinden, bevor Sie bohren.

- Tragen Sie beim Bohren einen geeigneten Augenschutz. Seien Sie vorsichtig, wenn Sie auf gefliesten Flächen bohren, nur für den Fall, dass der Bohrer durchrutscht.



VORSICHT

- **Dieses Produkt enthält eine Lichtquelle der Energieeffizienzklasse <F>.**
- Die Lichtquelle dieses Produkts sind nicht austauschbare Leuchtdioden (LED). Zerlegen Sie das Produkt nicht, da die Leuchtdioden die Augen beschädigen können.
- **HINWEIS:** Die wichtigen Sicherheitsvorkehrungen und Anweisungen, die in diesem Handbuch enthalten sind, sollen nicht alle möglichen Bedingungen und Situationen abdecken, die auftreten können. Es muss verstanden werden, dass gesunder Menschenverstand, Vorsicht und Sorgfalt Faktoren sind, die in kein Produkt eingebaut werden können. Diese Faktoren müssen von der Person(en) bereitgestellt werden, die das Produkt pflegt und bedient. Installieren Sie dieses Produkt nicht in explosionsgefährdeten Bereichen.

PRODUKTLISTE NACH DEM ÖFFNEN DER VERPACKUNG ÜBERPRÜFEN

- | | |
|--|----|
| • Spiegel | x1 |
| • Wandschrauben | x2 |
| • Kunststoffdübel | x2 |
| • Montageanleitung | x1 |
| • 12-V-Netzteil (2 A, Kabellänge: 1,5 m) | x1 |

WERKZEUGE, DIE SIE MÖGLICHERWEISE BENÖTIGEN



INSTALLATION

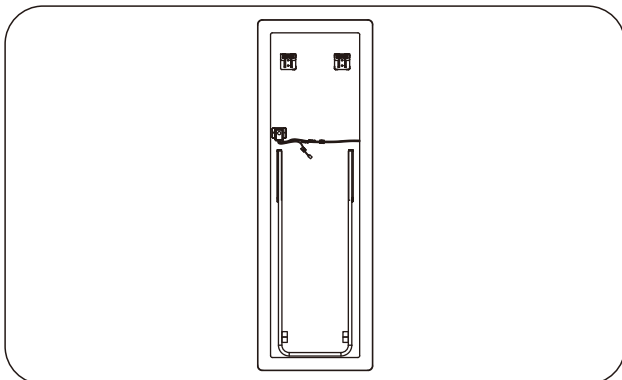

1. Messen Sie den Abstand zwischen den Aufhängelöchern.

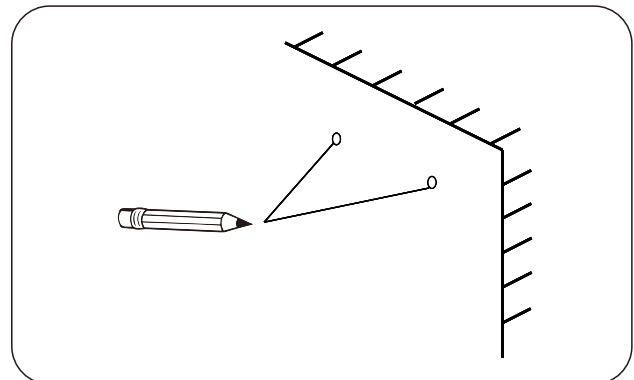

2. Markieren Sie die Position des Lochs an der Wand.

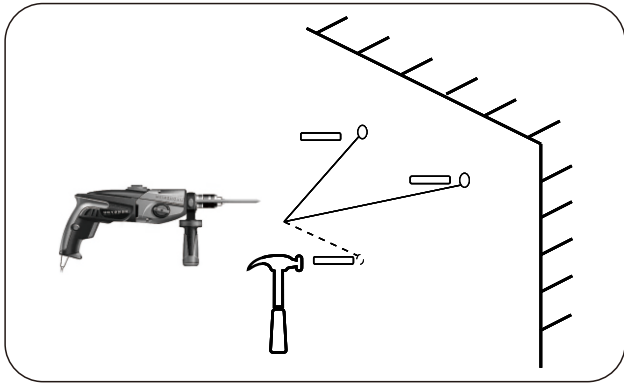

3. Bohren Sie die Löcher und platzieren Sie die passenden Kunststoffdübel.

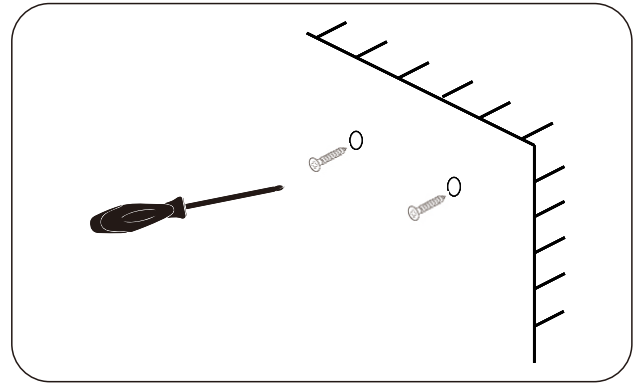

4. Ordnen Sie die Schrauben an der Wand an, lassen Sie etwa 3/8 Zoll außerhalb der Wand, und stellen Sie sicher, dass die Schrauben stabil sind.

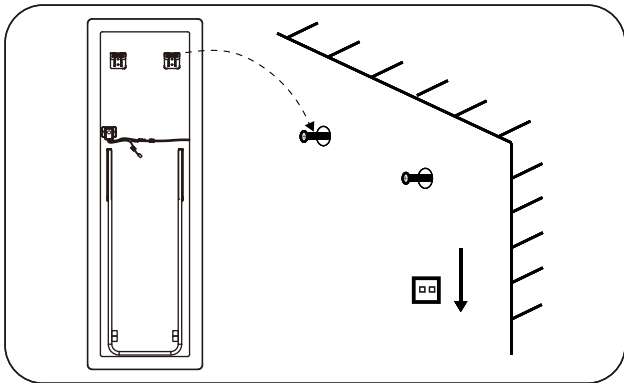

5. Hängen Sie den Spiegel an die Schrauben.

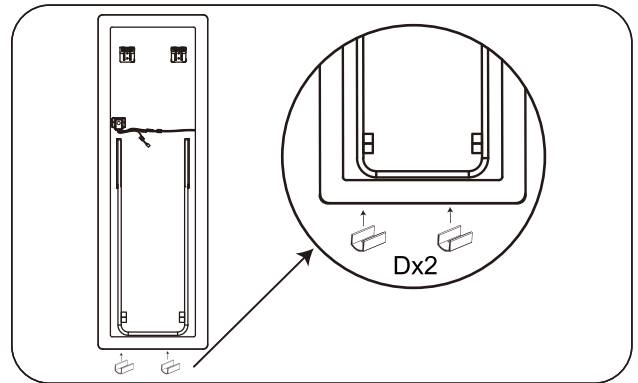

6. Bringen Sie die U-förmigen GummifüÙe etwa 4/5 Zoll vom Spiegelrand entfernt an.

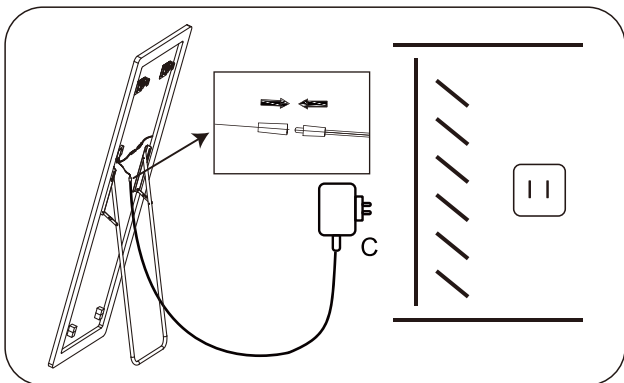

7. Schließen Sie das Netzteil an.

Angelegenheiten, die beachtet werden müssen:

- Bitte unterbrechen Sie die Hauptstromversorgung vor der Verkabelung.

INSTRUCTIONS D'UTILISATION



EIN/AUS-Taste



- Drücken Sie kurz auf den Knopf, um das Licht einzuschalten, sobald das Gerät an das Stromnetz angeschlossen ist.
- Durch wiederholtes kurzes Drücken wechseln Sie zwischen 3 Farbtemperaturen: 6500 K → 3000 K → 4500 K.
- Wenn die Pause nach einem kurzen Druck länger als 3 Sekunden dauert, drücken Sie erneut, um das Licht direkt auszuschalten.
- Halten Sie die Taste gedrückt, um die Helligkeit einzustellen (10 % – 100 %).
- Das Licht verfügt über eine Speicherfunktion.

Instandhaltung

- Stellen Sie vor der Reinigung sicher, dass der Spiegel ausgeschaltet ist.
- Reinigen Sie ihn mit einem weichen, trockenen Tuch. Verwenden Sie niemals Reinigungsmittel oder scheuernde Materialien. Achten Sie darauf, dass keine Feuchtigkeit mit der Lampe in Kontakt kommt.

Spezifikationen

Adaptereingang	AC220-240V~ 50/60Hz
Adapterausgang	≡ 12V/2.0A 24W

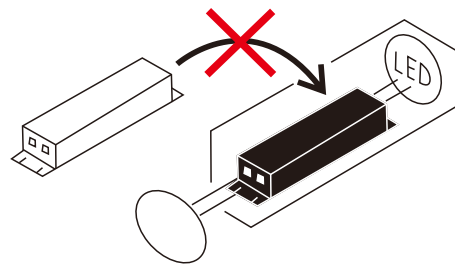
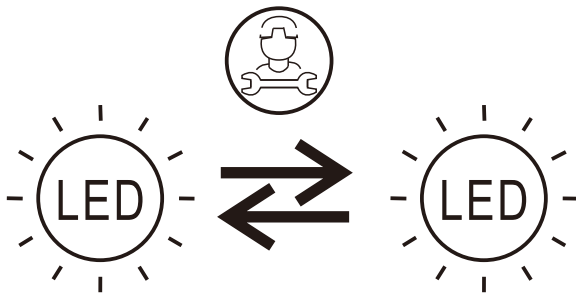

INSTRUCCIONES DE ADVERTENCIA Y SEGURIDAD

Antes del montaje, lea atentamente este manual de instrucciones. Consulte este manual durante la instalación del producto para asegurarse de que se monta de forma segura y correcta. Guarde estas instrucciones para futuras consultas.

ADVERTENCIA Riesgo de incendio y descarga eléctrica

- Todos los accesorios deben instalarse de acuerdo con las regulaciones actuales de cableado IEE. En caso de duda, consulte a un electricista cualificado.
- Desconecte el suministro eléctrico en la placa de circuito principal antes de la instalación y el mantenimiento.



USO SOLO EN INTERIORES

- La fuente de luz de esta luminaria no es reemplazable; cuando la fuente de luz llegue al final de su vida útil, toda la luminaria deberá ser reemplazada.
- El equipo de control no se puede sustituir.
- Para reducir el riesgo de estrangulamiento, el cableado flexible conectado a esta luminaria debe fijarse eficazmente a la pared si el cableado está al alcance de la mano.
- Este aparato puede ser utilizado por niños a partir de 8 años y por personas con capacidades físicas, sensoriales o mentales reducidas o con falta de experiencia y conocimientos, siempre que hayan recibido supervisión o instrucciones sobre el uso seguro del aparato y comprendan los riesgos que conlleva. Los niños no deben jugar con el aparato. La limpieza y el mantenimiento por parte del usuario no deben ser realizados por niños sin supervisión.
- Se deben incorporar medios de desconexión en el cableado fijo de acuerdo con las normas de cableado.
- Si el cable de alimentación está dañado, debe ser sustituido por el fabricante, su agente de servicio o personas igualmente cualificadas para evitar cualquier peligro.
- Este producto debe colocarse lejos de cortinas y tejidos. Nunca cubra el espejo.
- Compruebe periódicamente que el cable, el transformador y todas las demás piezas no presenten daños. Si encuentra algún daño, no utilice este producto.

SEGURIDAD DE LA INSTALACIÓN

- Antes de la instalación, compruebe que el producto no esté dañado y que no falte ninguna pieza. Manipule el producto con cuidado.
- Asegúrese de que no haya tuberías ni cables ocultos en la pared antes de taladrar.
- Utilice protección ocular adecuada al taladrar. Tenga cuidado al taladrar en superficies alicatadas, por si el taladro se desliza.



CAUTELA

- Este producto contiene una fuente de luz de clase de eficiencia energética <F>.
- La fuente de luz de este producto son diodos luminosos (LED) no sustituibles. No desmonte el producto, ya que los diodos luminosos pueden dañar los ojos.
- NOTA: Las medidas de seguridad y las instrucciones importantes que aparecen en este manual no pretenden abarcar todas las condiciones y situaciones posibles que puedan darse. Debe entenderse que el sentido común, la precaución y el cuidado son factores que no pueden incorporarse a ningún producto. Estos factores deben ser aportados por la persona o personas que cuidan y manejan el producto. No instale este producto en lugares peligrosos.

COMPRUEBE LA LISTA DE PRODUCTOS DESPUÉS DE ABRIR EL PAQUETE

- Espejo x1
- Tornillos para pared x2
- Tacos de plástico x2
- Manual de instalación x1
- Adaptador de corriente de 12 V y 2 A (longitud del cable: 1,5 m) x1

HERRAMIENTAS QUE PUEDE NECESITAR



INSTALACIÓN

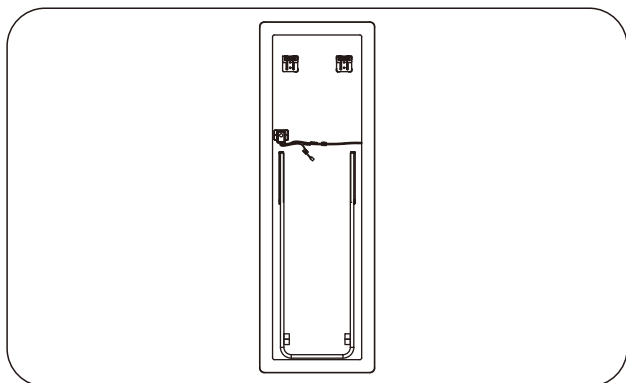

1. Mide la distancia entre los orificios de fijación.

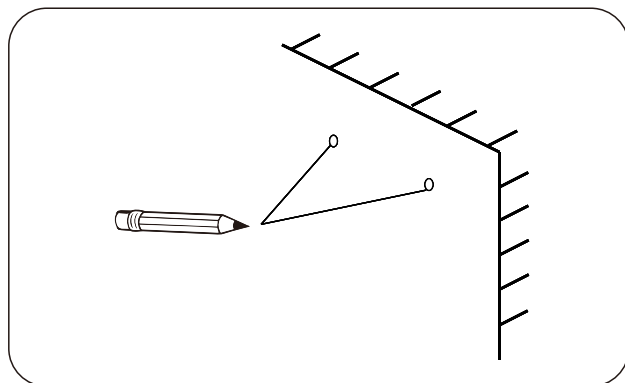

2. Marque la posición del agujero en la pared.

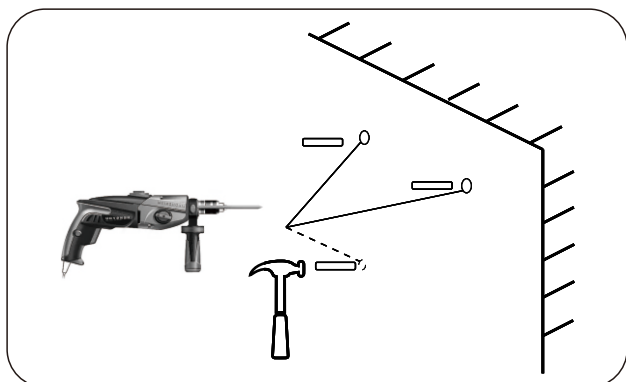

3. Taladre los orificios y coloque los anclajes de plástico adecuados.

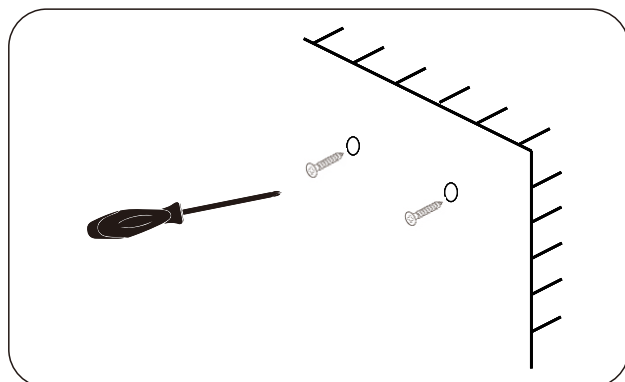

4. Coloque los tornillos en la pared, dejando aproximadamente 3/8 de pulgada fuera de la pared, y asegúrese de que los tornillos estén estables.

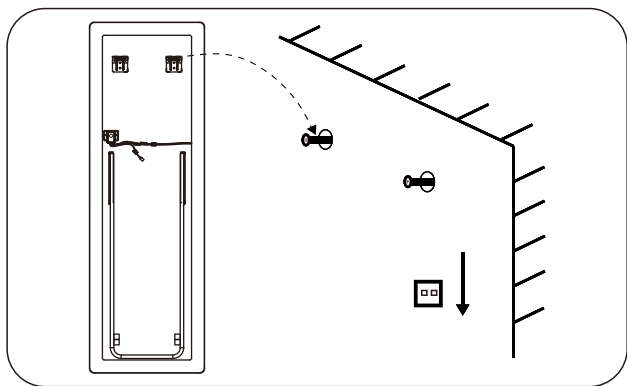

5. Cuelga el espejo de los tornillos.

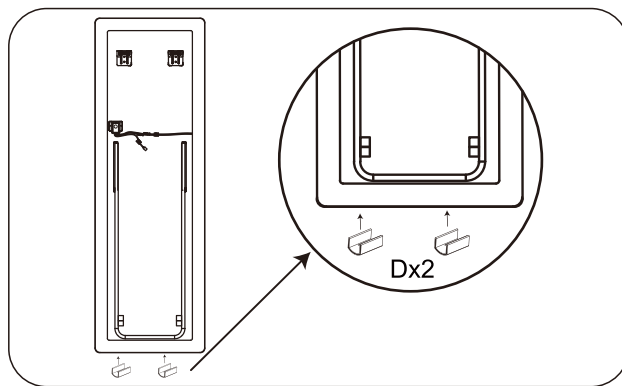

6. Coloca las almohadillas de goma en forma de U a unos 4/5 pulgada del borde del espejo.

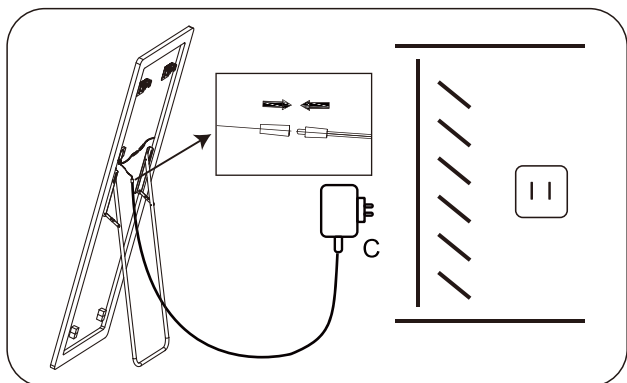

7. Conecta la fuente de alimentación.

Asuntos que requieren atención:

- Corte la fuente de alimentación principal antes de cablear.

INSTRUCCIONES DE FUNCIONAMIENTO



Botón de encendido/apagado



- Pulsa brevemente el botón para encender la luz una vez conectado a la red eléctrica.
- Al pulsar brevemente el botón varias veces seguidas, se alterna entre 3 temperaturas de color: 6500 K → 3000 K → 4500 K.
- Si el intervalo tras una pulsación breve supera los 3 segundos, pulse de nuevo para apagar la luz directamente.
- Mantenga pulsado el botón para ajustar el brillo (10 % - 100 %).
- La luz tiene una función de memoria.

Mantenimiento

- Antes de limpiar, asegúrese de que el espejo esté apagado.
- Limpie con un paño suave y seco. Nunca utilice productos de limpieza ni materiales abrasivos. No permita que la humedad entre en contacto con la lámpara.

Especificaciones

Adaptador de entrada	AC220-240V~ 50/60Hz
Adaptador de salida	== 12V/2.0A 24W

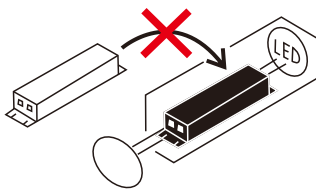
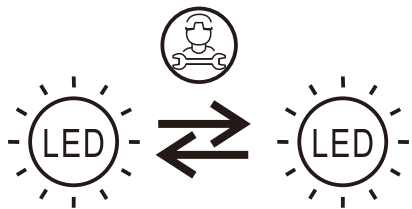

INSTRUÇÕES DE ADVERTÊNCIA E SEGURANÇA

Antes da montagem, leia atentamente este manual de instruções. Consulte este manual durante a instalação do produto para garantir que ele seja montado de forma segura e correta. Guarde estas instruções para uso futuro.

ADVERTÊNCIA Risco de incêndio e choque elétrico

- Todos os acessórios devem ser instalados de acordo com os regulamentos de fiação IEE atuais. Em caso de dúvida, consulte um electricista qualificado.
- Desligue a alimentação elétrica na placa de circuito principal antes da instalação e manutenção.



USO APENAS EM INTERIORES.

- A fonte de luz deste luminária não é substituível; quando a fonte de luz atingir o fim de sua vida útil, toda a luminária deverá ser substituída.
- O equipamento de controlo não pode ser substituído.
- Para reduzir o risco de estrangulamento, a cablagem flexível ligada a esta luminária deve ser fixada de forma eficaz à parede, se a cablagem estiver ao alcance da mão.
- Este aparelho pode ser utilizado por crianças com idade igual ou superior a 8 anos e por pessoas com capacidades físicas, sensoriais ou mentais reduzidas ou com falta de experiência e conhecimento, desde que tenham recebido supervisão ou instruções sobre a utilização segura do aparelho e compreendam os riscos envolvidos. As crianças não devem brincar com o aparelho. A limpeza e a manutenção pelo utilizador não devem ser feitas por crianças sem supervisão.
- Os meios de desconexão devem ser incorporados na cablagem fixa, de acordo com as regras de cablagem.
- Se o cabo de alimentação estiver danificado, deve ser substituído pelo fabricante, pelo seu agente de assistência ou por pessoas com qualificações semelhantes, a fim de evitar riscos.
- Este produto deve ser colocado longe de cortinas e tecidos. Nunca cubra o espelho.
- Verifique regularmente se o cabo, o transformador e todas as outras peças estão danificados. Se encontrar danos, não utilize este produto.

SEGURANÇA DA INSTALAÇÃO

- Antes da instalação, certifique-se de que o produto não está danificado e que não faltam peças. Manuseie o produto com cuidado.
- Certifique-se de que não há tubos ou cabos ocultos na parede antes de perfurar.
- Use proteção ocular adequada ao perfurar. Tenha cuidado ao perfurar superfícies azulejadas, para o caso de a broca escorregar.



CUIDADO

- Este produto contém uma fonte luminosa de classe de eficiência energética <F>.
- A fonte de luz deste produto é composta por díodos luminosos (LED) não substituíveis. Não desmonte o produto, pois os díodos luminosos podem danificar os olhos.
- NOTA: As precauções e instruções importantes que aparecem neste manual não pretendem abranger todas as condições e situações possíveis que podem ocorrer. É importante compreender que o bom senso, a cautela e o cuidado são fatores que não podem ser incorporados em nenhum produto. Estes fatores devem ser fornecidos pela(s) pessoa(s) que cuida(m) e opera(m) o produto. Não instale este produto em locais perigosos.

VERIFIQUE A LISTA DE PRODUTOS APÓS ABRIR A EMBALAGEM

- Espelho x1
- Parafusos de parede x2
- Buchas de plástico x2
- Manual de instalação x1
- Adaptador de alimentação de 12 V x1 e 2 A (comprimento do cabo: 1,5 m)

FERRAMENTAS QUE PODEM SER NECESSÁRIAS



INSTALAÇÃO

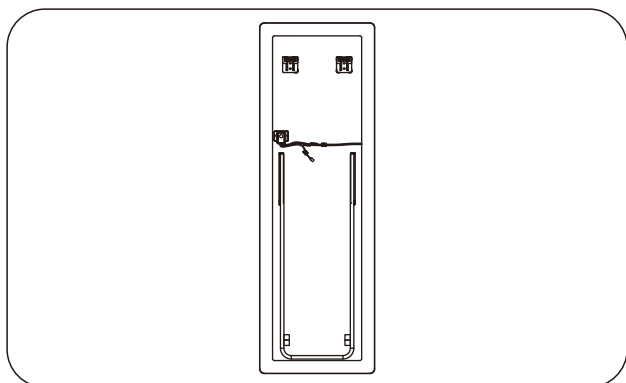

5. Pendure o espelho nos parafusos.

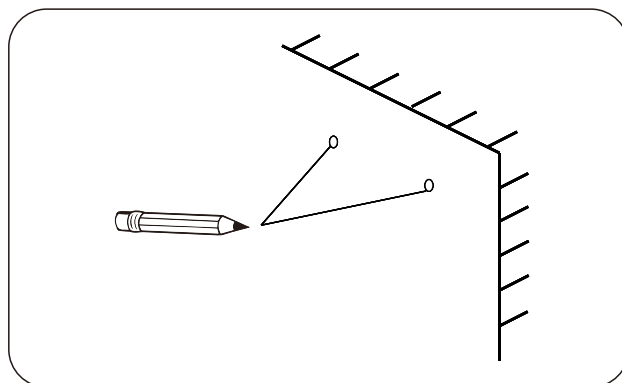

2. Marque a posição do orifício na parede.

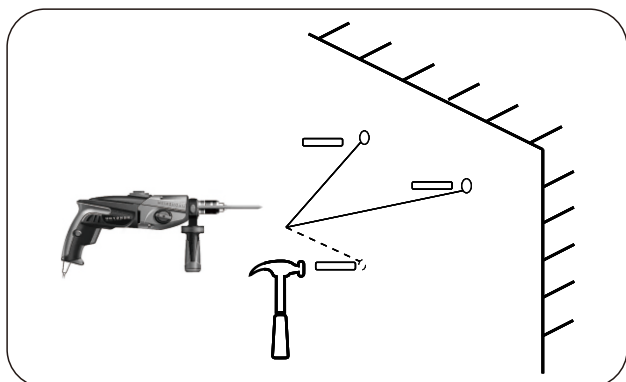

3. Faça os orifícios e coloque as buchas de plástico adequadas.

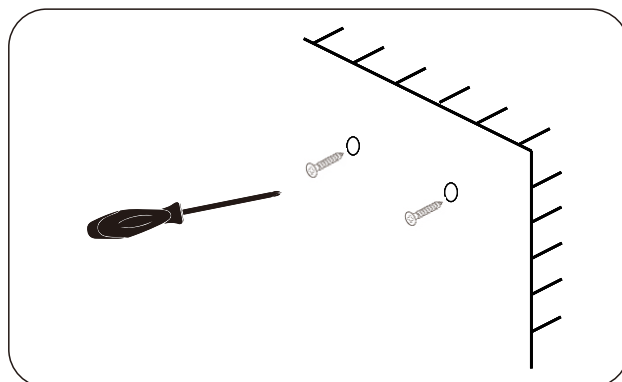

4. Coloque os parafusos na parede, deixando cerca de 3/8 de polegada fora da parede, e certifique-se de que os parafusos estão estáveis.

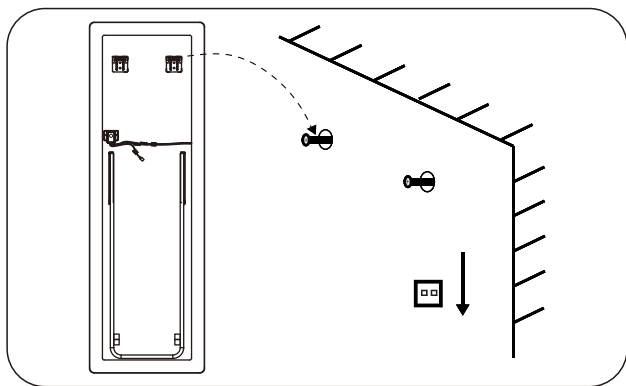

5. Pendure o espelho nos parafusos.

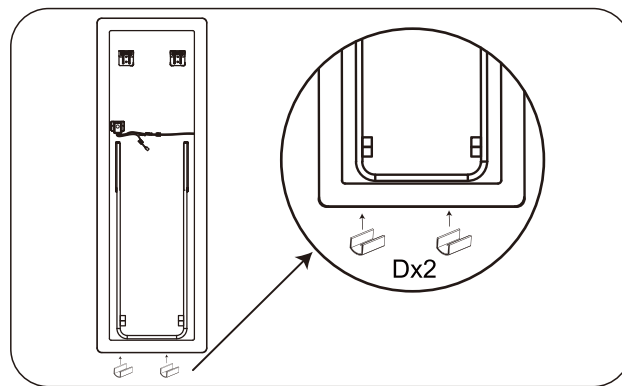

6. Instale as almofadas de borracha em forma de U a cerca de 4/5 polegada da borda do espelho.

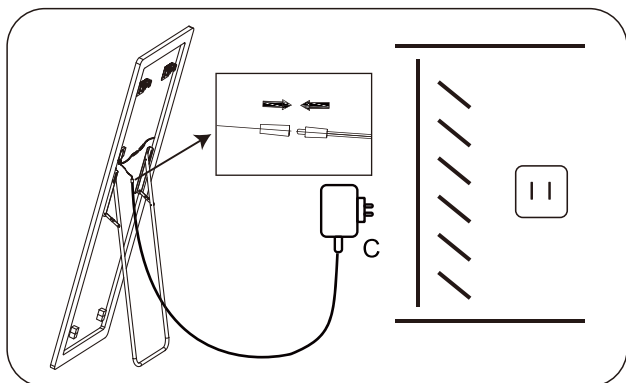

7. Ligue a fonte de alimentação.

Questões que necessitam de atenção:

- Por favor, corte a fonte de alimentação principal antes da fiação.

INSTRUÇÕES DE OPERAÇÃO



Botão ON/OFF



- Prima brevemente o botão para acender a luz quando estiver ligado à rede elétrica.
- Pressões curtas sucessivas alternam entre 3 temperaturas de cor: 6500K → 3000K → 4500K.
- Se o intervalo após uma pressão curta exceder 3 segundos, pressione novamente para desligar a luz diretamente.
- Pressione longamente o botão para ajustar o brilho (10% - 100%).
- A luz possui uma função de memória.

Manutenção

- Antes de limpar, certifique-se de que o espelho está desligado.
- Limpe com um pano macio e seco. Nunca utilize produtos de limpeza ou materiais abrasivos. Não permita que a humidade entre em contacto com a lâmpada.

Especificações

Voltagem de entrada	AC220-240V~ 50/60Hz
Voltagem de saída	⎓ 12V/2.0A 24W

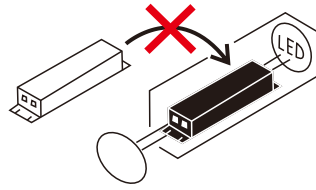
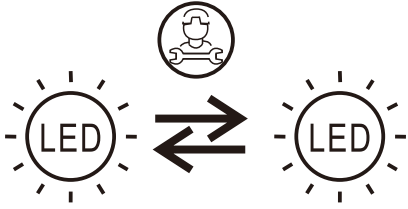

AVVERTENZE E ISTRUZIONI DI SICUREZZA

Prima dell'assemblaggio, leggere attentamente il presente manuale di istruzioni. Fare riferimento al presente manuale durante l'installazione del prodotto per assicurarsi che sia montato in modo sicuro e corretto. Conservare le presenti istruzioni per uso futuro.

AVVERTENZE Rischio di incendio e scossa elettrica

- Tutti i raccordi devono essere installati in conformità con le vigenti normative di cablaggio IEE. In caso di dubbio, consultare un elettricista qualificato.
- Interrompere l'alimentazione elettrica del circuito principale prima dell'installazione e della manutenzione.



SOLO PER USO INTERNO

- La fonte luminosa di questo apparecchio non è sostituibile; quando la fonte luminosa raggiunge la fine della sua vita, l'intero apparecchio deve essere sostituito.
- Il dispositivo di controllo non può essere sostituito.
- Per ridurre il rischio di strangolamento, il cavo flessibile collegato a questo apparecchio deve essere fissato saldamente alla parete se si trova a portata di mano.
- Questo apparecchio può essere utilizzato da bambini di età superiore agli 8 anni e da persone con capacità fisiche, sensoriali o mentali ridotte o con mancanza di esperienza e conoscenza, purché siano stati istruiti o sorvegliati sull'uso sicuro dell'apparecchio e comprendano i pericoli che esso comporta. I bambini non devono giocare con l'apparecchio. La pulizia e la manutenzione da parte dell'utente non devono essere effettuate da bambini senza supervisione.
- I mezzi di scollegamento devono essere incorporati nel cablaggio fisso in conformità con le norme di cablaggio.
- Se il cavo di alimentazione è danneggiato, deve essere sostituito dal produttore, dal suo agente di assistenza o da persone qualificate in modo simile al fine di evitare pericoli.
- Questo prodotto deve essere posizionato lontano da tende e tessuti. Non coprire mai lo specchio.
- Controllare regolarmente il cavo, il trasformatore e tutte le altre parti per verificare che non siano danneggiati. Se si riscontrano danni, non utilizzare il prodotto.

SICUREZZA DELL'INSTALLAZIONE

- Prima dell'installazione, assicurarsi che il prodotto non sia danneggiato e che non manchino parti. Maneggiare il prodotto con cura.
- Prima di forare, assicurarsi che non vi siano tubi o cavi nascosti nella parete.
- Indossare occhiali protettivi adeguati durante la foratura. Prestare attenzione se si fora su superfici piastrellate, nel caso in cui il trapano scivoli.



CAUTELA

- Questo prodotto contiene una sorgente luminosa di classe di efficienza energetica <F>.
- La sorgente luminosa di questo prodotto è costituita da diodi luminosi (LED) non sostituibili. Non smontare il prodotto, poiché i diodi luminosi possono danneggiare gli occhi.
- NOTA: le importanti precauzioni e istruzioni riportate in questo manuale non intendono coprire tutte le possibili condizioni e situazioni che possono verificarsi. È necessario comprendere che il buon senso, la cautela e la cura sono fattori che non possono essere integrati in alcun prodotto. Questi fattori devono essere forniti dalla persona o dalle persone che si prendono cura e utilizzano il prodotto. Non installare questo prodotto in luoghi pericolosi.

CONTROLLARE L'ELENCO DEI PRODOTTI DOPO AVER APERTO LA CONFEZIONE

- | | |
|---|----|
| • Specchio | x1 |
| • Viti da muro | x2 |
| • Tasselli in plastica | x2 |
| • Manuale di installazione | x1 |
| • Alimentatore da 12 V 2 A
(lunghezza cavo: 1,5 m) | x1 |

STRUMENTI NECESSARI



INSTALLAZIONE

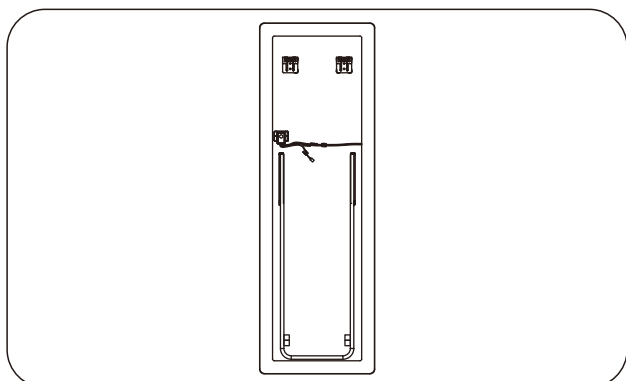

1. Misurare la distanza tra i fori di fissaggio.

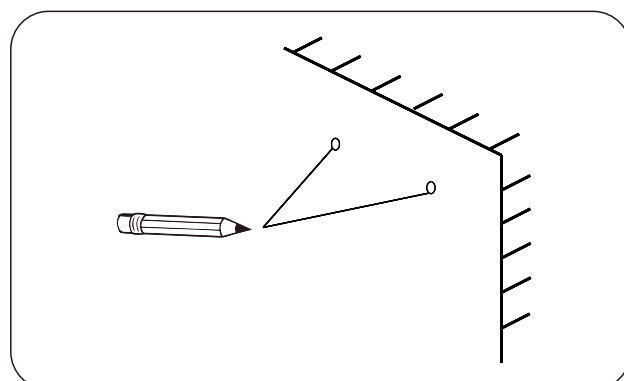

2. Segnare la posizione del foro sulla parete.

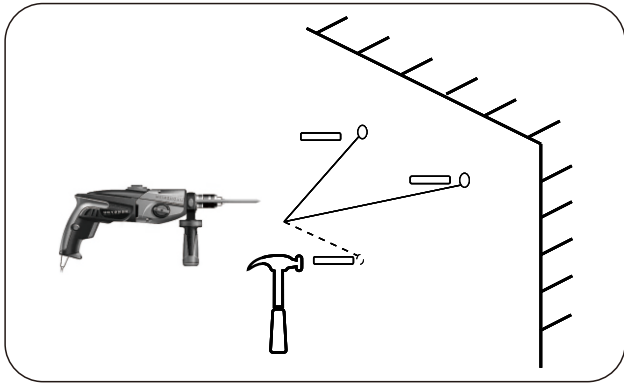

3. Praticare i fori e inserire i tasselli di plastica adatti.

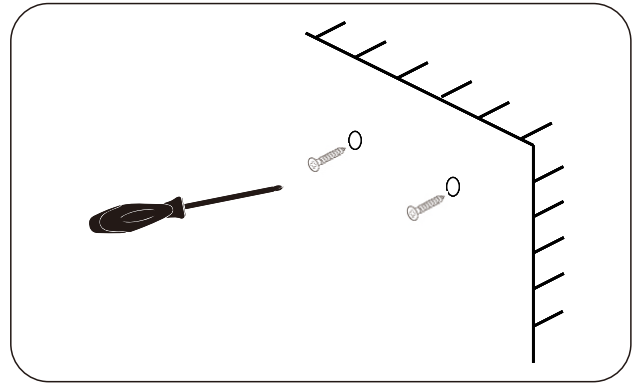

4. Posizionare le viti sulla parete, lasciando circa 3/8 di pollice fuori dalla parete, e assicurarsi che le viti siano stabili.

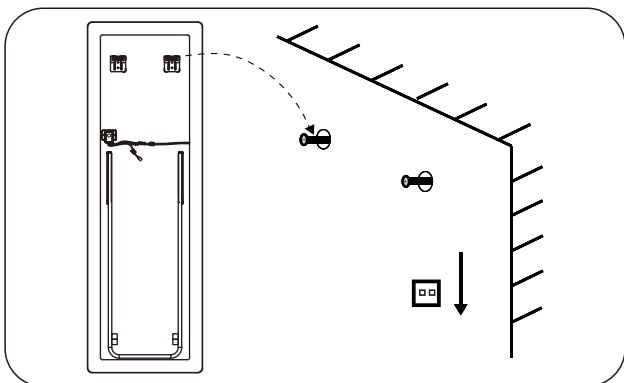

5. Appendere lo specchio alle viti.

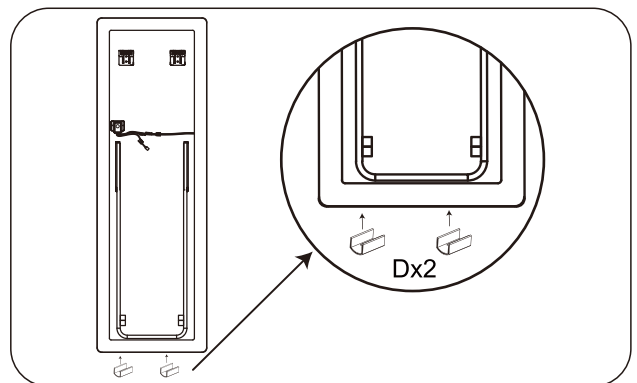

6. Installare i piedini in gomma a forma di U a circa 4/5 pollice dal bordo dello specchio.

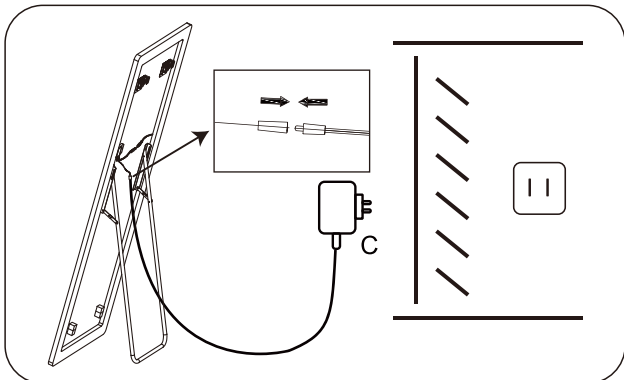

7. Collegare l'alimentatore.

Questioni che richiedono attenzione:

- Si prega di interrompere l'alimentazione principale prima del cablaggio.

ISTRUZIONI PER L'USO



Pulsante ON/OFF



- Premere brevemente il pulsante per accendere la luce una volta collegato all'alimentazione di rete.
- Premendo brevemente il pulsante più volte è possibile passare da una temperatura di colore all'altra: 6500K → 3000K → 4500K.
- Se l'intervallo dopo una breve pressione supera i 3 secondi, premere nuovamente per spegnere direttamente la luce.
- Premere a lungo il pulsante per regolare la luminosità (10% - 100%).
- La luce è dotata di funzione di memoria.

Manutenzione

- Prima di pulire, assicurarsi che lo specchio sia spento.
- Pulire con un panno morbido e asciutto. Non utilizzare mai detergenti o materiali abrasivi. Non lasciare che l'umidità entri in contatto con la lampada.

Specifiche

Ingresso adattatore	AC220-240V~ 50/60Hz
Uscita adattatore	⎓ 12V/2.0A 24W

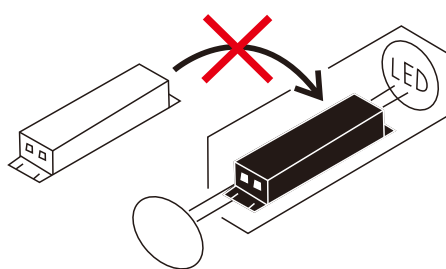
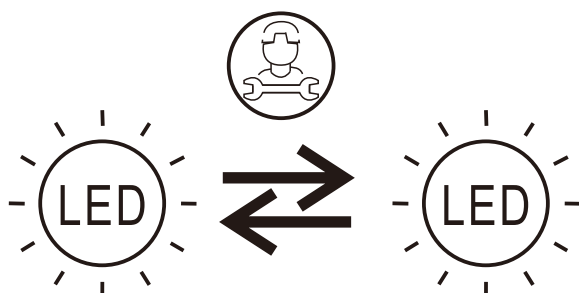

AVERTISMENT ȘI INSTRUCȚIUNI DE SIGURANȚĂ

Înainte de asamblare, citiți cu atenție acest manual de instrucțiuni. Consultați acest manual atunci când instalați produsul pentru a vă asigura că este montat în mod corect și sigur. Păstrați aceste instrucțiuni pentru utilizare ulterioară.

AVERTISMENT Risc de incendiu și șoc electric.

- Toate accesoriile trebuie instalate în conformitate cu normele actuale IEE privind cablarea electrică. În caz de dubiu, consultați un electrician calificat.
- Opriti alimentarea cu energie electrică de la panoul principal de circuite înainte de instalare și întreținere.



NUMAI PENTRU UTILIZARE ÎN INTERIOR

- Sursa de lumină a acestui corp de iluminat nu poate fi înlocuită; când sursa de lumină ajunge la sfârșitul duratei de viață, întregul corp de iluminat trebuie înlocuit.
- Echipamentul de control nu poate fi înlocuit.
- Pentru a reduce riscul de strangulare, cablurile flexibile conectate la acest corp de iluminat trebuie fixate eficient pe perete dacă cablurile se află la îndemâna mâinii.
- Acest aparat poate fi utilizat de copii cu vârsta de peste 8 ani și de persoane cu capacități fizice, senzoriale sau mentale reduse sau cu lipsă de experiență și cunoștințe, dacă au fost supravegheați sau instruiți cu privire la utilizarea aparatului în condiții de siguranță și înțeleg pericolele implicate. Copiii nu trebuie să se joace cu aparatul. Curățarea și întreținerea de către utilizator nu trebuie efectuate de copii fără supraveghere.
- Mijloacele de deconectare trebuie să fie încorporate în cablajul fix, în conformitate cu normele de cablare.
- Dacă cablul de alimentare este deteriorat, acesta trebuie înlocuit de producător, de agentul său de service sau de persoane cu calificare similară, pentru a evita pericolele.
- Acest produs trebuie amplasat la distanță de perdele și țesături. Nu acoperiți niciodată oglinda.
- Verificați periodic cablul, transformatorul și toate celelalte piese pentru a detecta eventualele deteriorări. Dacă se constată deteriorări, nu utilizați acest produs.

SIGURANȚA INSTALĂRII

- Înainte de instalare, asigurați-vă că produsul nu este deteriorat și că nu lipsesc piese. Manipulați produsul cu grijă.
- Asigurați-vă că nu există țevi sau cabluri ascunse în perete înainte de a găuri.
- Purtați ochelari de protecție adecvați atunci când găuriți. Aveți grijă dacă găuriți pe suprafețe placate cu gresie, pentru cazul în care burghiul alunecă.



ATENȚIE

- Acest produs conține o sursă de lumină cu clasa de eficiență energetică <F>.
- Sursa de lumină a acestui produs este formată din diode luminoase (LED) care nu pot fi înlocuite. Nu dezamblați produsul, deoarece diodele luminoase pot provoca leziuni oculare.
- NOTĂ: Măsurile de siguranță și instrucțiunile importante care apar în acest manual nu sunt menite să acopere toate condițiile și situațiile posibile care pot apărea. Trebuie înțeles că bunul simț, prudența și atenția sunt factori care nu pot fi integrați în niciun produs. Acești factori trebuie furnizați de persoana (persoanele) care îngrijește (îngrijesc) și utilizează produsul. Nu instalați acest produs în locuri periculoase.

VERIFICAȚI LISTA PRODUSELOR DUPĂ DESCHIDEREA AMBALAJULUI

- | | |
|---|----|
| • Oglindă | x1 |
| • Șuruburi de perete | x2 |
| • Dibluri din plastic | x2 |
| • Manual de instalare | x1 |
| • Adaptor de alimentare 12 V, 2 A
(lungime cablu: 1,5 m) | x1 |

SCULE DE CARE AȚI PUTEA AVEA NEVOIE



INSTALARE

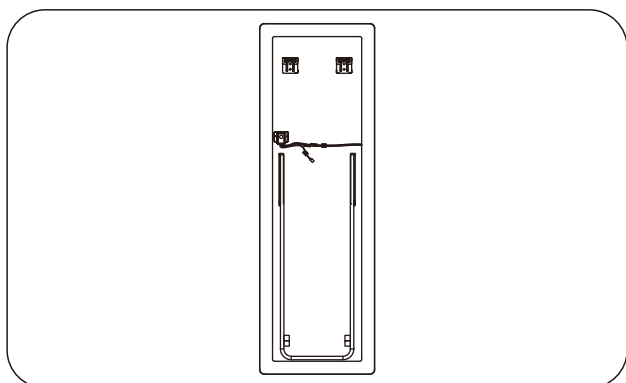

1. Măsurați distanța dintre orificiile de fixare.

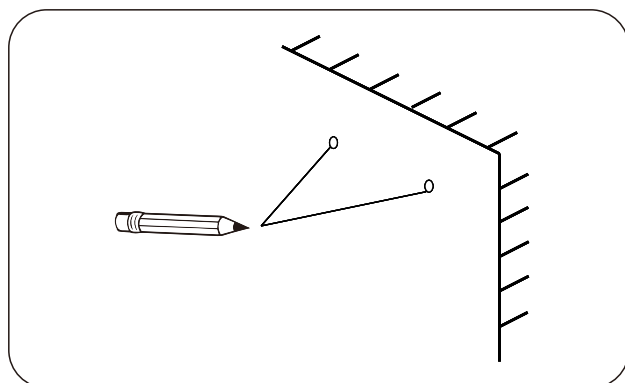

2. Marcați poziția orificiilor pe perete.

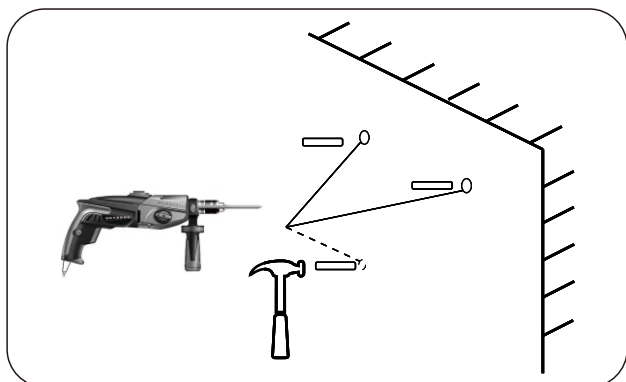

3. Găuriți orificiile și plasați ancorele din plastic adecvate.

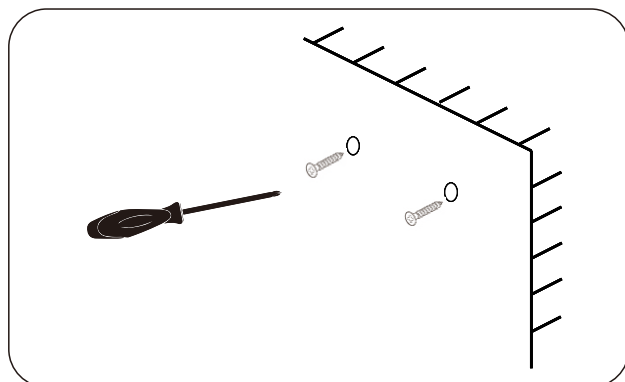

4. Aranjați șuruburile pe perete, lăsând aproximativ 3/8 inch în afara peretelui, și asigurați-vă că șuruburile sunt stabile.

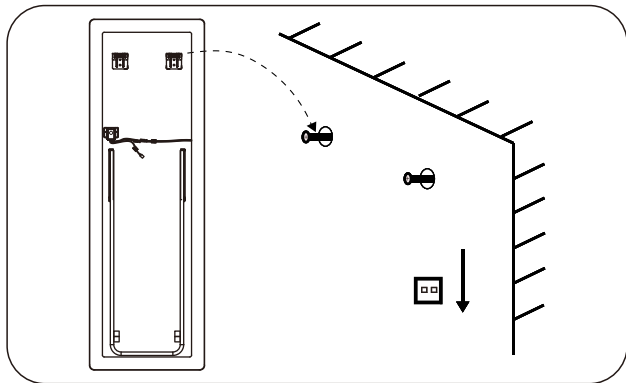

5. Agățați oglinda de șuruburi.

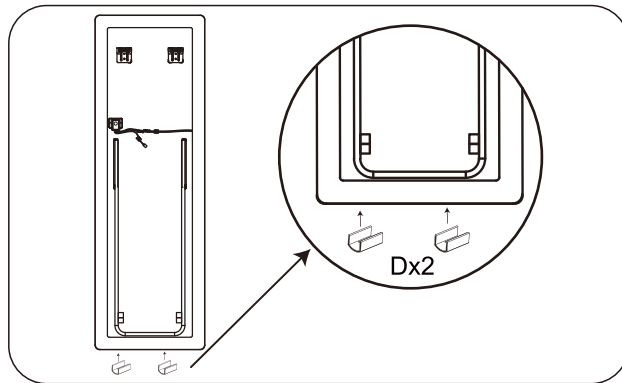

6. Montați tamponanele de cauciuc în formă de U la aproximativ 4/5 inch de marginea oglinzii.

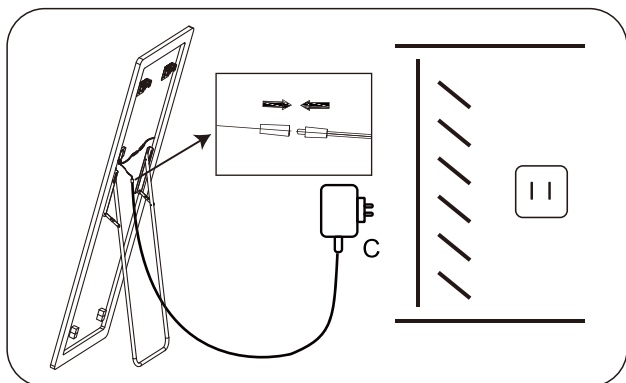

7. Conectați sursa de alimentare.

Aspecte care necesită atenție:

- Vă rugăm să întrerupeți alimentarea principală cu energie electrică înainte de a efectua cablarea.

INSTRUCIUNI DE UTILIZARE



Butonul ON/OFF



- Apăsăți scurt butonul pentru a aprinde lumina după conectarea la rețeaua electrică.
- Apăsări scurte succesive comută între 3 temperaturi de culoare: 6500K → 3000K → 4500K.
- Dacă intervalul după o apăsare scurtă depășește 3 secunde, apăsați din nou pentru a opri lumina direct.
- Apăsăți lung butonul pentru a regla luminozitatea (10% - 100%).
- Lumina are o funcție de memorie.

Întreținere

- Înainte de curățare, asigurați-vă că oglinda este oprită.
- Curățați cu o cârpă moale și uscată. Nu utilizați niciodată agenți de curățare sau materiale abrazive. Nu permiteți umezelii să intre în contact cu lampa.

Specificații

Intrare adaptor	AC220-240V~ 50/60Hz
Ieșire adaptor	☐ 12V/2.0A 24W

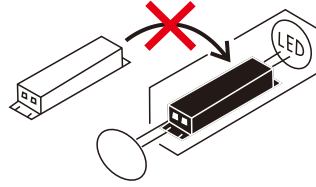
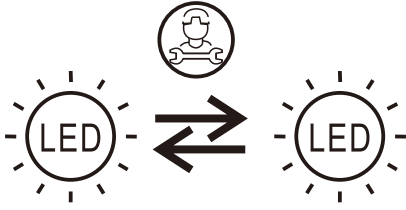

If you have any questions, please contact our customer care center, Our contact details are below:

US

 001-877-644-9366

 customerservice@aosom.com

Imported by Aosom LLC
7777 Center Ave. Suite 430
Huntington Beach, CA 92647-9998 USA
MADE IN CHINA

If you have any questions, please contact our customer care center, Our contact details are below:

CA

 416-792-6088

 customerservice@aosom.ca

Imported by Aosom Canada Inc.
7270 Woodbine Avenue, Unit 307, Markham,
Ontario Canada L3R 4B9
MADE IN CHINA

Si vous avez la moindre question, veuillez contacter notre centre d'assistance à la clientèle, Nos coordonnées sont les suivantes:

 416-792-6088

 customerservice@aosom.ca

Importé par Aosom Canada Inc.
7270 Woodbine Avenue, unité 307,
Markham, Ontario Canada L3R 4B9
FABRIQUÉ EN CHINE

If you have any questions, please contact our customer care center, Our contact details are below:

UK

 0044-800-240-4004

 enquiries@mhstar.co.uk

IMPORTER ADDRESS:
MH STAR UK Ltd
1 Northampton Cross Logistics Park
Northampton Cross Road
Northampton
NN4 9FH
MADE IN CHINA

Si vous avez la moindre question, veuillez contacter notre centre d'assistance à la clientèle, Nos coordonnées sont les suivantes:

 0033-1-84166106

 aosom@mhfrance.fr

Importé par/Fabricant/REP:
MH FRANCE
2 Rue Maurice Hartmann
92130 Issy Les Moulineaux
France
FABRIQUÉ EN CHINE



FR

Cet appareil, ses accessoires, cordons et batteries se recyclent

REPRISE À LA LIVRAISON



À DÉPOSER EN MAGASIN



À DÉPOSER EN DÉCHÈTERIE



Points de collecte sur www.quefairedemesdechets.fr
Privilégiez la réparation ou le don de votre appareil !

Si tiene alguna pregunta, comuníquese con nuestro Centro de Atención al Cliente, Nuestros datos de contacto son los siguientes:

ES

 0034-931294512

 atencioncliente@aosom.es

IMPORTADOR/Fabricante/REP:
SPANISH AOSOM, S.L.
C/ROC GROS, N°15.08550, ELS HOSTALET DE BALENYÀ, SPAIN.
B66295775
HECHO EN CHINA

Se tiver alguma dúvida, por favor contacte o nosso Centro de Atendimento ao Cliente, Os nossos dados de contacto são os seguintes:

 0034-931294512

 info@aosom.pt.

IMPORTADOR/Fabricante/REP:
SPANISH AOSOM, S.L.
C.ROC GROS N.15, 08550. ELS HOSTALET DE BALENYÀ
FEITO NA CHINA

In caso di dubbio, si prega di contattare il nostro centro assistenza clienti, I nostri dettagli di contatto sono di seguito:

IT

 0039-0249471447

 clienti@aosom.it

IMPORTATO DA/Produttore/REP:
AOSOM Italy srl
Centro Direzionale Milanofiori
Strada 1 Palazzo F1
20057 Assago (MI)
P.I.: 08567220960
FATTO IN CINA

Wenn Sie Fragen haben, wenden Sie sich bitte an unser Kundendienstzentrum, Unsere Kontaktdaten stehen unten:

DE

 0049-0(40)-87408465

 service@aosom.de

ADRESSE DES IMPORTEURE/Hersteller/REP:
MH Handel GmbH
Wendenstraße 309
D-20537 Hamburg
Germany
IN CHINA HERGESTELLT

