

# AIYAPLAY

IN250600421V02\_UK\_FR\_DE\_ES\_IT

**370-436V00**

## Activity Ride-On

EN

**WARNING:** Suitable for children of 12-36 months;  
Max weight: 25 kg.



**WARNING**

**ADULT ASSEMBLY  
REQUIRED.**

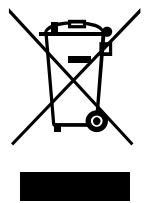

Land Rover and the Land Rover Logo are the trademarks owned and licensed by Jaguar Land Rover Limited.

**IMPORTANT, RETAIN FOR FUTURE REFERENCE: READ CAREFULLY**

# INSTRUCTION MANUAL



## **WARNING:**

1. Warning. Not to be used by children over 36 months. Insufficient strength.
2. Only allowed for adults to install, keep children away.
3. To be used under the direct supervision of an adult.
4. Just only allow one child to use.
5. Please use on a flat and clean surface. Never use near steps, sloped driveways, hills roadways, alleys, swimming pool areas, road, on grass or wet surfaces or other bodies of water.
6. Before driving toy car each time, adult should inspect screws of every parts, please tighten the screw cap if any looseness. secure all fasteners before every ride.
7. For your own safety, always wear suitable protective equipment. Never ride without helmet, hand and wrist protection, elbow protection, and knee protection. Always wear a local standard approved helmet while riding, with the chinstrap securely fastened.
8. Do not ride the product at dusk, at night or at times of limited visibility.
9. The toy should be used with caution since skill is required to avoid falls or collisions causing injury to the user or third parties.
10. WARNING: Not to be used in traffic.
11. Do not leave this product in the rain, if it gets wet, remove water with a towel to prevent surface rusting or delamination.
12. Always comply with local laws and regulations.
13. Wear shoes when riding this product.









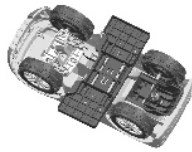

## **MAINTENANCE & CARE**

- A. Keep all instructions and parts relating to this product for future reference.
- B. Regularly check for damage and that all screws are securely tightened.
- C. Check that the seat is securely fastened.
- D. Lubricating oil should be regularly added to various rotating parts such as wheel shaft and handlebar shaft. In order to improve the service life of the product.
- E. Avoid using or storing in humid, cold or high temperature environment for a long time.
- F. Wipe the surface stain with a clean cloth.

## **BATTERY WARNING:**

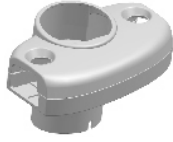
- Installing and changing batteries should be fulfilled by adults.
- Non-rechargeable batteries are not to be recharged;
- Different types of batteries or new and used batteries are not to be mixed;
- Batteries are to be inserted with the correct polarity (+ and - );
- Exhausted batteries are to be removed from the toy;
- The supply terminals are not to be short-circuited.
- Do not mix alkaline, standard(carbon-zinc) or rechargeable (nickel-cadmium) batteries.
- Do not mix old and new batteries.
- The rechargeable batteries should be charged under adult supervision.
- Remove the batteries when the unit is not in use for long periods.
- Always comply with local laws and regulations.

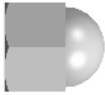
# COMPONENTS LIST

<p>1.Body 1pc</p> 	<p>2.Steering wheel 1pc</p> 	<p>3.Backrest 1pc</p> 
<p>4.Safety bar 1 pair</p> 	<p>5.Thumb latch 2pcs</p> 	<p>6.Push bar 1pc</p> 
<p>7.Connect tube 1pc</p> 	<p>8.Safety bar fixed part 1pc</p> 	<p>9.J-shaped stick 1pc</p> 
<p>10.Nut 3pcs (one replacement pieces)</p> 	<p>11.Bolt 3pcs (one replacement pieces)</p> 	

## BATTERY CHANGE

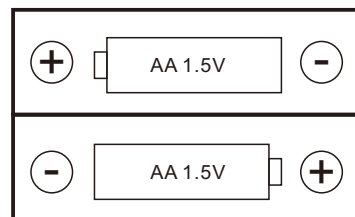

Loosen the screw with a screwdriver, Put AA size batteries in the battery house. Then tight the screw with a screwdriver.

## ASSEMBLY

### Step 1

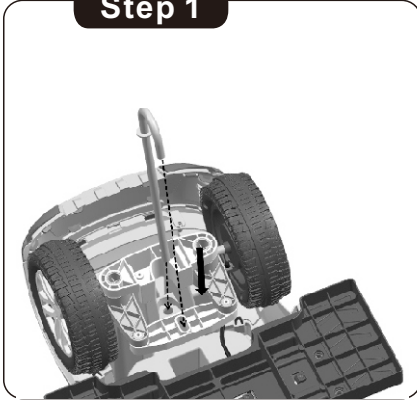

1. Insert the J-shaped stick at the assigned location as picture.

### Step 2



2. Loosen the bolt and nut in the steering wheel by a screwdriver (not included).

### Step 3

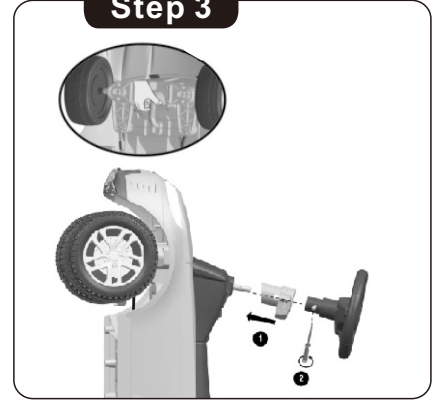

3. Hold the J-shaped stick at the bottom, then place the safety-bar fix part and the steering wheel over the J-shaped stick, insert the bolt and tighten the nut with a screwdriver(not included).

### Step 4



4. Insert the backrest into the rear of the body, be certain the backrest is completely seated.

### Step 5

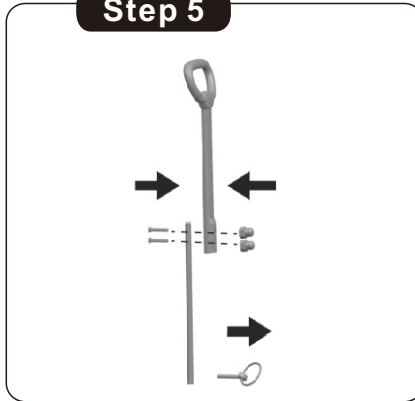

5. Connect the push bar and connect tube with two bolts and nuts as a whole push bar, then take out the snap ring in the end of the tube for standby.

### Step 6

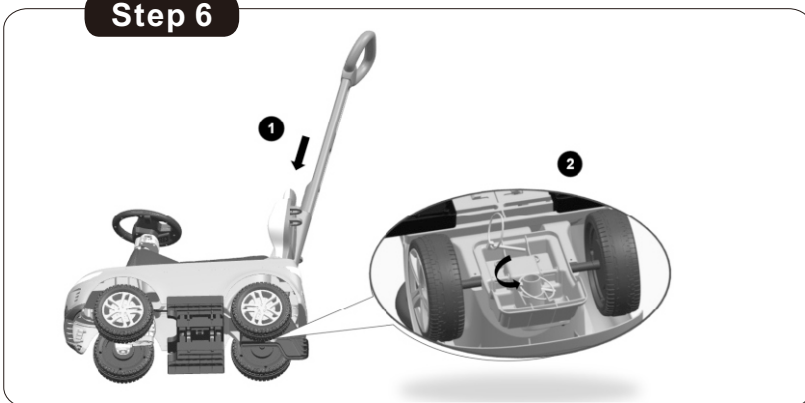

6. Insert the whole push bar into the hole of the backrest, then turn the body over, insert the snap ring and tight as picture show.

### Step 7

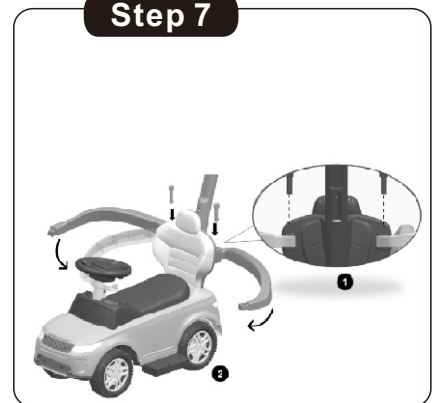

7. Assemble the safety bar into the backrest by the thumb latch, then insert the safety bar into the hole of safety bar fixed part.

# AIYAPLAY

IN250600421V02\_UK\_FR\_DE\_ES\_IT

**370-436V00**

## Activité Véhicule à pédales

FR

**ATTENTION:** Convient aux enfants de 12 à 36 mois;  
Poids maximum : 25 kg.



 **ATTENTION**

**ASSEMBLAGE PAR UN  
ADULTE REQUIS**

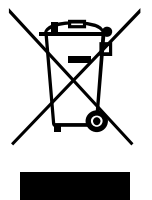

Land Rover et le logo Land Rover sont des marques déposées appartenant à Jaguar Land Rover Limited et sous licence.

**IMPORTANT : A LIRE ATTENTIVEMENT ET À CONSERVER POUR CONSULTATION ULTÉRIEURE.**

# MANUEL D'INSTRUCTIONS



## **ATTENTION :**

1. Attention. Ne doit pas être utilisé par des enfants de plus de 36 mois. Force insuffisante.
2. Installation par des adultes uniquement, tenir les enfants à l'écart.
3. À utiliser sous la surveillance directe d'un adulte.
4. Ne doit être utilisé que par un seul enfant à la fois.
5. À utiliser sur une surface plane et propre. Ne jamais utiliser à proximité d'un escalier, d'une entrée en pente, d'une route en pente, d'une allée, d'une piscine, d'une route, sur l'herbe ou sur des surfaces mouillées ou d'autres plans d'eau.
6. Avant de conduire à chaque fois le jouet, l'adulte doit inspecter les vis de chaque pièce, veuillez serrer le bouchon à vis s'il est desserré. Fixez toutes les attaches avant chaque trajet.
7. Pour votre propre sécurité, portez toujours un équipement de protection approprié. Ne roulez jamais sans casque, sans protection des mains et des poignets, sans protection des coudes et des genoux. Portez toujours un casque homologué selon les normes locales pendant que vous roulez, avec la jugulaire solidement attachée.
8. Ne pas rouler au crépuscule, la nuit ou à des heures de visibilité réduite.
9. Il est recommandé d'utiliser le jouet avec précaution, étant donné qu'une certaine habileté est nécessaire pour éviter les chutes ou les collisions susceptibles de causer des blessures à l'utilisateur ou à des tiers.
10. Attention: Ne pas utiliser sur la voie publique.
11. Ne pas exposer ce produit à la pluie, s'il est mouillé, essuyer l'eau avec une serviette pour éviter la rouille de la surface ou le délaminage.
12. Respectez toujours les lois et règlements locaux.
13. Portez des chaussures lorsque vous conduisez ce produit.









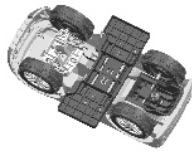

## **ENTRETIEN ET MAINTENANCE**

- A. Conservez toutes les instructions et les pièces relatives à ce produit pour pouvoir vous y référer ultérieurement.
- B. Vérifiez régulièrement que le produit n'est pas endommagé et que toutes les vis sont bien serrées.
- C. Vérifier que le siège est bien fixé.
- D. De l'huile lubrifiante doit être régulièrement ajoutée aux différentes pièces rotatives telles que l'arbre de roue et l'arbre de guidon. Afin d'améliorer la durée de vie du produit.
- E. Évitez d'utiliser ou de stocker dans un environnement humide, froid ou à haute température pendant une longue période.
- F. Essuyez la tache de surface avec un chiffon propre.

## **ATTENTION DE BATTERIE :**

- L'installation et le changement des piles doivent être effectués par un adulte.
- Les piles non rechargeables ne doivent pas être rechargées ;
- Les différents types de piles ou accumulateurs ou des piles ou accumulateurs neufs et usagés ne doivent pas être mélangés;
- Les piles ou accumulateurs doivent être mis en place en respectant la polarité (+ et -);
- Les piles ou accumulateurs usés doivent être enlevés du jouet;
- Les bornes de l'alimentation ne doivent pas être mises en court-circuit.
- Ne mélangez pas les piles alcalines, les piles standard (carbon-zinc) ou les piles rechargeables (nickel-cadmium).
- Ne mélangez pas les piles anciennes et nouvelles.
- Pour les jouets électriques utilisant des accumulateurs rechargeables, il convient que les accumulateurs soient chargés sous le contrôle d'un adulte.
- Retirez les piles lorsque l'appareil n'est pas utilisé pendant de longues périodes.
- Respectez toujours les lois et règlements locaux.

# LISTE DES PIÈCES

1. Corps 1 pièce 	2. Volant 1 pc 	3. Dossier 1 pc 
4. Barre de sécurité 1 paire 	5. Loquet à pouce 2 pcs 	6. Barre de poussée 1 pc 
7. Tube de connexion 1 pc 	8. Partie fixe de la barre de sécurité 1 pc 	9. Bâton en forme de J 1 pc 
10. Écrou 3 pcs (une pièce de rechange) 	11. Boulon 3 pcs (une pièce de rechange) 	

## CHANGEMENT DE PILE

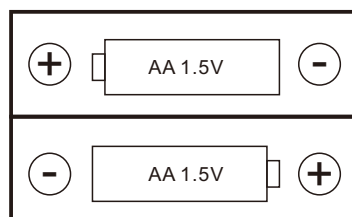

Desserrez la vis avec un tournevis, insérez des piles de taille AA dans le compartiment à piles. Puis serrez la vis avec un tournevis.



FR

Cet appareil, ses accessoires, cordons et batteries se recyclent

REPRISE À LA LIVRAISON



OU

À DÉPOSER EN MAGASIN



OU

À DÉPOSER EN DÉCHÈTERIE



Points de collecte sur [www.quefairedemesdechets.fr](http://www.quefairedemesdechets.fr)  
Privilégiez la réparation ou le don de votre appareil !

## ASSEMBLAGE

### Étape 1

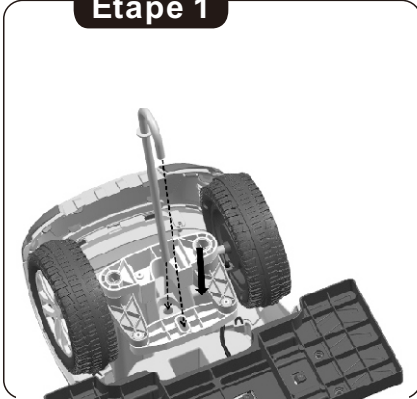

1. Insérez la tige en forme de J à l'emplacement indiqué sur l'image.

### Étape 2



2. Desserrez le boulon et l'écrou du volant à l'aide d'un tournevis (non inclus).

### Étape 3

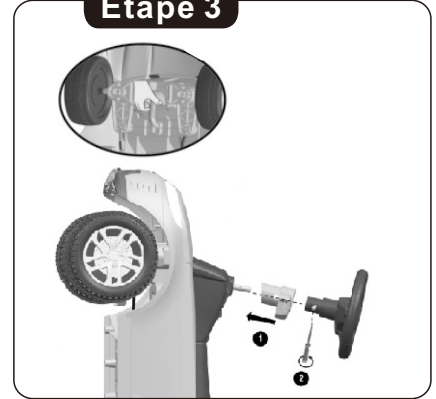

3. Tenez la tige en forme de J par le bas, puis placez la pièce de fixation de la barre de sécurité et le volant sur la tige en forme de J, insérez le boulon et serrez l'écrou avec un tournevis (non inclus).

### Étape 4



4. Insérez le dossier à l'arrière du corps, en vous assurant que le dossier est complètement en place.

### Étape 5

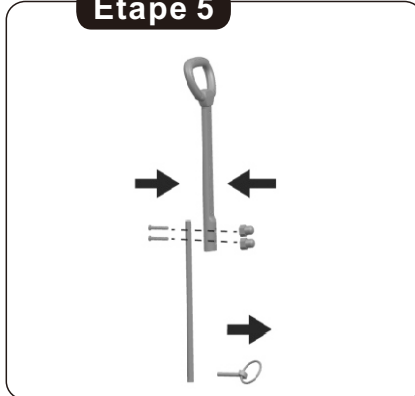

5. Connectez la barre de poussée et le tube de connexion avec deux boulons et écrous pour former une barre de poussée complète, puis retirez l'anneau de retenue à l'extrémité du tube pour le mettre de côté.

### Étape 6

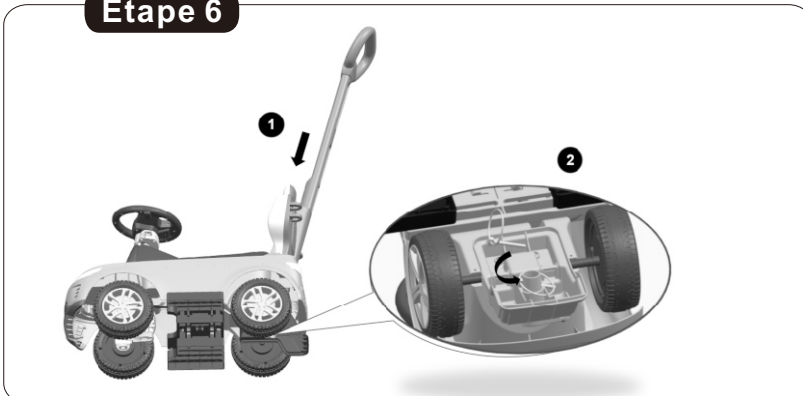

6. Insérez la barre de poussée complète dans le trou du dossier, puis retournez le corps, insérez l'anneau de retenue et serrez comme indiqué sur la photo.

### Étape 7

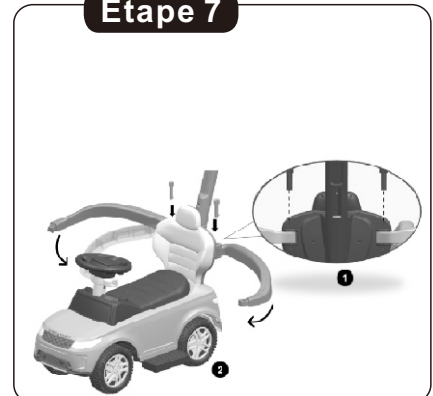

7. Assemblez la barre de sécurité au dossier à l'aide du loquet à pouce, puis insérez la barre de sécurité dans le trou de la partie fixe de la barre de sécurité.

## Aktivitätsfahrzeug

DE

**ACHTUNG:** Geeignet für Kinder im Alter von 12-36 Monate; Max. Gewicht: 25 kg.



 **ACHTUNG**

Montage durch einen Erwachsenen erforderlich

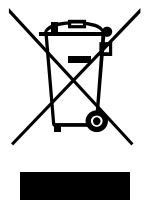

Land Rover und das Land Rover Logo sind Marken, die im Besitz von Jaguar Land Rover Limited sind und von dieser lizenziert werden.

**WICHTIG! SORGFÄLTIG LESEN UND FÜR SPÄTER NACHSCHLAGEN AUFBEWAHREN.**

## BEDIENUNGSANLEITUNG



## **ACHTUNG:**

1. Achtung. Nicht von Kindern über 36 Monaten zu benutzen. Unzureichende Festigkeit.
2. Die Montage darf nur von Erwachsenen vorgenommen werden, halten Sie Kinder fern.
3. Es ist unter der direkten Aufsicht eines Erwachsenen zu verwenden.
4. Erlauben Sie jeweils nur einem Kind es zu benutzen.
5. Verwenden Sie es bitte auf einer ebenen und sauberen Oberfläche. Es sollte niemals in der Nähe von Treppen, steile Auf-/ oder Abfahrten, hügeligen Straßen, Alleen, Schwimmbadbereichen, Straßen, auf Gras oder nassen Oberflächen oder anderen Gewässern benutzt werden.
6. Vor jeder Nutzung des Spielzeugautos sollte ein Erwachsener die Schrauben aller Teile überprüfen. Ziehen Sie bitte die Schraubenkappen fest, wenn sie locker sind. Überprüfen Sie vor jeder Fahrt alle Befestigungselemente.
7. Tragen Sie zu Ihrer eigenen Sicherheit immer eine geeignete Schutzausrüstung. Fahren Sie nie ohne Helm, Hand- und Handgelenkschutz, Ellbogenschutz und Knieschutz. Während der Fahrt sollte immer ein gemäß der örtlichen Norm zugelassener Helm getragen werden, dessen Kinnriemen fest sitzt.
8. Nicht während der Dämmerung, bei Nacht oder bei eingeschränkter Sicht mit dem Produkt fahren.
9. Das Spielzeug sollte mit Vorsicht benutzt werden, da Geschicklichkeit erforderlich ist, um Stürze oder Zusammenstöße zu vermeiden, die zu Verletzungen des Benutzers oder Dritter führen könnten.
10. Achtung: Nicht im Straßenverkehr zu verwenden.
11. Lassen Sie dieses Produkt nicht im Regen stehen. Wenn es nass wird, entfernen Sie das Wasser mit einem Handtuch, um Oberflächenrost oder Schichtablösung zu verhindern.
12. Beachten Sie stets die örtlichen Gesetze und Vorschriften.
13. Tragen Sie beim Fahren dieses Produkts Schuhe.

## **WARTUNG & PFLEGE**

- A. Bewahren Sie alle Anweisungen und Teile, die sich auf dieses Produkt beziehen, zur späteren Verwendung auf.
- B. Prüfen Sie es regelmäßig auf Beschädigungen und ob alle Schrauben fest angezogen sind.
- C. Prüfen Sie, ob der Sitz sicher befestigt ist.
- D. Schmieröl sollte regelmäßig an verschiedenen rotierenden Teilen wie Radwelle und Lenkerwelle hinzugefügt werden, um die Lebensdauer des Produkts zu verbessern.
- E. Vermeiden Sie die Verwendung oder Lagerung in feuchter, kalter oder heißer Umgebung über einen längeren Zeitraum.
- F. Wischen Sie Flecken auf der Oberfläche mit einem sauberen Tuch ab.

## **BATTERIE ACHTUNG:**

- Einsetzen und Wechseln der Batterien sollte von Erwachsenen durchgeführt werden.
- Nicht wiederaufladbare Batterien dürfen nicht geladen werden;
- Ungleiche Batterietypen oder neue und gebrauchte Batterien dürfen nicht zusammen verwendet werden;
- Batterien müssen mit der richtigen Polarität (+ und –) eingelegt werden;
- Leere Batterien müssen aus dem Spielzeug herausgenommen werden;
- Die Anschlussklemmen dürfen nicht kurzgeschlossen werden.
- Alkalische, normale (Kohlenstoff-Zink-) oder wiederaufladbare (Nickel-Cadmium-) Batterien dürfen nicht gemischt werden
- Neue und gebrauchte Batterien dürfen nicht gemischt werden.
- Bei elektrischen Spielzeugen, die aufladbare Batterien benutzen, sollen die Batterien unter Aufsicht von Erwachsenen geladen werden.
- Bei längerer Nichtbenutzung des Gerätes müssen die Batterien entfernt werden.
- Beachten Sie stets die örtlichen Gesetze und Vorschriften.

# KOMPONENTENLISTE

<p>1. Karosserie 1 Stück</p> 	<p>2. Lenkrad 1 Stück</p> 	<p>3. Rückenlehne 1 Stück</p> 
<p>4. Sicherheitsbügel 1 Paar</p> 	<p>5. Daumenriegel 2 Stück</p> 	<p>6. Schiebebügel 1 Stück</p> 
<p>7. Schlauch anschließen 1 Stk.</p> 	<p>8. Befestigungsteil der Sicherheitsstange 1 Stk.</p> 	<p>9. J-förmiger Stab 1 Stk.</p> 
<p>10. Mutter 3 Stk. (ein Ersatzteil)</p> 	<p>11. Bolzen 3 Stück (ein Ersatzteil)</p> 	

## BATTERIEWECHSEL

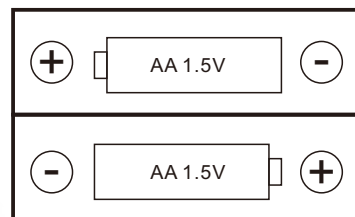

Lösen Sie die Schraube mit einem Schraubendreher, legen Sie AA-Batterien in das Batteriefach ein.

Dann ziehen Sie die Schraube mit einem Schraubendreher fest.

## MONTAGE

### Schritt 1

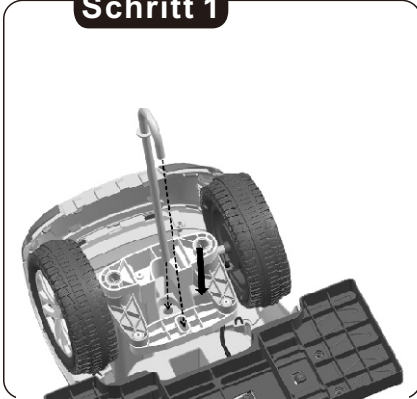

1. Setzen Sie den J-förmigen Stab an der vorgesehenen Stelle wie auf dem Bild ein.

### Schritt 2



2. Lösen Sie die Schraube und Mutter am Lenkrad mit einem Schraubendreher (nicht enthalten).

### Schritt 3

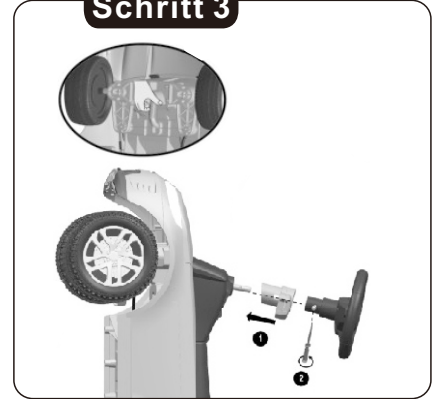

3. Halten Sie den J-förmigen Stab am unteren Ende, dann setzen Sie den Sicherheitsbügel und das Lenkrad über den J-förmigen Stab, stecken Sie die Schraube ein und ziehen Sie die Mutter mit einem Schraubendreher (nicht enthalten) fest.

### Schritt 4



4. Setzen Sie die Rückenlehne in den hinteren Teil des Körpers ein und stellen Sie sicher, dass die Rückenlehne vollständig sitzt.

### Schritt 5

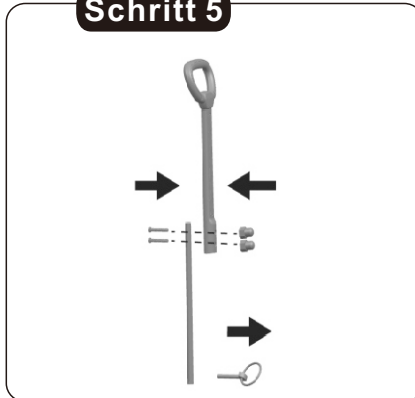

5. Verbinden Sie die Schubstange und das Verbindungsrohr mit zwei Schrauben und Muttern zu einer kompletten Schubstange, nehmen Sie dann den Sicherungsring am Ende des Rohrs heraus und legen Sie ihn beiseite.

### Schritt 6

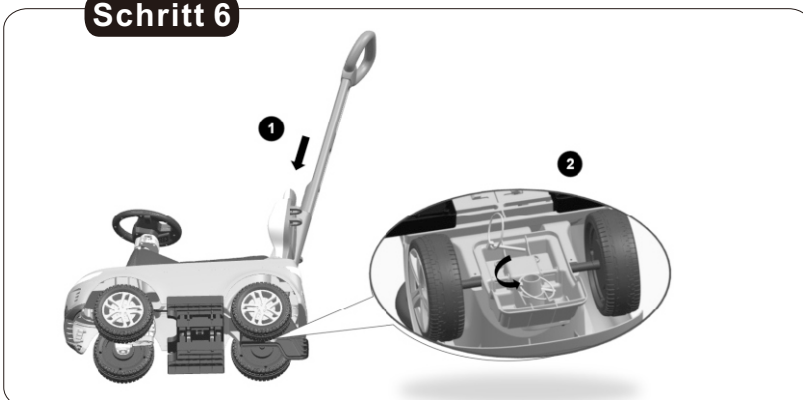

6. Stecken Sie die gesamte Schubstange in das Loch der Rückenlehne, drehen Sie dann den Körper um, setzen Sie den Sicherungsring ein und ziehen Sie ihn fest, wie auf dem Bild gezeigt.

### Schritt 7

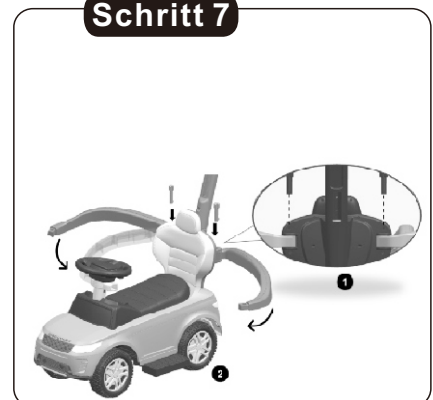

7. Montieren Sie die Sicherheitsstange an der Rückenlehne mit dem Daumenverschluss, stecken Sie dann die Sicherheitsstange in das Loch des Befestigungsteils der Sicherheitsstange.

## Actividad para montar

ES

**ADVERTENCIA:** Adecuado para los niños de 12 a 36 meses; Peso máximo: 25 kg.



 **ADVERTENCIA**  
**EL MONTAJE DEBE**  
**SER REALIZADO POR**  
**ADULTOS**

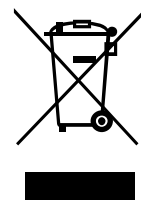

Land Rover y el logotipo de Land Rover son marcas comerciales propiedad y licenciadas por Jaguar Land Rover Limited.

**IMPORTANTE, LEA DETENIDAMENTE Y GUARDE PARA FUTURAS REFERENCIAS.**



## **ADVERTENCIA:**

1. Advertencia. No debe utilizarse por niños mayores de 36 meses. Resistencia insuficiente.
2. La instalación sólo se puede realizar por los adultos, mantenga a los niños alejados al instalar el scooter.
3. El producto debe ser utilizado bajo la supervisión directa de un adulto.
4. Sólo se permita que un/una niño/a utilice este scooter a la vez.
5. Utilice este scooter sobre una superficie plana y limpia. Nunca lo utilice cerca de escalones, caminos de entrada inclinados, caminos de colinas, callejones, áreas de piscinas, carreteras, sobre césped o superficies mojadas u otros lugares cerca de cuerpos de agua.
6. Antes de conducir este scooter de juguete cada vez, el adulto debe inspeccionar los tornillos de cada pieza del scooter. Si la cubierta de rosca está floja, apriétela bien. Fije todos los sujetadores bien antes de cada uso.
7. Para proteger su propia seguridad, siempre use equipo de protección apropiado. Nunca utilice el scooter sin casco, manoplas, muñequeras, rodilleras y coderas. Siempre use un casco aprobado por las normas locales al conducir, y fije la correa de la barbilla bien abrochada.
8. No utilice este scooter al anochecer, de noche o en momentos con visibilidad limitada.
9. Estas bicicletas deben ser utilizadas con precaución, ya que se requiere habilidad para evitar caídas o colisiones que puedan causar lesiones al usuario o a terceros.
10. Advertencia: No utilizar en lugares con tráfico.
11. No coloque las bicicletas bajo la lluvia, si se mojan, utilice una toalla para absorber el agua y evitar la oxidación o delaminación de su superficie.
12. Siempre cumpla con las leyes y regulaciones locales.
13. Use zapatos cuando utiliza este producto.

## **MANTENIMIENTO Y CUIDADO**

- A. Guarde todas las instrucciones y piezas relativas juntas con este producto para las referencias futuras.
- B. Compruebe regularmente para asegurarse de que no haya daños y que todos los tornillos estén apretados firmemente.
- C. Compruebe que el asiento del scooter esté abrochado firmemente.
- D. Se debe añadir aceite lubricante regularmente a varias partes giratorias como el eje de la rueda y el eje del manillar. Con el fin de mejorar la vida útil del producto.
- E. Evite usar o almacenar en ambientes húmedos, fríos o de alta temperatura durante mucho tiempo.
- F. Limpie la mancha de la superficie con un paño limpio.

## **ADVERTENCIA DE BATERÍA:**

- La instalación y el cambio de baterías deben ser realizados por adultos.
- No debe recargar las baterías no recargables;
- No debe mezclar las baterías de diferentes tipos, y no mezcle las baterías nuevas y usadas;
- Debe insertar las baterías con los electrodos correctos (+ y -);
- Debe retirar las baterías agotadas del juguete;
- Los terminales de alimentación no se deben cortocircuitar.
- No mezcle baterías alcalinas, estándar (carbono-zinc) o recargables (níquel-cadmio).
- No mezcle baterías viejas y nuevas.
- Las pilas recargables deben cargarse bajo la supervisión de un adulto
- Retire las baterías cuando no se utilice la unidad durante períodos prolongados.
- Siempre cumpla con las leyes y normativas locales.

# LISTA DE COMPONENTES

<p>1. Cuerpo 1 pieza</p> 	<p>2. Volante 1 pieza</p> 	<p>3. Respaldo 1 pieza</p> 
<p>4. Barra de seguridad 1 par</p> 	<p>5. Pestillo de pulgar 2 piezas</p> 	<p>6. Barra de empuje 1 pieza</p> 
<p>7. Conectar tubo 1 pieza</p> 	<p>8. Parte fija de barra de seguridad 1 pieza</p> 	<p>9. Palo en forma de J 1 pieza</p> 
<p>10. Tuerca 3 piezas (una pieza de repuesto)</p> 	<p>11. Tornillo 3 piezas (una pieza de repuesto)</p> 	

## CAMBIO DE BATERÍA

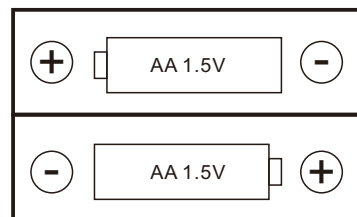

Afloje el tornillo con un destornillador. Coloque pilas tamaño AA en el compartimento de baterías.

Luego apriete el tornillo con un destornillador.

## MONTAJE

### Paso 1



1. Inserte el palo en forma de J en el lugar asignado según la imagen.

### Paso 2



2. Afloje el perno y la tuerca en el volante con un destornillador (no incluido).

### Paso 3



3. Sostenga el palo en forma de J por la parte inferior, luego coloque la pieza de fijación de la barra de seguridad y el volante sobre el palo en forma de J, inserte el perno y apriete la tuerca con un destornillador (no incluido).

### Paso 4



4. Inserte el respaldo en la parte trasera del cuerpo, asegurándose de que el respaldo esté completamente asentado.

### Paso 5

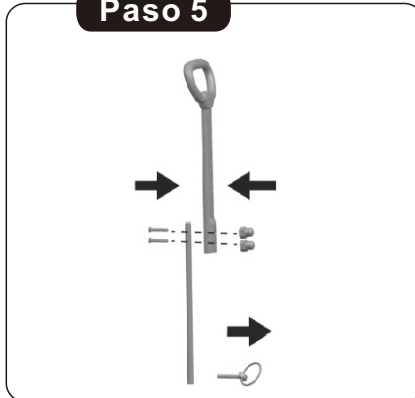

5. Conecte la barra de empuje y el tubo de conexión con dos pernos y tuercas como una barra de empuje completa, luego saque el anillo de seguridad en el extremo del tubo para tenerlo a mano.

### Paso 6

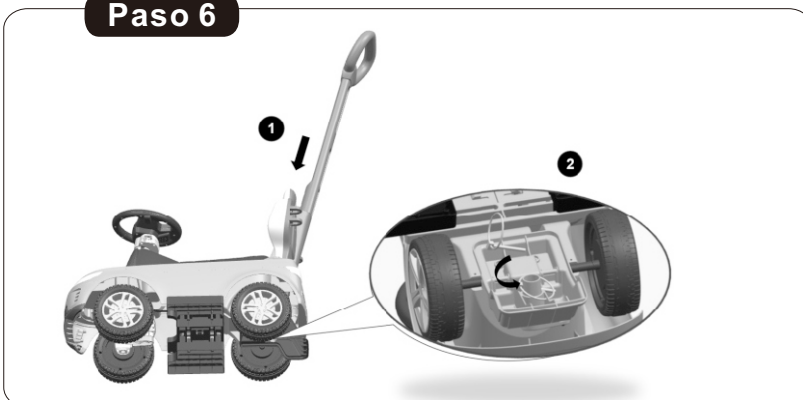

6. Inserte toda la barra de empuje en el agujero del respaldo, luego voltee el cuerpo, inserte el anillo de seguridad y apriete como muestra la imagen.

### Paso 7



7. Ensamble la barra de seguridad en el respaldo mediante el pestillo de pulgar, luego inserte la barra de seguridad en el agujero de la parte fija de la barra de seguridad.

## Attività Cavalcabile

IT

**AVVERTENZA:** Adatto a bambini di 12-36 mesi;  
Peso massimo: 25 kg.



12-36  
mesi



**AVVERTENZA**  
**NECESSARIO IL**  
**MONTAGGIO DA**  
**PARTE DI UN ADULTO**



Land Rover e il logo Land Rover sono marchi di proprietà e concessi in licenza da Jaguar Land Rover Limited.

**IMPORTANTE, LEGGERE E CONSERVARE QUESTO MANUALE D'ISTRUZIONE PER UN USO FUTURO.**



## **AVVERTENZE:**

1. Avvertenza. Non adatto a bambini di età superiore a 36 mesi. Resistenza insufficiente.
2. Consentire l'installazione solo agli adulti, tenere lontani i bambini.
3. Da utilizzare sotto la diretta supervisione di un adulto.
4. Consentire l'uso un bambino alla volta.
5. Si prega di utilizzare su una superficie in piano e pulita. Non usare mai vicino a gradini, passi carrai in pendenza, strade in collina, vicoli, piscine, strade, su erba o superfici bagnate o altre fonti d'acqua.
6. Prima di guidare ogni volta il veicolo, l'adulto dovrebbe ispezionare le viti di tutte le parti, e stringere i dadi in caso di allentamento. Stringere tutti i dispositivi di fissaggio prima di ogni viaggio.
7. Per la propria sicurezza, indossare sempre dispositivi di protezione adeguati. Non guidare mai senza casco, protezione per mani e polsi, protezione per gomiti e protezione per le ginocchia. Indossare sempre un casco approvato dalla normativa locale durante la guida, con il cinturino fissato saldamente.
8. Non guidare il prodotto al crepuscolo, di notte o in momenti di visibilità limitata.
9. Il giocattolo deve essere utilizzato con cautela poiché è perché' sono richieste abilità di guida per evitare cadute o collisioni che causino lesioni personali all'utente o a terzi.
10. Avvertenza: Non usare nel traffico.
11. Non lasciare questo prodotto sotto la pioggia e, qualora si bagnasse, rimuovere l'acqua passando un asciugamano per prevenire la ruggine o la rimozione della laminatura della superficie.
12. Rispettare sempre le leggi e le normative locali.
13. Indossare scarpe quando si guida questo prodotto.

## **MANUTENZIONE & CURA**

- A. Conservare tutte le istruzioni e le parti relative a questo prodotto per riferimenti futuri.
- B. Verificare regolarmente la presenza di danni e che tutte le viti siano strette saldamente.
- C. Verificare che il sedile sia fissato in sicurezza.
- D. L'olio lubrificante dovrebbe essere aggiunto regolarmente a varie parti rotanti come l'albero della ruota e l'albero del manubrio, al fine di migliorare la durata del prodotto.
- E. Evitare di utilizzare o conservare in ambienti umidi, freddi o ad alta temperatura per lunghi periodi.
- F. Pulire la macchia sulla superficie con un panno pulito.

## **AVVERTENZE SULLA BATTERIA:**

- A instalação e a substituição das baterias devem ser realizadas por adultos.
- Non ricaricare le batterie non ricaricabili;
- Non mischiare tipi diversi di batterie o batterie nuove e usate;
- Inserire le batterie secondo la corretta polarità (+ e - );
- Rimuovere le batterie scariche dal giocattolo;
- I terminali di alimentazione non devono essere cortocircuitati.
- Non mischiare batterie alcaline, normali (carbonio-zinco) o ricaricabili (nichel-cadmio).
- Non mischiare batterie vecchie e nuove.
- Le batterie ricaricabili devono essere caricate sotto la supervisione di un adulto.
- Rimuovere le batterie quando l'unità non viene utilizzata a lungo.
- Rispettare sempre le leggi e le normative locali.

## LISTA COMPONENTI

<p>1. Corpo 1 pz</p> 	<p>2. Volante 1 pz</p> 	<p>3. Schienale 1 pz</p> 
<p>4. Barra di sicurezza 1 paio</p> 	<p>5. Fermo a pollice 2 pz</p> 	<p>6. Barra di spinta 1 pz</p> 
<p>7. Collegare il tubo 1 pz</p> 	<p>8. Parte fissa della barra di sicurezza 1 pz</p> 	<p>9. Bastone a forma di J 1 pz</p> 
<p>10. Dado 3 pz (pezzi di ricambio uno)</p> 	<p>11. Bullone 3 pezzi (pezzi di ricambio uno)</p> 	

## CAMBIO BATTERIA

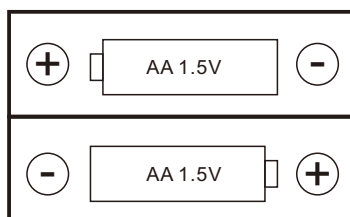

Allentare la vite con un cacciavite, inserire le batterie di tipo AA nel vano batterie. Quindi stringere la vite con un cacciavite.

## ASSEMBLAGGIO

### Passo 1

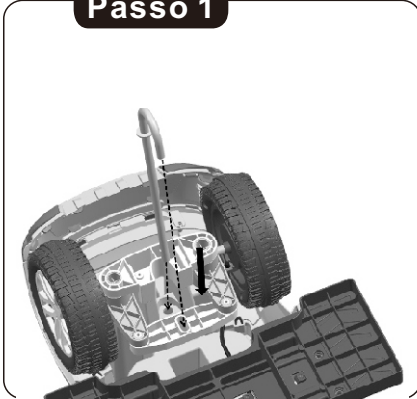

1. Inserire il bastone a forma di J nella posizione assegnata come mostrato nell'immagine.

### Passo 2



2. Allentare il bullone e il dado nel volante con un cacciavite (non incluso).

### Passo 3



3. Tenere il bastone a forma di J dalla parte inferiore, quindi posizionare la parte di fissaggio della barra di sicurezza e il volante sul bastone a forma di J, inserire il bullone e stringere il dado con un cacciavite (non incluso).

### Passo 4



4. Inserire lo schienale nella parte posteriore del corpo, assicurandosi che lo schienale sia completamente inserito.

### Passo 5

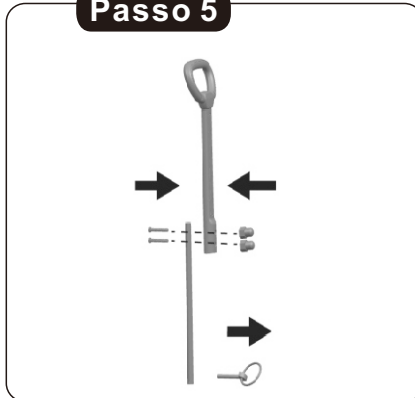

5. Collegare la barra di spinta e il tubo di collegamento con due bulloni e dadi come un'unica barra di spinta, quindi rimuovere la clip di sicurezza all'estremità del tubo per tenerla a portata di mano.

### Passo 6

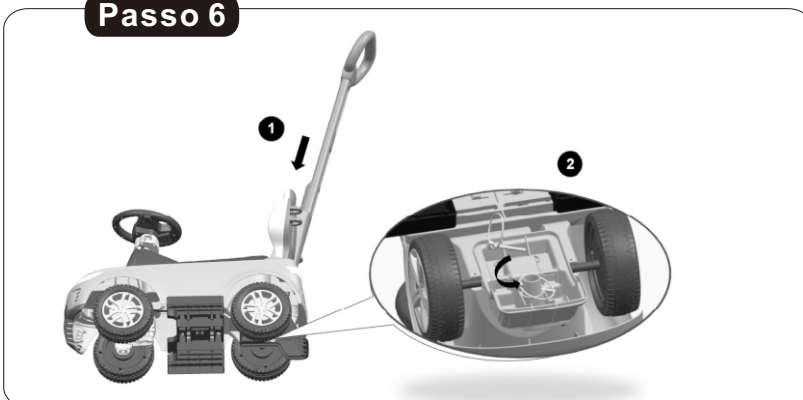

6. Inserire l'intera barra di spinta nel foro dello schienale, quindi girare il corpo, inserire la rondella di sicurezza e stringere come mostrato nell'immagine.

### Passo 7

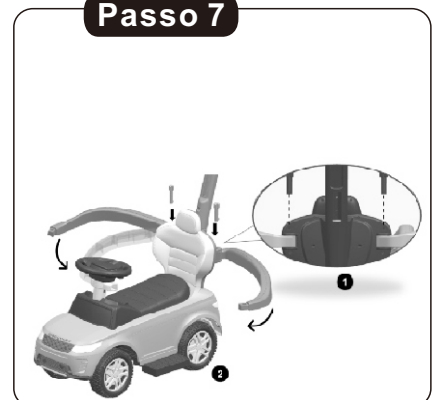

7. Assemblare la barra di sicurezza nello schienale tramite la chiusura a scatto, quindi inserire la barra di sicurezza nel foro della parte fissa della barra di sicurezza.

**UK**

If you have any questions, please contact our customer care centre.

Our contact details are below:



0044-800-240-4004



enquiries@mhstar.co.uk

IMPORTER ADDRESS:

MH STAR UK Ltd  
1 Northampton Cross Logistics Park  
Northampton Cross Road  
Northampton  
NN4 9FH  
MADE IN CHINA

**ES**

Si tiene alguna pregunta, comuníquese con nuestro Centro de Atención al Cliente. Nuestros datos de contacto son los siguientes:



0034-931294512



atencioncliente@aosom.es

Importador/Fabricante/REP:

Spanish Aosom, S.L.  
C/ Roc Gros, nº 15. 08550, Els Hostalets de Balenyà, Spain.  
B66295775  
atencioncliente@aosom.es  
TEL: 931294512  
HECHO EN CHINA

**FR**

Si vous avez la moindre question, veuillez contacter notre centre d'assistance à la clientèle.

Nos coordonnées sont les suivantes:



0033-1-84166106



aosom@mhfrance.fr

Importé par/Fabricant/REP:

MH France  
2, rue Maurice Hartmann  
92130 Issy-les-Moulineaux  
France  
FABRIQUÉ EN CHINE

**PT**

Se tiver alguma dúvida, por favor contacte o nosso Centro de Atendimento ao Cliente. Os nossos dados de contacto são os seguintes:



0034-931294512



info@aosom.pt.

IMPORTADOR:

SPANISH AOSOM, S.L  
C.ROC GROS N.15, 08550. ELS HOSTALETES DE BALENYÀ  
TEL: 931294512 (SEG-SEX DAS 7:30H ÀS 16:30H)  
INFO@AOSOM.PT  
WWW.AOSOM.PT

**DE**

Wenn Sie Fragen haben, wenden Sie sich bitte an unser Kundendienstzentrum.

Unsere Kontaktdaten stehen unten:



0049-0(40)-87408465



service@aosom.de

Importeur/Hersteller/REP:

MH Handel GmbH  
Wendenstraße 309  
D-20537 Hamburg  
Germany  
IN CHINA HERGESTELLT

**IT**

In caso di dubbio, si prega di contattare il nostro centro assistenza clienti. I nostri dettagli di contatto sono di seguito:



0039-0249471447



clienti@aosom.it

IMPORTATO DA/Produttore/REP:

AOSOM Italy srl  
Centro Direzionale Milanofiori  
Strada 1 Palazzo F1  
20057 Assago (MI)  
P.I.: 08567220960  
FATTO IN CINA

