



IN250300187V02\_US\_CA

**370-406V00**



**CHILDREN TRICYCLE  
TRICYCLE POUR ENFANTS**



**WARNING:**  
**Must be assembled by an adult.**



**ATTENTION:**  
**Doit être assemblé par un adulte.**

EN\_WARNING: Suitable for children of 12-60 months; Max weight: 25 kg.

FR\_ATTENTION: Convient aux enfants de 12 à 60 mois; Poids maximum : 25 kg.

**EN\_IMPORTANT, RETAIN FOR FUTURE REFERENCE: READ CAREFULLY.**

**FR\_IMPORTANT : A LIRE ATTENTIVEMENT ET A CONSERVER POUR VOUS Y REFERER  
ULTERIEUREMENT.**

**ATTENTION**

Please read the instruction before using. it will tell you how to use and assemble the tricycle, to avoid of destroying the product and injuring your body.

 **WARNING:**

**WARNING!** Never leave the child unattended.

**WARNING!** This tricycle is not suitable for children under 6 months.

**WARNING!** This product is not suitable for running or skating.

**WARNING!** Always use the restraint system.

**Statement!** Any bumper bar fitted on the product will not ensure the child is properly restrained, and that the straps shall always be used.

**WARNING!** Ensure that all the locking devices are engaged before use.

The parking device shall be engaged when placing and removing the child(ren).

**Statement!** Accessories or replacement parts which are not approved by the manufacturer shall not be used.

 **WARNING:**

1. Only allowed for adults to install, keep children away.
2. To be used under the direct supervision of an adult.
3. Just only allow one child to use.
4. Please use on a flat and clean surface. Never use near steps, sloped driveways, hills roadways, alleys, swimming pool areas, road, on grass or wet surfaces or other bodies of water.
5. Before driving toy car each time, adult should inspect screws of every parts, please tighten the screw cap if any looseness. secure all fasteners before every ride.
6. Always wear shoes and suitable protective equipment. always wear a local standard approved helmet while riding, with the chinstrap securely fastened.
7. Do not ride the product at dusk, at night or at times of limited visibility.
8. Always comply with local laws and regulations.
9. The toy should be used with caution since skill is required to avoid falls or collisions causing injury to the user or third parties.

**MAINTENANCE & CARE**

- A. Keep all instructions and parts relating to this product for future reference.
- B. Regularly check for damage and that all screws are securely tightened.
- C. Check that the seat is securely fastened.
- D. Cleanliness: clean the tricycle by floppy cloth instead of auto wax or water avoiding degenerating.
- E. Storage: keep away from fire, damp and other high temperature area.

**ATTENTION:**

Lisez les instructions avant utilisation. Il vous explique comment utiliser et assembler le tricycle, pour éviter de détruire le produit et de blesser votre corps.

 **ATTENTION:**

**ATTENTION!** Ne laissez jamais l'enfant sans surveillance.

**ATTENTION!** Ce tricycle ne convient pas aux enfants de moins de 6 mois.

**ATTENTION!** Ce produit ne convient pas pour courir ou patiner.

**ATTENTION!** Utilisez toujours le système de retenue.

**ÉNONCÉ !** Toute barre de protection montée sur le produit ne garantit pas que l'enfant est correctement maintenu ; les sangles doivent donc être systématiquement utilisées.

**ATTENTION!** Veillez à ce que tous les dispositifs de verrouillage soient bien enclenchés avant utilisation.

Le dispositif de stationnement doit être enclenché lors de la mise et du retrait de l'enfant (ou des enfants).

**ÉNONCÉ !** Ne pas utiliser d'accessoires ou de pièces de rechange non approuvés par le fabricant.

 **ATTENTION:**

1. Installation par des adultes uniquement, tenir les enfants à l'écart.
2. À utiliser sous la surveillance directe d'un adulte.
3. Ne doit être utilisé que par un seul enfant à la fois.
4. À utiliser sur une surface plane et propre. Ne jamais utiliser à proximité d'un escalier, d'une entrée en pente, d'une route en pente, d'une allée, d'une piscine, d'une route, sur l'herbe ou sur des surfaces mouillées ou d'autres plans d'eau.
5. Avant de conduire à chaque fois le jouet, l'adulte doit inspecter les vis de chaque pièce, veuillez serrer le bouchon à vis s'il est desserré. Fixez toutes les attaches avant chaque trajet.
6. Portez toujours des chaussures et un équipement de protection approprié. Portez toujours un casque homologué selon les normes locales pendant que vous roulez, avec la jugulaire solidement attachée.
7. Ne pas rouler au crépuscule, la nuit ou à des heures de visibilité réduite.
8. Respectez toujours les lois et règlements locaux.
9. Le jouet doit être utilisé avec précaution car il faut de l'habileté pour éviter les chutes ou les collisions pouvant causer des blessures à l'utilisateur ou à des tiers.

**ENTRETIEN ET MAINTENANCE**

- A. Conservez toutes les instructions et les pièces relatives à ce produit pour pouvoir vous y référer ultérieurement.
- B. Vérifiez régulièrement que le produit n'est pas endommagé et que toutes les vis sont bien serrées.
- C. Vérifier que le siège est bien fixé.
- D. Propreté: nettoyez le tricycle avec un chiffon souple au lieu de la cire automobile ou de l'eau en évitant de dégénérer.
- E. Stockage: tenez à l'écart du feu, de l'humidité et d'autres zones à haute température.

A x 1



B x 1



C x 1



D x 1



E x 1



F x 1



G x 2



H x 1



I x 2



J x 1



K x 1



L x 1



M x 1





## Installation Steps

**PICTURE 1**

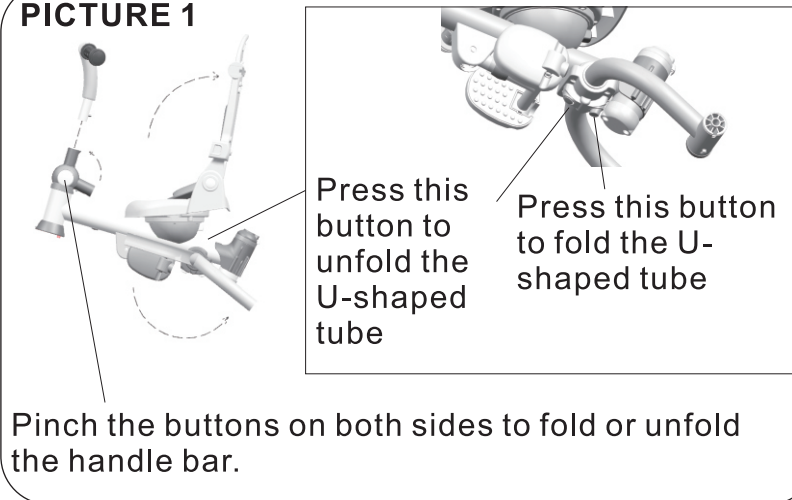

**1. Unfold the frame**  
Unfold the backrest in the direction of the arrow as shown in the Picture 1.

**PICTURE 2**

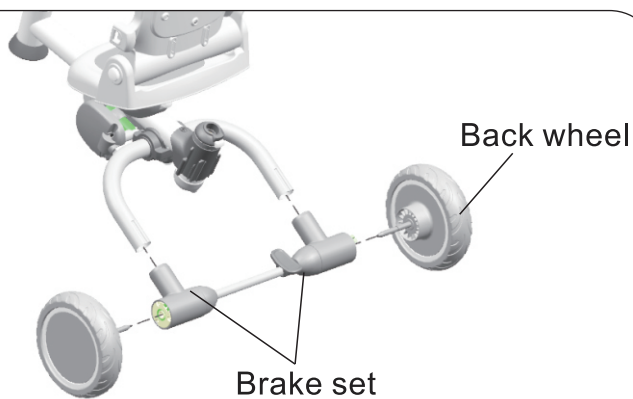

**2. Back wheel and brake set installation**  
Fix the brake set on the U-shaped tube like the Picture 2 shows.  
Fix the back wheel on the brake set like the Picture 2 shows.

**PICTURE 3**

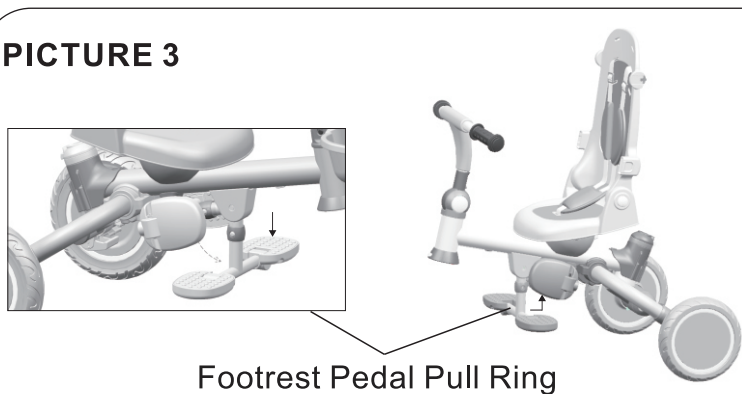

**3. Footrest Pedal Installation**

① Open: Pull the pull ring to turn over the footrest, and left and right pedal can be opened to use.

② Close: Pull the pull ring to turn over the footrest, then fold the left and right pedal.

**PICTURE 4**

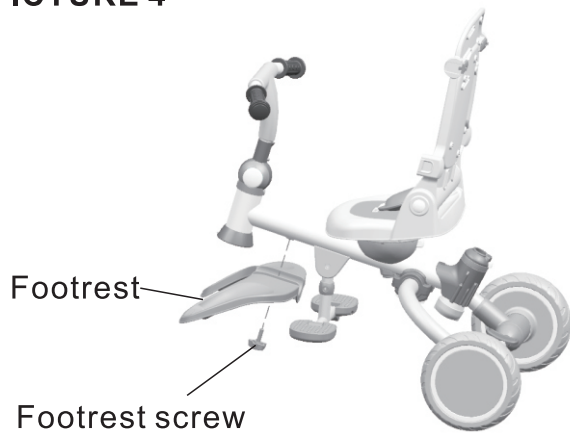

**4. Footrest Installation:**

Insert the footrest under frame, align the hole on the pedal with the hole under the frame, and rotate tightly by pedal fixing knob.

**PICTURE 5**



**5. Front wheels Installation**

Insert the front wheel as shown in Picture 5. After the installation, please check all the parts, the correct position is impossible to disengage. If necessary, press the front button of the handlebar to remove this parts.

**PICTURE 6**



**6. Armrest/Canopy Installation**

Connect the canopy and Armrest as shown in Picture 6.

**PICTURE 7**

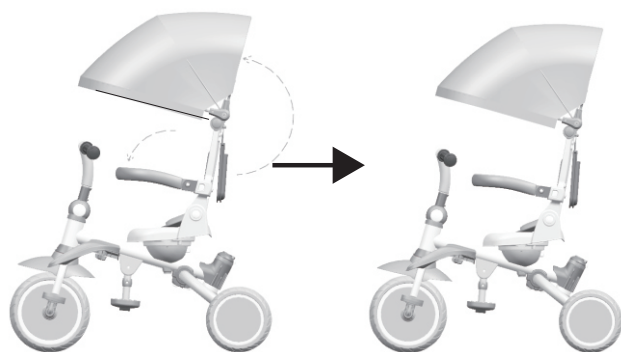

**7. Unfold the canopy:**

Turn the canopy, then unfold it.

**PICTURE 8**



**8. Push rod, back basket and back footrest Installation**

As shown in PICTURE 8, insert the push-rod into the frame, and then insert cup holder into the push rod position. Insert the back basket into the slot as shown, then insert the back footrest on the frame.

## Direction for use

**1**

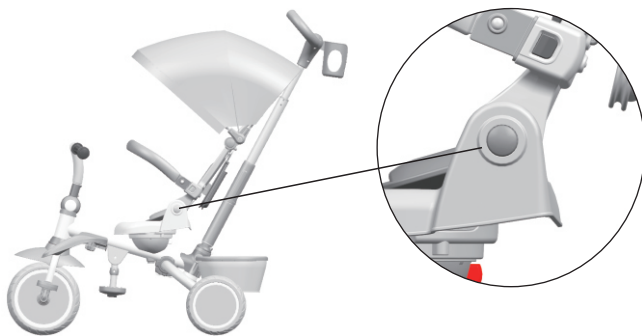

Backrest adjustment switch

### **1. Backrest adjustment**

As shown in Picture, hold the buttons on both sides of the backrest to adjust the angle of the backrest.

**2**

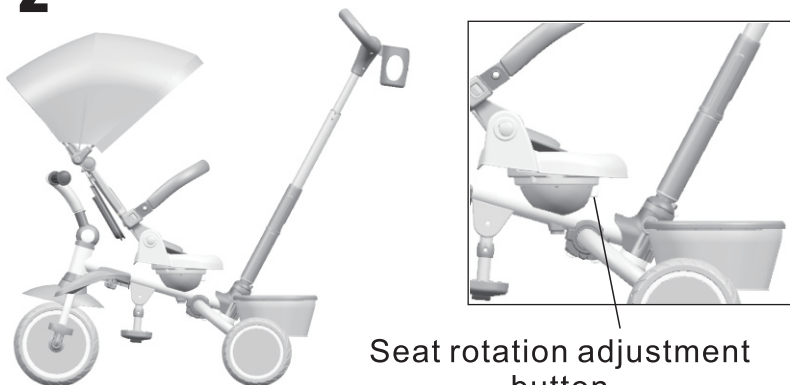

Seat rotation adjustment button

### **2. Seat rotation adjustment**

Press and hold the button to adjust the seat direction.

**3**

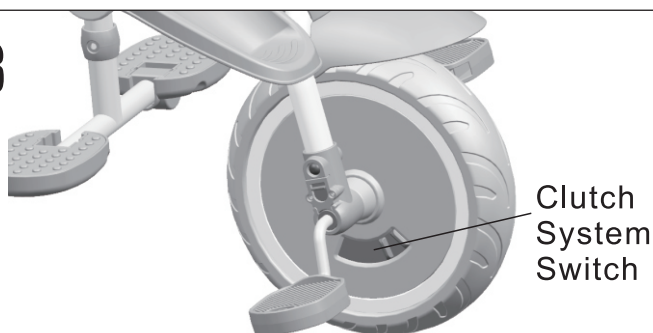

Clutch System Switch

### **3. Clutch System**

When propelling, you can switch to the off state, then child feet can be placed on the pedal to rest.

When riding, you can turn it to the opposite direction, then the cycling function can be used normally

4

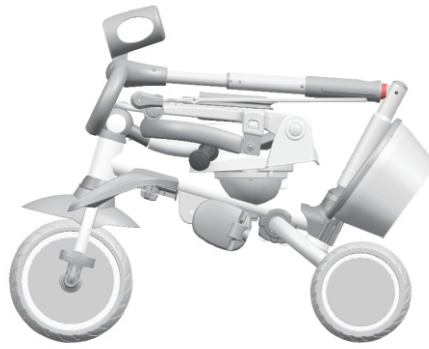

Folding condition A

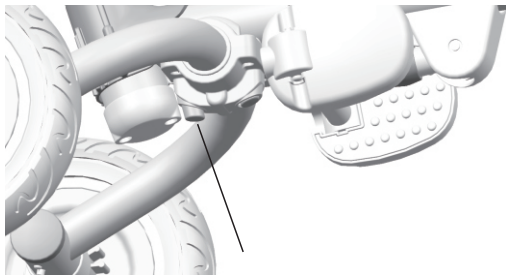

Rear wheels folding button

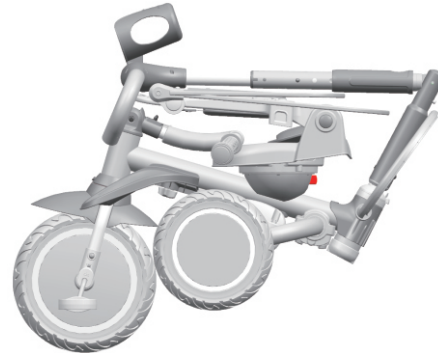

Folding condition B

#### 4. Folding function

Folding condition A: Turn up the armrest, fold down the front handle, fold the backrest, then fold the push rod.

Folding condition B: Press the button under the frame, and fold the U-shaped tube.



## Étapes d'installation

IMAGE 1

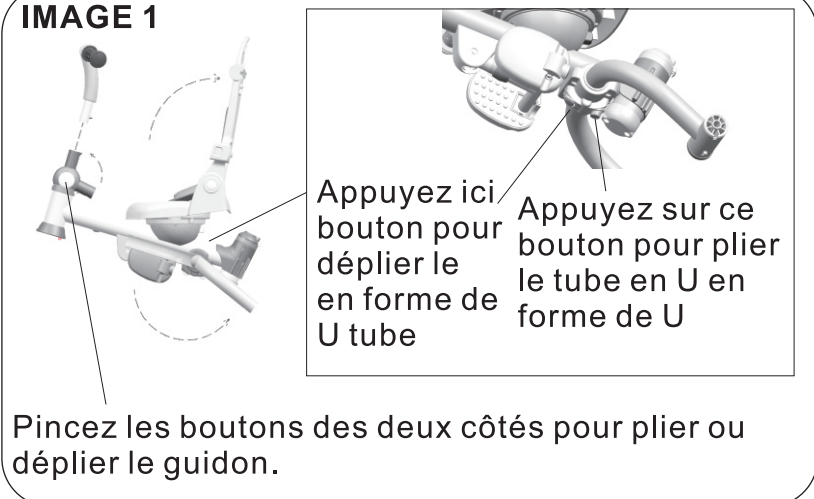

### 1. Dépliez le cadre

Dépliez le dossier dans la direction de la flèche comme indiqué dans l'image 1.

IMAGE 2

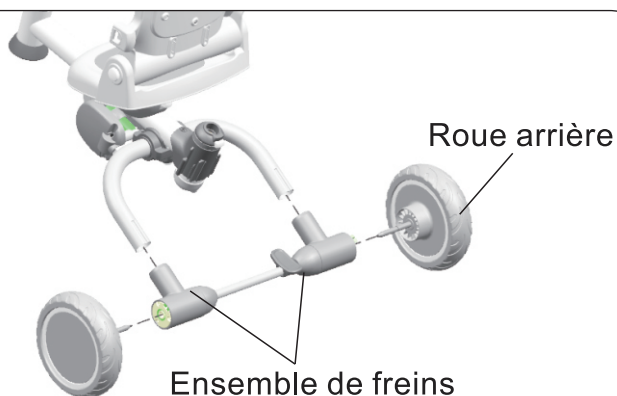

### 2. Installation de la roue arrière et du système de frein

Fixez le système de frein sur le tube en forme de U comme le montre l'image 2. Fixez la roue arrière sur le système de frein comme le montre l'image 2.

IMAGE 3

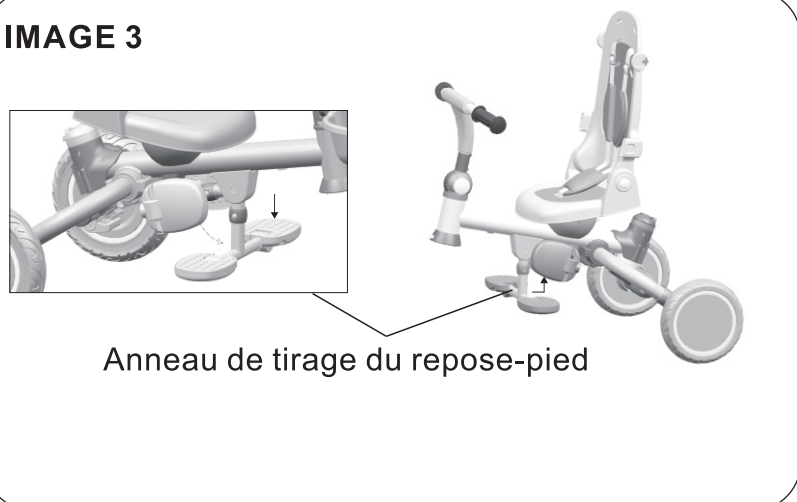

### 3. Installation du repose-pieds

① Ouvert : Tirez sur l'anneau de tirage pour retourner le repose-pied, et les pédales gauche et droite peuvent être ouvertes pour utilisation.

② Fermer : Tirez sur la poignée pour retourner le repose-pieds, puis pliez la pédale gauche et droite.

**IMAGE 4**

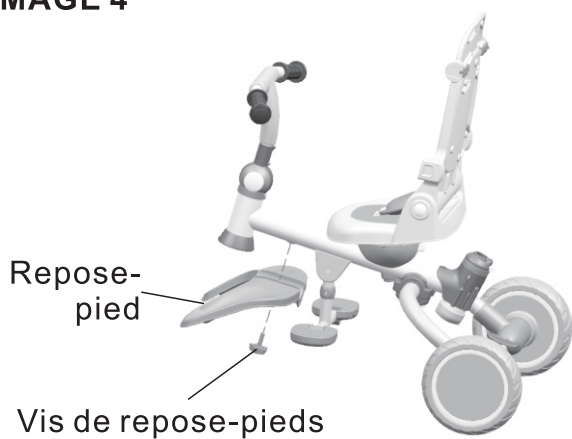

#### **4. Installation du repose-pieds :**

Insérez le repose-pieds sous le cadre, alignez le trou sur la pédale avec le trou sous le cadre, et serrez fermement avec le bouton de fixation de la pédale.

**IMAGE 5**

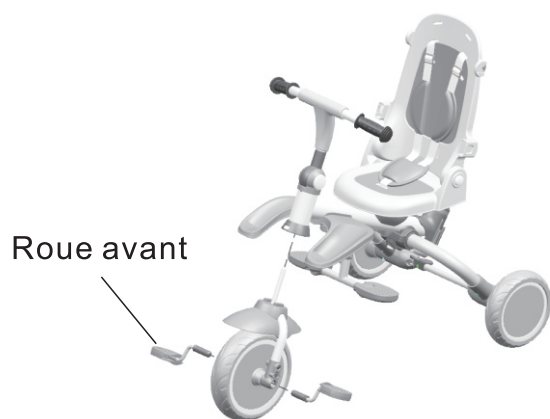

#### **5. Installation des roues avant**

Insérez la roue avant comme indiqué sur l'image 5. Après l'installation, veuillez vérifier toutes les pièces, la position correcte est impossible à désengager. Si nécessaire, appuyez sur le bouton avant du guidon pour retirer ces pièces.

**IMAGE 6**



#### **6. Accoudoir/Toit Installation**

Connectez la canopée et l'accoudoir comme indiqué sur la photo 6.

**IMAGE 7**

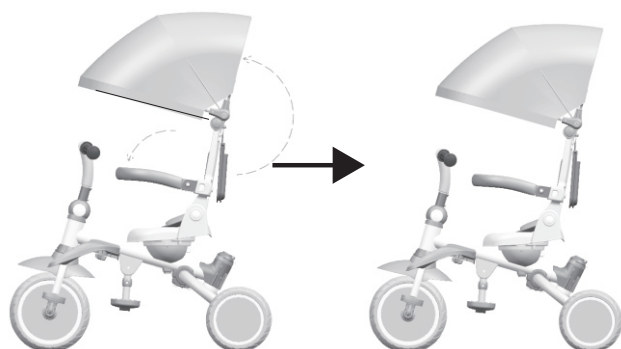

**7. Déplier la canopée :**  
Tournez la canopée, puis déployez-la.

**IMAGE 8**



**8. Installation de la tige de poussée, du panier arrière et du repose-pieds arrière**

Comme montré sur l'IMAGE 8, insérez la tige de poussée dans le cadre, puis insérez le porte-gobelet dans la position de la tige de poussée. Insérez le panier arrière dans la fente comme indiqué, puis insérez le repose-pieds arrière sur le cadre.

**1**

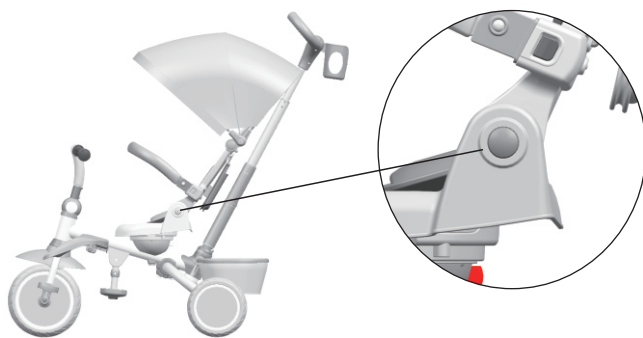

Interrupteur de réglage du dossier

## 1. Réglage du dossier

Comme montré sur l'image, maintenez les boutons des deux côtés du dossier pour ajuster l'angle du dossier.

**2**



Réglage de la rotation du siège bouton

## 2. Réglage de la rotation du siège

Appuyez et maintenez le bouton pour ajuster la direction du siège.

**3**

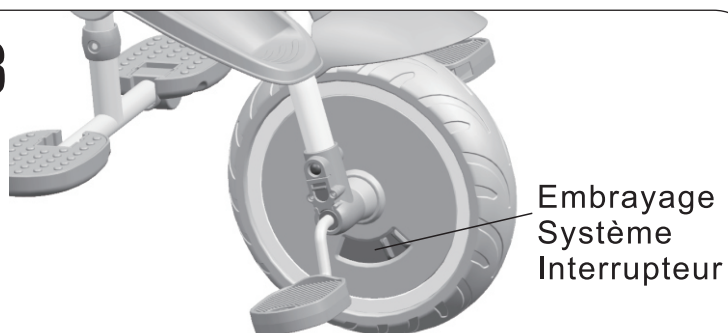

## 3. Système d'embrayage

Lors de la propulsion, vous pouvez passer à l'état éteint, puis les pieds de l'enfant peuvent être placés sur la pédale pour se reposer.

En roulant, vous pouvez le tourner dans la direction opposée, puis la fonction de cyclisme peut être utilisée normalement.

**4**

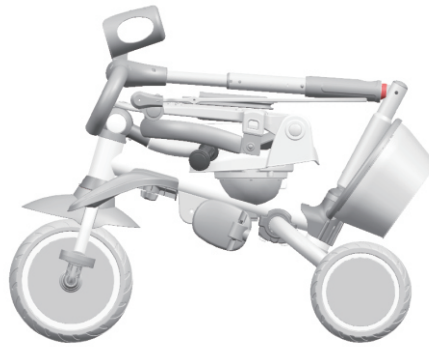

Condition de pliage A

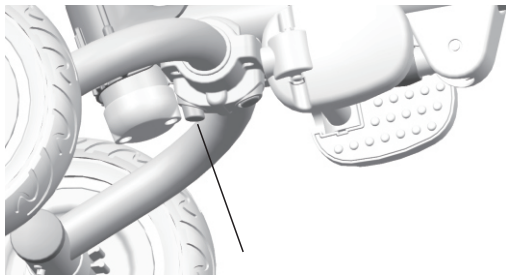

Bouton de pliage des roues arrière

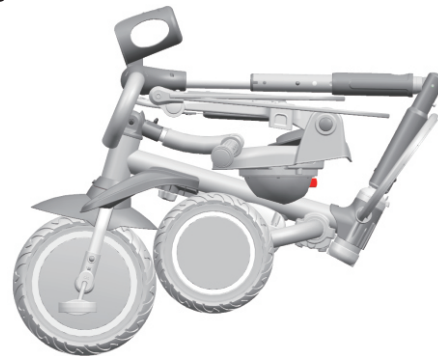

Condition de pliage B

#### **4. Fonction de pliage**

Condition de pliage A : Relevez l'accoudoir, rabattez la poignée avant, pliez le dossier, puis pliez la tige de poussée.

Condition de pliage B : Appuyez sur le bouton sous le cadre et pliez le tube en U.

## **US**

If you have any questions, please contact our customer care center.  
Our contact details are below:



001-877-644-9366



customerservice@aosom.com

Imported by Aosom LLC  
7777 Center Ave. Suite 430  
Huntington Beach, CA 92647-9998 USA  
MADE IN CHINA

## **CA**

If you have any questions, please contact our customer care center.  
Our contact details are below:

Si vous avez la moindre question, veuillez contacter notre centre d'assistance à la clientèle.  
Nos coordonnées sont les suivantes:



416-792-6088



customerservice@aosom.ca

Imported by Aosom Canada Inc.  
7270 Woodbine Avenue, Unit 307, Markham, Ontario Canada  
L3R 4B9  
MADE IN CHINA

Importé par Aosom Canada Inc.  
7270 Woodbine Avenue, unité 307, Markham, Ontario Canada  
L3R 4B9  
FABRIQUÉ EN CHINE

