

# AIYAPLAY

IN250300187V02\_UK\_FR\_DE\_ES\_IT

**370-406V00**



## **CHILDREN TRICYCLE/TRICYCLE POUR ENFANTS/ KINDER-DREIRAD/TRICICLO INFANTIL / TRICICLO PARA CRIANÇAS**

**EN\_WARNING:** Suitable for children of 12-60 months; Max weight: 25 kg.

**FR\_ATTENTION:** Convient aux enfants de 12 à 60 mois; Poids maximum : 25 kg.

**DE\_ACHTUNG:** Geeignet für Kinder im Alter von 12-60 Monate; Max. Gewicht: 25 kg.

**ES\_ADVERTENCIA:** Adecuado para los niños de 12 a 60 meses; Peso máximo: 25 kg.

**IT\_AVVERTENZA:** Adatto a bambini di 12-60 mesi; Peso massimo: 25 kg.

**EN\_IMPORTANT, RETAIN FOR FUTURE REFERENCE: READ CAREFULLY.**

**FR\_IMPORTANT : A LIRE ATTENTIVEMENT ET A CONSERVER POUR VOUS Y REFERER  
ULTERIEUREMENT**

**ES\_IMPORTANTE, LEA Y GUARDE PARA FUTURAS REFERENCIAS.**

**DE\_WICHTIG! SORGFÄLTIG LESEN UND FÜR SPÄTER NACHSCHLAGEN AUFBEWAHREN.**

**IT\_IMPORTANTE! CONSERVARE IL PRESENTE MANUALE PER FUTURO RIFERIMENTO E  
LEggerlo ATTENTAMENTE.**

**ATTENTION**

Please read the instruction before using. it will tell you how to use and assemble the tricycle, to avoid of destroying the product and injuring your body.

 **WARNING:**

**WARNING!** Never leave the child unattended.

**WARNING!** This tricycle is not suitable for children under 6 months.

**WARNING!** This product is not suitable for running or skating.

**WARNING!** Always use the restraint system.

**Statement!** Any bumper bar fitted on the product will not ensure the child is properly restrained, and that the straps shall always be used.

**WARNING!** Ensure that all the locking devices are engaged before use.

The parking device shall be engaged when placing and removing the child(ren).

**Statement!** Accessories or replacement parts which are not approved by the manufacturer shall not be used.

 **WARNING:**

1. Only allowed for adults to install, keep children away.
2. To be used under the direct supervision of an adult.
3. Just only allow one child to use.
4. Please use on a flat and clean surface. Never use near steps, sloped driveways, hills roadways, alleys, swimming pool areas, road, on grass or wet surfaces or other bodies of water.
5. Before driving toy car each time, adult should inspect screws of every parts, please tighten the screw cap if any looseness. secure all fasteners before every ride.
6. Always wear shoes and suitable protective equipment. always wear a local standard approved helmet while riding, with the chinstrap securely fastened.
7. Do not ride the product at dusk, at night or at times of limited visibility.
8. Always comply with local laws and regulations.
9. The toy should be used with caution since skill is required to avoid falls or collisions causing injury to the user or third parties.

**MAINTENANCE & CARE**

- A. Keep all instructions and parts relating to this product for future reference.
- B. Regularly check for damage and that all screws are securely tightened.
- C. Check that the seat is securely fastened.
- D. Cleanliness: clean the tricycle by floppy cloth instead of auto wax or water avoiding degenerating.
- E. Storage: keep away from fire, damp and other high temperature area.

**ATTENTION:**

Lisez les instructions avant utilisation. Il vous explique comment utiliser et assembler le tricycle, pour éviter de détruire le produit et de blesser votre corps.

 **ATTENTION:**

**ATTENTION!** Ne laissez jamais l'enfant sans surveillance.

**ATTENTION!** Ce tricycle ne convient pas aux enfants de moins de 6 mois.

**ATTENTION!** Ce produit ne convient pas pour courir ou patiner.

**ATTENTION!** Utilisez toujours le système de retenue.

**ÉNONCÉ !** Toute barre de protection montée sur le produit ne garantit pas que l'enfant est correctement maintenu ; les sangles doivent donc être systématiquement utilisées.

**ATTENTION!** Veillez à ce que tous les dispositifs de verrouillage soient bien enclenchés avant utilisation.

Le dispositif de stationnement doit être enclenché lors de la mise et du retrait de l'enfant (ou des enfants).

**ÉNONCÉ !** Ne pas utiliser d'accessoires ou de pièces de rechange non approuvés par le fabricant.

 **ATTENTION:**

1. Installation par des adultes uniquement, tenir les enfants à l'écart.
2. À utiliser sous la surveillance directe d'un adulte.
3. Ne doit être utilisé que par un seul enfant à la fois.
4. À utiliser sur une surface plane et propre. Ne jamais utiliser à proximité d'un escalier, d'une entrée en pente, d'une route en pente, d'une allée, d'une piscine, d'une route, sur l'herbe ou sur des surfaces mouillées ou d'autres plans d'eau.
5. Avant de conduire à chaque fois le jouet, l'adulte doit inspecter les vis de chaque pièce, veuillez serrer le bouchon à vis s'il est desserré. Fixez toutes les attaches avant chaque trajet.
6. Portez toujours des chaussures et un équipement de protection approprié. Portez toujours un casque homologué selon les normes locales pendant que vous roulez, avec la jugulaire solidement attachée.
7. Ne pas rouler au crépuscule, la nuit ou à des heures de visibilité réduite.
8. Respectez toujours les lois et règlements locaux.
9. Le jouet doit être utilisé avec précaution car il faut de l'habileté pour éviter les chutes ou les collisions pouvant causer des blessures à l'utilisateur ou à des tiers.

**ENTRETIEN ET MAINTENANCE**

- A. Conservez toutes les instructions et les pièces relatives à ce produit pour pouvoir vous y référer ultérieurement.
- B. Vérifiez régulièrement que le produit n'est pas endommagé et que toutes les vis sont bien serrées.
- C. Vérifier que le siège est bien fixé.
- D. Propreté: nettoyez le tricycle avec un chiffon souple au lieu de la cire automobile ou de l'eau en évitant de dégénérer.
- E. Stockage: tenez à l'écart du feu, de l'humidité et d'autres zones à haute température.

**ACHTUNG**

Bitte lesen Sie die Gebrauchsanweisung vor der Benutzung. Sie erklärt Ihnen, wie Sie das Dreirad benutzen und zusammenbauen müssen, um das Produkt nicht zu zerstören und Ihren Körper nicht zu verletzen.

**! ACHTUNG:**

**ACHTUNG!** Lassen Sie das Kind niemals unbeaufsichtigt.

**ACHTUNG!** Dieses Dreirad ist nicht für Kinder unter 6 Monaten geeignet.

**ACHTUNG!** Dieses Produkt ist nicht geeignet für Laufen oder Skaten.

**ACHTUNG!** Verwenden Sie immer das Rückhaltesystem.

**HINWEIS!** Jede am Produkt angebrachte Stoßstange gewährleistet nicht, dass das Kind ordnungsgemäß fixiert ist – die Gurte müssen daher immer verwendet werden.

**ACHTUNG!** Stellen Sie sicher, dass alle Verriegelungseinrichtungen vor der Nutzung vollständig eingerastet sind.

Die Parkeinrichtung muss beim Einlegen und Herausnehmen des Kindes (bzw. der Kinder) eingerastet werden.

**HINWEIS!** Nicht zugelassene Zubehörteile oder Ersatzteile (nicht genehmigt vom Hersteller) dürfen nicht verwendet werden.

**! ACHTUNG:**

1. Die Montage darf nur von Erwachsenen vorgenommen werden, halten Sie Kinder fern.
2. Es ist unter der direkten Aufsicht eines Erwachsenen zu verwenden.
3. Erlauben Sie jeweils nur einem Kind es zu benutzen.
4. Verwenden Sie es bitte auf einer ebenen und saubereren Oberfläche. Es sollte niemals in der Nähe von Treppen, steile Auf-/ oder Abfahrten, hügeligen Straßen, Alleen, Schwimmbadbereichen, Straßen, auf Gras oder nassen Oberflächen oder anderen Gewässern benutzt werden.
5. Vor jeder Nutzung des Spielzeugautos sollte ein Erwachsener die Schrauben aller Teile überprüfen. Ziehen Sie bitte die Schraubenkappen fest, wenn sie locker sind. Überprüfen Sie vor jeder Fahrt alle Befestigungselemente.
6. Es sollten immer Schuhe und eine geeignete Schutzausrüstung getragen werden. Während der Fahrt sollte immer ein gemäß der örtlichen Norm zugelassener Helm getragen werden, dessen Kinnriemen fest sitzt.
7. Nicht während der Dämmerung, bei Nacht oder bei eingeschränkter Sicht mit dem Produkt fahren.
8. Beachten Sie stets die örtlichen Gesetze und Vorschriften.
9. Das Spielzeug sollte mit Vorsicht verwendet werden, da Geschicklichkeit erforderlich ist, um Stürze oder Zusammenstöße zu vermeiden, die Verletzungen des Benutzers oder Dritter verursachen können.

**WARTUNG & PFLEGE**

- A. Bewahren Sie alle Anweisungen und Teile, die sich auf dieses Produkt beziehen, zur späteren Verwendung auf.
- B. Prüfen Sie es regelmäßig auf Beschädigungen und ob alle Schrauben fest angezogen sind.
- C. Prüfen Sie, ob der Sitz sicher befestigt ist.
- D. Sauberkeit: Reinigen Sie das Dreirad mit einem weichen Tuch, anstatt mit Autowachs oder Wasser, um eine Beschädigung zu vermeiden.
- E. Lagerung: Halten Sie es von Feuer, Feuchtigkeit und anderen Bereichen mit hohen Temperaturen fern.

**ATENCIÓN**

Lea todas las instrucciones antes de utilizar el triciclo. Le dirá cómo utilizarlo y montarlo correctamente para evitar causar daños al triciclo o provocar lesiones corporales.

**⚠️ ADVERTENCIA:**

**ADVERTENCIA!** Nunca deje al niño desatendido.

**ADVERTENCIA!** Este triciclo no es adecuado para niños menores de 6 meses.

**ADVERTENCIA!** Este producto no es adecuado para correr o patinar.

**ADVERTENCIA!** Use siempre el sistema de retención.

**DECLARACIÓN!** Cualquier barra protectora instalada en el producto no garantiza que el niño quede correctamente sujeto; por lo tanto, las correas deben usarse en todo momento.

**ADVERTENCIA!** Asegúrese de que todos los dispositivos de bloqueo estén correctamente engagados antes de usar el producto.

El dispositivo de estacionamiento debe quedar engagado al colocar y retirar al niño (o a los niños).

**DECLARACIÓN!** No se deben usar accesorios ni repuestos que no hayan sido aprobados por el fabricante.

**⚠️ ADVERTENCIA:**

1. La instalación sólo se puede realizar por los adultos, mantenga a los niños alejados al instalar el scooter.
2. El producto debe ser utilizado bajo la supervisión directa de un adulto.
3. Sólo se permita que un/una niño/a utilice este scooter a la vez.
4. Utilice este scooter sobre una superficie plana y limpia. Nunca lo utilice cerca de escalones, caminos de entrada inclinados, caminos de colinas, callejones, áreas de piscinas, carreteras, sobre césped o superficies mojadas u otros lugares cerca de cuerpos de agua.
5. Antes de conducir este scooter de juguete cada vez, el adulto debe inspeccionar los tornillos de cada pieza del scooter. Si la cubierta de rosca está floja, apriétela bien. Fije todos los sujetadores bien antes de cada uso.
6. Siempre lleve calzado y equipo de protección adecuado al conducir este scooter. Siempre use un casco aprobado por las normas locales al conducir, y fije la correa de la barbilla bien abrochada.
7. No utilice este scooter al anochecer, de noche o en momentos con visibilidad limitada.
8. Siempre cumpla con las leyes y regulaciones locales.
9. El juguete debe usarse con precaución ya que se requiere habilidad para evitar caídas o colisiones que puedan causar lesiones al usuario o a terceros.

**MANTENIMIENTO Y CUIDADO**

- A. Guarde todas las instrucciones y piezas relativas juntas con este producto para las referencias futuras.
- B. Compruebe regularmente para asegurarse de que no haya daños y que todos los tornillos estén apretados firmemente.
- C. Compruebe que el asiento del scooter esté abrochado firmemente.
- D. Limpieza: Para evitar que el triciclo se degenere, límpielo con un paño flexible en lugar de cera automática o agua.
- E. Almacenamiento: Mantenga el triciclo alejado del fuego, la humedad y otras áreas de alta temperatura.

## ATENÇÃO

Por favor leia as instruções antes de usar. Elas indicarão como utilizar e montar o triciclo, para evitar danificar o produto e causar lesões.

### **AVISO:**



**AVISO!** Nunca deixe a criança desatendida.

**AVISO!** Este triciclo não é adequado para crianças menores de 6 meses.

**AVISO!** Este produto não é adequado para correr ou patinar.

**AVISO!** Use sempre o sistema de retenção.

**DECLARAÇÃO!** Qualquer barra protetora montada no produto não garante que a criança esteja adequadamente retida; por isso, os cintos devem ser usados em todo o momento.

**AVISO!** Certifique-se de que todos os dispositivos de bloqueio estão devidamente engatados antes da utilização.

O dispositivo de estacionamento deve ser engatado ao colocar e retirar a criança (ou as crianças).

**DECLARAÇÃO!** Não devem ser usados acessórios ou peças de reposição não aprovados pelo fabricante.

### **AVISO:**

1. Só é permitida a instalação por adultos, manter as crianças afastadas.
2. Para serem utilizadas sob a supervisão direta de um adulto.
3. Permitir apenas a utilização de uma criança.
4. Utilizar numa superfície plana e limpa. Nunca utilizar perto de degraus, caminhos inclinados, estradas de colinas, becos, áreas de piscinas, estrada, em relva ou superfícies molhadas ou outros corpos de água.
5. Antes de utilizar, os adultos devem inspecionar os parafusos de cada peça, por favor aperte a tampa de rosca se houver alguma folga, prenda todos os parafusos antes de cada utilização.
6. Usar sempre sapatos e equipamento de proteção adequado. Usar sempre um capacete aprovado pela norma local durante a condução, com a correia do queixo firmemente apertada.
7. Não utilizar o produto ao anoitecer, durante a noite ou em alturas de visibilidade limitada.
8. Cumprir sempre as leis e regulamentos locais.
9. O brinquedo deve ser usado com cautela, pois é necessária habilidade para evitar quedas ou colisões que possam causar ferimentos ao usuário ou a terceiros.

## MANUTENÇÃO E CUIDADOS

- A. Guarde todas as instruções e partes relacionadas com este produto para referência futura.
- B. Verificar regularmente se há danos e se todos os parafusos estão bem apertados.
- C. Verificar se o assento está bem apertado.
- D. Limpeza: limpar o triciclo com um pano macio em vez de cera automotiva ou água, afim de evitar a degeneração.
- E. Armazenamento: Manter afastado de produtos inflamáveis, humidade e outras áreas com temperaturas elevadas.

**ATTENZIONE**

si prega di leggere le istruzioni prima dell'uso. Esse spiegheranno come utilizzare e montare il triciclo, per evitare di danneggiare il prodotto e procurarsi lesioni personali.

**⚠ AVVERTENZA:**

**AVVERTENZA!** Non lasciare mai il bambino senza sorveglianza.

**AVVERTENZA!** Questo triciclo non è adatto per bambini sotto i 6 mesi.

**AVVERTENZA!** Questo prodotto non è adatto per correre o patinare.

**AVVERTENZA!** Utilizzare sempre il sistema di ritenuta.

**DICHIARAZIONE!** Qualsiasi barra protettiva montata sul prodotto non garantisce che il bambino sia correttamente vincolato; quindi, le cinghie devono essere utilizzate in ogni momento.

**AVVERTENZA!** Assicurarsi che tutti i dispositivi di bloccaggio siano correttamente ingaggiati prima dell'uso.

Il dispositivo di parcheggio deve essere ingaggiato quando si posiziona e si rimuove il bambino (o i bambini).

**DICHIARAZIONE!** Non devono essere utilizzati accessori o pezzi di ricambio non approvati dal produttore.

**⚠ AVVERTENZA:**

1. Consentire l'installazione solo agli adulti, tenere lontani i bambini.
2. Da utilizzare sotto la diretta supervisione di un adulto.
3. Consentire l'uso un bambino alla volta.
4. Si prega di utilizzare su una superficie in piano e pulita. Non usare mai vicino a gradini, passi carrai in pendenza, strade in collina, vicoli, piscine, strade, su erba o superfici bagnate o altre fonti d'acqua.
5. Prima di guidare ogni volta il veicolo, l'adulto dovrebbe ispezionare le viti di tutte le parti, e stringere i dadi in caso di allentamento. Stringere tutti i dispositivi di fissaggio prima di ogni viaggio.
6. Indossare sempre scarpe e dispositivi di protezione adeguati. Indossare sempre un casco approvato dalla normativa locale durante la guida, con il cinturino fissato saldamente.
7. Non guidare il prodotto al crepuscolo, di notte o in momenti di visibilità limitata.
8. Rispettare sempre le leggi e le normative locali.
9. Il giocattolo deve essere usato con cautela poiché è necessaria abilità per evitare cadute o collisioni che possano causare lesioni all'utilizzatore o a terzi.

**MANUTENZIONE & CURA**

- A. Conservare tutte le istruzioni e le parti relative a questo prodotto per riferimenti futuri.
- B. Verificare regolarmente la presenza di danni e che tutte le viti siano strette saldamente.
- C. Verificare che il sedile sia fissato in sicurezza.
- D. Pulizia: pulire il triciclo con un panno morbido invece di cera per auto o acqua evitando che si deteriori.
- E. Conservazione: tenere lontano da fuoco, umidità e aree ad alta temperatura.

**A** x 1**B** x 1**C** x 1**D** x 1**E** x 1**F** x 1**G** x 2**H** x 1**I** x 2**J** x 1**K** x 1**L** x 1**M** x 1**EN** PRE-INSTALLED ON FRAME**FR** PRÉINSTALLÉS SUR LE CADRE**DE** VORINSTALLIERT AUF DEM GESTELL**ES** PREINSTALADOS EN EL BASTIDOR**PT** PRÉ-INSTALADOS NO CHASSI**IT** PRÉINSTALLATI SUL TELAIO



## Installation Steps

**PICTURE 1**

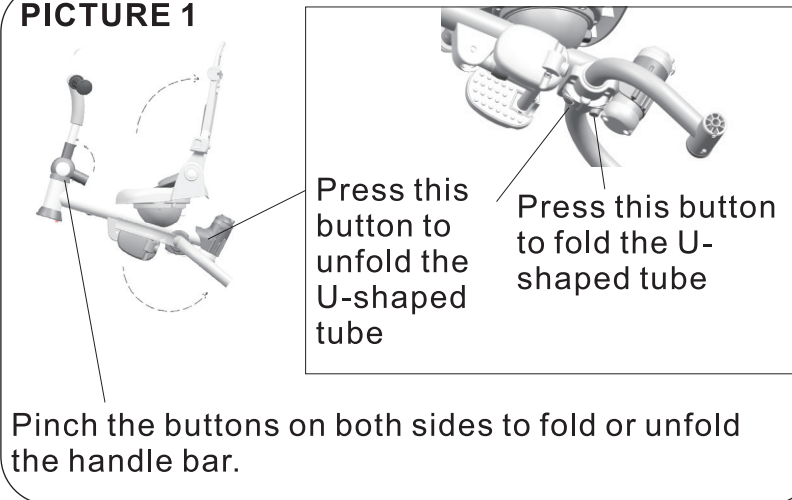

### 1. Unfold the frame

Unfold the backrest in the direction of the arrow as shown in the Picture 1.

**PICTURE 2**

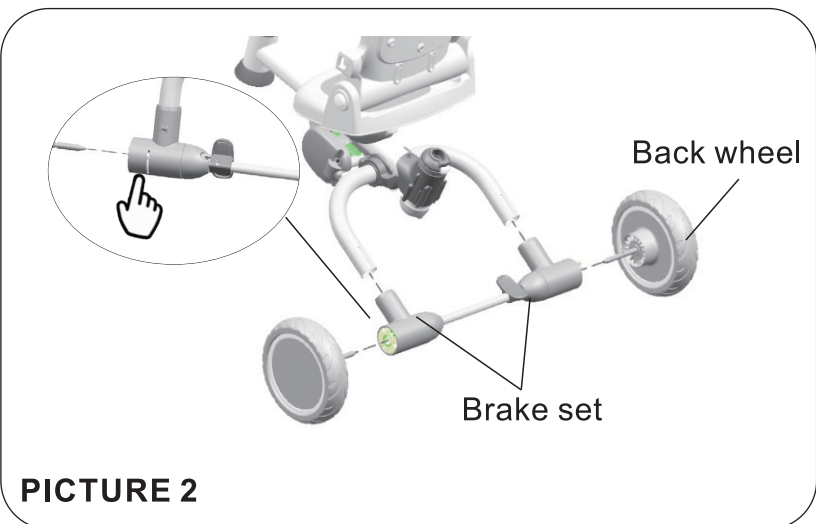

### 2. Back wheel and brake set installation

Fix the brake set on the U-shaped tube like the Picture 2 shows.

Fix the back wheel on the brake set like the Picture 2 shows.

**PICTURE 3**

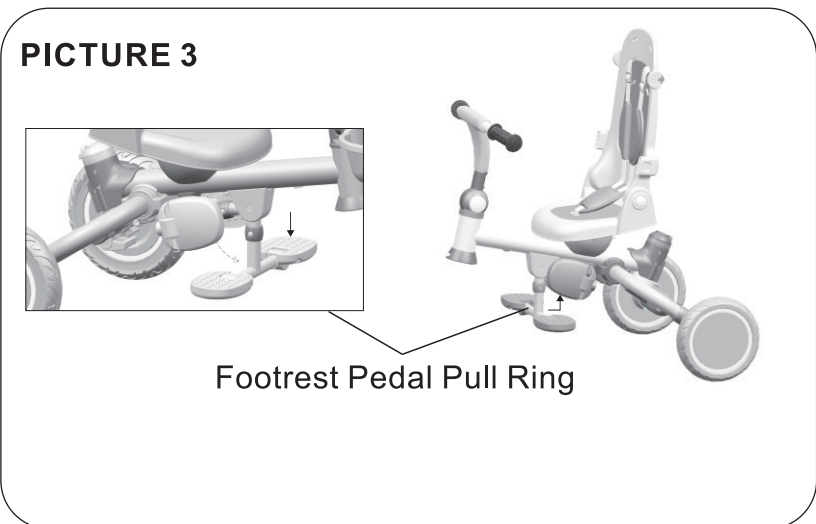

### 3. Footrest Pedal Installation

① Open: Pull the pull ring to turn over the footrest, and left and right pedal can be opened to use.

② Close: Pull the pull ring to turn over the footrest, then fold the left and right pedal.

**PICTURE 4**

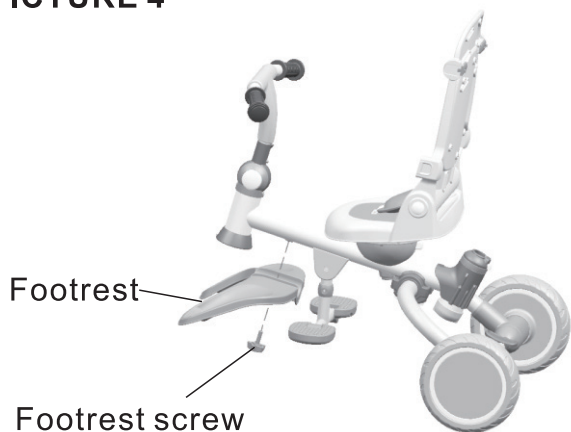

**4. Footrest Installation:**

Insert the footrest under frame, align the hole on the pedal with the hole under the frame, and rotate tightly by pedal fixing knob.

**PICTURE 5**



**5. Front wheels Installation**

Insert the front wheel as shown in Picture 5. After the installation, please check all the parts, the correct position is impossible to disengage. If necessary, press the front button of the handlebar to remove this parts.

**PICTURE 6**



**6. Armrest/Canopy Installation**

Connect the canopy and Armrest as shown in Picture 6.

**PICTURE 7**

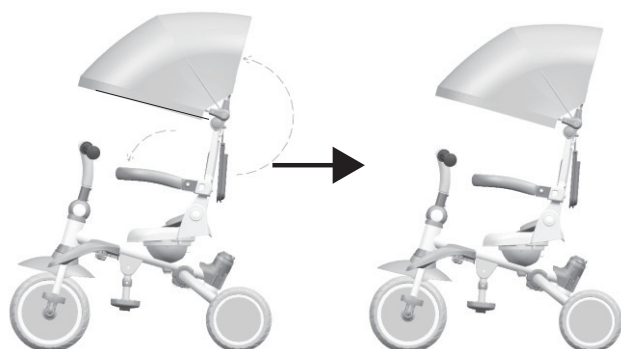

**7. Unfold the canopy:**

Turn the canopy, then unfold it.

**PICTURE 8**



**8. Push rod, back basket and back footrest Installation**

As shown in PICTURE 8, insert the push-rod into the frame, and then insert cup holder into the push rod position. Insert the back basket into the slot as shown, then insert the back footrest on the frame.

## Direction for use

1

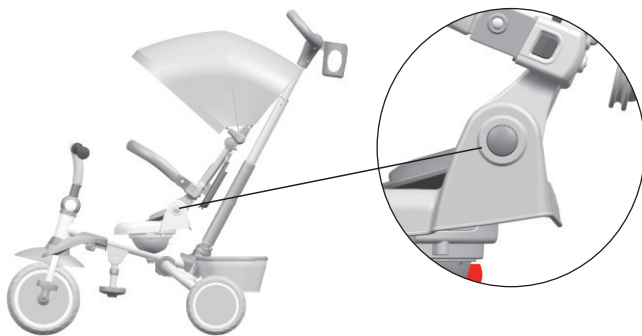

Backrest adjustment switch

### 1. Backrest adjustment

As shown in Picture, hold the buttons on both sides of the backrest to adjust the angle of the backrest.

2



Seat rotation adjustment button

### 2. Seat rotation adjustment

Press and hold the button to adjust the seat direction.

3

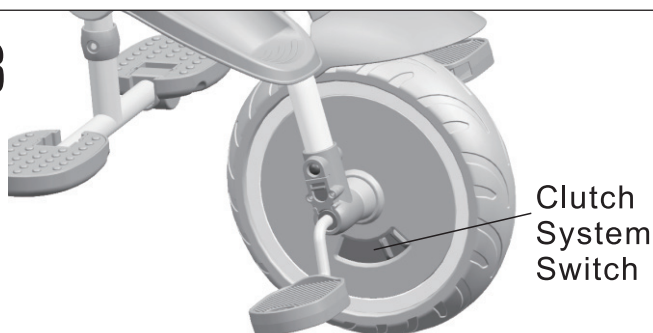

Clutch System Switch

### 3. Clutch System

When propelling, you can switch to the off state, then child feet can be placed on the pedal to rest.

When riding, you can turn it to the opposite direction, then the cycling function can be used normally

4

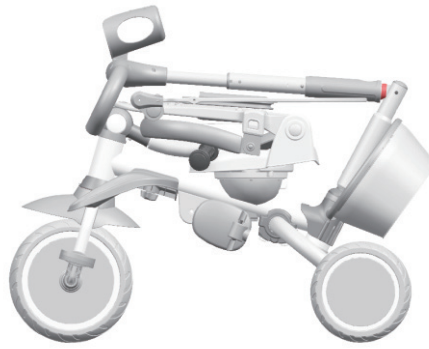

Folding condition A

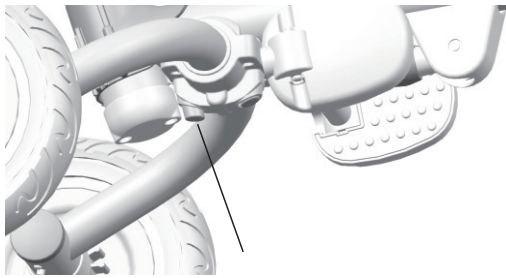

Rear wheels folding button

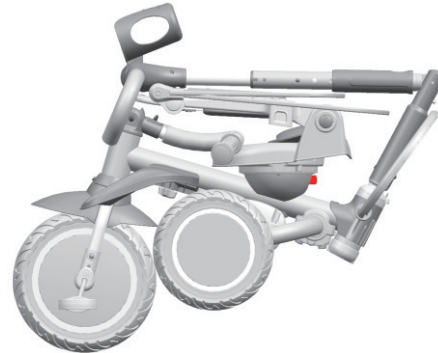

Folding condition B

#### 4. Folding function

Folding condition A: Turn up the armrest, fold down the front handle, fold the backrest, then fold the push rod.

Folding condition B: Press the button under the frame, and fold the U-shaped tube.

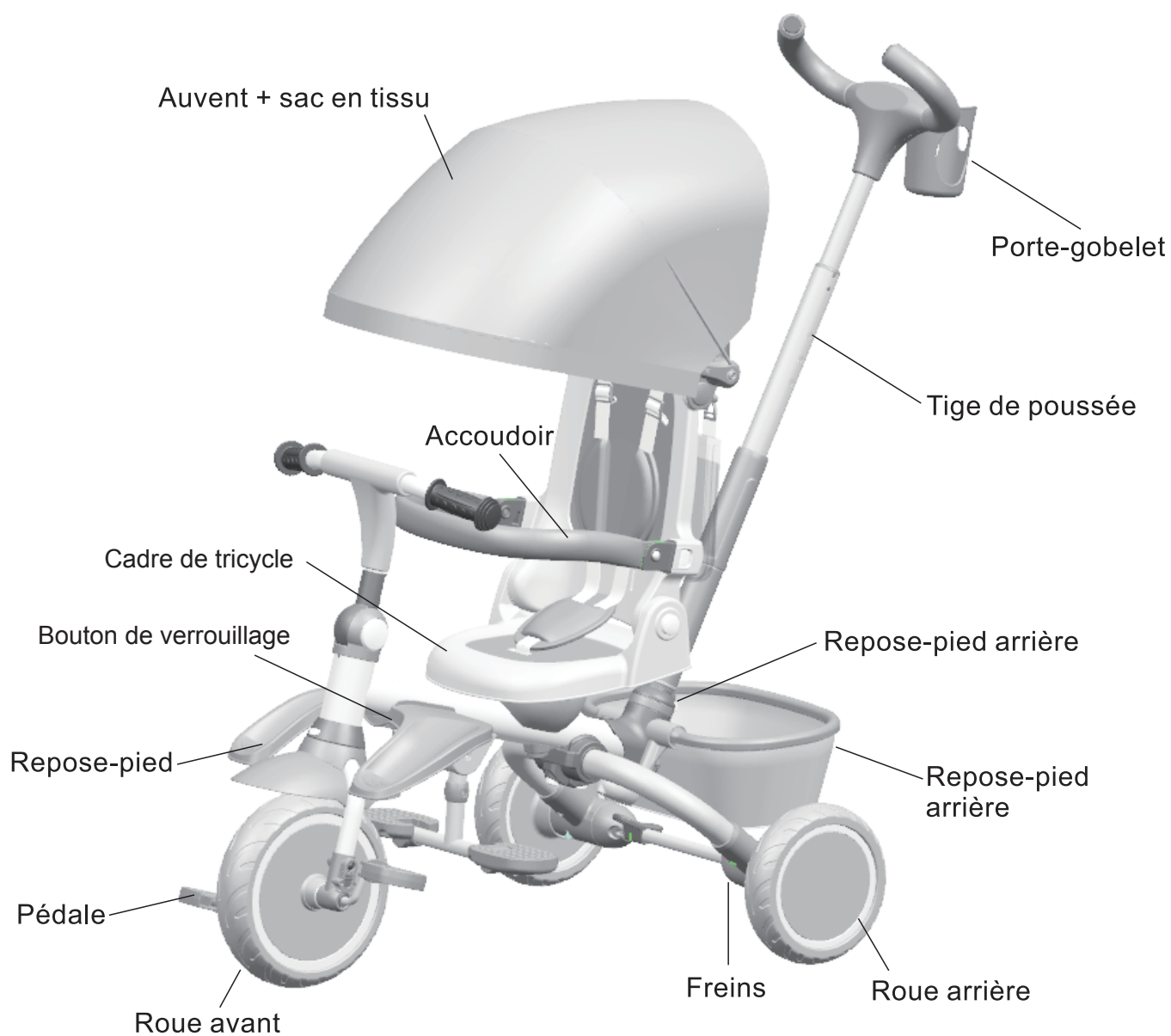

## Étapes d'installation

IMAGE 1

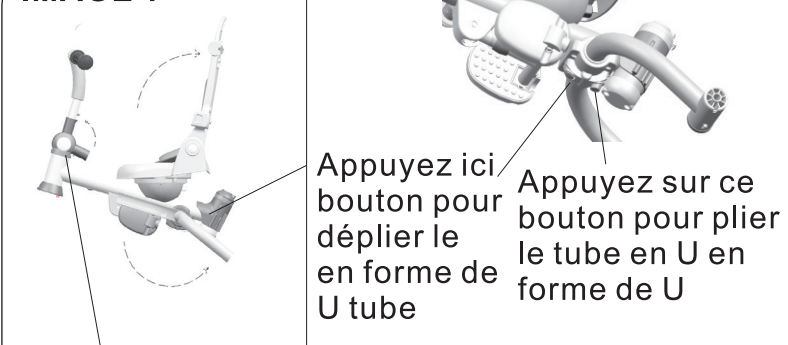

Pincez les boutons des deux côtés pour plier ou déplier le guidon.

### 1. Dépliez le cadre

Dépliez le dossier dans la direction de la flèche comme indiqué dans l'image 1.

IMAGE 2

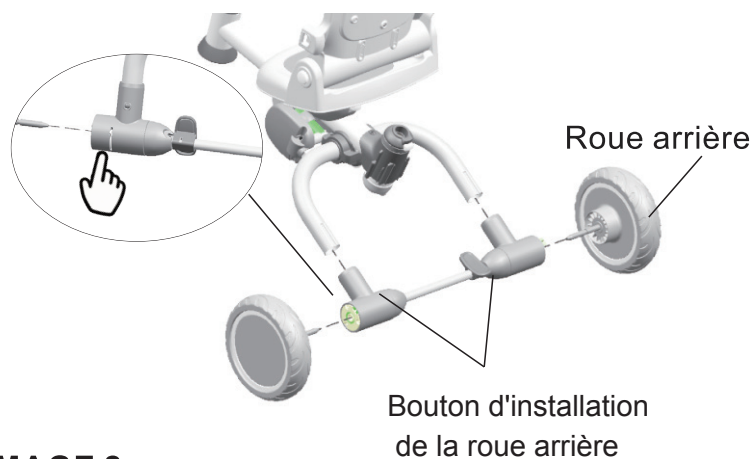

### 2. Installation de la roue arrière et du système de frein

Fixez le système de frein sur le tube en forme de U comme le montre l'image 2. Fixez la roue arrière sur le système de frein comme le montre l'image 2.

IMAGE 3

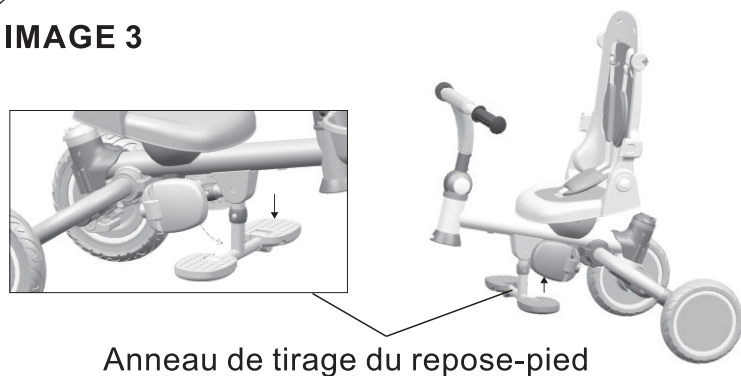

### 3. Installation du repose-pieds

① Ouvert : Tirez sur l'anneau de tirage pour retourner le repose-pied, et les pédales gauche et droite peuvent être ouvertes pour utilisation.

② Fermer : Tirez sur la poignée pour retourner le repose-pieds, puis pliez la pédale gauche et droite.

**IMAGE 4**

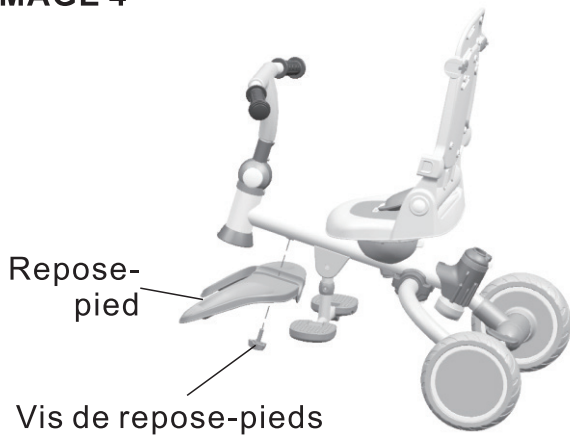

**4. Installation du repose-pieds :**

Insérez le repose-pieds sous le cadre, alignez le trou sur la pédale avec le trou sous le cadre, et serrez fermement avec le bouton de fixation de la pédale.

**IMAGE 5**

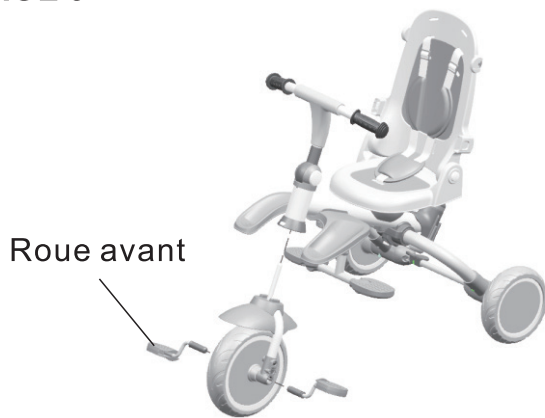

**5. Installation des roues avant**

Insérez la roue avant comme indiqué sur l'image 5. Après l'installation, veuillez vérifier toutes les pièces, la position correcte est impossible à désengager. Si nécessaire, appuyez sur le bouton avant du guidon pour retirer ces pièces.

**IMAGE 6**



**6. Accoudoir/Toit Installation**

Connectez la canopée et l'accoudoir comme indiqué sur la photo 6.

**IMAGE 7**

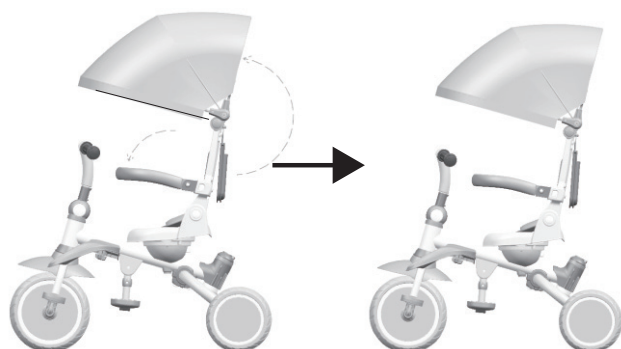

**7. Déplier la canopée :**  
Tournez la canopée, puis déployez-la.

**IMAGE 8**



**8. Installation de la tige de poussée, du panier arrière et du repose-pieds arrière**

Comme montré sur l'IMAGE 8, insérez la tige de poussée dans le cadre, puis insérez le porte-gobelet dans la position de la tige de poussée. Insérez le panier arrière dans la fente comme indiqué, puis insérez le repose-pieds arrière sur le cadre.

## Instructions d'utilisation

1

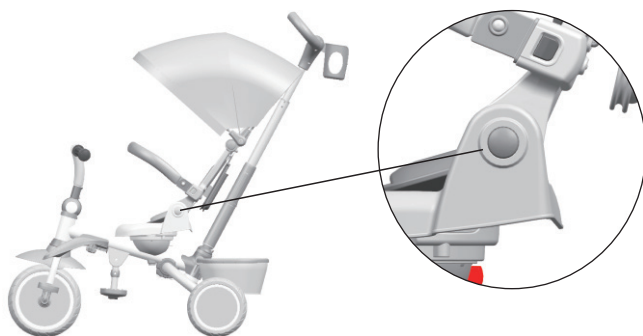

Interrupteur de réglage du dossier

### 1. Réglage du dossier

Comme montré sur l'image, maintenez les boutons des deux côtés du dossier pour ajuster l'angle du dossier.

2



Réglage de la rotation du siège bouton

### 2. Réglage de la rotation du siège

Appuyez et maintenez le bouton pour ajuster la direction du siège.

3

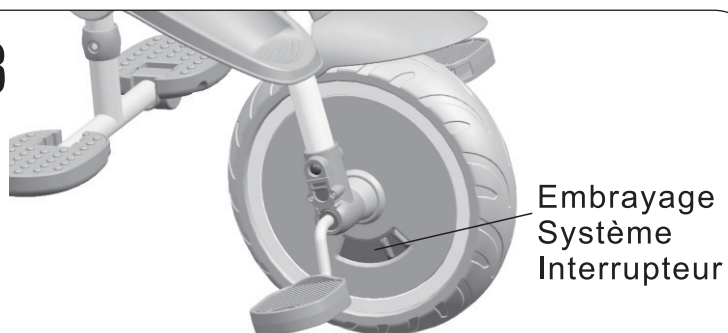

### 3. Système d'embrayage

Lors de la propulsion, vous pouvez passer à l'état éteint, puis les pieds de l'enfant peuvent être placés sur la pédale pour se reposer.

En roulant, vous pouvez le tourner dans la direction opposée, puis la fonction de cyclisme peut être utilisée normalement.

4

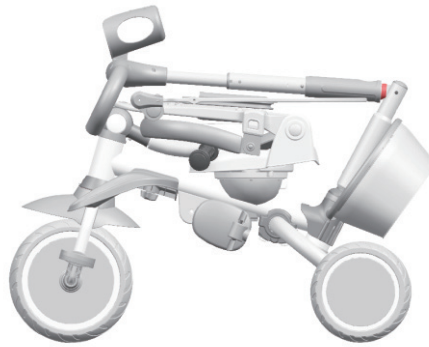

Condition de pliage A

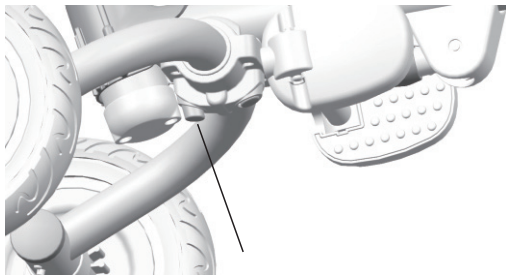

Bouton de pliage des roues arrière

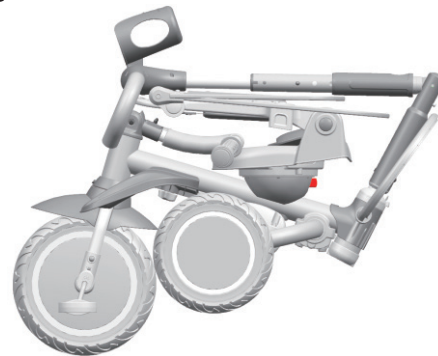

Condition de pliage B

#### 4. Fonction de pliage

Condition de pliage A : Relevez l'accoudoir, rabattez la poignée avant, pliez le dossier, puis pliez la tige de poussée.

Condition de pliage B : Appuyez sur le bouton sous le cadre et pliez le tube en U.



FR

**DONNEZ**  
OU  
**RECYCLEZ**



OU



OU



ASSOCIATION

LIVRAISON

DÉCHÈTERIE

Adresses sur [quefairedemesdechets.fr](http://quefairedemesdechets.fr)

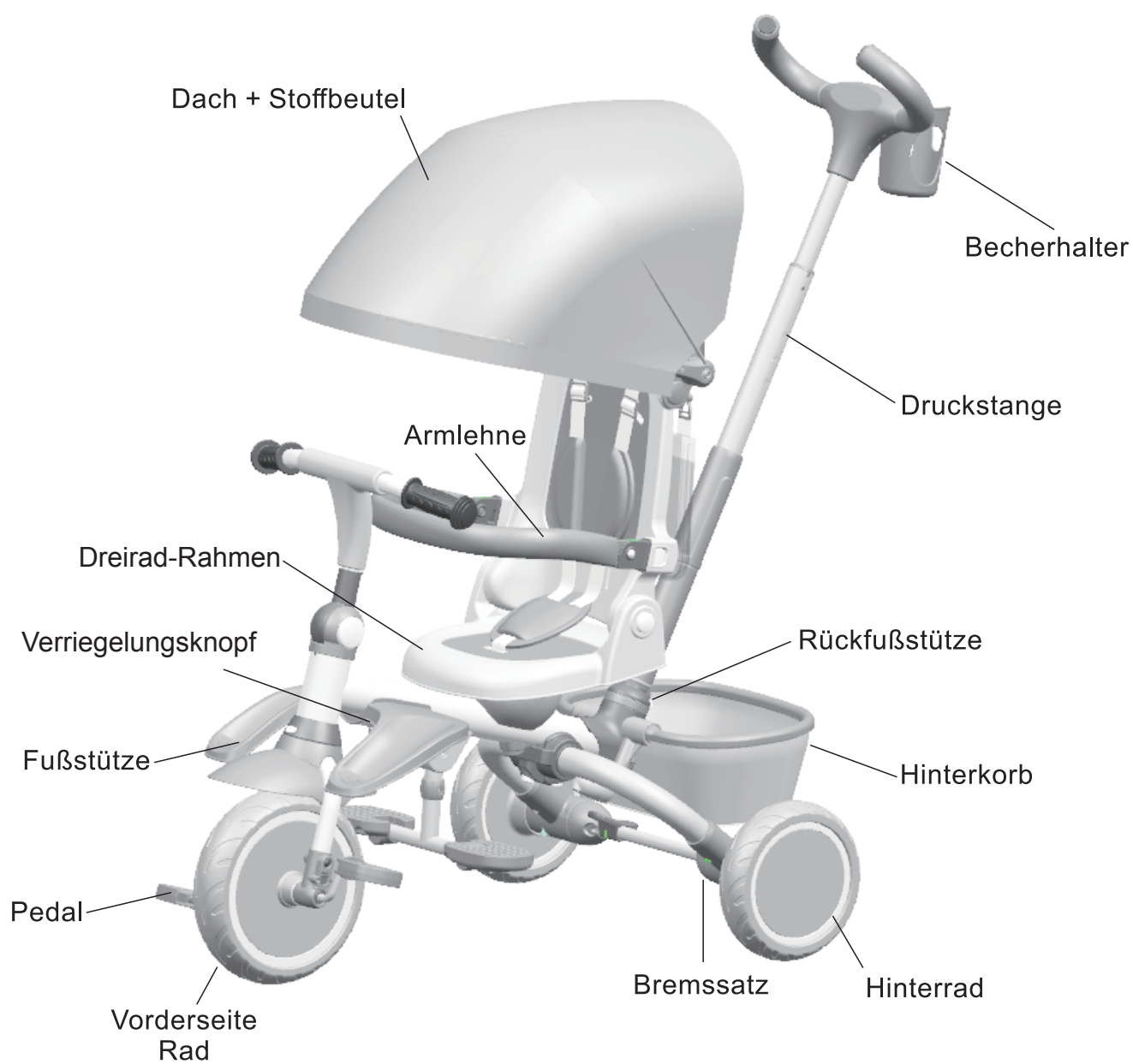

## Installationsschritte

**BILD 1**

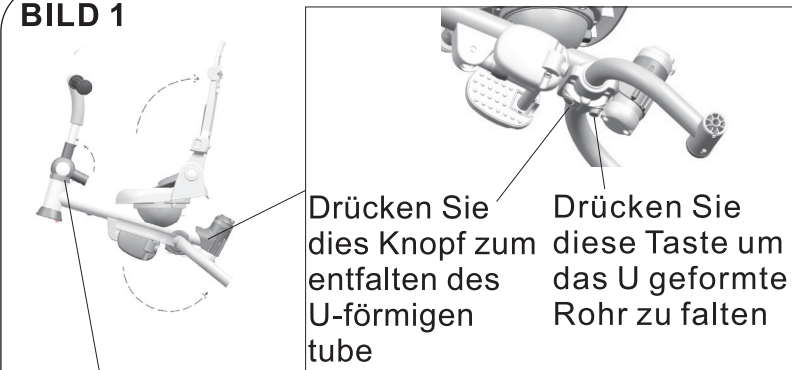

Drücken Sie die Tasten an beiden Seiten, um den Griff zu falten oder zu entfalten.

### 1. Falten Sie den Rahmen aus

Falten Sie die Rückenlehne in Richtung des Pfeils, wie in Bild 1 gezeigt.

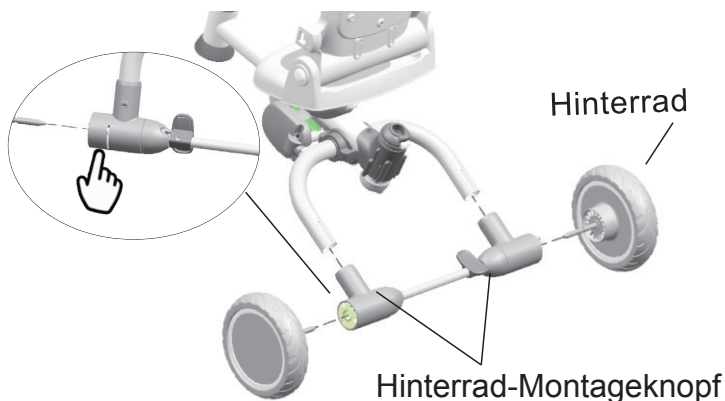

**BILD 2**

### 2. Installation des Hinterrads und des Bremsensatzes

Befestigen Sie den Bremsensatz an dem U-förmigen Rohr, wie in Bild 2 gezeigt. Befestigen Sie das Hinterrad am Bremsensatz, wie in Bild 2 gezeigt.

**BILD 3**

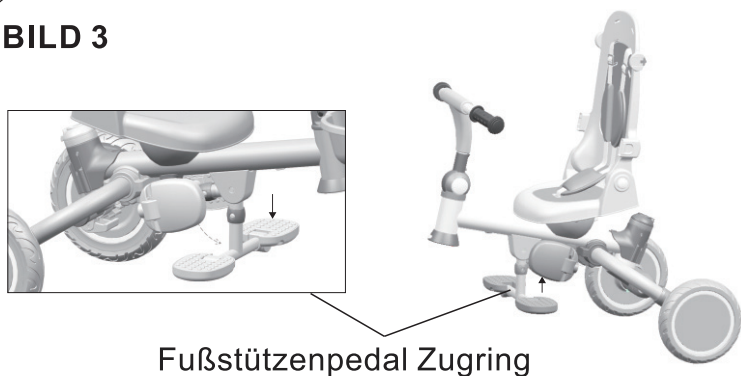

### 3. Installation des Fußstützenpedals

- ① Öffnen: Ziehen Sie am Zugring, um die Fußstütze umzudrehen, und das linke und rechte Pedal können zum Gebrauch geöffnet werden.
- ② Schließen: Ziehen Sie den Zugring, um die Fußstütze umzudrehen, und klappen Sie dann das linke und rechte Pedal zusammen.

**BILD 4**

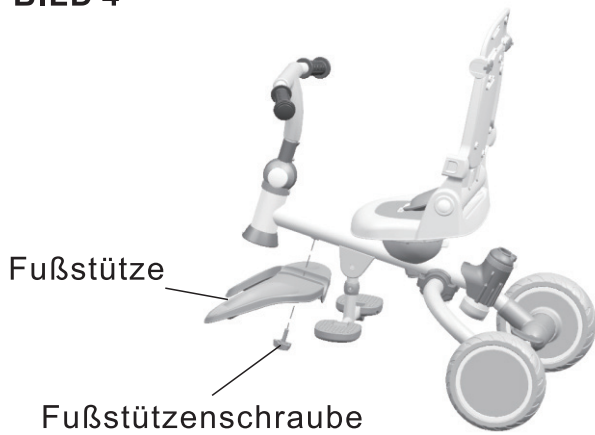

**4. Fußstützeninstallation:**

Setzen Sie die Fußstütze unter den Rahmen, richten Sie das Loch am Pedal mit dem Loch unter dem Rahmen aus und ziehen Sie es fest mit dem Pedalbefestigungsknopf.

**BILD 5**

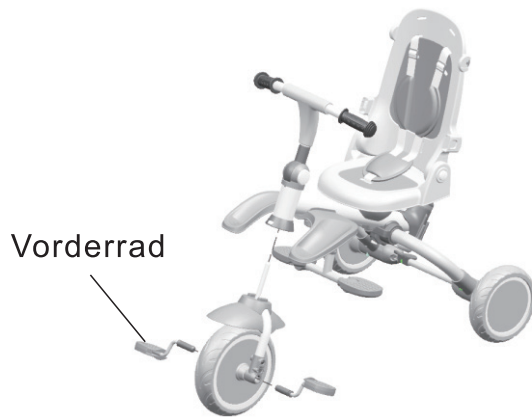

**5. Installation der Vorderräder**

Setzen Sie das Vorderrad wie in Bild 5 gezeigt ein. Überprüfen Sie nach der Installation alle Teile, die richtige Position kann nicht gelöst werden. Drücken Sie bei Bedarf die vordere Taste am Lenker, um diese Teile zu entfernen.

**BILD 6**



**6. Armlehne/Verdeck Installation**

Verbinden Sie das Dach und die Armlehne wie in Bild 6 gezeigt.

**BILD 7**



**7. Entfalten Sie das Dach:**

Drehen Sie das Dach, und entfalten Sie es dann.

**BILD 8**



**8. Installation des Druckstabs, des Rückenkorbs und der Fußstütze**

Wie in BILD 8 gezeigt, setzen Sie den Druckstab in den Rahmen ein und setzen Sie dann den Becherhalter in die Position des Druckstabs ein. Setzen Sie den Rückenkorb in den Slot ein, wie gezeigt, und setzen Sie dann die Fußstütze am Rahmen ein.

# Gebrauchsanweisung

**1**

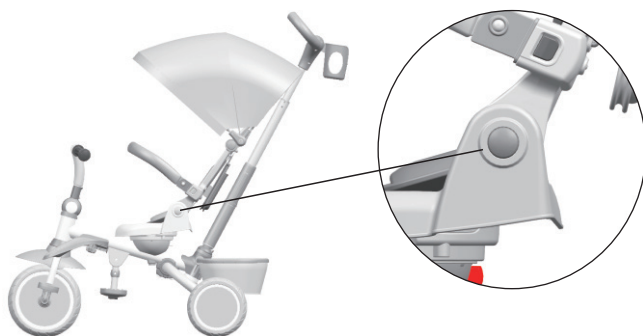

Verstellschalter für die Rückenlehne

## 1. Rückenlehnenverstellung

Halten Sie, wie im Bild gezeigt, die Tasten an beiden Seiten der Rückenlehne, um den Winkel der Rückenlehne einzustellen.

**2**



Sitzdrehungseinstellung  
Taste

## 2. Sitzdrehungseinstellung

Drücken und halten Sie die Taste, um die Sitzrichtung anzupassen.

**3**



Kupplung  
System  
Schalter

## 3. Kupplungssystem

Beim Antrieb können Sie in den Aus-Zustand wechseln, dann können die Kinderfüße auf das Pedal gelegt werden, um sich auszuruhen. Beim Fahren können Sie es in die entgegengesetzte Richtung drehen, dann kann die Fahrradfunktion normal genutzt werden.

**4**

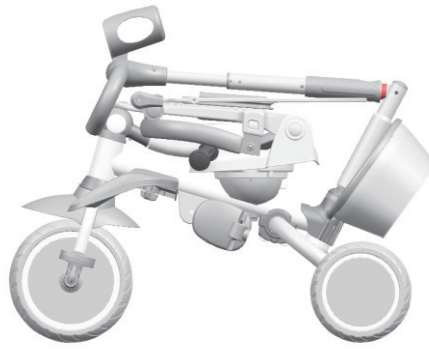

Faltbedingung A

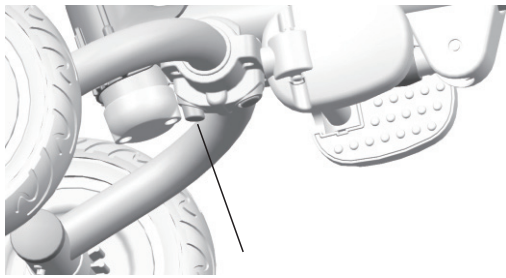

Knopf zum Falten der Hinterräder

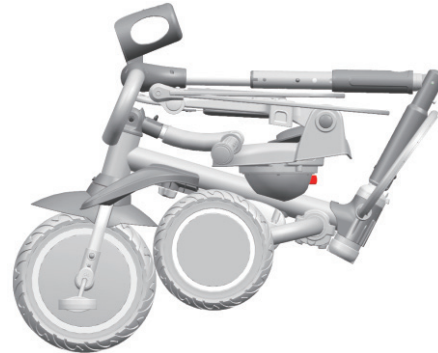

Faltbedingung B

#### **4. Faltfunktion**

Faltbedingung A: Heben Sie die Armlehne an, klappen Sie den vorderen Griff nach unten, klappen Sie die Rückenlehne und falten Sie dann den Schiebestab.

Faltbedingung B: Drücken Sie den Knopf unter dem Rahmen und falten Sie das U-förmige Rohr.

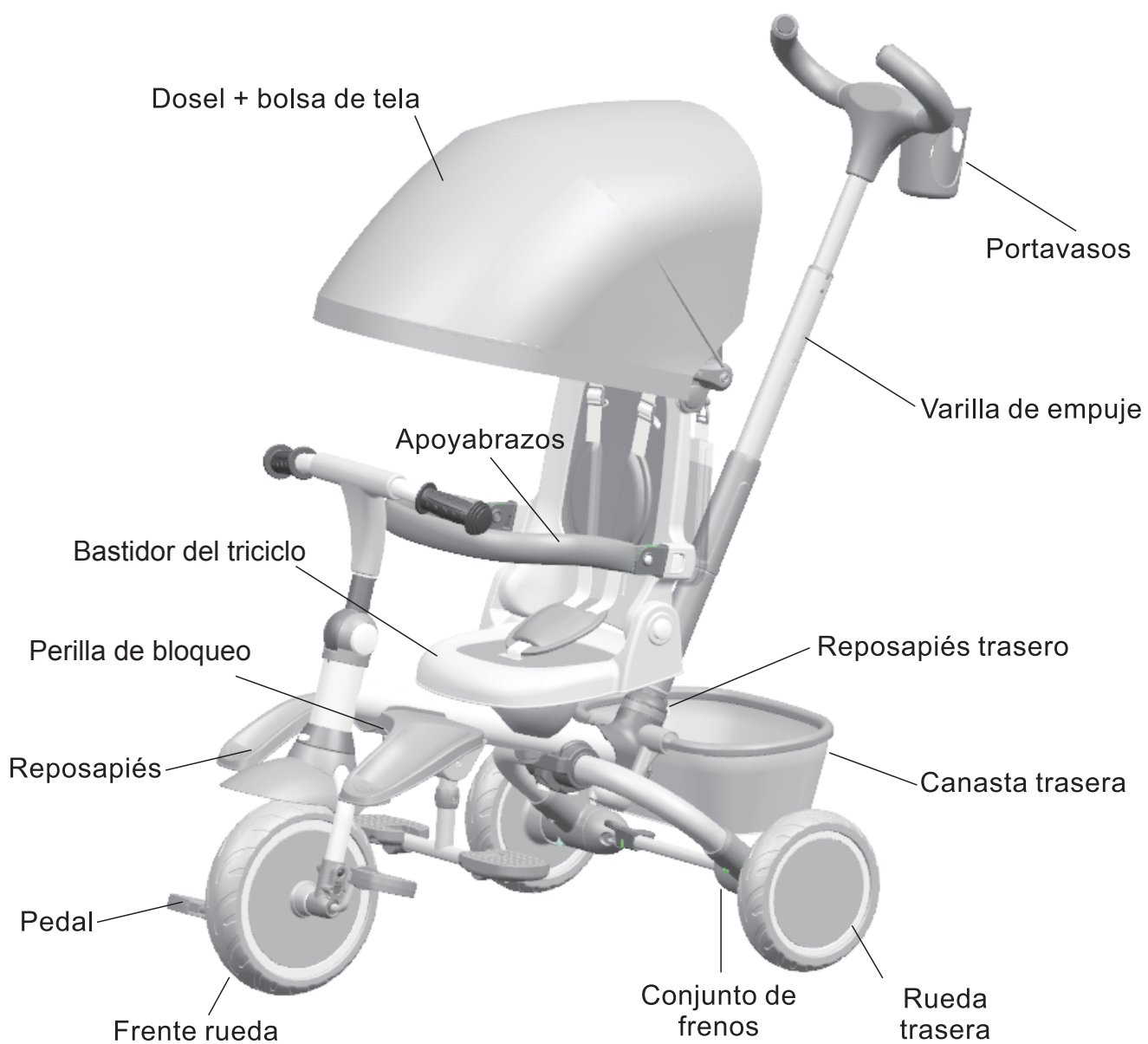

## Pasos de instalación

IMAGEN 1

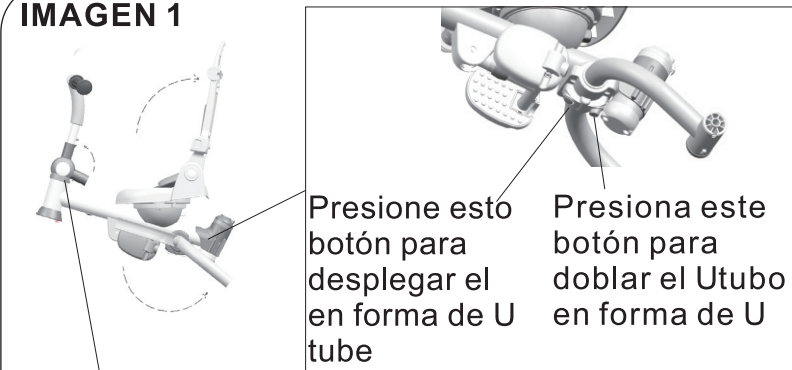

Pellizque los botones a ambos lados para doblar o desplegar el manillar.

### 1. Despliegue el marco

Despliegue el respaldo en la dirección de la flecha como se muestra en la Imagen 1.



IMAGEN 2

### 2. Instalación del conjunto de freno y rueda trasera

Fije el conjunto de freno en el tubo en forma de U como muestra la Imagen 2. Fije la rueda trasera en el conjunto de freno como muestra la Imagen 2.

IMAGEN 3

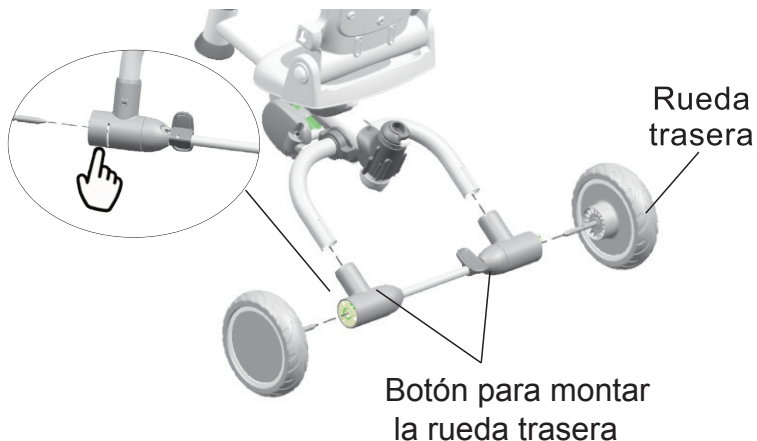
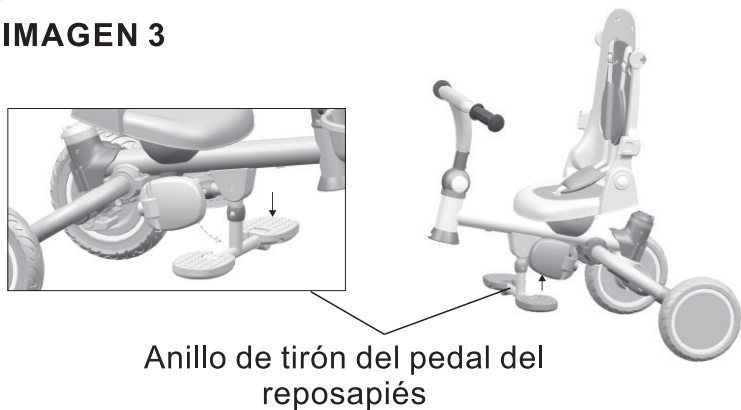

### 3. Instalación del pedal del reposapiés

① Abrir: Tire del anillo de tirón para voltear el reposapiés, y el pedal izquierdo y derecho se pueden abrir para usar.

② Cerrar: Tire del anillo de tracción para voltear el reposapiés, luego pliegue el pedal izquierdo y derecho.

**IMAGEN 4**

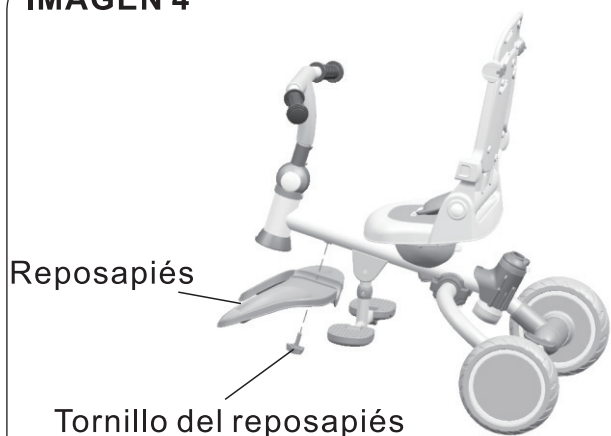

#### **4. Instalación del reposapiés:**

Inserte el reposapiés debajo del marco, alinee el agujero en el pedal con el agujero debajo del marco y gire firmemente con la perilla de fijación del pedal.

**IMAGEN 5**



#### **5. Instalación de las ruedas delanteras**

Inserte la rueda delantera como se muestra en la Imagen 5. Después de la instalación, verifique todas las piezas, la posición correcta es imposible de desenganchar. Si es necesario, presione el botón frontal del manillar para quitar estas piezas.

**IMAGEN 6**



#### **6. Reposabrazos/Capota Instalación**

Conecte el dosel y el reposabrazos como se muestra en la Imagen 6.

**IMAGEN 7**

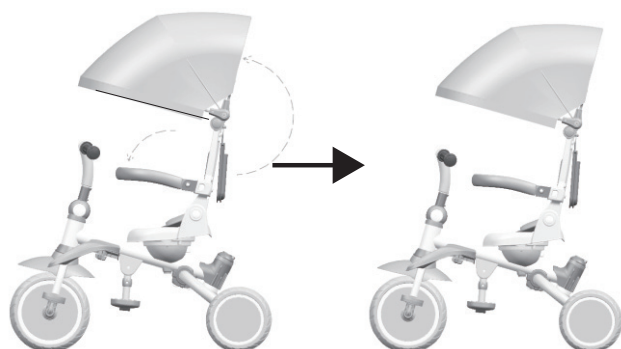

**7. Despliegue el dosel:**  
Gira el dosel, luego despliega.

**IMAGEN 8**



**8. Instalación de la varilla de empuje, cesta trasera y reposapiés trasero**  
Como se muestra en la IMAGEN 8, inserta la varilla de empuje en el marco, y luego inserta el portavasos en la posición de la varilla de empuje. Inserta la cesta trasera en la ranura como se muestra, luego inserta el reposapiés trasero en el marco.

## Instrucciones de uso

1

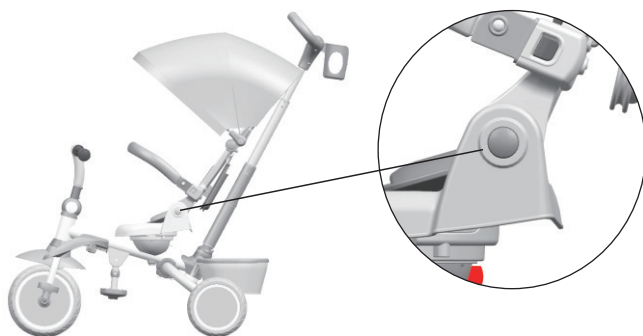

Interruptor de ajuste del respaldo

### 1. Ajuste del respaldo

Como se muestra en la imagen, mantenga presionados los botones a ambos lados del respaldo para ajustar el ángulo del respaldo.

2



Ajuste de rotación del asiento  
botón

### 2. Ajuste de rotación del asiento

Mantenga presionado el botón para ajustar la dirección del asiento.

3

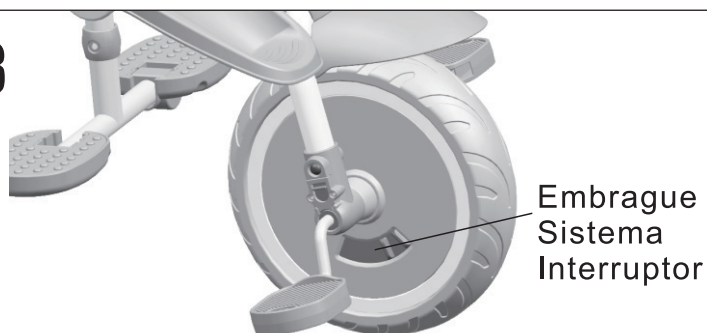

### 3. Sistema de embrague

Al propulsar, puedes cambiar al estado de apagado, luego los pies del niño pueden colocarse en el pedal para descansar. Al montar, puedes girarlo en la dirección opuesta, entonces la función de ciclismo se puede usar normalmente.

**4**

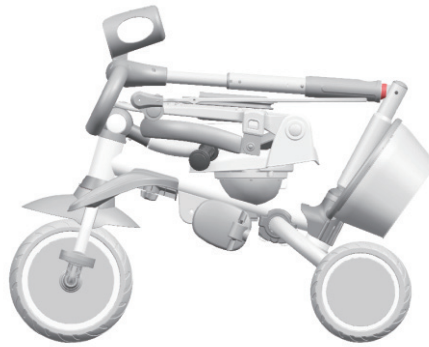

Condición de plegado A

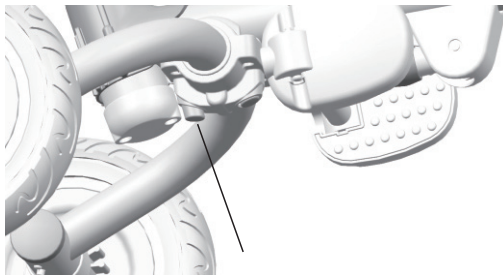

Botón de plegado de las ruedas traseras

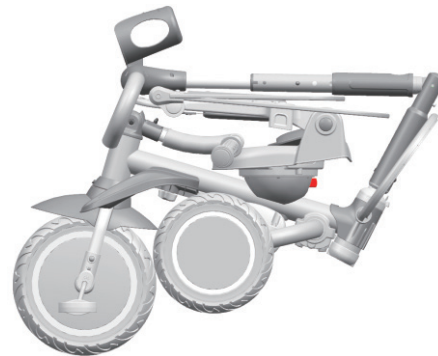

Condición de plegado B

#### **4. Función de plegado**

Condición de plegado A: Levanta el reposabrazos, pliega el manillar delantero, pliega el respaldo, luego pliega la varilla de empuje.

Condición de plegado B: Presiona el botón debajo del marco y pliega el tubo en forma de U.



## Passaggi di installazione

### IMMAGINE 1

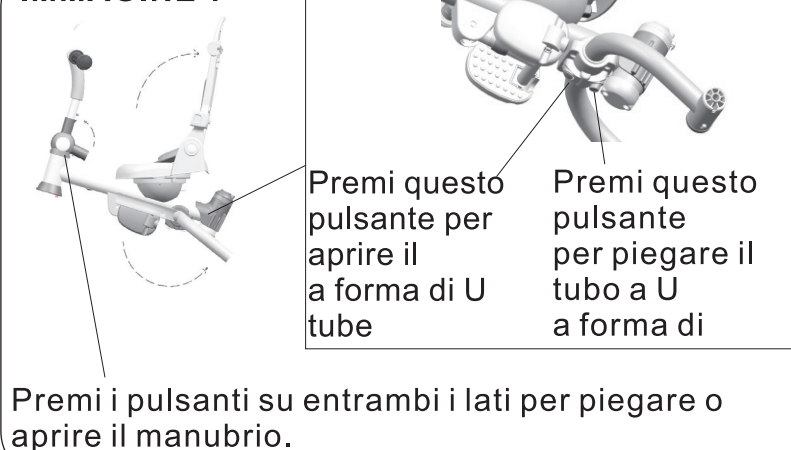

### 1. Srotola il telaio

Srotola lo schienale nella direzione della freccia come mostrato nella Immagine 1.

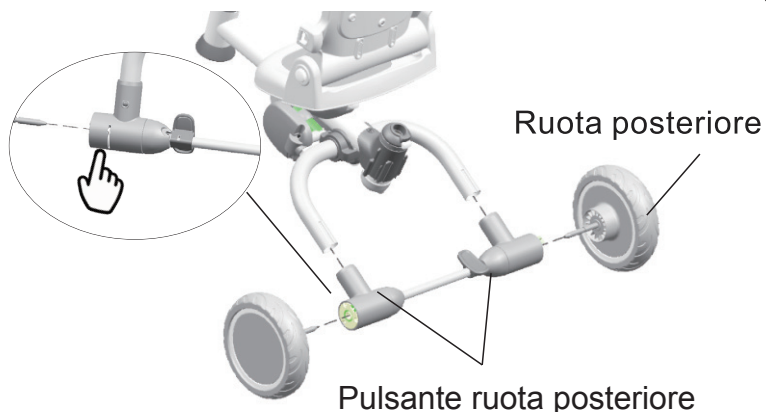

### IMMAGINE 2

### 2. Installazione della ruota posteriore e del set freni

Fissa il set freni sul tubo a forma di U come mostra l'immagine 2. Fissa la ruota posteriore sul set freni come mostra l'immagine 2.

### IMMAGINE 3

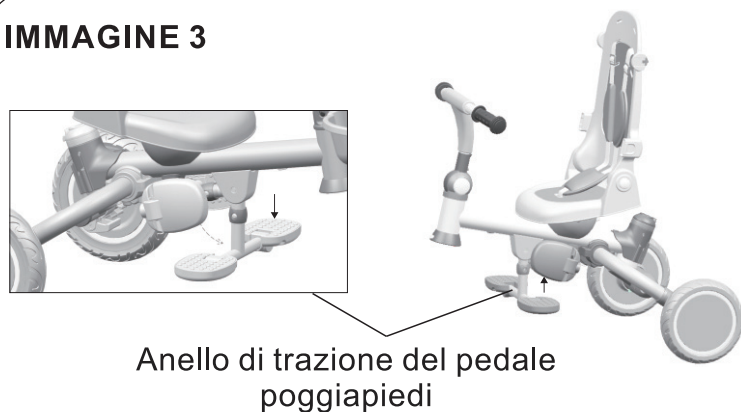

### 3. Installazione del pedale poggia piedi

- ① Aprire: Tirare l'anello di apertura per ribaltare il poggia piedi, e il pedale sinistro e destro possono essere aperti per l'uso.
- ② Chiudere: Tirare l'anello di apertura per ribaltare il poggia piedi, quindi piegare il pedale sinistro e destro.

#### IMMAGINE 4

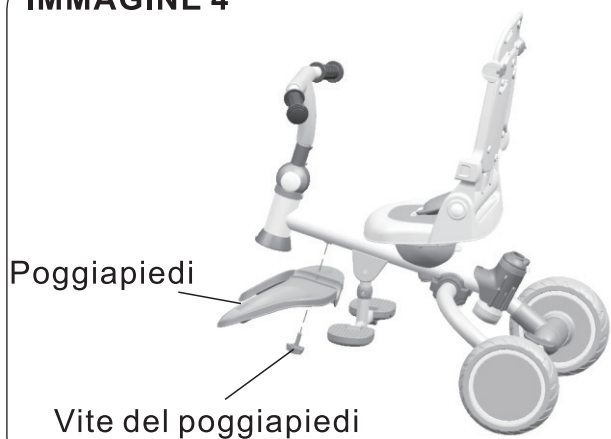

#### 4. Installazione del poggiapiedi:

Inserire il poggiapiedi sotto il telaio, allineare il foro sul pedale con il foro sotto il telaio e ruotare saldamente con il pomello di fissaggio del pedale.

#### IMMAGINE 5



#### 5. Installazione delle ruote anteriori

Inserire la ruota anteriore come mostrato nell'Immagine 5. Dopo l'installazione, controllare tutti i pezzi, la posizione corretta è impossibile da disimpegnare. Se necessario, premere il pulsante anteriore del manubrio per rimuovere questi pezzi.

#### IMMAGINE 6



#### 6. Bracciolo/Tetto Installazione

Collegare il tettuccio e il bracciolo come mostrato nell'immagine 6.

**IMMAGINE 7**

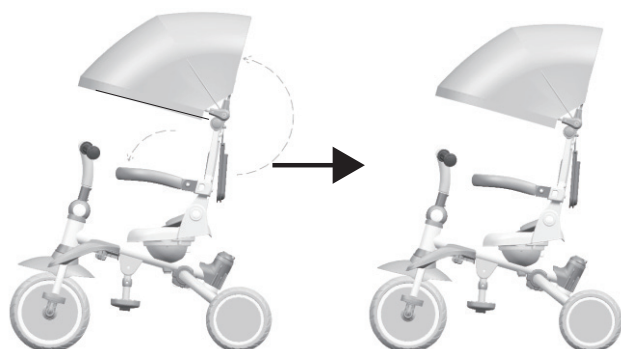

**7. Srotolare il tetto:**  
Ruota il canopy, poi aprilo.

**IMMAGINE 8**



**8. Installazione del supporto  
spingente, del cestino  
posteriore e del poggiapiedi  
posteriore**

Come mostrato nell'IMMAGINE 8, inserire il supporto spingente nel telaio, quindi inserire il portabicchieri nella posizione del supporto spingente. Inserire il cestino posteriore nello slot come mostrato, quindi inserire il poggiapiedi posteriore sul telaio.

## Istruzioni per l'uso

**1**

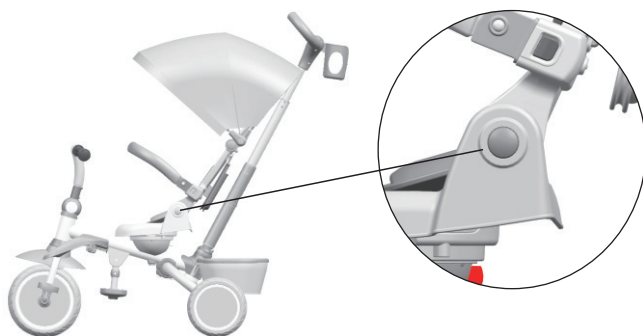

Interruttore di regolazione dello schienale

### 1.Regolazione dello schienale

Come mostrato nell'immagine, tieni premuti i pulsanti su entrambi i lati dello schienale per regolare l'angolo dello schienale.

**2**



Regolazione della rotazione del sedile pulsante

### 2. Regolazione della rotazione del sedile

Premi e tieni premuto il pulsante per regolare la direzione del sedile.

**3**

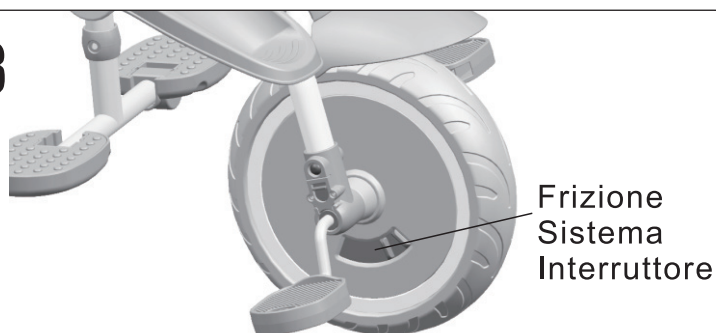

Frizione  
Sistema  
Interruttore

### 3. Sistema della frizione

Quando si propelle, è possibile passare allo stato di off, quindi i piedi del bambino possono essere posizionati sul pedale per riposare. Quando si pedala, è possibile ruotarlo nella direzione opposta, quindi la funzione di ciclismo può essere utilizzata normalmente.

**4**

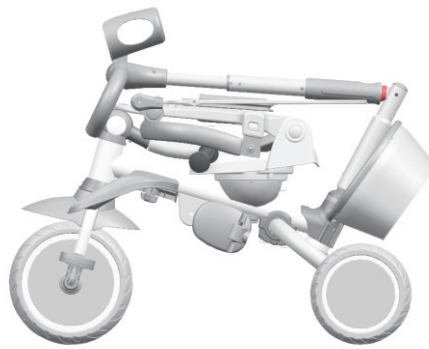

Condizione di piegatura A

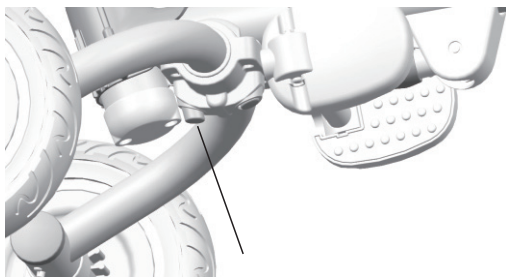

Pulsante di piegatura delle ruote posteriori

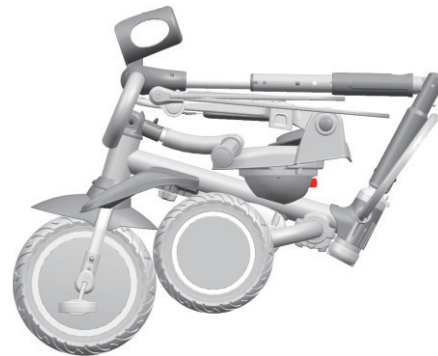

Condizione di piegatura B

#### **4. Funzione di piegatura**

Condizione di piegatura A: Sollevare il bracciolo, piegare il manubrio anteriore, piegare lo schienale, quindi piegare il bastone di spinta.

Condizione di piegatura B: Premi il pulsante sotto il telaio e piega il tubo a forma di U.

**UK**

If you have any questions, please contact our customer care centre.

Our contact details are below:



0044-800-240-4004



enquiries@mhstar.co.uk

IMPORTER ADDRESS:

MH STAR UK Ltd

1 Northampton Cross Logistics Park

Northampton Cross Road

Northampton

NN4 9FH

MADE IN CHINA

**ES**

Si tiene alguna pregunta, comuníquese con nuestro Centro de Atención al Cliente.

Nuestros datos de contacto son los siguientes:



0034-931294512



atencioncliente@aosom.es

Importador/Fabricante/REP:

Spanish Aosom, S.L.

C/ Roc Gros, nº 15. 08550, Els Hostalets de Balenyà, Spain.

B66295775

atencioncliente@aosom.es

TEL: 931294512

HECHO EN CHINA

**FR**

Si vous avez la moindre question, veuillez contacter notre centre d'assistance à la clientèle.

Nos coordonnées sont les suivantes:



0033-1-84166106



aosom@mhfrance.fr

Importé par/Fabricant/REP:

MH France

2, rue Maurice Hartmann

92130 Issy-les-Moulineaux

France

FABRIQUÉ EN CHINE

**PT**

Se tiver alguma dúvida, por favor contacte o nosso Centro de Atendimento ao Cliente.

Os nossos dados de contacto são os seguintes:



0034-931294512



info@aosom.pt.

IMPORTADOR:

SPANISH AOSOM, S.L

C.ROC GROS N.15, 08550. ELS HOSTALETES DE BALENYÀ

TEL: 931294512 (SEG-SEX DAS 7:30H ÀS 16:30H)

INFO@AOSOM.PT

WWW.AOSOM.PT

**DE**

Wenn Sie Fragen haben, wenden Sie sich bitte an unser Kundendienstzentrum.

Unsere Kontaktdaten stehen unten:



0049-0(40)-87408465



service@aosom.de

Importeur/Hersteller/REP:

MH Handel GmbH

Wendenstraße 309

D-20537 Hamburg

Germany

IN CHINA HERGESTELLT

**IT**

In caso di dubbio, si prega di contattare il nostro centro assistenza clienti.

I nostri dettagli di contatto sono di seguito:



0039-0249471447



clienti@aosom.it

IMPORTATO DA/Produttore/REP:

AOSOM Italy srl

Centro Direzionale Milanofiori

Strada 1 Palazzo F1

20057 Assago (MI)

P.I.: 08567220960

FATTO IN CINA

