

EN_IMPORTANT, RETAIN FOR FUTURE REFERENCE: READ CAREFULLY.

**FR_IMPORTANT : A LIRE ATTENTIVEMENT ET A CONSERVER POUR VOUS Y REFERER
ULTERIEUREMENT**

ES_IMPORTANTE, LEA Y GUARDE PARA FUTURAS REFERENCIAS.

PT_IMPORTANTE, RETAR PARA REFERÉNCIA FUTURA: LEIA ATENTAMENTE.

DE_WICHTIG! SORGFÄLTIG LESEN UND FÜR SPÄTER NACHSCHLAGEN AUFBEWAHREN.

**IT_IMPORTANTE! CONSERVARE IL PRESENTE MANUALE PER FUTURO RIFERIMENTO E
LEggerlo ATTENTAMENTE.**

RO_IMPORTANT, PĂSTRAȚI PENTRU REFERINȚĂ VIITOARE: CITIȚI CU ATENȚIE.

WARNING AND SAFETY INSTRUCTIONS

Before assembly, carefully read this instruction manual. Refer back to this manual when installing the product to ensure it is fitted safely and correctly. Keep these instructions for future use.

WARNING Risk of fire and electric shock

- All fittings must be installed in accordance with current IEE wiring regulations. If in doubt, consult a qualified electrician.
- Switch off the electrical supply at the main circuit board before installation and maintenance .



FOR INDOOR USE ONLY

- The light source of this luminaire is not replaceable; when the light source reaches its end of life the whole luminaire shall be replaced.
- The control gear cannot be replaced.
- To reduce the risk of strangulation the flexible wiring connected to this luminaire shall be effectively fixed to the wall if the wiring is within arm's reach.
- This appliance can be used by children aged from 8 years and above and persons with reduced physical, sensory or mental capabilities or lack of experience and knowledge if they have been given supervision or instruction concerning use of the appliance in a safe way and understand the hazards involved. Children shall not play with the appliance. Cleaning and user maintenance shall not be made by children without supervision.
- Means for disconnection must be incorporated in the fixed wiring in accordance with the wiring rules.
- If the supply cord is damaged, it must be replaced by the manufacturer, its service agent or similarly qualified persons in order to avoid a hazard.
- This product should be positioned well away from curtains and fabrics. Never cover the mirror.
- Regularly check the cord, the transformer and all other parts for damage. If damages are found, do not use this product.

INSTALLATION SAFETY

- Before installation, ensure the product is not damaged or has missing parts. Handle the product with care.
- Ensure there are no hidden pipes or cables in the wall before drilling.
- Wear suitable eye protection when drilling. Take care if drilling on tiled surfaces, just in case the drill slips.



CAUTION

- **This product contains a light source of energy efficiency class <F>.**
- The light source of this product is non-replaceable light diodes (LED). Do not disassemble the product, as the light diodes can damage the eyes.
- NOTE: The important safeguards and instructions that appear in this manual are not meant to cover all possible conditions and situations that may occur. It must be understood that common sense, caution and care, are factors that can't be built into any product. These factors must be supplied by the person(s) caring for and operating the product. Do not install this product in hazardous locations.

CHECK PRODUCT LIST AFTER OPENING THE PACKAGE

- LED Lighted Mirror x1
- Screws for wall x2
- Type A Plastic Anchor x2
- Installation Manual x1
- Junction Box x1

TOOLS YOU MAY NEED



INSTALLATION

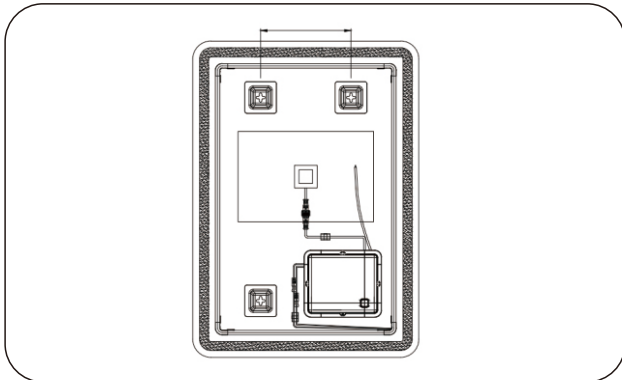

1. Measure the distance of the hanging hole.

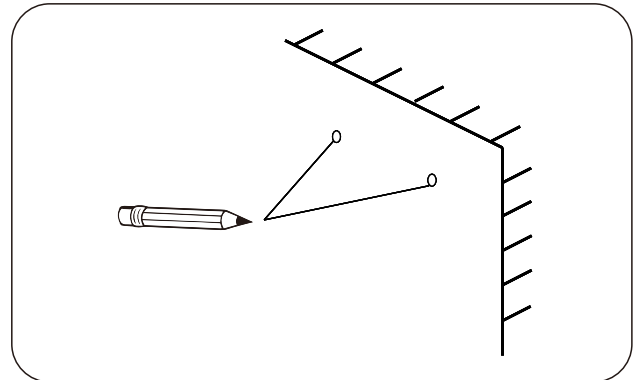

2. Mark the hole position on the wall.

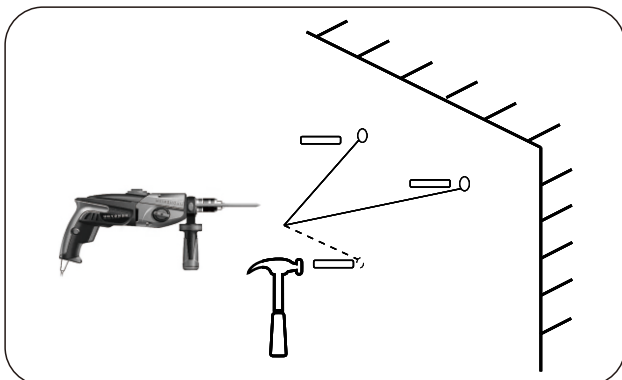

3. Drill the holes and place the suitable plastic anchors.

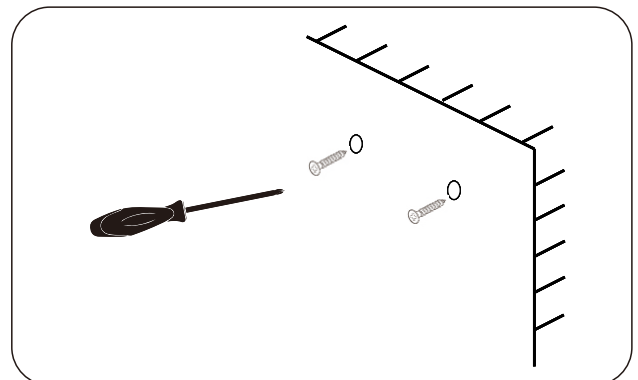

4. Arrange the screws on the wall, leaving about 3/8 inch outside the wall, and make sure the screws are stable.

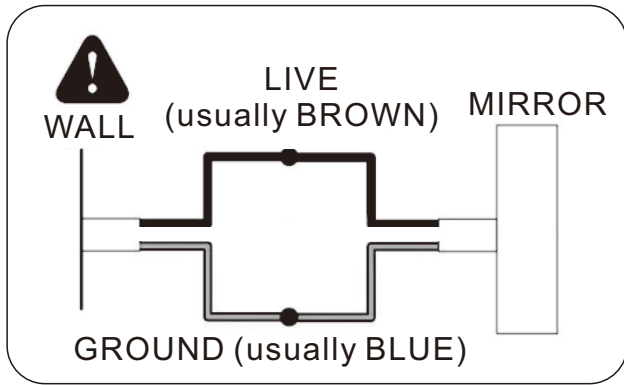

5. Connect the mirror with the main supply.

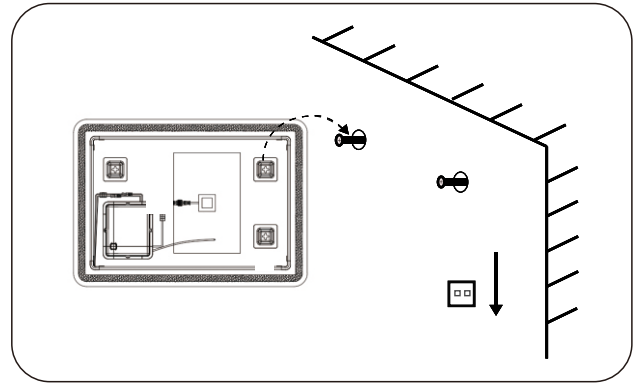

6. Hang the mirror on the screw.

Matters needing attention:

- Please cut off the main power supply before wiring.

OPERATION INSTRUCTION

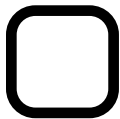

ON/OFF button



- Button lights up when connected to main supply.
- Touch the button to turn on/off the mirror.
- Hold the button to adjust the brightness.
- Confirm the setting by removing your finger when it reaches the colour you need.
- The defogging function on the mirror will activate simultaneously with the lights and automatically turn off after 30 minutes of operation.

For the demister pad |

Second touch sensor is for the demister pad, before having a shower we can turn it on, the demister pad area would be clear without any fog after we finish the shower. Turn it off before leaving.

For the bluetooth speaker |

Third touch sensor is for the bluetooth speaker, when the power connected, it will have a reminder voice means that it is ready for connecting. Open bluetooth function from the personal phone or Pad, we can find a signal called "mirror multimedia". Click and connect then we can play music from the phone. the music will come from the speakers backside of the mirror, Turn it off when it is free, avoid others connect it by accident.

Maintenance

- Before cleaning, ensure the mirror is turned off.
- Clean using a soft and dry cloth. Never use cleaning agents or abrasive materials. Do not allow moisture to come into contact with the lamp.

Specification

Adapter input	AC220-240V~ 50/60Hz
Adapter output	12V/3.5A 42W

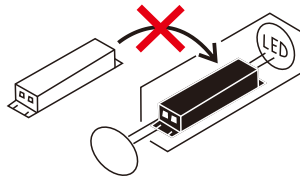

CLOCK INSTRUCTION

Button A: Time setting confirmation/reset button.

Button B: Switch display/increase value button.

Set the clock:

- Press A to enter the setting mode (the first time) to enter the time adjustment. At this time, Minutes starts to blink. Press B to increase the value and adjust the value from 00 to 59.
- Press A for the second time. At this time, Hour starts to blink. Press B to increase the value and adjust the range from 00 to 23.
- Short press A (the third time) to enter the date adjustment, at this time "day" begins to blink, press B to increase the value, adjustment range 1-31.
- Short press A (the fourth time) At this time "month" begins to blink, press B to increase the value, adjust the range 1-12.
- Press A for the fifth time. At this time, "Year" starts to blink. Press B to increase the value and adjust the range from 2020-2059.
- Press button A briefly (sixth time) to enter temperature calibration setting, [Ac: xx], where xx represents the calibration value. Press button B to increase, positive numbers indicate increase, negative numbers indicate decrease. Adjustment range is -5 to 5, in degrees. (Note: If the probe is not plugged in, it will automatically skip to the seventh setting).
- Press button A briefly (seventh time) to enter alternating display interval setting [dF: xx], where xx represents the cycle time. The default is 6 seconds. Press button B to increase the value; the larger the value, the longer the interval. Adjustable time is 1-9 seconds.
- Press button A briefly (eighth time) to enter brightness setting [LL: xx], where xx represents the brightness value. Adjustment range is 1-3.
- Press button A briefly (ninth time) to enter automatic brightness setting [AL: xx], where xx represents the switch value. A value of 0 turns off automatic brightness. The screen brightness will display according to the brightness setting value. A value of 1 turns on automatic brightness, with the clock brightness automatically becoming LL:1 mode from 7:00 PM to 6:00 AM. From 6:00 AM to 7:00 PM, it will display according to the brightness setting value.
- Short press the A key (tenth time), save all the set values, clock seconds count clear 0 and return to the normal display state.



Switch display items:

Short press button B to switch display mode.

Mode B1: Only shows time

Mode B2: Only shows temperature

Mode B3: Only shows date

Mode B4: Shows time and temperature, with an interval time of 6 seconds (adjustable by A7 setting) (Note: Date display is removed)

Display content: Year, month, day, hour, minute, temperature, etc.

Independent timing accuracy: $\leq \pm 0.2\text{S/ day}$

AVERTISSEMENTS ET CONSIGNES DE SÉCURITÉ

Avant l'assemblage, lisez attentivement ce manuel d'instructions. Référez-vous à ce manuel lors de l'installation du produit pour vous assurer qu'il est installé en toute sécurité et correctement. Conservez ces instructions pour une utilisation future.

AVERTISSEMENT Risque d'incendie et d'électrocution

- Tous les raccords doivent être installés conformément aux réglementations de câblage IEE en vigueur. En cas de doute, consultez un électricien qualifié.
- Coupez l'alimentation électrique au niveau du circuit imprimé principal avant l'installation et la maintenance.



À USAGE INTÉRIEUR EXCLUSIVEMENT

- La source lumineuse de ce luminaire n'est pas remplaçable; lorsque la source lumineuse atteint sa fin de sa vie, le luminaire entier doit être remplacé.
- L'appareillage de commande est non remplaçable.
- Pour réduire le risque d'étranglement, le câblage souple raccordé à ce luminaire doit être fixé efficacement au mur si le câblage se situe dans le volume d'accessibilité au toucher.
- Cet appareil peut être utilisé par des enfants âgés d'au moins 8 ans et par des personnes ayant des capacités physiques, sensorielles ou mentales réduites ou dénuées d'expérience ou de connaissance, s'ils (si elles) sont correctement surveillé(e)s ou si des instructions relatives à l'utilisation de l'appareil en toute sécurité leur ont été données et si les risques encourus ont été appréhendés. Les enfants ne doivent pas jouer avec l'appareil.
- Le nettoyage et l'entretien par l'utilisateur ne doivent pas être effectués par des enfants sans surveillance.
- Un moyen de déconnexion de tous les pôles doit être prévu dans les canalisations fixes conformément aux règles d'installation.
- Si le câble d'alimentation est endommagé, il doit être remplacé par le fabricant, son service après vente ou des personnes de qualification similaire afin d'éviter un danger.
- Ce produit doit être placé loin des rideaux et des tissus. Ne couvrez jamais le miroir.
- Vérifiez régulièrement que le cordon, le transformateur et toutes les autres pièces ne sont pas endommagés. Si vous constatez des dommages, n'utilisez pas ce produit.

SÉCURITÉ DE L'INSTALLATION

- Avant l'installation, assurez-vous que le produit n'est pas endommagé ou qu'il ne manque pas de pièces. Manipulez le produit avec soin.
- Assurez-vous qu'il n'y a pas de tuyaux ou de câbles cachés dans le mur avant de percer.
- Portez des lunettes de protection appropriées lors du perçage. Faites attention si vous percez sur des surfaces carrelées, juste au cas où la perceuse glisserait.



ATTENTION

- Ce produit contient une source lumineuse de classe d'efficacité énergétique <F>.
- La source lumineuse de ce produit est constituée de diodes lumineuses non remplaçables (LED). Ne démontez pas le produit, car les diodes lumineuses peuvent endommager les yeux.
- REMARQUE : Les mesures de protection et les instructions importantes qui apparaissent dans ce manuel ne sont pas destinées à couvrir toutes les conditions et situations possibles qui peuvent survenir. Il faut comprendre que le bon sens, la prudence et l'attention sont des facteurs qui ne peuvent être intégrés dans aucun produit. Ces facteurs doivent être fournis par la ou les personnes qui prennent soin du produit et l'utilisent. N'installez pas ce produit dans des endroits dangereux.

VÉRIFIEZ LA LISTE DES PRODUITS APRÈS AVOIR OUVERT L'EMBALLAGE

- | | |
|----------------------------------|----|
| • Miroir éclairé par LED | x1 |
| • Vis pour mur | x2 |
| • Ancrage en plastique de type A | x2 |
| • Manuel d'installation | x1 |
| • Boîte de jonction | x1 |

OUTILS DONT VOUS POURRIEZ AVOIR BESOIN



INSTALLATION

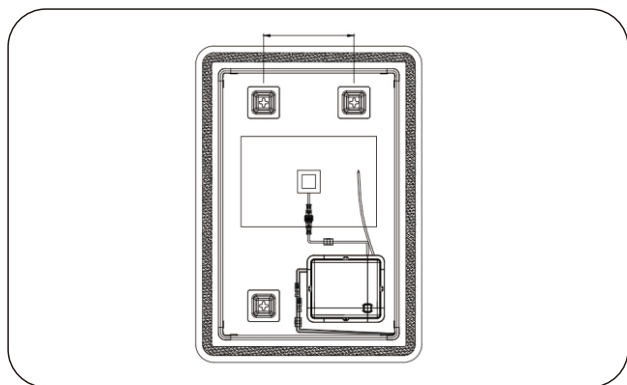

1. Mesurez la distance du trou de suspension.

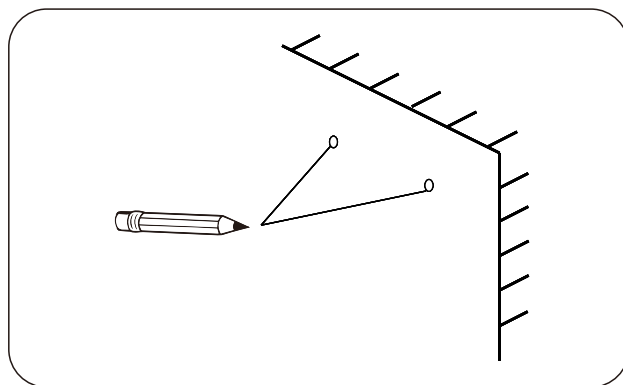

2. Marquez la position du trou sur le mur.

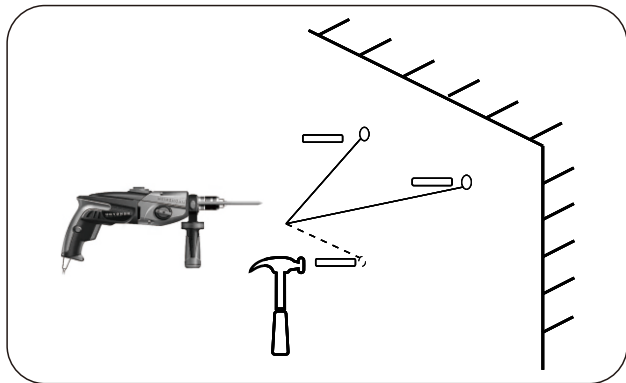

3. Percez les trous et placez les ancrages en plastique appropriés.

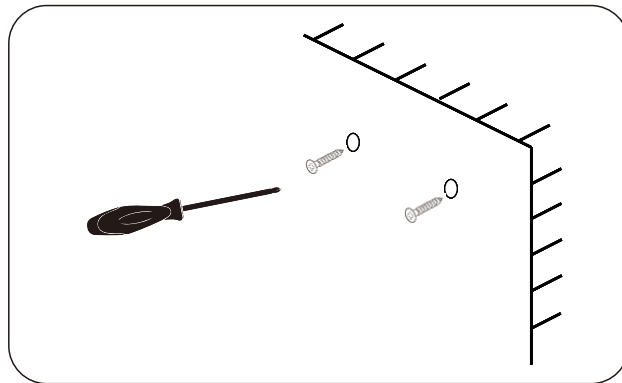

4. Disposez les vis sur le mur, en laissant environ 3/8 de pouce à l'extérieur du mur, et assurez-vous que les vis sont stables.

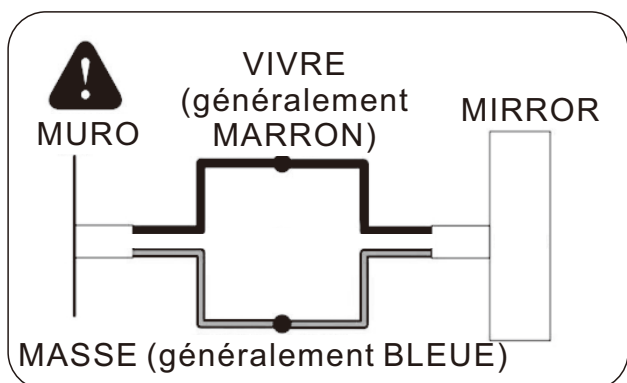

5. Connectez le miroir à l'alimentation principale.

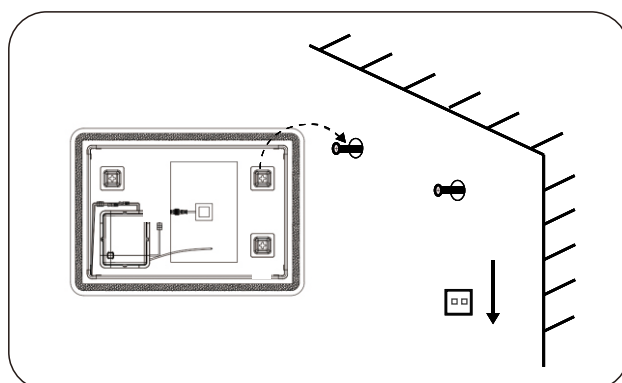

6. Accrochez le miroir sur la vis.

Questions nécessitant une attention particulière :

- Veuillez couper l'alimentation électrique principale avant le câblage.

INSTRUCTIONS D'UTILISATION



Bouton ON/OFF



- Le bouton s'allume lorsqu'il est connecté à l'alimentation principale.
- Appuyez sur le bouton pour allumer/éteindre le miroir.
- Maintenez le bouton enfoncé pour régler la luminosité.
- Confirmez le réglage en retirant votre doigt lorsque la couleur souhaitée est atteinte.
- La fonction de désembuage du miroir s'active simultanément avec les lumières et s'éteint automatiquement après 30 minutes de fonctionnement.

Pour le tampon anti-buée | SSS

Le deuxième capteur tactile est destiné au tampon anti-buée. Avant de prendre une douche, nous pouvons l'activer afin que la zone du tampon anti-buée soit dégagée et sans buée une fois la douche terminée.

Éteignez-le avant de quitter la salle de bain.

Pour l'enceinte Bluetooth

Le troisième capteur tactile est destiné à l'enceinte Bluetooth. Lorsque l'alimentation est connectée, un message vocal vous indique qu'elle est prête à être connectée. Ouvrez la fonction Bluetooth depuis votre téléphone ou votre tablette, vous trouverez un signal appelé « mirror multimedia ». Cliquez et connectez-vous pour pouvoir écouter de la musique depuis votre téléphone. La musique sera diffusée par les haut-parleurs situés à l'arrière du miroir. Éteignez-la lorsque vous ne l'utilisez pas afin d'éviter que d'autres personnes ne se connectent accidentellement.

Entretien

- Avant de nettoyer, assurez-vous que le miroir est éteint.
- Nettoyez à l'aide d'un chiffon doux et sec. N'utilisez jamais de produits nettoyants ou de matériaux abrasifs. Ne laissez pas l'humidité entrer en contact avec la lampe.

Spécification

Entrée Adaptateur	AC220-240V~ 50/60Hz
Sortie Adaptateur	== 12V/3.5A 42W



INSTRUCTIONS POUR L'HORLOGE

Bouton A : Bouton de confirmation/réinitialisation du réglage de l'heure.

Bouton B : Bouton de changement d'affichage/augmentation de la valeur.

Réglage de l'horloge :

- Appuyez sur A pour entrer en mode réglage (la première fois) afin d'accéder au réglage de l'heure. À ce moment-là, les minutes commencent à clignoter. Appuyez sur B pour augmenter la valeur et réglez-la entre 00 et 59.
- Appuyez sur A une deuxième fois. À ce moment-là, les heures commencent à clignoter. Appuyez sur B pour augmenter la valeur et réglez la plage de 00 à 23.
- Appuyez brièvement sur A (troisième fois) pour accéder au réglage de la date. À ce moment-là, le jour commence à clignoter. Appuyez sur B pour augmenter la valeur, plage de réglage 1-31.
- Appuyez brièvement sur A (quatrième fois). À ce moment-là, « mois » commence à clignoter, appuyez sur B pour augmenter la valeur, réglez la plage de 1 à 12.
- Appuyez sur A pour la cinquième fois. À ce moment-là, « année » commence à clignoter. Appuyez sur B pour augmenter la valeur et réglez la plage de 2020 à 2059.

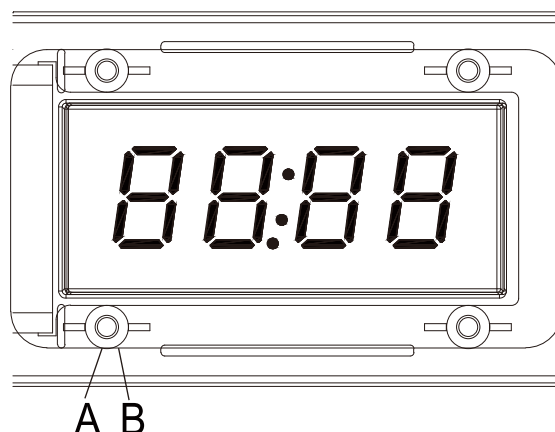

- Appuyez brièvement sur le bouton A (sixième fois) pour accéder au réglage de l'étalonnage de la température, [Ac : xx], où xx représente la valeur d'étalonnage. Appuyez sur le bouton B pour augmenter la valeur. Les nombres positifs indiquent une augmentation, les nombres négatifs indiquent une diminution. La plage de réglage est comprise entre -5 et 5, en degrés. (Remarque : si la sonde n'est pas branchée, le réglage passe automatiquement au septième réglage).
- Appuyez brièvement sur le bouton A (septième fois) pour accéder au réglage de l'intervalle d'affichage alterné [dF : xx], où xx représente la durée du cycle. La valeur par défaut est de 6 secondes. Appuyez sur le bouton B pour augmenter la valeur ; plus la valeur est élevée, plus l'intervalle est long. La durée réglable est comprise entre 1 et 9 secondes.
- Appuyez brièvement sur le bouton A (huitième fois) pour accéder au réglage de la luminosité [LL : xx], où xx représente la valeur de luminosité. La plage de réglage est comprise entre 1 et 3.
- Appuyez brièvement sur le bouton A (neuvième fois) pour accéder au réglage de la luminosité automatique [AL : xx], où xx représente la valeur de commutation. Une valeur de 0 désactive la luminosité automatique. La luminosité de l'écran s'affiche en fonction de la valeur de réglage de la luminosité. Une valeur de 1 active la luminosité automatique, la luminosité de l'horloge passant automatiquement en mode LL:1 de 19 h à 6 h. De 6 h à 19 h, l'affichage se fera en fonction de la valeur de réglage de la luminosité.
- Appuyez brièvement sur la touche A (dixième fois) pour enregistrer toutes les valeurs définies, remettre les secondes de l'horloge à 0 et revenir à l'état d'affichage normal.

Changement des éléments affichés :

Appuyez brièvement sur le bouton B pour changer de mode d'affichage.

Mode B1 : affiche uniquement l'heure.

Mode B2 : affiche uniquement la température.

Mode B3 : affiche uniquement la date.

Mode B4 : affiche l'heure et la température, avec un intervalle de 6 secondes (réglable par le paramètre A7) (Remarque : l'affichage de la date est supprimé).

Contenu de l'affichage : année, mois, jour, heure, minute, température, etc.

Précision de chronométrage indépendante : $\leq \pm 0,2$ s/jour.

WARNUNG SICHERHEITSHINWEISE

Lesen Sie vor der Montage diese Bedienungsanleitung sorgfältig durch. Beziehen Sie sich bei der Installation des Produkts auf dieses Handbuch, um sicherzustellen, dass es sicher und korrekt montiert ist. Bewahren Sie diese Anweisungen für die zukünftige Verwendung auf.

WARNUNG Brand und Stromschlaggefahr

- Alle Armaturen müssen in Übereinstimmung mit den aktuellen IEE-Verdrahtungsvorschriften installiert werden. Wenden Sie sich im Zweifelsfall an einen Elektrofachmann.
- Schalten Sie die Stromversorgung an der Hauptplatine vor der Installation und Wartung aus.



NUR ZUR VERWENDUNG IN INNENRÄUMEN

- Die Lichtquelle dieser Leuchte ist nicht ersetzbar; wenn die Lichtquelle ihr Lebensdauerende erreicht hat, ist die gesamte Leuchte zu ersetzen.
- Das Betriebsgerät kann nicht ersetzt werden.
- Um die Gefahr einer Strangulierung zu verringern, müssen die an dieser Leuchte angeschlossenen flexiblen Kabel wirksam an der Wand befestigt werden, wenn sich die Kabel in Reichweite der Arme befinden.
- Dieses Gerät kann von Kindern ab 8 Jahren und darüber sowie von Personen mit verringerten physischen, sensorischen oder mentalen Fähigkeiten oder Mangel an Erfahrung und Wissen benutzt werden, wenn sie beaufsichtigt oder bezüglich des sicheren Gebrauchs des Gerätes unterwiesen wurden und die daraus resultierenden Gefahren verstehen. Kinder dürfen nicht mit dem Gerät spielen. Reinigung und Benutzer-Wartung dürfen nicht von Kindern ohne Beaufsichtigung durchgeführt werden.
- Eine Trennvorrichtung ist in die festverlegte elektrische Installation nach den Errichtungsbestimmungen einzubauen.
- Wenn die Netzanschlussleitung dieses Gerätes beschädigt wird, muss sie durch den Hersteller oder seinen Kundendienst oder eine ähnlich qualifizierte Person ersetzt werden, um Gefährdungen zu vermeiden.
- Dieses Produkt sollte in ausreichendem Abstand zu Vorhängen und Stoffen aufgestellt werden. Decken Sie den Spiegel niemals ab.
- Überprüfen Sie regelmäßig das Kabel, den Transformator und alle anderen Teile auf Beschädigungen. Wenn Sie Beschädigungen feststellen, verwenden Sie dieses Produkt nicht.

SICHERHEIT DER INSTALLATION

- Stellen Sie vor der Installation sicher, dass das Produkt nicht beschädigt ist oder Teile fehlen. Gehen Sie vorsichtig mit dem Produkt um.
- Stellen Sie sicher, dass sich keine versteckten Rohre oder Kabel in der Wand befinden, bevor Sie bohren.

- Tragen Sie beim Bohren einen geeigneten Augenschutz. Seien Sie vorsichtig, wenn Sie auf gefliesten Flächen bohren, nur für den Fall, dass der Bohrer durchrutscht.



VORSICHT

- **Dieses Produkt enthält eine Lichtquelle der Energieeffizienzklasse <F>.**
- Die Lichtquelle dieses Produkts sind nicht austauschbare Leuchtdioden (LED). Zerlegen Sie das Produkt nicht, da die Leuchtdioden die Augen beschädigen können.
- **HINWEIS:** Die wichtigen Sicherheitsvorkehrungen und Anweisungen, die in diesem Handbuch enthalten sind, sollen nicht alle möglichen Bedingungen und Situationen abdecken, die auftreten können. Es muss verstanden werden, dass gesunder Menschenverstand, Vorsicht und Sorgfalt Faktoren sind, die in kein Produkt eingebaut werden können. Diese Faktoren müssen von der Person(en) bereitgestellt werden, die das Produkt pflegt und bedient. Installieren Sie dieses Produkt nicht in explosionsgefährdeten Bereichen.

PRODUKTLISTE NACH DEM ÖFFNEN DER VERPACKUNG ÜBERPRÜFEN

- | | |
|----------------------------|----|
| • LED-beleuchteter Spiegel | x1 |
| • Schrauben für Wand | x2 |
| • Typ A Kunststoffanker | x2 |
| • Installationsanleitung | x1 |
| • Anschlussdose | x1 |

WERKZEUGE, DIE SIE MÖGLICHERWEISE BENÖTIGEN



INSTALLATION

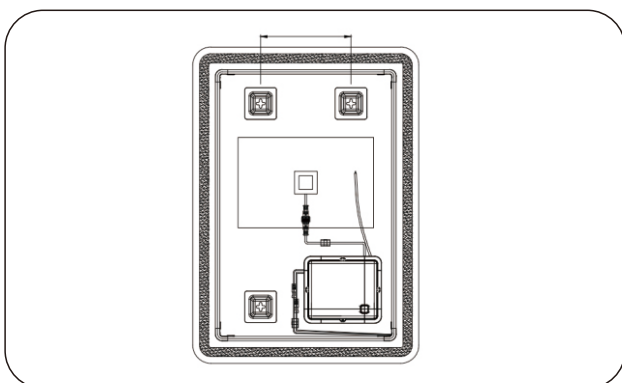

1. Messen Sie den Abstand des Aufhängelochs.

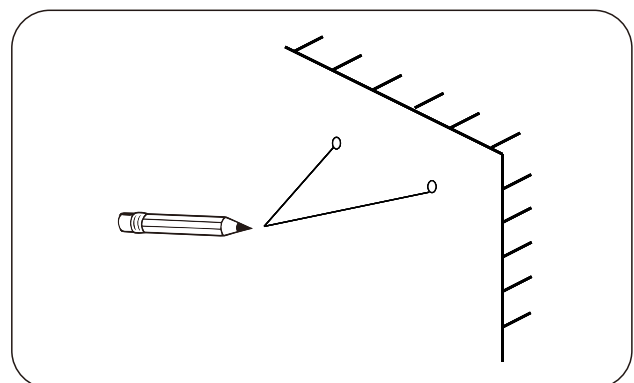

2. Markieren Sie die Position des Lochs an der Wand.

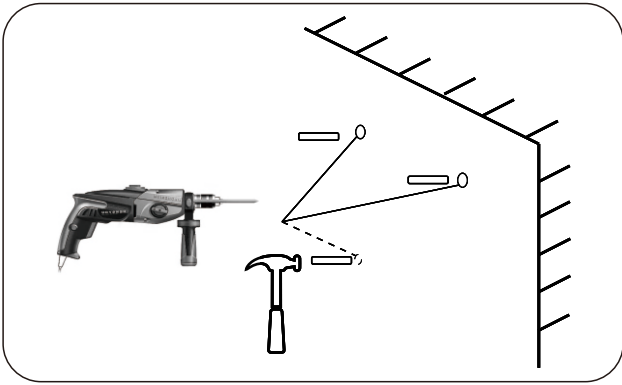

3. Bohren Sie die Löcher und platzieren Sie die passenden Kunststoffdübel.

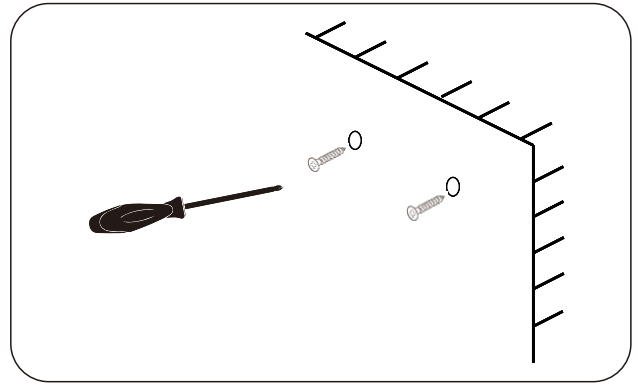

4. Ordnen Sie die Schrauben an der Wand an, lassen Sie etwa 3/8 Zoll außerhalb der Wand, und stellen Sie sicher, dass die Schrauben stabil sind.

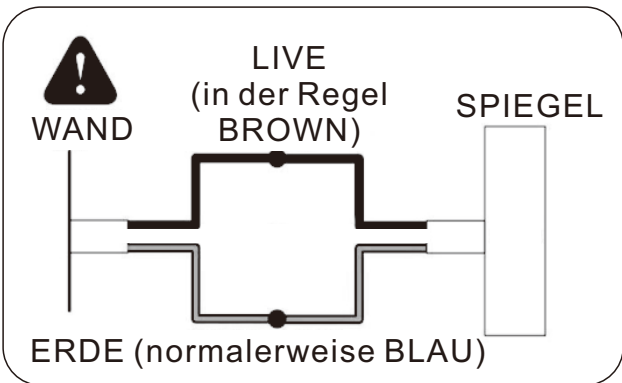

5. Verbinden Sie den Spiegel mit der Hauptversorgung.

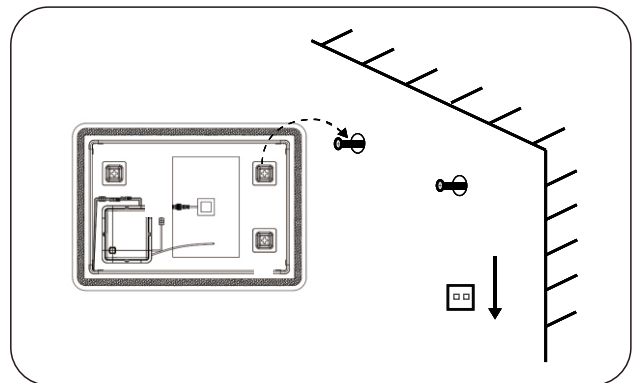

6. Hängen Sie den Spiegel an die Schraube

Angelegenheiten, die beachtet werden müssen:

- Bitte unterbrechen Sie die Hauptstromversorgung vor der Verkabelung.

INSTRUCTIONS D'UTILISATION



EIN/AUS-Taste



- Die Taste leuchtet auf, wenn das Gerät an die Stromversorgung angeschlossen ist.
- Berühren Sie die Taste, um den Spiegel ein- oder auszuschalten.
- Halten Sie die Taste gedrückt, um die Helligkeit einzustellen.
- Bestätigen Sie die Einstellung, indem Sie Ihren Finger wegnehmen, sobald die gewünschte Farbe erreicht ist.
- Die Entfeuchtungsfunktion des Spiegels wird gleichzeitig mit den Lichtern aktiviert und schaltet sich nach 30 Minuten Betrieb automatisch aus.

Für das Antibeschlagkissen | SSS

Der zweite Berührungssensor ist für das Antibeschlagkissen. Vor dem Duschen können wir es einschalten, sodass der Bereich des Antibeschlagkissens nach dem Duschen frei von Beschlag ist.

Schalten Sie es vor dem Verlassen aus.

Für den Bluetooth-Lautsprecher

Der dritte Berührungssensor ist für den Bluetooth-Lautsprecher. Wenn die Stromversorgung angeschlossen ist, ertönt eine Erinnerungsstimme, die darauf hinweist, dass er für die Verbindung bereit ist. Öffnen Sie die Bluetooth-Funktion auf Ihrem Smartphone oder Tablet, dort finden Sie ein Signal namens „Mirror Multimedia“. Klicken Sie darauf und verbinden Sie sich, dann können Sie Musik von Ihrem Smartphone abspielen. Die Musik wird über die Lautsprecher auf der Rückseite des Spiegels wiedergegeben. Schalten Sie ihn aus, wenn er nicht gebraucht wird, um zu vermeiden, dass andere ihn versehentlich verbinden.

Instandhaltung

- Stellen Sie vor der Reinigung sicher, dass der Spiegel ausgeschaltet ist.
- Reinigen Sie ihn mit einem weichen, trockenen Tuch. Verwenden Sie niemals Reinigungsmittel oder scheuernde Materialien. Achten Sie darauf, dass keine Feuchtigkeit mit der Lampe in Kontakt kommt.

Spezifikationen

Adaptereingang	AC220-240V~ 50/60Hz
Adapterausgang	12V/3.5A 42W

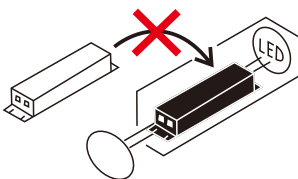

UHR-ANLEITUNG

Taste A: Taste zum Bestätigen/Zurücksetzen der Zeiteinstellung.

Taste B: Taste zum Umschalten der Anzeige/Erhöhen des Werts.

Einstellen der Uhr:

- Drücken Sie A, um den Einstellungsmodus aufzurufen (beim ersten Mal), um die Zeiteinstellung aufzurufen. Zu diesem Zeitpunkt beginnt die Minutenanzeige zu blinken. Drücken Sie B, um den Wert zu erhöhen und den Wert von 00 bis 59 einzustellen.
- Drücken Sie A ein zweites Mal. Nun beginnt die Stundenanzeige zu blinken. Drücken Sie B, um den Wert zu erhöhen und den Bereich von 00 bis 23 einzustellen.
- Drücken Sie A kurz (zum dritten Mal), um die Datumsanpassung aufzurufen. Nun beginnt die Tagesanzeige zu blinken. Drücken Sie B, um den Wert zu erhöhen, Einstellbereich 1-31.
- Drücken Sie kurz auf A (zum vierten Mal). Nun beginnt „Monat“ zu blinken. Drücken Sie auf B, um den Wert zu erhöhen, der Einstellbereich liegt zwischen 1 und 12.

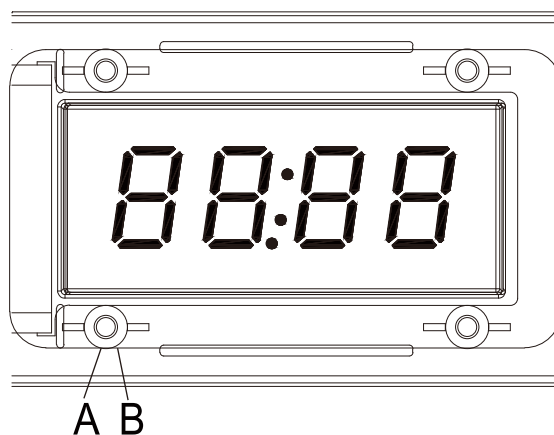

- Drücken Sie zum fünften Mal auf A. Nun beginnt „Jahr“ zu blinken. Drücken Sie auf B, um den Wert zu erhöhen und den Bereich zwischen 2020 und 2059 einzustellen.
- Drücken Sie kurz die Taste A (zum sechsten Mal), um die Temperaturkalibrierungseinstellung [Ac: xx] aufzurufen, wobei xx für den Kalibrierungswert steht. Drücken Sie die Taste B, um den Wert zu erhöhen. Positive Zahlen bedeuten eine Erhöhung, negative Zahlen eine Verringerung. Der Einstellbereich liegt zwischen -5 und 5 Grad. (Hinweis: Wenn die Sonde nicht angeschlossen ist, wird automatisch zur siebten Einstellung weitergegangen).
- Drücken Sie kurz die Taste A (zum siebten Mal), um die Einstellung für das Wechselanzeigeintervall [dF: xx] aufzurufen, wobei xx für die Zykluszeit steht. Die Standardeinstellung ist 6 Sekunden. Drücken Sie die Taste B, um den Wert zu erhöhen; je größer der Wert, desto länger das Intervall. Der einstellbare Zeitbereich liegt zwischen 1 und 9 Sekunden.
- Drücken Sie kurz die Taste A (zum achten Mal), um die Helligkeitseinstellung [LL: xx] aufzurufen, wobei xx für den Helligkeitwert steht. Der Einstellbereich liegt zwischen 1 und 3.
- Drücken Sie kurz die Taste A (zum neunten Mal), um die Einstellung für die automatische Helligkeit [AL: xx] aufzurufen, wobei xx für den Schaltwert steht. Der Wert 0 schaltet die automatische Helligkeit aus. Die Bildschirmhelligkeit wird entsprechend dem eingestellten Helligkeitwert angezeigt. Der Wert 1 schaltet die automatische Helligkeit ein, wobei die Uhrhelligkeit von 19:00 bis 6:00 Uhr automatisch in den Modus LL:1 wechselt. Von 6:00 bis 19:00 Uhr wird die Helligkeit entsprechend dem eingestellten Wert angezeigt.
- Drücken Sie kurz die Taste A (zum zehnten Mal), um alle eingestellten Werte zu speichern, die Sekunden der Uhr auf 0 zurückzusetzen und zum normalen Anzeigestatus zurückzukehren.

Anzeigeelemente umschalten:

Drücken Sie kurz die Taste B, um den Anzeigemodus umzuschalten.

Modus B1: Zeigt nur die Uhrzeit an.

Modus B2: Zeigt nur die Temperatur an.

Modus B3: Zeigt nur das Datum an.

Modus B4: Zeigt Uhrzeit und Temperatur mit einem Intervall von 6 Sekunden an (einstellbar über A7) (Hinweis: Die Datumsanzeige wird entfernt).

Anzeigeinhalt: Jahr, Monat, Tag, Stunde, Minute, Temperatur usw.

Unabhängige Zeitgenauigkeit: $\leq \pm 0,2$ S/Tag

INSTRUCCIONES DE ADVERTENCIA Y SEGURIDAD

Antes del montaje, lea atentamente este manual de instrucciones. Consulte este manual durante la instalación del producto para asegurarse de que se monta de forma segura y correcta. Guarde estas instrucciones para futuras consultas.

ADVERTENCIA Riesgo de incendio y descarga eléctrica

- Todos los accesorios deben instalarse de acuerdo con las regulaciones actuales de cableado IEE. En caso de duda, consulte a un electricista cualificado.
- Desconecte el suministro eléctrico en la placa de circuito principal antes de la instalación y el mantenimiento.



USO SOLO EN INTERIORES

- La fuente de luz de esta luminaria no es reemplazable; cuando la fuente de luz llegue al final de su vida útil, toda la luminaria deberá ser reemplazada.
- El equipo de control no se puede sustituir.
- Para reducir el riesgo de estrangulamiento, el cableado flexible conectado a esta luminaria debe fijarse eficazmente a la pared si el cableado está al alcance de la mano.
- Este aparato puede ser utilizado por niños a partir de 8 años y por personas con capacidades físicas, sensoriales o mentales reducidas o con falta de experiencia y conocimientos, siempre que hayan recibido supervisión o instrucciones sobre el uso seguro del aparato y comprendan los riesgos que conlleva. Los niños no deben jugar con el aparato. La limpieza y el mantenimiento por parte del usuario no deben ser realizados por niños sin supervisión.
- Se deben incorporar medios de desconexión en el cableado fijo de acuerdo con las normas de cableado.
- Si el cable de alimentación está dañado, debe ser sustituido por el fabricante, su agente de servicio o personas igualmente cualificadas para evitar cualquier peligro.
- Este producto debe colocarse lejos de cortinas y tejidos. Nunca cubra el espejo.
- Compruebe periódicamente que el cable, el transformador y todas las demás piezas no presenten daños. Si encuentra algún daño, no utilice este producto.

SEGURIDAD DE LA INSTALACIÓN

- Antes de la instalación, compruebe que el producto no esté dañado y que no falte ninguna pieza. Manipule el producto con cuidado.
- Asegúrese de que no haya tuberías ni cables ocultos en la pared antes de taladrar.
- Utilice protección ocular adecuada al taladrar. Tenga cuidado al taladrar en superficies alicatadas, por si el taladro se desliza.



CAUTELA

- Este producto contiene una fuente de luz de clase de eficiencia energética <F>.

- La fuente de luz de este producto son diodos luminosos (LED) no sustituibles. No desmonte el producto, ya que los diodos luminosos pueden dañar los ojos.
- NOTA: Las medidas de seguridad y las instrucciones importantes que aparecen en este manual no pretenden abarcar todas las condiciones y situaciones posibles que puedan darse. Debe entenderse que el sentido común, la precaución y el cuidado son factores que no pueden incorporarse a ningún producto. Estos factores deben ser aportados por la persona o personas que cuidan y manejan el producto. No instale este producto en lugares peligrosos.

COMPRUEBE LA LISTA DE PRODUCTOS DESPUÉS DE ABRIR EL PAQUETE

- Espejo con luz LED x1
- Tornillos para pared x2
- Anclaje de plástico tipo A x2
- Manual de instalación x1
- Caja de conexiones x1

HERRAMIENTAS QUE PUEDE NECESITAR



INSTALACIÓN

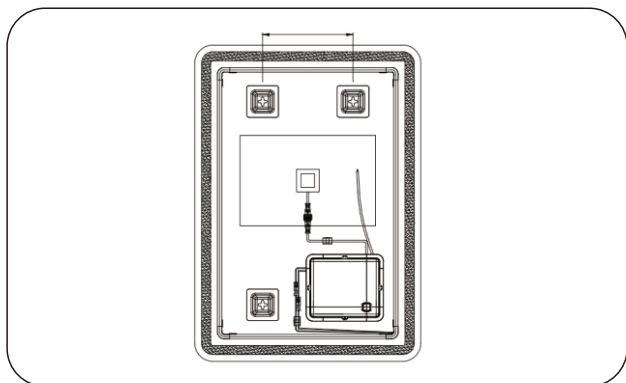

1. Mide la distancia del agujero para colgar.

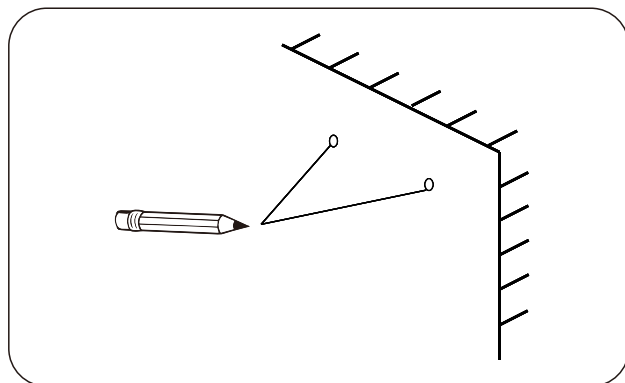

2. Marque la posición del agujero en la pared.

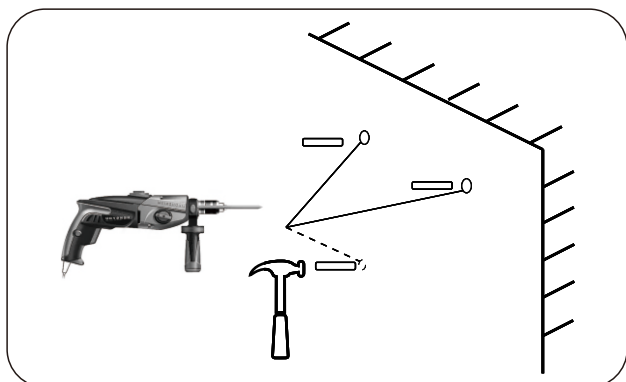

3. Taladre los orificios y coloque los anclajes de plástico adecuados.

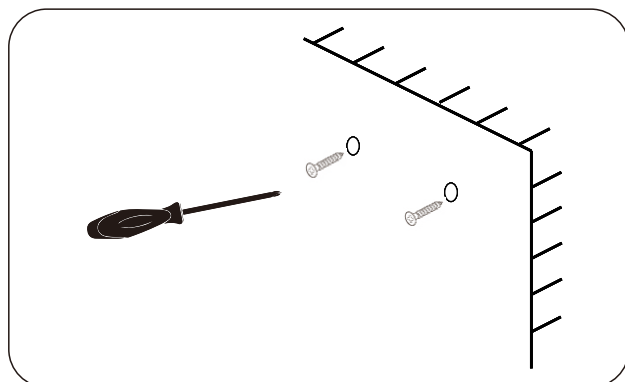

4. Coloque los tornillos en la pared, dejando aproximadamente 3/8 de pulgada fuera de la pared, y asegúrese de que los tornillos estén estables.

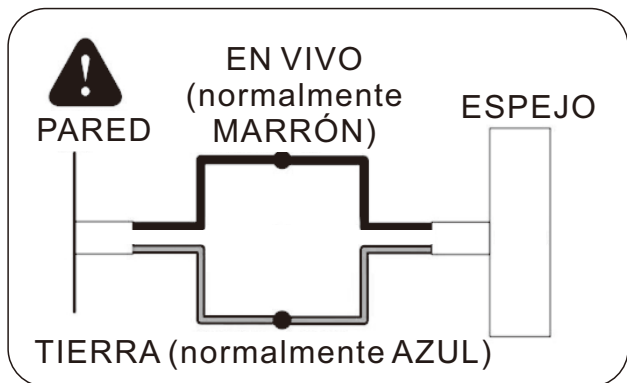

5. Conecte el espejo a la fuente de alimentación principal.

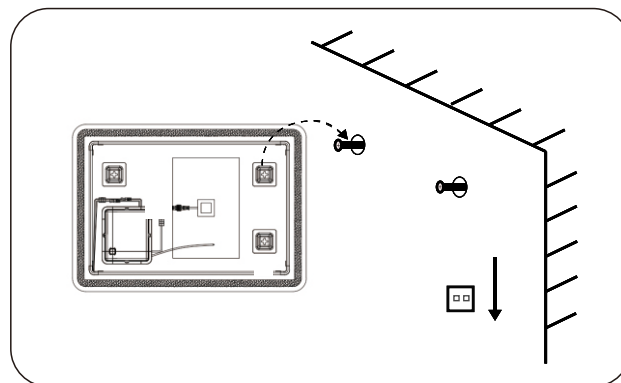

6. Cuelgue el espejo en el tornillo.

Asuntos que requieren atención:

- Corte la fuente de alimentación principal antes de cablear.

INSTRUCCIONES DE FUNCIONAMIENTO

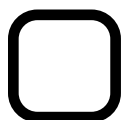

Botón de encendido/apagado



- El botón se ilumina cuando se conecta a la fuente de alimentación principal.
- Toque el botón para encender o apagar el espejo.
- Mantenga pulsado el botón para ajustar el brillo.
- Confirme el ajuste retirando el dedo cuando alcance el color deseado.
- La función antivaho del espejo se activará simultáneamente con las luces y se apagará automáticamente tras 30 minutos de funcionamiento.

Para la almohadilla antivaho |

El segundo sensor táctil es para la almohadilla antivaho. Antes de ducharnos, podemos encenderla y, cuando terminemos, la zona de la almohadilla antivaho estará despejada, sin vaho.

Apáguela antes de salir.

Para el altavoz Bluetooth |

El tercer sensor táctil es para el altavoz Bluetooth. Cuando se conecta la alimentación, emitirá un aviso de voz que indica que está listo para conectarse. Abra la función Bluetooth desde el teléfono personal o la tableta, y encontrará una señal llamada «mirror multimedia». Haga clic y conéctese para poder reproducir música desde el teléfono. La música saldrá por los altavoces situados en la parte trasera del espejo. Apáguelo cuando no lo utilice para evitar que otras personas se conecten accidentalmente.

Mantenimiento

- Antes de limpiar, asegúrese de que el espejo esté apagado.
- Limpie con un paño suave y seco. Nunca utilice productos de limpieza ni materiales abrasivos. No permita que la humedad entre en contacto con la lámpara.

Especificaciones

Adaptador de entrada	AC220-240V~ 50/60Hz
Adaptador de salida	≡ 12V/3.5A 42W

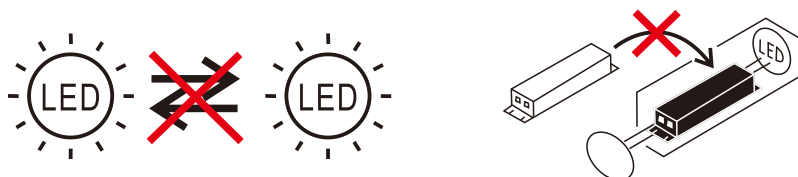

INSTRUCCIONES DEL RELOJ

Botón A: Botón de confirmación/reinicio del ajuste de la hora.

Botón B: Botón para cambiar la pantalla/aumentar el valor.

Ajustar el reloj:

- Pulse A para entrar en el modo de ajuste (la primera vez) y acceder al ajuste de la hora. En ese momento, los minutos comenzarán a parpadear. Pulse B para aumentar el valor y ajustarlo entre 00 y 59.
- Pulse A por segunda vez. En ese momento, la hora comenzará a parpadear. Pulse B para aumentar el valor y ajustarlo en un rango de 00 a 23.
- Pulse brevemente A (por tercera vez) para acceder al ajuste de la fecha. En ese momento, el «día» comenzará a parpadear. Pulse B para aumentar el valor, en un rango de ajuste de 1 a 31.
- Pulse brevemente A (por cuarta vez). En este momento, «mes» comienza a parpadear. Pulse B para aumentar el valor y ajuste el rango de 1 a 12.
- Pulse A por quinta vez. En este momento, «año» comienza a parpadear. Pulse B para aumentar el valor y ajuste el rango de 2020 a 2059.
- Pulse brevemente el botón A (por sexta vez) para acceder al ajuste de calibración de temperatura, [Ac: xx], donde xx representa el valor de calibración. Pulse el botón B para aumentar; los números positivos indican un aumento y los números negativos indican una disminución. El rango de ajuste es de -5 a 5, en grados. (Nota: si la sonda no está conectada, pasará automáticamente al séptimo ajuste).
- Pulse brevemente el botón A (séptima vez) para acceder al ajuste del intervalo de visualización alterna [dF: xx], donde xx representa el tiempo de ciclo. El valor predeterminado es 6 segundos. Pulse el botón B para aumentar el valor; cuanto mayor sea el valor, mayor será el intervalo. El tiempo ajustable es de 1 a 9 segundos.
- Pulse brevemente el botón A (octava vez) para acceder al ajuste de brillo [LL: xx], donde xx representa el valor de brillo. El rango de ajuste es de 1 a 3.
- Pulse brevemente el botón A (novena vez) para acceder al ajuste de brillo automático [AL: xx], donde xx representa el valor del interruptor. Un valor de 0 desactiva el brillo automático. El brillo de la pantalla se mostrará según el valor de ajuste de brillo. Un valor de 1 activa el brillo automático, y el brillo del reloj pasa automáticamente al modo LL:1 de 7:00 p. m. a 6:00 a. m. De 6:00 a. m. a 7:00 p. m., se mostrará según el valor de ajuste de brillo.
- Pulse brevemente la tecla A (décima vez), guarde todos los valores establecidos, los segundos del reloj se ponen a 0 y vuelva al estado de visualización normal.



Cambiar elementos de visualización:

Pulse brevemente el botón B para cambiar el modo de visualización.

Modo B1: solo muestra la hora.

Modo B2: solo muestra la temperatura.

Modo B3: solo muestra la fecha.

Modo B4: muestra la hora y la temperatura, con un intervalo de 6 segundos (ajustable mediante la configuración A7) (Nota: se elimina la visualización de la fecha).

Contenido de la pantalla: año, mes, día, hora, minuto, temperatura, etc.

Precisión de sincronización independiente: $\leq \pm 0,2$ s/día.

INSTRUÇÕES DE ADVERTÊNCIA E SEGURANÇA

Antes da montagem, leia atentamente este manual de instruções. Consulte este manual durante a instalação do produto para garantir que ele seja montado de forma segura e correta. Guarde estas instruções para uso futuro.

ADVERTÊNCIA Risco de incêndio e choque elétrico

- Todos os acessórios devem ser instalados de acordo com os regulamentos de fiação IEE atuais. Em caso de dúvida, consulte um electricista qualificado.
- Desligue a alimentação elétrica na placa de circuito principal antes da instalação e manutenção.



USO APENAS EM INTERIORES.

- A fonte de luz deste luminária não é substituível; quando a fonte de luz atingir o fim de sua vida útil, toda a luminária deverá ser substituída.
- O equipamento de controlo não pode ser substituído.
- Para reduzir o risco de estrangulamento, a cablagem flexível ligada a esta luminária deve ser fixada de forma eficaz à parede, se a cablagem estiver ao alcance da mão.
- Este aparelho pode ser utilizado por crianças com idade igual ou superior a 8 anos e por pessoas com capacidades físicas, sensoriais ou mentais reduzidas ou com falta de experiência e conhecimento, desde que tenham recebido supervisão ou instruções sobre a utilização segura do aparelho e compreendam os riscos envolvidos. As crianças não devem brincar com o aparelho. A limpeza e a manutenção pelo utilizador não devem ser feitas por crianças sem supervisão.
- Os meios de desconexão devem ser incorporados na cablagem fixa, de acordo com as regras de cablagem.
- Se o cabo de alimentação estiver danificado, deve ser substituído pelo fabricante, pelo seu agente de assistência ou por pessoas com qualificações semelhantes, a fim de evitar riscos.
- Este produto deve ser colocado longe de cortinas e tecidos. Nunca cubra o espelho.
- Verifique regularmente se o cabo, o transformador e todas as outras peças estão danificados. Se encontrar danos, não utilize este produto.

SEGURANÇA DA INSTALAÇÃO

- Antes da instalação, certifique-se de que o produto não está danificado e que não faltam peças. Manuseie o produto com cuidado.
- Certifique-se de que não há tubos ou cabos ocultos na parede antes de perfurar.
- Use proteção ocular adequada ao perfurar. Tenha cuidado ao perfurar superfícies azulejadas, para o caso de a broca escorregar.



CUIDADO

- Este produto contém uma fonte luminosa de classe de eficiência energética <F>.
- A fonte de luz deste produto é composta por díodos luminosos (LED) não substituíveis. Não desmonte o produto, pois os díodos luminosos podem danificar os olhos.
- NOTA: As precauções e instruções importantes que aparecem neste manual não pretendem abranger todas as condições e situações possíveis que podem ocorrer. É importante compreender que o bom senso, a cautela e o cuidado são fatores que não podem ser incorporados em nenhum produto. Estes fatores devem ser fornecidos pela(s) pessoa(s) que cuida(m) e opera(m) o produto. Não instale este produto em locais perigosos.

VERIFIQUE A LISTA DE PRODUTOS APÓS ABRIR A EMBALAGEM

- | | |
|-----------------------------|----|
| • Espelho com luz LED | x1 |
| • Parafusos para parede | x2 |
| • Ancoragem plástica tipo A | x2 |
| • Manual de instalação | x1 |
| • Caixa de junção | x1 |

FERRAMENTAS QUE PODEM SER NECESSÁRIAS



INSTALAÇÃO

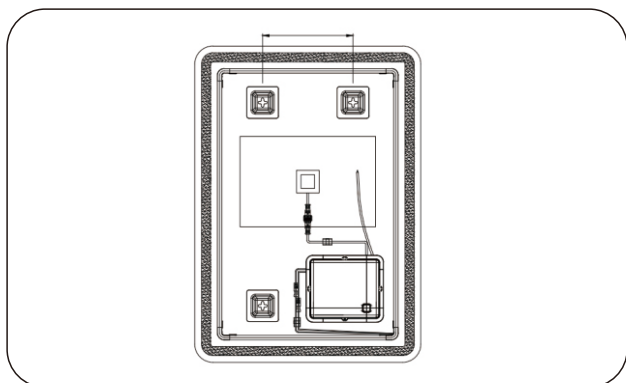

1. Meça a distância do orifício de suspensão.

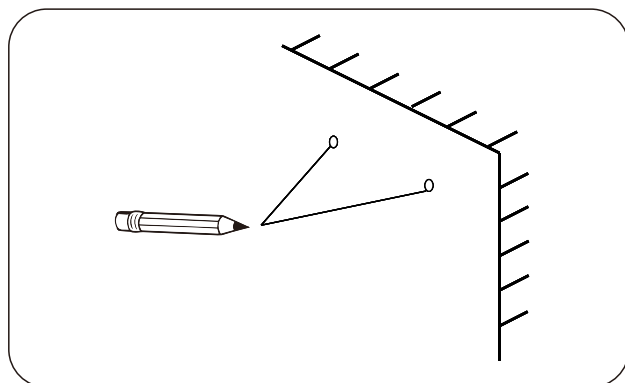

2. Marque a posição do orifício na parede.

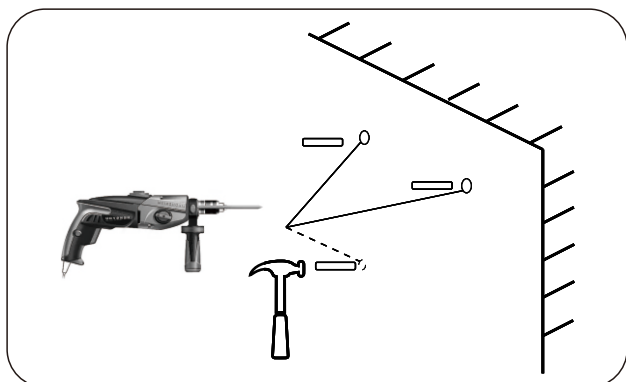

3. Faça os orifícios e coloque as buchas de plástico adequadas.

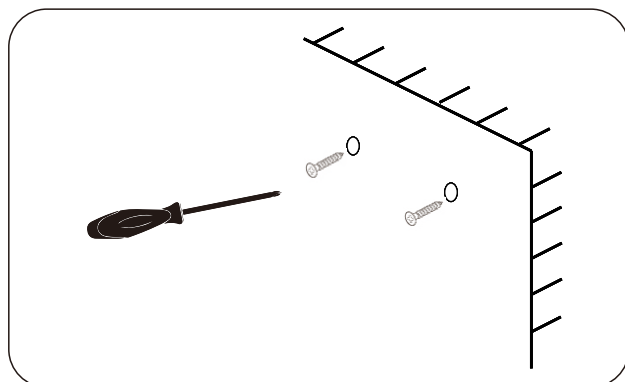

4. Coloque os parafusos na parede, deixando cerca de 3/8 de polegada fora da parede, e certifique-se de que os parafusos estão estáveis.

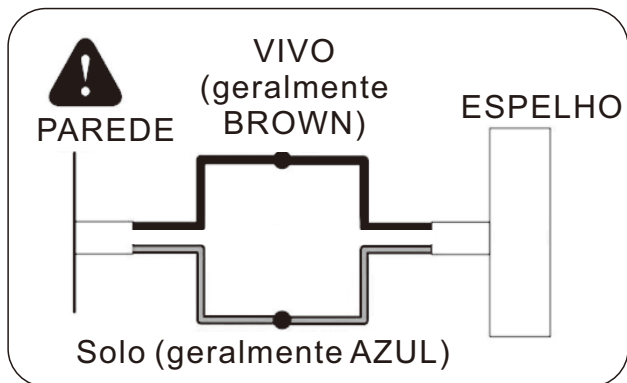

5. Ligue o espelho à fonte de alimentação principal.

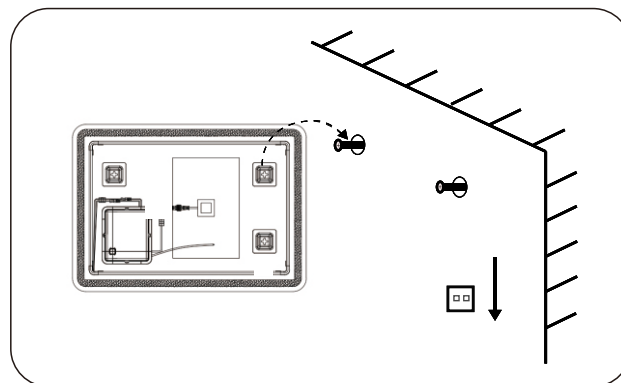

6. Pendure o espelho no parafuso.

Questões que necessitam de atenção:

- Por favor, corte a fonte de alimentação principal antes da fiação.

INSTRUÇÕES DE OPERAÇÃO

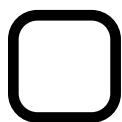

Botão ON/OFF



- O botão acende quando ligado à alimentação principal.
- Toque no botão para ligar/desligar o espelho.
- Mantenha o botão pressionado para ajustar o brilho.
- Confirme a configuração retirando o dedo quando atingir a cor desejada.
- A função de desembaçamento do espelho será ativada simultaneamente com as luzes e desligar-se-á automaticamente após 30 minutos de funcionamento.

Para o painel desembaçador|

O segundo sensor tátil é para o painel desembaçador. Antes de tomar banho, podemos ligá-lo e, quando terminarmos, a área do painel desembaçador estará limpa, sem qualquer névoa.

Desligue-o antes de sair.

Para o altifalante Bluetooth|

O terceiro sensor tátil é para o altifalante Bluetooth. Quando estiver ligado à corrente, emitirá um aviso sonoro a indicar que está pronto para ligar. Abra a função Bluetooth no telemóvel ou tablet pessoal e encontrará um sinal chamado «mirror multimedia». Clique e ligue para poder reproduzir música a partir do telemóvel. A música será reproduzida pelos altifalantes na parte de trás do espelho. Desligue-o quando não estiver a ser utilizado para evitar que outras pessoas o liguem acidentalmente.

Manutenção

- Antes de limpar, certifique-se de que o espelho está desligado.
- Limpe com um pano macio e seco. Nunca utilize produtos de limpeza ou materiais abrasivos. Não permita que a humidade entre em contacto com a lâmpada.

Especificações

Voltagem de entrada	AC220-240V~ 50/60Hz
Voltagem de saída	⎓ 12V/3.5A 42W



INSTRUÇÕES DO RELÓGIO

Botão A: Botão de confirmação/reinicialização da configuração da hora.

Botão B: Botão para alternar o visor/aumentar o valor.

Configurar o relógio:

- Pressione A para entrar no modo de configuração (pela primeira vez) e ajustar a hora. Nesse momento, os minutos começam a piscar. Pressione B para aumentar o valor e ajustá-lo de 00 a 59.
- Pressione A pela segunda vez. Nesse momento, a hora começa a piscar. Pressione B para aumentar o valor e ajustar o intervalo de 00 a 23.
- Pressione A rapidamente (pela terceira vez) para entrar no ajuste da data. Nesse momento, o «dia» começa a piscar. Pressione B para aumentar o valor, com intervalo de ajuste de 1 a 31.
- Pressione A rapidamente (pela quarta vez). Nesse momento, o «mês» começa a piscar. Pressione B para aumentar o valor, ajustando o intervalo de 1 a 12.
- Pressione A pela quinta vez. Nesse momento, o «ano» começa a piscar. Pressione B para aumentar o valor e ajustar o intervalo de 2020 a 2059.
- Pressione o botão A brevemente (pela sexta vez) para entrar na configuração de calibração da temperatura, [Ac: xx], onde xx representa o valor de calibração. Pressione o botão B para aumentar, números positivos indicam aumento, números negativos indicam diminuição. A faixa de ajuste é de -5 a 5, em graus. (Observação: se a sonda não estiver conectada, ela pulará automaticamente para a sétima configuração).
- Pressione o botão A brevemente (sétima vez) para entrar na configuração do intervalo de exibição alternada [dF: xx], onde xx representa o tempo do ciclo. O padrão é 6 segundos. Pressione o botão B para aumentar o valor; quanto maior o valor, maior o intervalo. O tempo ajustável é de 1 a 9 segundos.
- Pressione o botão A brevemente (oitava vez) para entrar na configuração de brilho [LL: xx], onde xx representa o valor de brilho. A faixa de ajuste é de 1 a 3.
- Pressione o botão A brevemente (nona vez) para entrar na configuração de brilho automático [AL: xx], onde xx representa o valor do interruptor. Um valor de 0 desativa o brilho automático. O brilho da tela será exibido de acordo com o valor da configuração de brilho. Um valor de 1 ativa o brilho automático, com o brilho do relógio passando automaticamente para o modo LL:1 das 19h às 6h. Das 6h às 19h, será exibido de acordo com o valor de configuração de brilho.
- Pressione brevemente a tecla A (décima vez), salve todos os valores definidos, os segundos do relógio serão zerados e retornará ao estado de exibição normal.

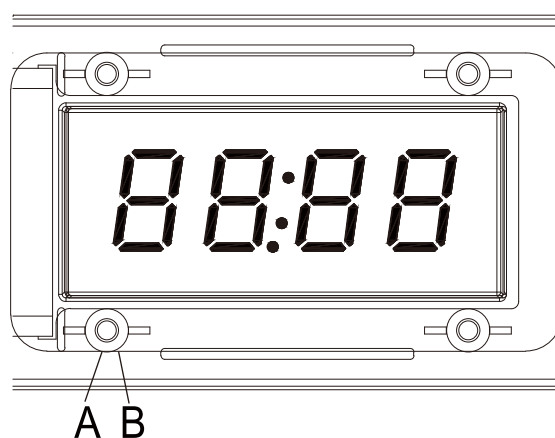

Alternar itens de exibição:

Pressione brevemente o botão B para alternar o modo de exibição.

Modo B1: Mostra apenas a hora

Modo B2: Mostra apenas a temperatura

Modo B3: Mostra apenas a data

Modo B4: Mostra a hora e a temperatura, com um intervalo de 6 segundos (ajustável pela configuração A7) (Nota: A exibição da data é removida)

Conteúdo da exibição: Ano, mês, dia, hora, minuto, temperatura, etc.

Precisão de temporização independente: $\leq \pm 0,2S/\text{dia}$

AVVERTENZE E ISTRUZIONI DI SICUREZZA

Prima dell'assemblaggio, leggere attentamente il presente manuale di istruzioni. Fare riferimento al presente manuale durante l'installazione del prodotto per assicurarsi che sia montato in modo sicuro e corretto. Conservare le presenti istruzioni per uso futuro.

AVVERTENZE Rischio di incendio e scossa elettrica

- Tutti i raccordi devono essere installati in conformità con le vigenti normative di cablaggio IEE. In caso di dubbio, consultare un elettricista qualificato.
- Interrompere l'alimentazione elettrica del circuito principale prima dell'installazione e della manutenzione.



SOLO PER USO INTERNO

- La fonte luminosa di questo apparecchio non è sostituibile; quando la fonte luminosa raggiunge la fine della sua vita, l'intero apparecchio deve essere sostituito.
- Il dispositivo di controllo non può essere sostituito.
- Per ridurre il rischio di strangolamento, il cavo flessibile collegato a questo apparecchio deve essere fissato saldamente alla parete se si trova a portata di mano.
- Questo apparecchio può essere utilizzato da bambini di età superiore agli 8 anni e da persone con capacità fisiche, sensoriali o mentali ridotte o con mancanza di esperienza e conoscenza, purché siano stati istruiti o sorvegliati sull'uso sicuro dell'apparecchio e comprendano i pericoli che esso comporta. I bambini non devono giocare con l'apparecchio. La pulizia e la manutenzione da parte dell'utente non devono essere effettuate da bambini senza supervisione.
- I mezzi di scollegamento devono essere incorporati nel cablaggio fisso in conformità con le norme di cablaggio.
- Se il cavo di alimentazione è danneggiato, deve essere sostituito dal produttore, dal suo agente di assistenza o da persone qualificate in modo simile al fine di evitare pericoli.
- Questo prodotto deve essere posizionato lontano da tende e tessuti. Non coprire mai lo specchio.
- Controllare regolarmente il cavo, il trasformatore e tutte le altre parti per verificare che non siano danneggiati. Se si riscontrano danni, non utilizzare il prodotto.

SICUREZZA DELL'INSTALLAZIONE

- Prima dell'installazione, assicurarsi che il prodotto non sia danneggiato e che non manchino parti. Maneggiare il prodotto con cura.
- Prima di forare, assicurarsi che non vi siano tubi o cavi nascosti nella parete.
- Indossare occhiali protettivi adeguati durante la foratura. Prestare attenzione se si fora su superfici piastrellate, nel caso in cui il trapano scivoli.



CAUTELA

- Questo prodotto contiene una sorgente luminosa di classe di efficienza energetica <F>.
- La sorgente luminosa di questo prodotto è costituita da diodi luminosi (LED) non sostituibili. Non smontare il prodotto, poiché i diodi luminosi possono danneggiare gli occhi.
- NOTA: le importanti precauzioni e istruzioni riportate in questo manuale non intendono coprire tutte le possibili condizioni e situazioni che possono verificarsi. È necessario comprendere che il buon senso, la cautela e la cura sono fattori che non possono essere integrati in alcun prodotto. Questi fattori devono essere forniti dalla persona o dalle persone che si prendono cura e utilizzano il prodotto. Non installare questo prodotto in luoghi pericolosi.

CONTROLLARE L'ELENCO DEI PRODOTTI DOPO AVER APERTO LA CONFEZIONE

- | | |
|-------------------------------|----|
| • Specchio illuminato a LED | x1 |
| • Viti per parete | x2 |
| • Tasselli in plastica tipo A | x2 |
| • Manuale di installazione | x1 |
| • Scatola di derivazione | x1 |

STRUMENTI NECESSARI



INSTALLAZIONE

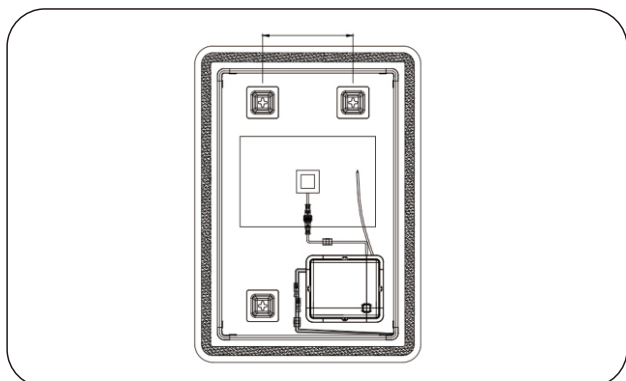

1. Misurare la distanza del foro di sospensione.

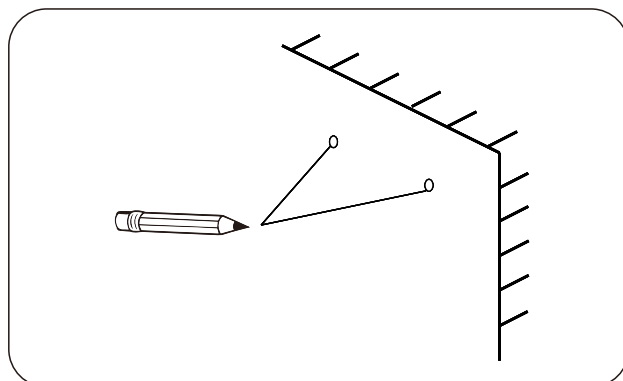

2. Segnare la posizione del foro sulla parete.

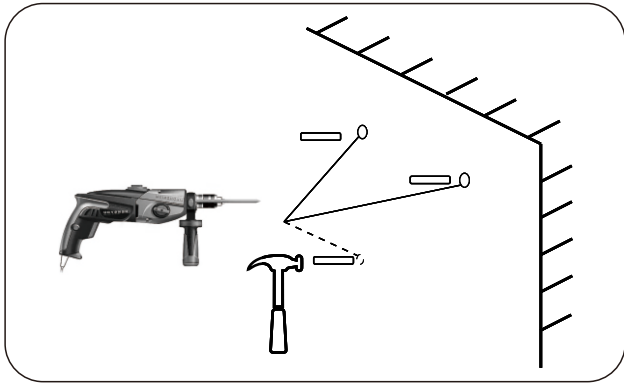

3. Praticare i fori e inserire i tasselli di plastica adatti.

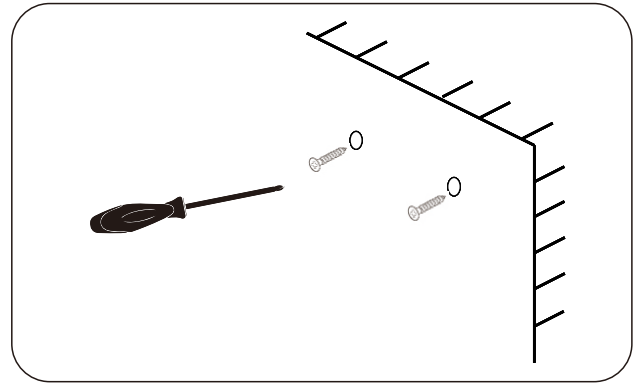

4. Posizionare le viti sulla parete, lasciando circa 3/8 di pollice fuori dalla parete, e assicurarsi che le viti siano stabili.

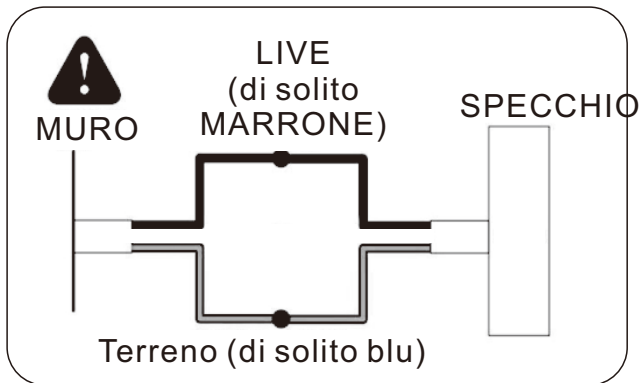

5. Collegare lo specchio all'alimentazione principale.

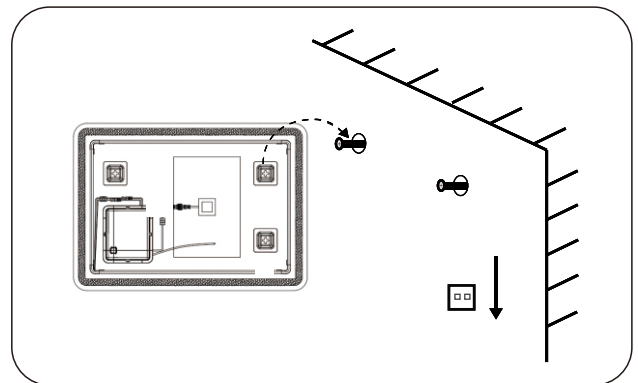

6. Appendere lo specchio alla vite.

Questioni che richiedono attenzione:

- Si prega di interrompere l'alimentazione principale prima del cablaggio.

ISTRUZIONI PER L'USO

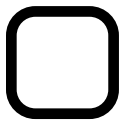

Pulsante ON/OFF



- Il pulsante si illumina quando è collegato all'alimentazione principale.
- Toccare il pulsante per accendere/spegnere lo specchio.
- Tenere premuto il pulsante per regolare la luminosità.
- Confermare l'impostazione rimuovendo il dito quando si raggiunge il colore desiderato.
- La funzione antiappannamento dello specchio si attiverà contemporaneamente alle luci e si spegnerà automaticamente dopo 30 minuti di funzionamento.

Per il pannello antiappannamento | SSS

Il secondo sensore tattile è dedicato al pannello antiappannamento: prima di fare la doccia è possibile accenderlo, in modo che al termine della doccia l'area del pannello antiappannamento sia pulita e priva di condensa.

Spegnerlo prima di uscire.

Per l'altoparlante Bluetooth|

Il terzo sensore tattile è per l'altoparlante Bluetooth. Quando è collegato all'alimentazione, emette un segnale vocale che indica che è pronto per la connessione. Apri la funzione Bluetooth dal tuo telefono o tablet e troverai un segnale chiamato "mirror multimedia". Clicca e connettiti per riprodurre la musica dal telefono. La musica verrà riprodotta dagli altoparlanti sul retro dello specchio. Spegnilo quando non lo usi, per evitare che altri lo colleghino accidentalmente.

Manutenzione

- Prima di pulire, assicurarsi che lo specchio sia spento.
- Pulire con un panno morbido e asciutto. Non utilizzare mai detergenti o materiali abrasivi. Non lasciare che l'umidità entri in contatto con la lampada.

Specifiche

Ingresso adattatore	AC220-240V~ 50/60Hz
Uscita adattatore	12V/3.5A 42W

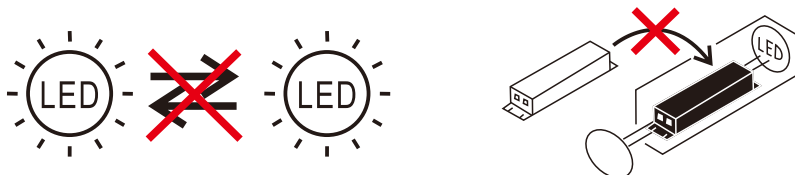

ISTRUZIONI PER L'OROLOGIO

Pulsante A: pulsante di conferma/reset dell'impostazione dell'ora.

Pulsante B: pulsante di commutazione del display/aumento del valore.

Impostazione dell'orologio:

- Premere A per accedere alla modalità di impostazione (la prima volta) e regolare l'ora. A questo punto, i minuti iniziano a lampeggiare. Premere B per aumentare il valore e regolarlo da 00 a 59.
- Premere A una seconda volta. A questo punto, l'ora inizia a lampeggiare. Premere B per aumentare il valore e regolarlo da 00 a 23.
- Premere brevemente A (terza volta) per accedere alla regolazione della data, a questo punto il "giorno" inizia a lampeggiare, premere B per aumentare il valore, intervallo di regolazione 1-31.
- Premere brevemente A (quarta volta). A questo punto, "mese" inizia a lampeggiare, premere B per aumentare il valore, regolare l'intervallo da 1 a 12.
- Premere A per la quinta volta. A questo punto, "anno" inizia a lampeggiare. Premere B per aumentare il valore e regolare l'intervallo da 2020 a 2059.
- Premere brevemente il pulsante A (sesta volta) per accedere all'impostazione della calibrazione della temperatura, [Ac: xx], dove xx rappresenta il valore di calibrazione. Premere il pulsante B per aumentare, i numeri positivi indicano un aumento, i numeri negativi indicano una diminuzione. L'intervallo di regolazione è compreso tra -5 e 5, in gradi. (Nota: se la sonda non è collegata, si passerà automaticamente alla settima impostazione).



- Premere brevemente il pulsante A (settima volta) per accedere all'impostazione dell'intervallo di visualizzazione alternata [dF: xx], dove xx rappresenta il tempo di ciclo. L'impostazione predefinita è 6 secondi. Premere il pulsante B per aumentare il valore; maggiore è il valore, più lungo è l'intervallo. Il tempo regolabile è compreso tra 1 e 9 secondi.
- Premere brevemente il pulsante A (ottava volta) per accedere all'impostazione della luminosità [LL: xx], dove xx rappresenta il valore di luminosità. L'intervallo di regolazione è compreso tra 1 e 3.
- Premere brevemente il pulsante A (nona volta) per accedere all'impostazione della luminosità automatica [AL: xx], dove xx rappresenta il valore di commutazione. Un valore pari a 0 disattiva la luminosità automatica. La luminosità dello schermo verrà visualizzata in base al valore di impostazione della luminosità. Un valore pari a 1 attiva la luminosità automatica, con la luminosità dell'orologio che passa automaticamente alla modalità LL:1 dalle 19:00 alle 6:00. Dalle 6:00 alle 19:00, verrà visualizzato in base al valore di impostazione della luminosità.
- Premere brevemente il tasto A (decima volta), salvare tutti i valori impostati, azzerare il conteggio dei secondi dell'orologio e tornare alla normale modalità di visualizzazione.

Cambiare le voci di visualizzazione:

Premere brevemente il pulsante B per cambiare la modalità di visualizzazione.

Modalità B1: mostra solo l'ora.

Modalità B2: mostra solo la temperatura.

Modalità B3: mostra solo la data.

Modalità B4: mostra l'ora e la temperatura, con un intervallo di 6 secondi (regolabile tramite l'impostazione A7) (Nota: la visualizzazione della data viene rimossa).

Contenuto del display: anno, mese, giorno, ora, minuti, temperatura, ecc.

Precisione di sincronizzazione indipendente: $\leq \pm 0,2$ S/giorno.

AVERTISMENT ȘI INSTRUCȚIUNI DE SIGURANȚĂ

Înainte de asamblare, citiți cu atenție acest manual de instrucțiuni. Consultați acest manual atunci când instalați produsul pentru a vă asigura că este montat în mod corect și sigur. Păstrați aceste instrucțiuni pentru utilizare ulterioară.

AVERTISMENT Risc de incendiu și șoc electric.

- Toate accesoriile trebuie instalate în conformitate cu normele actuale IEE privind cablarea electrică. În caz de dubiu, consultați un electrician calificat.
- Opriti alimentarea cu energie electrică de la panoul principal de circuite înainte de instalare și întreținere.



NUMAI PENTRU UTILIZARE ÎN INTERIOR

- Sursa de lumină a acestui corp de iluminat nu poate fi înlocuită; când sursa de lumină ajunge la sfârșitul duratei de viață, întregul corp de iluminat trebuie înlocuit.
- Echipamentul de control nu poate fi înlocuit.
- Pentru a reduce riscul de strangulare, cablurile flexibile conectate la acest corp de iluminat trebuie fixate eficient pe perete dacă cablurile se află la îndemâna mâinii.
- Acest aparat poate fi utilizat de copii cu vârsta de peste 8 ani și de persoane cu capacități fizice, senzoriale sau mentale reduse sau cu lipsă de experiență și cunoștințe, dacă au fost supravegheați sau instruiți cu privire la utilizarea aparatului în condiții de siguranță și înțeleg pericolele implicate. Copiii nu trebuie să se joace cu aparatul. Curățarea și întreținerea de către utilizator nu trebuie efectuate de copii fără supraveghere.
- Mijloacele de deconectare trebuie să fie încorporate în cablajul fix, în conformitate cu normele de cablare.
- Dacă cablul de alimentare este deteriorat, acesta trebuie înlocuit de producător, de agentul său de service sau de persoane cu calificare similară, pentru a evita pericolele.
- Acest produs trebuie amplasat la distanță de perdele și țesături. Nu acoperiți niciodată oglinda.
- Verificați periodic cablul, transformatorul și toate celelalte piese pentru a detecta eventualele deteriorări. Dacă se constată deteriorări, nu utilizați acest produs.

SIGURANȚA INSTALĂRII

- Înainte de instalare, asigurați-vă că produsul nu este deteriorat și că nu lipsesc piese. Manipulați produsul cu grijă.
- Asigurați-vă că nu există țevi sau cabluri ascunse în perete înainte de a găuri.
- Purtați ochelari de protecție adecvați atunci când găuriți. Aveți grijă dacă găuriți pe suprafețe placate cu gresie, pentru cazul în care burghiul alunecă.



ATENȚIE

- Acest produs conține o sursă de lumină cu clasa de eficiență energetică <F>.
- Sursa de lumină a acestui produs este formată din diode luminoase (LED) care nu pot fi înlocuite. Nu dezamblați produsul, deoarece diodele luminoase pot provoca leziuni oculare.
- NOTĂ: Măsurile de siguranță și instrucțiunile importante care apar în acest manual nu sunt menite să acopere toate condițiile și situațiile posibile care pot apărea. Trebuie înțeles că bunul simț, prudența și atenția sunt factori care nu pot fi integrați în niciun produs. Acești factori trebuie furnizați de persoana (persoanele) care îngrijește (îngrijesc) și utilizează produsul. Nu instalați acest produs în locuri periculoase.

VERIFICAȚI LISTA PRODUSELOR DUPĂ DESCHIDEREA AMBALAJULUI

- | | |
|----------------------------|----|
| • Oglindă cu iluminare LED | x1 |
| • Șuruburi pentru perete | x2 |
| • Ancoră din plastic tip A | x2 |
| • Manual de instalare | x1 |
| • Cutie de jonctiune | x1 |

SCULE DE CARE AȚI PUTEA AVEA NEVOIE



INSTALARE

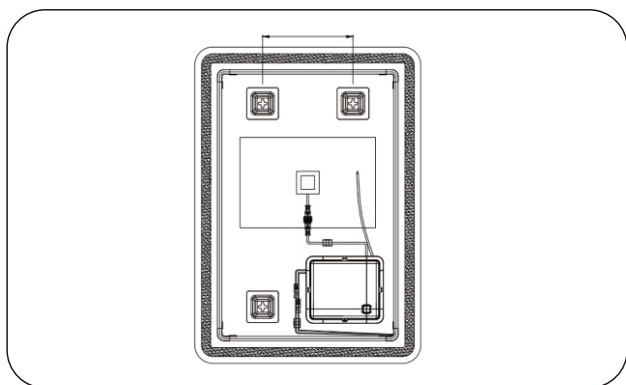

1. Măsurați distanța dintre orificiile de suspendare.

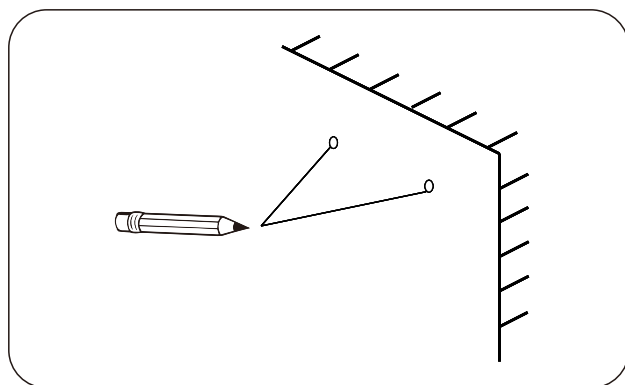

2. Marcați poziția orificiilor pe perete.

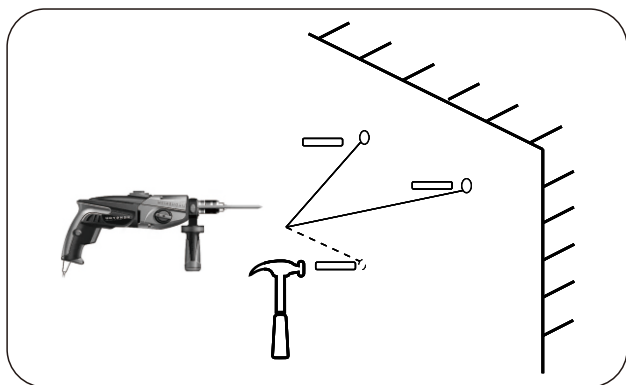

3. Găuriți orificiile și plasați ancorele din plastic adecvate.

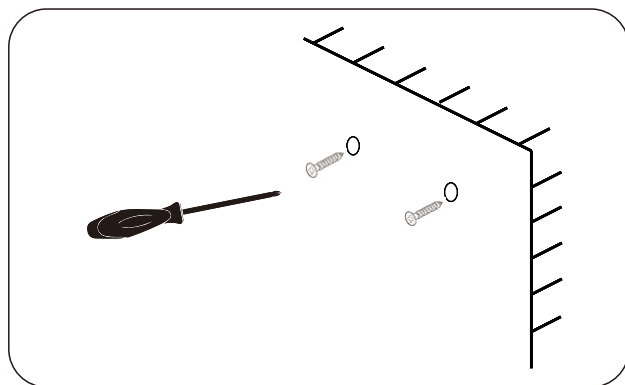

4. Aranjați șuruburile pe perete, lăsând aproximativ 3/8 inch în afara peretelui, și asigurați-vă că șuruburile sunt stabile.

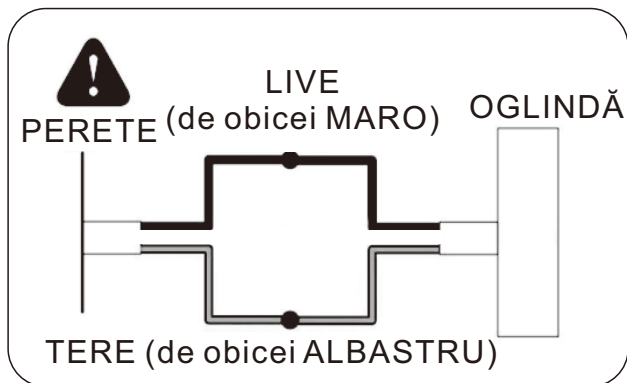

5. Conectați oglinda la sursa principală de alimentare.

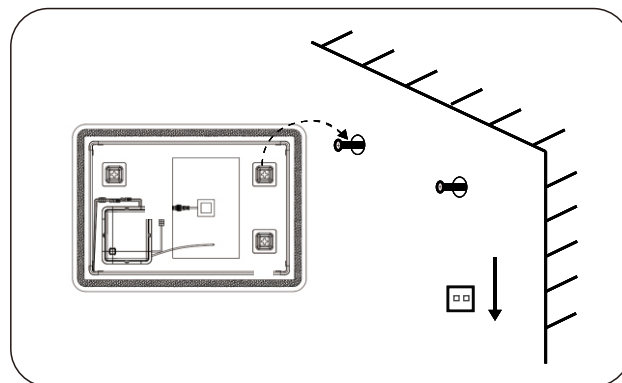

6. Agățați oglinda de șurub.

Aspecte care necesită atenție:

- Vă rugăm să întrerupeți alimentarea principală cu energie electrică înainte de a efectua cablarea.

INSTRUCIUNI DE UTILIZARE

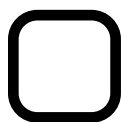

Butonul ON/OFF



- Butonul se aprinde când este conectat la sursa principală de alimentare.
- Atingeți butonul pentru a porni/opri oglinda.
- Țineți apăsat butonul pentru a regla luminozitatea.
- Confirmați setarea îndepărtând degetul când ajunge la culoarea dorită.
- Funcția de dezaburire a oglinzii se va activa simultan cu luminile și se va opri automat după 30 de minute de funcționare.

Pentru panoul de dezaburire| SSS

Al doilea senzor tactil este destinat panoului de dezaburire; îl putem activa înainte de a face duș, iar zona panoului va fi curată, fără aburi, după ce terminăm dușul. Opriți-l înainte de a ieși.

Pentru difuzorul Bluetooth| B

Al treilea senzor tactil este pentru difuzorul Bluetooth; când este conectat la sursa de alimentare, va emite un mesaj vocal de avertizare, ceea ce înseamnă că este gata de conectare. Deschideți funcția Bluetooth de pe telefonul personal sau de pe tabletă; veți găsi un semnal numit „mirror multimedia”. Faceți clic și conectați-vă, apoi puteți reda muzică de pe telefon. Muzica va veni din difuzoarele din spatele oglinzii. Opriți-l când nu îl utilizați, pentru a evita ca alții să îl conecteze accidental.

Întreținere

- Înainte de curățare, asigurați-vă că oglinda este oprită.
- Curățați cu o cârpă moale și uscată. Nu utilizați niciodată agenți de curățare sau materiale abrazive. Nu permiteți umezelii să intre în contact cu lampa.

Specificații

Intrare adaptor	AC220-240V~ 50/60Hz
Ieșire adaptor	== 12V/3.5A 42W

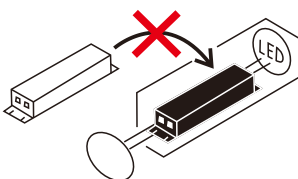

INSTRUCIUNI PENTRU CEAS

Butonul A: Buton de confirmare a setării orei/resetare.

Butonul B: Buton de comutare a afișajului/creștere a valorii.

Setarea ceasului:

- Apăsați butonul A pentru a intra în modul de setare (prima dată) și a accesa reglarea orei. În acest moment, indicatorul „Minute” începe să clipească. Apăsați butonul B pentru a mări valoarea și a o regla între 00 și 59.
- Apăsați butonul A pentru a doua oară. În acest moment, indicatorul „Ora” începe să clipească. Apăsați butonul B pentru a mări valoarea și a o regla între 00 și 23.
- Apăsați scurt butonul A (a treia oară) pentru a intra în reglarea datei; în acest moment, „ziua” începe să clipească; apăsați butonul B pentru a crește valoarea, intervalul de reglare fiind 1-31.
- Apăsați scurt butonul A (a patra oară); în acest moment, „luna” începe să clipească; apăsați butonul B pentru a crește valoarea, reglând intervalul de la 1 la 12.
- Apăsați butonul A pentru a cincea oară. În acest moment, „Anul” începe să clipească. Apăsați butonul B pentru a crește valoarea și a regla intervalul de la 2020 la 2059.
- Apăsați scurt butonul A (a șasea oară) pentru a intra în setarea de calibrare a temperaturii, [Ac: xx], unde xx reprezintă valoarea de calibrare. Apăsați butonul B pentru a crește; numerele pozitive indică creșterea, iar numerele negative indică scăderea. Intervalul de reglare este de la -5 la 5, în grade. (Notă: Dacă sonda nu este conectată, se va trece automat la a șaptea setare).
- Apăsați scurt butonul A (a șaptea oară) pentru a intra în setarea intervalului de afișare alternativă [dF: xx], unde xx reprezintă durata ciclului. Valoarea implicită este de 6 secunde. Apăsați butonul B pentru a crește valoarea; cu cât valoarea este mai mare, cu atât intervalul este mai lung. Timpul reglabil este de 1-9 secunde.
- Apăsați scurt butonul A (a opta oară) pentru a accesa setarea luminozității [LL: xx], unde xx reprezintă valoarea luminozității. Intervalul de reglare este 1-3.
- Apăsați scurt butonul A (a noua oară) pentru a accesa setarea luminozității automate [AL: xx], unde xx reprezintă valoarea comutatorului. O valoare de 0 dezactivează luminozitatea automată. Luminozitatea ecranului se va afișa în funcție de valoarea setării de luminozitate. O valoare de 1 activează luminozitatea automată, luminozitatea ceasului trecând automat în modul LL:1 între orele 19:00 și 06:00. Între orele 06:00 și 19:00, afișajul va fi conform valorii setate pentru luminozitate.

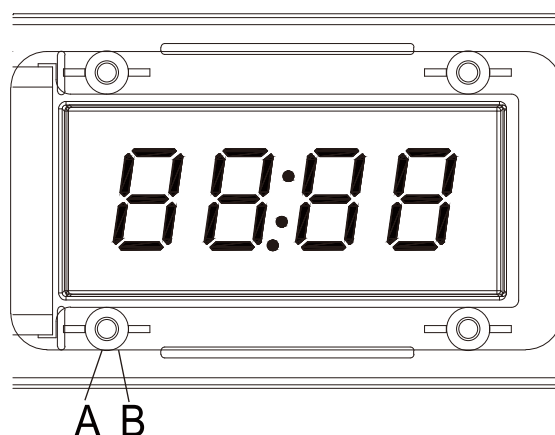

- Apăsăți scurt tasta A (a zecea oară), salvați toate valorile setate, contorul secundelor ceasului se resetează la 0 și reveniți la starea normală de afișare.

Comutarea elementelor afișate:

Apăsăți scurt butonul B pentru a comuta modul de afișare.

Modul B1: Afișează doar ora

Modul B2: Afișează doar temperatura

Modul B3: Afișează doar data

Modul B4: Afișează ora și temperatura, cu un interval de 6 secunde (reglabil prin setarea A7) (Notă: Afișarea datei este eliminată)

Conținutul afișajului: An, lună, zi, oră, minut, temperatură etc.

Precizia cronometrării independente: $\leq \pm 0,2$ secunde/zi

If you have any questions, please contact our customer care center, Our contact details are below: **US**

 001-877-644-9366

 customerservice@aosom.com

Imported by Aosom LLC
7777 Center Ave. Suite 430
Huntington Beach, CA 92647-9998 USA
MADE IN CHINA

If you have any questions, please contact our customer care center, Our contact details are below: **CA**

 416-792-6088

 customerservice@aosom.ca

Imported by Aosom Canada Inc.
7270 Woodbine Avenue, Unit 307, Markham,
Ontario Canada L3R 4B9
MADE IN CHINA

Si vous avez la moindre question, veuillez contacter notre centre d'assistance à la clientèle, Nos coordonnées sont les suivantes:

 416-792-6088

 customerservice@aosom.ca

Importé par Aosom Canada Inc.
7270 Woodbine Avenue, unité 307,
Markham, Ontario Canada L3R 4B9
FABRIQUÉ EN CHINE

If you have any questions, please contact our customer care center, Our contact details are below: **UK**

 0044-800-240-4004

 enquiries@mhstar.co.uk

IMPORTER ADDRESS:
MH STAR UK Ltd
1 Northampton Cross Logistics Park
Northampton Cross Road
Northampton
NN4 9FH
MADE IN CHINA

Si vous avez la moindre question, veuillez contacter notre centre d'assistance à la clientèle, Nos coordonnées sont les suivantes: **FR**

 0033-1-84166106

 aosom@mhfrance.fr

Importé par/Fabricant/REP:
MH FRANCE
2 Rue Maurice Hartmann
92130 Issy Les Moulineaux
France
FABRIQUÉ EN CHINE



FR

Cet appareil, ses accessoires, cordons et batteries se recyclent

REPRISE À LA LIVRAISON



OU

À DÉPOSER EN MAGASIN



OU

À DÉPOSER EN DÉCHÈTERIE



Points de collecte sur www.quefairedemesdechets.fr
Privilégiez la réparation ou le don de votre appareil !

Si tiene alguna pregunta, comuníquese con nuestro Centro de Atención al Cliente, Nuestros datos de contacto son los siguientes: **ES**

 0034-931294512

 atencioncliente@aosom.es

IMPORTADOR/Fabricante/REP:
SPANISH AOSOM, S.L.
C/ROC GROS, N°15.08550, ELS HOSTALETES DE
BALENYÀ, SPAIN.
B66295775
HECHO EN CHINA

Se tiver alguma dúvida, por favor contacte o nosso Centro de Atendimento ao Cliente, Os nossos dados de contacto são os seguintes:

 0034-931294512

 info@aosom.pt.

IMPORTADOR/Fabricante/REP:
SPANISH AOSOM, S.L.
C.ROC GROS N.15, 08550. ELS HOSTALETES DE
BALENYÀ
FEITO NA CHINA

In caso di dubbio, si prega di contattare il nostro centro assistenza clienti, I nostri dettagli di contatto sono di seguito: **IT**

 0039-0249471447

 clienti@aosom.it

IMPORTATO DA/Produttore/REP:
AOSOM Italy srl
Centro Direzionale Milanofiori
Strada 1 Palazzo F1
20057 Assago (MI)
P.I.: 08567220960
FATTO IN CINA

Wenn Sie Fragen haben, wenden Sie sich bitte an unser Kundendienstzentrum, Unsere Kontaktdaten stehen unten: **DE**

 0049-0(40)-87408465

 service@aosom.de

ADRESSE DES IMPORTEURE/Hersteller/REP:
MH Handel GmbH
Wendenstraße 309
D-20537 Hamburg
Germany
IN CHINA HERGESTELLT

