



US/CA/UK/FR/ES/PT/DE/IT/RO

IN240701442V02

713-116V00_713-116V01



EN_ IMPORTANT, RETAIN FOR FUTURE REFERENCE: READ CAREFULLY.

FR_ IMPORTANT: A LIRE ATTENTIVEMENT ET À CONSERVER POUR CONSULTATION ULTÉRIEURE.

ES_ IMPORTANTE, LEA Y GUARDE PARA FUTURAS REFERENCIAS.

PT_ IMPORTANTE: LEIA ATENTAMENTE E GUARDE PARA CONSULTA FUTURA.

DE_ WICHTIG! SORGFÄLTIG LESEN UND FÜR SPÄTER NACHSCHLAGEN AUFBEWAHREN.

IT_ IMPORTANTE! CONSERVARE IL PRESENTE MANUALE PER FUTURO RIFERIMENTO E LEGGERLO ATTENTAMENTE.

RO_ IMPORTANT: CITIȚI CU ATENȚIE ȘI PĂSTRAȚI PENTRU CONSULTARE VIITOARE.

EN

1. This product should be placed in a dry, ventilated, smooth, non-corrosive indoor
2. Products should not be placed in high or low temperature environment, easy to cause rubber parts aging and insufficient elastic phenomenon .
3. Do not place the seat on an uneven surface.
4. Before each use, make sure the screw is not loose, and the wear of the footpad, if necessary, please replace it in time.
5. Before use, make sure that all the fasteners are properly screwed and adjusted to the proper height. When lifting or lowering, they must be in the same hole position
6. During use, please straighten the stool and sit in the middle, and do not exert force on both sides or one side of the stool, otherwise there will be a risk of falling
7. Do not try to push and pull during the use of the product, so as not to cause unnecessary damage
8. Don't stand on the seat.
9. Under no circumstances should you step all over the chair. Do not sit on it and rock it
10. After use, remember to rinse with water at room temperature and air dry

FR

1. Dieses Produkt sollte in einem trockenen, belüfteten, glatten, nicht korrosiven Innenraum platziert werden.
2. Das Produkt sollte nicht in einem Bereich mit sehr hoher oder sehr niedriger Temperatur platziert werden, da dies zu einer schnelleren Alterung der Gummiteile und zu einer Unnachgiebigkeit führen kann.
3. Ne placez pas le siège sur une surface irrégulière.
4. Vergewissern Sie sich vor jedem Gebrauch, dass keine der Schrauben locker ist, und tauschen Sie das Fußpolster, falls nötig, rechtzeitig aus.
5. Vergewissern Sie sich bitte vor der Verwendung, dass alle Befestigungselemente richtig fixiert und auf die richtige Höhe eingestellt sind. Beim Heben oder Senken müssen sie in der gleichen Lochposition bleiben.
6. Pendant l'utilisation, veuillez redresser le tabouret et vous asseoir au milieu, et n'exercez pas de force sur les deux côtés ou sur un seul côté du tabouret, sinon le tabouret risque d'être endommagé.
Pendant l'utilisation, veuillez redresser le tabouret et vous asseoir au milieu, et n'exercez pas de force sur les deux côtés ou sur un côté du tabouret, sinon vous risquez de tomber
7. N'essayez pas de pousser ou de tirer pendant l'utilisation du produit, afin de ne pas causer de dommages inutiles.
8. Ne vous tenez pas debout sur le siège.
9. Sie dürfen unter keinen Umständen auf den Stuhl steigen. Wackeln Sie nicht mit dem Stuhl.
10. Après utilisation, n'oubliez pas de rincer à l'eau à température ambiante et de sécher à l'air libre.

ES

1. Esta silla debe ser colocada en interior seco, ventilado, plano y no corrosivo.
2. Esta silla no debe ser colocada en condiciones de muy alta o muy baja temperatura, ya que se puede causar el envejecimiento de las piezas de goma y provocar el fenómeno elástico insuficiente.
3. No coloque el asiento sobre una superficie irregular.
4. Antes de utilizar la silla cada vez, asegúrese de que el tornillo esté fijado firmemente y no hay el desgaste en la almohadilla de las patas, si es necesario, reemplácela a tiempo.
5. Antes de utilizar esta silla, asegúrese de que todos los sujetadores estén atornillados de manera correcta y ajustados a la altura deseada. Al levantar o bajarla, los sujetadores deben estar en el mismo nivel del orificio.
6. Durante el uso, por favor, enderece el taburete y siéntese en el centro, y no ejerza fuerza en ambos lados o en un lado del taburete, de lo contrario existirá riesgo de caída.
7. No intente empujar y tirar durante el uso del producto, para no causar daños innecesarios
8. No se ponga de pie sobre el asiento.
9. Bajo ninguna circunstancia puede pisar sobre toda la silla. Al sentarse sobre ella, no la balancee.
10. Después del uso, no olvide enjuagar con agua a temperatura ambiente y secar al aire.

PT

1. este produto deve ser colocado num local seco, ventilado, liso e não corrosivo
- 2) Os produtos não devem ser colocados em ambientes com temperaturas altas ou baixas, pois podem provocar o envelhecimento das peças de borracha e um fenómeno de elasticidade insuficiente.
3. Não colocar o assento numa superfície irregular.
4. antes de cada utilização, verificar se o parafuso não está solto e o desgaste do apoio para os pés, se necessário, substituí-lo atempadamente.
5. antes da utilização, certificar-se de que todos os elementos de fixação estão devidamente aparafusados e ajustados à altura correcta. Ao levantar ou baixar, devem estar na mesma posição de furo
6. Durante a utilização, endireite o banco e sente-se no meio e não exerça força em ambos os lados ou num dos lados do banco, caso contrário, existe o risco de queda
7. Não tente empurrar ou puxar durante a utilização do produto, para não causar danos desnecessários
8. Não se apoie no assento.
9. não deve, em caso algum, pisar a cadeira. Não se sente nela e não a balance.
10. Após a utilização, não se esqueça de enxaguar com água à temperatura ambiente e secar ao ar

DE

1. Ce produit doit être placé dans un endroit sec, ventilé, lisse et non corrosif à l'intérieur.
2. Le produit ne doit pas être placés dans un environnement à haute ou basse température, susceptible de causer le vieillissement des pièces de caoutchouc et un phénomène élastique insuffisant.
3. Stellen Sie den Sitz nicht auf eine unebene Fläche.
4. Avant chaque utilisation, assurez-vous que la vis n'est pas desserrée et que l'usure du repose-pied, si nécessaire, remplacez-le à temps.
5. Avant utilisation, assurez-vous que toutes les attaches sont bien vissées et réglés à la hauteur appropriée. Lors du levage ou de l'abaissement, ils doivent être dans la même position de trou.
6. Bitte richten Sie den Hocker auf und setzen Sie sich in die Mitte, und üben Sie keine Kraft auf beide Seiten oder eine Seite des Hockers aus.
des Hockers ausüben, da sonst die Gefahr eines Sturzes besteht.
7. Versuchen Sie nicht, während der Benutzung des Produkts zu schieben oder zu ziehen, um unnötige Schäden zu vermeiden.
8. Stellen Sie sich nicht auf den Sitz.
9. En aucun cas vous ne devriez marcher sur toute la chaise. Ne vous asseyez pas dessus et ne secouez-le pas.
10. Nach dem Gebrauch bitte mit Wasser bei Raumtemperatur abspülen und an der Luft trocknen lassen.

IT

1. Il presente prodotto deve essere conservato in un luogo asciutto, ventilato, con pavimento liscio e non corrosivo all'interno.
2. Il prodotto non deve essere conservato in una ambiente con temperatura alta o bassa, facile da causare l'invecchiamento delle parti in gomma e l'insufficienza di elasticità.
3. Non posizionare il Sedile su una superficie irregolare.
4. Prima di ogni utilizzo, assicurarsi che le viti non siano allentate e i copripiedi non usurati. Se necessario, sostituirli in tempo.
5. Prima dell'utilizzo, assicurarsi che tutti i componenti di fissaggio siano adeguatamente avvitati e regolati all'altezza corretta. Durante il sollevamento o l'abbassamento, tutti devono essere nella stessa posizione di foro.
6. Durante l'uso, raddrizzare lo sgabello e sedersi al centro, e non esercitare forza su entrambi i lati o su un lato dello sgabello, altrimenti c'è il rischio di cadere.
7. Non tentare di spingere e tirare durante l'uso del prodotto, in modo da non causare danni indegni.
8. Non mettere i propri piedi sul Sedile.
9. Non calpestare mai sopra la sedia, non sedersi su di essa dondolandola.
10. Dopo l'uso, ricordarsi di risciacquare con acqua a temperatura ambiente e lasciare asciugare all'aria.

1. Acest produs trebuie amplasat într-un spațiu interior uscat, ventilat, cu suprafață netedă și necorozivă.
2. Produsele nu trebuie amplasate în medii cu temperaturi ridicate sau scăzute, deoarece acestea pot provoca îmbătrânirea pieselor din cauciuc și pierderea elasticității.
3. Nu așezați scaunul pe o suprafață denivelată.
4. Înainte de fiecare utilizare, asigurați-vă că șurubul nu este slăbit și verificați uzura piciorului de sprijin; dacă este necesar, înlocuiți-l la timp.
5. Înainte de utilizare, asigurați-vă că toate elementele de fixare sunt înșurubate corespunzător și reglate la înălțimea potrivită. La ridicare sau coborâre, acestea trebuie să se afle în aceeași poziție a orificiului
6. În timpul utilizării, vă rugăm să îndreptați scaunul și să vă așezați în mijloc, fără a exercita forță pe ambele părți sau pe o singură parte a scaunului, altfel există riscul de cădere
7. Nu încercați să împingeți sau să trageți în timpul utilizării produsului, pentru a nu provoca daune inutile
8. Nu vă urcați pe scaun.
9. Sub nicio formă nu trebuie să călcați pe scaun. Nu vă așezați pe el și nu îl balansați

PARTS

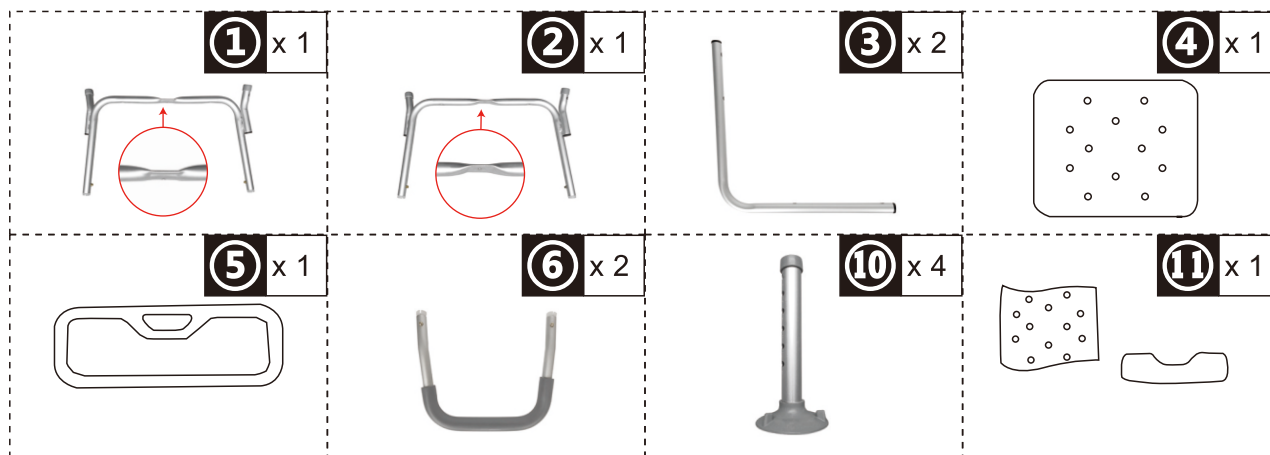

HARDWARE

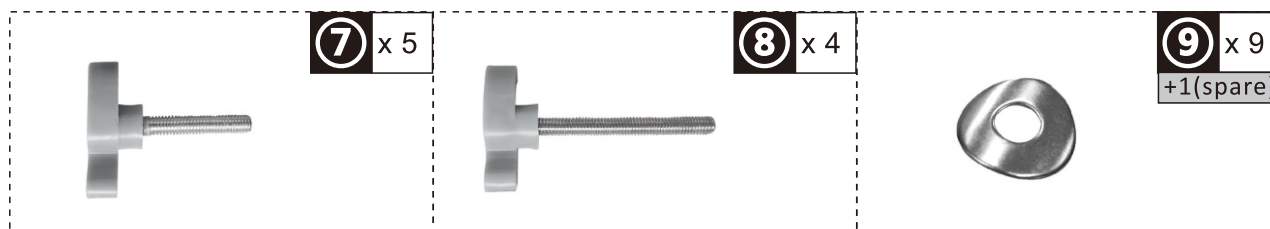

01



② x 1

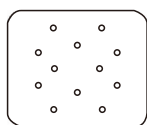

④ x 1



- EN_Place Aluminum frame 2 in a reasonable position on the back of the seat 4 .
 FR_Placer le cadre en aluminium 2 dans une position raisonnable sur le dossier du siège 4 .
 ES_Coloque el marco de aluminio 2 en una posición adecuada de la parte trasera del asiento 4 .
 PT_Coloque a estrutura de alumínio 2 numa posição razoável nas costas do assento 4 .
 DE_Platzieren Sie den Aluminiumrahmen 2 in einer angemessenen Position auf der Rückseite des Sitzes 4 .
 IT_Porre il Telaio in alluminio 2 in una posizione corretta sul retro del sedile 4 .
 RO_Așezați cadrul din aluminiu 2 într-o poziție adecvată pe partea din spate a scaunului 4 .



① x 1

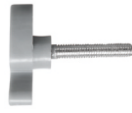

⑦ x 1



⑨ x 1

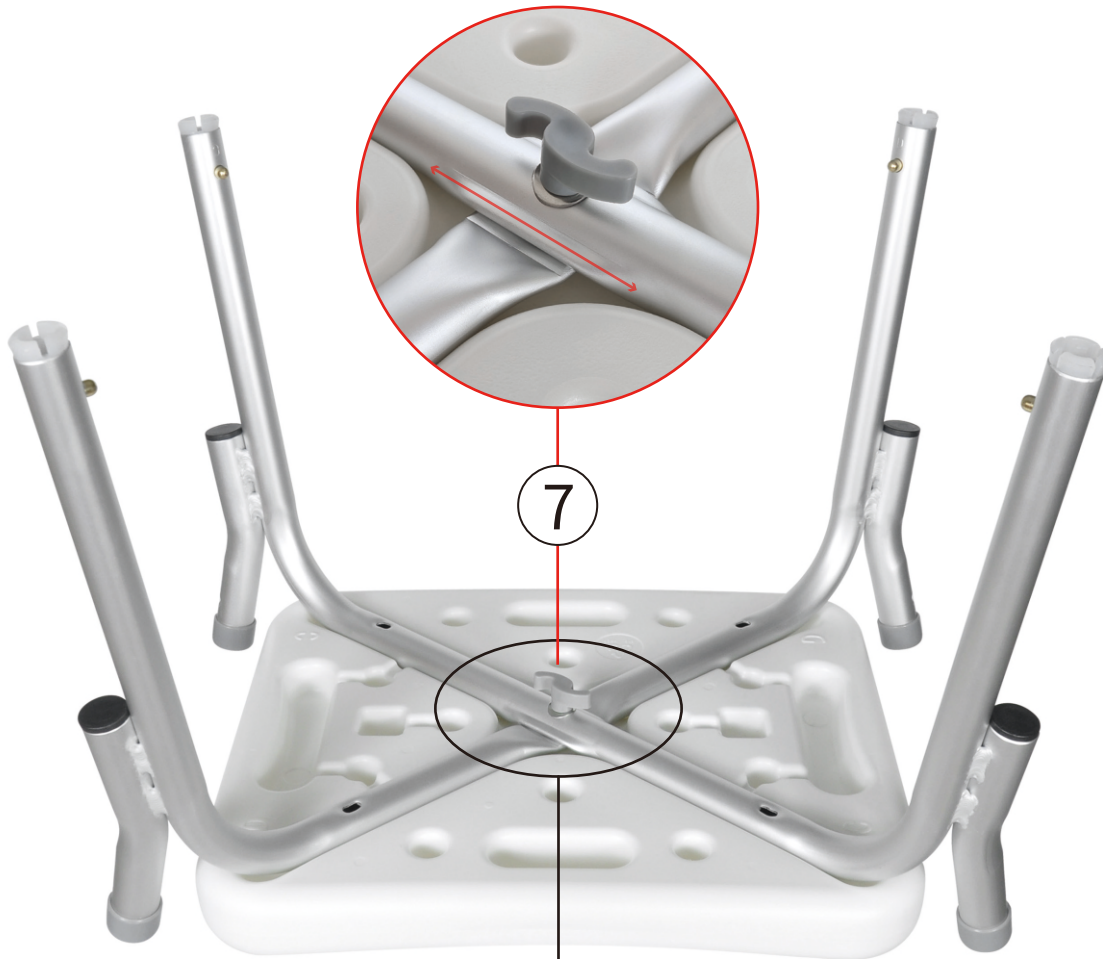

EN_Note : the direction of the pipe
FR_Note : la direction du tube
ES_Nota: La dirección de la tubería.
ES_Nota: a direcção do tubo
DE_Hinweis: die Richtung des Rohres
IT_Nota: La direzione del tubo
RO_Notă: direcția conductei

EN Place Aluminum frame 1 on Aluminum frame 2 , combine 1pc SCREW 7 and 1pc GASKETS 9 , then insert them into the holes and tighten them.

FR Placez le cadre en aluminium 1 sur le cadre en aluminium 2 , mettez 1 vis 7 et 1 joint 9 , puis insérez -les dans les trous et serrez-les.

ES Coloque el marco de aluminio 1 en el marco de aluminio 2 , combine 1 pieza de TORNILLO 7 y 1 pieza de JUNTAS 9, luego insértelos en los orificios y apriételes correctamente.

PT Coloque a estrutura de alumínio 1 na estrutura de alumínio 2, combine 1pc SCREW 7 e 1pc GASKETS 9, depois insira-os nos orifícios e aperte-os.

DE Legen Sie den Aluminiumrahmen 1 auf den Aluminiumrahmen 2, nehmen Sie 1 Stück SCHRAUBE 7 und 1 Stück DICHTUNG 9, stecken Sie sie in die Löcher und ziehen Sie sie fest.

IT Porre il Telaio in alluminio 1 sul Telaio in alluminio 2 , combinare un pezzo di VITE 7 e un pezzo di RONDELLA 9, e poi inserirli nei fori e serrarli.

RO Așezați cadrul din aluminiu 1 peste cadrul din aluminiu 2, asamblați 1 buc. ȘURUB 7 și 1 buc. GARNITURĂ 9, apoi introduceți-le în orificii și strângeți-le.

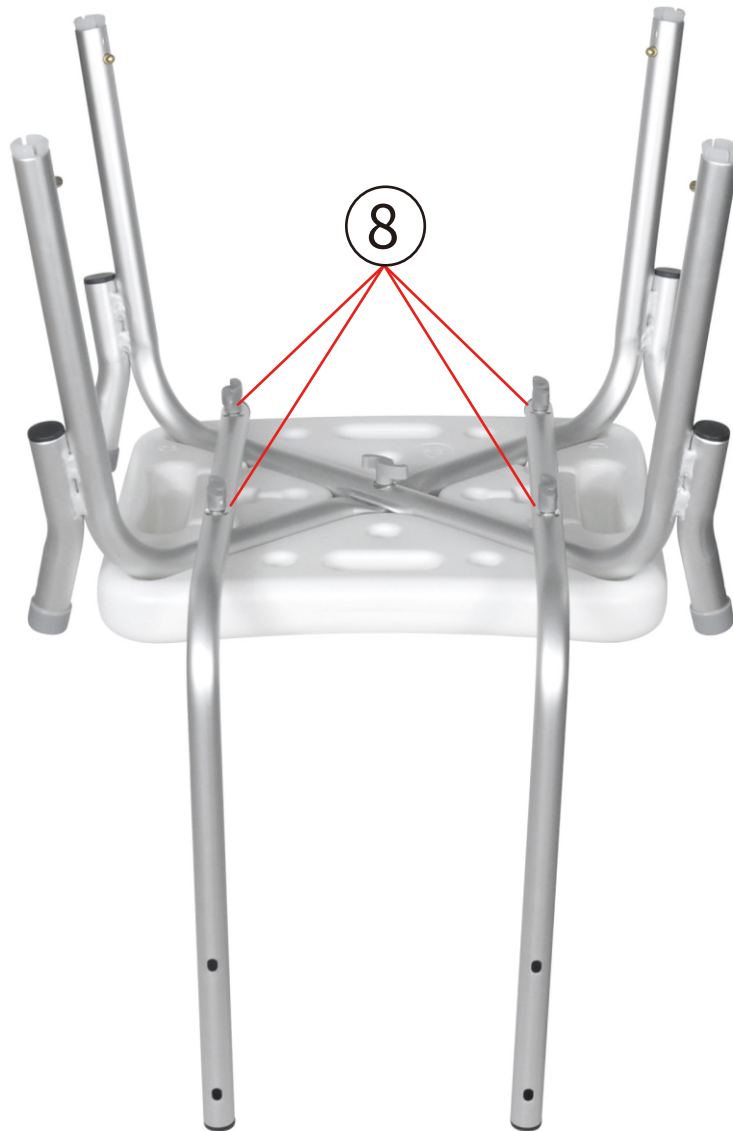
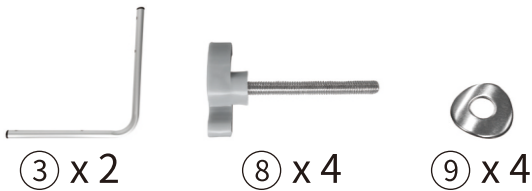

EN Align the holes on Aluminum frame 3 with the holes on Aluminum frame 1/2, combine 1pc SCREW 8 and 1pc GASKETS 9, then insert them into the holes and tighten them.

FR Aligned les trous du cadre en aluminium 3 avec les trous du cadre en aluminium 1/2, mettez 1 vis 8 et 1 joint 9, puis insérez-les dans les trous et serrez-les.

ES Alinee los orificios del marco de aluminio 3 con los orificios del marco de aluminio 1/2, combine 1 pieza de TORNILLO 8 y 1 pieza de JUNTAS 9, luego insértelos en los orificios y apriételes correctamente.

PT Alinhe os orifícios da estrutura de alumínio 3 com os orifícios da estrutura de alumínio 1/2, combine 1pc PARAFUSO 8 e 1pc JUNTAS 9, depois insira-os nos orifícios e aperte-os.

DE Richten Sie die Löcher am Aluminiumrahmen 3 mit den Löchern am Aluminiumrahmen 1/2 aus, nehmen Sie 1 Stück SCHRAUBE 8 und 1 Stück DICHTUNG 9, stecken Sie sie in die Löcher und ziehen Sie sie fest.

IT Allineare i fori sul Telaio in alluminio 3 con i fori sul Telaio in alluminio 1/2, combinare un pezzo di VITE 8 e un pezzo di RONDELLA 9, e poi inserirli nei fori e serrarli.

RO Aliniați orificiile de pe cadrul de aluminiu 3 cu cele de pe cadrul de aluminiu 1/2, asamblați 1 buc. ȘURUB 8 și 1 buc. GARNITURĂ 9, apoi introduceți-le în orificii și strângeți-le.



⑩ x 4

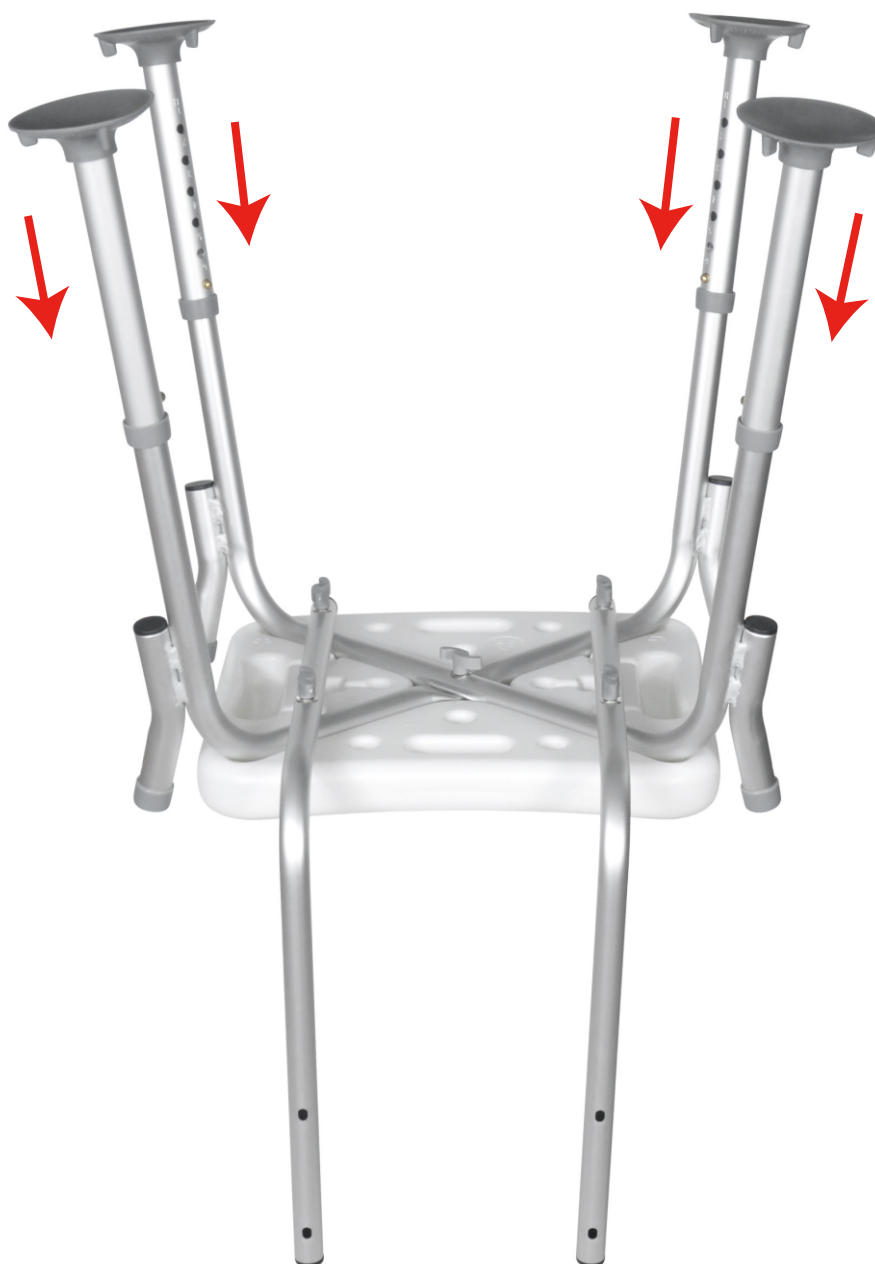

EN_Insert Foot Tube 10 into Aluminum frame 1 and Aluminum frame 2 respectively, Make sure each marble has the same hole position

FR_Insérez le tube de pied 10 dans le cadre en aluminium 1 et le cadre en aluminium 2 respectivement, veillez à ce que chaque bille a la même position de trou.

ES_Inserte los tubos de pata 10 en el marco de aluminio 1 y en el marco de aluminio 2 respectivamente, asegúrese de que cada canica quede en la misma posición de orificio.

PT_Insira o tubo do pé 10 na estrutura de alumínio 1 e na estrutura de alumínio 2 respectivamente, certifique-se de que cada mármore tem a mesma posição de furo

DE_Setzen Sie das Fußrohr 10 in den Aluminiumrahmen 1 bzw., den Aluminiumrahmen 2 ein, achten Sie darauf, dass jeder Stift die gleiche Lochposition hat

IT_Inserire il piede tubolare 10 nel Telaio in alluminio 1 e nel Telaio in alluminio 2 rispettivamente, assicurandosi che il perno della molla di bloccaggio sia al stesso livello del foro.

RO_Introduceți tubul pentru picior 10 în cadrul din aluminiu 1 și, respectiv, în cadrul din aluminiu 2; asigurați-vă că fiecare bilă are orificiul în aceeași poziție



⑥ x 2

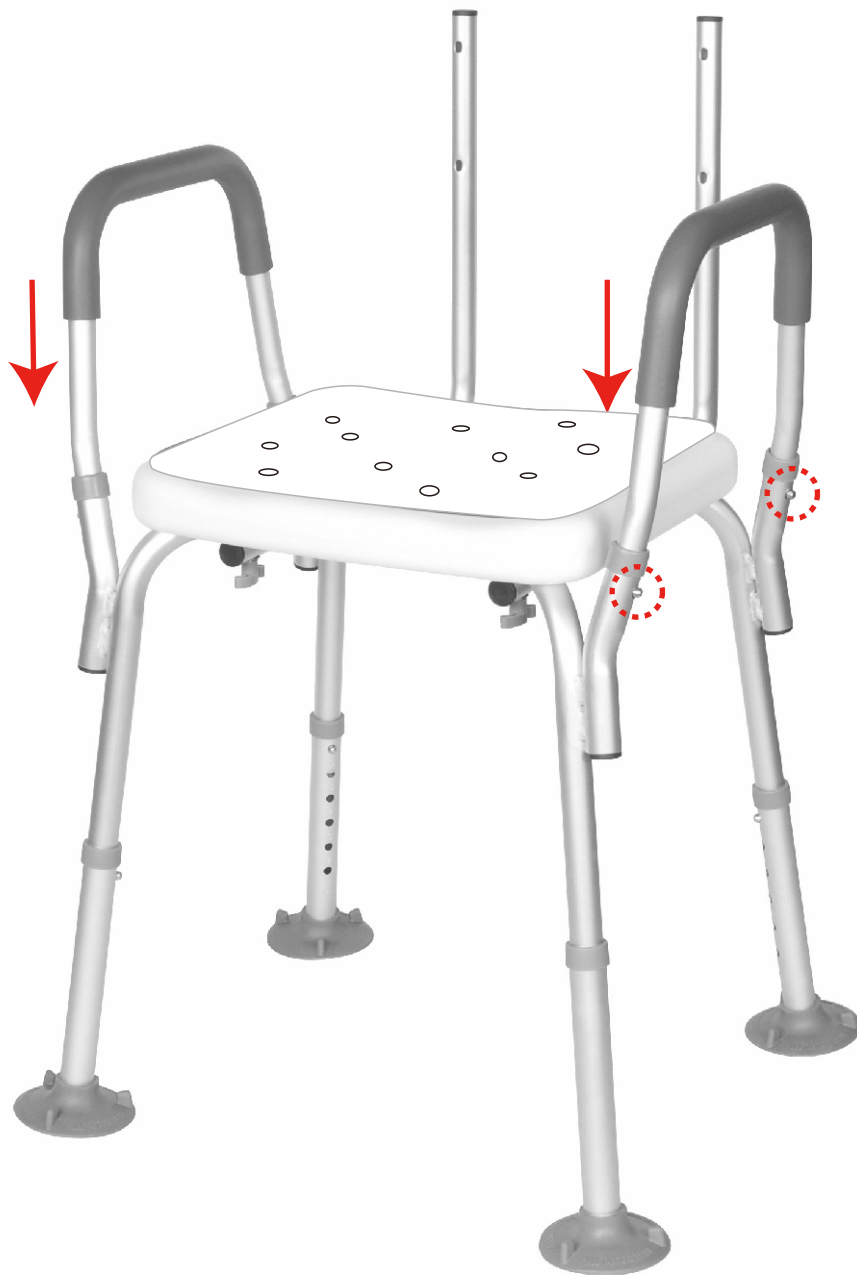

EN_Insert Armrest 6 into Aluminum frame 3 , making sure the marble is stuck into the hole

FR_Insérez l'accoudoir 6 dans le cadre en aluminium 3, en vous assurant que la bille est collée dans le trou.

ES_Inserte el reposabrazos 6 en el marco de aluminio 3, asegurándose de que la canica quede atrapada en el orificio adecuadamente.

PT_Insira o apoio de braço 6 na estrutura de alumínio 3, certificando-se de que o berlinde fica preso no orifício

DE_Setzen Sie die Armlehne 6 in den Aluminiumrahmen 3 ein und achten Sie darauf, dass der Stift in das Loch gesteckt wird

IT_Inserire il Bracciolo 6 nel Telaio in alluminio 3, assicurandosi che il perno della molla di bloccaggio sia incastrato nel foro.

RO_Introduceți cotiera 6 în cadrul din aluminiu 3, asigurându-vă că biluța este fixată în orificiu

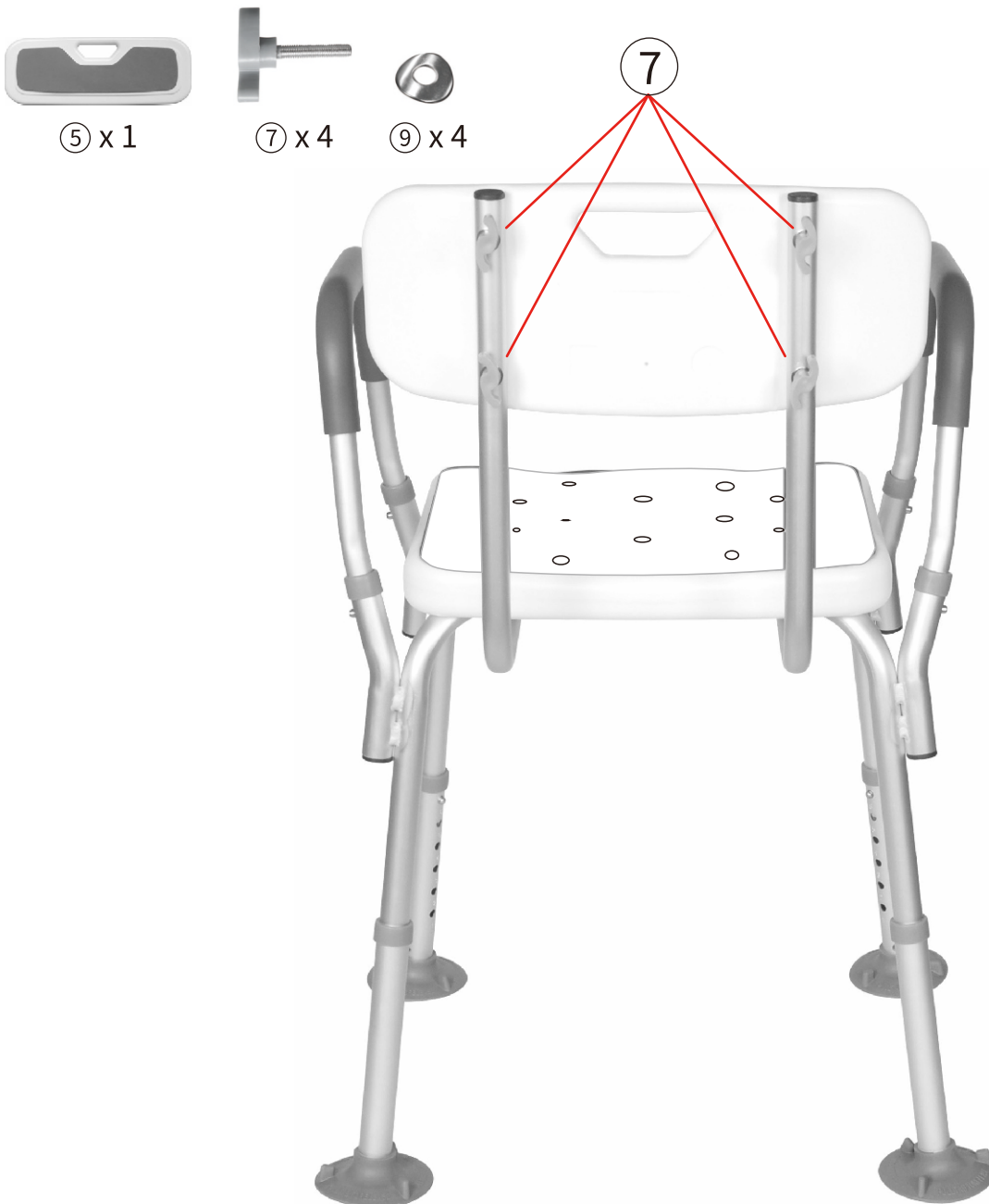

EN_ Put Backrest 5 and Aluminum frame 3 together to make sure the holes are aligned, combine 1pc SCREW 7 and 1pc GASKETS 9 , insert them into the holes and tighten them

FR_ Mettez le dossier 5 et le cadre en aluminium 3 ensemble pour vous assurer que les trous sont alignés, mettez 1 vis 7 et 1 joint 9, insérez-les dans les trous et serrez-les.

ES_ Coloque el respaldo 5 y el marco de aluminio 3 juntos para asegurarse de que los orificios estén alineados, combine 1 pieza de TORNILLO 7 y 1 pieza de JUNTAS 9, insérteles en los orificios y apriételes correctamente.

PT_ Coloque o encosto 5 e a estrutura de alumínio 3 juntos para garantir que os orifícios estejam alinhados, combine 1pc SCREW 7 e 1pc GASKETS 9, insira-os nos orifícios e aperte-os

DE_ Setzen Sie die Rückenlehne 5 und den Aluminiumrahmen 3 zusammen, um sicherzustellen, dass die Löcher ausgerichtet sind, nehmen Sie 1 Stück SCHRAUBE 7 und 1 Stück DICHTUNG 9, stecken Sie sie in die Löcher und ziehen Sie sie fest

IT_ Mettere lo schienalino 5 e il Telaio in alluminio 3 insieme per assicurarsi che i fori siano allineati, combinando un pezzo di VITE 7 e un pezzo di RONDELLA 9, inserirli nei fori e serrarli.

RO_ Asamblați spătarul 5 și cadrul din aluminiu 3, asigurându-vă că orificiile sunt aliniate, combinați 1 buc. ȘURUB 7 și 1 buc. GARNITURĂ 9, introduceți-le în orificii și strângeți-le

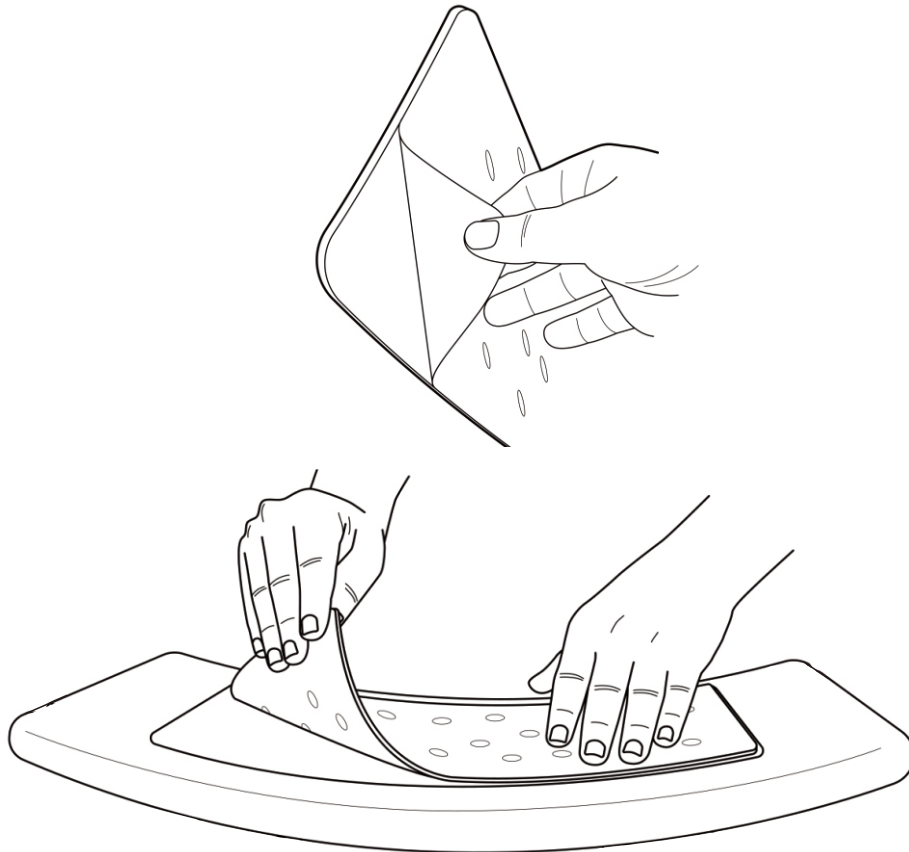

- EN** Remove the glue layer from the seat cushion, Stick the seat cushion on the chair
FR Enlever la couche de colle du coussin d'assise, coller le coussin d'assise sur la chaise.
ES Retire la capa de pegamento del cojín del asiento, Pegue el cojín del asiento en la silla
PT Retirar a camada de cola da almofada do assento, colar a almofada do assento na cadeira
DE Entfernen Sie die Klebeschicht vom Sitzkissen, kleben Sie das Sitzkissen auf den Stuhl
IT Rimuovere lo strato di colla dal cuscino del sedile, incollare il cuscino del sedile sulla sedia
RO Îndepărtați stratul de adeziv de pe perna scaunului, apoi lipiți perna de scaun



If you have any questions, please contact our customer care center, Our contact details are below:

US

 001-877-644-9366

 customerservice@aosom.com

Imported by Aosom LLC
7777 Center Ave. Suite 430
Huntington Beach, CA 92647-9998 USA
MADE IN CHINA

If you have any questions, please contact our customer care center, Our contact details are below:

UK

 0044-800-240-4004

 enquiries@mhstar.co.uk

IMPORTER ADDRESS:
MH STAR UK Ltd
1 Northampton Cross Logistics Park
Northampton Cross Road
Northampton
NN4 9FH
MADE IN CHINA

If you have any questions, please contact our customer care center, Our contact details are below:

CA

 416-792-6088

 customerservice@aosom.ca

Imported by Aosom Canada Inc.
7270 Woodbine Avenue, Unit 307, Markham,
Ontario Canada L3R 4B9
MADE IN CHINA

Si vous avez la moindre question, veuillez contacter notre centre d'assistance à la clientèle, Nos coordonnées sont les suivantes:

 416-792-6088

 customerservice@aosom.ca

Importé par Aosom Canada Inc.
7270 Woodbine Avenue, unité 307,
Markham, Ontario Canada L3R 4B9
FABRIQUÉ EN CHINE

Wenn Sie Fragen haben, wenden Sie sich bitte an unser Kundendienstzentrum, Unsere Kontaktdaten stehen unten:

DE

 0049-0(40)-87408465

 service@aosom.de

ADRESSE DES IMPORTEUR/Hersteller/REP:
MH Handel GmbH
Wendenstraße 309
D-20537 Hamburg
Germany
IN CHINA HERGESTELLT

In caso di dubbio, si prega di contattare il nostro centro assistenza clienti, I nostri dettagli di contatto sono di seguito:

IT

 0039-0249471447

 clienti@aosom.it

IMPORTATO DA/Produttore/REP:
AOSOM Italy srl
Centro Direzionale Milanofiori
Strada 1 Palazzo F1
20057 Assago (MI)
P.I.: 08567220960
FATTO IN CINA

Si tiene alguna pregunta, comuníquese con nuestro Centro de Atención al Cliente, Nuestros datos de contacto son los siguientes:

ES

 0034-931294512

 atencioncliente@aosom.es

IMPORTADOR/Fabricante/REP:
SPANISH AOSOM, S.L.
C/ROC GROS, Nº15.08550, ELS HOSTALET DE
BALENYÀ, SPAIN.
B66295775
HECHO EN CHINA

Se tiver alguma dúvida, por favor contacte o nosso Centro de Atendimento ao Cliente, Os nossos dados de contacto são os seguintes:

 0034-931294512

 info@aosom.pt.

Dacă aveți întrebări, vă rugăm să contactați serviciul nostru clienți. Datele de contact sunt mai jos.

RO

 +40 312294730

 Clienti@aosom.ro

Importator/Producător/REP:
Aosom Romania SRL
Str. Barbu Mumuleanu, nr. 30-32
Bucuresti, Sector 2
FABRICAT IN CHINA

Si vous avez la moindre question, veuillez contacter notre centre d'assistance à la clientèle, Nos coordonnées sont les suivantes:

FR

 0033-1-84166106

 aosom@mhfrance.fr

Importé par/Fabricant/REP:
MH FRANCE
2 Rue Maurice Hartmann
92130 Issy Les Moulineaux
France
FABRIQUÉ EN CHINE



FR

**DONNEZ
OU
RECYCLEZ**



ASSOCIATION

OU



LIVRAISON

OU



DÉCHÈTERIE

Adresses sur quefairedemesdechets.fr