

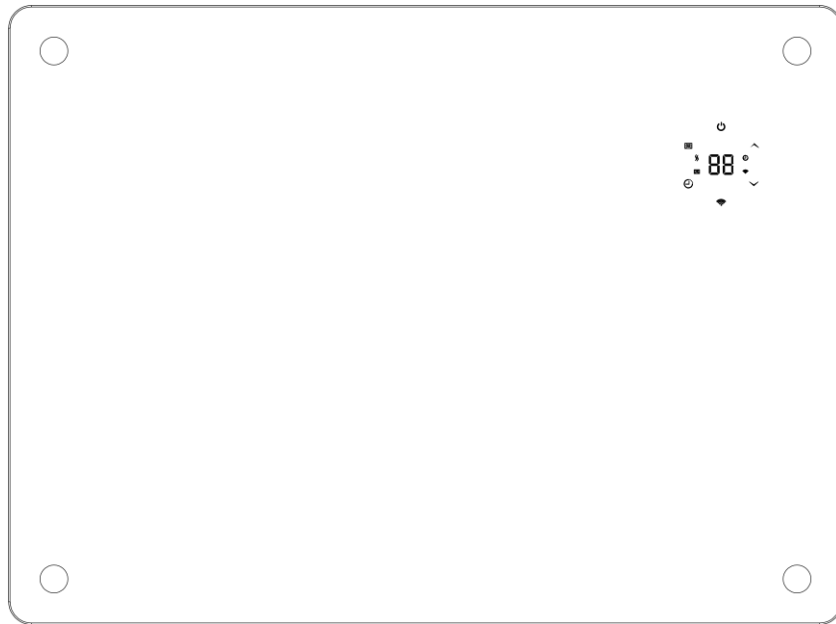

IN240600277V04\_UK\_FR\_ES\_PT\_DE\_IT\_RO\_PL

820-421V71\_820-421V73\_820-421V93



**Panel Heater**  
**Radiateur panneau**  
**Calefactor de panel**  
**Aquecedor de painel**  
**Plattenheizung**  
**Pannelo riscaldante**  
**Radiator panou**  
**Grzejnik panelowy**



EN\_ This product is only suitable for well insulated spaces or occasional use.

FR\_ Ce produit ne peut être utilisé que dans des locaux bien isolés ou de manière occasionnelle.

ES\_ Este producto sólo es adecuado para espacios bien aislados o de uso ocasional.

PT\_ Este produto só é adequado para espaços bem isolados ou para uma utilização ocasional.

DE\_ Dieses Produkt ist nur für gut isolierte Räume oder gelegentliche Nutzung geeignet.

IT\_ Questo prodotto è adatto solo per spazi ben isolati o per un uso occasionale.

RO\_ Acest produs este potrivit numai pentru spații bine izolate sau pentru utilizare ocazională.

PL\_ Ten produkt nadaje się tylko do dobrze izolowanych pomieszczeń lub do sporadycznego użycia.

**EN\_ IMPORTANT, RETAIN FOR FUTURE REFERENCE: READ CAREFULLY.**

**FR\_ IMPORTANT : A LIRE ATTENTIVEMEN ET A CONSERVER POUR VOUS Y REFERER ULTERIEUREMENT**

**ES\_ IMPORTANTE, LEA Y GUARDE PARA FUTURAS REFERENCIAS.**

**PT\_ IMPORTANTE, RETAR PARA REFERÊNCIA FUTURA: LEIA ATENTAMENTE.**

**DE\_ WICHTIG! SORGFÄLTIG LESEN UND FÜR SPÄTER NACHSCHLAGEN AUFBEWAHREN.**

**IT\_ IMPORTANTE! CONSERVARE IL PRESENTE MANUALE PER FUTURO RIFERIMENTO E LEGGERLO ATTENTAMENTE.**

**RO\_ IMPORTANT, PĂSTRAȚI PENTRU REFERINȚĂ VIITOARE: CITIȚI CU ATENȚIE.**

**PL\_ WAŻNE, PRZECHOWAJ DO WYKORZYSTANIA W PRZYSZŁOŚCI: PRZECZYTAJ UWAŻNIE.**

## IMPORTANT SAFEGUARDS

When using an electrical appliance, basic safety precautions should always be observed, including the following:

### READ ALL INSTRUCTIONS BEFORE USING

#### **WARNING: To reduce the risk of fire, electrical shock, or injury to person:**

- This appliance can be used by children aged from 8 years and above and persons with reduced physical, sensory or mental capabilities or lack of experience and knowledge if they have been given supervision or instruction concerning use of the appliance in a safe way and understand the hazards involved. Children shall not play with the appliance. Cleaning and user maintenance shall not be made by children without supervision.
- Children of less than 3 years should be kept away unless continuously supervised.
- Children aged from 3 years and less than 8 years shall only switch on/off the appliance provided that it has been placed or installed in its intended normal operating position and they have been given supervision or instruction concerning use of the appliance in a safe way and understand the hazards involved. Children aged from 3 years and less than 8 years shall not plug in, regulate and clean the appliance or perform user maintenance.
- **CAUTION** - Some parts of this product can become very hot and cause burns. Particular attention has to be given where children and vulnerable people are present.
- If the supply cord is damaged, it must be replaced by the manufacturer, its service agent or similarly qualified persons in order to avoid a hazard.
- **CAUTION:** In order to avoid a hazard due to inadvertent resetting of the thermal cutout, this appliance must not be supplied through an external switching device, such as a timer, or connected to a circuit that is regularly switched on and off by the utility.



- **WARNING:** In order to avoid overheating, do not cover the heater.
- The heater must not be located immediately below a socket-outlet.
- Do not use this heater in the immediate surroundings of a bath, a shower or a swimming pool.
- Do not use this heater if it has been dropped;
- Do not use if there are visible signs of damage to the heater;
- Use this heater on a horizontal and stable surface, or fix it to the wall, as applicable.
- **WARNING:** Do not use this heater in small rooms when they are occupied by persons not capable of leaving the room on their own, unless constant supervision is provided.
- **WARNING:** To reduce the risk of fire, keep textiles, curtains, or any other flammable material a minimum distance of 1 m from the air outlet
- The product is for household use only.
- Connect the appliance to single-phase AC supply of the voltage specified on the rating plate.

- Never leave the heater unattended while it is in use. Always turn the product to the OFF position and unplug it from the electrical outlet when not in use.
- Extreme caution is necessary when any heater is used by or near children, invalids or elderly person and whenever the heater is left operating and unattended.
- Do not run cord under carpeting and do not cover cord with throw rugs, runners or the like. Arrange cord away from traffic area and where it will not be tripped over.
- Do not operate the heater with a damaged cord or plug, or after the heater malfunctions, has been dropped, or damaged in any manner.
- Avoid the use of an extension cord as this may overheat and cause a risk of fire.
- Use the heater in a well-ventilated area. Do not insert or allow objects to enter any ventilation or exhaust opening. To prevent a possible fire, do not block air intakes or exhaust openings in any manner. Do not use on soft surfaces, like a bed, where openings may become blocked. Use the heater on flat, dry surfaces only.
- Do not place this heater near flammable materials, surfaces or substances, as there may be a risk of fire. Keep the above flammable materials, surfaces or substances at least 1m from the front of the product and keep them away from the sides and rear.
- Do not use the heater in any areas where petrol, paint or other flammable liquids are stored e.g. Garages or workshops as a hot, arcing or sparking parts inside the heater.
- Never locate the heater where it may fall into bathtub or other water container.
- Never touch the heater with wet hand. The heater should be installed so that can not be touched by a person using a bath or shower.
- This heater is hot when in use. To avoid burns and personal injury, do not let bare skin touch hot surfaces.
- Before moving the heater, please must unplugged it and let it cool down for 15 minutes. If provided, use handles when moving the product.
- Be sure that no other appliances are in use on the same electrical circuit as your product as an overload can occur.

**FOR HOUSEHOLD USE ONLY SAVE THESE INSTRUCTIONS**

## **WARNING**

- **INGESTION HAZARD:** This product contains a button cell or coin battery.
- **DEATH** or serious injury can occur if ingested.
- A swallowed button cell or coin battery can cause **Internal Chemical Burns** in as little as **2** hours.
- **KEEP** new and used batteries **OUT OF REACH OF CHILDREN**
- **Seek immediate medical attention** if a battery is suspected to be swallowed or inserted inside any part of the body.



### **Battery**

1) Battery type: CR2025

2) Nominal Voltage: 3V

### **Instructions and manuals**

- a) Remove and immediately recycle or dispose of used batteries according to local regulations and keep away from children. Do NOT dispose of batteries in household trash or incinerate.
- b) Even used batteries may cause severe injury or death.
- c) Call a local poison control center for treatment information.
- d) Non-rechargeable batteries are not to be recharged.
- e) Do not force discharge, recharge, disassemble, heat above (manufacturer's specified temperature rating) or incinerate. Doing so may result in injury due to venting, leakage or explosion resulting in chemical burns.
- f) Ensure the batteries are installed correctly according to polarity (+ and -).
- g) Do not mix old and new batteries, different brands or types of batteries, such as alkaline, carbon-zinc, or rechargeable batteries.
- h) Remove and immediately recycle or dispose of batteries from equipment not used for an extended period of time according to local regulations.
- l) Always completely secure the battery compartment. If the battery compartment does not close securely, stop using the product, remove the batteries, and keep them away from children.

**STORE THIS INSTRUCTION MANUAL FOR FUTURE USE!**

**NEVER TOUCH YOUR PANEL HEATER OR ITS CASING WITH WET HANDS!**

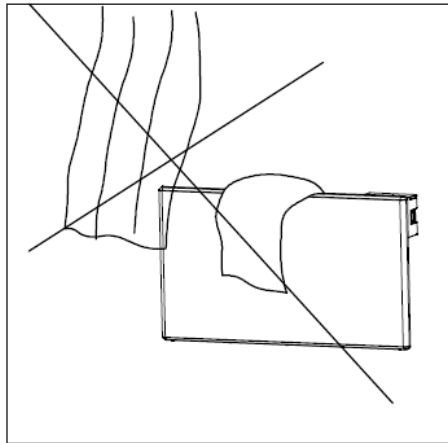
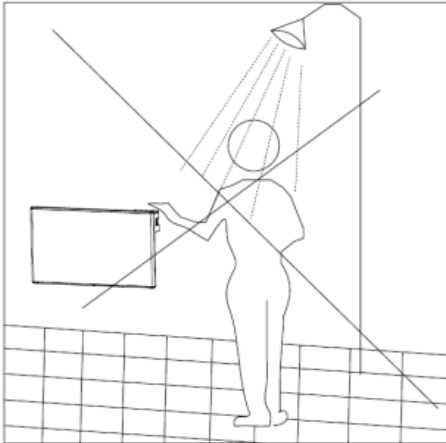

**Specifications**

Model	Thermostat	Voltage	Power	IP rating
NDFL 1202EH-3EW	Electronic	~230V/50Hz	1500W	IPX4
NDFL 1202EH-4EW	Electronic	~230V/50Hz	1500W	IPX4

**Assembly**

For wall mounted

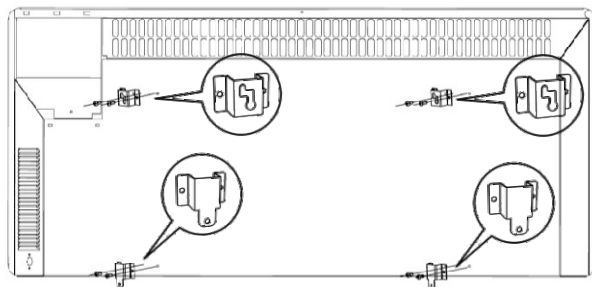

(1)

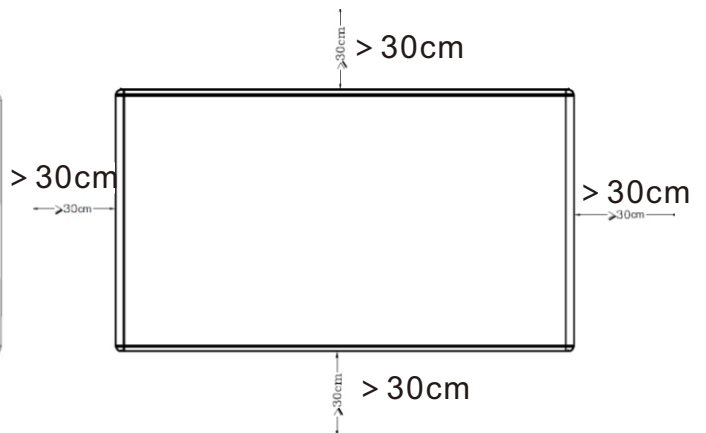

(2)

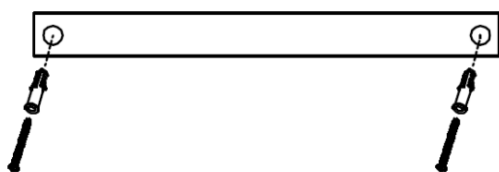

(3)

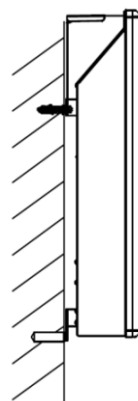

(4)

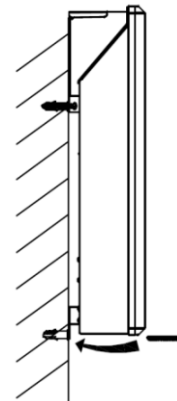

(5)

Parts list							
NO.	Description	Quantity	Note	NO.	Description	Quantity	Note
1	Screw (ST4*10)	8	Used for Wall mounted	5	Screw (ST4*14)	8	Used for stand
2	Drill dimension paper	1	Used for Wall mounted	6	foot	2	Used for stand
3	Plastic expansion tube	4	Used for Wall mounted	7	Instruction Manual	1	/
4	Expansion screw(ST4*40)	4	Used for Wall mounted	8	Remote	1	/

1. Fasten 4pcs hook racks with 8pcs screws(ST4\*10) as picture (1).
2. Be sure to keep the distance between the heater and floor, wall and so on at least 30cm as picture (2).
3. Use drill dimension paper to drill top two holes( $\Phi 8$ ) on the wall and put the plastic expansion tube in the holes then fasten the expansion screws(ST4\*40) in the holes as picture (3).
4. Hang the top two hook racks on the expansion screws (ST4\*40) as picture (4). Mark the two bottom hook racks' position on the wall and take away the heater, then drill bottom two holes( $\Phi 8$ ) on the wall and put the plastic expansion tube in the holes as picture (4).
5. Hang the heater on the wall and put the expansion screws (ST4\*40) in the bottom two holes as picture (5).

#### For Stand

- 1 – Fit the foot onto the bottom of the body.
- 2 – Fasten 2pcs foots with 8 screws (ST4\*14).

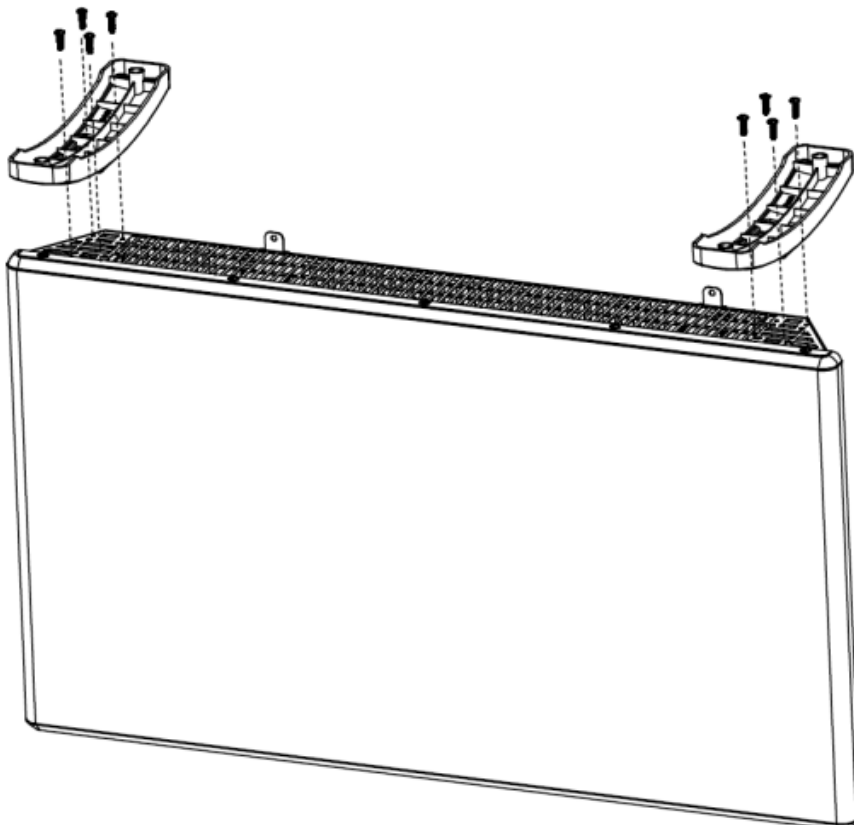



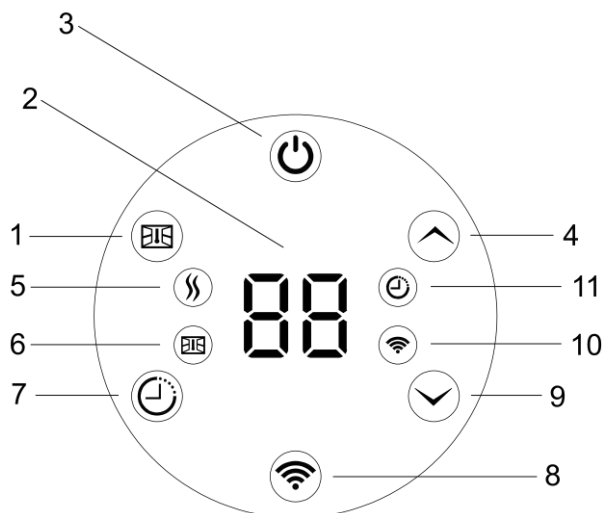



## Operating instruction



**Control panel**



**Remote controller**

1.  Open window function button
2. Display (shows the desired room temperature by default)
3.  Power button
4.  Control button (+) (increase temperature/Increase timer)
5. Heating indicator light
6. Open window function mode indicator light
7.  Timer function button
8.  Wi-fi mode setting button
9.  Control button (-) (reduce temperature/Decrease timer)
10. weekly program indicator light
11. Timer indicator light



**WARNING:** Before the heater is turned on, it must be attached to a wall or stand. If the heater is not installed correctly or is installed askew, this may cause the heater to malfunction or in the worst case, be damaged.



If the temperature sensor is not functioning properly, you will see the symbol below on the display. Please contact the dealer or importer.

## Operation

### 1. Turn on:

Plug in the heater. After “BI” voice, the heater enter into standby mode and show  icon on display. Press  button to turn on the heater, and display show the desired temperature.

Factory default state:

Free mode, temperature setting 22°C

Open window function: Off

Timer: Off

### 2. Wi-Fi connection

This APP is supported only on 2.4GHz Wi-Fi channels. Please ensure your phone is 2.4GHz capable. Please ensure your phone is connected to Wi-Fi before using.

Please ensure that the Bluetooth function on your phone is turned on before using.

Note this device will only work within your home Wi-Fi system.

This does not operate on 3G or 4G internet connections.

You will need a connection to your home Wi-Fi.

- 1) Use “Tuya Smart” APP or Smart Life APP for iOS and Android. Search and download “Tuya Smart” APP or “Smart Life” APP from Apple store or Google play. Or scan the QR code below to download “Tuya Smart” APP or “Smart Life” APP.



Tuya Smart APP



Smart Life APP

- 2) Please make sure the heater is close to the router and your phone. Please ensure that the Bluetooth function on your phone is turned on before using. Once downloaded the APP to your phone, open the APP. Then turn the heater on and press the Wi-Fi button. The Wi-Fi indicator will begin to flash. Then Press “+” as picture (1) in the APP. Then press “Add Device” as picture (2). And phone will search for nearby devices automatically. Once phone find the devices, press “Add” as picture (3). Then choose Wi-Fi channel and enter password, ensure the device and your phone are connected to the same Wi-Fi channel. Then press “Next” as picture (4). Once the device added successfully, press “Done” as picture (5).

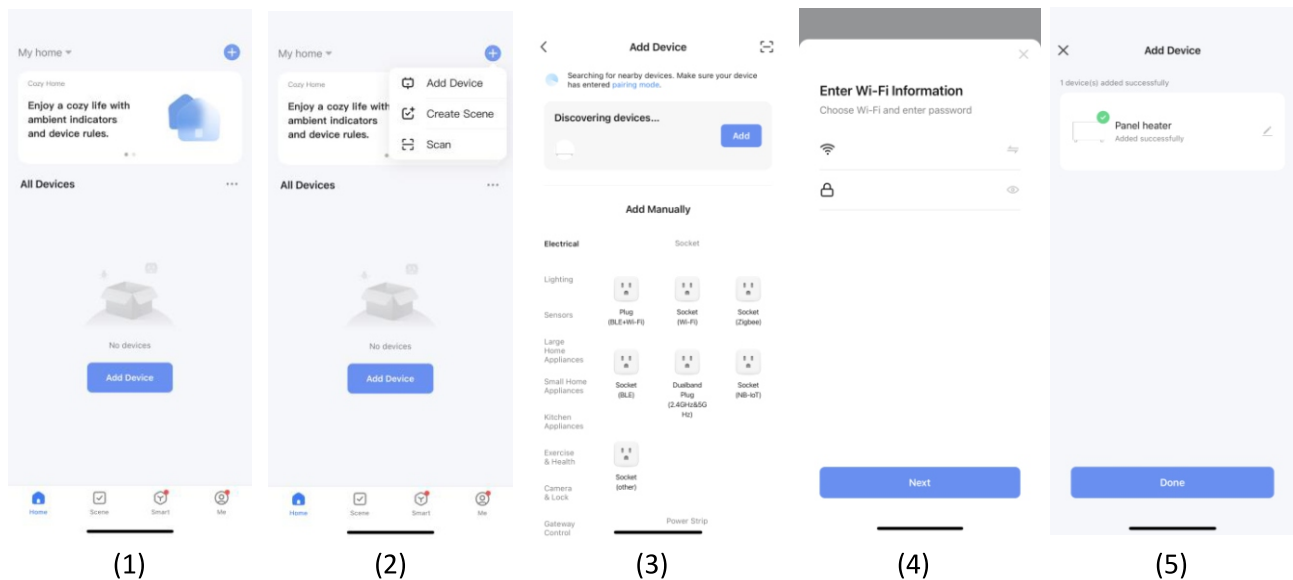

3) By connecting your heater with the iOS/Android device you can do the following:

- Set on/Stand by
- Set comfort, ECO, anti-freeze mode
- Set temperature of Comfort/ECO mode
- Set timer
- Set open window function on/off
- Set weekly programs
- Set temperature calibration
- Set group(put heaters in one zone)
- Share the heater to other people

### 3.Delete Wi-Fi:

If the heater is connected to Wi-Fi, press and hold Wi-Fi button for 3 seconds to delete Wi-Fi.

### 4.Heating mode

Temperature set 5 ~35°C by pressing  or  button.





### 5.Timer

Press , then press  or  button to set timer from 0 to 24hours.  
In any modes, if set timer, when time is up, the heater will turn off.

### 6.Open window function

The heater has an open window function.

Default setting of open window function is closed.

After you turn on the heater, press  button, display show **F0**, then press  button to set open window function on, display show **00**, and press  button to set open window function off, display show **0F** then press  button to save setting, or wait 10 seconds to save automatically.

Open window function description:

If you open a window widely in the space where the heater is located and the temperature drop 2°C or more than 2°C in two minutes, a sensor will detect the sharp drop in temperature. The heater will switch out automatically and show **F0** in display.

The heater will come back to the previous mode after 10 minutes. However you can manually restart the heater by pressing  button, and the heater will come back to the previous mode. The icon **F0** disappears on display.

### 7. Resetting the heater to factory default

Turn on the heater, then press and hold both  and  buttons at the same time within 3 seconds after the screen is bright.

### 8. Maintenance

- 1) For cleaning, always unplug the heater and leave it to cool.
- 2) Wipe the heater regularly with a damp cloth and dry the surface before turning on the heater again.
- 3) The heater must be cleaned at least once a month during the heating season.

**CAUTION!** The heater should never be immersed in water.

Avoid using detergents to clean the heater.

Never let any water get inside the heater; this can be hazardous.

- 4) Dust etc. should be removed with a soft cloth.
- 5) The heater can be stored in a dry and clean place.

### 9. Waste disposal



The symbol indicates that this product is not to be disposed of together with household waste. This product must be delivered to a recycling service or container for electrical appliances and electronic equipment. This is done to avoid health risks and prevent harm to the environment. Local businesses (or the environmental station in your neighborhood) are required by law to accept and recycle such products, as a means of environmentally sound disposal.

## Information requirements for electric local space heaters

Model identifier(s):820-421V71(NDFL1202EH-3EW)					
Item	Symbol	Value	Unit	Item	Unit
<b>Heat output</b>			<b>Type of heat output/room temperature control (select one)</b>		
Nominal heat output	$P_{nom}$	1.5	kW	Single stage heat output and no room temperature control	[no]
Minimum heat output (indicative)	$P_{min}$	N/A	kW	Two or more manual stages, no room temperature control	[no]
Maximum continuous heat output	$P_{max.c}$	1.5	kW	With mechanic thermostat room temperature control	[no]
<b>Power consumption</b>			With electronic room temperature control		
In off mode	$P_o$	0.00	W	Electronic room temperature control plus day timer	[no]
In standby mode	$P_{sm}$	N/A	W	Electronic room temperature control plus week timer	[yes]
In idle mode	$P_{idle}$	0.9	W	<b>Other control options (multiple selections possible)</b>	
In network standby	$P_{nsm}$	0.8	W	Room temperature control, with presence detection	[no]
				Room temperature control, with open window detection	[yes]
Standby mode with display of information or status			[yes]	Distance control option	[yes]
Seasonal space heating energy efficiency in active mode	$\eta_{s,on}$	Portable: 94.5 Fixed: 94.0	%	Adaptive start control	[no]
				Working time limitation	[yes]
				Black bulb sensor	[no]
				Self-learning functionality	[no]
				Control accuracy	[no]
Contact details:	IMPORTER ADDRESS: MH STAR UK Ltd 1 Northampton Cross Logistics Park Northampton Cross Road Northampton NN4 9FH MADE IN CHINA				

## Information requirements for electric local space heaters

Model identifier(s):820-421V73_820-421V93(NDFL1202EH-4EW)					
Item	Symbol	Value	Unit	Item	Unit
<b>Heat output</b>			<b>Type of heat output/room temperature control (select one)</b>		
Nominal heat output	$P_{nom}$	2.0	kW	Single stage heat output and no room temperature control	[no]
Minimum heat output (indicative)	$P_{min}$	N/A	kW	Two or more manual stages, no room temperature control	[no]
Maximum continuous heat output	$P_{max.c}$	2.0	kW	With mechanic thermostat room temperature control	[no]
<b>Power consumption</b>			With electronic room temperature control		
In off mode	$P_o$	0.00	W	Electronic room temperature control plus day timer	[no]
In standby mode	$P_{sm}$	N/A	W	Electronic room temperature control plus week timer	[yes]
In idle mode	$P_{idle}$	0.9	W	<b>Other control options (multiple selections possible)</b>	
In network standby	$P_{nsm}$	0.8	W	Room temperature control, with presence detection	[no]
				Room temperature control, with open window detection	[yes]
Standby mode with display of information or status			[yes]	Distance control option	[yes]
Seasonal space heating energy efficiency in active mode	$\eta_{s,on}$	Portable: 94.5 Fixed: 94.0	%	Adaptive start control	[no]
				Working time limitation	[yes]
				Black bulb sensor	[no]
				Self-learning functionality	[no]
				Control accuracy	[no]
Contact details:	IMPORTER ADDRESS: MH STAR UK Ltd 1 Northampton Cross Logistics Park Northampton Cross Road Northampton NN4 9FH MADE IN CHINA				

## MESURES DE SÉCURITÉ IMPORTANTES

Lors de l'utilisation d'un appareil électrique, il convient de toujours respecter les mesures de sécurité de base, notamment les suivantes :

### LIRE TOUTES LES INSTRUCTIONS AVANT D'UTILISER L'APPAREIL

**AVERTISSEMENT : Pour réduire les risques d'incendie, d'électrocution ou de blessure :**

- Cet appareil peut être utilisé par des enfants âgés d'au moins 8 ans et par des personnes ayant des capacités physiques, sensorielles ou mentales réduites ou dénuées d'expérience ou de connaissance, s'ils (si elles) sont correctement surveillé(e)s ou si des instructions relatives à l'utilisation de l'appareil en toute sécurité leur ont été données et si les risques encourus ont été appréhendés. Les enfants ne doivent pas jouer avec l'appareil.
- Le nettoyage et l'entretien par l'utilisateur ne doivent pas être effectués par des enfants sans surveillance.
- Il convient de maintenir à distance les enfants de moins de 3 ans, à moins qu'ils ne soient sous une surveillance continue. Les enfants âgés entre 3 ans et 8 ans doivent uniquement mettre l'appareil en marche ou à l'arrêt, à condition que ce dernier ait été placé ou installé dans une position normale prévue et que ces enfants disposent d'une surveillance ou aient reçu des instructions quant à l'utilisation de l'appareil en toute sécurité et en comprennent bien les dangers potentiels. Les enfants âgés entre 3 ans et 8 ans ne doivent ni brancher, ni régler ni nettoyer l'appareil, et ni réaliser l'entretien de l'utilisateur.
- **ATTENTION** - Certaines parties de ce produit peuvent devenir très chaudes et provoquer des brûlures. Il faut prêter une attention particulière en présence d'enfants et de personnes vulnérables.
- Si le câble d'alimentation est endommagé, il doit être remplacé par le fabricant, son service après vente ou des personnes de qualification similaire afin d'éviter un danger.
- **ATTENTION:** Afin d'éviter tout danger dû au réarmement intempestif du coupe-circuit thermique, cet appareil ne doit pas être alimenté par l'intermédiaire d'un interrupteur externe, comme une minuterie ou être connecté à un circuit qui est régulièrement mis sous tension et hors tension par le fournisseur d'électricité.



- **MISE EN GARDE:** Pour éviter une surchauffe, ne pas couvrir l'appareil de chauffage.
- L'appareil de chauffage ne doit pas être placé juste en dessous d'une prise de courant.
- Ne pas utiliser cet appareil de chauffage à proximité d'une baignoire, d'une douche ou d'une piscine.
- Ne pas utiliser cet appareil de chauffage s'il est tombé;
- Ne pas utiliser si l'appareil de chauffage présente des signes visibles de dommage;
- Utiliser cet appareil de chauffage sur une surface horizontale et stable, ou fixé à une paroi, selon le cas.

- **MISE EN GARDE:** Ne pas utiliser cet appareil de chauffage dans des petits locaux, lorsqu'ils sont occupés par des personnes incapables de quitter le local seules, à moins qu'une surveillance constante ne soit prévue.
- **MISE EN GARDE:** Afin de réduire le risque d'incendie, les textiles, les rideaux, ou autres matériaux inflammables se trouvent à une distance minimale de 1 m de la sortie d'air.
- Ce produit est destiné à un usage domestique uniquement.
- Branchez l'appareil sur une alimentation en courant alternatif monophasé de la tension spécifiée sur la plaque signalétique.
- Ne jamais laisser l'appareil sans surveillance lorsqu'il est en cours d'utilisation. Toujours mettre l'appareil en position d'arrêt et le débrancher de la prise électrique lorsqu'il n'est pas utilisé.
- Il convient d'être extrêmement prudent lorsqu'un appareil de chauffage est utilisé par ou à proximité d'enfants, d'invalides ou de personnes âgées, et chaque fois que l'appareil est laissé en fonctionnement sans surveillance.
- Ne pas faire passer le cordon sous la moquette et ne pas le recouvrir d'un tapis, d'un patin ou d'un objet similaire. Placez le cordon loin des zones de circulation et à un endroit où l'on ne risque pas de trébucher dessus.
- Ne pas faire fonctionner l'appareil avec un cordon ou une fiche endommagé(e), ou si l'appareil fonctionne mal, est tombé ou a été endommagé de quelque manière que ce soit.
- Évitez d'utiliser une rallonge car elle peut surchauffer et provoquer un risque d'incendie.
- Utilisez l'appareil dans un endroit bien ventilé. N'insérez pas d'objets dans les orifices de ventilation ou d'évacuation et ne les laissez pas y pénétrer. Pour éviter tout risque d'incendie, ne bloquez pas les entrées d'air ou les ouvertures d'évacuation de quelque manière que ce soit. Ne pas utiliser l'appareil sur des surfaces molles, comme un lit, où les ouvertures risquent d'être obstruées. N'utilisez l'appareil que sur des surfaces planes et sèches.
- Ne placez pas cet appareil à proximité de matériaux, de surfaces ou de substances inflammables, car il y a un risque d'incendie. Les matériaux, surfaces ou substances inflammables susmentionnés doivent être placés à au moins 1 m de l'avant du produit et éloignés des côtés et de l'arrière. 13. N'utilisez pas l'appareil dans des endroits où de l'essence, de la peinture ou d'autres liquides inflammables sont stockés, par exemple dans des garages ou des ateliers, car des pièces chaudes, des arcs électriques ou des étincelles pourraient se former à l'intérieur de l'appareil.
- N'utilisez pas l'appareil dans des endroits où de l'essence, de la peinture ou d'autres liquides inflammables sont stockés, par exemple dans des garages ou des ateliers, car des pièces chaudes, des arcs électriques ou des étincelles pourraient se former à l'intérieur de l'appareil.
- Ne placez jamais l'appareil dans un endroit où il pourrait tomber dans une baignoire ou un autre récipient d'eau.
- Ne jamais toucher l'appareil avec les mains mouillées. L'appareil doit être installé de manière à ce qu'il ne puisse pas être touché par une personne utilisant une baignoire ou une douche.

- Ce chauffe-eau est chaud lorsqu'il est utilisé. Pour éviter les brûlures et les blessures, ne laissez pas la peau nue toucher les surfaces chaudes.
- Avant de déplacer l'appareil, veuillez le débrancher et le laisser refroidir pendant 15 minutes. Si l'appareil en est pourvu, utilisez les poignées pour le déplacer. Assurez-vous qu'aucun autre appareil n'est en cours d'utilisation sur le même circuit électrique que votre produit, car une surcharge peut se produire.

## POUR USAGE DOMESTIQUE UNIQUEMENT CONSERVER CES INSTRUCTIONS

### **AVERTISSEMENT**

- **RISQUE D'INGESTION** : Ce produit contient une pile bouton ou une pile de type pièce de monnaie.
- **LA MORT** ou des blessures graves peuvent survenir en cas d'ingestion.
- Une pile bouton ou une pile de type pièce de monnaie avalée peut provoquer des **Brûlures Chimiques Internes** en aussi peu que **2 heures**.
- **GARDEZ** les piles neuves et usagées **HORS DE PORTÉE DES ENFANTS**.
- **Consultez immédiatement un médecin** si une pile est suspectée d'avoir été avalée ou insérée dans une partie quelconque du corps.



#### Batterie

- 1) Type de batterie : CR2025\*1
- 2) Tension nominale: 3V

#### Instructions et manuels

- a) Retirez et recyclez immédiatement ou jetez les piles usagées conformément aux réglementations locales et gardez-les hors de portée des enfants. NE jetez pas les piles dans les ordures ménagères et ne les incinérez pas.
- b) Même usagées, les piles peuvent causer des blessures graves ou la mort.
- c) Appelez un centre antipoison local pour obtenir des informations sur le traitement.
- d) Les piles non rechargeables ne doivent pas être rechargées.
- e) Ne forcez pas la décharge, ne rechargez pas, ne démontez pas, ne chauffez pas au-dessus de la température spécifiée par le fabricant et ne les incinérez pas. Cela peut entraîner des blessures en raison de l'évent, des fuites ou de l'explosion et provoquera des brûlures chimiques.
- f) Assurez-vous que les piles sont installées correctement selon la polarité (+ et -).
- g) Ne mélangez pas les vieilles et les nouvelles piles, les marques différentes ou les types de piles, telles que les piles alcalines, carbone-zinc ou rechargeable.
- h) Retirez et recyclez immédiatement ou jetez les piles des équipements non utilisés pendant une période prolongée conformément aux réglementations locales.
- i) Assurez-vous toujours que le compartiment des piles est complètement sécurisé. Si le compartiment des piles ne ferme pas correctement, cessez d'utiliser le produit, retirez les piles et gardez-les hors de portée des enfants.

**CONSERVEZ CE MANUEL D'INSTRUCTIONS POUR UN USAGE ULTÉRIEUR !**

**NE TOUCHEZ JAMAIS VOTRE PANNEAU CHAUFFANT OU SON BOÎTIER AVEC DES MAINS MOUILLÉES !**

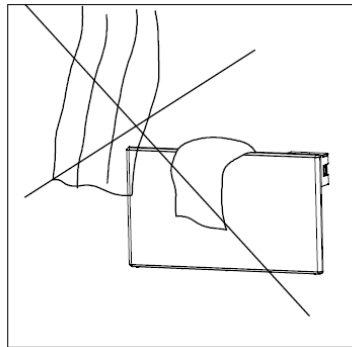
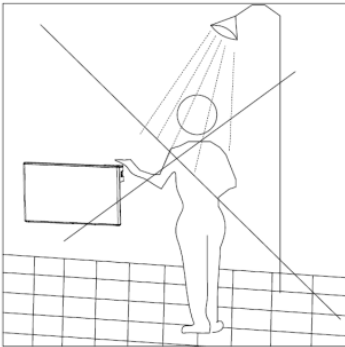

## Spécifications

Modèle	Thermostat	Tension	Puissance	Indice de protection IP
NDFL 1202EH-3EW	Électronique	~230V/50Hz	1500W	IPX4
NDFL 1202EH-4EW	Électronique	~230V/50Hz	1500W	IPX4

Assemblage  
Pour montage mural

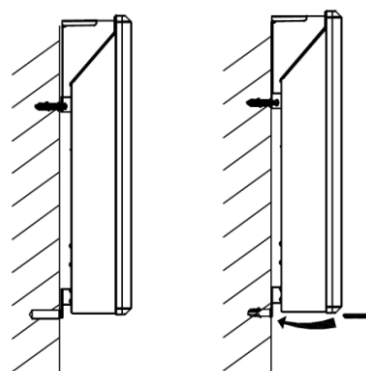
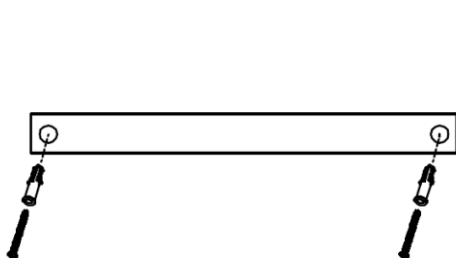
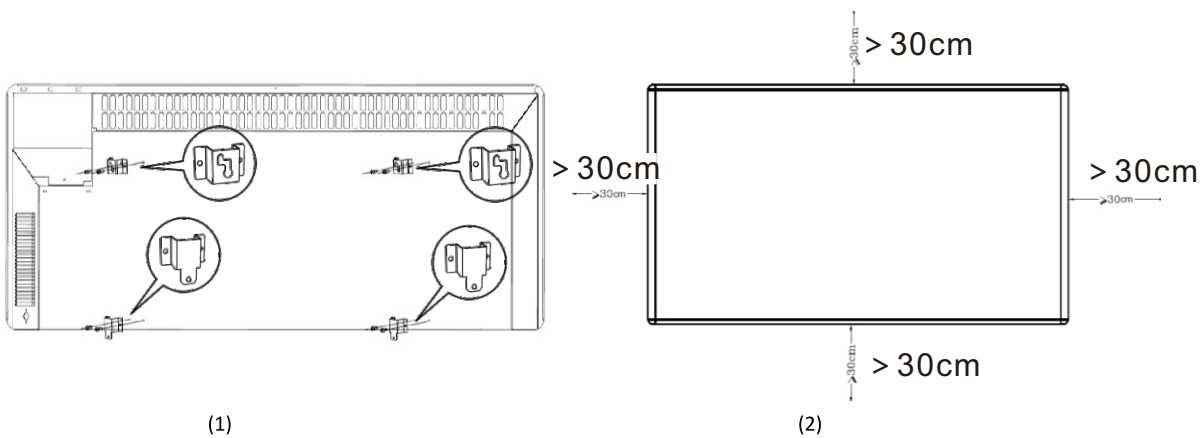

Liste des pièces							
NO.	Description	Quantité	Note	NO.	Description	Quantité	Note
1	Vis(ST4*10)	8	Utilisé pour le montage mural	5	Vis(ST4*14)	8	Utilisé pour le support
2	Papier de dimensionnement des forages	1	Utilisé pour le montage mural	6	pied	2	Utilisé pour le support
3	Tube d'expansion en plastique	4	Utilisé pour le montage mural	7	Manuel d'instruction	1	/
4	Vis d'expansion(ST4*40)	4	Utilisé pour le montage mural	8	A distance	1	/

1. Fixer 4 supports de crochets avec 8 vis (ST4\*10) comme indiqué sur l'image (1).
2. Veillez à ce que la distance entre l'appareil et le sol, le mur, etc. soit d'au moins 30 cm, comme indiqué sur l'image (2).
3. Utilisez le papier de dimensionnement pour percer les deux trous supérieurs ( $\Phi 8$ ) sur le mur et placez le tube d'expansion en plastique dans les trous puis fixez les vis d'expansion (ST4\*40) dans les trous comme sur l'image (3).
4. Accrocher les deux supports de crochets supérieurs aux vis d'expansion (ST4\*40) comme sur la photo (4). Marquer la position des deux supports de crochets inférieurs sur le mur et retirer le chauffage, puis percer les deux trous inférieurs ( $\Phi 8$ ) sur le mur et placer le tube d'expansion en plastique dans les trous comme sur l'image (4).
5. Accrocher l'appareil au mur et placer les vis d'expansion (ST4\*40) dans les deux trous inférieurs, comme indiqué sur l'image (5).

### Pour le pied

- 1 - Placer le pied sur la partie inférieure du corps.
- 2 - Fixer les 2 pieds avec 8 vis (ST4\*14).

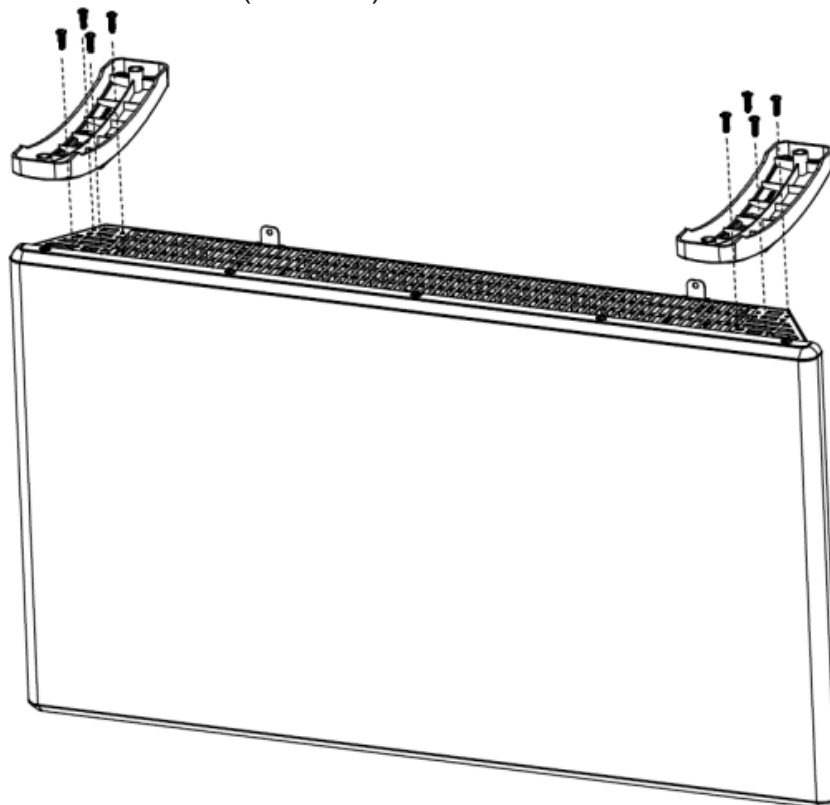

## Instructions d'utilisation

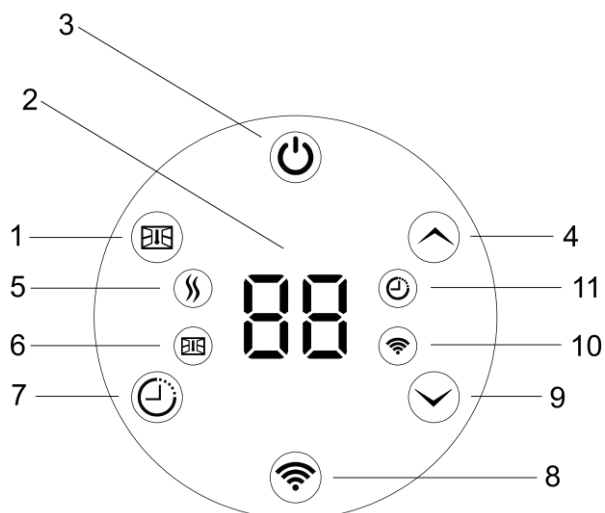

**Panneau de contrôle**



**Télécommande**

1. Bouton de fonction Ouvrir la fenêtre
2. Affichage (indique par défaut la température ambiante souhaitée)
3. Bouton d'alimentation
4. Bouton de commande (+) (augmentation de la température/augmentation de la durée)
5. Voyant lumineux de chauffage
6. Témoin lumineux du mode de fonctionnement de la fenêtre ouverte
7. Bouton de fonction de la minuterie
8. Bouton de réglage du mode Wi-Fi
9. Bouton de commande (-) (réduction de la température/diminution de la minuterie)
- 10, Témoin lumineux du programme hebdomadaire
- 11, Témoin lumineux de la minuterie



**AVERTISSEMENT** : Avant d'être mis en marche, le poêle doit être fixé à un mur ou à un support. Si l'appareil n'est pas installé correctement ou s'il est installé de travers, il risque de mal fonctionner ou, dans le pire des cas, d'être endommagé.



Si le capteur de température ne fonctionne pas correctement, le symbole ci-dessus s'affiche à l'écran. Veuillez contacter le revendeur ou l'importateur.

## Fonctionnement

### 1. mettre en marche :

Branchez l'appareil. Après la voix "BI", l'appareil entre en mode veille et affiche l'icône  sur l'écran. Appuyez sur le bouton  pour allumer le chauffage et l'écran affiche la température souhaitée.

État d'usine par défaut :

Mode libre, réglage de la température à 22°C

Fonction d'ouverture de la fenêtre : Désactivé

Minuterie : Désactivée

### 2. Connexion Wi-Fi

Cette application est compatible uniquement avec les canaux Wi-Fi 2,4 GHz. Assurez-vous que votre téléphone prend en charge la bande 2,4 GHz. Assurez-vous que votre téléphone est connecté au Wi-Fi avant de l'utiliser.

Veillez vous assurer que la fonction Bluetooth de votre téléphone est activée avant toute utilisation.

Veillez noter que cet appareil ne fonctionne qu'au sein de votre réseau Wi-Fi domestique.

Il ne fonctionne pas avec les connexions Internet 3G ou 4G.

Vous aurez besoin d'une connexion au Wi-Fi de votre domicile.

1) Utilisez l'application « Tuya Smart » ou « Smart Life » pour iOS et Android.

Recherchez et téléchargez l'application « Tuya Smart » ou « Smart Life » depuis l'App Store ou Google Play. Ou scannez le code QR ci-dessous pour télécharger l'application « Tuya Smart » ou « Smart Life ».



Application Tuya Smart



Application Smart Life

2) Assurez-vous que le radiateur se trouve à proximité du routeur et de votre téléphone.

Veillez vous assurer que la fonction Bluetooth de votre téléphone est activée avant toute utilisation. Une fois l'application téléchargée sur votre téléphone, ouvrez-la.

Allumez ensuite le radiateur et appuyez sur le bouton Wi-Fi. Le voyant Wi-Fi commencera à clignoter. Appuyez ensuite sur « + » comme indiqué sur l'image (1) dans l'application. Appuyez ensuite sur « Ajouter un appareil » comme indiqué sur l'image (2). Votre téléphone recherchera automatiquement les appareils à proximité. Une fois que votre téléphone a trouvé les appareils, appuyez sur « Ajouter » comme indiqué sur l'image (3). Choisissez ensuite le canal Wi-Fi et saisissez le mot de passe, en vous assurant que l'appareil et votre téléphone sont connectés au même canal Wi-Fi. Appuyez ensuite sur « Suivant » comme indiqué sur l'image (4). Une fois l'appareil ajouté, appuyez sur « Terminé » comme indiqué sur l'image (5).

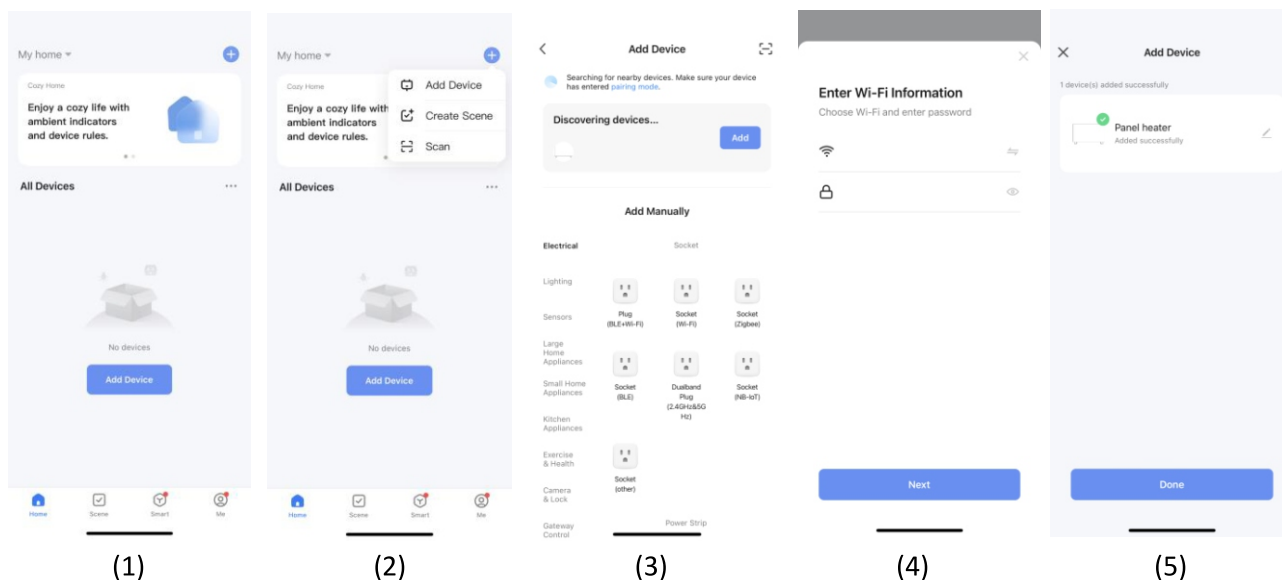

3) En connectant votre radiateur à un appareil iOS/Android, vous pouvez effectuer les opérations suivantes :

- Activer/Mettre en veille
- Sélectionner les modes Confort, Éco ou Antigel
- Régler la température en mode Confort/Éco
- Régler la minuterie
- Activer/désactiver la fonction « Fenêtre ouverte »
- Définir des programmes hebdomadaires
- Régler l'étalonnage de la température
- Créer un groupe (regrouper les radiateurs dans une même zone)
- Partager le radiateur avec d'autres personnes

### 3. Supprimer le Wi-Fi :

Si le radiateur est connecté au Wi-Fi, appuyez sur le bouton Wi-Fi et maintenez-le enfoncé pendant 3 secondes pour supprimer la connexion Wi-Fi.

### 4. Mode chauffage

Réglez la température entre 5 et 35 °C en appuyant sur le bouton  ou .





### 5. Minuterie

Appuyez sur , puis appuyez sur  ou  pour régler la minuterie de 0 à 24 heures. Dans tous les modes, si la minuterie est réglée, le chauffage s'éteindra à la fin du temps imparti.

## 6. fonction fenêtre ouverte

L'appareil dispose d'une fonction de fenêtre ouverte.

Le réglage par défaut de la fonction de fenêtre ouverte est fermé.



Après avoir allumé l'appareil, appuyez sur la touche , l'écran affiche **FO**, puis appuyez sur la touche  pour activer la fonction de fenêtre ouverte, l'écran affiche **ON**, et appuyez sur la touche  pour désactiver la fonction de fenêtre ouverte, l'écran affiche **OF**, puis appuyez sur la touche  pour enregistrer le réglage, ou attendez 10 secondes pour l'enregistrer automatiquement.

Description de la fonction d'ouverture de fenêtre :

Si vous ouvrez une fenêtre largement dans l'espace où le chauffage est situé et la température baisse 2°C ou plus de 2°C en deux minutes, un capteur détectera la chute brutale de la température. Le chauffage s'éteindra automatiquement et affichera ++ à l'écran.

Le chauffage reviendra au mode précédent après 10 minutes. Cependant, vous **FO** pouvez redémarrer manuellement le chauffage en appuyant sur le bouton , et le chauffage reviendra au mode précédent. L'icône **FO** disparaît de l'écran.

## 7. réinitialisation du réchauffeur aux paramètres d'usine

Allumez le radiateur, puis maintenez les boutons  et  enfoncés simultanément dans les 3 secondes suivant l'allumage de l'écran.

## 8. Entretien

- 1) Pour le nettoyage, toujours débrancher l'appareil et le laisser refroidir.
- 2) Essuyez régulièrement le poêle avec un chiffon humide et séchez la surface avant de remettre le poêle en marche.
- 3) Le poêle doit être nettoyé au moins une fois par mois pendant la saison de chauffe.  
ATTENTION ! Le poêle ne doit jamais être immergé dans l'eau.  
Évitez d'utiliser des détergents pour nettoyer le poêle.  
Ne laissez jamais de l'eau pénétrer à l'intérieur du poêle, cela peut être dangereux.
- 4) La poussière, etc. doit être enlevée à l'aide d'un chiffon doux.
- 5) L'appareil peut être stocké dans un endroit sec et propre.

## 9. élimination des déchets



Le symbole indique que ce produit ne doit pas être jeté avec les ordures ménagères. Ce produit doit être remis à un service de recyclage ou à un conteneur pour les appareils électriques et électroniques. Ceci afin d'éviter les risques pour la santé et l'environnement. Les entreprises locales (ou la station environnementale de votre quartier) sont tenues par la loi d'accepter et de recycler ces produits, afin de les éliminer dans le respect de l'environnement.

## Exigences d'informations applicables aux dispositifs de chauffage décentralisés électriques.

Référence(s) du modèle: 820-421V93(NDFL1202EH-4EW)					
Élément	Symbole	Valeur	Unité	Élément	Unité
<b>Puissance thermique</b>				<b>Type de contrôle de la puissance thermique/de la température de la pièce (sélectionner un seul type)</b>	
Puissance thermique nominale	$P_{nom}$	2,0	kW	Contrôle de la puissance thermique à un palier, pas de contrôle de la température de la pièce.	[non]
Puissance thermique minimale (indicative)	$P_{min}$	N/A	kW	Contrôle à deux ou plusieurs paliers manuels, pas de contrôle de la température de la pièce	[non]
Puissance thermique maximale continue	$P_{max.c}$	2,0	kW	Contrôle de la température de la pièce avec thermostat mécanique	[non]
<b>Consommation</b>				Contrôle électronique de la température de la pièce	[non]
En mode arrêt	$P_0$	0,00	W	Contrôle électronique de la température de la pièce et programmateur journalier	[non]
En mode veille	$P_{sm}$	N/A	W	Contrôle électronique de la température de la pièce et programmateur hebdomadaire	[oui]
En mode ralenti	$P_{idle}$	0.9	W	<b>Autres options de contrôle (sélectionner une ou plusieurs options)</b>	
En mode veille avec maintien de la connexion au réseau	$P_{nsm}$	N/A	W	Contrôle de la température de la pièce, avec détecteur de présence	[non]
				Contrôle de la température de la pièce, avec détecteur de fenêtre ouverte	[oui]
En mode veille avec affichage d'une information ou d'un état			[oui]	Option contrôle à distance	[oui]
Efficacité énergétique saisonnière pour le chauffage des locaux en mode actif	$\eta_{s,on}$	Portable : 94,5 Fixe : 94,0	%	Contrôle adaptatif de l'activation	[non]
				Limitation de la durée d'activation	[oui]
				Capteur à globe noir	[non]
				Fonctionnalité d'auto-apprentissage	[non]
				Exactitude des réglages	[non]
Coordonnées:	Importé par/Fabricant/REP: MH France 2,rue Maurice Hartmann 92130Issy-les-Moulineaux France / Fabriqué en Chine				

## PRECAUCIONES IMPORTANTES

Al utilizar un aparato eléctrico, siempre se deben observar las precauciones básicas de seguridad, entre las que se incluyen las siguientes:

### LEA TODAS LAS INSTRUCCIONES ANTES DE UTILIZAR EL APARATO

**ADVERTENCIA:** Para reducir el riesgo de incendio, descarga eléctrica o lesiones personales:

- Este aparato puede ser utilizado por niños a partir de 8 años y por personas con capacidades físicas, sensoriales o mentales reducidas o con falta de experiencia y conocimientos, si han recibido supervisión o instrucciones sobre el uso del aparato de forma segura y comprenden los peligros que conlleva. Los niños no deben jugar con el aparato. Los niños no deben limpiar ni realizar tareas de mantenimiento sin supervisión.
- Los niños menores de 3 años deben mantenerse alejados a menos que estén continuamente supervisados.
- Los niños de edades comprendidas entre los 3 y los 8 años sólo podrán encender y apagar el aparato si éste ha sido colocado o instalado en su posición de funcionamiento normal prevista y han sido supervisados o instruidos acerca del uso del aparato de forma segura y comprenden los peligros que conlleva. Los niños a partir de 3 años y menores de 8 no deben enchufar, regular y limpiar el aparato ni realizar el mantenimiento del usuario.
- **PRECAUCIÓN** - Algunas partes de este producto pueden calentarse mucho y causar quemaduras. Debe prestarse especial atención en presencia de niños y personas vulnerables.
- Si el cable de alimentación está dañado, debe ser sustituido por el fabricante, su agente de servicio o personas con cualificación similar para evitar riesgos.
- **PRECAUCIÓN:** Para evitar el riesgo de que se produzca una desconexión térmica involuntaria, este aparato no debe alimentarse a través de un dispositivo de conmutación externo, como un temporizador, ni conectarse a un circuito que la compañía eléctrica conecte y desconecte regularmente.



- **ADVERTENCIA:** Para evitar el sobrecalentamiento, no cubra el calefactor.
- La estufa no debe estar situada inmediatamente debajo de una toma de corriente.
- No utilice esta estufa cerca de un baño, una ducha o una piscina.
- No utilice esta estufa si se ha caído;
- No utilice la estufa si presenta daños visibles;
- Utilice este calefactor sobre una superficie horizontal y estable, o fíjelo a la pared, según corresponda.
- **ADVERTENCIA:** No utilice este calefactor en habitaciones pequeñas cuando estén ocupadas por personas que no sean capaces de salir solas de la habitación, a menos que haya una supervisión constante.

- **ADVERTENCIA:** Para reducir el riesgo de incendio, mantenga las telas, cortinas o cualquier otro material inflamable a una distancia mínima de 1 m de la salida de aire.
- El producto es solo para uso doméstico.
- Conecte el aparato a una fuente de alimentación de CA monofásica con el voltaje especificado en la placa de características.
- Nunca deje el calentador desatendido mientras esté en uso. Apague siempre el producto y desenchúfelo de la toma de corriente cuando no lo utilice.
- Es necesario extremar la precaución cuando se utiliza cualquier calentador cerca de niños, personas inválidas o ancianos, y siempre que se deje el calentador en funcionamiento y desatendido.
- No coloque el cable debajo de alfombras ni lo cubra con tapetes, alfombras o similares. Coloque el cable lejos de zonas de paso y donde no se pueda tropezar con él.
- No utilice el calentador con un cable o enchufe dañado, ni después de que el calentador haya funcionado mal, se haya caído o se haya dañado de alguna manera.
- Evite el uso de un cable alargador, ya que puede sobrecalentarse y provocar un riesgo de incendio.
- Utilice el calentador en una zona bien ventilada. No introduzca ni permita que entren objetos en ninguna abertura de ventilación o escape. Para evitar un posible incendio, no bloquee las entradas de aire ni las aberturas de escape de ninguna manera. No lo utilice sobre superficies blandas, como una cama, donde las aberturas puedan quedar bloqueadas. Utilice el calentador únicamente sobre superficies planas y secas.
- No coloque este calentador cerca de materiales, superficies o sustancias inflamables, ya que podría haber riesgo de incendio. Mantenga los materiales, superficies o sustancias inflamables mencionados anteriormente a una distancia mínima de 1 m de la parte delantera del producto y manténgalos alejados de los laterales y la parte trasera.
- No utilice el calentador en zonas donde se almacenen gasolina, pintura u otros líquidos inflamables, por ejemplo, garajes o talleres, ya que hay piezas calientes, que producen arcos eléctricos o chispas en el interior del calentador.
- Nunca coloque el calentador en un lugar donde pueda caer en la bañera u otro recipiente con agua.
- Nunca toque el calentador con las manos mojadas. El calentador debe instalarse de manera que no pueda ser tocado por una persona que esté utilizando la bañera o la ducha.
- Este calentador se calienta cuando está en funcionamiento. Para evitar quemaduras y lesiones personales, no permita que la piel desnuda toque las superficies calientes.
- Antes de mover el calentador, desenchúfelo y déjelo enfriar durante 15 minutos. Si dispone de asas, utilícelas para mover el producto.
- Asegúrese de que no haya otros aparatos en uso en el mismo circuito eléctrico que su producto, ya que podría producirse una sobrecarga.

**SOLO PARA USO DOMÉSTICO GUARDE ESTAS INSTRUCCIONES**

## ⚠️ ADVERTENCIAS

- **PELIGRO DE INGESTIÓN:** Este producto contiene una pila de botón o una batería de moneda.
- La **MUERTE** o lesiones graves pueden ocurrir si se ingiere.
- Una pila de botón o batería de moneda ingerida puede causar **quemaduras químicas internas** en tan solo **2 horas**.
- **MANTENGA** las baterías nuevas y usadas **FUERA DEL ALCANCE DE LOS NIÑOS**.
- **Busque atención médica inmediata** si se sospecha que una batería ha sido ingerida o insertada en alguna parte del cuerpo.



### Batería

- 1) Tipo de batería: CR2025\*1
- 2) Voltaje nominal: 3V

### Instrucciones y manuales

- a) Retire y recicle inmediatamente o deseche las baterías usadas de acuerdo con las regulaciones locales y manténgalas fuera del alcance de los niños. NO deseche las baterías en la basura doméstica ni las incinere.
- b) Incluso las baterías usadas pueden causar lesiones graves o la muerte.
- c) Llame a un centro local de control de envenenamientos para obtener información sobre el tratamiento.
- d) Las baterías no recargables no deben recargarse.
- e) No fuerce la descarga, recargue, desmonte, caliente por encima (de la temperatura especificada por el fabricante) ni incinere. Hacerlo puede provocar lesiones debido a la ventilación, fugas o explosión, lo que resulta en quemaduras químicas.
- f) Asegúrese de que las baterías estén instaladas correctamente según la polaridad (+ y -).
- g) No mezcle baterías viejas y nuevas, diferentes marcas o tipos de baterías, como alcalinas, carbono-cinc o recargables.
- h) Retire y recicle inmediatamente o deseche las baterías de los equipos que no se utilicen durante un período prolongado de acuerdo con las regulaciones locales.
- i) Asegúrese siempre de que el compartimento de las baterías esté completamente asegurado. Si el compartimento de las baterías no cierra de forma segura, deje de usar el producto, retire las baterías y manténgalas fuera del alcance de los niños.

**GUARDE ESTE MANUAL DE INSTRUCCIONES PARA SU USO FUTURO.**

**NUNCA TOQUE EL CALENTADOR DE PANEL NI SU CARCASA CON LAS MANOS MOJADAS.**

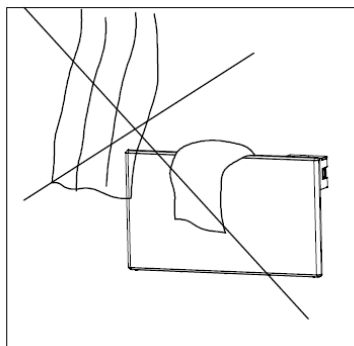
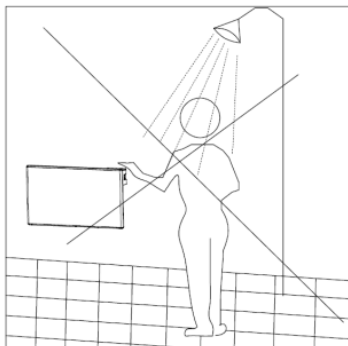

**Especificaciones**

Modelo	Termostato	Voltaje	Potencia	Clasificación IP
NDFL 1202EH-3EW	Electrónico	~230V/50Hz	1500W	IPX4
NDFL 1202EH-4EW	Electrónico	~230V/50Hz	1500W	IPX4

**Montaje**

Para montaje en pared

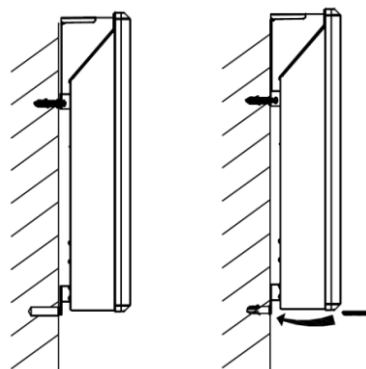
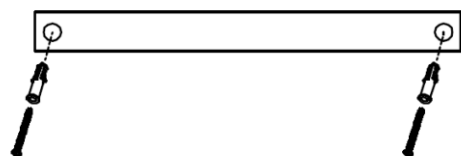
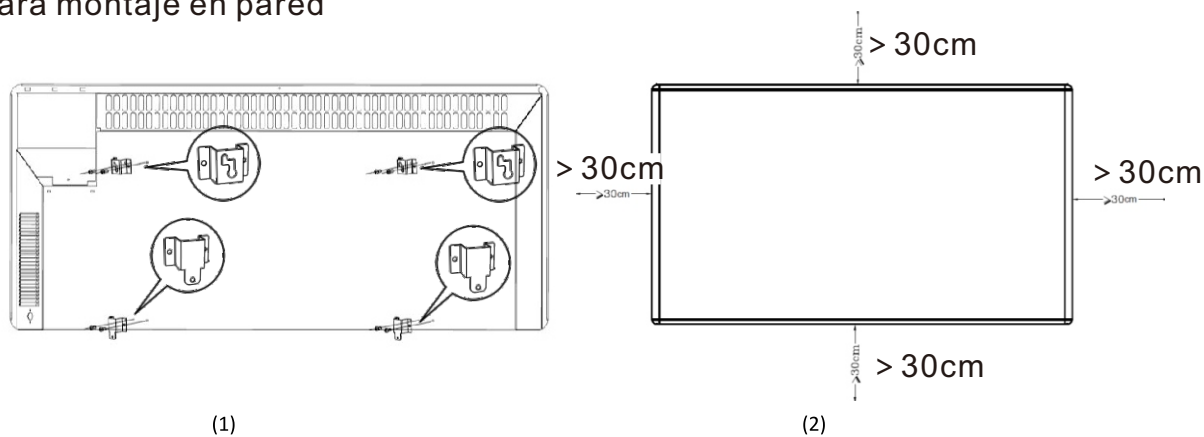

(1)

(2)

(3)

(4)

(5)

Lista de piezas							
N.º	Descripción	Cantidad	Nota	N.º	Descripción	Cantidad	Nota
1	Tornillo(ST4*10)	8	Se utiliza para montaje en pared	5	Tornillo(ST4*14)	8	Se utiliza para el soporte
2	Papel con las dimensiones de taladro	1	Se utiliza para montaje en pared	6	Pie	2	Se utiliza para el soporte
3	Tubo de expansión de plástico	4	Se utiliza para montaje en pared	7	Manual de instrucciones	1	/
4	Tornillo de expansión (ST4*40)	4	Se utiliza para montaje en pared	8	Mando a distancia	1	/

1. Fije los 4 ganchos con los 8 tornillos (ST4\*10) como se muestra en la imagen (1).
2. Asegúrese de mantener una distancia mínima de 30 cm entre el calentador y el suelo, la pared, etc., tal y como se muestra en la imagen (2).
3. Utilice el papel con las dimensiones de perforación para taladrar dos agujeros superiores (Φ8) en la pared, introduzca el tubo de expansión de plástico en los agujeros y fije los tornillos de expansión (ST4\*40) en los agujeros, tal y como se muestra en la imagen (3).
4. Cuelgue los dos ganchos superiores en los tornillos de expansión (ST4\*40) como se muestra en la imagen (4). Marque la posición de los dos ganchos inferiores en la pared y retire el calentador, luego taladre los dos agujeros inferiores (Φ8) en la pared e inserte el tubo de expansión de plástico en los agujeros como se muestra en la imagen (4).
5. Cuelgue el calentador en la pared y coloque los tornillos de expansión (ST4\*40) en los dos orificios inferiores, tal y como se muestra en la imagen (5).

**Para el soporte**

- 1 – Coloque el pie en la parte inferior del cuerpo.
- 2 – Fije las 2 piezas del pie con 8 tornillos (ST4\*14).

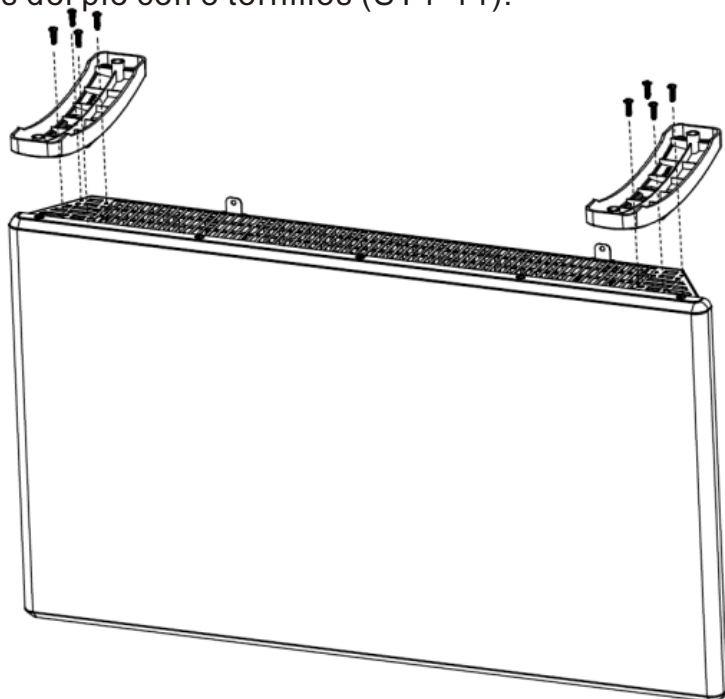

## Instrucciones de funcionamiento

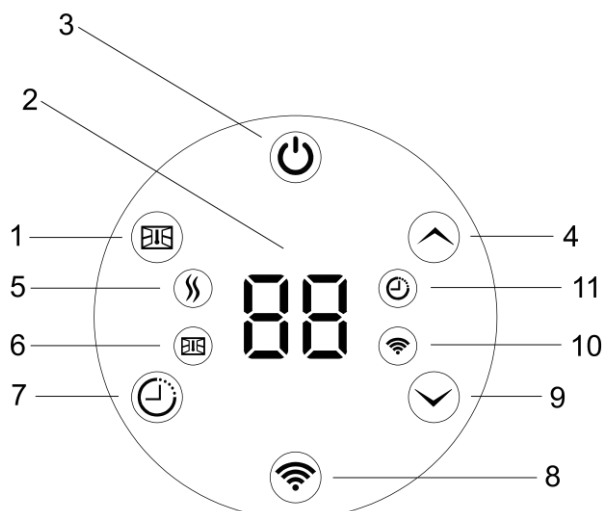

**Panel de control**



**Mando a distancia**

1. Botón de función de ventana abierta
2. Pantalla (muestra la temperatura ambiente deseada por defecto)
3. Botón de encendido
4. Botón de control (+) (aumenta la temperatura/aumenta el temporizador)
5. Luz indicadora de calefacción
6. Luz indicadora del modo de función de ventana abierta
7. Botón de función de temporizador
8. Botón de configuración del modo Wi-Fi
9. Botón de control (-) (reducir temperatura/disminuir temporizador)
10. Luz indicadora del programa semanal
11. Luz indicadora del temporizador



**ADVERTENCIA:** Antes de encender el calentador, debe fijarse a una pared o soporte. Si el calentador no se instala correctamente o se instala torcido, esto puede provocar un mal funcionamiento del calentador o, en el peor de los casos, dañarlo.



Si el sensor de temperatura no funciona correctamente, verá el símbolo siguiente en la pantalla. Póngase en contacto con el distribuidor o el importador.

## Funcionamiento

### 1. Encendido:

Enchufe el calentador. Después de la voz «BI», el calentador entra en modo de espera y muestra el icono  en la pantalla. Pulse el botón  para encender el calentador y la pantalla mostrará la temperatura deseada.

Estado predeterminado de fábrica:

Modo libre, ajuste de temperatura 22 °C

Función de ventana abierta: Desactivada

Temporizador: Desactivado

### 2. Conexión Wi-Fi

Esta aplicación solo es compatible con canales Wi-Fi de 2,4 GHz. Asegúrate de que tu teléfono sea compatible con la banda de 2,4 GHz. Asegúrate de que tu teléfono esté conectado a la red Wi-Fi antes de utilizarlo.

Asegúrate de que la función Bluetooth de tu teléfono esté activada antes de utilizarlo.

Ten en cuenta que este dispositivo solo funcionará dentro de la red Wi-Fi de tu hogar.

No funciona con conexiones a Internet 3G o 4G.

Necesitarás una conexión a la red Wi-Fi de tu hogar.

- 1) Utiliza la aplicación «Tuya Smart» o «Smart Life» para iOS y Android. Busca y descarga la aplicación «Tuya Smart» o «Smart Life» desde la App Store o Google Play. O escanea el código QR que aparece a continuación para descargar la aplicación «Tuya Smart» o «Smart Life».



Aplicación Tuya Smart



Aplicación Smart Life

- 2) Asegúrate de que el calefactor esté cerca del router y de tu teléfono. Asegúrate de que la función Bluetooth de tu teléfono esté activada antes de utilizarlo. Una vez descargada la aplicación en tu teléfono, ábrela. A continuación, enciende el calefactor y pulsa el botón de Wi-Fi. El indicador de Wi-Fi comenzará a parpadear. A continuación, pulsa «+» como se muestra en la imagen (1) de la aplicación. Después, pulsa «Añadir dispositivo» como se muestra en la imagen (2). El teléfono buscará automáticamente los dispositivos cercanos. Una vez que el teléfono encuentre los dispositivos, pulsa «Añadir» como se muestra en la imagen (3). A continuación, elige el canal Wi-Fi e introduce la contraseña; asegúrate de que el dispositivo y tu teléfono estén conectados al mismo canal Wi-Fi. A continuación, pulsa «Siguiente» como se muestra en la imagen (4). Una vez que el dispositivo se haya añadido correctamente, pulsa «Hecho» como se muestra en la imagen (5).

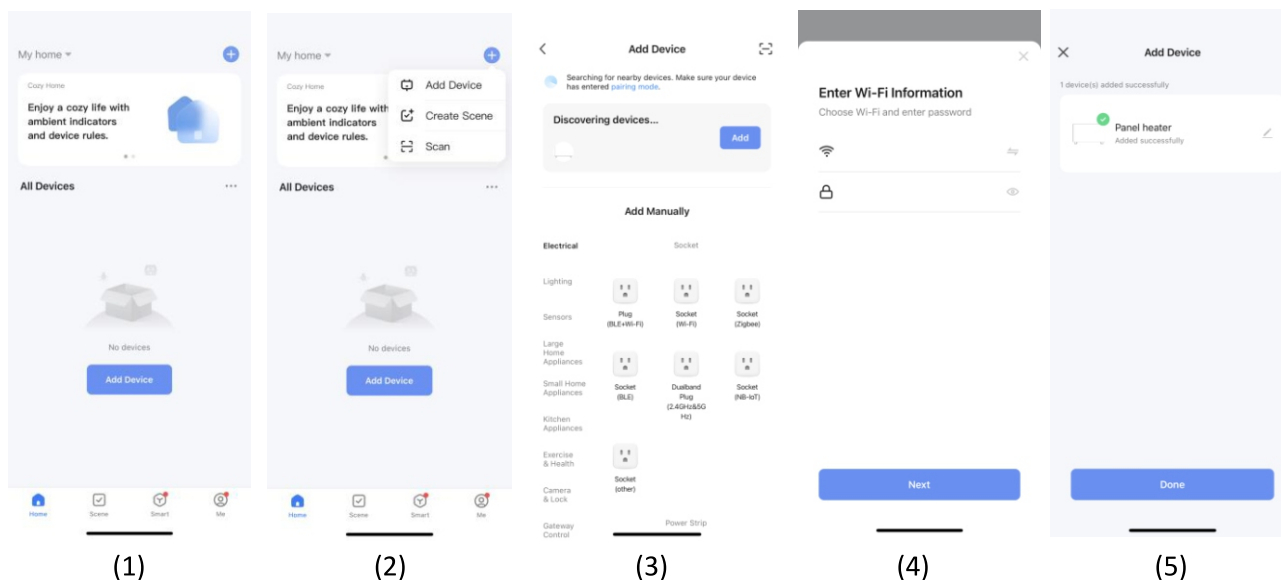

(1)

(2)

(3)

(4)

(5)

3) Al conectar su calefactor con el dispositivo iOS/Android, puede hacer lo siguiente:

- Encender/Poner en espera
- Configurar los modos Confort, ECO y anticongelante
- Ajustar la temperatura de los modos Confort/ECO
- Configurar el temporizador
- Activar/desactivar la función de ventana abierta
- Configurar programas semanales
- Configurar la calibración de temperatura
- Configurar grupos (agrupar calefactores en una zona)
- Compartir el calefactor con otras personas

### 3. Eliminar la conexión Wi-Fi:

Si el calefactor está conectado a una red Wi-Fi, mantenga pulsado el botón Wi-Fi durante 3 segundos para eliminar la conexión.

### 4. Modo de calefacción

Ajuste la temperatura entre 5 y 35 °C pulsando el botón  o .

### 5. Temporizador





Pulse  y, a continuación, pulse el botón  o  para ajustar el temporizador de 0 a 24 horas.

En cualquier modo, si se ajusta el temporizador, cuando se acabe el tiempo, el calentador se apagará.

## 6. Función de ventana abierta

El calentador tiene una función de ventana abierta.

El ajuste predeterminado de la función de ventana abierta es cerrado.



Después de encender el calentador, pulse el botón , la pantalla mostrará **FO**, luego pulse el botón  para activar la función de ventana abierta, la pantalla mostrará , y pulse el botón  para desactivar la función de ventana abierta, la pantalla mostrará **OF**, luego pulse el botón  para guardar el ajuste, o espere 10 segundos para que se guarde automáticamente.

Descripción de la función de ventana abierta:

Si abre una ventana de par en par en el espacio donde se encuentra el calentador y la temperatura desciende 2 °C o más en dos minutos, un sensor detectará el fuerte descenso de temperatura. El calentador se apagará automáticamente y mostrará **FO** en la pantalla.

El calentador volverá al modo anterior después de 10 minutos. Sin embargo, puede reiniciar manualmente el calentador pulsando el botón , y el calentador volverá al modo anterior. El icono **FO** desaparecerá de la pantalla.

## 7. Restablecimiento del calentador a los valores predeterminados de fábrica

Encienda el calefactor y, a continuación, mantenga pulsados los botones  y  al mismo tiempo durante 3 segundos después de que la pantalla se ilumine.

## 8. Mantenimiento

- 1) Para limpiarlo, desenchufe siempre el calentador y déjelo enfriar.
- 2) Limpie el calentador regularmente con un paño húmedo y seque la superficie antes de volver a encenderlo.
- 3) El calentador debe limpiarse al menos una vez al mes durante la temporada de calefacción.

¡PRECAUCIÓN! El calentador nunca debe sumergirse en agua.

Evite utilizar detergentes para limpiar el calentador.

Nunca deje que entre agua en el calentador, ya que puede ser peligroso.

- 4) El polvo, etc., debe eliminarse con un paño suave.
- 5) El calentador se puede guardar en un lugar seco y limpio.

## 9. Eliminación de residuos



El símbolo indica que este producto no debe desecharse junto con los residuos domésticos. Este producto debe entregarse a un servicio de reciclaje o contenedor para aparatos eléctricos y equipos electrónicos. Esto se hace para evitar riesgos para la salud y prevenir daños al medio ambiente. Las empresas locales (o la estación medioambiental de su barrio) están obligadas por ley a aceptar y reciclar dichos productos, como medio de eliminación respetuoso con el medio ambiente.

## Requisitos de información para los calefactores eléctricos locales

Identificador(es) del modelo: 820-421V93(NDFL1202EH-4EW)					
Artículo	Símbolo	Valor	Unidad	Artículo	Unidad
<b>Salida de calor</b>			<b>Tipo de salida de calor/control de temperatura ambiente (seleccione uno)</b>		
Potencia calorífica nominal	$P_{nom}$	2.0	kW	Salida de calor de una sola etapa y sin control de temperatura ambiente	[no]
Potencia calorífica mínima (indicativa)	$P_{min}$	N/A	kW	Dos o más etapas manuales, sin control de temperatura ambiente	[no]
Máxima salida de calor continuo	$P_{max.c}$	2.0	kW	Con termostato mecánico control temperatura ambiente	[no]
<b>Consumo de energía</b>			Con control electrónico de la temperatura ambiente		
En modo apagado	$P_0$	0.00	W	Control electrónico de temperatura ambiente más temporizador de día	[no]
En modo de espera	$P_{sm}$	N/A	W	Control electrónico de temperatura ambiente más temporizador semanal	[sí]
En modo inactivo	$P_{idle}$	0.9	W	<b>Otras opciones de control (múltiples selecciones posibles)</b>	
En espera de red	$P_{nsm}$	N/A	W	Control de temperatura ambiente, con detección de presencia	[no]
				Control de la temperatura ambiente, con detección de ventana abierta	[sí]
Modo de espera con visualización de información o estado			[sí]	Opción de control de distancia	[sí]
Eficiencia energética estacional de la calefacción en modo activo	$\eta_{s,on}$	Portátil: 94,5 Fijo: 94,0	%	Control de arranque adaptativo	[no]
				Limitación del tiempo de trabajo	[sí]
				Sensor de bombilla negra	[no]
				Funcionalidad de autoaprendizaje	[no]
				Precisión del control	[no]
Datos de contacto	Importador/Fabricante/REP: Spanish Aosom, S.L. C/ Roc Gros, N° 15. 08550, Els Hostalets de Balenyà, Spain. B66295775 atencioncliente@aosom.es TEL: 931294512 HECHO EN CHINA				

## MEDIDAS DE SEGURANÇA IMPORTANTES

Ao utilizar um aparelho elétrico, devem ser sempre respeitadas as precauções básicas de segurança, incluindo as seguintes:

### LEIA TODAS AS INSTRUÇÕES ANTES DE UTILIZAR

#### **ADVERTÊNCIA: Para reduzir o risco de incêndio, choque elétrico ou ferimentos:**

- Este aparelho pode ser utilizado por crianças a partir dos 8 anos de idade e por pessoas com capacidades físicas, sensoriais ou mentais reduzidas ou com falta de experiência e conhecimentos, desde que tenham recebido supervisão ou instruções sobre a utilização do aparelho de forma segura e compreendam os perigos envolvidos. As crianças não devem brincar com o aparelho. A limpeza e a manutenção pelo utilizador não devem ser efectuadas por crianças sem supervisão.
- As crianças com menos de 3 anos devem ser mantidas afastadas, exceto se forem vigiadas permanentemente.
- As crianças com idade entre 3 anos e menos de 8 anos só podem ligar/desligar o aparelho se este tiver sido colocado ou instalado na sua posição normal de funcionamento e se tiverem recebido supervisão ou instruções sobre a utilização do aparelho de forma segura e compreenderem os perigos envolvidos. As crianças com idades compreendidas entre os 3 e os 8 anos não devem ligar, regular e limpar o aparelho ou efetuar a manutenção pelo utilizador.
- **CUIDADO** - Algumas partes deste produto podem ficar muito quentes e provocar queimaduras. Deve ser dada especial atenção à presença de crianças e pessoas vulneráveis.
- Se o cabo de alimentação estiver danificado, deve ser substituído pelo fabricante, pelo seu agente de assistência técnica ou por pessoas com qualificações semelhantes, de modo a evitar qualquer perigo.
- **CUIDADO:** Para evitar um perigo devido a um rearme inadvertido do corte térmico, este aparelho não deve ser alimentado através de um dispositivo de comutação externo, como um temporizador, ou ligado a um circuito que seja ligado e desligado regularmente pelo serviço público.



- **ADVERTÊNCIA:** Para evitar o sobreaquecimento, não cubra o aquecedor.
- O aquecedor não deve estar situado imediatamente por baixo de uma tomada eléctrica.
- Não utilizar este aquecedor nas imediações de uma banheira, de um duche ou de uma piscina.
- Não utilizar este aquecedor se tiver caído;
- Não utilizar se houver sinais visíveis de danos no aquecedor;
- Utilizar este aquecedor numa superfície horizontal e estável, ou fixá-lo à parede, conforme o caso.
- **ADVERTÊNCIA:** Não utilize este aquecedor em divisões pequenas quando estas estiverem ocupadas por pessoas que não sejam capazes de sair da divisão sozinhas, exceto se houver supervisão constante.

- **ADVERTÊNCIA:** Para reduzir o risco de incêndio, mantenha os têxteis, as cortinas ou qualquer outro material inflamável a uma distância mínima de 1 m da saída de ar.
- The product is for household use only.
- Connect the appliance to single-phase AC supply of the voltage specified on the rating plate.
- Nunca deixe o aquecedor sem vigilância enquanto estiver a funcionar. Coloque sempre o produto na posição «OFF» e desligue-o da tomada elétrica quando não estiver a ser utilizado.
- É necessário ter extremo cuidado quando qualquer aquecedor for utilizado por ou na proximidade de crianças, pessoas com mobilidade reduzida ou idosos, e sempre que o aquecedor for deixado a funcionar sem vigilância.
- Não passe o cabo por baixo de alcatifas e não o cubra com tapetes, passadeiras ou similares. Coloque o cabo afastado de zonas de passagem e onde não haja risco de tropeçar.
- Não utilize o aquecedor com um cabo ou ficha danificados, nem após o aquecedor ter apresentado avarias, ter caído ou ter sido danificado de qualquer forma.
- Evite a utilização de uma extensão, uma vez que esta pode sobreaquecer e causar risco de incêndio.
- Utilize o aquecedor numa área bem ventilada. Não insira nem permita que objetos entrem em qualquer abertura de ventilação ou exaustão. Para evitar um possível incêndio, não bloqueie as entradas de ar ou as aberturas de exaustão de forma alguma. Não utilize em superfícies macias, como uma cama, onde as aberturas possam ficar bloqueadas. Utilize o aquecedor apenas em superfícies planas e secas.
- Não coloque este aquecedor perto de materiais, superfícies ou substâncias inflamáveis, pois pode haver risco de incêndio. Mantenha os materiais, superfícies ou substâncias inflamáveis acima referidos a pelo menos 1 m da parte frontal do produto e mantenha-os afastados das laterais e da parte traseira.
- Não utilize o aquecedor em áreas onde estejam armazenados gasolina, tinta ou outros líquidos inflamáveis, por exemplo, garagens ou oficinas, uma vez que existem peças quentes, que podem produzir arcos elétricos ou faíscas no interior do aquecedor.
- Nunca coloque o aquecedor num local onde possa cair na banheira ou noutro recipiente com água.
- Nunca toque no aquecedor com as mãos molhadas. O aquecedor deve ser instalado de forma a que não possa ser tocado por uma pessoa que esteja a tomar banho ou duche.
- Este aquecedor fica quente quando está em funcionamento. Para evitar queimaduras e lesões pessoais, não deixe que a pele nua toque em superfícies quentes.
- Antes de mover o aquecedor, certifique-se de que o desliga da tomada e o deixa arrefecer durante 15 minutos. Se houver, utilize as pegas ao mover o produto.
- Certifique-se de que não há outros aparelhos a funcionar no mesmo circuito elétrico que o seu produto, pois pode ocorrer uma sobrecarga.

**APENAS PARA USO DOMÉSTICO GUARDE ESTAS INSTRUÇÕES**

## ADVERTÊNCIA

- **PERIGO DE INGESTÃO:** Este produto contém uma pilha de botão ou uma bateria de moeda.
- A **MORTE** ou lesões graves podem ocorrer se ingeridas.
- Uma pilha de botão ou bateria de moeda ingerida pode causar **queimaduras químicas internas** em apenas **2 horas**.
- **MANTENHA** as baterias novas e usadas **FORA DO ALCANCE DE CRIANÇAS**.
- **Procure imediatamente atenção médica** se uma bateria for suspeita de ter sido engolida ou inserida em qualquer parte do corpo.



### Bateria

- 1) Tipo de Bateria: CR2025
- 2) Voltagem Nominal: 3V

### Instruções e manuais

- a) Remova e recicle imediatamente ou descarte as baterias usadas de acordo com as regulamentações locais e mantenha-as fora do alcance das crianças. **NÃO** descarte as baterias no lixo doméstico ou as incinere.
- b) Mesmo baterias usadas podem causar lesões graves ou morte.
- c) Ligue para um centro de controle de intoxicações local para obter informações sobre o tratamento.
- d) Baterias não recarregáveis não devem ser recarregadas.
- e) Não force a descarga, recarregue, desmonte, aqueça acima (da temperatura especificada pelo fabricante) ou incinere. Fazer isso pode resultar em lesões devido a ventilação, vazamento ou explosão, resultando em queimaduras químicas.
- f) Assegure-se de que as baterias estão instaladas corretamente de acordo com a polaridade (+ e -).
- g) Não misture baterias velhas e novas, marcas diferentes ou tipos de baterias, como alcalinas, carbono-zinco ou recarregáveis.
- h) Remova e recicle imediatamente ou descarte as baterias de equipamentos que não sejam usados por um período prolongado de acordo com as regulamentações locais.
- i) Sempre assegure completamente o compartimento das baterias. Se o compartimento das baterias não fechar de maneira segura, pare de usar o produto, remova as baterias e mantenha-as fora do alcance das crianças.

**GUARDE ESTE MANUAL DE INSTRUÇÕES PARA UTILIZAÇÃO FUTURA!**

**NUNCA TOQUE NO SEU RADIADOR DE PAINEL OU NA SUA CAIXA COM AS MÃOS MOLHADAS!**

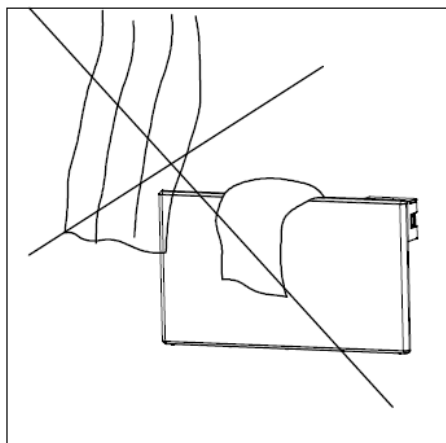
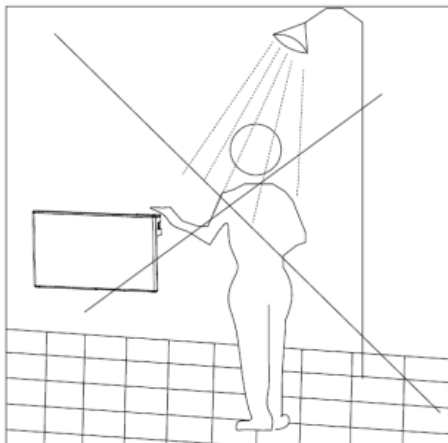

**Especificações**

Modelo	Termóstato	Tensão	Potência	Classificação IP
NDFL 1202EH-3EW	Eletrónico	~230V/50Hz	1500W	IPX4
NDFL 1202EH-4EW	Eletrónico	~230V/50Hz	1500W	IPX4

**Montagem**

Para montagem na parede

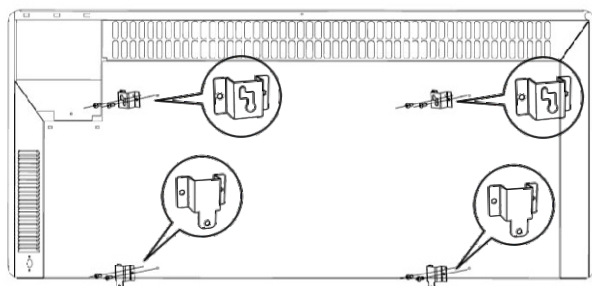

(1)

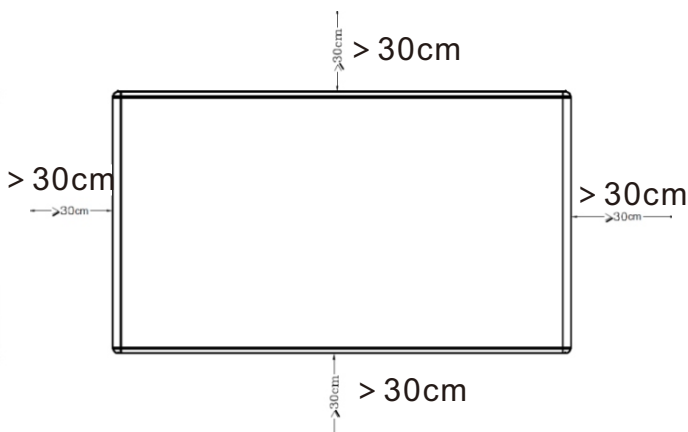

(2)

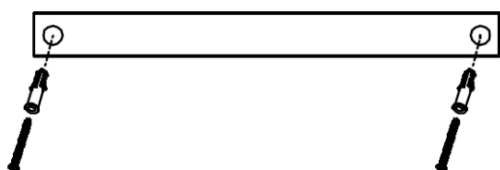

(3)

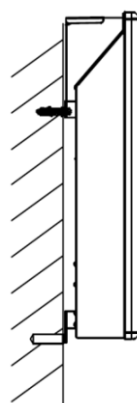

(4)

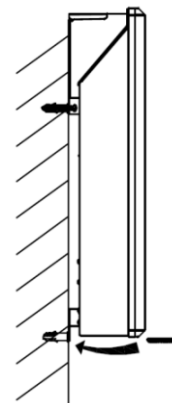

(5)

## Lista de peças

NÃO.	Descrição	Quantidade	Nota	NÃO.	Descrição	Quantidade	Nota
1	Parafuso (ST4*10)	8	Para montagem na parede	5	Parafuso (ST4*14)	8	Utilizado como suporte
2	Papel de dimensões de brocas	1	Para montagem na parede	6	foot	2	Utilizado como suporte
3	Tubo de expansão de plástico	4	Para montagem na parede	7	Manual de instruções	1	/
4	Parafuso de expansão (ST4*40)	4	Para montagem na parede	8	Remoto	1	/

1. Fixe os 4 suportes com ganchos utilizando 8 parafusos (ST4\*10), conforme a imagem (1).
2. Certifique-se de que mantém uma distância mínima de 30 cm entre o aquecedor e o chão, a parede, etc., conforme a imagem (2).
3. Utilize um gabarito de perfuração para fazer os dois orifícios superiores ( $\Phi 8$ ) na parede, coloque o tubo de expansão de plástico nos orifícios e, em seguida, aperte os parafusos de expansão (ST4\*40) nos orifícios, conforme a imagem (3).
4. Pendure os dois suportes de ganchos superiores nos parafusos de expansão (ST4\*40), conforme a imagem (4). Marque a posição dos dois suportes inferiores na parede e retire o aquecedor; em seguida, faça os dois furos inferiores ( $\Phi 8$ ) na parede e coloque o tubo de expansão de plástico nos furos, conforme a imagem (4).
5. Pendure o aquecedor na parede e coloque os parafusos de expansão (ST4\*40) nos dois furos inferiores, conforme a imagem (5).

Para o suporte

- 1 – Encaixe o pé na parte inferior do corpo.
- 2 – Fixe os 2 pés com 8 parafusos (ST4\*14).

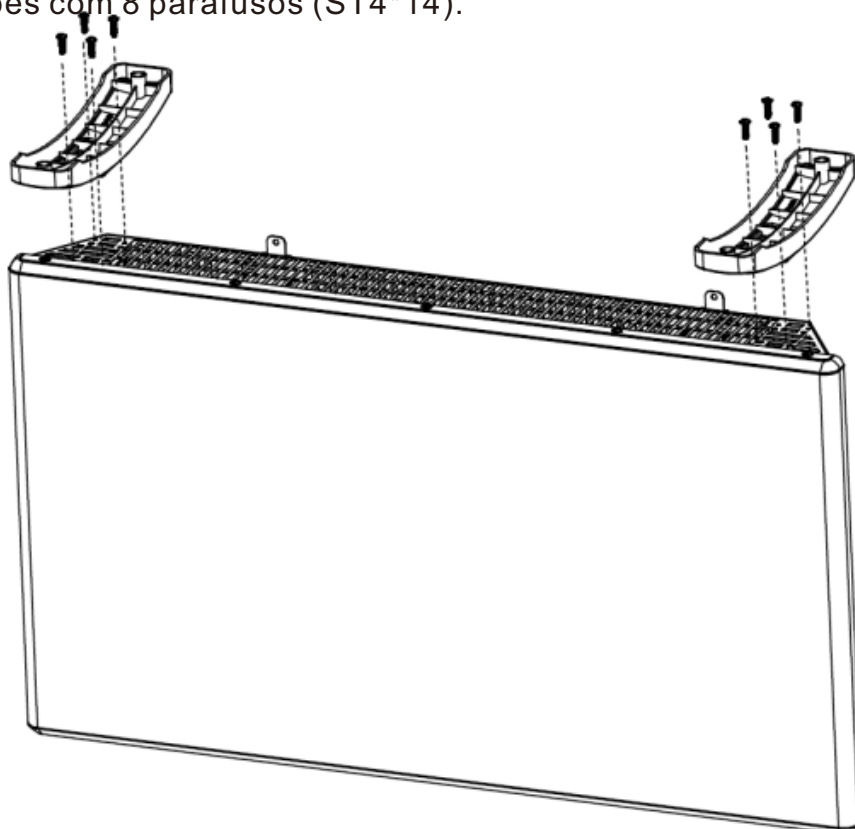

## Instruções de utilização

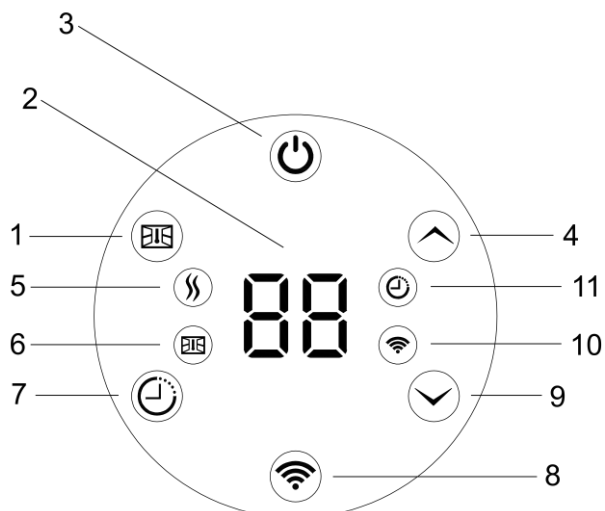

Painel de controle



Comando à distância

1. Botão da função «Janela aberta»
2. Ecrã (mostra, por predefinição, a temperatura ambiente desejada)
3. Botão de alimentação
4. Botão de controlo (+) (aumentar temperatura/aumentar temporizador)
5. Luz indicadora de aquecimento
6. Luz indicadora do modo de função de janela aberta
7. Botão da função temporizador
8. Botão de configuração do modo Wi-Fi
9. Botão de controlo (-) (reduzir temperatura/diminuir temporizador)
10. Luz indicadora do programa semanal
11. Luz indicadora do temporizador



**AVISO:** Antes de ligar o aquecedor, este deve ser fixado a uma parede ou a um suporte. Se o aquecedor não estiver instalado corretamente ou estiver instalado de forma inclinada, isso pode causar o mau funcionamento do aquecedor ou, na pior das hipóteses, danificá-lo.



Se o sensor de temperatura não estiver a funcionar corretamente, verá o símbolo abaixo no visor. Contacte o revendedor ou importador.

## Funcionamento

### 1. Ligar:

Ligue o aquecedor à corrente. Após ouvir a mensagem de voz «Bl», o aquecedor entra em modo de espera e exibe o ícone  no visor. Prima o botão  para ligar o aquecedor; o visor exibirá a temperatura desejada.

Configurações de fábrica:

Modo livre, temperatura predefinida a 22 °C

Função de janela aberta: Desligada

Temporizador: Desligado

### 2. Ligação Wi-Fi

Esta aplicação é compatível apenas com canais Wi-Fi de 2,4 GHz. Certifique-se de que o seu telemóvel suporta 2,4 GHz. Certifique-se de que o seu telemóvel está ligado ao Wi-Fi antes de utilizar.

Certifique-se de que a função Bluetooth do seu telemóvel está ativada antes de utilizar.

Note que este dispositivo só funciona dentro do sistema Wi-Fi da sua casa.

Não funciona com ligações à Internet 3G ou 4G.

Necessitará de uma ligação à rede Wi-Fi doméstica.

- 1) Utilize a aplicação «Tuya Smart» ou «Smart Life» para iOS e Android. Procure e descarregue a aplicação «Tuya Smart» ou «Smart Life» na Apple Store ou no Google Play. Ou digitalize o código QR abaixo para descarregar a aplicação «Tuya Smart» ou «Smart Life».



Aplicação Tuya Smart



Aplicação Smart Life

- 2) Certifique-se de que o aquecedor está próximo do router e do seu telemóvel. Certifique-se de que a função Bluetooth do seu telemóvel está ativada antes de utilizar. Depois de descarregar a aplicação para o seu telemóvel, abra-a. Em seguida, ligue o aquecedor e prima o botão Wi-Fi. O indicador de Wi-Fi começará a piscar. Depois, prima “+” conforme a imagem (1) na aplicação. Em seguida, prima “Adicionar dispositivo” conforme a imagem (2). O telemóvel irá procurar automaticamente os dispositivos nas proximidades. Assim que o telemóvel encontrar os dispositivos, prima “Adicionar”, conforme a imagem (3). Em seguida, escolha o canal Wi-Fi e introduza a palavra-passe, certificando-se de que o dispositivo e o seu telemóvel estão ligados ao mesmo canal Wi-Fi. Depois, prima “Seguinte”, conforme a imagem (4). Assim que o dispositivo for adicionado com sucesso, prima “Concluído”, conforme a imagem (5).

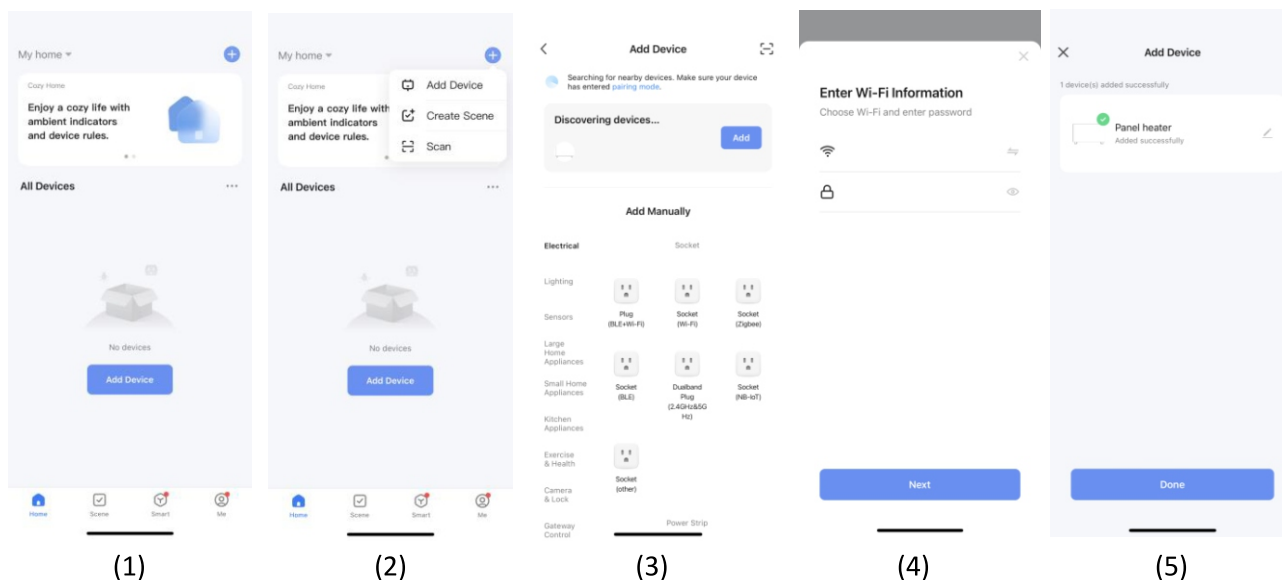

3) Ao ligar o seu aquecedor ao dispositivo iOS/Android, pode fazer o seguinte:

- Ligar/Colocar em modo de espera
- Definir os modos Conforto, ECO e Anticongelante
- Definir a temperatura dos modos Conforto/ECO
- Definir o temporizador
- Ativar/desativar a função de janela aberta
- Definir programas semanais
- Definir a calibração da temperatura
- Definir grupo (colocar aquecedores numa zona)
- Partilhar o aquecedor com outras pessoas

### 3. Eliminar Wi-Fi:

Se o aquecedor estiver ligado ao Wi-Fi, mantenha premido o botão Wi-Fi durante 3 segundos para eliminar a ligação Wi-Fi.

### 4. Modo de aquecimento

Defina a temperatura entre 5 e 35 °C premindo o botão  ou .

### 5. Temporizador





Prima , depois prima o botão  ou  para definir o temporizador entre 0 e 24 horas.

Em qualquer modo, se o temporizador estiver definido, quando o tempo terminar, o aquecedor desligar-se-á.

## 6. Função de janela aberta

O aquecedor possui uma função de janela aberta.

A configuração predefinida da função de janela aberta é «fechada».



Depois de ligar o aquecedor, prima o botão , o visor exibirá **FO**; em seguida, prima o botão  para ativar a função de janela aberta, o visor exibirá **ON**; e prima o botão  para desativar a função de janela aberta, o visor exibirá **OF**; por fim, prima o botão  para guardar a configuração ou aguarde 10 segundos para que seja guardada automaticamente.

Descrição da função de janela aberta:

Se abrir uma janela amplamente no espaço onde o aquecedor está localizado e a temperatura descer 2 °C ou mais de 2 °C em dois minutos, um sensor detetará a queda acentuada de temperatura. O aquecedor desligar-se-á automaticamente e exibirá **FO** no visor.

O aquecedor voltará ao modo anterior após 10 minutos. No entanto, pode reiniciar manualmente o aquecedor premindo o botão , e o aquecedor voltará ao modo anterior. O ícone **FO** desaparece no visor.

## 7. Repor as predefinições de fábrica do aquecedor

Ligue o aquecedor e, em seguida, mantenha premidos os botões  e  simultaneamente durante 3 segundos após o ecrã ficar iluminado.

## 8. Manutenção

- 1) Para a limpeza, desligue sempre o aquecedor da tomada e deixe-o arrefecer.
- 2) Limpe o aquecedor regularmente com um pano húmido e seque a superfície antes de o ligar novamente.
- 3) O aquecedor deve ser limpo pelo menos uma vez por mês durante a época de aquecimento.

**ATENÇÃO!** O aquecedor nunca deve ser mergulhado em água.

Evite utilizar detergentes para limpar o aquecedor.

Nunca deixe que entre água no interior do aquecedor; isso pode ser perigoso.

- 4) O pó, etc., deve ser removido com um pano macio.
- 5) O aquecedor pode ser guardado num local seco e limpo.

## 9. Eliminação de resíduos

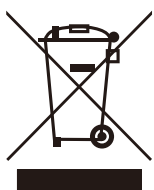

Este símbolo indica que este produto não deve ser eliminado juntamente com o lixo doméstico. Este produto deve ser entregue a um serviço de reciclagem ou num contentor destinado a aparelhos elétricos e equipamentos eletrónicos. Isto tem como objetivo evitar riscos para a saúde e prevenir danos ao ambiente. As empresas locais (ou o ponto de recolha de resíduos do seu bairro) são obrigadas por lei a aceitar e reciclar esses produtos, como forma de eliminação ambientalmente correta.

## Requisitos de informação para os aquecedores de ambiente locais eléctricos

Identificador(es) do(s) modelo(s): 820-421V93(NDFL1202EH-4EW)					
Item	Símbolo	Valor	Unit	Item	Unit
<b>Produção de calor</b>			<b>Tipo de saída de calor/ temperatura ambiente controlo (seleccionar um)</b>		
Produção mínima de calor (indicativo)	$P_{nom}$	2.0	kW	Saída de calor de estágio único e não controlo de temperatura ambiente	[Não]
Máximo contínuo saída de calor	$P_{min}$	N/A	kW	Dois ou mais estágios manuais, não controlo de temperatura ambiente	[Não]
Potencia calorífica Máxima continua	$P_{max.c}$	2.0	kW	Com sala de termostato mecânico controlo de temperatura	[Não]
<b>Consumo de energia</b>			Com temperatura ambiente eletrônica ao controlo		
No modo desligado	$P_0$	0.0	W	Controlo eletrónico de temperatura ambiente mais timer diurno	[Não]
No modo de espera	$P_{sm}$	N/A	W	Controlo eletrónico de temperatura ambiente mais temporizador de semana	[Sim]
No modo inativo	$P_{idle}$	0.9	W	<b>Outras opções de controlo (múltiplas seleções possíveis)</b>	
Em espera na rede	$P_{nsm}$	N/A	W	Controlo de temperatura ambiente, com deteção de presença	[Não]
				Controlo da temperatura ambiente, com deteção de janela aberta	[Sim]
Modo de espera com visualização de informações ou estado			[Sim]	Opção de controlo da distância	[Sim]
Eficiência energética sazonal do aquecimento ambiente em modo ativo	$\eta_{s,on}$	Portátil : 94,5 Fixo: 94,0	%	Controlo de arranque adaptativo	[Não]
				Limitação do tempo de trabalho	[Sim]
				Sensor de lâmpada preta	[Não]
				Funcionalidade de auto-aprendizagem	[Não]
				Precisão do controlo	[Não]
Detalhes do contato:	IMPORTADOR: SPANISH AOSOM, S.L C.ROC GROS N.15, 08550. ELS HOSTALETES DE BALENYÀ TEL: 931294512 (SEG-SEX DAS 7:30H ÀS 16:30H) INFO@AOSOM.PT WWW.AOSOM.PT				

## WICHTIGE SICHERHEITSHINWEISE

Bei der Verwendung eines Elektrogeräts sollten stets grundlegende Sicherheitsvorkehrungen beachtet werden, darunter die folgenden:

### LESEN SIE VOR DER VERWENDUNG ALLE ANWEISUNGEN

**WARNUNG: Um das Risiko von Bränden, Stromschlägen oder Verletzungen zu verringern:**

- Dieses Gerät kann von Kindern ab 8 Jahren und darüber sowie von Personen mit verringerten physischen, sensorischen oder mentalen Fähigkeiten oder Mangel an Erfahrung und Wissen benutzt werden, wenn sie beaufsichtigt oder bezüglich des sicheren Gebrauchs des Gerätes unterwiesen wurden und die daraus resultierenden Gefahren verstehen. Kinder dürfen nicht mit dem Gerät spielen. Reinigung und Benutzer- Wartung dürfen nicht von Kindern ohne Beaufsichtigung durchgeführt werden.
- Kinder jünger als 3 Jahre sind fernzuhalten, es sei denn, sie werden ständig überwacht.
- Kinder ab 3 Jahren und jünger als 8 Jahre dürfen das Gerät nur ein- und ausschalten, wenn sie beaufsichtigt werden oder bezüglich des sicheren Gebrauchs des Gerätes unterwiesen wurden und die daraus resultierenden Gefahren verstanden haben, vorausgesetzt, dass das Gerät in seiner normalen Gebrauchslage platziert oder installiert ist. Kinder ab 3 Jahren und jünger als 8 Jahre dürfen nicht den Stecker in die Steckdose stecken, das Gerät nicht regulieren, das Gerät nicht reinigen und/oder nicht die Wartung durch den Benutzer durchführen.
- **VORSICHT** – Einige Teile des Produktes können sehr heiß werden und Verbrennungen verursachen. Besondere Vorsicht ist geboten, wenn Kinder und schutzbedürftige Personen anwesend sind.
- Wenn die Netzanschlussleitung dieses Gerätes beschädigt wird, muss sie durch den Hersteller oder seinen Kundendienst oder eine ähnlich qualifizierte Person ersetzt werden, um Gefährdungen zu vermeiden.
- **VORSICHT:** Um eine Gefährdung durch ein unbeabsichtigtes Rücksetzen des Schutztemperaturbegrenzers zu vermeiden, darf das Gerät nicht über eine externe Schaltvorrichtung wie beispielsweise eine Zeitschaltuhr versorgt werden oder mit einem Stromkreis verbunden sein, der regelmäßig durch eine Einrichtung ein- und ausgeschaltet wird.



- **WARNUNG:** Um eine Überhitzung des Heizgerätes zu vermeiden, darf das Heizgerät nicht abgedeckt werden.
- Das Gerät darf nicht unmittelbar unterhalb einer Wandsteckdose aufgestellt werden.
- Benutzen Sie das Gerät nicht in unmittelbarer Nähe einer Badewanne, einer Dusche oder eines Schwimmbades.
- Nehmen Sie ein heruntergefallenes Gerät nicht in Betrieb.
- Das Gerät darf nicht benutzt werden, wenn es sichtbare Anzeichen von Schäden aufweist.
- Verwenden Sie das Gerät auf einer waagerechten und stabilen Oberfläche oder befestigen Sie es an der Wand, falls erforderlich.

- **WARNUNG:** Das Heizgerät darf nicht in kleinen Räumen benutzt werden, die von Personen bewohnt werden, die nicht selbstständig den Raum verlassen können, es sei denn, eine ständige Überwachung ist gewährleistet.
- **WARNUNG:** Um den Brandgefahr zu vermeiden, halten Sie Textilwaren, Vorhängen und anderen brennbaren Materialien mindestens 1m vom Luftaustritt fern.
- Das Produkt ist nur für den Hausgebrauch bestimmt.
- Schließen Sie das Gerät an eine einphasige Wechselstromversorgung mit der auf dem Typenschild angegebenen Spannung an.
- Lassen Sie das Heizgerät während des Betriebs niemals unbeaufsichtigt. Schalten Sie das Produkt immer aus und ziehen Sie den Netzstecker aus der Steckdose, wenn es nicht benutzt wird.
- Besondere Vorsicht ist geboten, wenn Heizgeräte von oder in der Nähe von Kindern, Kranken oder älteren Menschen verwendet werden und wenn das Heizgerät unbeaufsichtigt in Betrieb bleibt.
- Verlegen Sie das Kabel nicht unter Teppichen und bedecken Sie es nicht mit Teppichen, Läufern oder Ähnlichem. Verlegen Sie das Kabel so, dass es nicht im Weg liegt und niemand darüber stolpern kann.
- Betreiben Sie das Heizgerät nicht mit einem beschädigten Kabel oder Stecker oder nachdem es eine Fehlfunktion aufweist, heruntergefallen ist oder in irgendeiner Weise beschädigt wurde.
- Vermeiden Sie die Verwendung eines Verlängerungskabels, da dieses überhitzen und eine Brandgefahr darstellen kann.
- Verwenden Sie das Heizgerät in einem gut belüfteten Bereich. Stecken Sie keine Gegenstände in die Lüftungs- oder Abluftöffnungen und lassen Sie keine Gegenstände in diese gelangen. Um einen möglichen Brand zu vermeiden, blockieren Sie die Lufteinlässe oder Abluftöffnungen in keiner Weise. Verwenden Sie das Gerät nicht auf weichen Oberflächen wie einem Bett, wo die Öffnungen blockiert werden könnten. Verwenden Sie das Heizgerät nur auf ebenen, trockenen Oberflächen.
- Stellen Sie dieses Heizgerät nicht in der Nähe von brennbaren Materialien, Oberflächen oder Substanzen auf, da Brandgefahr besteht. Halten Sie die oben genannten brennbaren Materialien, Oberflächen oder Substanzen mindestens 1 m von der Vorderseite des Produkts entfernt und halten Sie sie von den Seiten und der Rückseite fern.
- Verwenden Sie das Heizgerät nicht in Bereichen, in denen Benzin, Farbe oder andere brennbare Flüssigkeiten gelagert werden, z. B. in Garagen oder Werkstätten, da es im Inneren des Heizgeräts heiße, Funken bildende Teile gibt.
- Stellen Sie das Heizgerät niemals an einem Ort auf, an dem es in die Badewanne oder einen anderen Wasserbehälter fallen könnte.
- Berühren Sie das Heizgerät niemals mit nassen Händen. Das Heizgerät sollte so installiert werden, dass es von Personen, die ein Bad oder eine Dusche benutzen, nicht berührt werden kann.
- Dieses Heizgerät wird während des Betriebs heiß. Um Verbrennungen und Verletzungen zu vermeiden, darf keine bloße Haut mit heißen Oberflächen in Berührung kommen.

- Bevor Sie den Heizkörper bewegen, ziehen Sie bitte den Netzstecker und lassen Sie ihn 15 Minuten lang abkühlen. Verwenden Sie zum Bewegen des Produkts die dafür vorgesehenen Griffe, falls vorhanden.
- Stellen Sie sicher, dass keine anderen Geräte am selben Stromkreis wie Ihr Produkt angeschlossen sind, da es sonst zu einer Überlastung kommen kann.

## NUR FÜR DEN HAUSHALTSGEBRAUCH DIESE ANWEISUNGEN AUFBEWAHREN

### **WARNUNG**

- **GEFAHR BEI VERSCHLUCKEN:** Dieses Produkt enthält eine Knopfzell- oder Münzbatterie.
- **Tod** oder schwere Verletzungen können bei Verschlucken auftreten.
- Eine verschluckte Knopfzell- oder Münzbatterie kann in weniger als **2 Stunden interne chemische Verbrennungen** verursachen.
- **Halten Sie neue und gebrauchte Batterien außerhalb der Reichweite von Kindern.**
- **Suchen Sie sofort medizinische Hilfe auf**, wenn eine Batterie verschluckt oder in einen Körperteil eingeführt wird.



#### Batterie

- 1) Batterietyp: CR2025\*1
- 2) Nennspannung: 3V

#### Anleitungen und Handbücher

- a) Entfernen Sie die verwendeten Batterien und recyceln oder entsorgen Sie sie sofort gemäß den örtlichen Vorschriften und halten Sie sie von Kindern fern. Werfen Sie Batterien NICHT in den Hausmüll und verbrennen Sie sie nicht.
- b) Selbst gebrauchte Batterien können schwere Verletzungen oder den Tod verursachen.
- c) Rufen Sie ein örtliches Giftinformationszentrum an, um Behandlungstipps zu erhalten.
- d) Nicht wiederaufladbare Batterien dürfen nicht aufgeladen werden.
- e) Erzwingen Sie keine Entladung, Wiederaufladung, Demontage, Erhitzung über (vom Hersteller angegebene Temperaturgrenze) oder Verbrennung. Dies kann zu Verletzungen durch Ausgasung, Auslaufen oder Explosion führen und chemische Verbrennungen verursachen.
- f) Stellen Sie sicher, dass die Batterien korrekt gemäß der Polarität (+ und -) installiert sind.
- g) Mischen Sie keine alten und neuen Batterien, verschiedene Marken oder Batterietypen wie Alkali-, Kohle-Zink- oder wiederaufladbare Batterien.
- h) Entfernen und recyceln oder entsorgen Sie Batterien von Geräten, die über einen längeren Zeitraum nicht benutzt werden, sofort gemäß den örtlichen Vorschriften.
- i) Stellen Sie immer sicher, dass das Batteriefach vollständig gesichert ist. Wenn das Batteriefach nicht richtig schließt, hören Sie auf, das Produkt zu verwenden, entfernen Sie die Batterien und halten Sie sie von Kindern fern.

**BEWAHREN SIE DIESE BEDIENUNGSANLEITUNG FÜR DEN SPÄTEREN  
BRAUCH AUF!**

**BERÜHREN SIE IHREN HEIZELEMENT ODER SEIN GEHÄUSE NIEMALS MIT  
NASSEN HÄNDEN!**

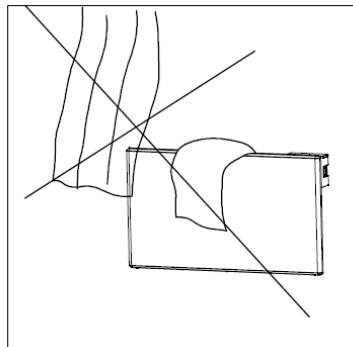
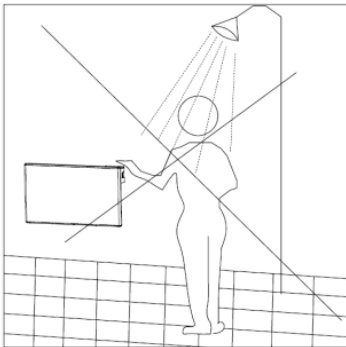

## Technische Daten

Modell	Thermostat	Spannung	Leistung	IP-Schutzklasse
NDFL 1202EH-3EW	Elektronisch	~230V/50Hz	1500W	IPX4
NDFL 1202EH-4EW	Elektronisch	~230V/50Hz	1500W	IPX4

## Montage

### Für Wandmontage

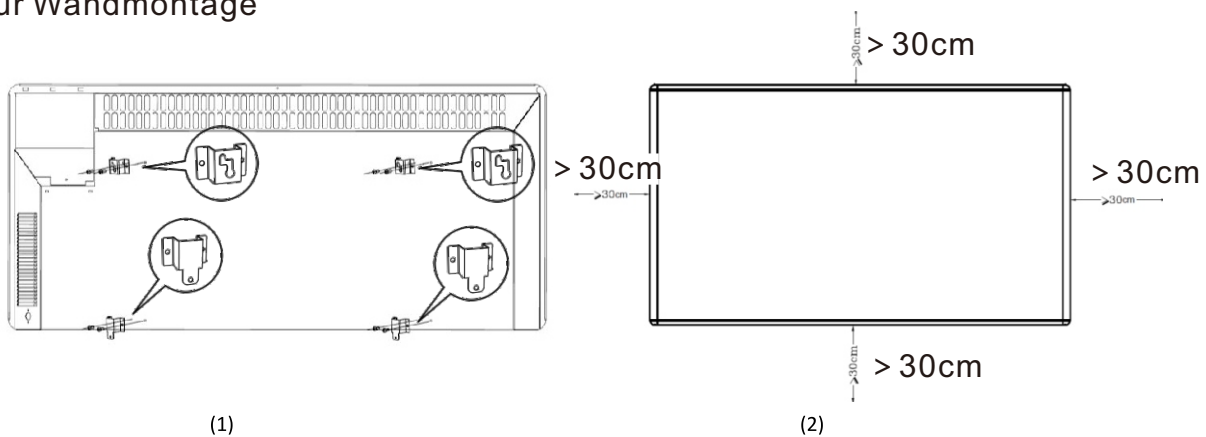

(1)

(2)

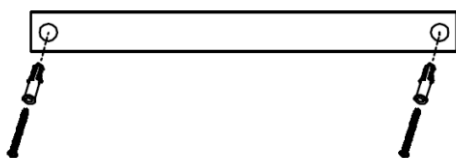

(3)

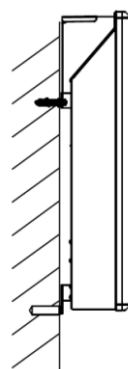

(4)

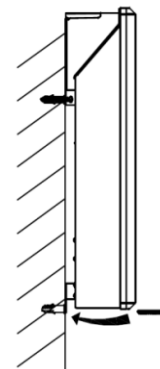

(5)

Teileliste							
Nr.	Beschreibung	Anzahl	Anmerkung	Nr.	Beschreibung	Anzahl	Anmerkung
1	Schraube(ST4*10)	8	Für Wandmontage verwendet	5	Schraube(ST4*14)	8	Für Ständer verwendet
2	Bohrschablone	1	Für Wandmontage verwendet	6	Fuß	2	Für Ständer verwendet
3	Kunststoff-Expansionsrohr	4	Für Wandmontage verwendet	7	Bedienungsanleitung	1	/
4	Expansionsschraube (ST4*40)	4	Für Wandmontage verwendet	8	Fernbedienung	1	/

1. Befestigen Sie 4 Hakenhalterungen mit 8 Schrauben (ST4\*10) wie in Abbildung (1) gezeigt.
2. Achten Sie darauf, dass der Abstand zwischen dem Heizgerät und dem Boden, der Wand usw. mindestens 30 cm beträgt, wie in Abbildung (2) gezeigt.
3. Bohren Sie mit Hilfe der Bohrschablone zwei Löcher ( $\Phi 8$ ) in die Wand, setzen Sie die Kunststoff-Spreizdübel in die Löcher ein und befestigen Sie die Spreizschrauben (ST4\*40) in den Löchern, wie in Abbildung (3) gezeigt.
4. Hängen Sie die beiden oberen Hakenleisten an den Dübeln (ST4\*40) auf, wie in Abbildung (4) gezeigt. Markieren Sie die Position der beiden unteren Hakenleisten an der Wand, nehmen Sie den Heizkörper ab, bohren Sie dann die beiden unteren Löcher ( $\Phi 8$ ) in die Wand und stecken Sie die Kunststoff-Dübel in die Löcher, wie in Abbildung (4) gezeigt.
5. Hängen Sie den Heizkörper an die Wand und setzen Sie die Dehnschrauben (ST4\*40) in die beiden unteren Löcher ein, wie in Abbildung (5) gezeigt.

### Für den Ständer

- 1 – Befestigen Sie den Fuß an der Unterseite des Gehäuses.
- 2 – Befestigen Sie die beiden Füße mit 8 Schrauben (ST4\*14).

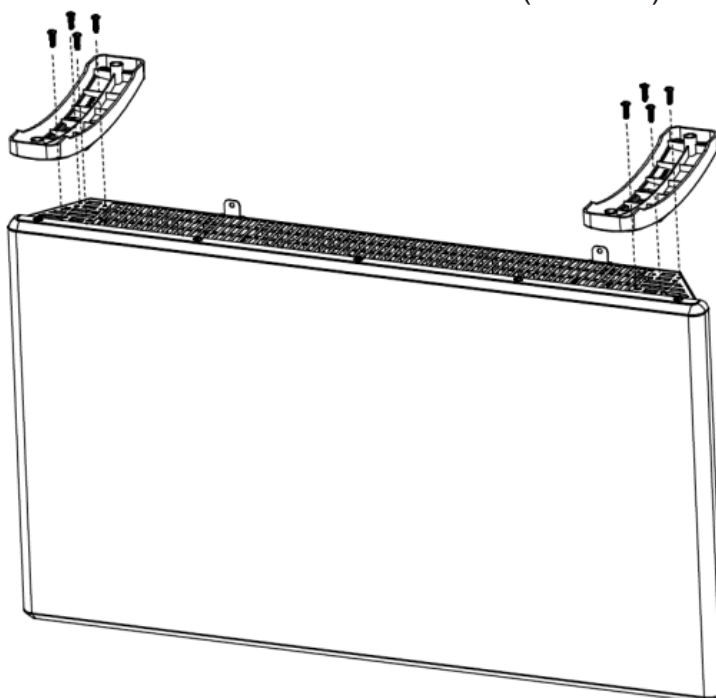

## Bedienungsanleitung

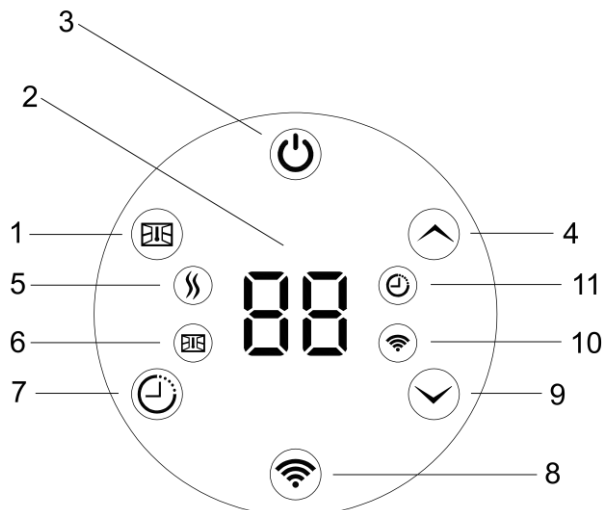

### Bedienfeld



### Fernbedienung

1. Taste für Fenster-Öffnungsfunktion
2. Display (zeigt standardmäßig die gewünschte Raumtemperatur an)
3. Ein-/Aus-Taste
4. Steuertaste (+) (Temperatur erhöhen/Timer erhöhen)
5. Heizungsanzeige
6. Anzeige für Fenster-Öffnungsfunktion
7. Timer-Funktionstaste
8. Taste zur Einstellung des WLAN-Modus
9. Steuertaste (-) (Temperatur senken/Timer verringern)
10. Kontrollleuchte für Wochenprogramm
11. Kontrollleuchte für Timer



**WARNUNG:** Bevor das Heizgerät eingeschaltet wird, muss es an einer Wand oder einem Ständer befestigt werden. Wenn das Heizgerät nicht korrekt oder schief installiert ist, kann dies zu Fehlfunktionen oder im schlimmsten Fall zu Schäden am Heizgerät führen.



Wenn der Temperatursensor nicht richtig funktioniert, wird das untenstehende Symbol auf dem Display angezeigt. Bitte wenden Sie sich an den Händler oder Importeur.

## Bedienung

### 1. Einschalten:

Schließen Sie das Heizgerät an. Nach dem Sprachsignal „BI“ wechselt das Heizgerät in den Standby-Modus und zeigt das Symbol ++  am Display an. Drücken Sie die Taste ++, um  das Heizgerät einzuschalten, und das Display zeigt die gewünschte Temperatur an.

Werkseitige Standardeinstellungen:

Freier Modus, Temperatureinstellung 22 °C

Fensteröffnungsfunktion: Aus

Timer: Aus

### 2. WLAN-Verbindung

Diese App wird nur auf 2,4-GHz-WLAN-Kanälen unterstützt. Bitte stellen Sie sicher, dass Ihr Smartphone 2,4-GHz-fähig ist. Bitte stellen Sie sicher, dass Ihr Smartphone mit dem WLAN verbunden ist, bevor Sie die App verwenden.

Bitte stellen Sie sicher, dass die Bluetooth-Funktion Ihres Telefons aktiviert ist, bevor Sie das Gerät verwenden.

Beachten Sie, dass dieses Gerät nur innerhalb Ihres heimischen WLAN-Netzwerks funktioniert.

Es funktioniert nicht über 3G- oder 4G-Internetverbindungen.

Sie benötigen eine Verbindung zu Ihrem WLAN zu Hause.

- 1) Verwenden Sie die „Tuya Smart“-App oder die „Smart Life“-App für iOS und Android. Suchen und laden Sie die „Tuya Smart“-App oder die „Smart Life“-App aus dem Apple Store oder von Google Play herunter. Oder scannen Sie den untenstehenden QR-Code, um die „Tuya Smart“-App oder die „Smart Life“-App herunterzuladen.



Tuya Smart-App



Smart Life-App

- 2) Stellen Sie bitte sicher, dass sich der Heizkörper in der Nähe des Routers und Ihres Smartphones befindet. Bitte stellen Sie sicher, dass die Bluetooth-Funktion Ihres Telefons aktiviert ist, bevor Sie das Gerät verwenden. Sobald Sie die App auf Ihr Smartphone heruntergeladen haben, öffnen Sie die App. Schalten Sie dann den Heizkörper ein und drücken Sie die WLAN-Taste. Die WLAN-Anzeige beginnt zu blinken. Drücken Sie anschließend in der App auf „+“ (siehe Abbildung 1). Drücken Sie dann auf „Gerät hinzufügen“ (siehe Abbildung 2). Das Smartphone sucht automatisch nach Geräten in der Nähe. Sobald das Smartphone die Geräte gefunden hat, drücken Sie „Hinzufügen“ wie in Abbildung (3) gezeigt. Wählen Sie dann den WLAN-Kanal und geben Sie das Passwort ein. Stellen Sie sicher, dass das Gerät und Ihr Smartphone mit demselben WLAN-Kanal verbunden sind. Drücken Sie anschließend „Weiter“ wie in Abbildung (4) gezeigt. Sobald das Gerät erfolgreich hinzugefügt wurde, drücken Sie „Fertig“ wie in Abbildung (5) gezeigt.

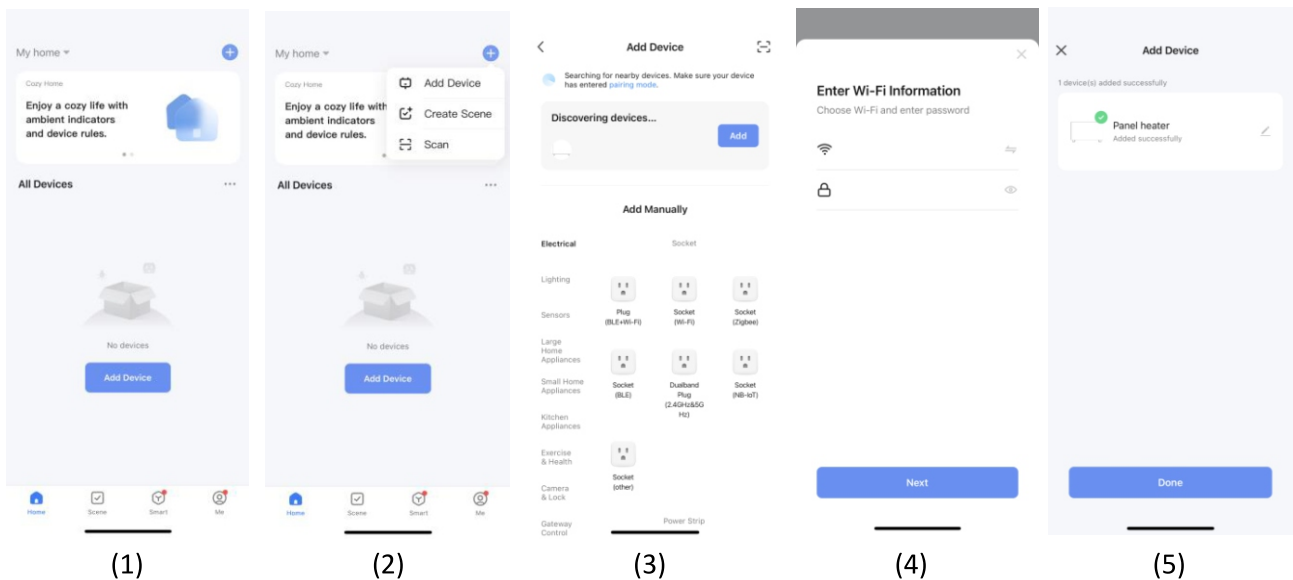

3) Durch die Verbindung Ihres Heizgeräts mit dem iOS-/Android-Gerät können Sie Folgendes tun:

- Ein-/Standby-Modus einstellen
- Komfort-, ECO- und Frostschutzmodus einstellen
- Temperatur für Komfort-/ECO-Modus einstellen
- Timer einstellen
- Fensteröffnungsfunktion ein-/ausschalten
- Wöchentliche Programme einstellen
- Temperaturkalibrierung einstellen
- Gruppe einstellen (Heizgeräte in einer Zone zusammenfassen)
- Das Heizgerät für andere Personen freigeben

### 3. WLAN löschen:

Wenn das Heizgerät mit dem WLAN verbunden ist, halten Sie die WLAN-Taste 3 Sekunden lang gedrückt, um die WLAN-Verbindung zu löschen.

### 4. Heizmodus

Stellen Sie die Temperatur durch Drücken der Tasten  oder  auf 5 bis 35 °C ein.

### 5. Timer





Drücken Sie  und anschließend die Taste  oder , um den Timer von 0 bis 24 Stunden einzustellen.

In allen Modi schaltet sich die Heizung nach Ablauf der eingestellten Zeit aus.

### 6. Fenster-Offen-Funktion

Das Heizgerät verfügt über eine Fenster-Offen-Funktion.

Die Standardeinstellung der Fenster-Offen-Funktion ist geschlossen.

Nachdem Sie das Heizgerät eingeschaltet haben, drücken Sie die Taste , auf dem Display erscheint **FO**, drücken Sie dann die Taste , um die Fenster-Offen-Funktion einzuschalten, auf dem Display erscheint **ON**, drücken Sie die Taste , um die Fenster-Offen-Funktion auszuschalten, auf dem Display erscheint **OF**, drücken Sie dann die Taste , um die Einstellung zu speichern, oder warten Sie 10 Sekunden, um die Einstellung automatisch zu speichern.

Beschreibung der Fenster-Offen-Funktion:

Wenn Sie ein Fenster in dem Raum, in dem sich die Heizung befindet, weit öffnen und die Temperatur innerhalb von zwei Minuten um 2 °C oder mehr sinkt, erkennt ein Sensor den starken Temperaturabfall. Die Heizung schaltet sich automatisch aus und auf dem Display wird **FO** angezeigt.

Die Heizung kehrt nach 10 Minuten in den vorherigen Modus zurück. Sie können die Heizung jedoch manuell neu starten, indem Sie die Taste  drücken. Die Heizung kehrt dann in den vorherigen Modus zurück. Das Symbol **FO** verschwindet vom Display.

## 7. Zurücksetzen des Heizgeräts auf die Werkseinstellungen

Schalten Sie das Heizgerät ein und halten Sie dann innerhalb von 3 Sekunden, nachdem der Bildschirm hell geworden ist, die Tasten  und  gleichzeitig gedrückt.

## 8. Wartung

- 1) Ziehen Sie zum Reinigen immer den Netzstecker des Heizgeräts und lassen Sie es abkühlen.
- 2) Wischen Sie das Heizgerät regelmäßig mit einem feuchten Tuch ab und trocknen Sie die Oberfläche, bevor Sie das Heizgerät wieder einschalten.
- 3) Der Heizkörper muss während der Heizperiode mindestens einmal im Monat gereinigt werden.

**VORSICHT!** Der Heizkörper darf niemals in Wasser getaucht werden.

Verwenden Sie zur Reinigung des Heizkörpers keine Reinigungsmittel.

Lassen Sie niemals Wasser in den Heizkörper eindringen, da dies gefährlich sein kann.

- 4) Staub usw. sollte mit einem weichen Tuch entfernt werden.
- 5) Der Heizkörper kann an einem trockenen und sauberen Ort gelagert werden.

## 9. Abfallentsorgung



Das Symbol weist darauf hin, dass dieses Produkt nicht zusammen mit dem Hausmüll entsorgt werden darf. Dieses Produkt muss zu einem Recyclingdienst oder einem Container für Elektro- und Elektronikgeräte gebracht werden. Dies geschieht, um Gesundheitsrisiken zu vermeiden und Umweltschäden zu verhindern. Lokale Unternehmen (oder die Umweltstation in Ihrer Nachbarschaft) sind gesetzlich verpflichtet, solche Produkte anzunehmen und zu recyceln, um eine umweltgerechte Entsorgung zu gewährleisten.

## Erforderliche Angaben zu elektrischen Einzelraumheizgeräten

Modellkennung(en):820-421V93(NDFL1202EH-4EW)					
Angabe	Symbol	Wert	Einheit	Angabe	Einheit
<b>Wärmeleistung</b>				<b>Art des Wärmeleistungs- /Raumtemperaturreglers (bitte eine Möglichkeit auswählen)</b>	
Nennwärmeleistung	$P_{nom}$	2.0	kW	Einstufige Wärmeleistung, keine Raumtemperaturkontrolle	[nein]
Mindestwärmeleistung (Richtwert)	$P_{min}$	N/A	kW	Zwei oder mehr manuelle Stufen, keine Raumtemperaturkontrolle	[nein]
Maximale kontinuierliche Wärmeleistung	$P_{max.c}$	2.0	kW	Raumtemperaturregler mit mechanischem Thermostat	[nein]
<b>Leistungsaufnahme</b>				Mit elektronischem Raumtemperaturregler	[nein]
Im Aus-Zustand	$P_o$	0.00	W	Elektronischer Raumtemperaturregler mit Tageszeitregelung	[nein]
Im Bereitschaftszustand	$P_{sm}$	N/A	W	Elektronischer Raumtemperaturregler mit Wochentagsregelung	[ja]
Im Leerlaufzustand	$P_{idle}$	0.9	W	<b>Sonstige Regelungsoptionen (Mehrfachnennungen möglich)</b>	
Im vernetzten Bereitschaftsbetrieb	$P_{nsm}$	N/A	W	Raumtemperaturregler mit Präsenzerkennung	[nein]
				Raumtemperaturregler mit Erkennung offener Fenster	[ja]
Bereitschaftszustand mit Informations- oder Statusanzeige			[ja]	Fernbedienungsoption	[ja]
Raumheizungs- Jahresnutzungsgrad im aktiven Betrieb	$\eta_{s,on}$	Tragbar: 94,5 Fest installiert: 94,0	%	Adaptive Regelung des Heizbeginns	[nein]
				Betriebszeitbegrenzung	[ja]
				Schwarzkugelsensor	[nein]
				Selbstlernfunktion	[nein]
				Regelungsgenauigkeit	[nein]
Kontaktangaben	Importeur/Hersteller/REP: MH Handel GmbH Wendenstraße 309 D-20537 Hamburg Germany IN CHINA HERGESTELLT				

## IMPORTANTI MISURE DI SICUREZZA

Quando si utilizza un apparecchio elettrico, è necessario osservare sempre le precauzioni di sicurezza di base, tra cui le seguenti:

### LEGGERE TUTTE LE ISTRUZIONI PRIMA DELL'USO

**AVVERTENZA:** per ridurre il rischio di incendio, scosse elettriche o lesioni alle persone:

- Questo apparecchio può essere utilizzato da bambini a partire dagli 8 anni di età e da persone con ridotte capacità fisiche, sensoriali o mentali o con mancanza di esperienza e conoscenza, a condizione che abbiano ricevuto supervisione o istruzioni sull'uso dell'apparecchio in modo sicuro e che comprendano i pericoli connessi. I bambini non devono giocare con l'apparecchio. La pulizia e la manutenzione da parte dell'utente non devono essere effettuate da bambini senza supervisione.
- I bambini di età inferiore a 3 anni devono essere tenuti lontani a meno che non siano costantemente sorvegliati.
- I bambini di età compresa tra i 3 anni e gli 8 anni possono accendere/spegnere l'apparecchio solo a condizione che sia stato collocato o installato nella posizione di funzionamento normale prevista e che abbiano ricevuto la supervisione o le istruzioni per l'uso dell'apparecchio in modo sicuro e comprendano i pericoli connessi. I bambini di età compresa tra i 3 anni e gli 8 anni non devono collegare, regolare e pulire l'apparecchio o eseguire la manutenzione da parte dell'utente.
- **ATTENZIONE** - Alcune parti di questo prodotto possono diventare molto calde e causare ustioni. Occorre prestare particolare attenzione in presenza di bambini e persone vulnerabili.
- Se il cavo di alimentazione è danneggiato, deve essere sostituito dal produttore, dal suo agente di assistenza o da persone analogamente qualificate, al fine di evitare un pericolo.
- **ATTENZIONE:** Per evitare un pericolo dovuto al ripristino involontario della protezione termica, questo apparecchio non deve essere alimentato tramite un dispositivo di commutazione esterno, come ad esempio un timer, o collegato a un circuito che viene regolarmente acceso e spento dall'azienda.



- **ATTENZIONE:** Per evitare il surriscaldamento, non coprire il riscaldatore.
- Il riscaldatore non deve essere collocato immediatamente sotto una presa di corrente.
- Non utilizzare il riscaldatore nelle immediate vicinanze di una vasca da bagno, di una doccia o di una piscina.
- Non utilizzare il riscaldatore se è caduto;
- Non utilizzare il riscaldatore se presenta segni visibili di danneggiamento;
- Utilizzare il riscaldatore su una superficie orizzontale e stabile o fissarlo alla parete, a seconda dei casi.
- **AVVERTENZA:** non utilizzare questo riscaldatore in stanze piccole se occupate da persone non in grado di lasciare la stanza da sole, a meno che non sia prevista una supervisione costante.

- **AVVERTENZA:** per ridurre il rischio di incendio, tenere tessuti, tende o qualsiasi altro materiale infiammabile a una distanza minima di 1 m dall'uscita dell'aria.
- Il prodotto è destinato esclusivamente all'uso domestico.
- Collegare l'apparecchio all'alimentazione CA monofase della tensione specificata sulla targhetta.
- Non lasciare mai il riscaldatore incustodito mentre è in funzione. Portare sempre il prodotto in posizione OFF e scollegarlo dalla presa elettrica quando non viene utilizzato.
- È necessario prestare la massima attenzione quando il riscaldatore viene utilizzato da o in prossimità di bambini, invalidi o anziani e ogni volta che il riscaldatore viene lasciato in funzione e incustodito.
- Il riscaldatore non deve essere collocato immediatamente sotto una presa di corrente.
- Non far passare il cavo sotto la moquette e non coprirlo con tappetini, strisce o simili. Sistemare il cavo lontano dalle aree di traffico e dove non si possa inciampare.
- Non mettere in funzione il riscaldatore con un cavo o una spina danneggiati o dopo che il riscaldatore si è guastato, è caduto o è stato danneggiato in qualsiasi modo.
- Evitare l'uso di una prolunga, che potrebbe surriscaldarsi e causare un rischio di incendio.
- Utilizzare il riscaldatore in un'area ben ventilata. Non inserire o far entrare oggetti nelle aperture di ventilazione o di scarico. Per evitare un possibile incendio, non ostruire in alcun modo le prese d'aria o le aperture di scarico. Non utilizzare su superfici morbide, come un letto, dove le aperture potrebbero ostruirsi. Utilizzare il riscaldatore solo su superfici piane e asciutte.
- Non collocare il riscaldatore in prossimità di materiali, superfici o sostanze infiammabili per evitare il rischio di incendio. Tenere i materiali, le superfici o le sostanze infiammabili di cui sopra ad almeno 1 m dalla parte anteriore del prodotto e tenerli lontani dai lati e dalla parte posteriore.
- Non utilizzare il riscaldatore in aree in cui sono conservati benzina, vernice o altri liquidi infiammabili, ad esempio garage o officine, poiché all'interno del riscaldatore sono presenti parti calde, che producono archi o scintille.
- Non collocare mai il riscaldatore in un punto in cui possa cadere nella vasca da bagno o in un altro contenitore d'acqua.
- Non toccare mai il riscaldatore con le mani bagnate. Il riscaldatore deve essere installato in modo che non possa essere toccato da una persona che fa il bagno o la doccia.
- Questo riscaldatore è caldo quando è in funzione. Per evitare ustioni e lesioni personali, non lasciare che la pelle nuda tocchi le superfici calde.
- Prima di spostare il riscaldatore, scollegarlo e lasciarlo raffreddare per 15 minuti. Se previsto, utilizzare le maniglie per spostare il prodotto.
- Assicurarsi che non vi siano altri apparecchi in uso sullo stesso circuito elettrico del prodotto, poiché potrebbe verificarsi un sovraccarico.

## **AVVERTENZE**

- **PERICOLO DI INGESTIONE:** Questo prodotto contiene una pila a bottone o una batteria a moneta.
- La **MORTE** o gravi lesioni possono verificarsi se ingerite.
- Una pila a bottone o una batteria a moneta inghiottita può causare **ustioni chimiche interne** in soli **2** ore.
- **TENERE** le batterie nuove e usate **FUORI DALLA PORTATA DEI BAMBINI.**
- **Cercare immediatamente assistenza medica** se si sospetta che una batteria sia stata ingerita o inserita in qualsiasi parte del corpo.



### **Batteria**

- 1) Tipo di batteria: CR2025
- 2) Voltaggio nominale: 3V

### **Istruzioni e manuali**

- a) Rimuovere e riciclare immediatamente o smaltire le batterie usate secondo le normative locali e tenerle lontane dai bambini. **NON** gettare le batterie nei rifiuti domestici né incenerirle.
- b) Anche le batterie usate possono causare gravi lesioni o la morte.
- c) Chiamare un centro antiveleni locale per informazioni sul trattamento.
- d) Le batterie non ricaricabili non devono essere ricaricate.
- e) Non forzare lo scaricamento, la ricarica, lo smontaggio, il riscaldamento oltre (la temperatura specificata dal produttore) o l'incenerimento. Farlo potrebbe causare lesioni dovute a sfoghi, perdite o esplosioni, risultando in ustioni chimiche.
- f) Assicurarsi che le batterie siano installate correttamente secondo la polarità (+ e -).
- g) Non mescolare batterie vecchie e nuove, marche diverse o tipi di batterie, come alcaline, zinco-carbone o ricaricabili.
- h) Rimuovere e riciclare immediatamente o smaltire le batterie da apparecchiature non utilizzate per un periodo di tempo prolungato secondo le normative locali.
- l) Assicurarsi sempre che il compartimento delle batterie sia completamente chiuso. Se il compartimento delle batterie non si chiude in modo sicuro, smettere di usare il prodotto, rimuovere le batterie e tenerle lontane dai bambini.

**SOLO PER USO DOMESTICO CONSERVARE QUESTE ISTRUZIONI**

CONSERVARE QUESTO MANUALE DI ISTRUZIONI PER UN USO FUTURO!

NON TOCCARE MAI IL RISCALDATORE A PANNELLO O IL SUO INVOLUCRO CON LE MANI BAGNATE!

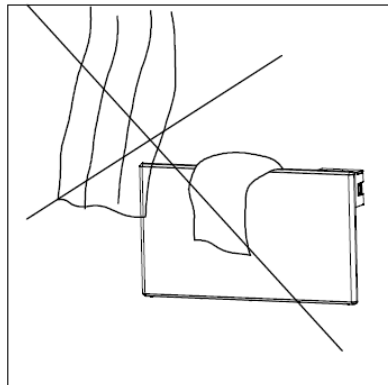
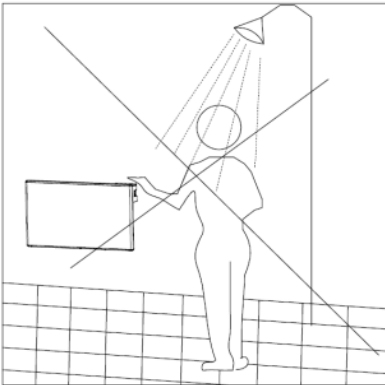

## Specifiche tecniche

Modello	Termostato	Tensione	Potenza	Grado di protezione
NDFL 1202EH-3EW	Elettronico	~230V/50Hz	1500W	IPX4
NDFL 1202EH-4EW	Elettronico	~230V/50Hz	1500W	IPX4

## Montaggio

Per il montaggio a parete

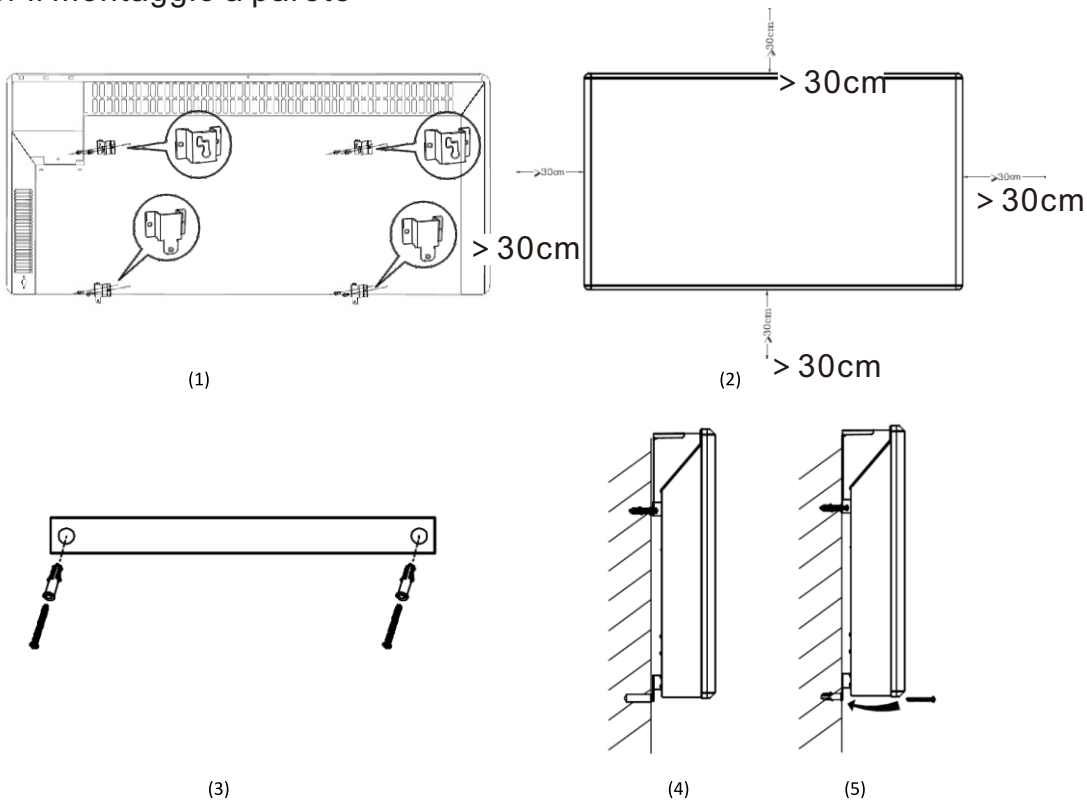

Elenco delle parti							
NO.	Descrizione	Quantità	Nota	NO.	Descrizione	Quantità	Nota
1	Vite (ST4*10)	8	Utilizzato per il montaggio a parete	5	Vite (ST4*10)	8	Utilizzato per lo stand
2	Carta delle dimensioni del trapano	1	Utilizzato per il montaggio a parete	6	piede	2	Utilizzato per lo stand
3	Tubo di espansione in plastica	4	Utilizzato per il montaggio a parete	7	Manuale di istruzioni	1	/
4	Vite di espansione (ST4*40)	4	Utilizzato per il montaggio a parete	8	Remoto	1	/

1. Fissare le rastrelliere a gancio da 4 pezzi con 8 viti (ST4\*10) come da figura (1).
2. Assicurarsi che la distanza tra il riscaldatore e il pavimento, la parete e così via sia di almeno 30 cm, come indicato nella figura (2).
3. Utilizzare la carta per le dimensioni del trapano per praticare i due fori superiori ( $\Phi 8$ ) sulla parete e inserire il tubo di espansione in plastica nei fori, quindi fissare le viti di espansione (ST4\*40) nei fori come in figura (3).
4. Appendere i due portaganci superiori alle viti a espansione (ST4\*40) come in figura (4). Segnare la posizione dei due ganci inferiori sulla parete e togliere il riscaldatore, quindi praticare due fori inferiori ( $\Phi 8$ ) sulla parete e inserire il tubo di espansione in plastica nei fori come in figura (4).
5. Appendere il riscaldatore alla parete e inserire le viti di espansione (ST4\*40) nei due fori inferiori come in figura (5).

### Per il supporto

- 1 - Inserire il piede nella parte inferiore del corpo.
- 2 - Fissare 2 pezzi di piedini con 8 viti (ST4\*14).

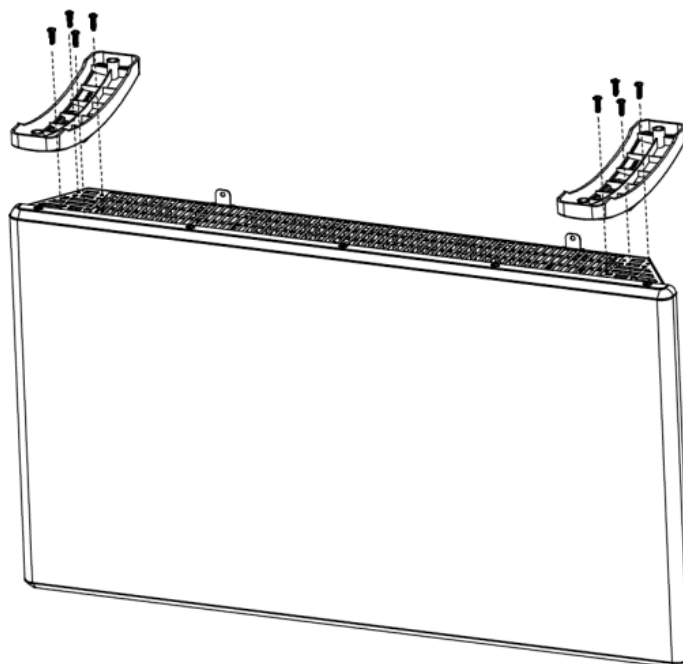

## Istruzioni per l'uso

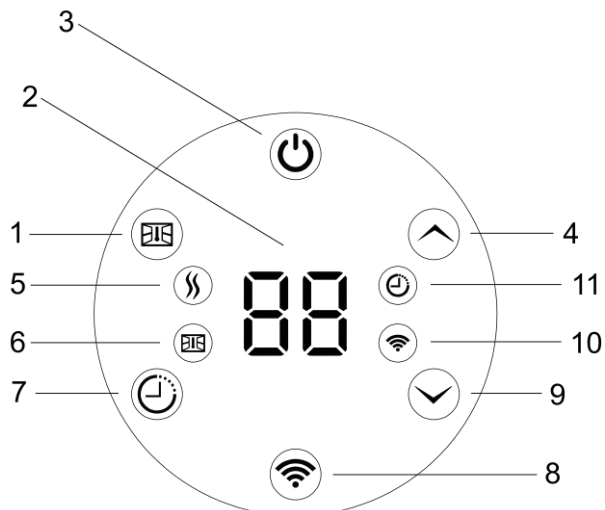

**Pannello di controllo**



**Telecomando**

1. Tasto funzione Apri finestra
2. Display (mostra la temperatura ambiente desiderata per impostazione predefinita)
3. Pulsante di accensione
4. Pulsante di controllo (+) (aumenta la temperatura/aumenta il timer)
5. Spia di riscaldamento
6. Spia della modalità di funzionamento a finestra aperta
7. Pulsante funzione timer
8. Pulsante di impostazione della modalità Wi-Fi
9. Pulsante di controllo (-) (riduzione della temperatura/diminuzione del timer)
10. spia del programma settimanale
11. spia del timer



**ATTENZIONE:** Prima di essere acceso, il riscaldatore deve essere fissato a una parete o a un supporto. Se il riscaldatore non è installato correttamente o è installato in modo distorto, può causare il malfunzionamento o, nel peggiore dei casi, il danneggiamento del riscaldatore.



Se il sensore di temperatura non funziona correttamente, sul display viene visualizzato il simbolo sottostante. Contattare il rivenditore o l'importatore.

## Operazione

### 1. Accendere:

Collegare il riscaldatore. Dopo la voce "BI", il riscaldatore entra in modalità standby e mostra l'icona  sul display. Premere il pulsante  per accendere il riscaldatore e visualizzare la temperatura desiderata.

Stato di fabbrica:

Modalità libera, impostazione temperatura 22°C

Funzione finestra aperta: Spento

Timer: disattivato

### 2. Connessione Wi-Fi

Questa app è compatibile solo con i canali Wi-Fi a 2,4 GHz. Assicurati che il tuo telefono supporti la banda a 2,4 GHz. Assicurati che il tuo telefono sia connesso al Wi-Fi prima dell'uso.

Assicurati che la funzione Bluetooth del tuo telefono sia attivata prima dell'uso.

Nota: questo dispositivo funziona solo all'interno della rete Wi-Fi domestica.

Non funziona con connessioni Internet 3G o 4G.

È necessaria una connessione al Wi-Fi domestico.

1) Utilizza l'APP "Tuya Smart" o "Smart Life" per iOS e Android. Cerca e scarica l'APP "Tuya Smart" o "Smart Life" dall'Apple Store o da Google Play. Oppure scansiona il codice QR qui sotto per scaricare l'APP "Tuya Smart" o "Smart Life".



App Tuya Smart



App Smart Life

2) Assicurati che il riscaldatore sia vicino al router e al tuo telefono. Assicurati che la funzione Bluetooth del tuo telefono sia attivata prima dell'uso. Una volta scaricata l'app sul telefono, aprila. Quindi accendi il riscaldatore e premi il pulsante Wi-Fi. L'indicatore Wi-Fi inizierà a lampeggiare. Quindi premi "+" come mostrato nell'immagine (1) nell'app. Quindi premi "Aggiungi dispositivo" come mostrato nell'immagine (2). Il telefono cercherà automaticamente i dispositivi nelle vicinanze. Una volta che il telefono ha trovato i dispositivi, premere "Aggiungi" come mostrato nell'immagine (3). Scegliere quindi il canale Wi-Fi e inserire la password, assicurandosi che il dispositivo e il telefono siano connessi allo stesso canale Wi-Fi. Premere quindi "Avanti" come mostrato nell'immagine (4). Una volta aggiunto il dispositivo con successo, premere "Fatto" come mostrato nell'immagine (5).

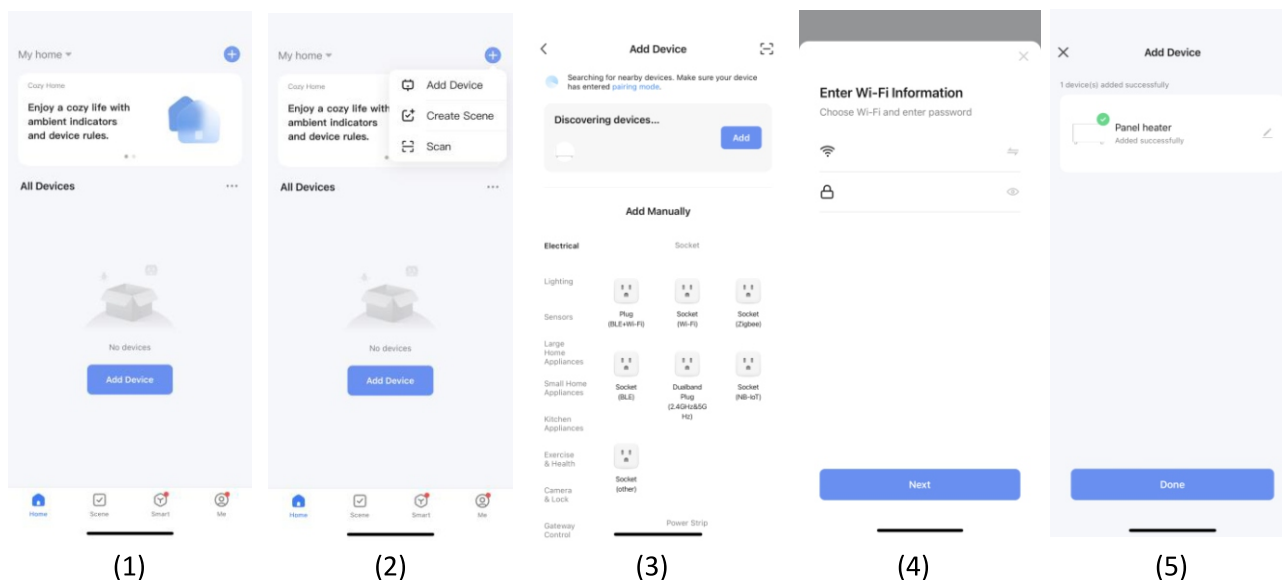

3) Collegando il riscaldatore al dispositivo iOS/Android è possibile effettuare le seguenti operazioni:

- Accensione/Standby
- Impostazione delle modalità Comfort, ECO, antigelo
- Impostazione della temperatura in modalità Comfort/ECO
- Impostazione del timer
- Attivazione/disattivazione della funzione “finestra aperta”
- Impostare programmi settimanali
- Impostare la calibrazione della temperatura
- Impostare il gruppo (raggruppare i riscaldatori in una zona)
- Condividere il riscaldatore con altre persone



### 3. Eliminare il Wi-Fi:

Se il riscaldatore è connesso al Wi-Fi, tenere premuto il pulsante Wi-Fi per 3 secondi per eliminare il Wi-Fi.

### 4. Modalità riscaldamento

Impostare la temperatura da 5 a 35 °C premendo il pulsante  o .





### 5. Timer

Premere , quindi premere il pulsante  o  per impostare il timer da 0 a 24 ore. In qualsiasi modalità, se il timer è impostato, allo scadere del tempo il riscaldatore si spegne.

## 6. Funzione finestra aperta

Il riscaldatore dispone della funzione finestra aperta.

L'impostazione predefinita della funzione finestra aperta è chiusa.



Dopo aver acceso il riscaldatore, premere il pulsante , il display visualizza **FO**, quindi premere il pulsante  per attivare la funzione finestra aperta, il display visualizza **ON**, e premere il pulsante  per disattivare la funzione finestra aperta, il display visualizza **OF**, quindi premere il pulsante  per salvare l'impostazione, oppure attendere 10 secondi per salvare automaticamente.

Descrizione della funzione di apertura della finestra:

Se si apre una finestra ampiamente nello spazio in cui si trova il riscaldatore e la temperatura scende di 2°C o più di 2°C in due minuti, un sensore rileverà il brusco calo di temperatura. Il riscaldatore si spegne automaticamente e visualizza **FO** sul display.

Il riscaldatore tornerà alla modalità precedente dopo 10 minuti. Tuttavia, è possibile riavviare manualmente il riscaldatore premendo il pulsante  e il riscaldatore tornerà alla modalità precedente. L'icona **FO** scompare dal display.

## 7. Ripristino delle impostazioni di fabbrica del riscaldatore

Accendere il riscaldatore, quindi tenere premuti contemporaneamente entrambi i pulsanti  e  entro 3 secondi dall'accensione dello schermo.

## 8. Manutenzione

- 1) Per la pulizia, staccare sempre la spina del riscaldatore e lasciarlo raffreddare.
- 2) Pulire regolarmente il riscaldatore con un panno umido e asciugare la superficie prima di riaccendere il riscaldatore.
- 3) Il riscaldatore deve essere pulito almeno una volta al mese durante la stagione di riscaldamento.

**ATTENZIONE!** Il riscaldatore non deve mai essere immerso nell'acqua.

Evitare l'uso di detersivi per la pulizia del riscaldatore.

Non lasciare mai che l'acqua penetri all'interno del riscaldatore: potrebbe essere pericoloso.

- 4) La polvere ecc. deve essere rimossa con un panno morbido.
- 5) Il riscaldatore può essere conservato in un luogo asciutto e pulito.

## 9. Smaltimento dei rifiuti



Il simbolo indica che questo prodotto non deve essere smaltito insieme ai rifiuti domestici. Questo prodotto deve essere consegnato a un servizio di riciclaggio o a un contenitore per apparecchi elettrici ed elettronici. Questo per evitare rischi per la salute e per prevenire danni all'ambiente. Le aziende locali (o la stazione ecologica del vostro quartiere) sono tenute per legge ad accettare e riciclare questi prodotti, come mezzo di smaltimento ecologico.

## Requisiti d'informazione per gli apparecchi di riscaldamento locali elettrici

Identificatore(i) del modello:820-421V93(NDFL1202EH-4EW)					
Oggetto	Simbolo	Valore	Unità	Oggetto	Unità
<b>Potenza termica</b>			<b>Tipo di potenza termica/controllo della temperatura ambiente (selezionare uno)</b>		
Potenza termica nominale	$P_{nom}$	2,0	kW	Emissione di calore monostadio e controllo della temperatura ambiente	[no]
Potenza termica minima (indicativa)	$P_{min}$	N/A	kW	Due o più fasi manuali, senza controllo della temperatura ambiente	[no]
Potenza termica massima continua	$P_{max.c}$	2,0	kW	Con controllo della temperatura ambiente del termostato meccanico	[no]
<b>Consumo di energia</b>			Con controllo elettronico della temperatura ambiente		
In modalità off	$P_o$	0,00	W	Controllo elettronico della temperatura ambiente e contaminuti giornaliero	[no]
In modalità standby	$P_{sm}$	N/A	W	Controllo elettronico della temperatura ambiente e contaminuti settimanale	[si]
In modalità inattiva	$P_{idle}$	0.9	W	<b>Altre opzioni di controllo (più selezioni possibile)</b>	
In standby di rete	$P_{nsm}$	0.8	W	Controllo della temperatura ambiente, con rilevamento di presenza	[no]
				Controllo della temperatura ambiente, con rilevamento della finestra aperta	[si]
Modalità standby con visualizzazione delle informazioni o dello stato			[si]	Opzione di controllo della distanza	[si]
Efficienza energetica stagionale per il riscaldamento degli ambienti in modalità attiva	$\eta_{s,on}$	Portatile: 94,5 Fisso: 94,0	%	Comando di avviamento adattativo	[no]
				Limitazione tempo di lavoro	[si]
				Sensore a bulbo nero	[no]
				Funzionalità di autoapprendimento	[no]
				Precisione di controllo	[no]
Dettagli del contatto:	IMPORTATO DA/Produttore/REP: AOSOM Italy srl Centro Direzionale Milanofiori Strada 1 Palazzo F1 20057 Assago (MI) P.1.: 08567220960 FATTO IN CINA				

## MĂSURI DE SIGURANȚĂ IMPORTANTE

Atunci când utilizați un aparat electric, trebuie respectate întotdeauna măsurile de siguranță de bază, inclusiv următoarele:

### CITIȚI TOATE INSTRUCȚIUNILE ÎNAINTE DE UTILIZARE

**AVERTISMENT: Pentru a reduce riscul de incendiu, electrocutare sau rănire a persoanelor:**

- Acest aparat poate fi utilizat de copii cu vârsta de peste 8 ani și de persoane cu capacități fizice, senzoriale sau mentale reduse sau cu lipsă de experiență și cunoștințe, dacă au fost supravegheați sau instruiți cu privire la utilizarea aparatului în condiții de siguranță și înțeleg pericolele implicate. Copiii nu trebuie să se joace cu aparatul. Curățarea și întreținerea de către utilizator nu trebuie efectuate de copii fără supraveghere.
- Copiii cu vârsta sub 3 ani trebuie ținuți la distanță, cu excepția cazului în care sunt supravegheați în permanență.
- Copiii cu vârsta cuprinsă între 3 și 8 ani pot porni/opri aparatul numai dacă acesta a fost amplasat sau instalat în poziția normală de funcționare prevăzută și dacă au fost supravegheați sau instruiți cu privire la utilizarea în condiții de siguranță a aparatului și înțeleg pericolele implicate. Copiii cu vârsta cuprinsă între 3 și 8 ani nu trebuie să conecteze la priză, să regleze și să curețe aparatul sau să efectueze întreținerea de către utilizator.
- **ATENȚIE** - Anumite părți ale acestui produs se pot încălzi foarte tare și pot provoca arsuri. Trebuie acordată o atenție specială în prezența copiilor și a persoanelor vulnerabile.
- Dacă cablul de alimentare este deteriorat, acesta trebuie înlocuit de producător, de agentul său de service sau de persoane cu calificare similară, pentru a evita pericolele.
- **ATENȚIE:** Pentru a evita pericolul cauzat de resetarea accidentală a întrerupătorului termic, acest aparat nu trebuie alimentat printr-un dispozitiv de comutare extern, cum ar fi un temporizator, sau conectat la un circuit care este pornit și oprit în mod regulat de către utilitate.



- **AVERTISMENT:** Pentru a evita supraîncălzirea, nu acoperiți încălzitorul.
- Încălzitorul nu trebuie amplasat imediat sub o priză.
- Nu utilizați acest încălzitor în imediata apropiere a unei căzi, a unui duș sau a unei piscine.
- Nu utilizați acest încălzitor dacă a căzut;
- Nu utilizați dacă există semne vizibile de deteriorare a încălzitorului;
- Utilizați acest încălzitor pe o suprafață orizontală și stabilă sau fixați-l pe perete, după caz.
- **AVERTISMENT:** Nu utilizați acest încălzitor în camere mici atunci când acestea sunt ocupate de persoane care nu sunt capabile să părăsească camera singure, cu excepția cazului în care se asigură supravegherea constantă.

- **AVERTISMENT:** Pentru a reduce riscul de incendiu, păstrați textilele, perdelele sau orice alt material inflamabil la o distanță minimă de 1 m de orificiul de evacuare a aerului.
- Produsul este destinat exclusiv uzului casnic.
- Conectați aparatul la o sursă de alimentare cu curent alternativ monofazat, cu tensiunea specificată pe plăcuța de identificare.
- Nu lăsați niciodată încălzitorul nesupravegheat în timpul utilizării. Opriți întotdeauna produsul și deconectați-l de la priza electrică când nu îl utilizați.
- Este necesară o prudență extremă atunci când orice încălzitor este utilizat de sau în apropierea copiilor, persoanelor invalide sau vârstnice și ori de câte ori încălzitorul este lăsat să funcționeze nesupravegheat.
- Nu așezați cablul sub covor și nu îl acoperiți cu covoare, covorașe sau alte obiecte similare. Așezați cablul departe de zonele de trafic și în locuri unde nu se poate călca pe el.
- Nu utilizați încălzitorul cu cablul sau ștecherul deteriorat, sau după ce încălzitorul a funcționat defectuos, a căzut sau a fost deteriorat în orice fel.
- Evitați utilizarea unui cablu prelungitor, deoarece acesta se poate supraîncălzi și poate provoca un risc de incendiu.
- Utilizați încălzitorul într-o zonă bine ventilată. Nu introduceți și nu permiteți pătrunderea obiectelor în orificiile de ventilație sau evacuare. Pentru a preveni un eventual incendiu, nu blocați în niciun fel orificiile de admisie sau evacuare a aerului. Nu utilizați pe suprafețe moi, cum ar fi un pat, unde orificiile pot fi blocate. Utilizați încălzitorul numai pe suprafețe plane și uscate.
- Nu așezați acest încălzitor în apropierea materialelor, suprafețelor sau substanțelor inflamabile, deoarece poate exista riscul de incendiu. Păstrați materialele, suprafețele sau substanțele inflamabile menționate mai sus la cel puțin 1 m distanță de partea frontală a produsului și țineți-le departe de părțile laterale și din spate.
- Nu utilizați încălzitorul în zone în care sunt depozitate benzină, vopsea sau alte lichide inflamabile, de exemplu garaje sau ateliere, deoarece în interiorul încălzitorului există părți fierbinți, care pot produce arcuri electrice sau scântei.
- Nu amplasați niciodată încălzitorul într-un loc în care ar putea cădea în cadă sau în alt recipient cu apă.
- Nu atingeți niciodată încălzitorul cu mâinile ude. Încălzitorul trebuie instalat astfel încât să nu poată fi atins de o persoană care utilizează cada sau dușul.
- Acest încălzitor este fierbinte când este utilizat. Pentru a evita arsurile și rănilor personale, nu lăsați pielea goală să atingă suprafețele fierbinți.
- Înainte de a muta încălzitorul, deconectați-l și lăsați-l să se răcească timp de 15 minute. Dacă sunt prevăzute, utilizați mânerul pentru a muta produsul.
- Asigurați-vă că nu sunt utilizate alte aparate pe același circuit electric ca produsul dvs., deoarece poate apărea o suprasarcină.

**NUMAI PENTRU UTILIZARE CASNICĂ PĂSTRAȚI ACESTE INSTRUCȚIUNI**

## AVERTISMENT

- **PERICOL DE INGESTIE:** Acest produs conține o baterie tip pastilă sau monedă.
- Ingestia poate provoca MOARTEA sau leziuni grave.
- O baterie tip pastilă sau monedă înghițită poate provoca arsuri chimice interne în doar 2 ore.
- **PĂSTRAȚI** bateriile noi și uzate **ÎN AFARA RAZEI DE ACȚIUNE A COPILOR.**
- Solicitați imediat asistență medicală dacă bănuiți că o baterie a fost înghițită sau introdusă în orice parte a corpului.



### Baterie

- 1) Tip baterie: CR2025
- 2) Tensiune nominală: 3 V

### Instrucțiuni și manuale

- a) Scoateți și reciclați sau aruncați imediat bateriile uzate în conformitate cu reglementările locale și țineți-le la îndemâna copiilor. NU aruncați bateriile la gunoiul menajer și nu le incinerați.
- b) Chiar și bateriile uzate pot provoca leziuni grave sau decesul.
- c) Apelați un centru local de control al otrăvirilor pentru informații privind tratamentul.
- d) Bateriile nereîncărcabile nu trebuie reîncărcate.
- e) Nu forțați descărcarea, reîncărcarea, dezasamblarea, încălzirea peste temperatura specificată de producător sau incinerarea. Acest lucru poate duce la vătămări din cauza ventilării, scurgerilor sau exploziilor, care pot provoca arsuri chimice.
- f) Asigurați-vă că bateriile sunt instalate corect, în conformitate cu polaritatea (+ și -).
- g) Nu amestecați baterii vechi și noi, mărci sau tipuri diferite de baterii, cum ar fi baterii alcaline, carbon-zinc sau reîncărcabile.
- h) Scoateți și reciclați sau aruncați imediat bateriile din echipamentele care nu sunt utilizate pentru o perioadă lungă de timp, în conformitate cu reglementările locale.
- l) Asigurați întotdeauna compartimentul bateriilor. Dacă compartimentul bateriilor nu se închide corect, nu mai utilizați produsul, scoateți bateriile și țineți-le departe de copii.

**PĂSTRAȚI ACEST MANUAL DE INSTRUCȚIUNI PENTRU UTILIZARE ULTERIOARĂ!**

**NU ATINGEȚI NICIODATĂ PANELUL DE ÎNCĂLZIRE SAU CARCASA ACESTUIA CU MÂINILE UMEZE!**

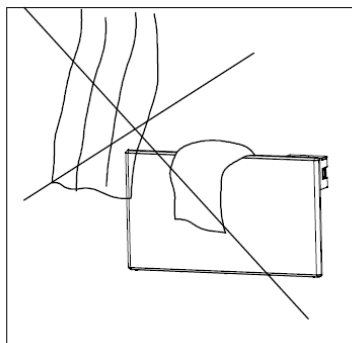
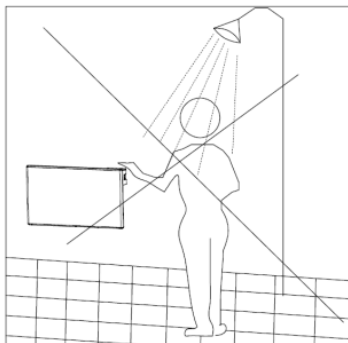

## Specificații

Model	Termostat	Tensiune	Putere	Clasificare IP
NDFL 1202EH-3EW	Electronic	~230V/50Hz	1500W	IPX4
NDFL 1202EH-4EW	Electronic	~230V/50Hz	1500W	IPX4

## Asamblare

Pentru montare pe perete

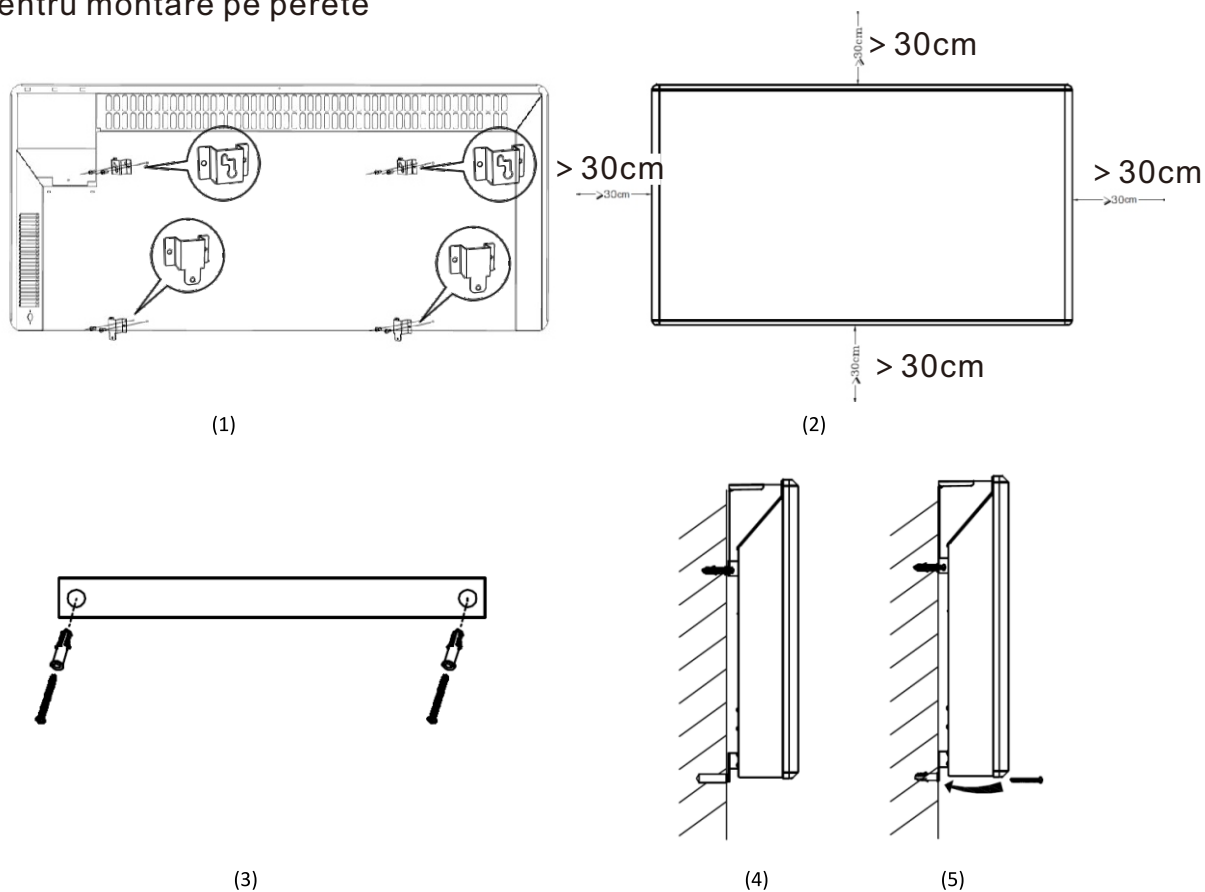

Lista pieselor							
NR.	Descriere	Cantitate	Notă	NR.	Descriere	Cantitate	Notă
1	Șurub(ST4*10)	8	Utilizat pentru montare pe perete	5	Șurub(ST4*14)	8	Utilizat pentru suport
2	Hârtie cu dimensiuni de găurire	1	Utilizat pentru montare pe perete	6	Picior	2	Utilizat pentru suport
3	Tub de expansiune din plastic	4	Utilizat pentru montare pe perete	7	Manual de instrucțiuni	1	/
4	Șurub de expansiune (ST4*40)	4	Utilizat pentru montare pe perete	8	Telecomandă	1	/

1. Fixați 4 bucăți de suporturi cu cârlige cu 8 bucăți de șuruburi (ST4\*10) conform imaginii (1).
2. Asigurați-vă că păstrați o distanță de cel puțin 30 cm între încălzitor și podea, perete etc., conform imaginii (2).
3. Utilizați hârtia de dimensiuni pentru burghiu pentru a găuri două găuri superioare ( $\Phi 8$ ) în perete și introduceți tubul de expansiune din plastic în găuri, apoi fixați șuruburile de expansiune (ST4\*40) în găuri, conform imaginii (3).
4. Agățați cele două suporturi superioare pentru cârlige pe șuruburile de expansiune (ST4\*40), conform imaginii (4). Marcați poziția celor două suporturi inferioare pentru cârlige pe perete și îndepărtați încălzitorul, apoi găuriți cele două găuri inferioare ( $\Phi 8$ ) în perete și introduceți tubul de expansiune din plastic în găuri, conform imaginii (4).
5. Agățați încălzitorul pe perete și introduceți șuruburile de expansiune (ST4\*40) în cele două găuri inferioare, conform imaginii (5).

### Pentru suport

- 1 – Montați piciorul pe partea inferioară a corpului.
- 2 – Fixați cele 2 picioare cu 8 șuruburi (ST4\*14).

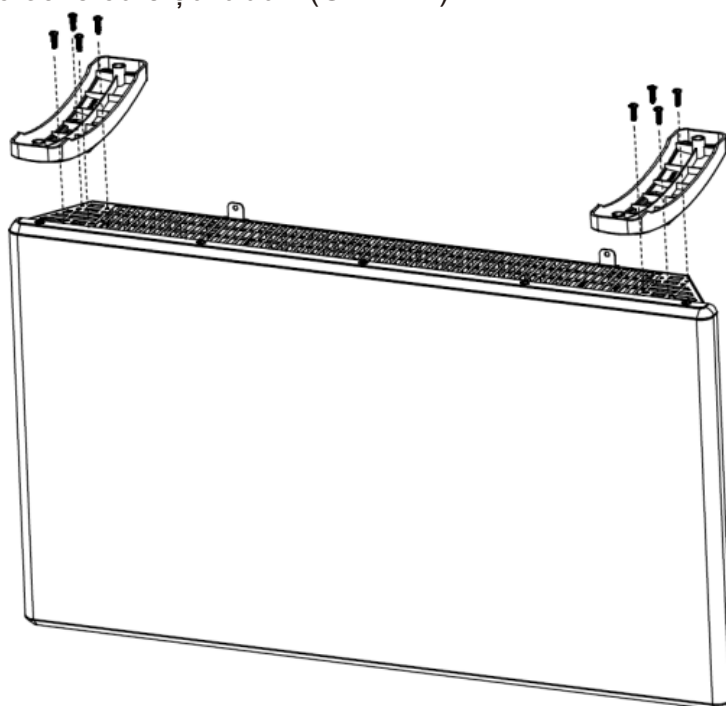

## Instrucțiuni de utilizare

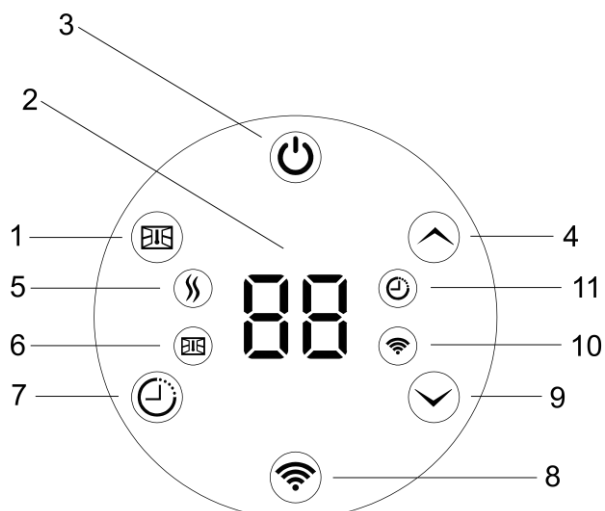

**Panou de control**



**Telecomandă**

1. Butonul funcției „Fereastră deschisă”
2. Afișaj (afișează temperatura dorită a camerei în mod implicit)
3. Butonul de pornire
4. Butonul de control (+) (crește temperatura/crește temporizatorul)
5. Indicator luminos de încălzire
6. Indicator luminos al modului „Fereastră deschisă”
7. Butonul funcției temporizator
8. Butonul de setare a modului Wi-Fi
9. Buton de control (–) (reduce temperatura/scade temporizatorul)
10. indicator luminos program săptămânal
11. indicator luminos temporizator



**AVERTISMENT:** Înainte de a porni încălzitorul, acesta trebuie fixat pe perete sau pe un suport. Dacă încălzitorul nu este instalat corect sau este instalat strâmb, acest lucru poate duce la funcționarea defectuoasă a încălzitorului sau, în cel mai rău caz, la deteriorarea acestuia.



Dacă senzorul de temperatură nu funcționează corect, veți vedea simbolul de mai jos pe afișaj. Vă rugăm să contactați distribuitorul sau importatorul.

## Funcționare

### 1. Pornire:

Conectați încălzitorul la priză. După mesajul vocal „BI”, încălzitorul intră în modul de așteptare și afișează pictograma  pe afișaj. Apăsați butonul  pentru a porni încălzitorul, iar afișajul va indica temperatura dorită.

Setări implicite din fabrică:

Mod liber, setare temperatură 22 °C

Funcție fereastră deschisă: Oprit

Temporizator: Oprit

### 2. Conexiune Wi-Fi

Această aplicație este compatibilă doar cu canalele Wi-Fi de 2,4 GHz. Asigurați-vă că telefonul dvs. suportă frecvența de 2,4 GHz. Asigurați-vă că telefonul dvs. este conectat la Wi-Fi înainte de utilizare.

Asigurați-vă că funcția Bluetooth a telefonului dvs. este activată înainte de utilizare.

Rețineți că acest dispozitiv funcționează doar în cadrul rețelei Wi-Fi de acasă.

Dispozitivul nu funcționează cu conexiuni de internet 3G sau 4G.

Veți avea nevoie de o conexiune la Wi-Fi-ul de acasă.

- 1) Utilizați aplicația „Tuya Smart” sau „Smart Life” pentru iOS și Android. Căutați și descărcați aplicația „Tuya Smart” sau „Smart Life” din Apple Store sau Google Play. Sau scanați codul QR de mai jos pentru a descărca aplicația „Tuya Smart” sau „Smart Life”.



Aplicația Tuya Smart



Aplicația Smart Life

- 2) Asigurați-vă că încălzitorul se află în apropierea routerului și a telefonului. Asigurați-vă că funcția Bluetooth a telefonului dvs. este activată înainte de utilizare. După ce ați descărcat aplicația pe telefon, deschideți-o. Apoi porniți încălzitorul și apăsați butonul Wi-Fi. Indicatorul Wi-Fi va începe să clipească. Apoi apăsați „+” conform imaginii (1) din aplicație. Apoi apăsați „Adăugați dispozitiv” conform imaginii (2). Telefonul va căuta automat dispozitivele din apropiere. Odată ce telefonul găsește dispozitivele, apăsați „Adăugare”, conform imaginii (3). Apoi alegeți canalul Wi-Fi și introduceți parola, asigurându-vă că dispozitivul și telefonul dvs. sunt conectate la același canal Wi-Fi. Apoi apăsați „Următorul”, conform imaginii (4). Odată ce dispozitivul a fost adăugat cu succes, apăsați „Gata”, conform imaginii (5).

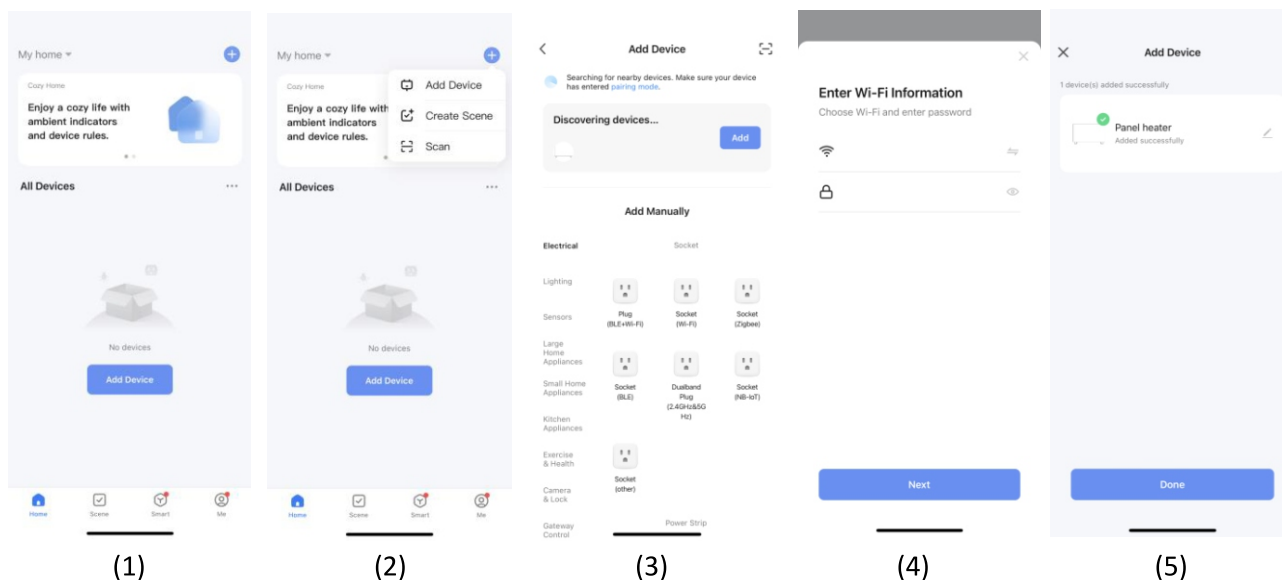

(1)

(2)

(3)

(4)

(5)

3) Prin conectarea încălzitorului la dispozitivul iOS/Android, puteți efectua următoarele:

- Pornire/Așteptare
- Setare mod confort, ECO, antigel
- Setare temperatură mod confort/ECO
- Setare temporizator
- Activare/dezactivare funcție fereastră deschisă
- Setați programe săptămânale
- Setați calibrarea temperaturii
- Setați grupul (grupați încălzitoarele într-o singură zonă)
- Partajați încălzitorul cu alte persoane

### 3. Ștergeți Wi-Fi:

Dacă încălzitorul este conectat la Wi-Fi, apăsați și țineți apăsat butonul Wi-Fi timp de 3 secunde pentru a șterge Wi-Fi.

### 4. Mod de încălzire

Setați temperatura între 5 și 35 °C apăsând butonul  sau .

### 5. Temporizator





Apăsați , apoi apăsați butonul  sau  pentru a seta temporizatorul de la 0 la 24 de ore.

În orice mod, dacă este setat temporizatorul, atunci când timpul expiră, încălzitorul se va opri.

## 6. Funcția fereastră deschisă

Încălzitorul are o funcție fereastră deschisă.

Setarea implicită a funcției fereastră deschisă este închisă.



După ce porniți încălzitorul, apăsați butonul , afișajul va indica **FO**, apoi apăsați butonul  pentru a activa funcția fereastră deschisă, afișajul va indica **ON**, și apăsați butonul  pentru a dezactiva funcția fereastră deschisă, afișajul va indica **OFF**, apoi apăsați butonul  pentru a salva setarea sau așteptați 10 secunde pentru a salva automat.

Descrierea funcției fereastră deschisă:

Dacă deschideți larg o fereastră în spațiul în care se află încălzitorul și temperatura scade cu 2 °C sau mai mult de 2 °C în două minute, un senzor va detecta scăderea bruscă a temperaturii. Încălzitorul se va opri automat și va afișa **FO** pe ecran.

Încălzitorul va reveni la modul anterior după 10 minute. Cu toate acestea, puteți reporni manual încălzitorul apăsând butonul , iar încălzitorul va reveni la modul anterior. Pictograma **FO** dispăre de pe ecran.

## 7. Resetarea încălzitorului la setările din fabrică

Porniți încălzitorul, apoi apăsați și țineți apăsat simultan butoanele  și  în termen de 3 secunde după ce ecranul se luminează.

## 8. Întreținere

- 1) Pentru curățare, deconectați întotdeauna încălzitorul și lăsați-l să se răcească.
- 2) Ștergeți încălzitorul în mod regulat cu o cârpă umedă și uscați suprafața înainte de a porni din nou încălzitorul.
- 3) Încălzitorul trebuie curățat cel puțin o dată pe lună în timpul sezonului de încălzire.

**ATENȚIE!** Încălzitorul nu trebuie scufundat niciodată în apă.

Evitați utilizarea detergenților pentru curățarea încălzitorului.

Nu lăsați niciodată apă să pătrundă în interiorul încălzitorului; acest lucru poate fi periculos.

- 4) Praful etc. trebuie îndepărtat cu o cârpă moale.
- 5) Încălzitorul poate fi depozitat într-un loc uscat și curat.

## 9. Eliminarea deșeurilor



Simbolul indică faptul că acest produs nu trebuie eliminat împreună cu deșeurile menajere. Acest produs trebuie predat unui serviciu de reciclare sau unui container pentru aparate electrice și echipamente electronice. Acest lucru se face pentru a evita riscurile pentru sănătate și pentru a preveni daunele aduse mediului. Întreprinderile locale (sau stația de mediu din vecinătatea dvs.) sunt obligate prin lege să accepte și să recicleze astfel de produse, ca mijloc de eliminare ecologică.

## Cerințe de informare pentru încălzitoare electrice locale

Identificator(i) model: 820-421V93(NDFL1202EH-4EW)					
Element	Simbol	Valoare	Unitate	Element	Unitate
<b>Putere termică</b>			<b>Tipul de putere termică/controlul temperaturii camerei (selectați una)</b>		
Putere termică nominală	$P_{nom}$	2.0	kW	Putere termică într-o singură treaptă și fără control al temperaturii camerei	[nu]
Putere termică minimă (indicativă)	$P_{min}$	N/A	kW	Două sau mai multe trepte manuale, fără control al temperaturii camerei	[nu]
Putere termică maximă continuă	$P_{max.c}$	2.0	kW	Cu control mecanic al temperaturii camerei cu termostat	[nu]
<b>Consum de energie</b>			Cu control electronic al temperaturii camerei		
În modul oprit	$P_o$	0.00	W	Control electronic al temperaturii camerei plus temporizator zilnic	[nu]
În modul standby	$P_{sm}$	N/A	W	Control electronic al temperaturii camerei plus temporizator săptămânal	[da]
În modul inactiv	$P_{idle}$	0.9	W	<b>Alte opțiuni de control (sunt posibile mai multe selecții)</b>	
În modul standby rețea	$P_{nsm}$	0.8	W	Control al temperaturii camerei, cu detectarea prezenței	[nu]
				Control al temperaturii camerei, cu detectarea ferestrelor deschise	[da]
Modul standby cu afișarea informațiilor sau a stării			[da]	Opțiuni de control la distanță	[da]
Eficiența energetică sezonieră a încălzirii spațiului în modul activ	$\eta_{s,on}$	Portabil: 94,5 Fix: 94,0	%	Control adaptiv al pornirii	[nu]
				Limitare a timpului de funcționare	[da]
				Senzor cu bec negru	[nu]
				Funcționalitate de autoînvățare	[nu]
				Precizie de control	[nu]
Detalii de contact:	IMPORTATO DA/Produttore/REP: AOSOM Italy srl Centro Direzionale Milanofiori Strada 1 Palazzo F1 20057 Assago (MI) P.1.: 08567220960 FATTO IN CINA				

## WAŻNE ZASADY BEZPIECZEŃSTWA

Podczas korzystania z urządzeń elektrycznych należy zawsze przestrzegać podstawowych zasad bezpieczeństwa, w tym następujących:

### PRZED UŻYCIEM PRZECZYTAJ WSZYSTKIE INSTRUKCJE

**OSTRZEŻENIE:** Aby zmniejszyć ryzyko pożaru, porażenia prądem elektrycznym lub obrażeń ciała:

- Urządzenie to może być używane przez dzieci w wieku od 8 lat oraz osoby o ograniczonych zdolnościach fizycznych, sensorycznych lub umysłowych lub osoby nieposiadające doświadczenia i wiedzy, pod warunkiem, że są one nadzorowane lub otrzymały instrukcje dotyczące bezpiecznego użytkowania urządzenia i rozumieją związane z tym zagrożenia. Dzieci nie powinny bawić się urządzeniem. Czyszczenie i konserwacja urządzenia nie powinny być wykonywane przez dzieci bez nadzoru.
- Dzieci poniżej 3 roku życia powinny być trzymane z dala od urządzenia, chyba że są pod stałym nadzorem.
- Dzieci w wieku od 3 do 8 lat mogą włączać/wyłączać urządzenie tylko wtedy, gdy zostało ono umieszczone lub zainstalowane w przewidzianej do tego normalnej pozycji roboczej, a dzieci zostały poinstruowane lub przeszkolone w zakresie bezpiecznego użytkowania urządzenia i rozumieją związane z tym zagrożenia. Dzieci w wieku od 3 do 8 lat nie mogą podłączać, regulować i czyścić urządzenia ani wykonywać czynności konserwacyjnych.
- **UWAGA** – Niektóre części tego produktu mogą się bardzo nagrzewać i powodować oparzenia. Należy zwrócić szczególną uwagę na obecność dzieci i osób wymagających szczególnej opieki.
- Jeśli przewód zasilający jest uszkodzony, należy go wymienić u producenta, serwisanta lub osoby o podobnych kwalifikacjach, aby uniknąć zagrożenia.
- **UWAGA:** Aby uniknąć zagrożenia spowodowanego nieumyślnym zresetowaniem wyłącznika termicznego, urządzenie nie może być zasilane przez zewnętrzne urządzenie przełączające, takie jak timer, ani podłączone do obwodu, który jest regularnie włączany i wyłączany przez dostawcę energii elektrycznej.



- **OSTRZEŻENIE:** Aby uniknąć przegrzania, nie należy przykrywać grzejnika.
- Grzejnika nie wolno umieszczać bezpośrednio pod gniazdkiem elektrycznym.
- Nie należy używać tego grzejnika w bezpośrednim sąsiedztwie wanny, prysznicza lub basenu.
- Nie należy używać tego grzejnika, jeśli został upuszczony.
- Nie należy używać grzejnika, jeśli widoczne są oznaki jego uszkodzenia.
- Grzejnik należy używać na poziomej i stabilnej powierzchni lub przymocować do ściany, stosownie do potrzeb.
- **OSTRZEŻENIE:** Nie używaj tego grzejnika w małych pomieszczeniach, w których przebywają osoby niezdolne do samodzielnego opuszczenia pomieszczenia, chyba że zapewniony jest stały nadzór.

- **OSTRZEŻENIE:** Aby zmniejszyć ryzyko pożaru, tekstylia, zasłony i inne materiały łatwopalne należy trzymać w odległości co najmniej 1 m od wylotu powietrza.
- Produkt jest przeznaczony wyłącznie do użytku domowego.
- Podłącz urządzenie do jednofazowego źródła zasilania prądem przemiennym o napięciu podanym na tabliczce znamionowej.
- Nigdy nie pozostawiaj grzejnika bez nadzoru podczas użytkowania. Zawsze wyłączaj produkt i odłączaj go od gniazdka elektrycznego, gdy nie jest używany.
- Należy zachować szczególną ostrożność podczas użytkowania grzejnika przez dzieci, osoby niepełnosprawne lub starsze oraz w pobliżu takich osób, a także zawsze, gdy grzejnik pozostaje włączony i bez nadzoru.
- Nie należy układać przewodu pod dywanem ani przykrywać go dywanikami, chodnikami lub podobnymi przedmiotami. Przewód należy ułożyć z dala od miejsc przejścia i miejsc, w których można się o niego potknąć.
- Nie należy używać grzejnika z uszkodzonym przewodem lub wtyczką, ani po awarii grzejnika, upadku lub uszkodzeniu w jakikolwiek sposób.
- Należy unikać używania przedłużaczy, ponieważ mogą one ulec przegrzaniu i stwarzać ryzyko pożaru.
- Grzejnik należy używać w dobrze wentylowanym pomieszczeniu. Nie należy wkładać ani dopuszczać do przedostania się przedmiotów do otworów wentylacyjnych lub wylotowych. Aby zapobiec ewentualnemu pożarowi, nie należy w żaden sposób blokować wlotów powietrza ani otworów wylotowych. Nie należy używać grzejnika na miękkich powierzchniach, takich jak łóżko, gdzie otwory mogą zostać zablokowane. Grzejnik należy używać wyłącznie na płaskich, suchych powierzchniach.
- Nie należy umieszczać grzejnika w pobliżu materiałów, powierzchni lub substancji łatwopalnych, ponieważ może to spowodować zagrożenie pożarowe. Powyższe materiały, powierzchnie lub substancje łatwopalne należy przechowywać w odległości co najmniej 1 m od przedniej części produktu oraz z dala od boków i tylnej części.
- Nie należy używać grzejnika w miejscach, w których przechowywana jest benzyna, farba lub inne łatwopalne płyny, np. w garażach lub warsztatach, ponieważ wewnątrz grzejnika znajdują się gorące, iskrzące lub wytwarzające iskry elementy.
- Nigdy nie umieszczaj grzejnika w miejscu, z którego może spaść do wanny lub innego pojemnika z wodą.
- Nigdy nie dotykaj grzejnika mokrą ręką. Grzejnik należy zainstalować w taki sposób, aby osoba korzystająca z wanny lub prysznicza nie mogła go dotknąć.
- Grzejnik jest gorący podczas użytkowania. Aby uniknąć poparzeń i obrażeń ciała, nie należy dotykać gorących powierzchni gołą skórą.
- Przed przeniesieniem grzejnika należy odłączyć go od zasilania i pozostawić na 15 minut do ostygnięcia. Jeśli produkt jest wyposażony w uchwyty, należy ich używać podczas przenoszenia.
- Należy upewnić się, że żadne inne urządzenia nie są podłączone do tego samego obwodu elektrycznego co produkt, ponieważ może dojść do przeciążenia.

**TYLKO DO UŻYTKU DOMOWEGO ZACHOWAJ NINIEJSZĄ INSTRUKCJĘ**

## OSTRZEŻENIE

- **ZAGROŻENIE POŁKNIĘCIEM:** Ten produkt zawiera baterię guzikową lub baterię pastylkową.
- Połknięcie baterii może spowodować **ŚMIERĆ** lub poważne obrażenia.
- Połknięta bateria guzikowa lub bateria pastylkowa może spowodować wewnętrzne oparzenia chemiczne już w ciągu **2** godzin.
- **NOWE I UŻYWANE BATERIE NALEŻY PRZECHOWYWAĆ W MIEJSCU NIEDOSTĘPNYM DLA DZIECI.**
- W przypadku podejrzenia połknięcia baterii lub jej wprowadzenia do jakiegokolwiek części ciała należy natychmiast zgłosić się do lekarza.



### Bateria

- 1) Typ baterii: CR2025
- 2) Napięcie nominalne: 3 V

### Instrukcje I podręczniki

- a) Zużyte baterie należy wyjąć i natychmiast poddać recyklingowi lub utylizacji zgodnie z lokalnymi przepisami oraz przechowywać z dala od dzieci. Nie wolno wyrzucać baterii do domowych pojemników na śmieci ani spalać.
- b) Nawet zużyte baterie mogą spowodować poważne obrażenia lub śmierć.
- c) Aby uzyskać informacje dotyczące leczenia, należy skontaktować się z lokalnym centrum kontroli zatruć.
- d) Baterii jednorazowych nie wolno ładować.
- e) Nie należy wymuszać rozładowania, ładować, rozbierać, podgrzewać powyżej (temperatury określonej przez producenta) ani spalać. Może to spowodować obrażenia w wyniku wydzielania się gazów, wycieku lub eksplozji, prowadząc do oparzeń chemicznych.
- f) Upewnij się, że baterie są zainstalowane prawidłowo, zgodnie z biegunowością (+ i -).
- g) Nie należy mieszać starych i nowych baterii, baterii różnych marek lub typów, takich jak baterie alkaliczne, cynkowo-węglowe lub akumulatory.
- h) Należy wyjąć i natychmiast poddać recyklingowi lub utylizacji baterie z urządzeń, które nie są używane przez dłuższy czas, zgodnie z lokalnymi przepisami.
- i) Zawsze należy całkowicie zabezpieczyć komorę baterii. Jeśli komora baterii nie zamyka się prawidłowo, należy zaprzestać użytkowania produktu, wyjąć baterie i przechowywać je z dala od dzieci.

**PRZECHOWAJ NINIEJSZĄ INSTRUKCJĘ UŻYTKOWANIA DO WYKORZYSTANIA W PRZYSZŁOŚCI!**

**NIGDY NIE DOTYKAJ GRZEJNIKA PANELOWEGO ANI JEGO OBUDOWY MOKRYMI RĘKAMI!**

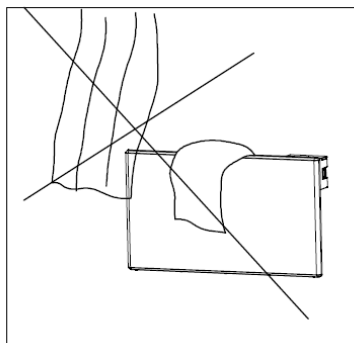
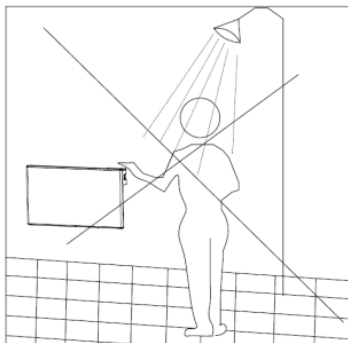

### Specyfikacje

Model	Termostat	Napięcie	Moc	Stopień ochrony IP
NDFL 1202EH-3EW	Elektroniczny	~230V/50Hz	1500W	IPX4
NDFL 1202EH-4EW	Elektroniczny	~230V/50Hz	1500W	IPX4

### Montaż

Do montażu na ścianie

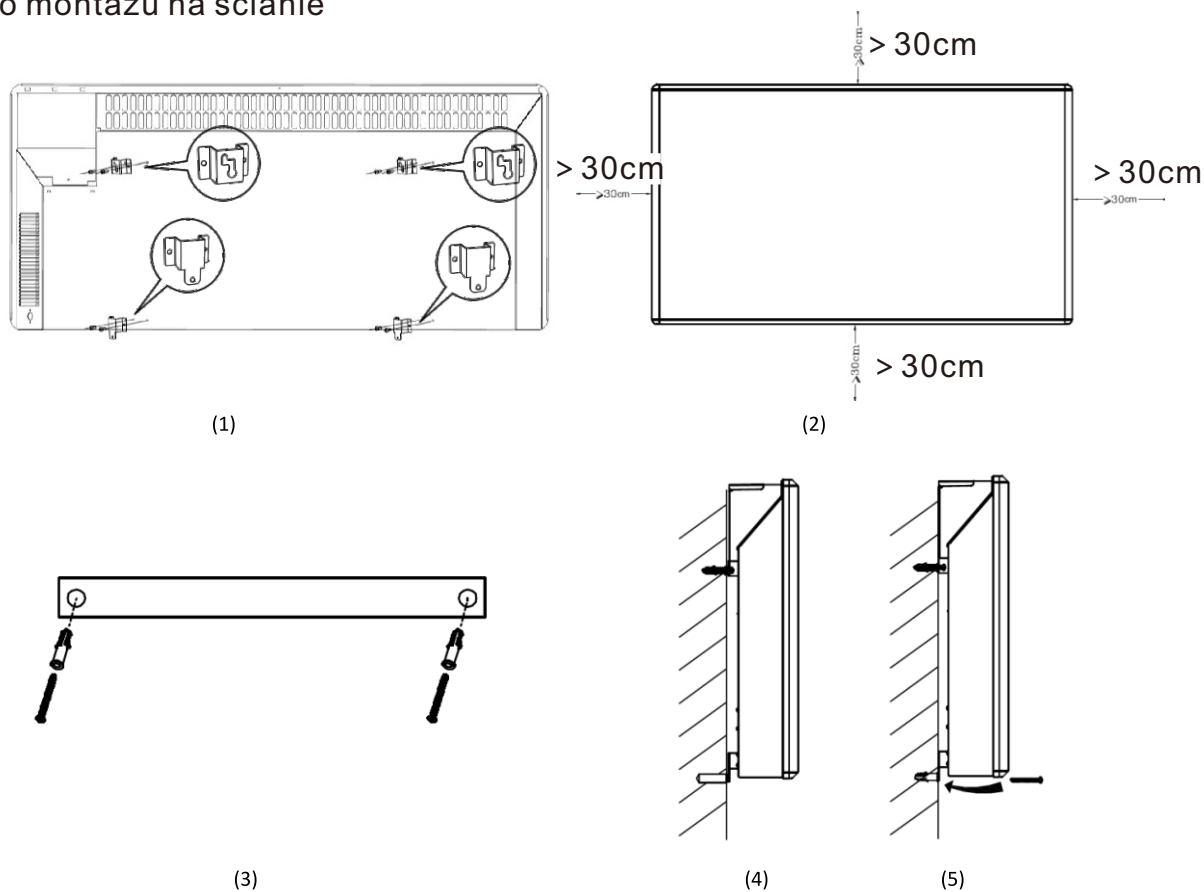

## Lista części

NR	Opis	Ilość	Uwaga	NR	Opis	Ilość	Uwaga
1	Śruba(ST4*10)	8	Do montażu na ścianie	5	Śruba(ST4*14)	8	Do montażu na stojaku
2	Papier do wymiarów wiertła	1	Do montażu na ścianie	6	Stopka	2	Do montażu na stojaku
3	Plastikowa rura rozprężna	4	Do montażu na ścianie	7	Instrukcja obsługi	1	/
4	Śruba rozprężna (ST4*40)	4	Do montażu na ścianie	8	Pilot	1	/

1. Przymocuj 4 sztuki wieszaków za pomocą 8 sztuk śrub (ST4\*10), jak pokazano na rysunku (1).
2. Należy zachować odległość między grzejnikiem a podłogą, ścianą itp. wynoszącą co najmniej 30 cm, jak pokazano na rysunku (2).
3. Za pomocą papieru do wiercenia wywierć dwa górne otwory ( $\Phi 8$ ) w ścianie, włożyć plastikową rurkę rozporową do otworów, a następnie przykręcić śruby rozporowe (ST4\*40) do otworów, jak pokazano na rysunku (3).
4. Zawiesić dwa górne wieszaki na haczykach na śrubach rozporowych (ST4\*40), jak pokazano na zdjęciu (4). Zaznaczyć położenie dwóch dolnych wieszaków na haczykach na ścianie i zdjąć grzejnik, a następnie wywierć dwa dolne otwory ( $\Phi 8$ ) w ścianie i umieścić w nich plastikowe rurki rozporowe, jak pokazano na zdjęciu (4).
5. Zawieś grzejnik na ścianie i wkręć śruby rozporowe (ST4\*40) w dwa dolne otwory, jak pokazano na zdjęciu (5).

**Dla stojaka**

- 1 – Zamontuj stopkę na spodzie korpusu.
- 2 – Przymocuj 2 sztuki stopki za pomocą 8 śrub (ST4\*14).

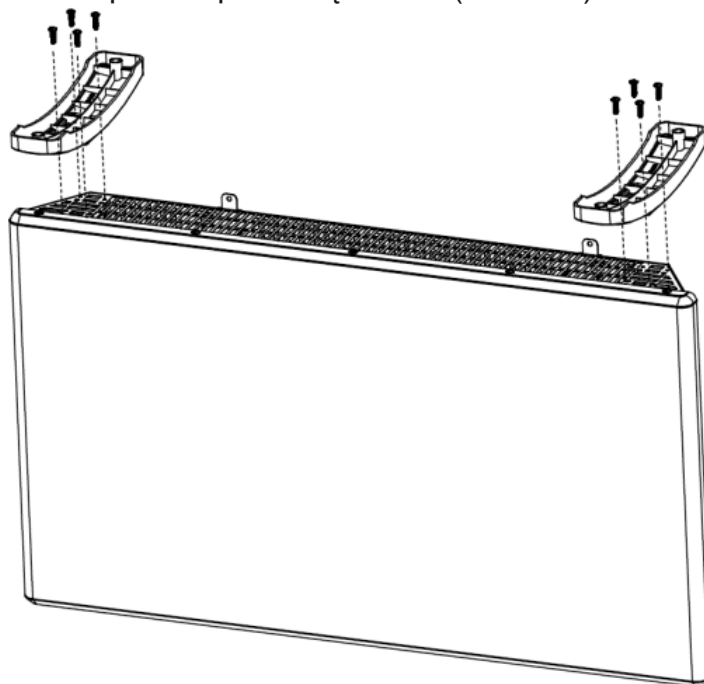

## Instrukcja obsługi

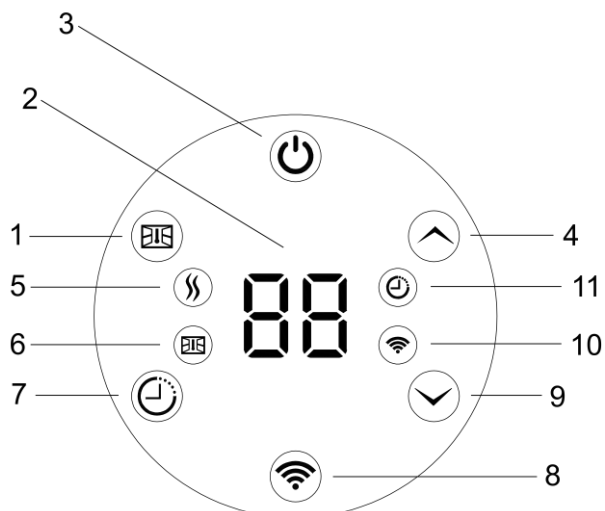

Panel sterowania



Pilot zdalnego sterowania

1. Przycisk funkcji otwarcia okna
2. Wyświetlacz (domyślnie pokazuje żądaną temperaturę w pomieszczeniu)
3. Przycisk zasilania
4. Przycisk sterowania (+) (zwiększenie temperatury/zwiększenie czasu)
5. Lampka kontrolna ogrzewania
6. Lampka kontrolna trybu funkcji otwarcia okna
7. Przycisk funkcji timera
8. Przycisk ustawiania trybu Wi-Fi
9. Przycisk sterujący (-) (zmniejszenie temperatury/zmniejszenie czasu)
10. Lampka kontrolna programu tygodniowego
11. Lampka kontrolna timera



**OSTRZEŻENIE:** Przed włączeniem grzejnika należy go przymocować do ściany lub stojaka. Nieprawidłowy lub krzywy montaż grzejnika może spowodować jego nieprawidłowe działanie lub, w najgorszym przypadku, uszkodzenie.



Jeśli czujnik temperatury nie działa prawidłowo, na wyświetlaczu pojawi się poniższy symbol. Prosimy o kontakt ze sprzedawcą lub importerem.

## Obsługa

### 1. Włączanie:

Podłącz grzejnik do zasilania. Po sygnale głosowym „BI” grzejnik przechodzi w tryb czuwania i na wyświetlaczu pojawia się ikona . Naciśnij przycisk , aby włączyć grzejnik, a na wyświetlaczu pojawi się żądana temperatura.

Ustawienia fabryczne:

Tryb swobodny, ustawiona temperatura 22°C

Funkcja otwartego okna: Wyłączona

Timer: Wyłączony

### 2. Połączenie Wi-Fi

Ta aplikacja obsługuje wyłącznie kanały Wi-Fi 2,4 GHz. Upewnij się, że Twój telefon obsługuje częstotliwość 2,4 GHz. Przed użyciem upewnij się, że telefon jest podłączony do sieci Wi-Fi.

Przed użyciem upewnij się, że funkcja Bluetooth w telefonie jest włączona.

Należy pamiętać, że urządzenie to działa wyłącznie w ramach domowej sieci Wi-Fi.

Nie działa ono przy połączeniach internetowych 3G ani 4G.

Potrzebne będzie połączenie z domową siecią Wi-Fi.

- 1) Użyj aplikacji „Tuya Smart” lub „Smart Life” na iOS i Androida. Wyszukaj i pobierz aplikację „Tuya Smart” lub „Smart Life” ze sklepu Apple Store lub Google Play. Lub zeskanuj poniższy kod QR, aby pobrać aplikację „Tuya Smart” lub „Smart Life”.



Aplikacja Tuya Smart



Aplikacja Smart Life

- 2) Upewnij się, że grzejnik znajduje się w pobliżu routera i telefonu. Przed użyciem upewnij się, że funkcja Bluetooth w telefonie jest włączona. Po pobraniu aplikacji na telefon otwórz ją. Następnie włącz grzejnik i naciśnij przycisk Wi-Fi. Wskaźnik Wi-Fi zacznie migać. Następnie naciśnij „+”, jak na zdjęciu (1) w aplikacji. Następnie naciśnij „Dodaj urządzenie”, jak na zdjęciu (2). Telefon automatycznie wyszuka urządzenia w pobliżu. Gdy telefon znajdzie urządzenia, naciśnij „Dodaj”, jak na zdjęciu (3). Następnie wybierz kanał Wi-Fi i wprowadź hasło, upewniając się, że urządzenie i telefon są podłączone do tego samego kanału Wi-Fi. Następnie naciśnij „Dalej”, jak na zdjęciu (4). Po pomyślnym dodaniu urządzenia naciśnij „Gotowe”, jak na zdjęciu (5).

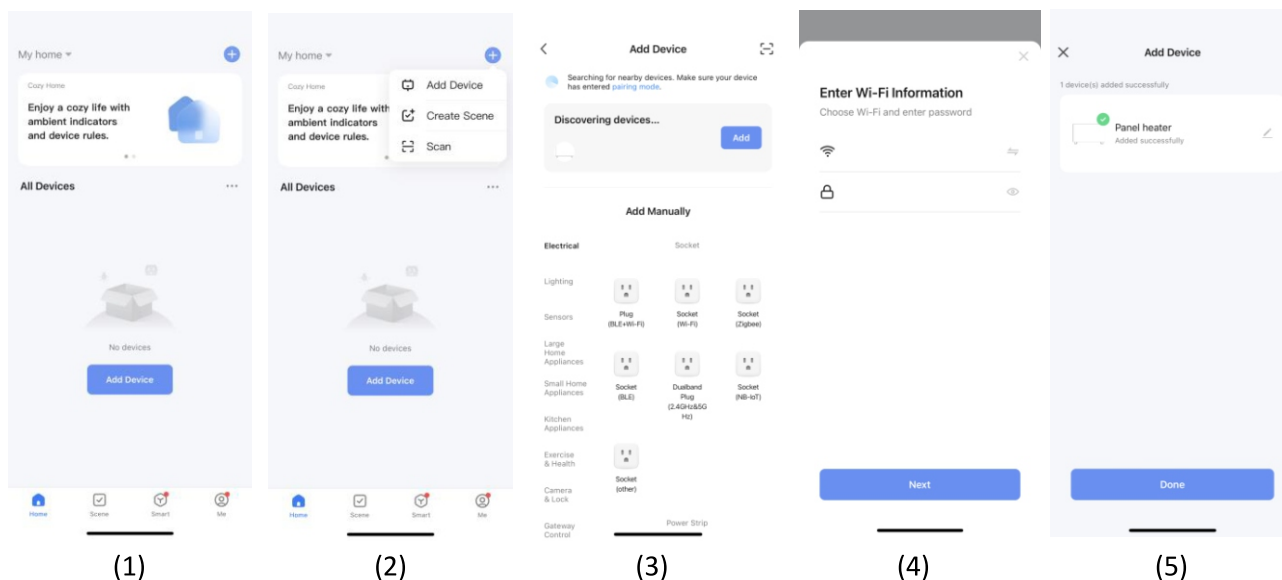

3) Po połączeniu grzejnika z urządzeniem z systemem iOS/Android możesz wykonać następujące czynności:

- Włączyć/Przełączyć w tryb czuwania
- Ustawić tryb komfortowy, ECO, tryb przeciwarzamrozeniowy
- Ustawić temperaturę w trybie komfortowym/ECO
- Ustawić timer
- Włączyć/wyłączyć funkcję otwartego okna
- Ustawianie programów tygodniowych
- Ustawianie kalibracji temperatury
- Tworzenie grup (umieszczanie grzejników w jednej strefie)
- Udostępnianie grzejnika innym osobom

### 3. Usuwanie Wi-Fi:

Jeśli grzejnik jest podłączony do Wi-Fi, naciśnij i przytrzymaj przycisk Wi-Fi przez 3 sekundy, aby usunąć Wi-Fi.

### 4. Tryb ogrzewania

Ustaw temperaturę w zakresie 5–35°C, naciskając przycisk  lub .

### 5. Timer





Naciśnij przycisk , a następnie przycisk  lub , aby ustawić timer od 0 do 24 godzin.

W każdym trybie, jeśli ustawiono timer, po upływie czasu grzejnik wyłączy się.

## 6. Funkcja otwartego okna

Grzejnik posiada funkcję otwartego okna.

Domyślnym ustawieniem funkcji otwartego okna jest zamknięcie.



Po włączeniu grzejnika naciśnij przycisk , na wyświetlaczu pojawi się **FO**, następnie naciśnij przycisk , aby włączyć funkcję otwartego okna, na wyświetlaczu pojawi się **ON**, naciśnij przycisk , aby wyłączyć funkcję otwartego okna, na wyświetlaczu pojawi się **OF**, następnie naciśnij przycisk , aby zapisać ustawienie, lub poczekaj 10 sekund, aby zapisać automatycznie.

Opis funkcji otwartego okna:

Jeśli otworzysz szeroko okno w pomieszczeniu, w którym znajduje się grzejnik, a temperatura spadnie o 2°C lub więcej w ciągu dwóch minut, czujnik wykryje gwałtowny spadek temperatury. Grzejnik wyłączy się automatycznie, a na wyświetlaczu pojawi się symbol **FO**.

Grzejnik powróci do poprzedniego trybu po 10 minutach. Można jednak ręcznie ponownie uruchomić grzejnik, naciskając przycisk , a grzejnik powróci do poprzedniego trybu. Ikona **FO** zniknie z wyświetlacza.

## 7. Przywracanie ustawień fabrycznych grzejnika

Włącz grzejnik, a następnie naciśnij i przytrzymaj jednocześnie przyciski  i  w ciągu 3 sekund od momentu, gdy ekran się rozjaśni.

## 8. Konserwacja

- 1) Przed czyszczeniem zawsze odłącz grzejnik od zasilania i pozostaw go do ostygnięcia.
- 2) Regularnie wycieraj grzejnik wilgotną ściereczką i osusz powierzchnię przed ponownym włączeniem grzejnika.
- 3) Grzejnik należy czyścić co najmniej raz w miesiącu w sezonie grzewczym.

**UWAGA!** Grzejnika nie wolno zanurzać w wodzie.

Do czyszczenia grzejnika nie należy używać detergentów.

Nie wolno dopuścić do przedostania się wody do wnętrza grzejnika, ponieważ może to być niebezpieczne.

- 4) Kurz itp. należy usuwać miękką ściereczką.
- 5) Grzejnik można przechowywać w suchym i czystym miejscu.

## 9. Utylizacja

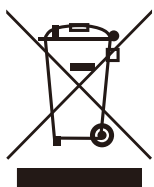

Symbol oznacza, że produkt nie może być utylizowany wraz z odpadami komunalnymi. Produkt należy dostarczyć do punktu recyklingu lub kontenera na urządzenia elektryczne i elektroniczne. Ma to na celu uniknięcie zagrożeń dla zdrowia i zapobieżenie szkodom dla środowiska. Lokalne przedsiębiorstwa (lub punkty zbiórki odpadów w Twojej okolicy) są prawnie zobowiązane do przyjmowania i recyklingu takich produktów w celu ich utylizacji w sposób przyjazny dla środowiska.

## Wymagania informacyjne dotyczące elektrycznych lokalnych grzejników

Identyfikator modelu: 820-421V93(NDFL1202EH-4EW)					
Pozycja	Symbol	Wartość	Jednostka	Pozycja	Jednostka
<b>Moc grzewcza</b>				<b>Rodzaj mocy grzewczej/regulacji temperatury w pomieszczeniu (wybierz jedną opcję)</b>	
Nominalna moc grzewcza	$P_{nom}$	2.0	kW	Jednostopniowa moc grzewcza i brak regulacji temperatury w pomieszczeniu	[nie]
Minimalna moc grzewcza (orientacyjna)	$P_{min}$	N/A	kW	Dwa lub więcej stopni ręcznej regulacji, brak regulacji temperatury w pomieszczeniu	[nie]
Maksymalna ciągła moc grzewcza	$P_{max.c}$	2.0	kW	Z mechaniczną regulacją temperatury w pomieszczeniu za pomocą termostatu	[nie]
<b>Pobór mocy</b>				Z elektroniczną regulacją temperatury w pomieszczeniu	[nie]
W trybie wyłączenia	$P_o$	0.00	W	Elektroniczna regulacja temperatury w pomieszczeniu plus zegar dzienny	[nie]
W trybie czuwania	$P_{sm}$	N/A	W	Elektroniczna regulacja temperatury w pomieszczeniu plus zegar tygodniowy	[tak]
W trybie bezczynności	$P_{idle}$	0.9	W	<b>Inne opcje regulacji (możliwość wyboru wielu opcji)</b>	
W trybie czuwania sieciowego	$P_{nsm}$	N/A	W	Regulacja temperatury w pomieszczeniu z wykrywaniem obecności	[nie]
				Regulacja temperatury w pomieszczeniu z wykrywaniem otwartego okna	[tak]
Tryb czuwania z wyświetlaniem informacji lub statusu			[tak]	Opcja zdalnego sterowania	[tak]
Sezonowa efektywność energetyczna ogrzewania pomieszczeń w trybie aktywnym	$\eta_{s,on}$	Przebieg: 94,5 Stałe: 92,0	%	Adaptacyjna regulacja startu	[nie]
				Ograniczenie czasu pracy	[tak]
				Czujnik czarnej żarówki	[nie]
				Funkcja samouczenia się	[nie]
				Dokładność regulacji	[nie]
Dane kontaktowe :	MH STAR UK Ltd 1 Northampton Cross Logistics Park Northampton Cross Road Northampton NN4 9FH WYPRODUKOWANO W CHINACH				

**UK**

If you have any questions, please contact our customer care center.

Our contact details are below:



0044-800-240-4004



enquiries@mhstar.co.uk

**IMPORTER ADDRESS:**

MH STAR UK Ltd  
1 Northampton Cross Logistics Park  
Northampton Cross Road  
Northampton  
NN4 9FH  
MADE IN CHINA

**ES**

Si tiene alguna pregunta, comuníquese con nuestro Centro de Atención al Cliente. Nuestros datos de contacto son los siguientes:



0034-931294512



atencioncliente@aosom.es

**Importador/Fabricante/REP:**

Spanish Aosom, S.L.  
C/ Roc Gros, N° 15. 08550, Els Hostalets de Balenyà, Spain.  
B66295775  
atencioncliente@aosom.es  
TEL: 931294512  
HECHO EN CHINA

**FR**

Si vous avez la moindre question, veuillez contacter notre centre d'assistance à la clientèle.

Nos coordonnées sont les suivantes:



0033-1-84166106



aosom@mhfrance.fr

**Importé par/Fabricant/REP:**

MH France  
2,rue Maurice Hartmann  
92130Issy-les-Moulineaux  
France  
Fabriqué en Chine

**PT**

Se tiver alguma dúvida, por favor contacte o nosso Centro de Atendimento ao Cliente. Os nossos dados de contacto são os seguintes:



0034-931294512



info@aosom.pt.

**IMPORTADOR:**

SPANISH AOSOM, S.L  
C.ROC GROS N.15, 08550. ELS HOSTALETS DE BALENYÀ  
TEL: 931294512 (SEG-SEX DAS 7:30H ÀS 16:30H)  
INFO@AOSOM.PT  
WWW.AOSOM.PT

**DE**

Wenn Sie Fragen haben, wenden Sie sich bitte an unser Kundendienstzentrum.

Unsere Kontaktdaten stehen unten:



0049-0(40)-87408465



service@aosom.de

**Importeur/Hersteller/REP:**

MH Handel GmbH  
Wendenstraße 309  
D-20537 Hamburg  
Germany  
IN CHINA HERGESTELLT

**IT**

In caso di dubbio, si prega di contattare il nostro centro assistenza clienti. I nostri dettagli di contatto sono di seguito:



0039-0249471447



clienti@aosom.it

**IMPORTATO DA/Produttore/REP:**

AOSOM Italy srl  
Centro Direzionale Milanofiori  
Strada 1 Palazzo F1  
20057 Assago (MI)  
P.1.: 08567220960  
FATTO IN CINA



FR

Cet appareil,  
ses accessoires,  
cordons et batteries  
se recyclent

REPRISE  
À LA LIVRAISON



OU

À DÉPOSER  
EN MAGASIN



OU

À DÉPOSER  
EN DÉCHÈTERIE



Points de collecte sur [www.quefairedemesdechets.fr](http://www.quefairedemesdechets.fr)  
Privilégiez la réparation ou le don de votre appareil !

Aosom