

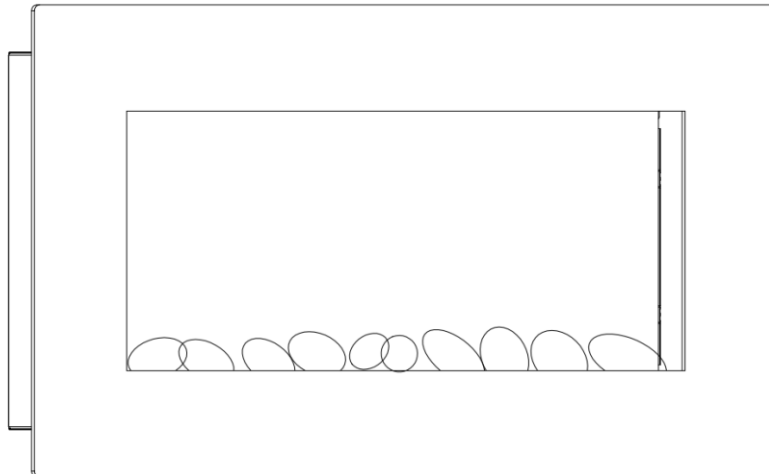

IN240600177V02\_US\_CA

**820-180\_820-180V81**



**EN\_ This product is only suitable for well insulated spaces or occasional use.**  
**FR\_ Ce produit ne peut être utilisé que dans des locaux bien isolés ou de manière occasionnelle.**

**EN\_ IMPORTANT, RETAIN FOR FUTURE REFERENCE: READ CAREFULLY.**  
**FR\_ IMPORTANT : A LIRE ATTENTIVEMEN ET A CONSERVER POUR VOUS Y REFERER ULTERIEUREMENT**

## IMPORTANT INSTRUCTIONS

When using electrical appliances, basic precautions should always be followed to reduce the risk of fire, electric shock, injury to persons, and hyperthermia, including the following:

**PLEASE READ ALL INSTRUCTIONS BEFORE USING THIS HEATER.**

**WHEN USING ELECTRICAL APPLIANCES, BASIC PRECAUTIONS SHOULD ALWAYS BE FOLLOWED TO REDUCE THE RISK OF FIRE, ELECTRIC SHOCK AND PERSONAL INJURY, INCLUDING THE FOLLOWING:**

**When switching on the appliance for the first time, allow it to run at full power for about two hours to get rid of the unpleasant smell. Make sure that the room in which the appliance is located is well ventilated during this operation. It is normal for the appliance to emit small cracking sounds when you turn it on if the first time.**

### Security Advice

- Read all instructions before using this heater.
- This appliance can be used by children aged from 8 years and above and persons with reduced physical, sensory or mental capabilities or lack of experience and knowledge if they have been given supervision or instruction concerning use of the appliance in a safe way and understand the hazards involved. Children shall not play with the appliance. Cleaning and user maintenance shall not be made by children without supervision.
- Children of less than 3 years should be kept away unless continuously supervised.
- Children aged from 3 years and less than 8 years shall only switch on/off the appliance provided that it has been placed or installed in its intended normal operating position and they have been given supervision or instruction concerning use of the appliance in a safe way and understand the hazards involved. Children aged from 3 years and less than 8 years shall not plug in, regulate and clean the appliance or perform user maintenance.
- **CAUTION** - Some parts of this product can become very hot and cause burns. Particular attention has to be given where children and vulnerable people are present.
- If the supply cord is damaged, it must be replaced by the manufacturer, its service agent or similarly qualified persons in order to avoid a hazard.
- **CAUTION:** In order to avoid a hazard due to inadvertent resetting of the thermal cutout, this appliance must not be supplied through an external switching device, such as a timer, or connected to a circuit that is regularly switched on and off by the utility.



- **WARNING:** In order to avoid overheating, do not cover the heater.
- The heater must not be located immediately below a socket-outlet.
- Do not use this heater in the immediate surroundings of a bath, a shower or a swimming pool.
- Do not use this heater if it has been dropped;
- Do not use if there are visible signs of damage to the heater;

- Use this heater on a horizontal and stable surface, or fix it to the wall, as applicable.
- **WARNING:** Do not use this heater in small rooms when they are occupied by persons not capable of leaving the room on their own, unless constant supervision is provided.
- **WARNING:** To reduce the risk of fire, keep textiles, curtains, or any other flammable material a minimum distance of 1 m from the air outlet.
- This heater is hot when in use. To avoid burns, do not let bare skin touch hot surfaces. Use handle when moving the unit. Keep flammable materials such as furniture, pillows, bedding, papers, clothes, and curtains at least 3 feet (0.9 m) from the front and top of the heater and keep them away from the sides and rear of the heater. Keep the rear grille away from walls or drapes so as not to block the air intake.
- Extreme caution and supervision is necessary when any heater is used near children or invalids and whenever the heater is left operating and unattended.
- Always unplug heater when not in use.
- Do not use any heater with a damaged cord or plug or after the heater malfunctions or has been dropped or damaged in any manner. Discard heater or return to an authorized service facility for examination and/or repair.
- Do not use outdoors.
- This heater is not intended for use in bathrooms, laundry areas or other similar indoor locations. Never locate heater where it may fall into a bathtub or other water container.
- Do not run cord under carpeting. Do not cover cord with throw rugs, runners, or similar coverings. Do not route cord under furniture or appliances. Arrange cord away from traffic areas and place it where it will not be tripped over.
- To disconnect heater, turn controls to off, then remove plug from outlet.
- This appliance has a polarized plug (one blade is wider than the other). This plug is intended to fit a polarized outlet only one way. If the plug does not fit fully in the outlet, reverse the plug. If it still does not fit, consult a qualified electrician. Do not connect the heater to extension cords, surge protectors, timers, direct breakers, or an outlet with other appliances connected to the same outlet. Risk of fire, overheat, malfunction, property damage, injury, or even death may result if not adhered to!
- Connect to properly polarized outlets only.
- Do not insert or allow foreign objects to enter ventilation or exhaust openings, as this may cause an electric shock or fire, or damage the heater.
- To prevent a possible fire, do not block air intakes or exhaust in any manner. Do not use on soft surfaces, like a bed, where openings may become blocked.
- A heater has hot and arcing or sparking parts inside. Do not use it in areas where gasoline, paint, or flammable liquids are used or stored.
- Use this heater only as described in this manual. Any other use not recommended by the manufacturer may cause fire, electric shock, injury to persons or other damage to property.
- This heater must be plugged into a 120V, 15 amp (or more) circuit of its own. Nothing else can be plugged into the same circuit. If unsure if you home meets this specification, consult a certified electrician prior to use. Risk of fire, overheat, malfunction, property damage, injury, or even death may result if not adhered to!

- To prevent overload and blown fuses, be sure that no other appliance is plugged into the same outlet or into another outlet wired into the same circuit.
- It is normal for the heater's plug and cord to feel warm to the touch. A plug or cord that becomes hot to the touch or becomes distorted in shape may be a result of a worn electrical outlet. Worn outlets or receptacles should be replaced prior to further use of the heater. Plugging heater into a worn outlet/receptacle may result in overheating of the power cord or fire.
- Ensure the heater is on a stable, secure surface to eliminate the potential of tipping over.
- Always plug heaters directly into a wall outlet/receptacle. Never use with an extension cord or relocatable power tap (outlet /power strip).
- Be sure that the plug is fully inserted into appropriate receptacle. Please remember that receptacles also deteriorate due to aging and continuous use: check periodically for signs of overheating or deformations evidenced by the plug. Do not use the receptacle and CALL your electrician.
- Check that neither the appliance nor the power cable has been damaged in any way during transportation.
- Make sure that no pieces of polystyrene or other packaging material have been left between elements of the appliance. It may be necessary to pass over the appliance with a vacuum cleaner.
- This appliance is not intended for use by persons (including children) with reduced physical, sensory or mental capabilities, or lack of experience and knowledge, unless they have been given supervision or instruction concerning use of the appliance by a person responsible for their safety. Children should be supervised to ensure that they do not play with the appliance.
- Hyperthermia can result in death. Symptoms of hyperthermia include high body temperature, headache, nausea, vomiting, tiredness, dizziness, fainting, and rapid pulse. If you begin to experience symptoms related to hyperthermia, turn off the heater and seek medical attention.
- To avoid excessive room temperatures which can cause hyperthermia: DO NOT leave product running unattended in a confined space around infants, or individuals with reduced physical, sensory, or mental capabilities.
- **CAUTION:** To prevent electric shock, match wide blade of plug to wide slot, fully insert.



### **WARNING-Risk of Heat Stroke(Hyperthermia)**

Hyperthermia can result in death in infants or others

Use caution to avoid overheating individuals

Read and follow all instructions before use

**REMOVE BEFORE USE!**

## **WARINING**

- **INGESTION HAZARD:** This product contains a button cell or coin battery.
- **DEATH** or serious injury can occur if ingested.
- A swallowed button cell or coin battery can cause **Internal Chemical Burns** in as little as **2** hours.
- **KEEP** new and used batteries **OUT OF REACH OF CHILDREN**
- **Seek immediate medical attention** if a battery is suspected to be swallowed or inserted inside any part of the body.



### **Battery**

- 1) Battery type: CR2025
- 2) Nominal Voltage: 3V

### **Instructions and manuals**

- a) Remove and immediately recycle or dispose of used batteries according to local regulations and keep away from children. Do NOT dispose of batteries in household trash or incinerate.
- b) Even used batteries may cause severe injury or death.
- c) Call a local poison control center for treatment information.
- d) Non-rechargeable batteries are not to be recharged.
- e) Do not force discharge, recharge, disassemble, heat above (manufacturer's specified temperature rating) or incinerate. Doing so may result in injury due to venting, leakage or explosion resulting in chemical burns.
- f) Ensure the batteries are installed correctly according to polarity (+ and -).
- g) Do not mix old and new batteries, different brands or types of batteries, such as alkaline, carbon-zinc, or rechargeable batteries.
- h) Remove and immediately recycle or dispose of batteries from equipment not used for an extended period of time according to local regulations.
- l) Always completely secure the battery compartment. If the battery compartment does not close securely, stop using the product, remove the batteries, and keep them away from children.

**SPECIFICATION**

| Model              | Voltage  | Frequency | Power      |
|--------------------|----------|-----------|------------|
| 820-180_820-180V81 | 220-240V | 50Hz      | 1600-1800W |

**INSTALLATION – WALL MOUNTING**

**HARDWARE INCLUDED**

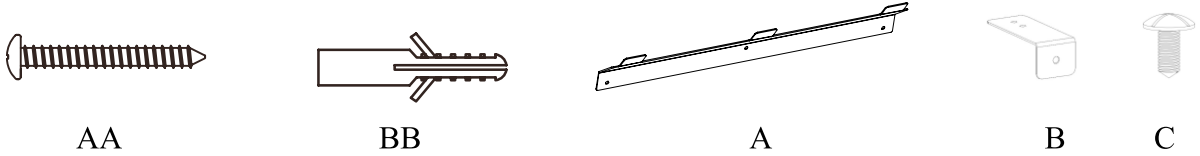

| Part | Description          | QTY |
|------|----------------------|-----|
| AA   | Anchor screw         | 4   |
| BB   | Wall anchor          | 4   |
| A    | Mounting bracket top | 1   |
| B    | Supporting part      | 1   |
| C    | Screws               | 2   |

**1. Install the base support piece**

Fix the support (B) onto the machine body with 2 screws (C)

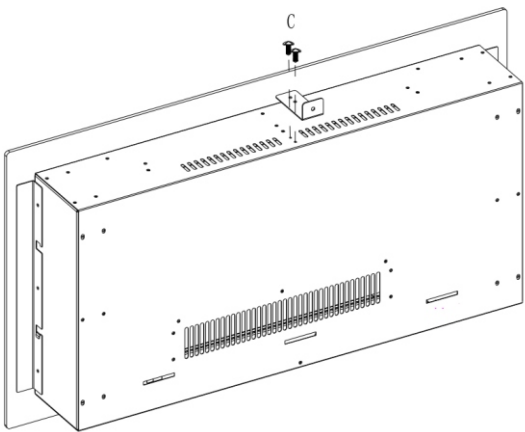

## 2. Choosing a wall location

Choose a wall location to attach the mounting bracket (A) position the mounting bracket (A) in the desired location.

Use a level to align the bracket and mark the four holes with a pencil.

Use the two marked center holes of the top mounting bracket (A) to measure

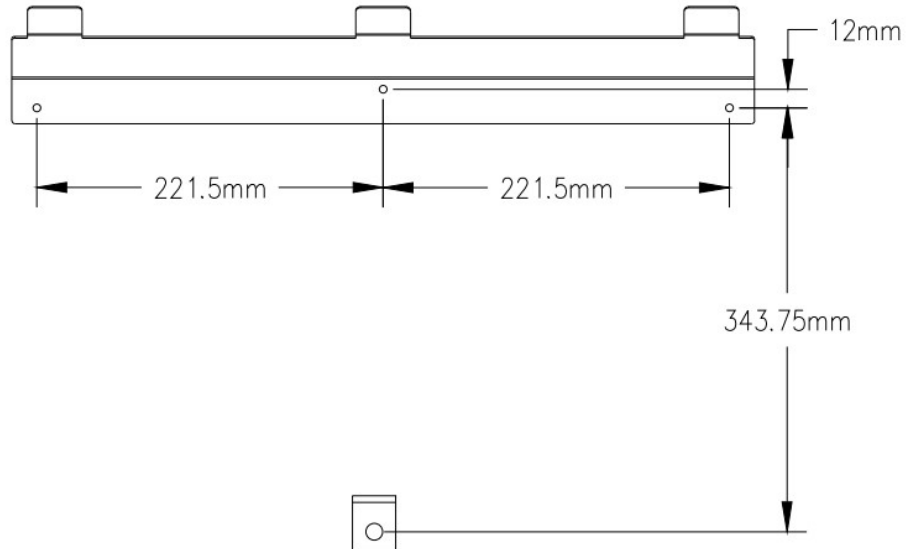

## 3. Drilling the holes

Drill four 6 mm (25mm deep) holes in the wall.

Insert the wall anchors (BB) into the holes by using a hammer.

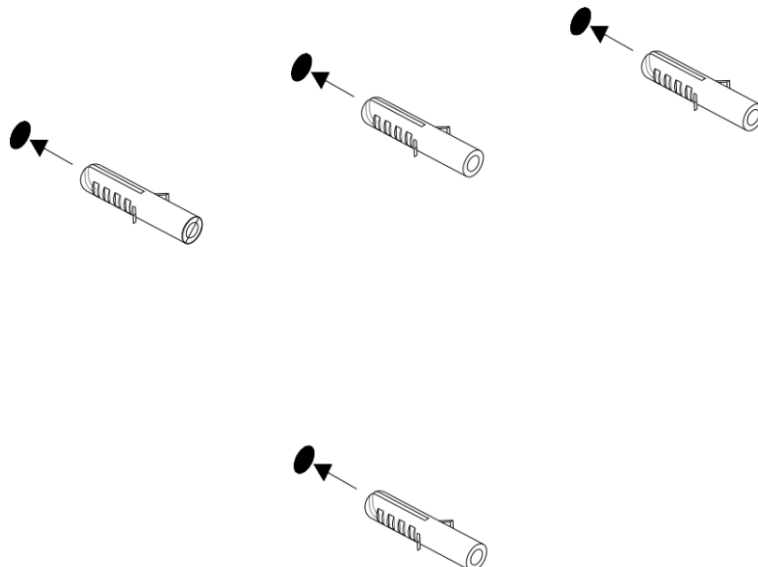

#### 4. Attaching the top mounting bracket

Attach the top mounting bracket (A) to the wall by fastening the three screws (AA) into the wall anchors.

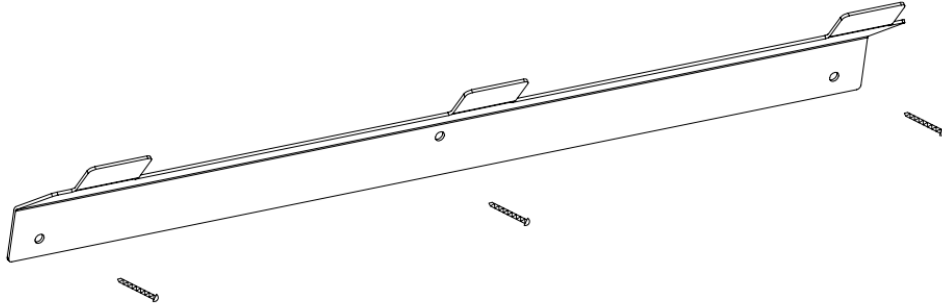

#### 5. Hanging the fireplace

Hang the fireplace on the hook at the top of the top mounting bracket (A) and screw the fireplace to (A)

Note: Please be more than 1m away from the ceiling during installation

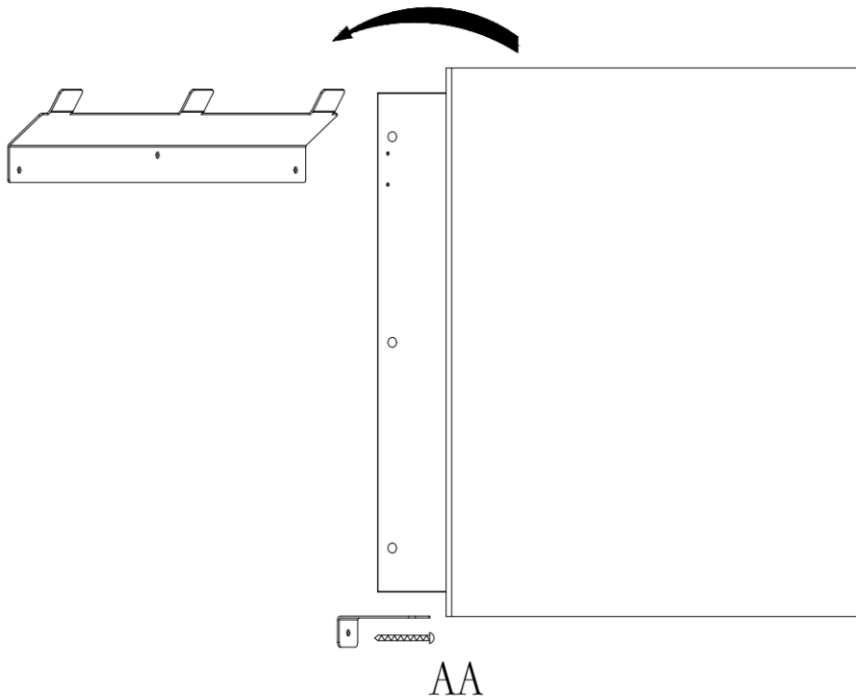

## Button and remote control diagram

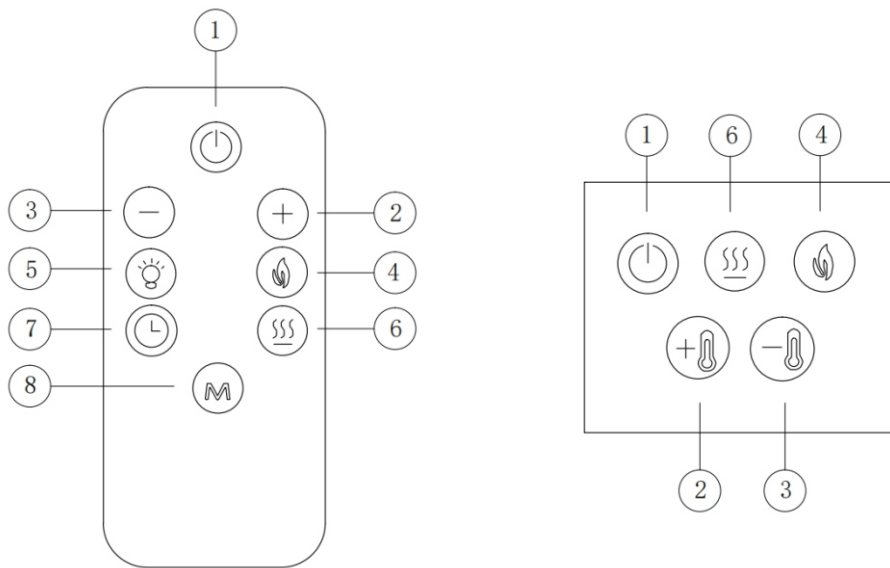

### 1.Powering the Fireplace

Push the Power button① to supply power to all functions of the fireplace and put the fireplace in a standby mode.

Push the Power button again to turn off all functions.

### 2.Adjusting the Heater

Turns the Heater On and Off, pressing the button⑥ on the remote or control panel. Cycles the unit through the three settings:

'H2',High Heat. indicated icon on display.

'H1',Low Heat. Indicated icon on display.

Blower and Heater OFF, Indicated icon is off.

### 3.Adjusting the thermostat

Press the Thermostat button ②&③ on the control panel to change the setting temperature.

The thermostat setting range is 15°C-30°C(59°F-86°F).The default temperature setting is 25°C(77°F)

The thermostat is adjustable by 1°C(1°F) increments by pressing the Plus or Minus“+ - ”

### 4.Adjusting the Brightness

Press the Brightness button⑤ on the remote control to change the brightness between the 3 settings: High, Middle and Low. Indicated by the second digit on the Floating Display changing to show

"bH":high

"bL":middle

"bC":low

## 5. Back light setting

Press the bottom light setting button④ to change the color, with 9 different color changes available

FL01→FL02→FL03→FL04→FL05→FL06→FL07→FL08→FL09

## 6. Timing function

Press the timer button⑦ to set the timer. Press once to add 1 hour and set the range from 1 to 12 hours

### Open Window Device function:(additional hidden functions)

This appliance has open window detection function. When the heater is on operation (H1 or H2), once the ambient temperature drops 5°C within 10 minutes, the digital display will continue show **ECO**. It means there is window open or there may exist some cooling items opened, at the same time the heater is off. Close the window or cooling items, push  on product or remote control to restart heater.

### Remote Operation

The standby switch located at the front right hand side above the fire must be first switch on.

It takes some time for the receiver to respond to the transmitter. Do not PRESS the buttons more than once within two seconds for correct operation.

## BATTERY REPLACEMENT-REMOTE CONTROL

1. Batteries not included
2. To replace the existing battery remove the battery holder.
3. To remove the battery holder turn remote onto rear side and press the left side lever towards the center while pulling the battery holder out using the slot provided.
4. Replace existing battery, type CR2025, with a new battery and reinstall the battery holder into the remote by sliding it into position, as shown:

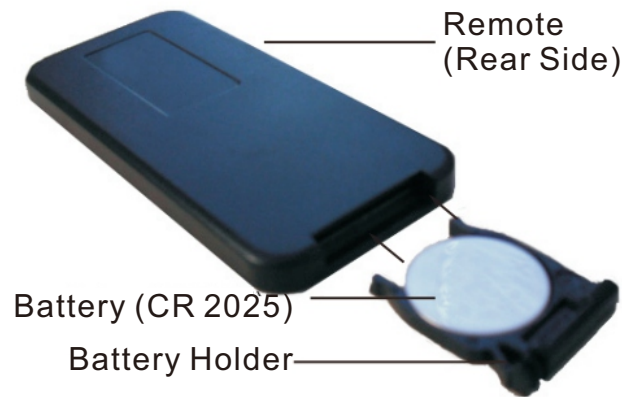

## Safety Cut-Off

This appliance is fitted with a safety cut-off which will operate if the fire overheats (e.g. Due to blocked air vents). For safety reasons, the fire will NOT automatically reset. To reset the appliance, disconnect the appliance from the mains supply for at least 15 minutes. Reconnect the supply to the mains and switch on the appliance.

## Troubleshooting

| Symptom               | Solution   |
|-----------------------|--|
| No operation/ no fan. | Check if put the electric plug into the socket.<br>Check for safety cut-off operation. |
| No fire effect light. | Check the LED system by qualified electrician.   |

## Cleaning

1. Always disconnect the appliance from the main supply before cleaning.
2. Clean the outside of the heater by wiping with a damp or dry cloth.
3. Do not use petroleum, any other detergent or chemical solvent to clean the heater.
4. When the heater is not used for a long time, it should be protected from dust and stored in a clean dry place.

## Disposal

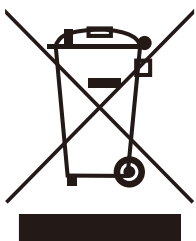

### Environmental Protection

Waste electrical production should not be disposed of with household waste. Please recycle where facilities exist. Check with your Local Authority or retailer for recycling advice.

## INSTRUCTIONS IMPORTANTES

Lors de l'utilisation d'appareils électriques, il convient de toujours respecter les précautions élémentaires afin de réduire les risques d'incendie, d'électrocution, de blessures corporelles et d'hyperthermie, notamment les suivantes :

**VEUILLEZ LIRE TOUTES LES INSTRUCTIONS AVANT D'UTILISER CE RADIATEUR.**

**LORS DE L'UTILISATION D'APPAREILS ÉLECTRIQUES, IL CONVIENT DE TOUJOURS RESPECTER LES PRÉCAUTIONS DE BASE AFIN DE RÉDUIRE LES RISQUES D'INCENDIE, DE CHOC ÉLECTRIQUE ET DE BLESSURES CORPORELLES, NOTAMMENT LES SUIVANTES :**

Lors de la première mise en marche de l'appareil, laissez-le fonctionner à pleine puissance pendant environ deux heures afin d'éliminer toute odeur désagréable. Assurez-vous que la pièce dans laquelle se trouve l'appareil est bien ventilée pendant cette opération. Il est normal que l'appareil émette de légers craquements lors de sa première mise en marche.

### Conseils de sécurité

- Lisez toutes les instructions avant d'utiliser ce radiateur.
- Cet appareil peut être utilisé par des enfants âgés d'au moins 8 ans et par des personnes ayant des capacités physiques, sensorielles ou mentales réduites ou dénuées d'expérience ou de connaissance, s'ils (si elles) sont correctement surveillé(e)s ou si des instructions relatives à l'utilisation de l'appareil en toute sécurité leur ont été données et si les risques encourus ont été appréhendés. Les enfants ne doivent pas jouer avec l'appareil.
- Le nettoyage et l'entretien par l'utilisateur ne doivent pas être effectués par des enfants sans surveillance.
- Il convient de maintenir à distance les enfants de moins de 3 ans, à moins qu'ils ne soient sous une surveillance continue. Les enfants âgés entre 3 ans et 8 ans doivent uniquement mettre l'appareil en marche ou à l'arrêt, à condition que ce dernier ait été placé ou installé dans une position normale prévue et que ces enfants disposent d'une surveillance ou aient reçu des instructions quant à l'utilisation de l'appareil en toute sécurité et en comprennent bien les dangers potentiels. Les enfants âgés entre 3 ans et 8 ans ne doivent ni brancher, ni régler ni nettoyer l'appareil, et ni réaliser l'entretien de l'utilisateur.
- **ATTENTION** - Certaines parties de ce produit peuvent devenir très chaudes et provoquer des brûlures. Il faut prêter une attention particulière en présence d'enfants et de personnes vulnérables.
- Si le câble d'alimentation est endommagé, il doit être remplacé par le fabricant, son service après-vente ou des personnes de qualification similaire afin d'éviter un danger.
- **ATTENTION:** Afin d'éviter tout danger dû au réarmement intempestif du coupe-circuit thermique, cet appareil ne doit pas être alimenté par l'intermédiaire d'un interrupteur externe, comme une minuterie ou être connecté à un circuit qui est régulièrement mis sous tension et hors tension par le fournisseur d'électricité.



- **MISE EN GARDE:** Pour éviter une surchauffe, ne pas couvrir l'appareil de chauffage.
- L'appareil de chauffage ne doit pas être placé juste en dessous d'une prise de courant.
- Ne pas utiliser cet appareil de chauffage à proximité d'une baignoire, d'une douche ou d'une piscine.
- Ne pas utiliser cet appareil de chauffage s'il est tombé;
- Ne pas utiliser si l'appareil de chauffage présente des signes visibles de dommage;
- Utiliser cet appareil de chauffage sur une surface horizontale et stable, ou fixé à une paroi, selon le cas.
- **MISE EN GARDE:** Ne pas utiliser cet appareil de chauffage dans des petits locaux, lorsqu'ils sont occupés par des personnes incapables de quitter le local seules, à moins qu'une surveillance constante ne soit prévue.
- **MISE EN GARDE:** Afin de réduire le risque d'incendie, les textiles, les rideaux, ou autres matériaux inflammables se trouvent à une distance minimale de 1 m de la sortie d'air.
- Cet appareil de chauffage est chaud lorsqu'il est en marche. Pour éviter toute brûlure, ne laissez pas la peau nue entrer en contact avec les surfaces chaudes. Utilisez la poignée pour déplacer l'appareil. Maintenez les matériaux inflammables, tels que les meubles, les oreillers, la literie, les papiers, les vêtements et les rideaux, à au moins 0,9 mètre de l'avant et du dessus de l'appareil, et éloignez-les des côtés et de l'arrière de celui-ci. Veillez à ce que la grille arrière ne soit pas en contact avec les murs ou les rideaux afin de ne pas obstruer l'entrée d'air.
- Une extrême prudence et une surveillance constante sont nécessaires lorsque tout radiateur est utilisé à proximité d'enfants ou de personnes fragiles, et chaque fois que le radiateur est laissé en marche sans surveillance.
- Débranchez toujours le radiateur lorsqu'il n'est pas utilisé.
- N'utilisez pas de radiateur dont le cordon ou la fiche est endommagé, ou après un dysfonctionnement, une chute ou tout autre dommage. Jetez le radiateur ou renvoyez-le à un centre de service agréé pour examen et/ou réparation.
- Ne l'utilisez pas à l'extérieur.
- Cet appareil de chauffage n'est pas destiné à être utilisé dans les salles de bains, les buanderies ou d'autres lieux intérieurs similaires. Ne placez jamais l'appareil de chauffage à un endroit où il pourrait tomber dans une baignoire ou un autre récipient contenant de l'eau.
- Ne faites pas passer le cordon sous la moquette. Ne couvrez pas le cordon avec des tapis, des chemins de table ou des revêtements similaires. Ne faites pas passer le cordon sous des meubles ou des appareils électroménagers. Placez le cordon à l'écart des zones de passage et disposez-le de manière à ce que personne ne puisse trébucher dessus.
- Pour débrancher le radiateur, mettez les commandes sur « off », puis retirez la fiche de la prise.

- Cet appareil est équipé d'une fiche polarisée (une lame est plus large que l'autre). Cette fiche est conçue pour s'insérer dans une prise polarisée dans un seul sens. Si la fiche ne s'insère pas complètement dans la prise, inversez-la. Si elle ne s'insère toujours pas, consultez un électricien qualifié. Ne branchez pas le radiateur sur des rallonges, des parasurtenseurs, des minuteries, des disjoncteurs directs ou une prise sur laquelle d'autres appareils sont branchés. Le non-respect de ces consignes peut entraîner un risque d'incendie, de surchauffe, de dysfonctionnement, de dommages matériels, de blessures, voire de décès !
- Branchez uniquement sur des prises correctement polarisées.
- N'insérez pas et ne laissez pas d'objets étrangers pénétrer dans les ouvertures de ventilation ou d'évacuation, car cela pourrait provoquer un choc électrique, un incendie ou endommager le radiateur.
- Pour prévenir tout risque d'incendie, ne bloquez en aucun cas les entrées ou les sorties d'air. Ne l'utilisez pas sur des surfaces molles, comme un lit, où les ouvertures pourraient être obstruées.
- Un radiateur comporte des pièces chaudes et des éléments pouvant produire des arcs électriques ou des étincelles à l'intérieur. Ne l'utilisez pas dans des zones où de l'essence, de la peinture ou des liquides inflammables sont utilisés ou stockés.
- Utilisez ce radiateur uniquement comme décrit dans ce manuel. Toute autre utilisation non recommandée par le fabricant peut provoquer un incendie, un choc électrique, des blessures corporelles ou d'autres dommages matériels.
- Ce radiateur doit être branché sur un circuit dédié de 120 V, 15 A (ou plus). Aucun autre appareil ne doit être branché sur ce même circuit. Si vous n'êtes pas certain que votre installation électrique réponde à ces spécifications, consultez un électricien agréé avant utilisation. Le non-respect de ces consignes peut entraîner un risque d'incendie, de surchauffe, de dysfonctionnement, de dommages matériels, de blessures, voire de décès !
- Pour éviter toute surcharge et tout fusible grillé, assurez-vous qu'aucun autre appareil n'est branché sur la même prise ou sur une autre prise reliée au même circuit.
- Il est normal que la fiche et le cordon du radiateur soient chauds au toucher. Une fiche ou un cordon qui devient brûlant au toucher ou qui se déforme peut être le résultat d'une prise électrique usée. Les prises ou les prises de courant usées doivent être remplacées avant de continuer à utiliser le radiateur. Brancher le radiateur sur une prise usée peut entraîner une surchauffe du cordon d'alimentation ou un incendie.
- Assurez-vous que le radiateur repose sur une surface stable et sûre afin d'éviter tout risque de basculement.
- Branchez toujours les radiateurs directement sur une prise murale. N'utilisez jamais de rallonge ou de multiprise (prise/bloc multiprise).
- Assurez-vous que la fiche est bien enfoncée dans la prise appropriée. N'oubliez pas que les prises s'usent également avec le temps et l'usage continu : vérifiez régulièrement qu'il n'y a pas de signes de surchauffe ou de déformation au niveau de la fiche. N'utilisez pas la prise et APPELEZ votre électricien.
- Vérifiez que ni l'appareil ni le câble d'alimentation n'ont été endommagés de quelque manière que ce soit pendant le transport.

- Assurez-vous qu'aucun morceau de polystyrène ou autre matériau d'emballage ne se trouve entre les éléments de l'appareil. Il peut être nécessaire de passer l'aspirateur sur l'appareil.
- Cet appareil n'est pas destiné à être utilisé par des personnes (y compris des enfants) dont les capacités physiques, sensorielles ou mentales sont réduites, ou qui manquent d'expérience et de connaissances, à moins qu'elles ne soient surveillées ou qu'elles aient reçu des instructions concernant l'utilisation de l'appareil par une personne responsable de leur sécurité. Les enfants doivent être surveillés afin de s'assurer qu'ils ne jouent pas avec l'appareil.
- L'hyperthermie peut entraîner la mort. Les symptômes de l'hyperthermie comprennent une température corporelle élevée, des maux de tête, des nausées, des vomissements, de la fatigue, des vertiges, des évanouissements et un pouls rapide. Si vous commencez à ressentir des symptômes liés à l'hyperthermie, éteignez le radiateur et consultez un médecin.
- Pour éviter une température ambiante excessive pouvant entraîner une hyperthermie : **NE LAISSEZ PAS** l'appareil fonctionner sans surveillance dans un espace confiné en présence de nourrissons ou de personnes dont les capacités physiques, sensorielles ou mentales sont réduites.
- **ATTENTION** : pour éviter tout risque d'électrocution, insérez complètement la lame large de la fiche dans la fente large.



## AVERTISSEMENT - Risque de coup de chaleur (hyperthermie)

L'hyperthermie peut entraîner la mort chez les nourrissons ou d'autres personnes

Faites preuve de prudence pour éviter toute surchauffe  
Lisez et respectez toutes les instructions avant utilisation  
**RETIRER AVANT UTILISATION !**



## AVERTISSEMENT

- **RISQUE D'INGESTION** : Ce produit contient une pile bouton ou une pile de type pièce de monnaie.
- **LA MORT** ou des blessures graves peuvent survenir en cas d'ingestion.
- Une pile bouton ou une pile de type pièce de monnaie avalée peut provoquer des **Brûlures Chimiques Internes** en aussi peu que **2 heures**.
- **GARDEZ** les piles neuves et usagées **HORS DE PORTÉE DES ENFANTS**.
- **Consultez immédiatement un médecin** si une pile est suspectée d'avoir été avalée ou insérée dans une partie quelconque du corps.



### Batterie

- 1) Type de batterie : CR2025\*1
- 2) Tension nominale: 3V

## Instructions et manuels

- a) Retirez et recyclez immédiatement ou jetez les piles usagées conformément aux réglementations locales et gardez-les hors de portée des enfants. NE jetez pas les piles dans les ordures ménagères et ne les incinérez pas.
- b) Même usagées, les piles peuvent causer des blessures graves ou la mort.
- c) Appelez un centre antipoison local pour obtenir des informations sur le traitement.
- d) Les piles non rechargeables ne doivent pas être rechargées.
- e) Ne forcez pas la décharge, ne rechargez pas, ne démontez pas, ne chauffez pas au-dessus de la température spécifiée par le fabricant et ne les incinérez pas. Cela peut entraîner des blessures en raison de l'évent, des fuites ou de l'explosion et provoquera des brûlures chimiques.
- f) Assurez-vous que les piles sont installées correctement selon la polarité (+ et -).
- g) Ne mélangez pas les vieilles et les nouvelles piles, les marques différentes ou les types de piles, telles que les piles alcalines, carbone-zinc ou rechargeable.
- h) Retirez et recyclez immédiatement ou jetez les piles des équipements non utilisés pendant une période prolongée conformément aux réglementations locales.
- i) Assurez-vous toujours que le compartiment des piles est complètement sécurisé. Si le compartiment des piles ne ferme pas correctement, cessez d'utiliser le produit, retirez les piles et gardez-les hors de portée des enfants.

## CARACTÉRISTIQUES TECHNIQUES

| Modèle             | Tension  | Fréquence | Puissance  |
|--------------------|----------|-----------|------------|
| 820-180_820-180V81 | 220-240V | 50Hz      | 1600-1800W |

## INSTALLATION – FIXATION MURALE

### MATÉRIEL FOURNI



AA



BB

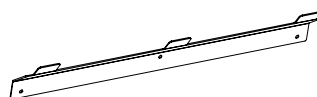

A



B



C

| Pièce | Description                   | Qté |
|-------|-------------------------------|-----|
| AA    | Vis d'ancrage                 | 4   |
| BB    | Cheville murale               | 4   |
| A     | Support de fixation supérieur | 1   |
| B     | Pièce de support              | 1   |
| C     | Vis                           | 2   |

## 1. Installez la pièce de support de base

Fixez le support (B) sur le corps de l'appareil à l'aide de 2 vis (C)

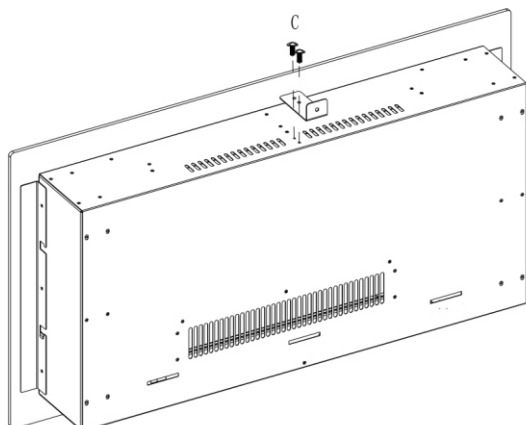

## 2. Choix de l'emplacement mural

Choisissez un emplacement mural pour fixer le support de montage (A) et positionnez-le à l'endroit souhaité.

Utilisez une équerre pour aligner le support et marquez les quatre trous au crayon.

Utilisez les deux trous centraux marqués sur le support de montage supérieur (A) pour prendre les mesures.

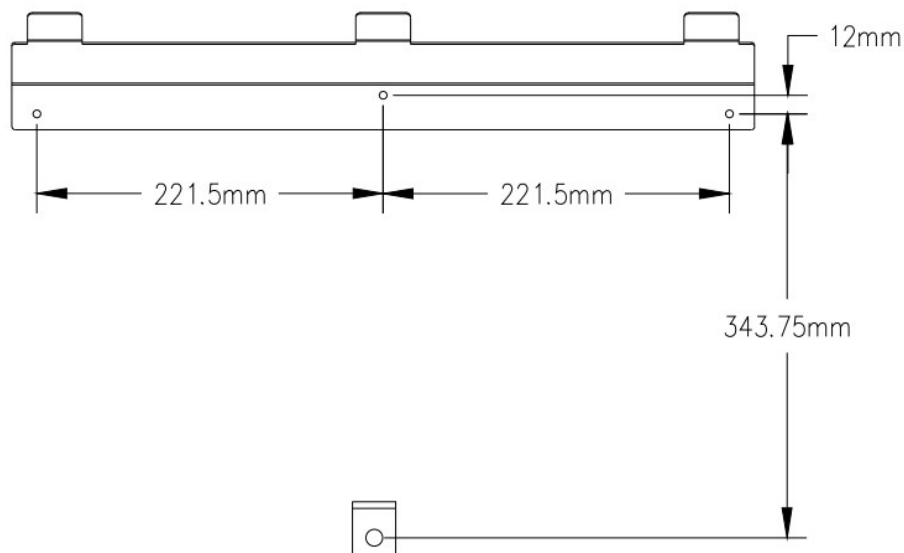

### 3. Perçage des trous

Percez quatre trous de 6 mm (25 mm de profondeur) dans le mur.

Insérez les chevilles (BB) dans les trous à l'aide d'un marteau.

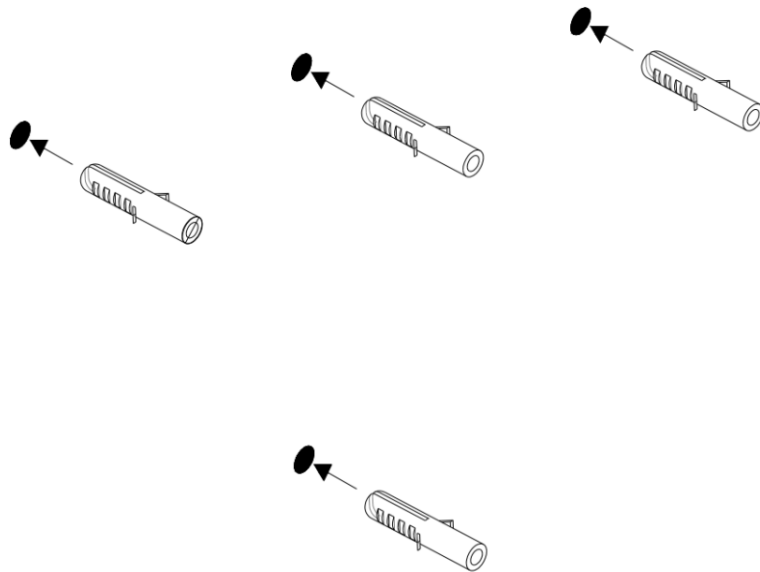

### 4. Fixation du support de fixation supérieur

Fixez le support de fixation supérieur (A) au mur en vissant les trois vis (AA) dans les chevilles.

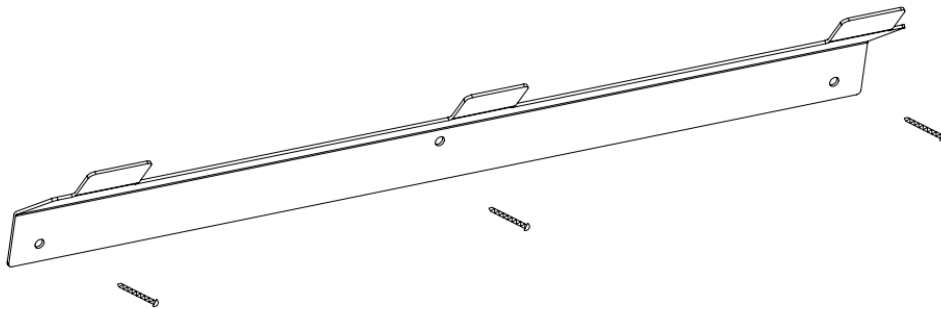

### 5. Accrochage de la cheminée

Accrochez la cheminée au crochet situé en haut du support de fixation supérieur (A) et vissez la cheminée à (A)

Remarque : veuillez vous tenir à plus d'un mètre du plafond pendant l'installation

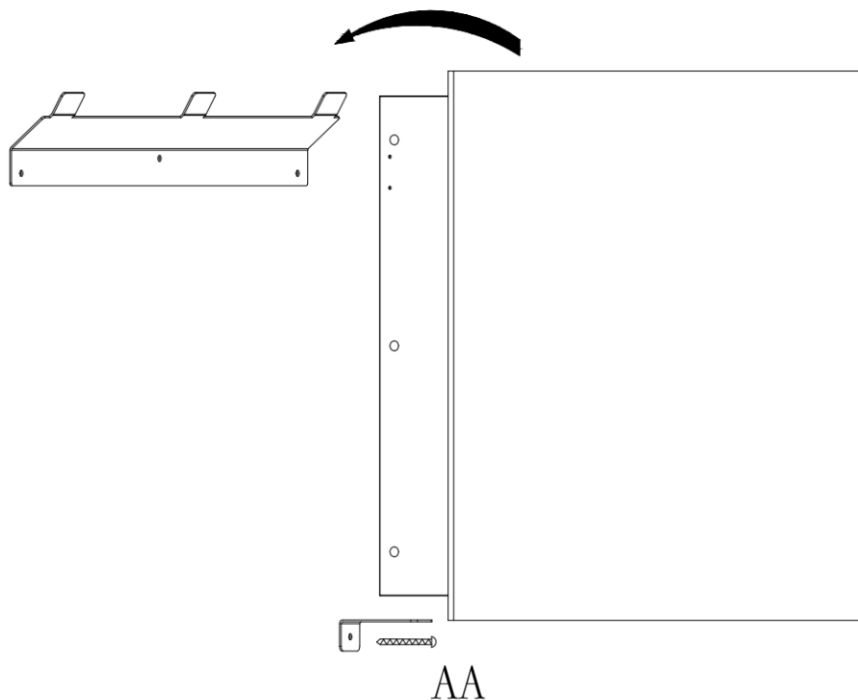

## Schéma des boutons et de la télécommande

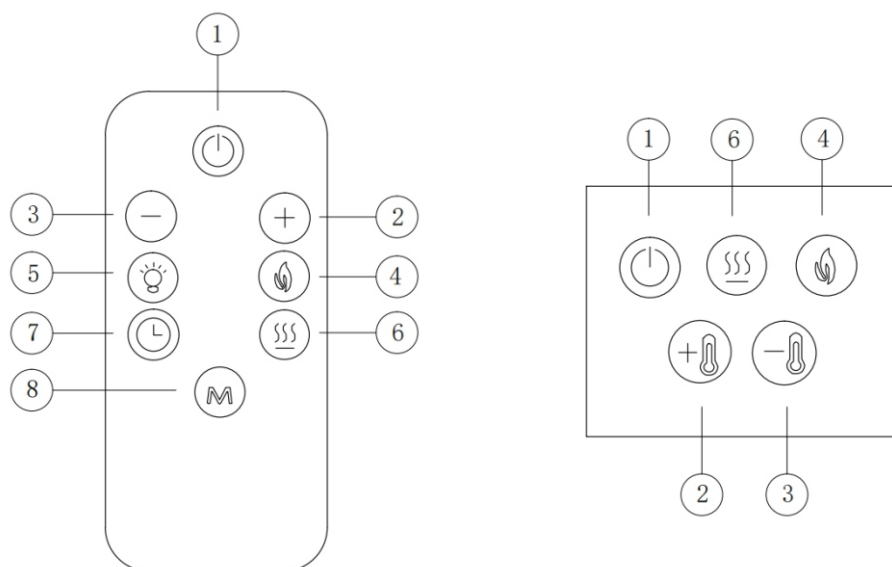

### 1. Mise sous tension de la cheminée

Appuyez sur le bouton d'alimentation ① pour alimenter toutes les fonctions de la cheminée et la mettre en mode veille.

Appuyez à nouveau sur le bouton d'alimentation pour désactiver toutes les fonctions.

### 2. Réglage du chauffage

Allumez et éteignez le chauffage en appuyant sur le bouton ⑥ de la télécommande ou du panneau de commande. Permet de faire défiler les trois réglages de l'appareil :

« H2 », chaleur élevée. Icône correspondante s'affiche à l'écran.

« H1 », chaleur faible. Icône correspondante s'affiche à l'écran.

Ventilateur et chauffage désactivés, l'icône correspondante est éteinte.

### 3. Réglage du thermostat

Appuyez sur les boutons Thermostat ② et ③ du panneau de commande pour modifier la température de consigne.

La plage de réglage du thermostat est comprise entre 15 °C et 30 °C (59 °F et 86 °F). La température par défaut est de 25 °C (77 °F).

Le thermostat est réglable par incréments de 1 °C (1 °F) en appuyant sur les boutons « + » ou « - ».

### 4. Réglage de la luminosité

Appuyez sur le bouton de luminosité ⑤ de la télécommande pour choisir parmi les 3 réglages : Élevé, Moyen et Faible. Le deuxième chiffre de l'affichage flottant change pour indiquer :

- « bH » : élevé
- « bL » : moyen
- « bC » : faible

## 5. Réglage du rétroéclairage

Appuyez sur le bouton de réglage du rétroéclairage ④ pour changer la couleur. 9 couleurs différentes sont disponibles :

FL01→FL02→FL03→FL04→FL05→FL06→FL07→FL08→FL09

## 6. Fonction minuterie

Appuyez sur le bouton de la minuterie⑦ pour régler la minuterie. Appuyez une fois pour ajouter 1 heure et régler la plage de 1 à 12 heures

### Fonction de détection de fenêtre ouverte : (fonctions cachées supplémentaires)

Cet appareil est équipé d'une fonction de détection de fenêtre ouverte. Lorsque le radiateur est en marche (H1 ou H2), si la température ambiante baisse de 5 °C en moins de 10 minutes, l'écran numérique affiche en continu « ECO ». Cela signifie qu'une fenêtre est ouverte ou qu'un dispositif de refroidissement est en marche, tandis que le radiateur est éteint. Fermez la fenêtre ou le dispositif de refroidissement, puis appuyez sur la touche «  » de l'appareil ou de la télécommande pour redémarrer le radiateur.

### Commande à distance

L'interrupteur de veille situé à l'avant droit, au-dessus du foyer, doit d'abord être activé.

Le récepteur met un certain temps à répondre à l'émetteur. N'appuyez PAS sur les boutons plus d'une fois en deux secondes pour garantir un fonctionnement correct.

## REPLACEMENT DE LA PILE - TÉLÉCOMMANDE

1. Piles non fournies.
2. Pour remplacer la pile existante, retirez le compartiment à pile.
3. Pour retirer le compartiment à piles, retournez la télécommande et appuyez sur le levier situé à gauche vers le centre tout en tirant le compartiment à piles vers l'extérieur à l'aide de la fente prévue à cet effet.
4. Remplacez la pile existante, de type CR2025, par une pile neuve et réinstallez le compartiment à piles dans la télécommande en le faisant glisser en place, comme illustré :

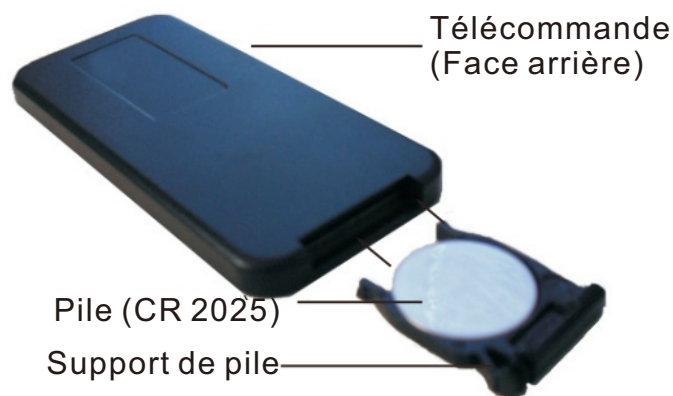

## Coupure de sécurité

Cet appareil est équipé d'une coupure de sécurité qui se déclenche en cas de surchauffe du foyer (par exemple, en raison d'événements d'aération obstrués). Pour des raisons de sécurité, le foyer ne se réinitialise PAS automatiquement.

Pour réinitialiser l'appareil, débranchez-le du secteur pendant au moins 15 minutes. Rebranchez-le au secteur et mettez l'appareil sous tension.

## Dépannage

| Symptôme                                    | Solution   |
|---|--|
| Pas de fonctionnement / pas de ventilateur. | Vérifiez que la fiche électrique est bien branchée dans la prise.<br>Vérifiez si le dispositif de coupure de sécurité s'est déclenché. |
| Pas d'éclairage d'effet de feu.             | Faites vérifier le système LED par un électricien qualifié.  |

## Nettoyage

1. Débranchez toujours l'appareil du secteur avant de le nettoyer.
2. Nettoyez l'extérieur du radiateur à l'aide d'un chiffon humide ou sec.
3. N'utilisez pas d'essence, de détergent ou de solvant chimique pour nettoyer le radiateur.
4. Lorsque le radiateur n'est pas utilisé pendant une longue période, il doit être protégé de la poussière et entreposé dans un endroit propre et sec.

## Mise au rebut

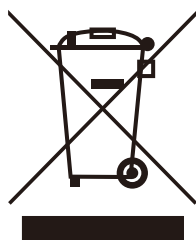

### Protection de l'environnement

Les déchets d'équipements électriques ne doivent pas être jetés avec les ordures ménagères. Veuillez les recycler là où des installations sont disponibles. Renseignez-vous auprès de votre municipalité ou de votre revendeur pour obtenir des conseils sur le recyclage.

If you have any questions, please contact our customer care center, Our contact details are below:

**US**

 001-877-644-9366

 customerservice@aosom.com

Imported by Aosom LLC  
7777 Center Ave. Suite 430  
Huntington Beach, CA 92647-9998 USA  
MADE IN CHINA

If you have any questions, please contact our customer care center, Our contact details are below:

**CA**

 416-792-6088

 customerservice@aosom.ca

Imported by Aosom Canada Inc.  
7270 Woodbine Avenue, Unit 307, Markham,  
Ontario Canada L3R 4B9  
MADE IN CHINA

Si vous avez la moindre question, veuillez contacter notre centre d'assistance à la clientèle, Nos coordonnées sont les suivantes:

 416-792-6088

 customerservice@aosom.ca

Importé par Aosom Canada Inc.  
7270 Woodbine Avenue, unité 307,  
Markham, Ontario Canada L3R 4B9  
FABRIQUÉ EN CHINE

Si tiene alguna pregunta, comuníquese con nuestro Centro de Atención al Cliente, Nuestros datos de contacto son los siguientes:

**ES**

 0034-931294512

 atencioncliente@aosom.es

IMPORTADOR/Fabricante/REP:  
SPANISH AOSOM, S.L.  
C/ROC GROS, Nº15.08550, ELS HOSTALET DE  
BALENYÀ, SPAIN.  
B66295775  
HECHO EN CHINA

Se tiver alguma dúvida, por favor contacte o nosso Centro de Atendimento ao Cliente, Os nossos dados de contacto são os seguintes:

 0034-931294512

 info@aosom.pt.

Si vous avez la moindre question, veuillez contacter notre centre d'assistance à la clientèle, Nos coordonnées sont les suivantes:

**FR**

 0033-1-84166106

 aosom@mhfrance.fr

Importé par/Fabricant/REP:  
MH FRANCE  
2 Rue Maurice Hartmann  
92130 Issy Les Moulineaux  
France  
FABRIQUÉ EN CHINE



**FR**

Cet appareil, ses accessoires, cordons et batteries se recyclent

REPRISE  
À LA LIVRAISON



À DÉPOSER  
EN MAGASIN



À DÉPOSER  
EN DÉCHÈTERIE



Points de collecte sur [www.quefairedemesdechets.fr](http://www.quefairedemesdechets.fr)  
Privilégiez la réparation ou le don de votre appareil !

If you have any questions, please contact our customer care center, Our contact details are below:

**UK**

 0044-800-240-4004

 enquiries@mhstar.co.uk

IMPORTER ADDRESS:  
MH STAR UK Ltd  
1 Northampton Cross Logistics Park  
Northampton Cross Road  
Northampton  
NN4 9FH  
MADE IN CHINA

Wenn Sie Fragen haben, wenden Sie sich bitte an unser Kundendienstzentrum, Unsere Kontaktdaten stehen unten:

**DE**

 0049-0(40)-87408465

 service@aosom.de

ADRESSE DES IMPORTEUR/Hersteller/REP:  
MH Handel GmbH  
Wendenstraße 309  
D-20537 Hamburg  
Germany  
IN CHINA HERGESTELLT

In caso di dubbio, si prega di contattare il nostro centro assistenza clienti, I nostri dettagli di contatto sono di seguito:

**IT**

 0039-0249471447

 clienti@aosom.it

IMPORTATO DA/Produttore/REP:  
AOSOM Italy srl  
Centro Direzionale Milanofiori  
Strada 1 Palazzo F1  
20057 Assago (MI)  
P.I.: 08567220960  
FATTO IN CINA

Dacă aveți întrebări, vă rugăm să contactați serviciul nostru clienți. Datele de contact sunt mai jos.

**RO**

 +40 312294730

 Clienti@aosom.ro

Importator/Producător/REP:  
Aosom Romania SRL  
Str. Barbu Mumuleanu, nr. 30-32  
Bucuresti, Sector 2  
FABRICAT IN CHINA

