



IN240600141V01\_US\_CA

**370-343V80**



## **DISCOVERY SPORT**

**Prodotto autorizzato da Land Rover**

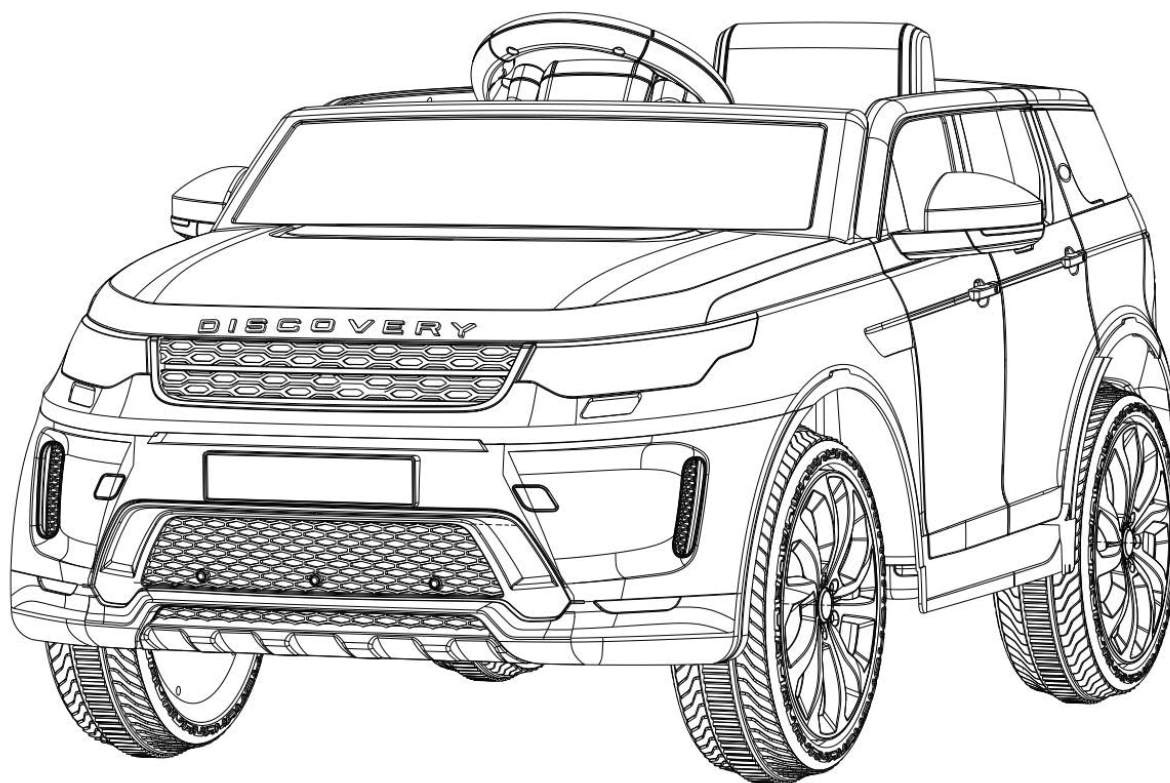

## **ELECTRIC CHILDREN CAR**



### **! WARNING!**

**Read and understand this entire manual before using!**

This manual contains important information, please keep it safe for future reference.

Before first use, charge the battery for at least 8-12 hours and no more than 20 hours.

# Installation and Operation Instruction

Would you please to read this specification carefully before installation in order to avoid operating errors or damages. Make sure that the baby will be safe. The user should safekeeping the specification.

## Specification

Car type	<b>LAND ROVER DISCOVER SPORT</b>
Storage battery	12V4.5AH*1
Electric motor	12V 390*2 (drive)
Suit age	36-72 months
Max weight	25 Kg
Size	108X65X51cm
Speed	3.0km----5.0 km/h
Utility	8-12hours (charge), 60-80minutes (use)
Charger	AC100-240V 50-60Hz(input), DC 12 V(output)
Battery of remote control	Two pieces of AAA 1.5V







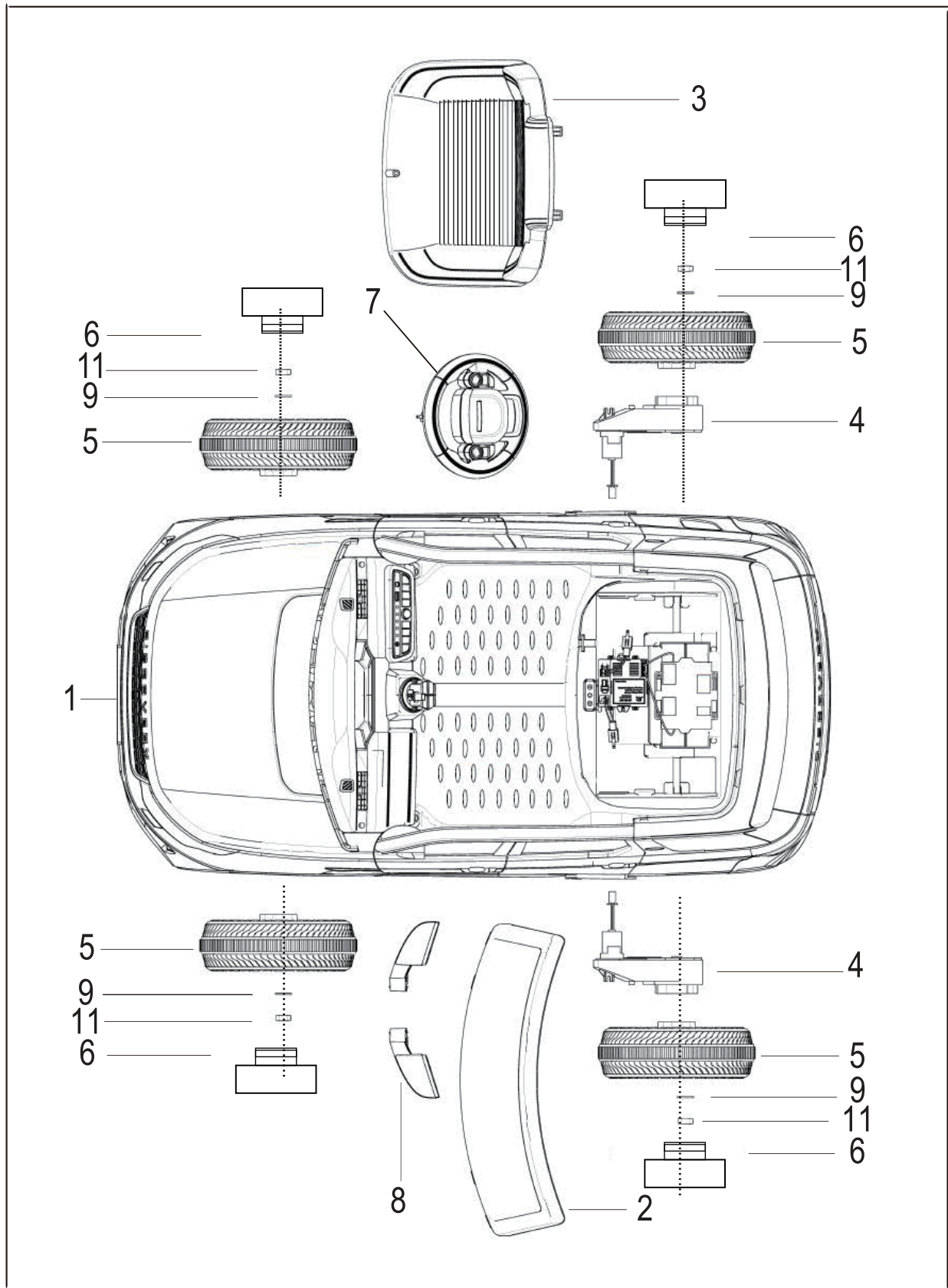



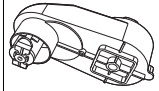

## Warning

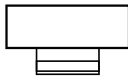
- Small parts. Not suitable for children under 36 months!
- Products should be adult assembly! Before the assembly screw split pin and other dangerous sharp tip!
- Small parts in order to avoid damage and ingestion may cause choking hazard, please send small parts away from children under 3 years old!
- The children can not drive alone without adults,and caregivers in use process shall not be allowed to leave!
- After charging the storage battery by the adults,before using this product, please recharge!
- In order to avoid the harm the children, please will packing material such as plastic bags away from children!
- Please check the product regularly to make sure that the electric wire, plugs, outer case and other parts are normal. If something is damaged, please stop using the car until it is fixed!
- Two AAA dry cells are for the remote controller!
- Use all the cells or batteries in right way!
- If the line with no connection Do not insert the output socket!
- The packaging and instructions must be retained since it contains important information!

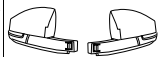
# PARTS DIAGRAM

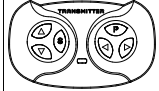

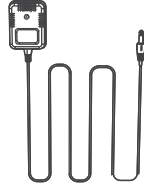
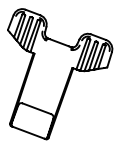
# PARTS LIST

Part no	Part name	Picture	Qty (pcs)	Remarks	Part no	Part name	Picture	Qty (pcs)	Remarks
1	Vehicle body		1		2	Windshield		1	
3	Seat		1		4	Gear box		2	
5	Wheel		4		6	axle cap		4	
7	Steering wheel		1		8	Rearview mirror		1	Left & Right
9	M10 washer		6		10	Remote control		1	
11	M8 Nut		4	Placed in the axle	12	Charger		1	
13	Spanner		2		14	Instruction Manual		1	
15	Weel core cover sticker		4						

# INSTALLATION STEPS

## 1.1. Installation of single drive rear wheels

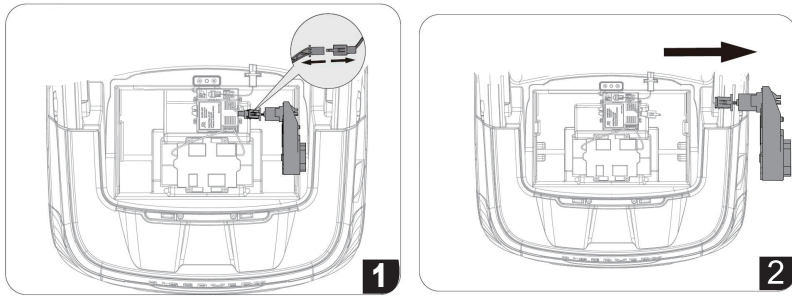

Remove the drive motor from the cockpit.

Install the drive motor on the rear axle on the right side of the product.

Install an M10 gasket on the other side of the shaft.

Install one wheel on each side of the shaft.

Then place an M10 washer and secure with an M8 nut.

Install the wheel cover onto the wheel.

Attach the label to the shaft cover.

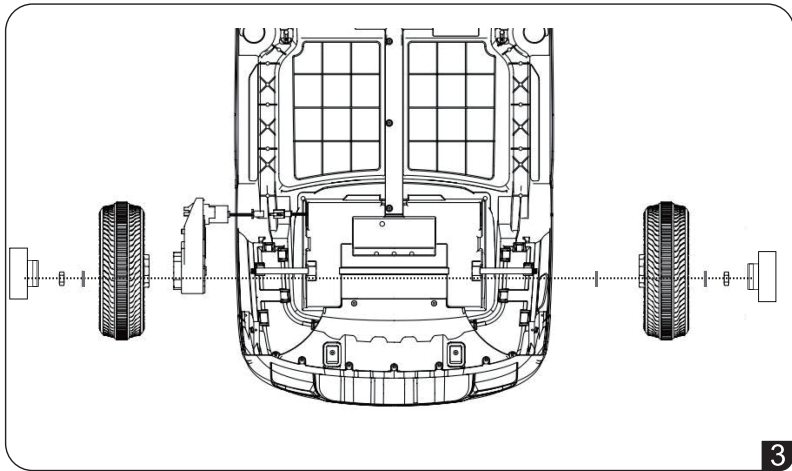

## 1.2. Installation of dual drive rear wheels

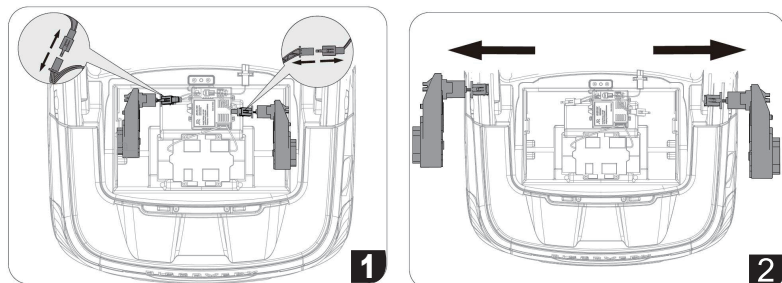

Remove the 2 drive motors from the cockpit.

Install a motor on each side of the shaft

Install an M10 gasket on the other side of the shaft.

Install one wheel on each side of the shaft.

Then place an M10 washer and secure with an M8 nut.

Install the wheel cover onto the wheel.

Attach the label to the shaft cover.

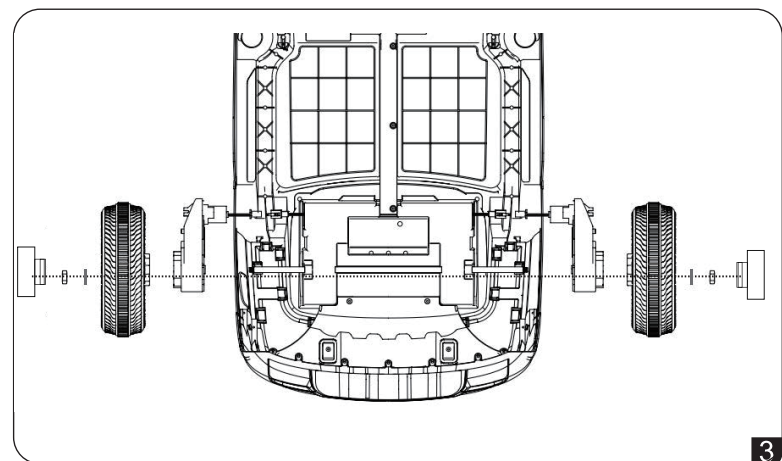

# INSTALLATION STEPS

---

## 2. Install front wheel

Place one M10 washer at the end of the steering rod and fixed with one M8 nut. Truck-mounted axle cap. Attach the sticker on the shaft cap.

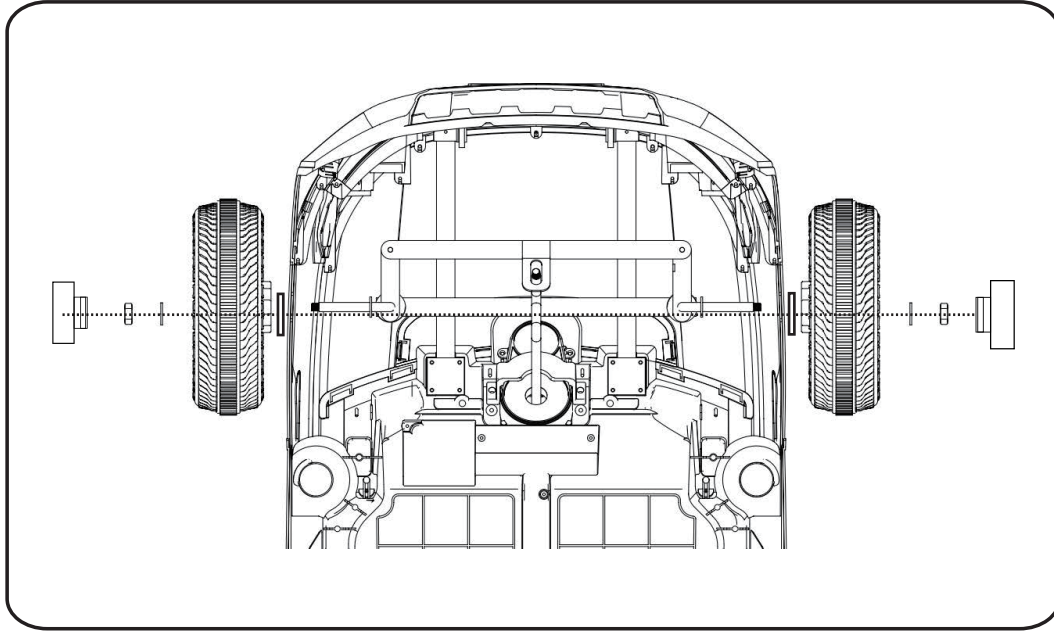

## 3. Install the windshield

Install the windshield onto the vehicle body.

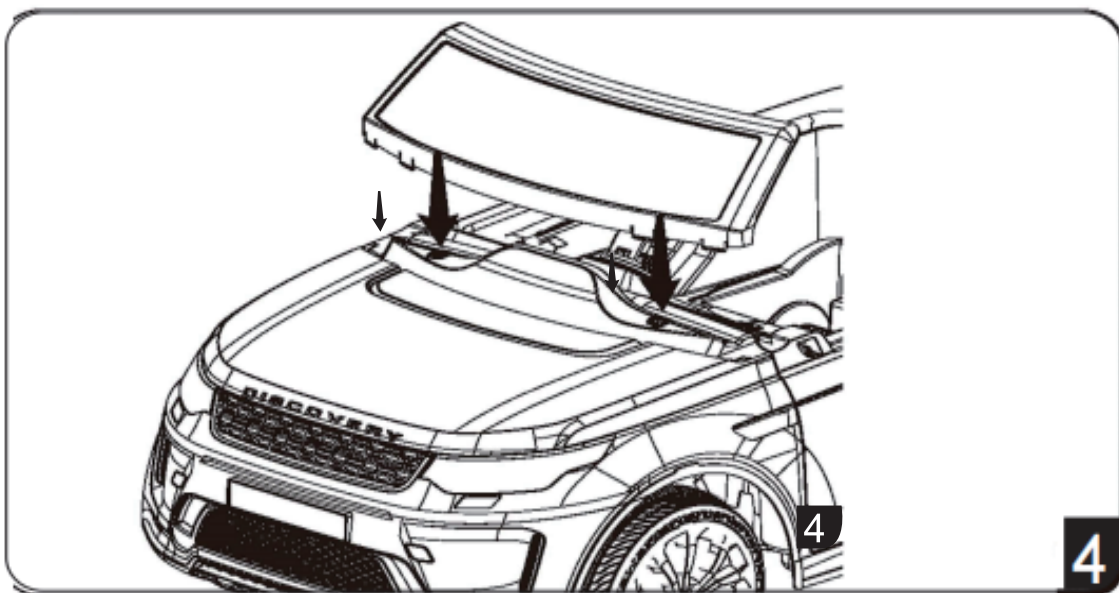

# INSTALLATION STEPS

---

## 4. Install the steering wheel

Connect the plug-in of the steering wheel and the body. Insert the steering wheel into the steering lever. (Refer to PIC 5)

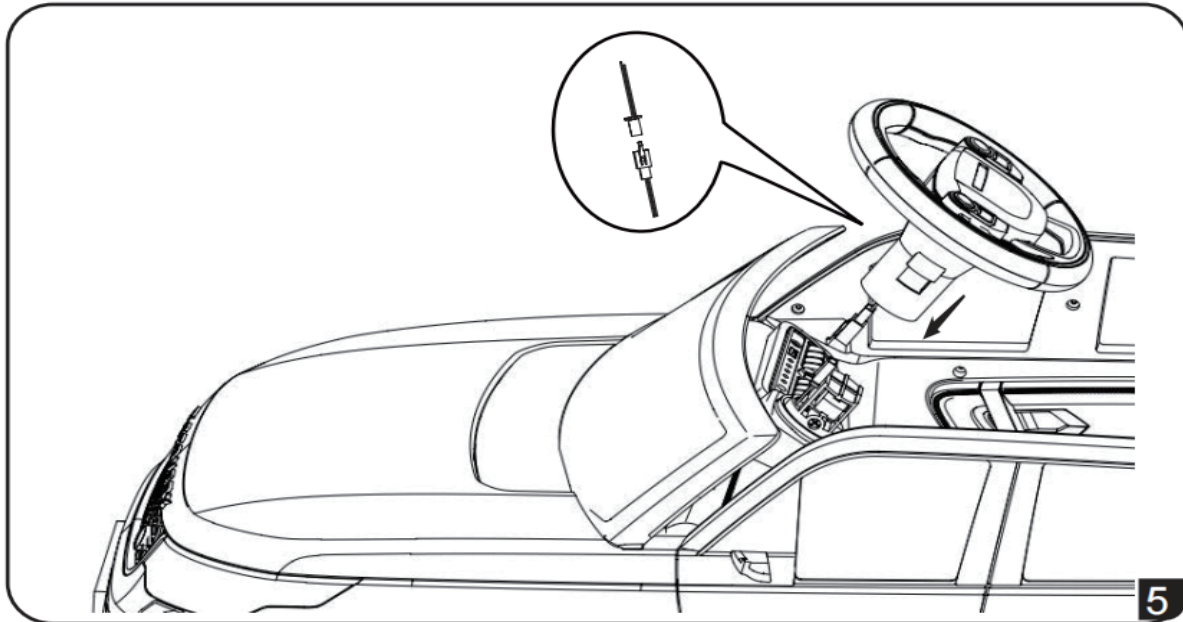

## 5. Connect the power plug-in

Dock the docking plug before installing the seat.

Note: Power plugs cannot be operated in reverse. (Refer to PIC 6)

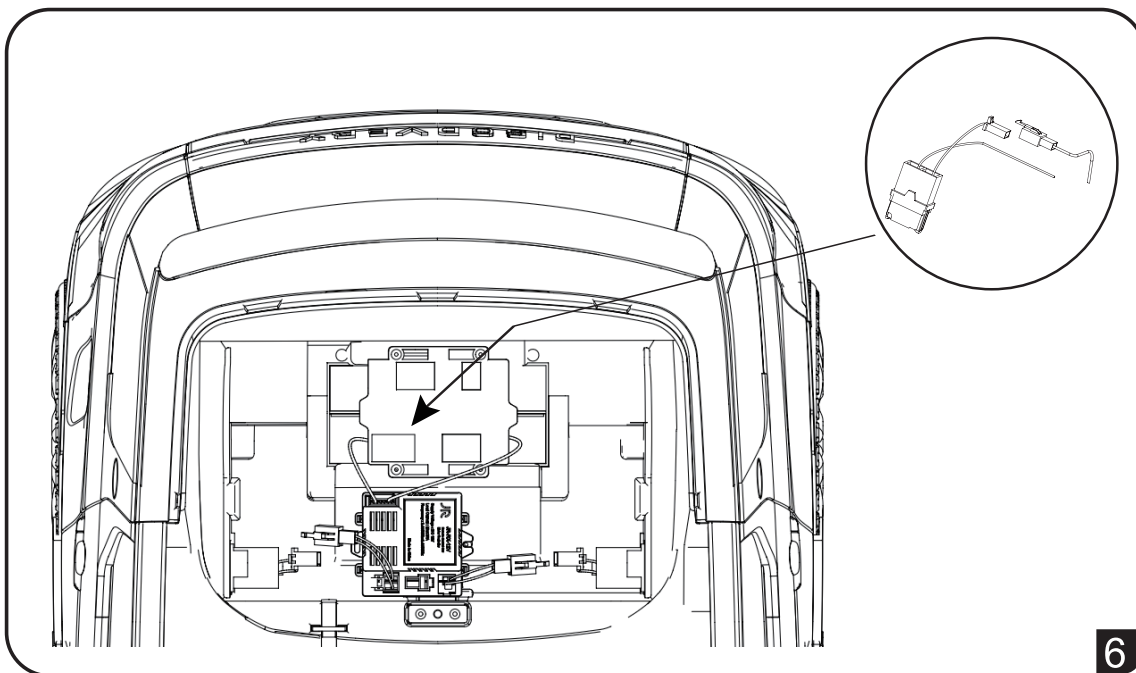

# INSTALLATION STEPS

---

## 6. Install the Seat

Insert the bayonet on the seat into the body. (Refer to PIC 7)

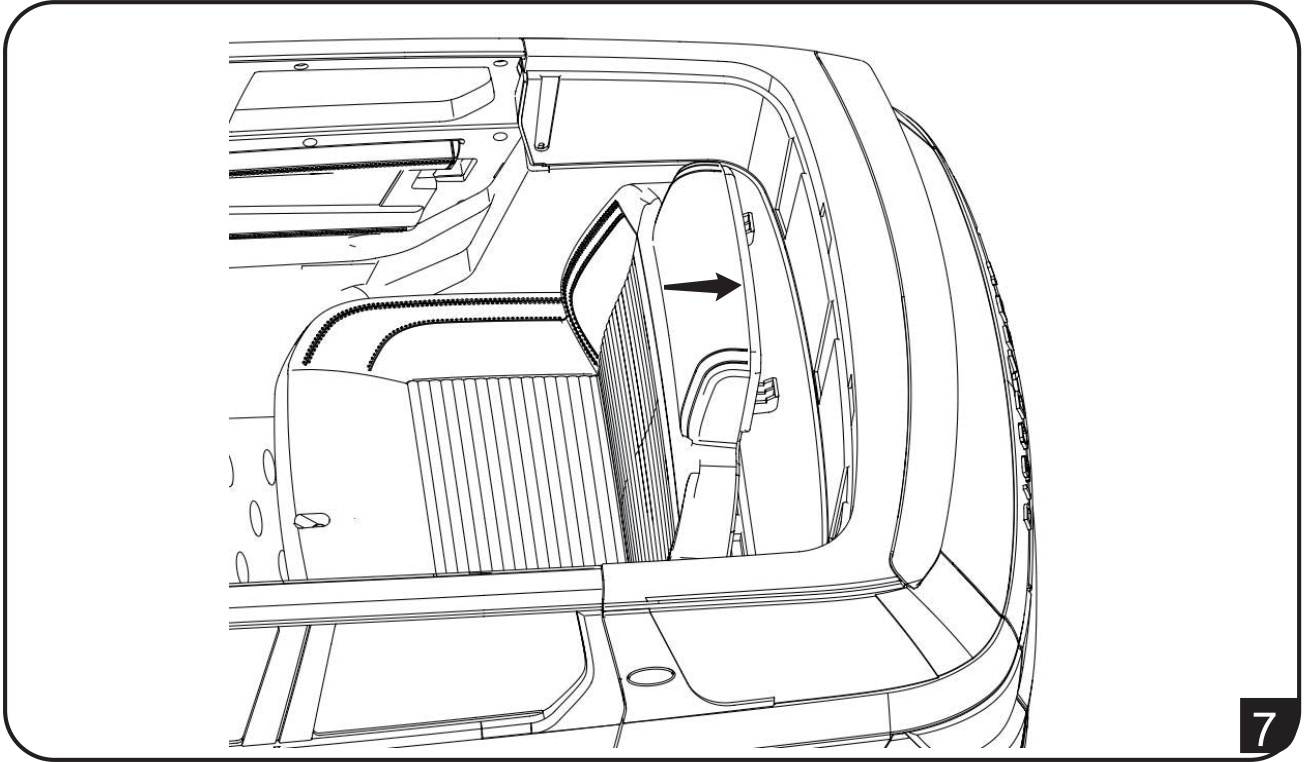

Fix the seat with one M4x20 mm bolts. (Refer to PIC 8)

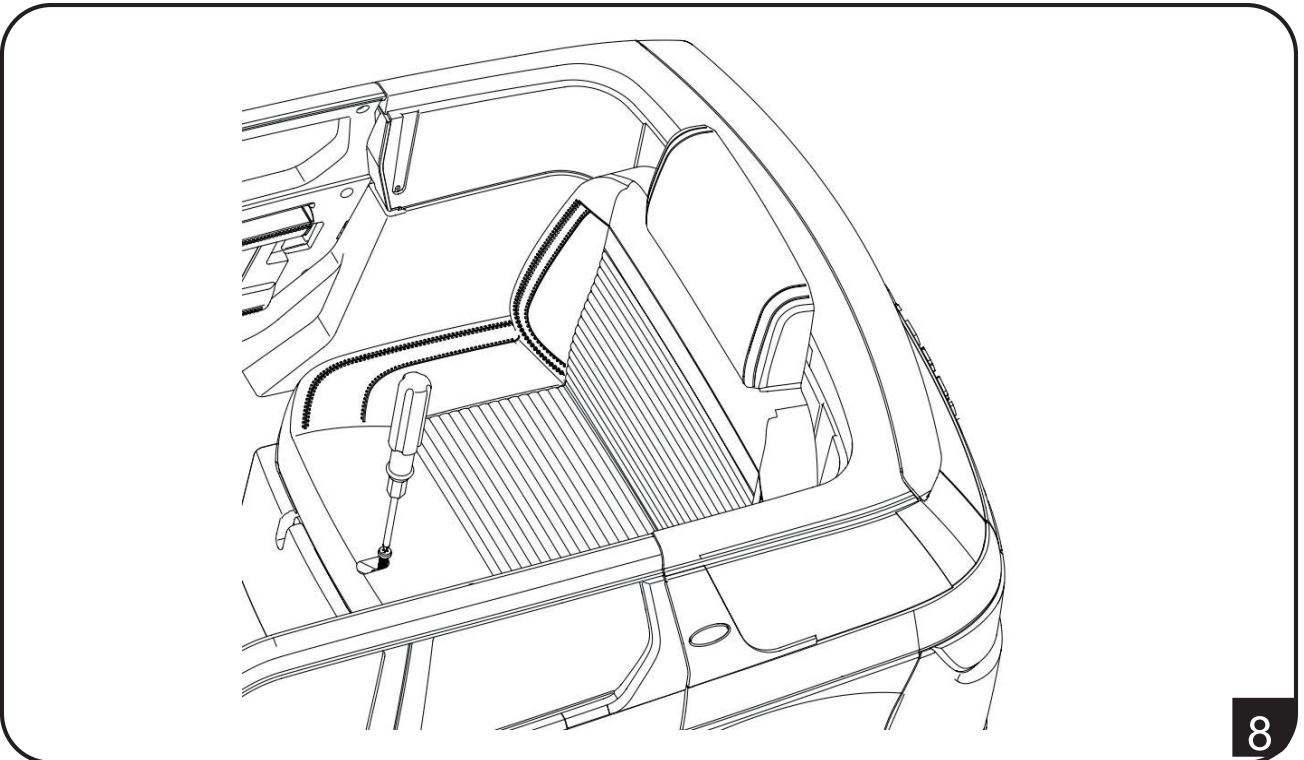

# INSTALLATION STEPS

---

## 7. Install the rearview mirror

Insert the rearview mirror into the car body. (Refer to PIC9)

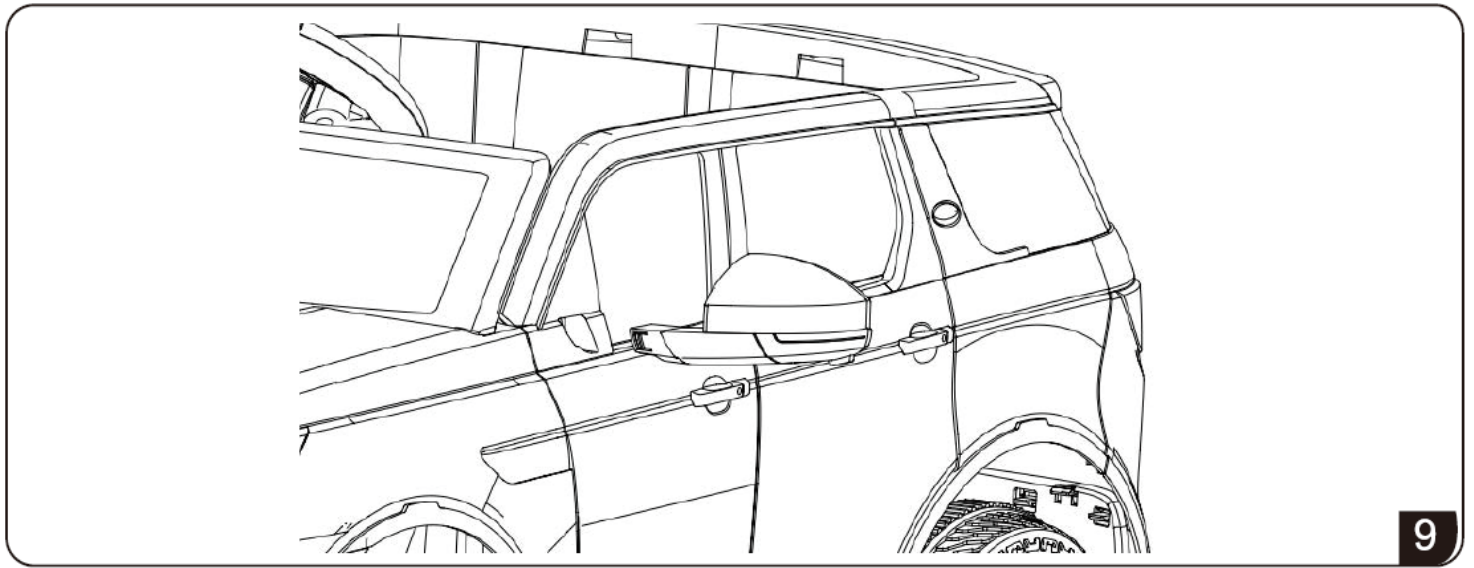

# FUNCTIONAL OPERATION INSTRUCTIONS

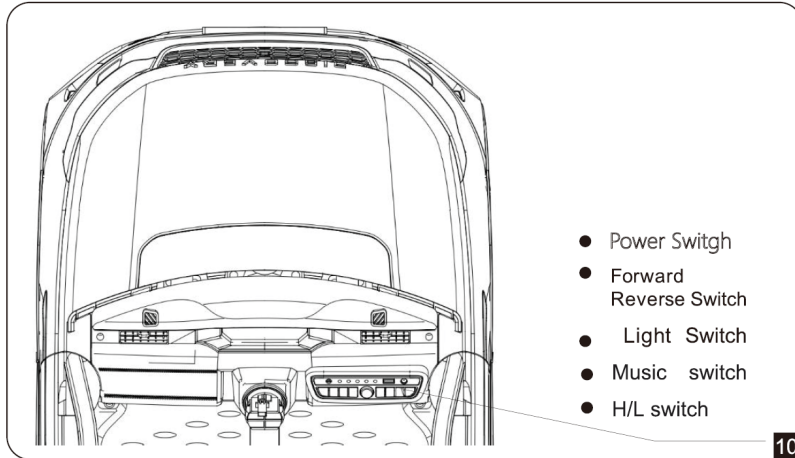

## 8. Dashboard indication

### a. Power Switch ---

(1) Turn on power switch, the light will be bright and there is engine sound.

(2) Dashboard equipped with music function and it can be connected to a cellphone, adjust the volume, power display, etc.

b. Steering wheel --- The steering wheel is equipped with music and horn, children can adjust by themselves.

e. Go forward/ Stop/ Back forward switch --- When manual for driving can control to go forward or backward when they step on the foot pedal.

d. Key switch of light system --- Lights can be turned on and off.

(Refer to PIC 10)

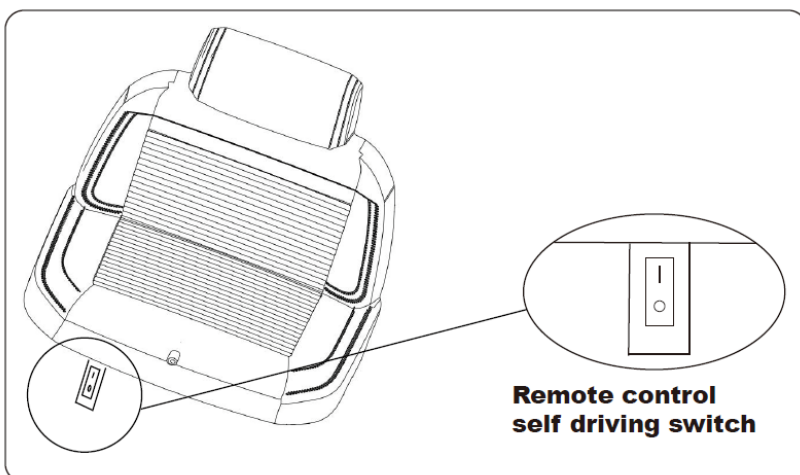

First, remove the seat.

Secondly, use a screwdriver or other tool to remove the plastic cover outside the button.

Thirdly, switch between remote control and self driving through buttons. Press on the O side, it is the self driving function.

Press on the I side, it is the remote control function.

NOTE: When switching to the self driving function, the remote control cannot be operated, nor can it perform code checking. So, when performing remote control code checking, you need to first press this switch to the I side, and then proceed with the code checking operation.

# FUNCTIONAL OPERATION INSTRUCTIONS

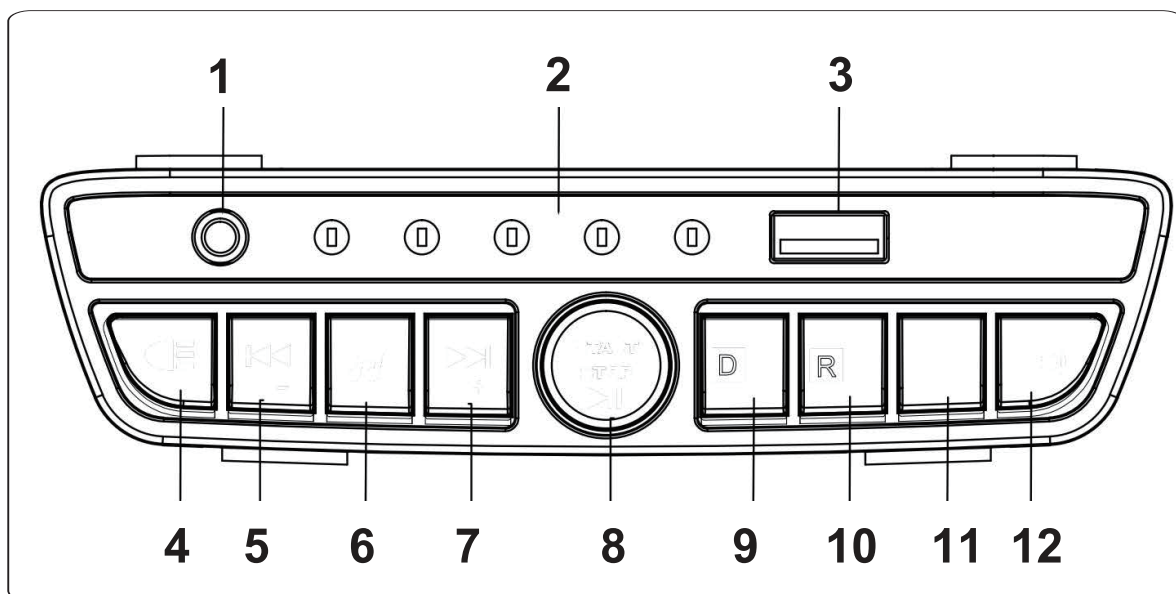

## Description Console function console



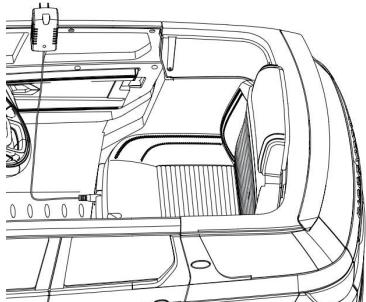

- |                            |                              |
|----------------------------|------------------------------|
| 1. AUX                     | 7. Next Song / Volume +      |
| 2. Voltage indication LED  | 8. Power Switch/Pause / Play |
| 3. Socket                  | 9. Forward Switch            |
| 4. Light Switch            | 10. Reverse Switch           |
| 5. Previous Song / Volume- | 11. H/L Speed Switch         |
| 6. Music switch            | 12. Mode switch              |

## Charging indication

When the power display shows lower power, please charge the battery in time. Find The charging input socket below the seat; Plug the charger port into the input socket; Plug the charger plug into a wall outlet. The battery will begin charging. (Refer to PIC 11)



**⚠ WARNING!**  
This toy is only to be connected to equipment bearing either of the following symbols.  or 

**⚠ WARNING!**  
This product with CHARGING PROTECTION:  
When charging, all the functions will be cut off!

11

# REMOTE CONTROL OPERATION

## WARNING !

The remote control is not a toy. It is for the adult use only, and should not be used by a child. A close adult supervision is always required. Reception range may change significantly with weather, battery, and other environmental conditions.

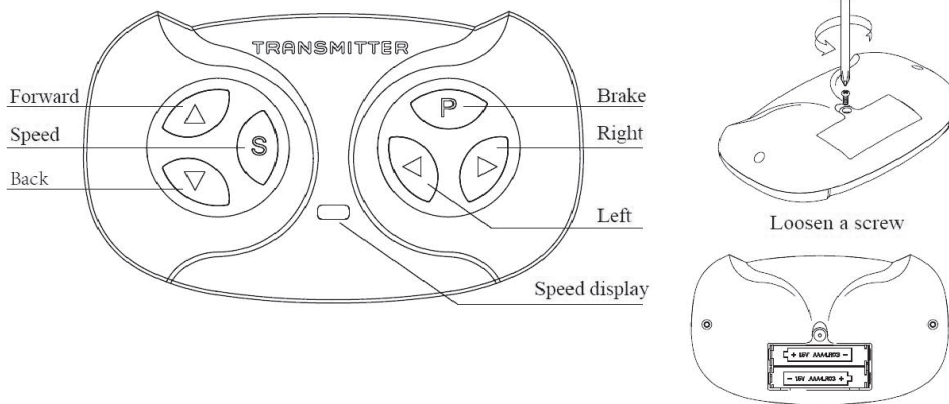

**Step 1:** Open the battery cover of the remote control and load into 2pcs AAA(1.5V) batteries;

**Step 2:** Turn off the power switch on the car;

**Step 3:** Hold down Forward and Back buttons at the same time, the Speed display will flash. Wait for a moment, the Speed display red light stop flashing, code success.

### Speed button:

a red light for low speed, two red lights for medium speed, three red lights for high speed.

Brake button: press this button for stopping the car, red speed light will flashing. Press brake button once again, the car can work.



### Battery Safety Warning

- Batteries can only be recharged under adult supervision.
- Rechargeable batteries should be removed from vehicle before charging. Different types of batteries or old and new batteries can not be combined. The battery should be placed in the correct polarity.
- Exhaust batteries should be removed from vehicle.
- Power terminals must not short-circuit.
- Dry batteries are not available.
- Non-rechargeable batteries are not to be recharged;

When the remote control is operated, the pedal switch of the product is invalid; when the remote control is cut off, the pedal switch can be used.

# TROUBLESHOOTING GUIDE

## 12.Fault and solutions

Type of fault	Type of Analysis of causes	Solutions
The car can't move	The battery is below normal level Safety protection of line The screw on the wheels has fell off The battery connector has fell off The battery is damaged The electrical equipment is damaged The motor is damaged	Charge the battery Wait for a moment Tight the screw again Come on again Change the battery Bring it to repair Contact the seller
The battery can't be charged	Battery connector has fell off Battery charger is powered off Battery charger is damaged	Plug into again Plug into again Change the battery charger
Running distance per charge is short	Battery is not full Battery is old	Charge the battery again Change the battery
There is noise and heat when charge the battery	Chemical reaction	It is normal
The speed is low	Battery is old Battery is out of power Over weight Driving on uneven road	Change the battery Charge the battery again Lighten the weight to less than 30Kg Driving on flat road
	The gear is broken	Bring it to repair
The car shakes when it goes forward	Bad connection of the motor connector wires Something wrong with the motor	Connect the wires well Bring it to repair
Drive without music	There isn't battery in the steering wheel	Put the battery

**If you cannot solve the problem, please contact us.**

# REMINDER

---

## 13.Kind reminder

- Never use in roadways, near motor vehicles, on or near steep inclines or steps, swimming pools or other bodies of water; always wear shoes, and never allow more than one rider.
- Do not be overweight. The maximum load is 25Kg .
- Do not transfer the switch from "Forward" to "Backward" during the advance.
- Do not change the line and model of charged device.  
Keep the remote and remote control car away from the rain and fire.
- When the car meets some obstacle, it will stop. The car will move again when the obstacle is removed.
- Do not drive the car in the water. Do not put the water or liquid into the car.
- Do not drive the car in the room to protect children and furniture.
- When the battery is in low power, the car just go forward, but not drive left or right.
- When it can't go or shake, you should change the new battery at once.
- Please turn off the power when the car is not driven. If the car is not driven for a long time, please plug out the battery connector.

# REMINDER FOR CHARGING

---

## 14. Kind reminder for charging

1. Before the first use, you should charge the battery for 8-12 hours.
2. Connect the charger connector to the battery connector, then insert the charger on the plug.
3. After each use or once a month minimum recharge the times as 8-12 hours, less than 20 hours at most.
4. Do not recharge the battery for more than 20 hours to avoid overheating the charger.
5. It is normal to have some heat for charger and battery when it is charging.  
(low than 60°C)
6. In order to protect charger, battery and circuit, please use the special charger and battery from the seller.
7. The connecting terminal can't be in short circuit.
8. Make the battery charge once a month at least when the car is not driven for long time.
9. Charge the battery by adults.
10. When the car is charging, the charger indicator light shows red. When fully charged, the charger indicator light shows green.

## Warning!

1. To reduce the risk of injury, adult supervision is required.
2. Never use in roadways, near motor vehicles, on or near steep inclines or steps, swimming pools or other bodies of water; always wear shoes, and never allow more than one rider.
3. Not to be used traffic.
4. This is used by children.
5. This toy contains batteries that are non-replaceable.
6. Please keep this manual for future reference as it contains important information.

# **MAINTENANCE**

---

## **Chargers and battery maintenance:**

1. Taking away the seat first, and unscrewing the battery cover, finally get out of or put in the battery, and then screwing the battery cover, finally put the seat as well as screwing the bolt.
2. Must be charged under Adults' inspection.
3. Battery poles must be connected correctly, (Red to Red, Black to Black)
4. Being short circuit is not allowed.

## **Battery using instructions:**

1. Please use two pieces of 1.5VAAA batteries.
2. Open the battery compartment cover and insert two 1.5VAAA batteries. Close the cover; Remove the battery in the same way.
3. Must use the rechargeable battery to charge.
4. Must be charged under Adult's inspection.
5. Either different styles of batteries or new and old batteries can't be used together.
6. Battery poles must be connected directly.
7. The expired or used up batteries must be taken out of the car.
8. Being short circuit is not allowed.

## **Maintenance:**

1. Before the installation, make sure the parts are complete. If you have any question, please feel free to contact us.
2. Make sure every part is complete when installing and using.
3. Please clean the product regularly.
4. Do not damage the electrical equipment.
5. Please check and maintain the car for the children's safety.

# WARNING

---

## Warning!

The instructions shall state that the transformer, power supply or battery charger used with the electric toy shall be regularly examined for damage to the supply cord, plug, enclosure or other parts, and in the event of damage, it shall not be used until the damage has been repaired.

## Warning!

The toy should be used with caution since skill is required to avoid falls or collisions causing injury to the user or third parties.

## Warning!

- Non-rechargeable batteries are not to be recharged;
- Rechargeable batteries are only to be charged under adult supervision;
- Different types of batteries or new and used batteries are not to be mixed;
- Batteries are to be inserted with correct polarity;
- Exhausted batteries are to be removed from the toy;
- The supply terminals are not to be short-circuited.



If you have any questions, please contact our customer care center.

Our contact details are below:



001-877-644-9366



customerservice@aosom.com

Imported by Aosom LLC

27150 SW Kinsman Rd Wilsonville, OR 97070 USA

MADE IN CHINA



IN240600141V01\_US\_CA

**370-343V80**



## DÉCOUVERTE SPORT

Produit autorisé Land Rover

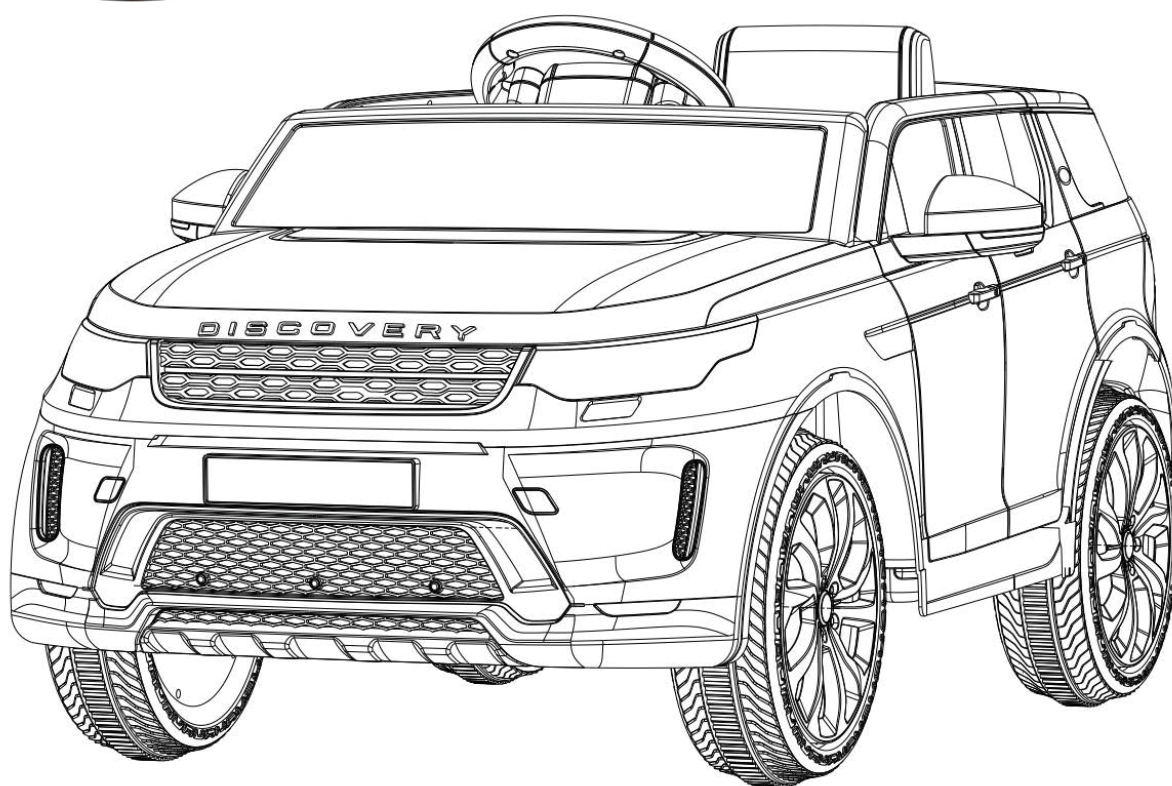

## VOITURE ÉLECTRIQUE POUR ENFANTS



### **AVERTISSEMENT !**

**Lisez et comprenez l'intégralité de ce manuel avant de l'utiliser!**

Ce manuel contient des informations importantes, veuillez le conserver en lieu sûr pour référence ultérieure. Avant la première utilisation, chargez la batterie pendant au moins 8 à 12 heures et pas plus de 20 heures.

Instructions d'installation et d'utilisation

Veillez lire attentivement ces spécifications avant l'installation afin d'éviter les erreurs de manipulation ou les dommages. Assurez-vous que le bébé sera en sécurité. L'utilisateur doit conserver les spécifications.

## Spécifications

Type de voiture	LAND ROVER DISCOVER SPORT
Batterie d'accumulateurs	12V4,5AH*1
Moteur électrique	12V 390*2 (drive)
Âge du véhicule	36-72 months
Poids maximum	25 Kg
Taille	108 x 65 x 51 cm
Vitesse	3,0-5,0km/h
Utilité	8 à 12 heures (charge), 60 à 80 minutes (utilisation)
Chargeur	AC100-240V 50-60Hz(entrée), DC 12V(sortie)
Batterie de la télécommande	Deux pièces de AAA 1,5V







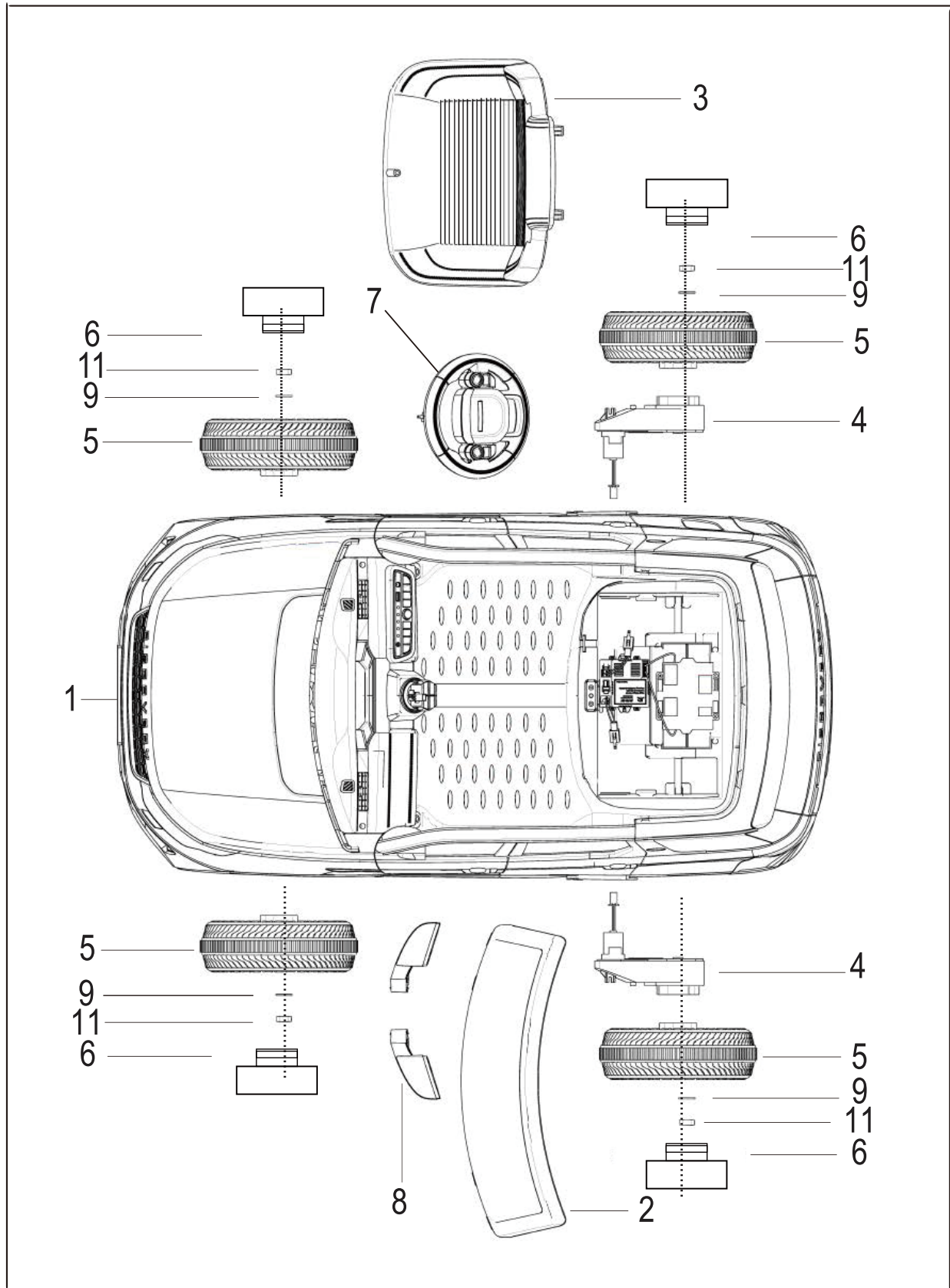

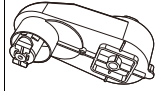

## Avertissement

- Petites pièces. Ne convient pas aux enfants de moins de 36 mois !
- Les produits doivent être assemblés par des adultes ! Avant l'assemblage, vis, goupille fendue et autre pointe pointue dangereuse !
- Afin d'éviter les dommages et l'ingestion, les petites pièces peuvent entraîner un risque d'étouffement, veuillez envoyer les petites pièces hors de portée des enfants de moins de 3 ans !
- Les enfants ne peuvent pas conduire seuls sans adultes, et les surveillants en cours d'utilisation ne seront pas autorisés à partir !
- Après avoir chargé la batterie de stockage par les adultes, avant d'utiliser ce produit, veuillez la recharger !
- Afin d'éviter de blesser les enfants, veuillez emballer des matériaux tels que des sacs en plastique hors de portée des enfants !
- Veuillez vérifier régulièrement le produit pour vous assurer que le fil électrique, les fiches, le boîtier extérieur et les autres pièces sont normaux. Si quelque chose est endommagé, veuillez cesser d'utiliser la voiture jusqu'à ce qu'elle soit réparée !
- Deux piles sèches AAA sont pour la télécommande !
- Utilisez toutes les piles ou batteries de la bonne manière !
- Si la ligne n'est pas raccordée, n'insérez pas la prise de sortie !
- L'emballage et la notice doivent être conservés car ils contiennent des informations importantes !

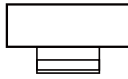
# SCHÉMA DES PIÈCES

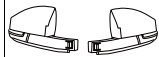

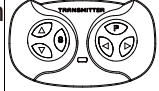
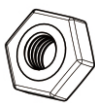
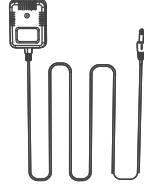
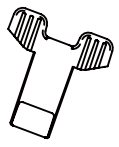
# Liste des pièces

No de pièce	Nom de pièce	Illustration	Qté (pcs)	Remarque	No de pièce	Nom de pièce	Illustration	Qté (pcs)	Remarque
1	Carrosserie		1		2	Pare-brise		1	
3	Siège		1		4	Boîte de vitesses		2	
5	Roue		4		6	Capuchon d'essieu		4	
7	Volant		1		8	Rétroviseur		1	Gauche & Droit
9	Rondelle M10		6		10	Télécommande		1	
11	Écrou M8		4	Placé dans l'essieu	12	Chargeur		1	
13	Clé		2		14	Manuel d'instructions		1	
15	Autocollant de protection de l'âme de la roue		4						

# ÉTAPES D'INSTALLATION

## 1.1. Installation des roues arrière à entraînement unique

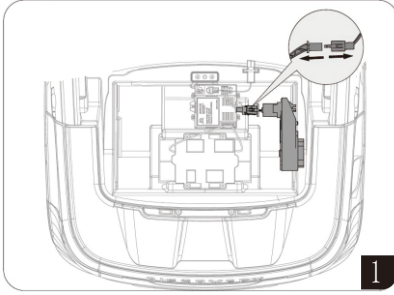

1

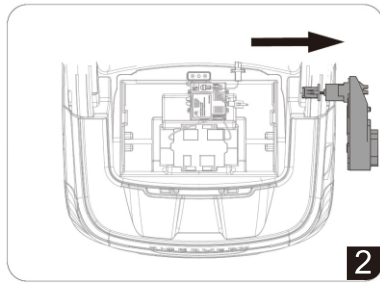

2

Retirez le moteur d'entraînement du cockpit.

Installez le moteur d'entraînement sur l'essieu arrière sur le côté droit du véhicule.

Installez un joint M10 de l'autre côté de l'essieu.

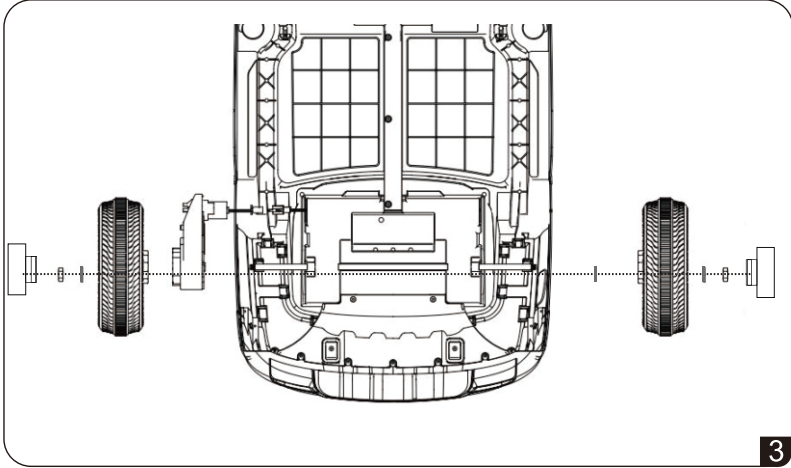

3

Installez une roue de chaque côté de l'essieu.

Placez ensuite une rondelle M10 et fixez-la avec un écrou M8.

Installez l'enjoliveur de roue sur la roue.

Fixez l'étiquette sur le couvercle de l'essieu.

## 1.2. Installation de roues arrière à double entraînement

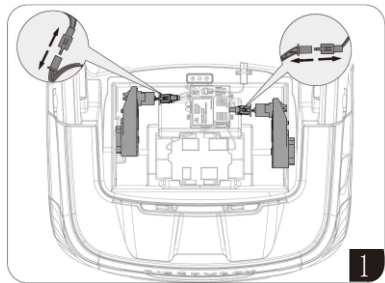

1

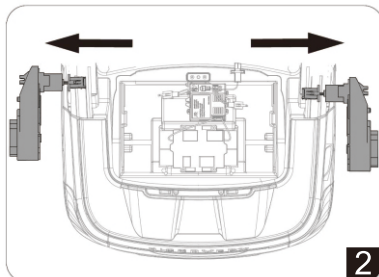

2

Retirez les deux moteurs d'entraînement du cockpit.

Installez un moteur de chaque côté de l'essieu

Installez un joint M10 de l'autre côté de l'essieu.

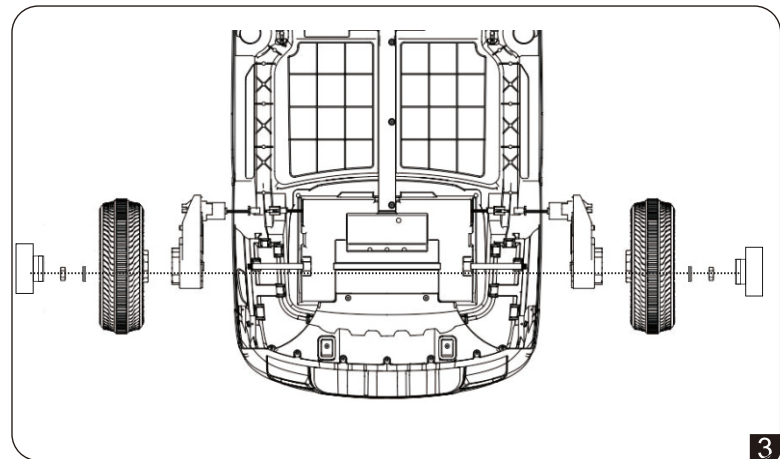

3

Installez une roue de chaque côté de l'essieu.

Placez ensuite une rondelle M10 et fixez-la avec un écrou M8.

Installez l'enjoliveur de roue sur la roue.

Fixez l'étiquette sur le couvercle de l'essieu.

# ÉTAPES D'INSTALLATION

## 2. Installation des roues avant

Placez une rondelle M10 à l'extrémité de la barre de direction et fixez-la avec un écrou M8. Capuchon d'essieu monté sur camion. Fixez l'autocollant sur le capuchon de l'essieu.

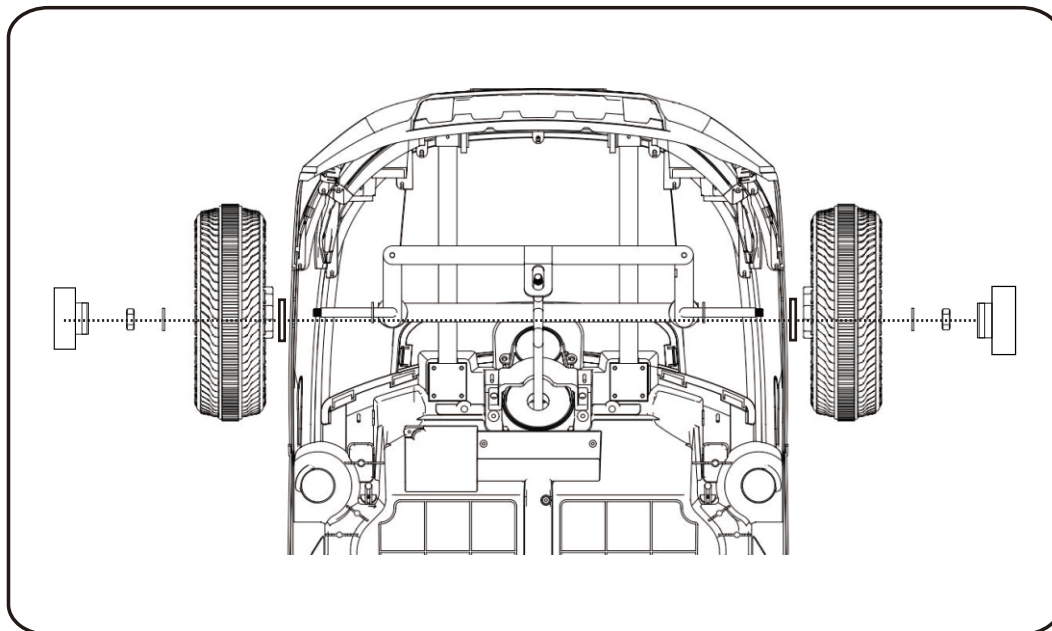

## 3. Installation du pare-brise

Installez le pare-brise sur la carrosserie.

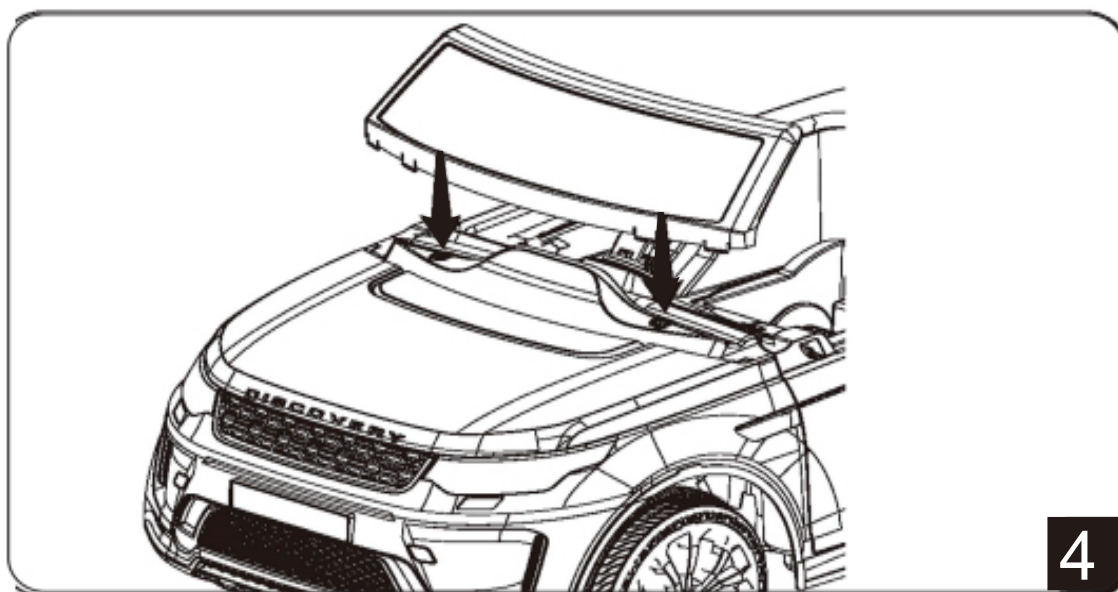

# ÉTAPES D'INSTALLATION

## 4. Installation du volant

Connectez le connecteur du volant et de la carrosserie. Insérez le volant dans le levier de direction. (Voir la CIP 5)

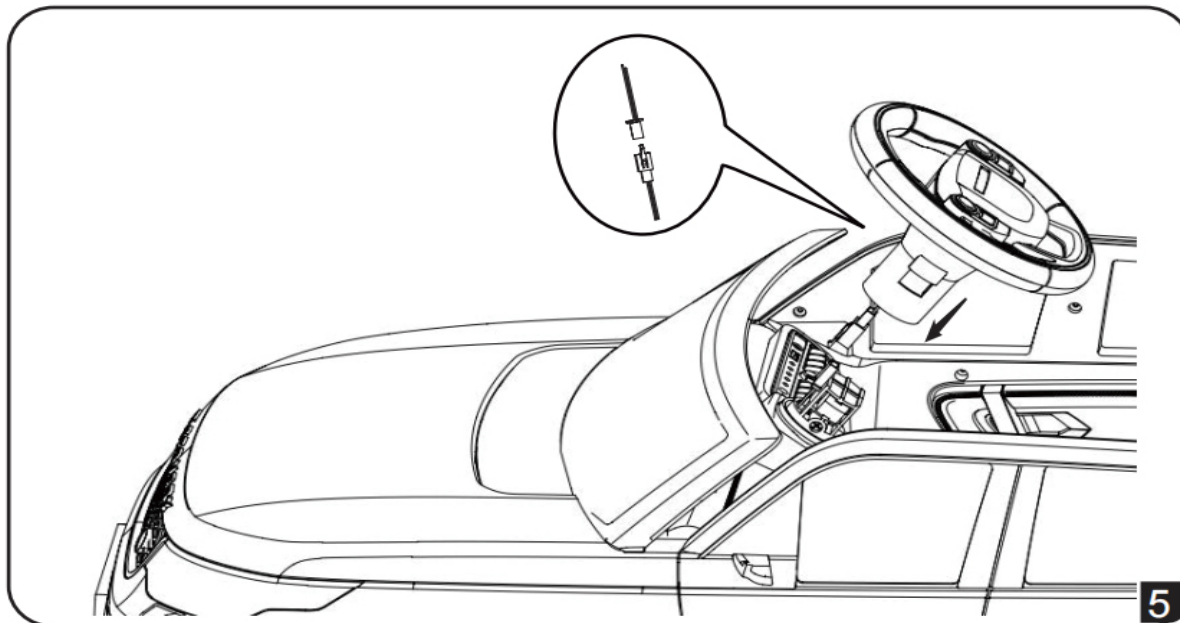

## 5. Connectez le plug-in d'alimentation

Ancrez la fiche d'amarrage avant d'installer le siège.

Note : Les fiches d'alimentation ne peuvent pas être utilisées en sens inverse. (Voir la CIP 6)

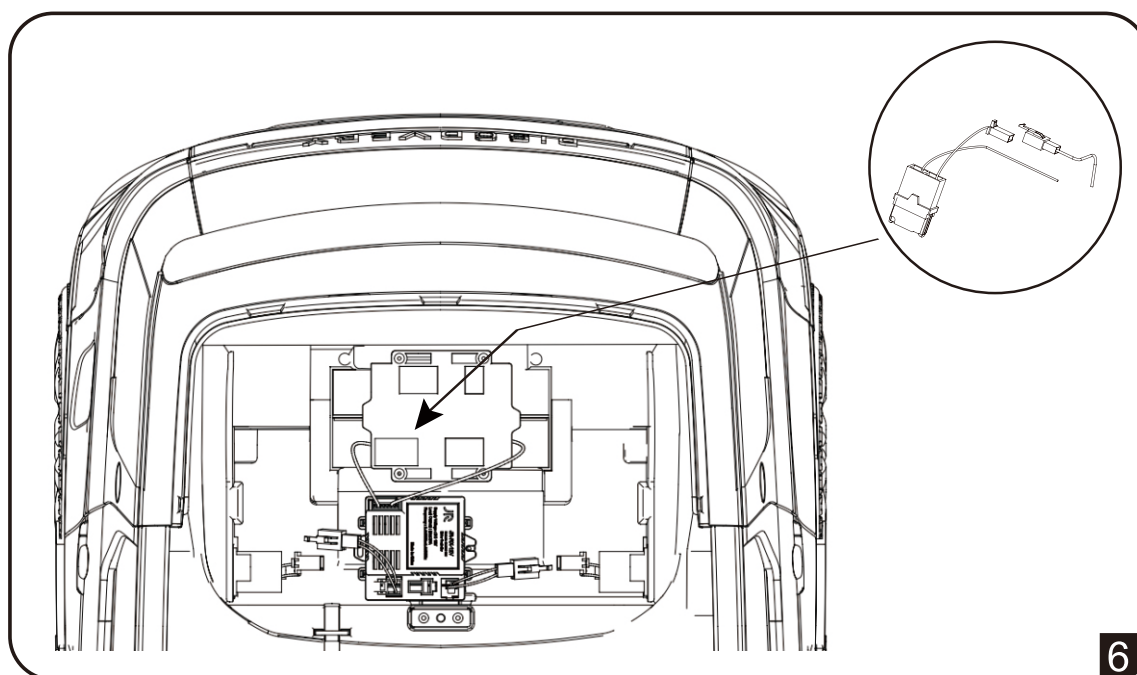

# ÉTAPES D'INSTALLATION

## 6. Installation du siège

Insérez le support de pare-brise dans la fente de la carrosserie. (Voir la CIP 7)

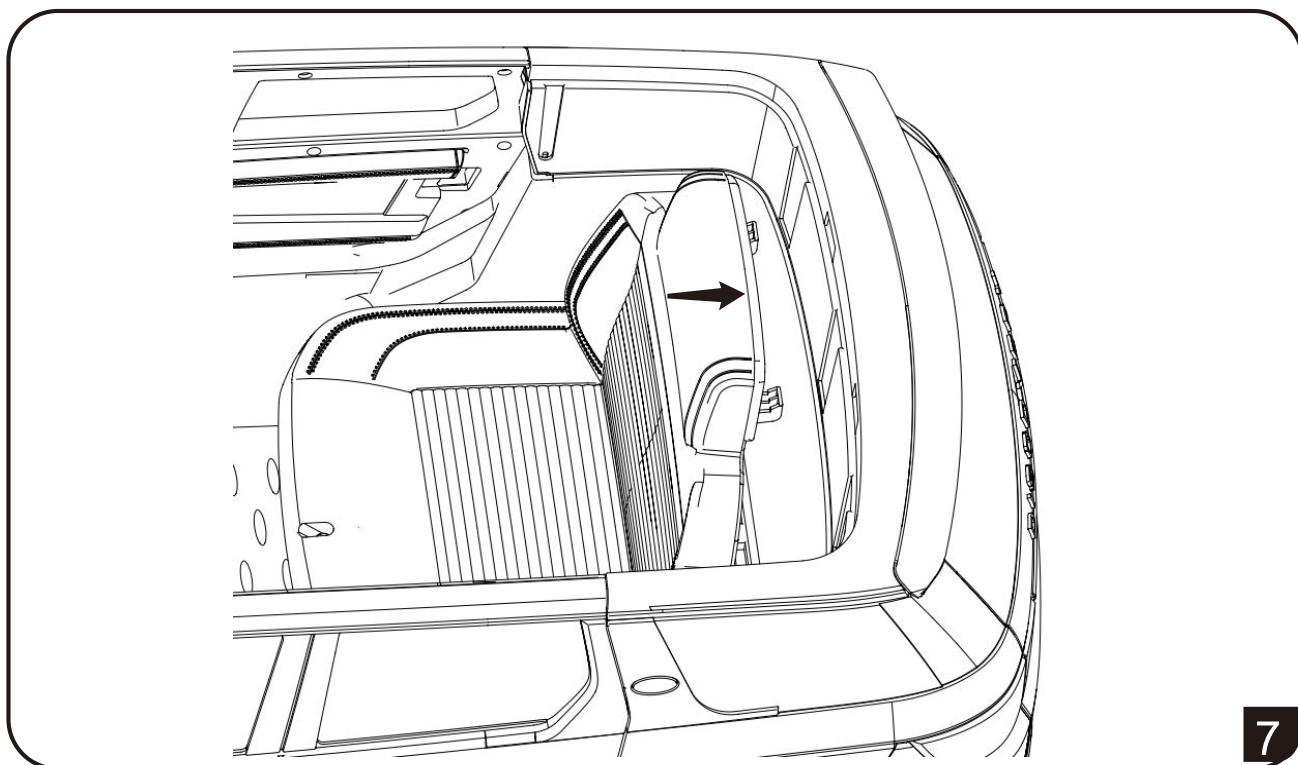

7

Fixez le siège avec un boulon M4x20 mm. (Voir la CIP 8)

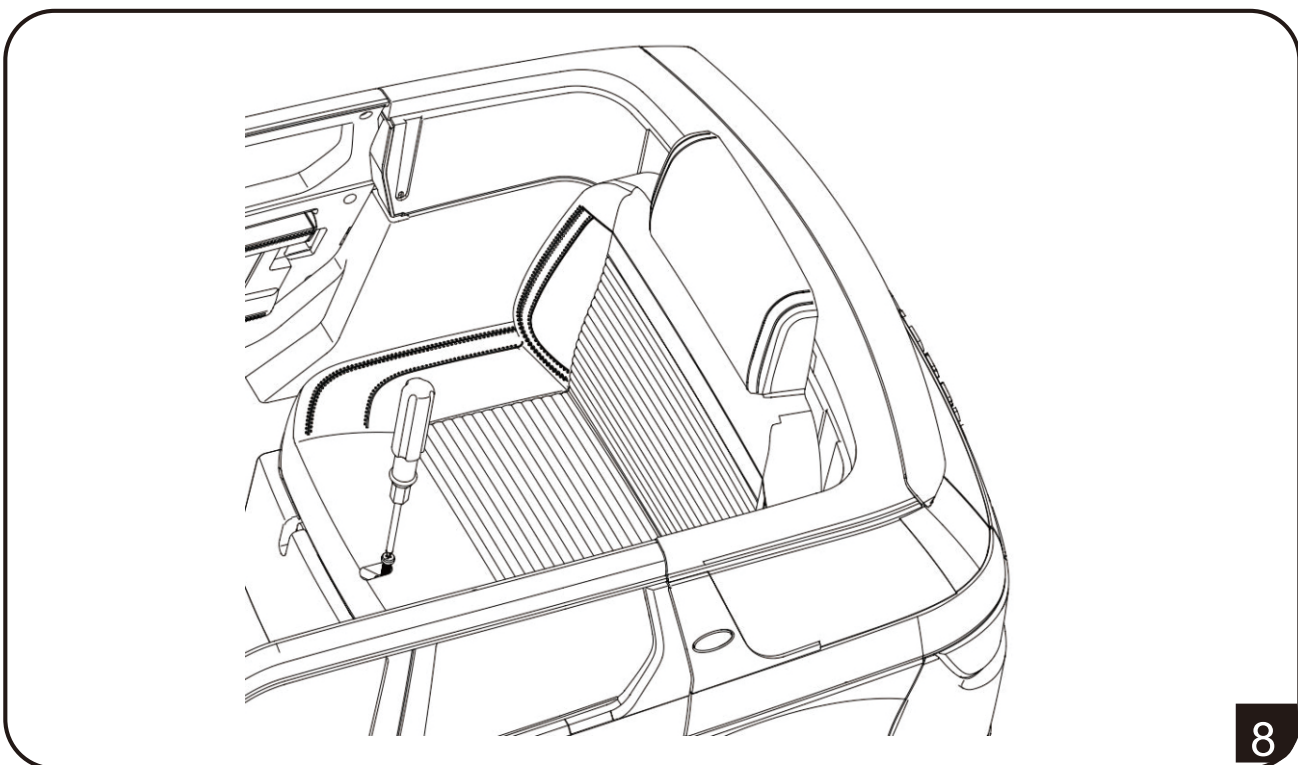

8

# ÉTAPES D'INSTALLATION

## 7. Installation du rétroviseur

Insérez le rétroviseur dans la carrosserie. (Voir la PIC 9)

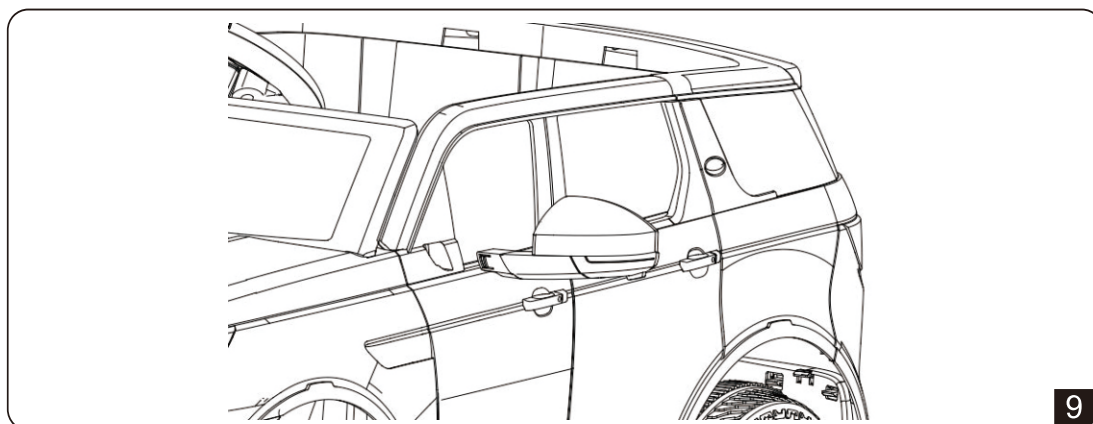

# INSTRUCTIONS D'UTILISATION FONCTIONNELLES

## 8. Indication du tableau de bord

a. Interrupteur d'alimentation —

(1) Allumez l'interrupteur d'alimentation, le voyant sera brillant et il y aura un son de moteur.

(2) Tableau de bord équipé d'une fonction musicale, et il peut connecter un téléphone portable, régler le volume affichage de puissance, etc.

b. Volant ---Le volant équipé de musique et de klaxon, les enfants peuvent régler par eux-mêmes.

e. Interrupteur Avancer / Arrêter / Reculer - Lorsque la conduite manuelle peut être contrôlée pour avancer ou reculer lorsqu'ils appuient sur la pédale.

d. Interrupteur à clé du système d'éclairage —Les lumières peuvent être allumées et éteintes.(Voir la PIC 10)

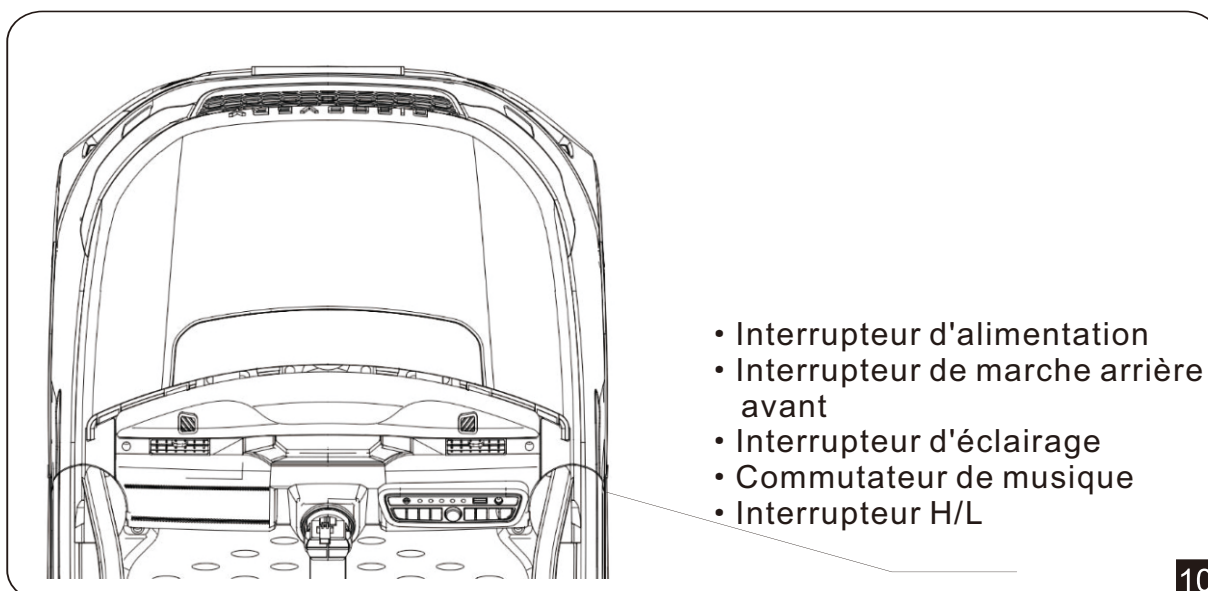

- Interrupteur d'alimentation
- Interrupteur de marche arrière avant
- Interrupteur d'éclairage
- Commutateur de musique
- Interrupteur H/L

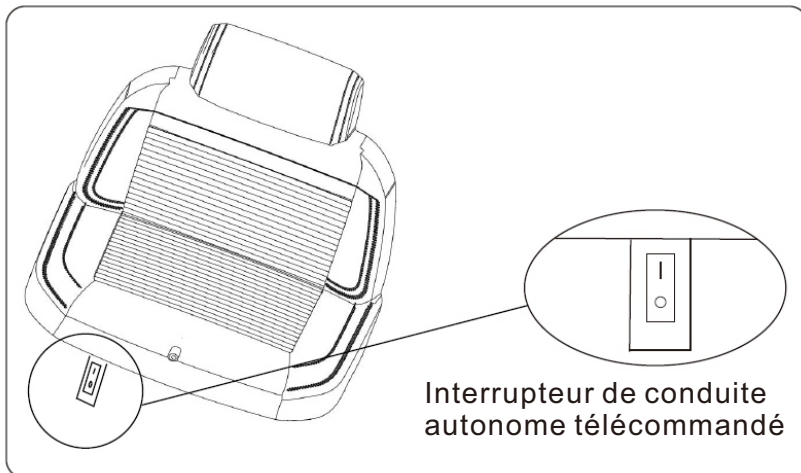

### 9. Tout d'abord, retirez le siège.

Deuxièmement, utilisez un tournevis ou un autre outil pour retirer le couvercle en plastique à l'extérieur du bouton.

Troisièmement, basculez entre la télécommande et la conduite autonome via des boutons. Appuyez sur le O côté, il s'agit de la fonction de conduite autonome.

Appuyez sur le côté I, il s'agit de la fonction télécommande.

**NOTE:** Lors du passage à la fonction de conduite autonome, la télécommande ne peut pas être utilisée, la vérification de code ne peut pas être effectuée. Ainsi, lorsque vous effectuez une vérification du code de la télécommande, vous devez d'abord appuyer sur cet interrupteur du côté I, puis procédez à l'opération de vérification du code.

# INSTRUCTIONS D'UTILISATION FONCTIONNELLES

## Description du tableau de bord et fonctions du tableau de bord

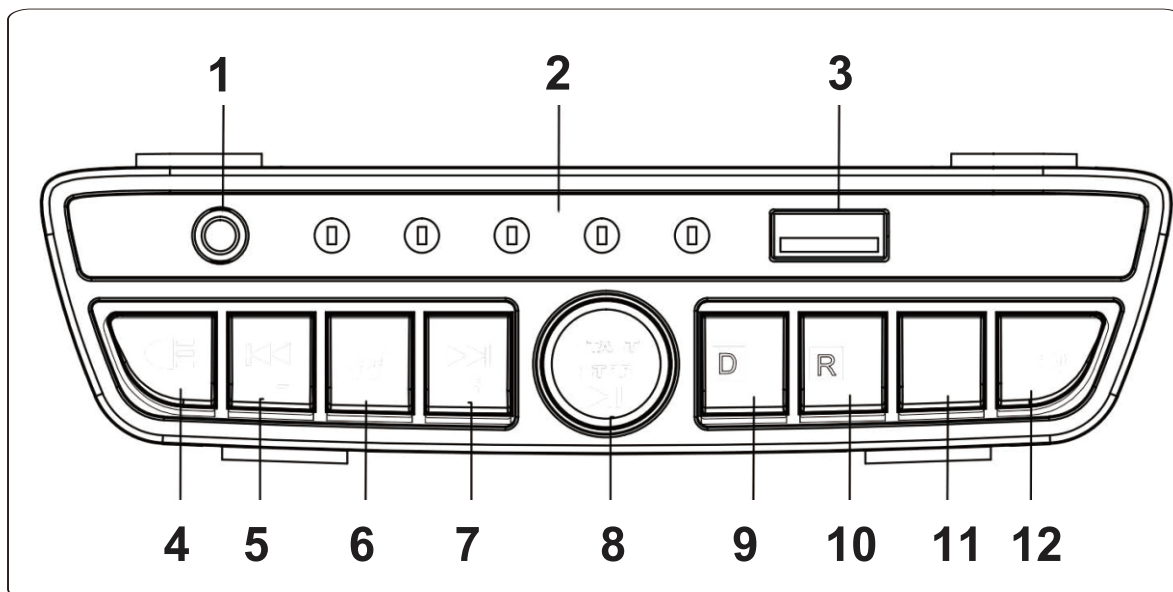

- |                                |  |
|--------------------------------|--|
| 1. AUX                         | 7. Chanson suivant/Volume+                   |
| 2. LED d'indication de tension | 8. Interrupteur d'alimentation/pause/lecture |
| 3. Prise                       | 9. Interrupteur de marche avant              |
| 4. Interrupteur d'éclairage    | 10. Interrupteur de recul                    |
| 5. Chanson précédent /Volume-  | 11. Interrupteur de vitesse H/L              |
| 6. Interrupteur de musique     | 12. Commutateur de mode                      |

### Indication de charge

Lorsque l'affichage de l'alimentation indique une faible puissance, veuillez charger la pile à temps. Trouvez la prise d'entrée de charge sous le siège ; Branchez le port du chargeur dans la prise d'entrée ; Branchez la fiche du chargeur dans une prise murale. La batterie commencera à se charger. (Voir la PIC 11)

**AVERTISSEMENT !**

Ce jouet ne doit être connecté qu'à un équipement portant l'un des symboles suivants.



or

**AVERTISSEMENT !**

Ce produit avec PROTECTION DE CHARGE :Lors de la charge, toutes les fonctions seront coupées !



# FONCTIONNEMENT DE LA TÉLÉCOMMANDE

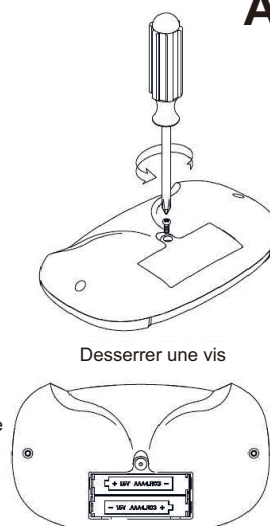
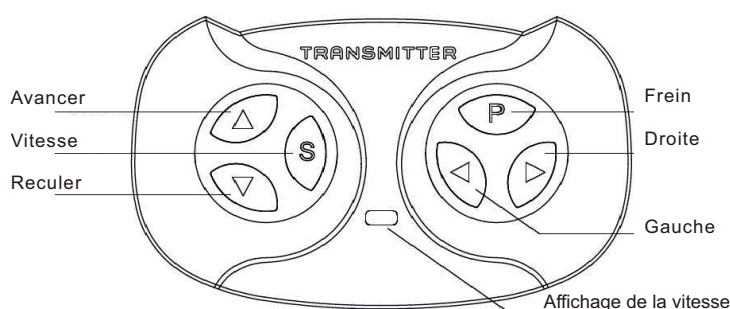

## AVERTISSEMENT !

La télécommande n'est pas un jouet. Il est réservé à l'usage des adultes et ne doit pas être utilisé par un enfant. Une surveillance étroite d'un adulte est toujours requise. La portée de réception peut changer considérablement en fonction des conditions météorologiques, de la batterie et d'autres conditions environnementales.

**Étape 1 :** Ouvrez le couvercle des piles de la télécommande et chargez-le dans 2 piles AAA (1,5 V) ;

**Étape 2 :** Éteignez l'interrupteur d'alimentation de la voiture ;

**Étape 3 :** Maintenez les boutons Avancer et Reculer en même temps, le voyant d'affichage de la vitesse clignotera. Attendez un moment, le voyant rouge de l'affichage de la vitesse cesse de clignoter, le code réussit.

### Bouton de vitesse :

Un feu rouge pour la basse vitesse, deux feux rouges pour la vitesse moyenne, trois feux rouges pour la grande vitesse.

**Bouton de frein :** appuyez sur ce bouton pour arrêter la voiture, le voyant rouge clignotera. Appuyez à nouveau sur le bouton de frein, la voiture peut fonctionner.



## Avertissement de sécurité de la pile

- Les piles ne peuvent être rechargées que sous la surveillance d'un adulte.
- Les piles rechargeables doivent être retirées du véhicule avant de les charger. Différents types de piles ou de piles anciennes et neuves ne peuvent pas être mélangées.

La batterie doit être placée dans la bonne polarité.

- Les piles épuisées doivent être retirées du véhicule.
- Les bornes d'alimentation ne doivent pas court-circuiter.
- Les piles sèches ne sont pas disponibles.
- Les piles non rechargeables ne doivent pas être rechargées ;

**Lorsque la télécommande est actionnée, l'interrupteur à pédale du produit n'est pas valide ; Lorsque la télécommande est coupée, l'interrupteur à pédale peut être utilisé.**

# GUIDE DE DÉPANNAGE

## 12. Défauts et solutions

Type de défaut	Type d'analyse des causes	Solutions
La voiture ne peut pas bouger	La pile est en dessous du niveau normal Protection de la ligne de sécurité La vis sur les roues est tombée Le connecteur de la pile est tombé La pile est endommagée L'équipement électrique est endommagé Le moteur est endommagé	Charger la pile Attendez un moment Resserrer la vis Démarrer la voiture à nouveau Changer la batterie Apporter l'appareil en réparation Contactez le vendeur
La batterie ne peut pas être rechargée	Le connecteur de la batterie est tombé Le chargeur de batterie est hors tension Le chargeur de batterie est endommagé	Rebrancher Rebrancher Changer le chargeur de batterie
La distance parcourue par charge est courte	La batterie n'est pas pleine La batterie est vieille	Recharger la batterie Changer la batterie
Il y a du bruit et de la chaleur lors de la charge de la batterie	Réaction chimique	C'est normal
La vitesse est faible	La batterie est vieille La batterie n'est plus alimentée Surcharge de poids Conduite sur route irrégulière	Changer la batterie Recharger la batterie Alléger le poids à moins de 30 kg Conduisez la voiture sur route plate
	L'engrenage est cassé	Amenez-le pour réparation
La voiture tremble lorsqu'elle avance	Mauvaise connexion des fils du connecteur du moteur Il y a un problème avec le moteur	Connectez bien les fils Amenez-le pour réparation
Conduite sans musique	Il n'y a pas de batterie dans le volant	Remettre la batterie en place
<b>Si vous ne parvenez pas à résoudre le problème, veuillez nous contacter.</b>		

# RAPPEL

---

## 13. Rappel aimable

- Ne jamais utiliser ce produit sur les routes, à proximité de véhicules à moteur, sur ou à proximité de pentes ou de marches raides, de piscines ou d'autres plans d'eau ; portez toujours des chaussures et ne laissez jamais plus d'un enfant à utiliser ce produit.
- Ne soyez pas en surpoids. La charge maximale est de 25 kg.
- Ne transférez pas le commutateur de « Avancer » à « Reculer » pendant l'avance.
- Ne changez pas la ligne et le modèle de l'appareil chargé. Gardez la télécommande et la voiture télécommandée à l'abri de la pluie et du feu.
- Lorsque la voiture rencontre un obstacle, elle s'arrête. La voiture se déplacera à nouveau lorsque l'obstacle sera supprimé.
- Ne conduisez pas la voiture dans l'eau. Ne mettez pas d'eau ou de liquide dans la voiture.
- Ne conduisez pas la voiture dans la pièce pour protéger les enfants et les meubles.
- Lorsque la batterie est à faible puissance, la voiture avance, mais ne roule pas à gauche ou à droite.
- Lorsqu'il ne peut pas avancer ou trembler, vous devez changer la nouvelle batterie immédiatement.
- Veuillez couper l'alimentation lorsque la voiture n'est pas conduite. Si la voiture n'est pas conduite pendant une longue période, veuillez débrancher le connecteur de la batterie.

# **RAPPEL DE CHARGE**

---

## **14. Rappel aimable pour la charge**

1. Avant la première utilisation, vous devez charger la batterie pendant 8 à 12 heures.
2. Connectez le connecteur du chargeur au connecteur de la batterie, puis insérez le chargeur sur la prise.
3. Après chaque utilisation ou une fois par mois minimum, rechargez les temps de 8 à 12 heures, moins de 20 heures au maximum.
4. Ne rechargez pas la batterie pendant plus de 20 heures afin d'éviter de surchauffer le chargeur.
5. Il est normal que le chargeur et la batterie chauffent un peu pendant la charge. (Inférieure à 60°C)
6. Afin de protéger le chargeur, la batterie et le circuit, veuillez utiliser le chargeur spécial et la batterie du vendeur.
7. La borne de connexion ne peut pas être en court-circuit.
8. Faites charger la batterie une fois par mois au moins lorsque la voiture n'est pas conduite pendant une longue période.
9. Chargez la batterie par des adultes.
10. Lorsque la voiture est en charge, le voyant du chargeur s'allume en rouge. Lorsqu'il est complètement chargé, le voyant du chargeur s'allume en vert.

## **Avertissement !**

1. Pour réduire le risque de blessure, la surveillance d'un adulte est requise.
2. Ne jamais utiliser ce produit sur les routes, à proximité de véhicules à moteur, sur ou à proximité de pentes ou de marches raides, de piscines ou d'autres plans d'eau ; portez toujours des chaussures et ne laissez jamais plus d'un enfant à utiliser ce produit !
3. Ne pas utiliser dans le trafic.
4. Ce produit est utilisé par les enfants.
5. Ce jouet contient des piles qui ne sont pas remplaçables
6. Veuillez conserver ce manuel pour référence ultérieure, car il contient des informations importantes.

# ENTRETIEN

---

## Entretien du chargeur et de la batterie :

1. Retirez le siège en premier, et vissez le couvercle de la batterie, enfin retirez ou mettez la batterie, puis vissez le couvercle de la batterie, enfin mettre le siège et visser le boulon.
2. Charger sous l'inspection des adultes.
3. Les pôles de la batterie doivent être connectés correctement (rouge à rouge, noir à noir)
4. Le court-circuit n'est pas autorisé.

## Instructions d'utilisation de la batterie :

1. Veuillez utiliser deux piles 1,5VAAA.
2. Insérez le couvercle du compartiment à piles et insérez deux piles 1,5VAAA. Fermez le couvercle ; Retirez les piles de la même manière.
3. Utilisez la batterie rechargeable pour charger.
4. La charge doit être sous l'inspection d'un adulte.
5. Des piles de styles différents ou des piles neuves et anciennes ne peuvent pas être utilisées ensemble.
6. Les pôles de la batterie doivent être connectés directement.
7. Les batteries périmées ou usées doivent être retirées de la voiture.
8. Le court-circuit n'est pas autorisé.

## Entretien :

1. Avant l'installation, assurez-vous que les pièces sont complètes. Si vous avez des questions, n'hésitez pas à nous contacter.
2. Assurez-vous que chaque pièce est complète lors de l'installation et de l'utilisation.
3. Veuillez nettoyer le produit régulièrement.
4. Ne pas endommager l'appareil électrique.
5. Veuillez vérifier et entretenir la voiture pour la sécurité des enfants.

# AVERTISSEMENT

---

## Avertissement !

Les instructions doivent indiquer que le transformateur, l'alimentation ou le chargeur de batterie utilisé avec le jouet électrique doivent être régulièrement examinés pour détecter tout dommage au cordon d'alimentation, à la fiche, au boîtier ou à d'autres pièces, et en cas de dommage, il ne doit pas être utilisé tant que les dommages n'ont pas été réparés.

## Avertissement !

Le jouet doit être utilisé avec prudence car il faut être habile pour éviter les chutes ou les collisions causant des blessures à l'utilisateur ou à des tiers.

## Avertissement !

- Les piles non rechargeables ne doivent pas être rechargées ;
- Les piles rechargeables ne doivent être chargées que sous la surveillance d'un adulte ;
- Il ne faut pas mélanger différents types de piles ou des piles neuves et usagées ;
- Les piles doivent être insérées en respectant la polarité ;
- Les piles épuisées doivent être retirées du jouet ;
- Les bornes d'alimentation ne doivent pas être court-circuitées



If you have any questions, please contact our customer care center.  
Our contact details are below:

Si vous avez la moindre question, veuillez contacter notre centre d'assistance à la clientèle.  
Nos coordonnées sont les suivantes:



416-792-6088



[customerservice@aosom.ca](mailto:customerservice@aosom.ca)

Imported by Aosom Canada Inc.  
7270 Woodbine Avenue, Unit 307, Markham, Ontario Canada  
L3R 4B9  
MADE IN CHINA

Importé par Aosom Canada Inc.  
7270 Woodbine Avenue, unité 307, Markham, Ontario Canada  
L3R 4B9  
FABRIQUÉ EN CHINE

