

AIYAPLAY

IN240600013V02_UK

370-346V70

McLaren

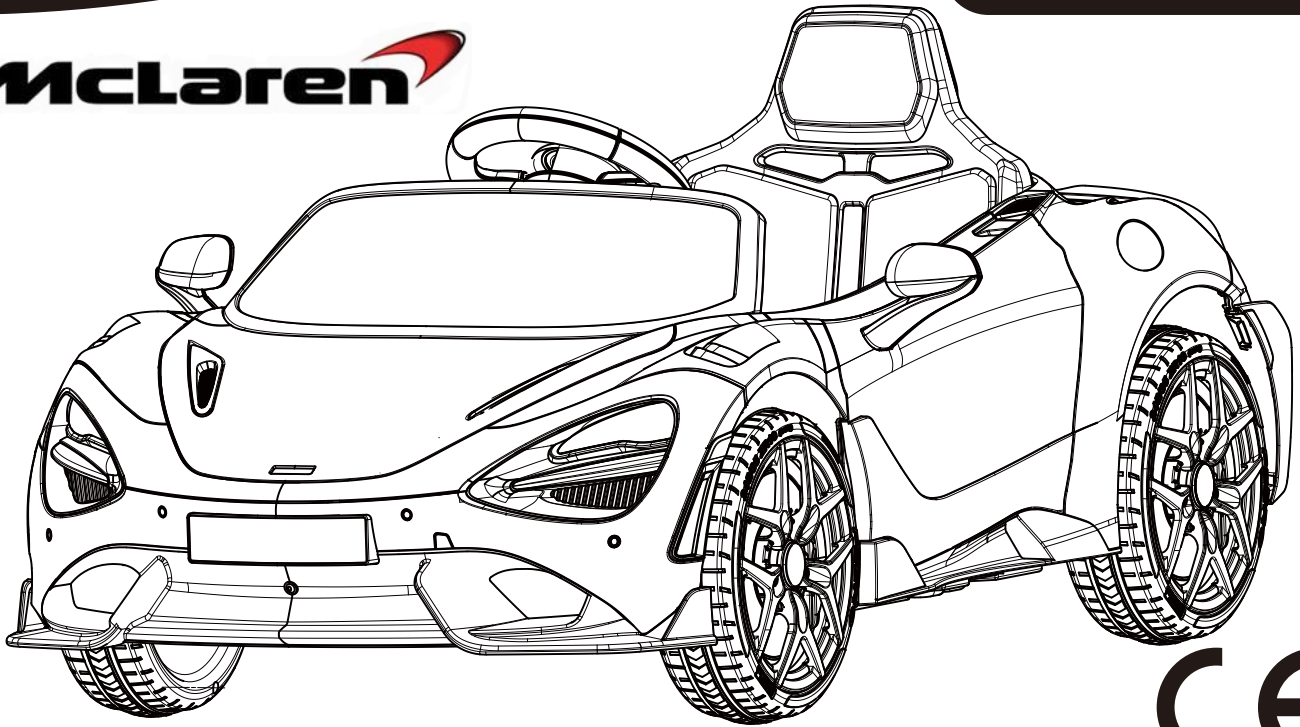

McLaren authorized product

IMPORTANT WARNING !

1. Not suitable for children under 36 months.
2. Do not use on traffic roads.
3. Please ask adults to complete the assembly process.
4. This toy does not have active braking function.

Read and understand this entire manual before using!

Please keep this manual for future reference as it contains important information.

Before first time use, charge the battery at least 8-12 hours, do not exceed 20 hours.

OWNER'S MANUAL

CATALOGUE

| | |
|-------------------------------|------------|
| PRODUCT PARAMENTER----- | PAGE 2 |
| WARNING ----- | PAGE 3-4 |
| PARTS DIAGRAM----- | PAGE 5 |
| PARTS LIST----- | PAGE 6 |
| INSTALLATION STEPS----- | PAGE 7-11 |
| OPERATION INDICATION----- | PAGE 12-13 |
| REMOTE CONTROL OPERATION----- | PAGE 14 |
| CHARGING INDICATION----- | PAGE 15 |
| TROUBLECHOOTING GUIDE----- | PAGE 16-17 |
| DISPOSAL OF BATTERY----- | PAGE 18 |

PRODUCT PARAMETER

| | | | |
|----------------------|------------------------------|--------------|---------------------------------|
| Suitable age | 3 years + | Battery | 12V4.5AH X 1 |
| Max load | 25 Kg | Motor | 12V390# X 2 |
| Material | PP | Product size | 113 X 68 X 44 cm |
| Suitable temperature | Below 40 °C | Charger | Input: AC 100-240V / 50-60Hz |
| Fuse | automatic reset F 4A - 8A | | Output: DC 12 V / 500mA |

WARNING!

FOR THE SAFETY OF YOUR CHILD, PLEASE READ ALL WARNINGS AND ASSEMBLY/USE INSTRUCTIONS. KEEP THIS GUIDE FOR FUTURE REFERENCE.

- **ADULT ASSEMBLY REQUIRED.** The product contains small parts, which are for adult assembly only. Keep small children away when assembling.
- Always remove protective material and poly bags and dispose before assembly.

WARNING!

- Keep this manual for future reference.
- **CHOKING HAZARD** - Small parts. Not suitable for children under 36 months. The product contains small parts, keep children away when assembling.
- **ADULT ASSEMBLY ONLY.**
- Always remove protective material and poly bags and dispose before assembly.
- **WARNING:** Protective equipment should be worn. Always wear shoes and sit in the seat when operating the vehicle.
- Only drive on level ground. Never use on the lawn.
- Keep your hands, hair, and clothes away from moving parts.
- Never leave child unattended. Direct adult supervision is required. Always keep child in view when child is in vehicle.
- To reduce the risk of injury, adult supervision is required. Never use in roadways, near motor vehicles, on or near steep inclines or steps, swimming pools or other bodies of water, always wear shoes, and never allow more than 1 rider.
- Never use in unsafe conditions such as snow, rain, loose dirt, mud, sand, or gravel, otherwise may result in an unexpected accident such as tipping over, and could damage the electrical system or battery.
- **WARNING:** Not to be used in traffic.
- This toy should be used with caution since skill is required to avoid falls or collisions causing injury to the user or third parties.
- **WARNING:** This toy is unsuitable for children under 36 months due to its maximum speed;
- **WARNING:** This toy has no brake.
- The electric toy shall be regularly examined for damage to the supply cord, plug, enclosure or other parts, and in the event of damage, it shall not be used until the damage has been repaired.
- Use only battery(ies) and charger specified by the manufacturer.

BATTERY USAGE WARNINGS

- Non-rechargeable batteries are not to be recharged.
- Rechargeable batteries are to be removed from the toy before being charged.
- Rechargeable batteries are only to be charged under adult supervision.
- Batteries are only to be charged by persons of at least 8 years old.
- Different types of batteries or new and used batteries are not to be mixed.
- Batteries are to be inserted with the correct polarity(+ and -).
- Exhausted batteries are to be removed from the toy.
- The supply terminals are not to be short-circuited.

WARNING!

The remote control is not a toy. It is for the adult use only, and should not be used by a child. A close adult supervision is always required. Reception range may change significantly with weather, battery, and other environmental conditions.

BATTERY CHARGING WARNINGS

General Safety Warnings

- ⚠ "Read all instructions before using this appliance"
- ⚠ "This appliance can be used by children aged from 8 years and above and persons with reduced physical, sensory or mental capabilities or lack of experience and knowledge if they have been given supervision or instruction concerning use of the appliance in a safe way and understand the hazards involved"
- ⚠ "Children shall not play with the appliance"
- ⚠ "Cleaning and user maintenance shall not be made by children without supervision"

Electrical Safety Warnings

- ⚠ "If the supply cord is damaged, it must be replaced by the manufacturer, its service agent or similarly qualified persons in order to avoid a hazard"
- ⚠ "Do not use outdoors"
- ⚠ "Do not immerse in water or other liquids"
- ⚠ "Disconnect from supply when not in use"







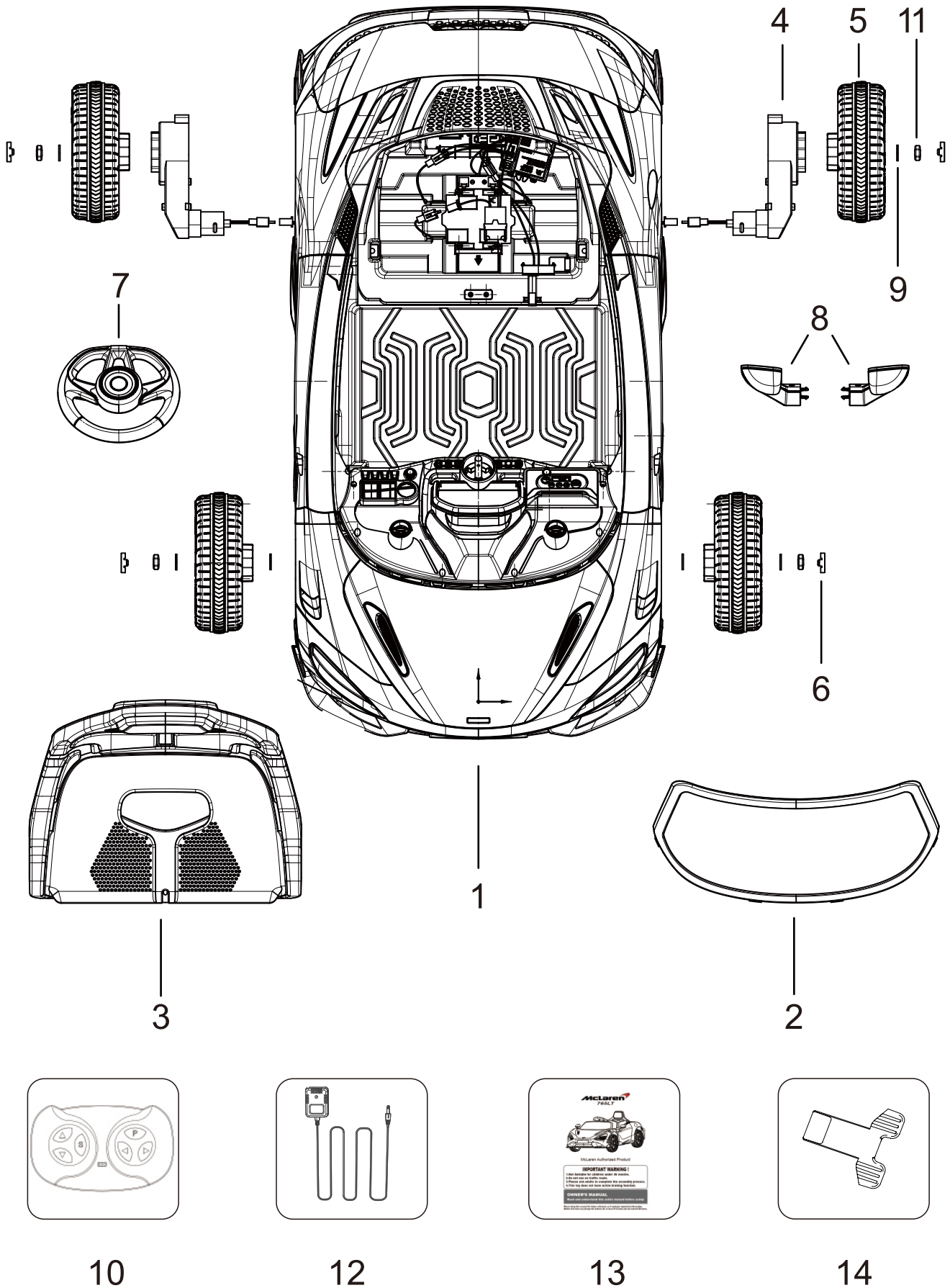



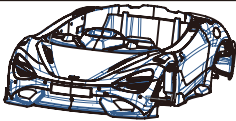
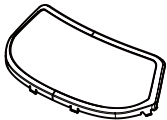

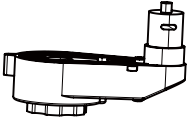
Charger-Specific Warnings

- ⚠ "Use only with batteries specified by the manufacturer"
- ⚠ "Ensure correct polarity when connecting batteries"
- ⚠ "Do not charge damaged or leaking batteries"
- ⚠ "Remove batteries if appliance is not to be used for extended periods"
- ⚠ "Do not short-circuit the output terminals"

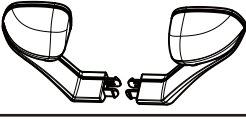
PARTS DIAGRAM



PARTS LIST

| NO. | PART NAME | PICTURE | QTY(pcs) | REMARKS |
|-----|------------------|---|----------|-------------------------------|
| 1 | Vchicle body |  | 1 | |
| 2 | Windshield |  | 1 | |
| 3 | Seat |  | 1 | |
| 4 | Gear box |  | 2 | Installed on the vehicle body |
| 5 | Wheel |  | 4 | |
| 6 | Wheel core cover |  | 4 | |
| 7 | Steering wheel |  | 1 | |
| 8 | Rearview |  | 2 | Left & Right |
| 9 | Washer |  | 6 | Preset on the axle |
| 10 | Remote control |  | 1 | |
| 11 | Nut |  | 4 | Preset on the axle |
| 12 | Charger |  | 1 | |
| 13 | Manual |  | 1 | |
| 14 | Spanner |  | 2 | |

INSTALLATION STEPS

1. Install front wheel

Steps: Washer+Wheel+Washer+ Nut+Wheel Core Cover.

(Washers and nuts were preset on the axle)

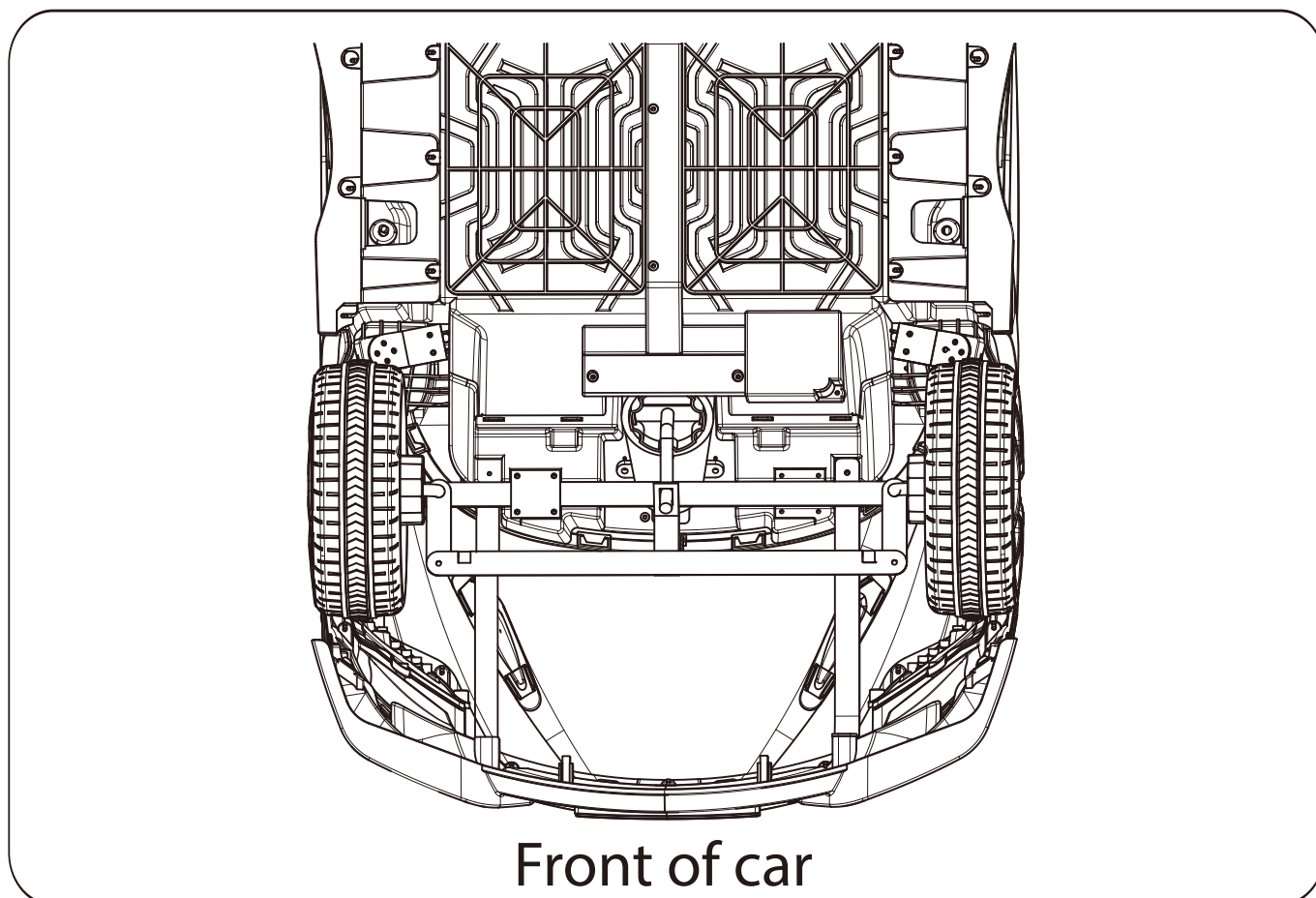
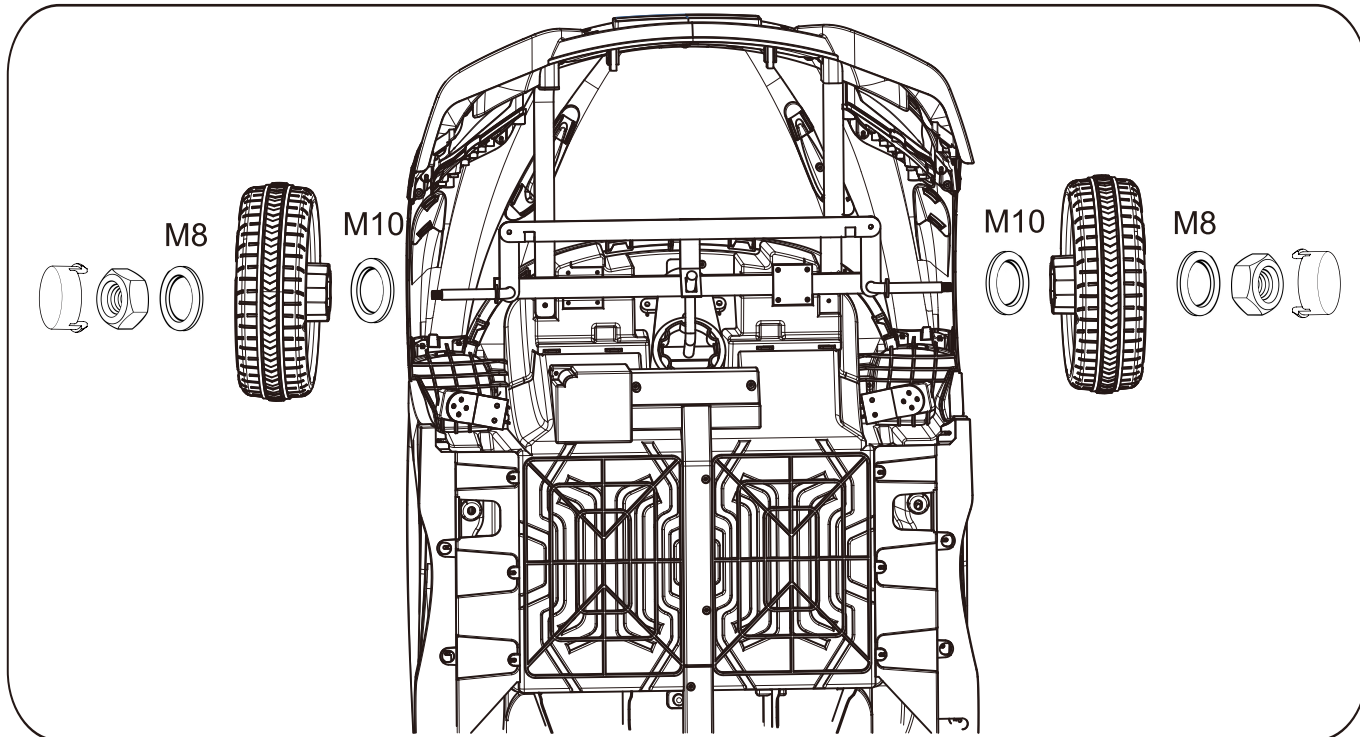

INSTALLATION STEPS

2. Install rear wheel

Steps: Drive Motor+Wheel+Washer+ Nut+Wheel Core Cover.

(Washers and nuts were preset on the axle)

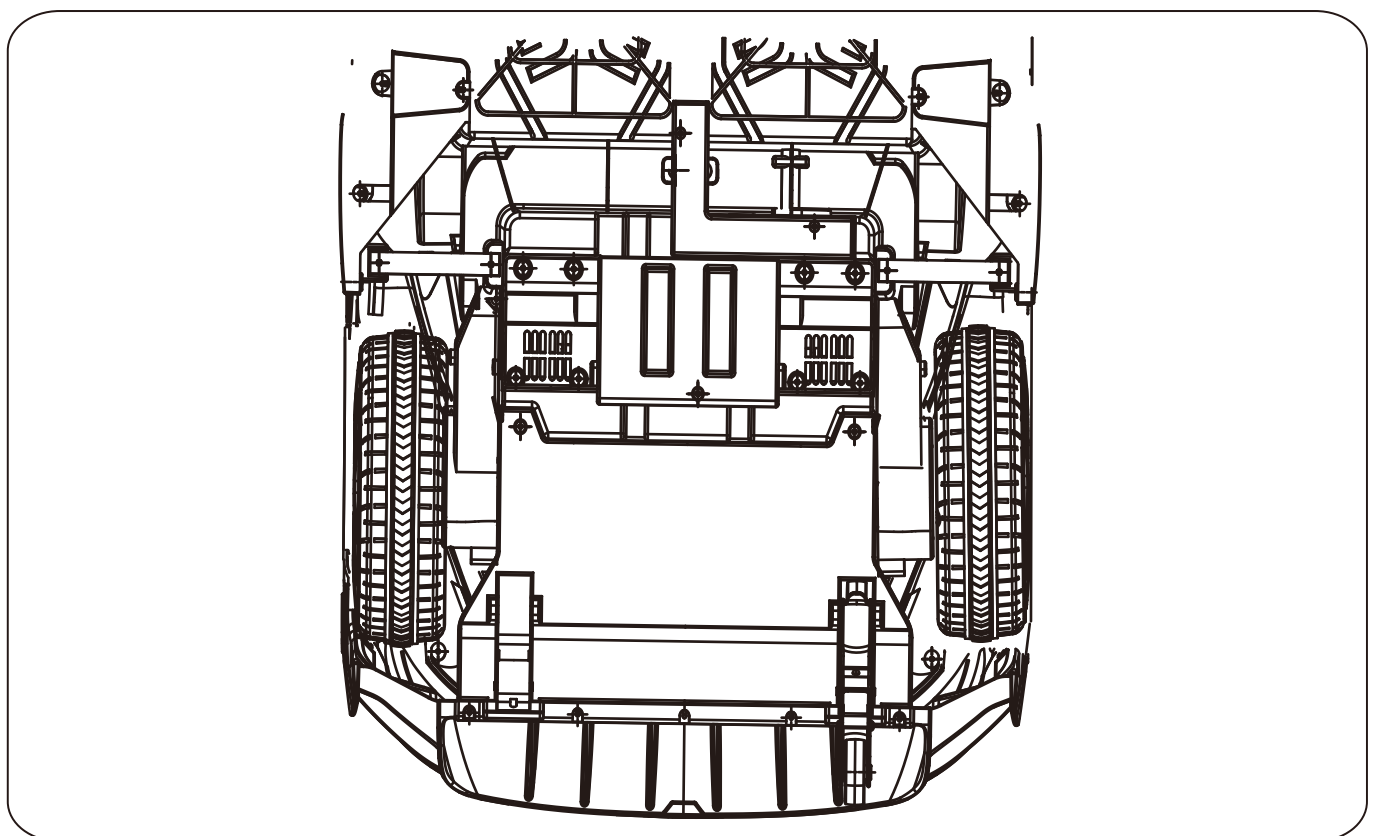
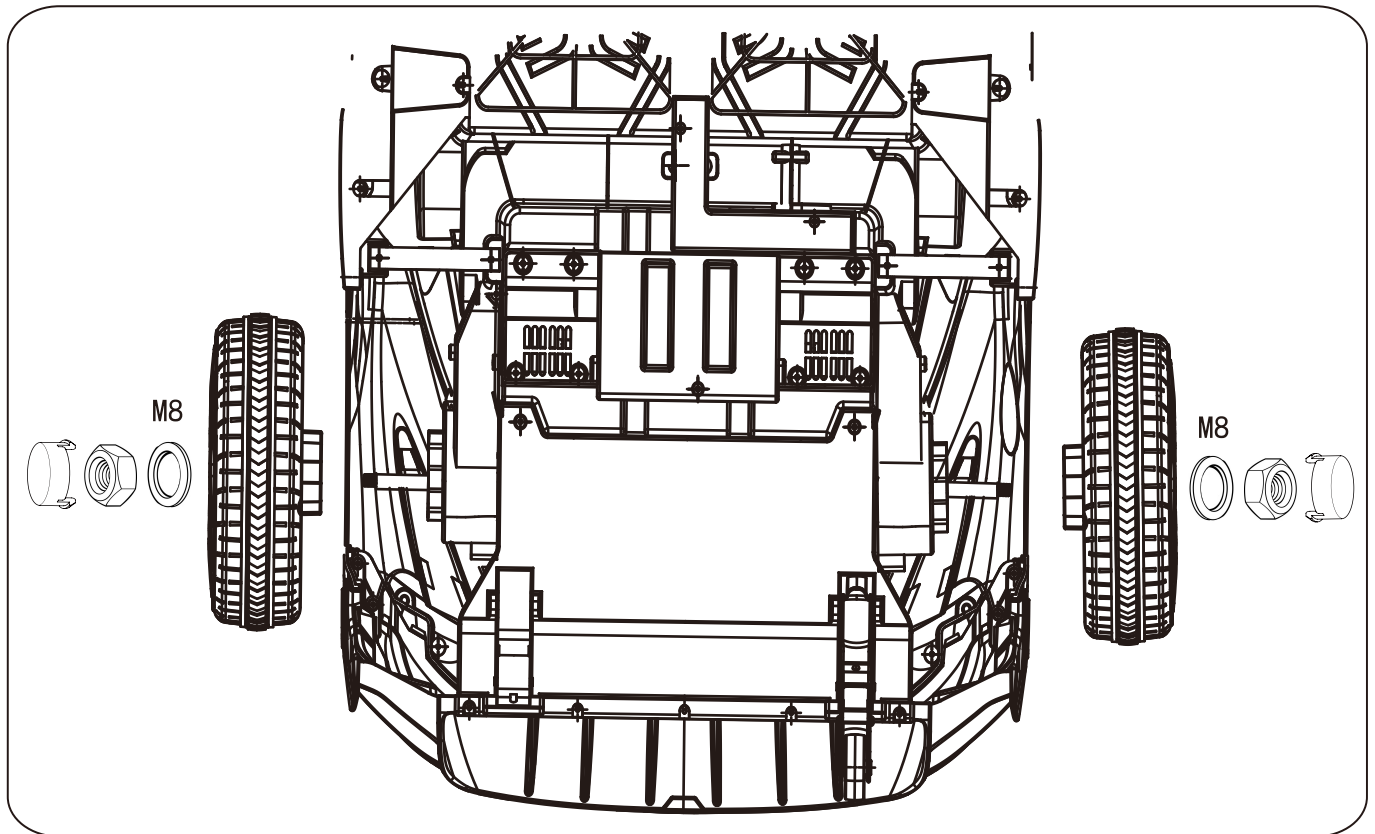

INSTALLATION STEPS

3. Connect all cables and test

Connect the battery cable. Turn on the car.

Press the forward switch, then press the foot pedal to test.

If the car move properly, it is ok.

If it can not be turned on or go forward, please reconnect all wires to avoid poor contact.

NOTE: Power plugs can not be connected in reverse.

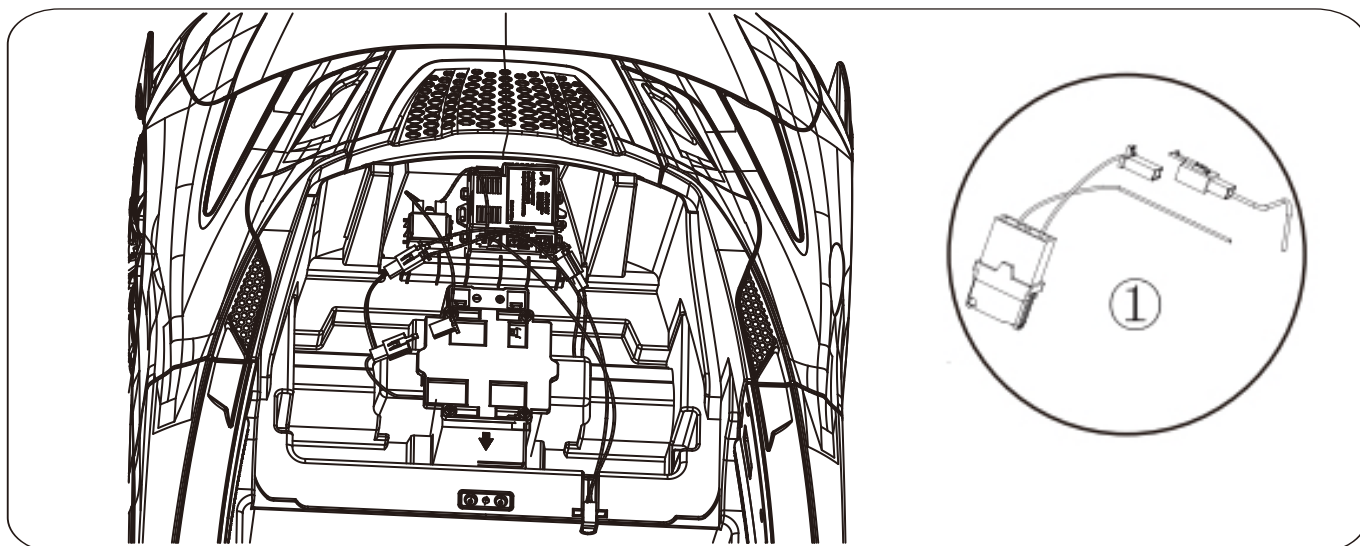

4. Install the steering wheel

Connect the wires of the steering wheel and the car.

Turn on the car to test, whether the buttons under the steering wheel are working properly or not.

If normal, be sure to tuck wires into the car, then snap the steering wheel into the steering base correctly until you can not bring it up.

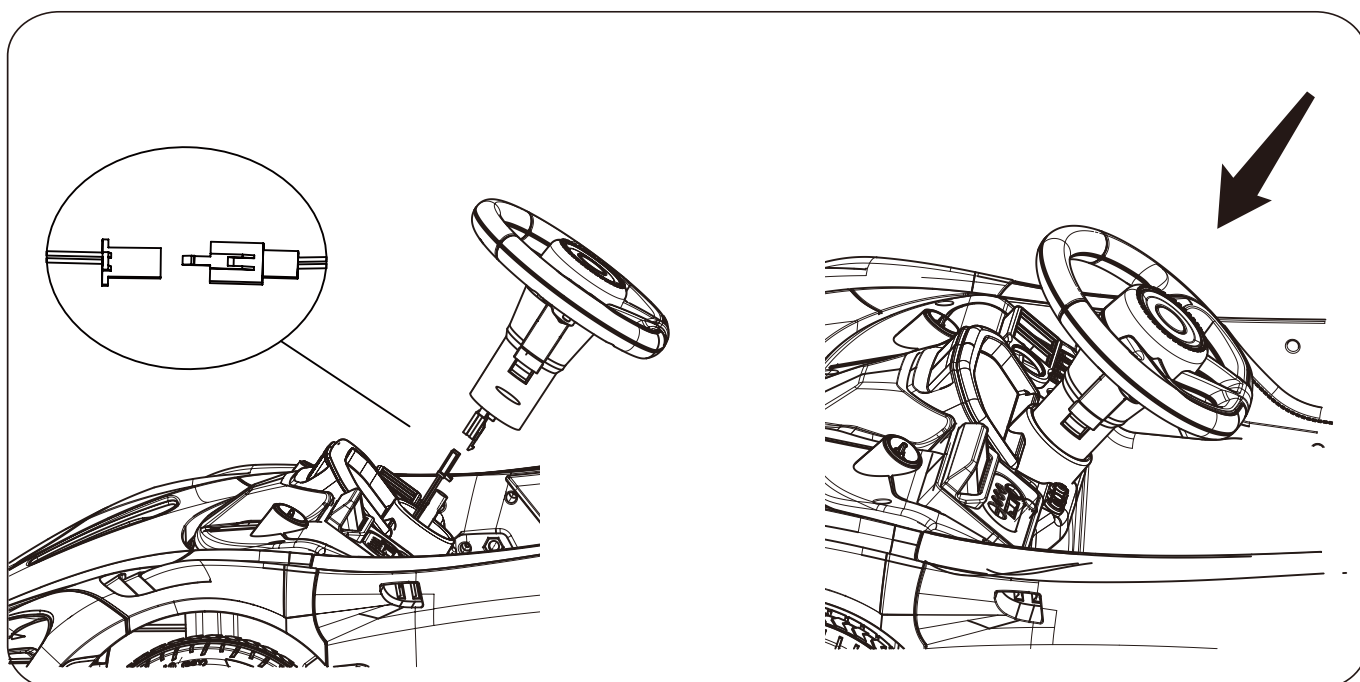

INSTALLATION STEPS

5. Install the windshield

Snap the windshield into the car body.

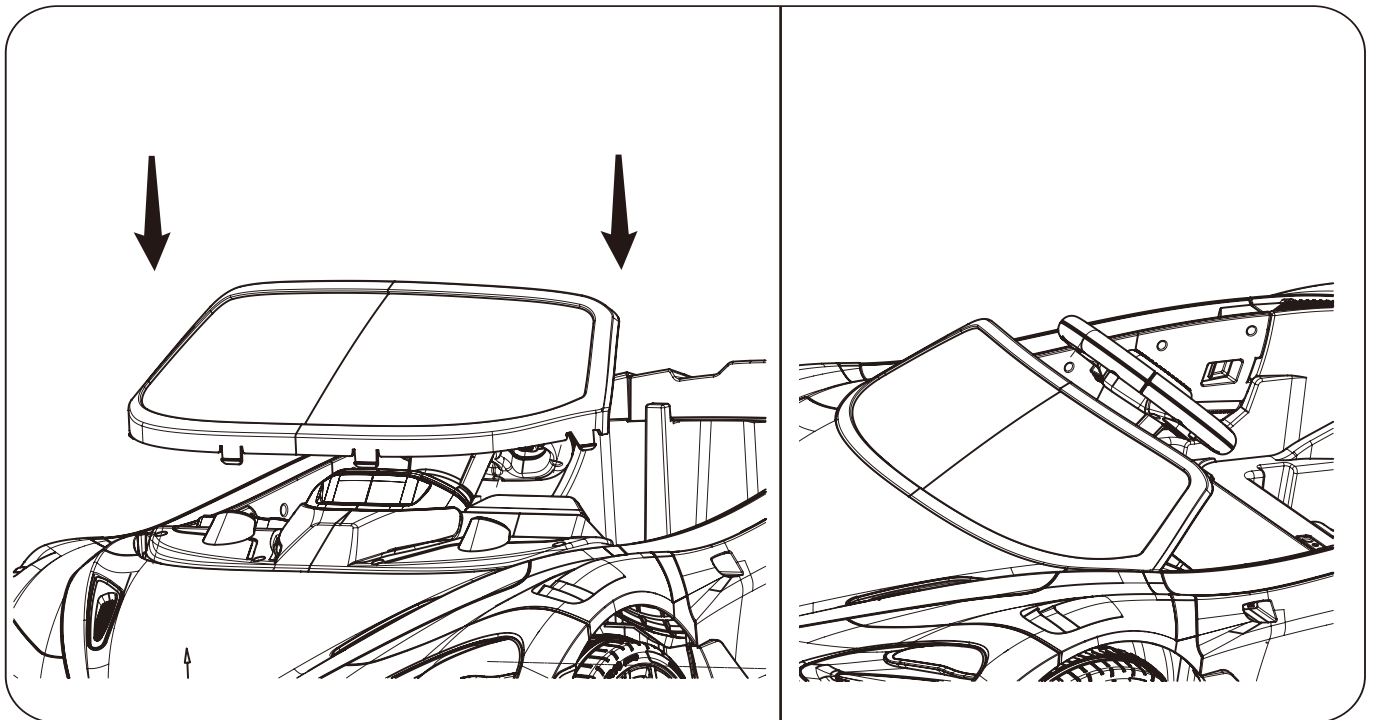

6. Install the rearview mirror

Install the rearview mirror into the vehicle body.

- Distinguish between left and right.

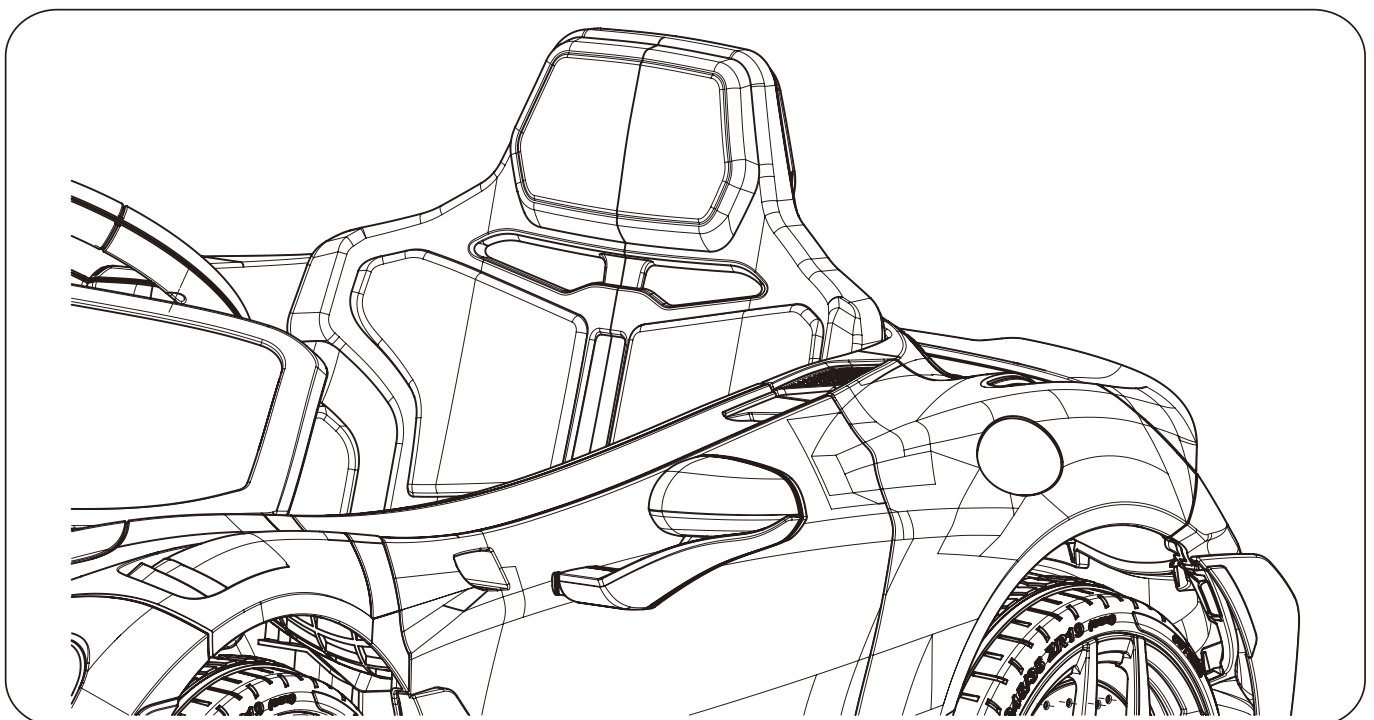

INSTALLATION STEPS

7. Install the Seat

1. Remove the screw from the car body.
2. Snap the backrest into the car body properly until you can hear click sound.
3. Screw on the middle of the seat with one screw.

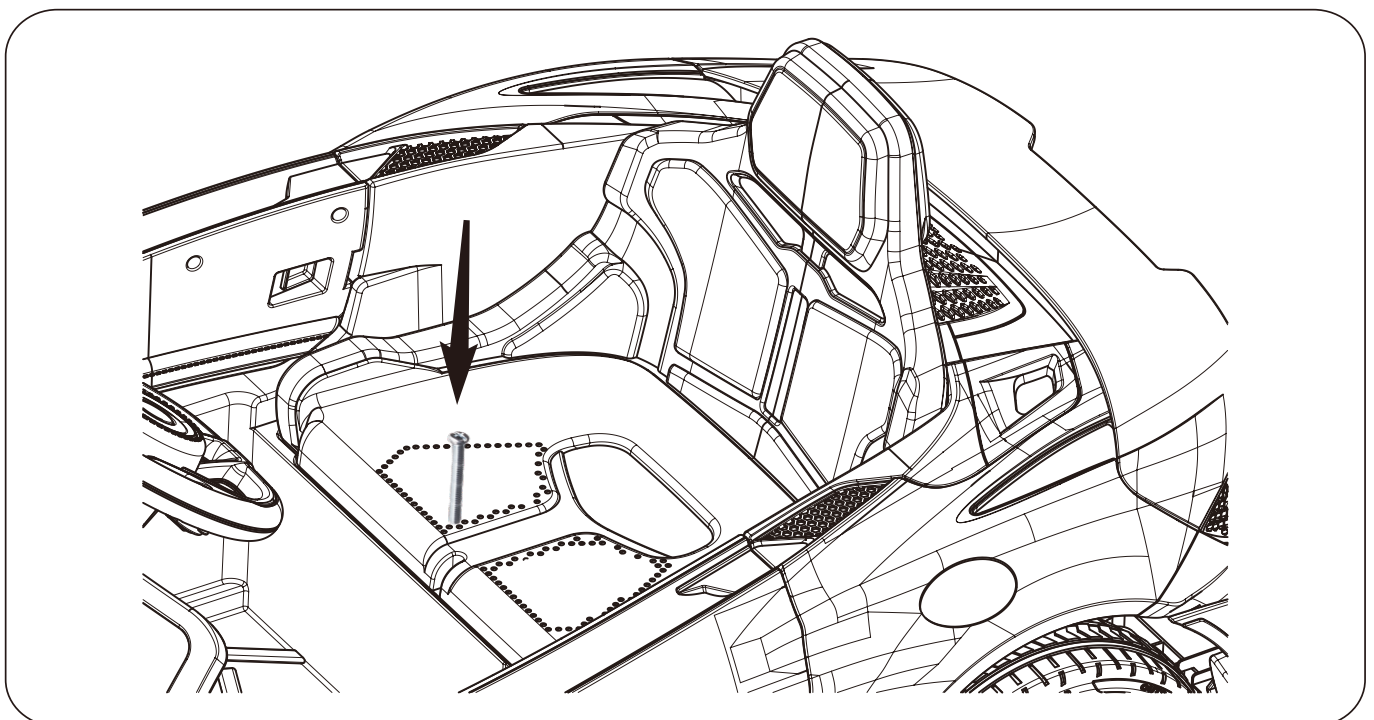
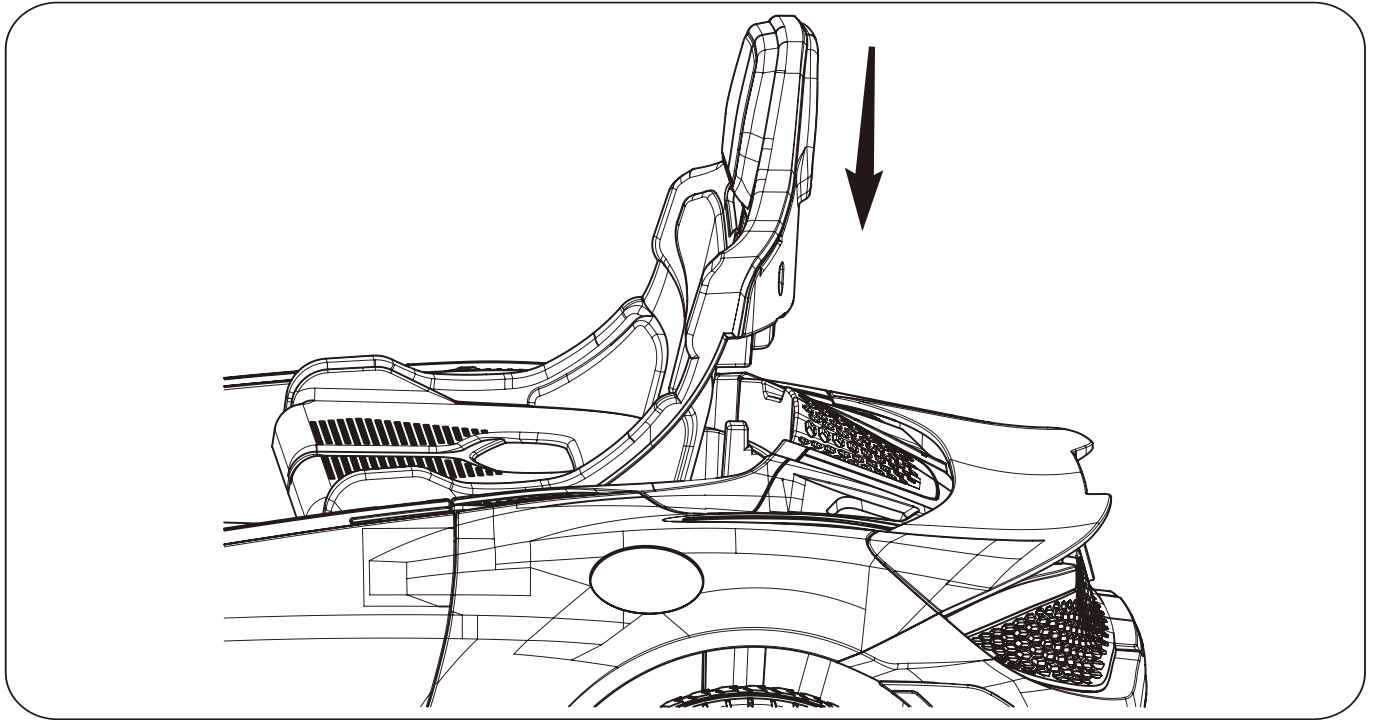

OPERATION INDICATION

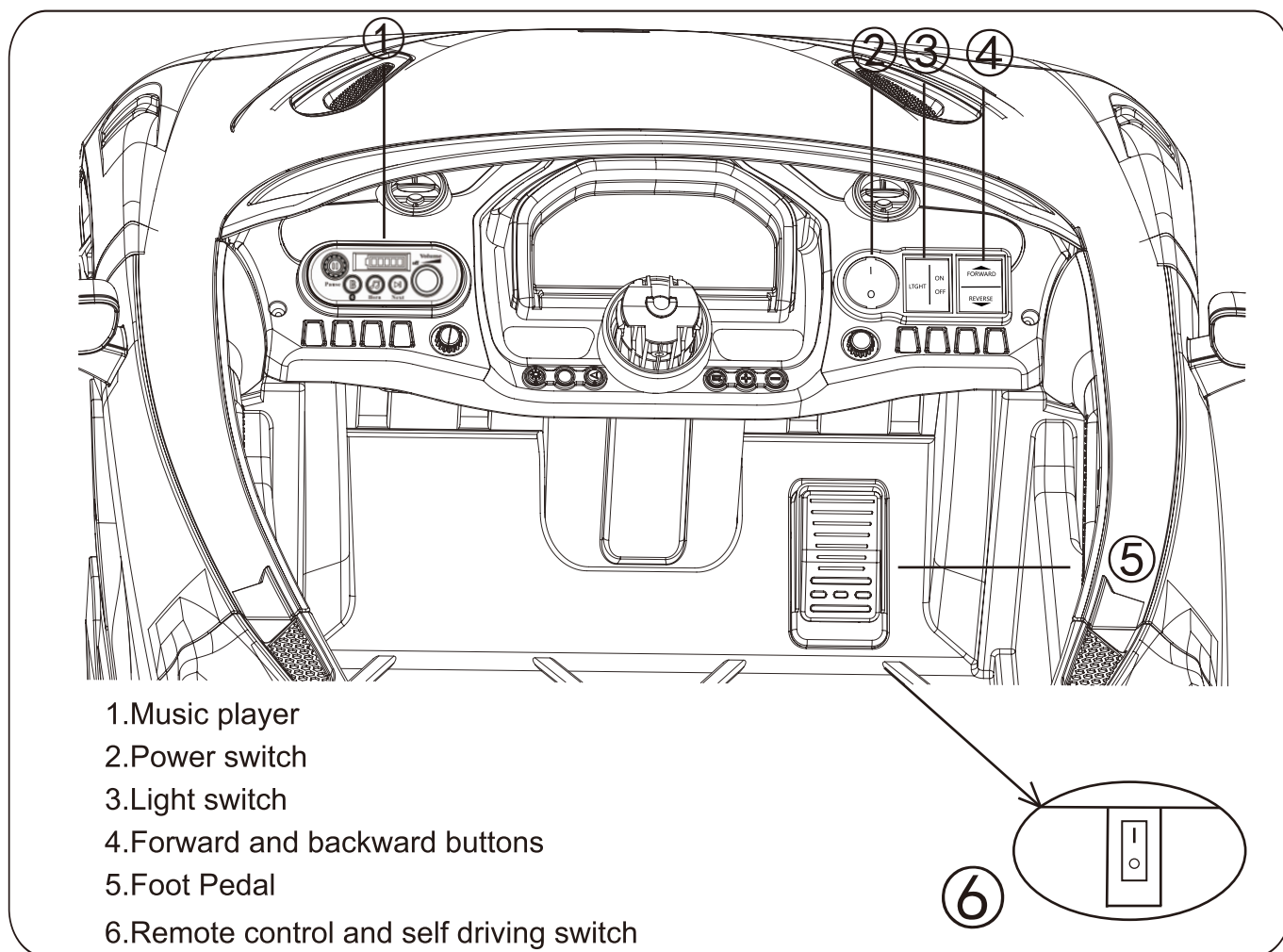

- a. Power switch - Turn on power switch, the light will be bright and there is engine sound.
- b. Music palyer - music function,adjust the volume,power dispaly.
- c. Forward / Stop / Backward switch - when normal for driving can control to go forward or backward when depress the pedal switch.
- d. Light switch - Lights can be turned on and off.
- e. Pedal switch - Step on the pedal switch,the car will move.
when release,the car will stop slowly.

Switching between remote control and self driving

First, remove the seat.

Secondly, use a screwdriver or other tool to remove the plastic cover outside the button.

Thirdly, switch between remote control and self driving through buttons.

Press on the O side, it is the self driving function.

Press on the I side, it is the remote control function.

NOTE:When switching to the self driving function, the remote control cannot be operated, nor can it perform code checking.So, when performing remote control code checking, you need to first press this switch to the I side, and then proceed with the code checking operation.

OPERATION INDICATION

Music player operation

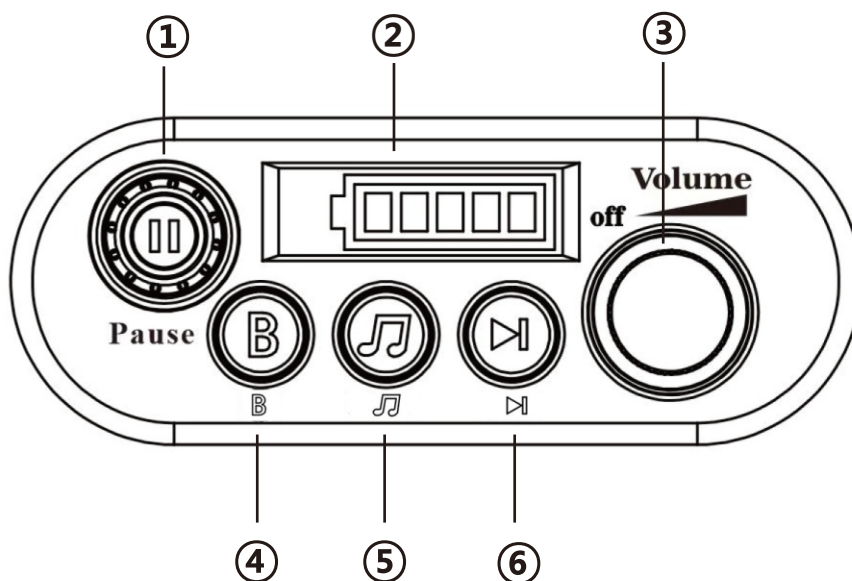

1.Pause switch

2.Power display

3.Volume knob

4.Bluetooth switch

5.Music switch

6.Next switch

Steering wheel function

- Please note that,the buttons under the steering wheel.

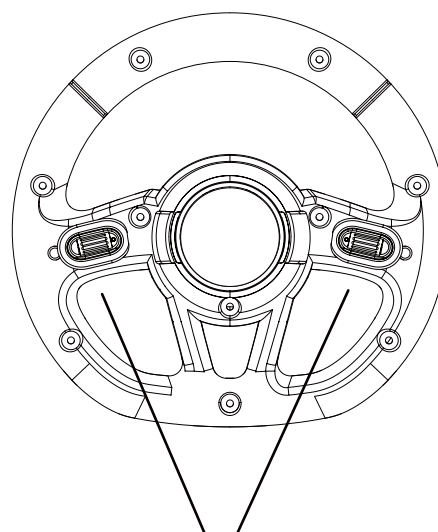
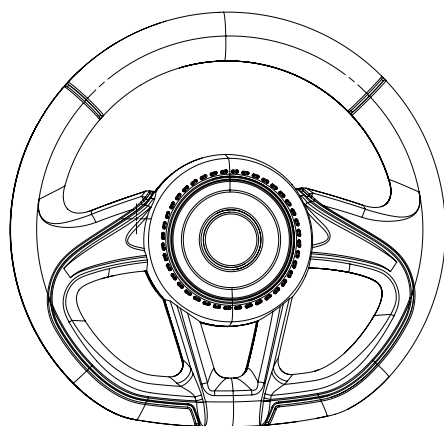

Horn and Music button

REMOTE CONTROL OPERATION

Remote Control Instructions

(1). Open the battery cover of remote control and load into 2 pcs AAA(1.5V)batteries.(Not included)

(2). Instructions

a. First time use need to match code, this product has memory function

Replace battery is unnecessary match code

b. Hold down “▲” & “▼” keys for 3 seconds start match code, The first LED flicker

c. Turn on the car body power now , Wait for a moment, the Speed display red light stop flashing, code success.

d. Remoter 10 seconds not run will be standby ,Press any key wake up

e. Keys caption : “△” Forward, “▽” Back, “◁” Left, “▷” Right, “S” Speed, “P” Brake.

Press “S” key set up speed , 1 led lit up is low speed , 2 leds lit up is medium speed , 3 leds lit up is high speed, Back a car is only low speed

Press “P” key hold the brake, All LED flicker

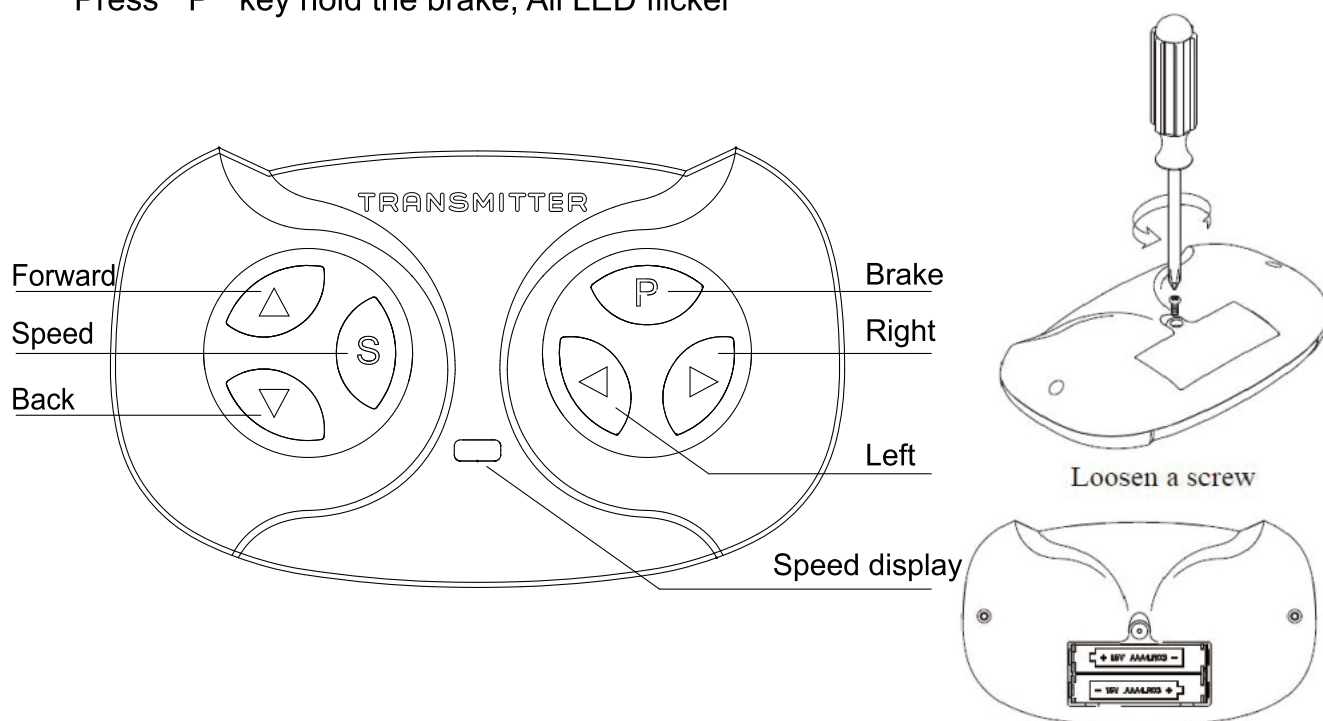

WARNING:

The remote control is not a toy. It is for the adult use only, and should not be used by a child. A close adult supervision is always required. Reception range may change significantly with weather, battery, and other environmental conditions.

When the remote control is operated, the pedal switch of the product is invalid; when the remote control is cut off, the pedal switch can be used.

CHARGING INDICATION

When the power display shows low power, please charge the battery in time.

Find the charging input socket below the seat;

Plug the charger port into the input socket;

Plug the charger plug into a Socket on the wall.

The battery will begin charging.

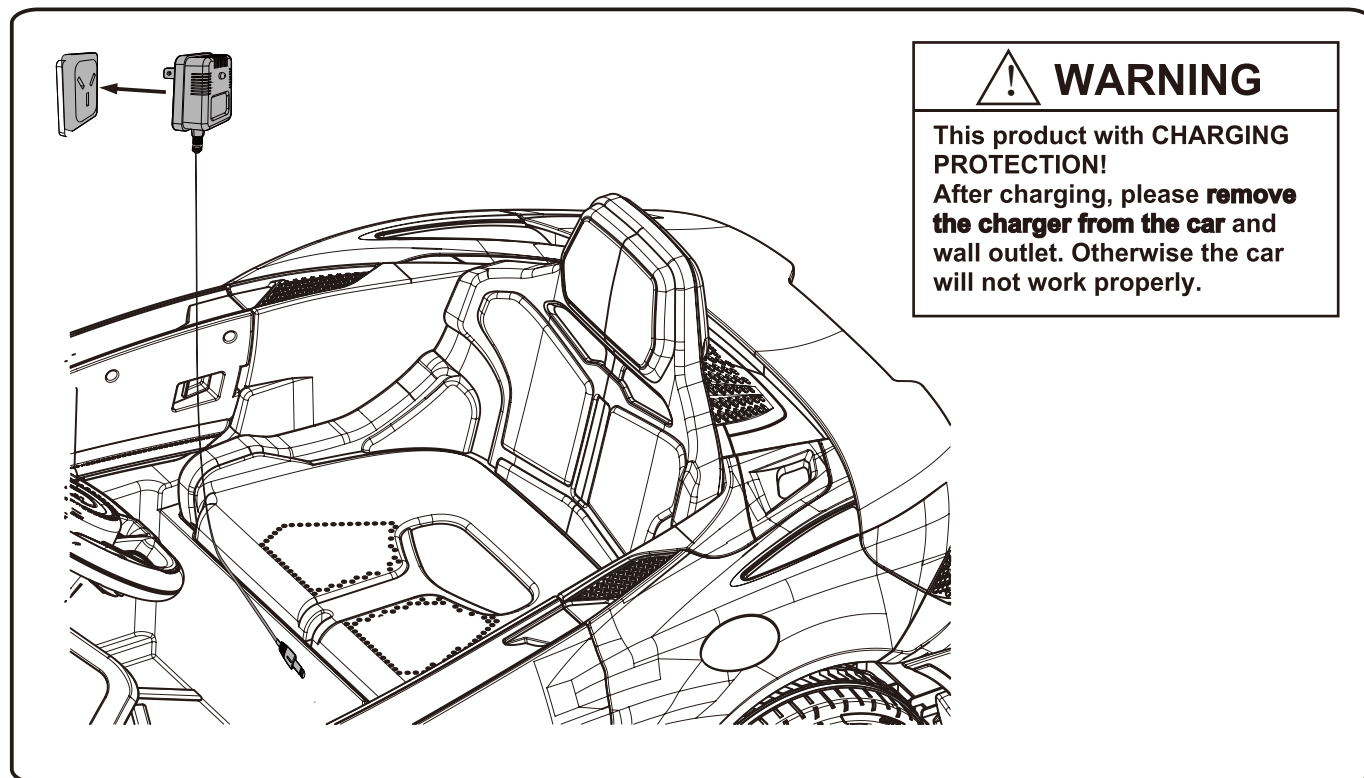

NOTE:

This toy is only to be connected to equipment bearing either of the following symbols.



OR



CHARGING PRECAUTIONS

- Do not open the charger. Exposed wiring and circuitry inside may cause electric shock.
- Only adults may handle or charge the battery. Never allow child to handle or charge the battery.
- Battery is heavy and contains lead acid.
- Do not drop the battery. Permanent damage to the battery could occur or cause serious injury.
- Before charging the battery, check for wear or damage to the battery, charger, its supply cord and the connectors. Do not charge the battery if any damage to parts has occurred.
- Do not allow the battery to drain completely. Recharge the battery after each use or once a month if not used regularly.
- Do not charge battery upside down.
- Always secure the battery with the bracket.
- Battery can fall out and injure a child if vehicle tips over.

TROUBLESHOOTING GUIDE

■ **PROBLEM: The vehicle does not run**

PROBLEM CAUSE: The battery may low on power.

After each use, or once a month minimum, charge the battery for 8-12 hours. Do not leave the battery on the charger for more than 20 hours.

POSSIBLE CAUSE: Thermal fuse has tripped.

The vehicle is equipped with a self-resetting fuse. When the vehicle is overloaded or operated incorrectly; the self-resetting fuse will be cut off for 5-20 seconds before becoming operational again. The self-resetting fuse is under the seat (Refer to the picture.)

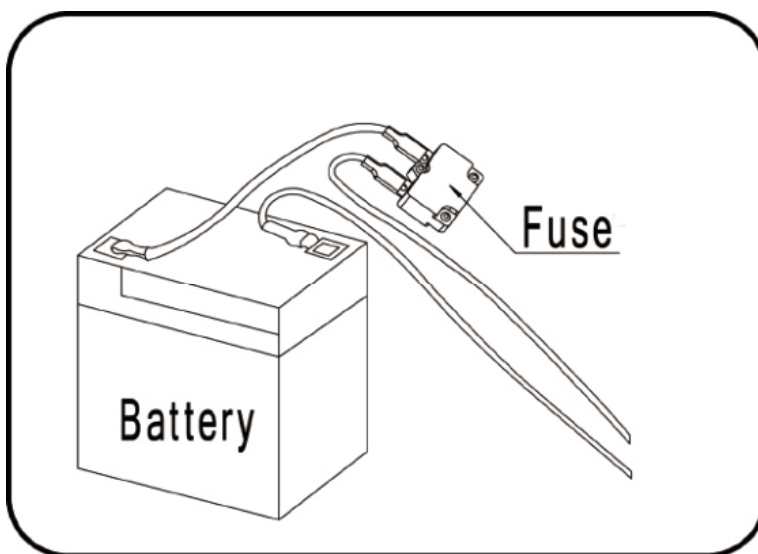

To avoid the fuse cut off the power, follow these guidelines:

DO NOT overload the vehicle.

The maximum weight see in the specification

DO NOT tow anything behind the vehicle.

DO NOT drive up steep slopes.

DO NOT drive into fixed objects, which may cause the wheels to spin, causing the motor to overheat.

DO NOT drive in very hot weather, components may overheat.

DO NOT tamper with the electric system, Doing so may create a short circuit, causing the fuse to trip.

POSSIBLE CAUSE: Wheel nuts are loose.

If the nuts are not tight, the wheels will not engage the forward gears. Tighten the nut with the nut wrench.

POSSIBLE CAUSE: Battery connector or wires are loose.

Make Sure the battery connectors are firmly plugged in to each other.

POSSIBLE CAUSE: Battery is dead.

Have you properly maintained the battery according to the directions? Is the battery old? Your battery may need to be replaced.

POSSIBLE CAUSE: Electric system is damaged.

Water may have corroded the system, or loose dirt, gravel or sand might have jammed the switch.

POSSIBLE CAUSE: Motor is damaged.

The motor needs professional repair.

■ **PROBLEM: The battery will not recharge.**

POSSIBLE CAUSE: Battery connector or adapter connector is loose.

Make sure the battery connector and adapter connector are firmly plugged together.

POSSIBLE CAUSE: Charger is not plugged in.

Make sure the charger is plugged into the wall outlet and the power flow to the outlet is on.

POSSIBLE CAUSE: Charger is not working.

Is the charger warm while charging? If not, the charger may be broken and may need to be replaced.

TROUBLESHOOTING GUIDE

■ **PROBLEM: The vehicle does not run very long.**

POSSIBLE CAUSE: Battery may be undercharged.

You may not be charging the battery long enough. After each use, or once a month minimum, charge the battery for 8 to 12 hours. Do not leave the battery on the charger for more than 20 hours.

POSSIBLE CAUSE: Battery is old.

The battery will eventually lose the ability to hold a charge. Depending on the amount of use, and varying conditions, the battery should operate for one to three years. Replace the battery with a new One.

■ **PROBLEM: Battery buzzes or gurgles when charging.**

This is normal and not a cause for concern. It may also be silent when charging, which is also normal.

■ **PROBLEM: Charger feels warm when recharging battery.**

This is normal and not a cause for concern.

Maintaining Your Vehicle

- It is parents' responsibility to check main parts of the toy before using, Must regularly examine for potential hazard, such as the battery, charge, cable or cord, plug, screws are fastening enclosure of other parts and that in the event of such damage, the toy must not be until that damage had been properly removed.
- Make sure the plastic parts of the vehicle are not cracked or broken.
- Occasionally use a lightweight oil to lubricate moving parts such as wheels.
- Park the vehicle indoors or cover it with a tarp to protect it from wet weather.
- Keep the vehicle away from sources of heat, such as stoves and heaters. Plastic parts may melt.
- Recharge the battery after each use. Only an adult can handle the battery. Recharge the battery at least once a month when the vehicle Raider is not being used.
- Do not wash the vehicle with a hose. Do not wash the vehicle with soap and water. Do not drive the vehicle in rainy or snowy weather. Water will damage the motor, electric system and battery.
- Clean the vehicle with a soft, dry cloth. To restore shine to plastic parts, use a non-wax furniture polish. Do not use car wax. Do not use abrasive cleaners.
- Do not drive the vehicle in loose dirt, sand or fine gravel which could damage moving parts, motors or the electric system.
- When not using, all the electrical source should be turn off. Turn off the power switch and disconnect the battery connection.

DISPOSAL OF BATTERY

Disposal Of Battery



- Your sealed lead-acid battery must be recycled or disposed of in an environmentally sound manner.
- Do not dispose of your lead-acid battery in a fire. The battery may explode or leak.
- Do not dispose of a lead-acid battery in your regular, household trash. The incineration, land filling or mixing of sealed lead-acid batteries with household trash is prohibited by law.
- Return an exhausted battery to your local approved lead-acid battery recycle, such as a local seller of automotive batteries.
- Contact your local waste management officials for other information regarding the environmentally sound recycling and disposal of lead-acid batteries.
- The battery must be charged only by adult .Please charge the product before using!
- The toy should not be connected to excessive powers (more than the quantity specified herein), and it should not be operated during charging process.
- Any rechargeable battery must only be charged under adult's supervision.
- Battery charger shall regularly check the wires, plugs. casing and other parts for damage and found damage should stop using and restored.
- Open the battery cover on the remote control, and put two pieces of batteries,paying attention to batteries polarity. Replace the battery cover and lock with screws (please replace the battery according to the above steps and should be done by adult) .
- All batteries should be inserted with the correct polarity.
- Non-rechargeable battery should not be charged, please remove any running-off battery from the toy.
- Do not use old and new batteries together, or mix different types of batteries.
- The battery charger used with the toy are to be regularly examined for damage to the cord, plug, enclosure and other parts, and in the event of such damage, they must not be used until that damage had been repaired.

EXECUTION STANDARD :EN 71 EN62115 ASTM F963 CPSIA

AIYAPLAY

IN240600013V02_DE

370-346V90

McLaren

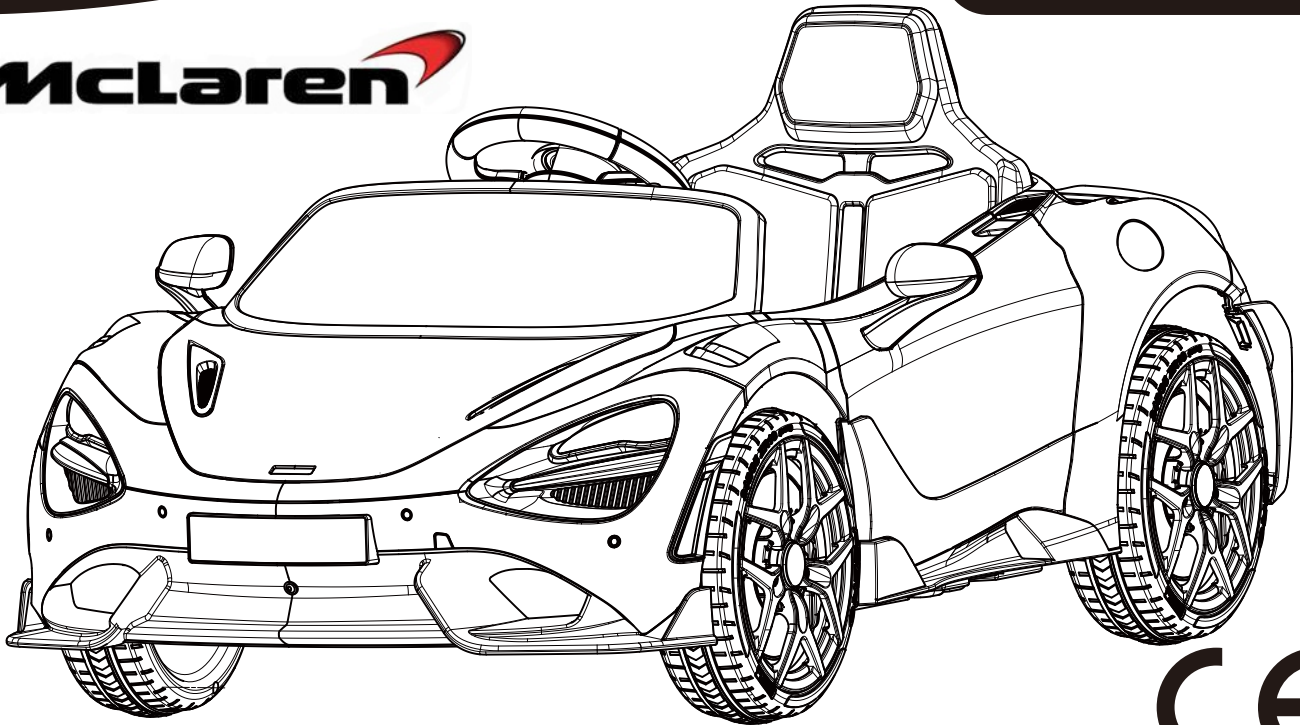

CE

McLaren autorisiertes produkt

WICHTIGE ACHTUNG !

1. Nicht geeignet für Kinder unter 36 Monaten.
2. Verwenden Sie es nicht im Straßenverkehr.
3. Bitten Sie Erwachsene, die Montage abzuschließen.
4. Dieses Spielzeug verfügt nicht über eine aktive Bremsfunktion.

Lesen und verstehen Sie dieses Handbuch vor der Verwendung vollständig!
Bitte bewahren Sie dieses Handbuch zum späteren Nachschlagen auf, da es wichtige Informationen enthält.

Laden Sie den Akku vor der ersten Verwendung mindestens 8-12 Stunden auf, nicht länger als 20 Stunden.

BEDIENUNGSANLEITUNG

KATALOG

| | | |
|------------------------------|-------|-------------|
| PRODUKTPARAMETER | ----- | SEITE 20 |
| ACHTUNG | ----- | SEITE 21-22 |
| TEILE-DIAGRAMM | ----- | SEITE 23 |
| TEILELISTE | ----- | SEITE 24 |
| MONTAGESCHRITTE | ----- | SEITE 25-29 |
| BETRIEBSANZEIGE | ----- | SEITE 30-31 |
| FERNSTEUERUNG BETRIEB | ----- | SEITE 32 |
| AUFLADEN-ANZEIGE | ----- | SEITE 33 |
| ANLEITUNG ZUR FEHLERBEHEBUNG | ----- | SEITE 34-35 |
| ENTSORGEN DER BATTERI | ----- | SEITE 36 |

PRODUKTPARAMETER

| | | | |
|-----------------------|--|--------------------|---------------------------------------|
| Geeignetes Alter: | 3+ Jahre | Akku: | 12 V 4,5 Ah x 1 |
| Maximale Belastung | 25 kg | Motor | 12 V 390# x 2 |
| Material: | PP | Produktabmessungen | 113 x 68 x 44 cm |
| Geeignete Temperatur: | Unter 40 °C | Ladegerät | Eingang: AC 100 bis 240 V/50-60 Hz |
| Sicherung: | automatische Rückstelltaste F 4A-8A | | Ausgang: DC 12 V/ 500 mA |

ACHTUNG!

ZUR SICHERHEIT IHRES KINDES LESEN SIE BITTE ALLE WARNHINWEISE UND MONTAGE-/VERWENDUNGSANWEISUNGEN. BEWAHREN SIE DIESE ANLEITUNG ZUM SPÄTEREN NACHSCHLAGEN AUF.

- **ERWACHSENENMONTAGE ERFORDERLICH.** Das Produkt enthält Kleinteile, die nur von Erwachsenen zusammengebaut werden dürfen. Halten Sie kleine Kinder bei der Montage fern.
- Entfernen Sie immer das Schutzmaterial und die Polybeutel und entsorgen Sie diese vor dem Zusammenbau.

ACHTUNG!

- Bewahren Sie dieses Handbuch zum späteren Nachschlagen auf.
- **ERSTICKUNGSGEFAHR** — Kleine Teile. Nicht für Kinder unter 36 Monaten. Das Produkt enthält Kleinteile, halten Sie Kinder beim Zusammenbau fern.
- **ZUSAMMENBAU DURCH ERWACHSENE NUR.**
- Immer Schutzmaterial und Polybeutel entfernen und vor dem Zusammenbau entsorgen.
- **ACHTUNG.** Mit Schutzausrüstung zu benutzen. Tragen Sie immer Schuhe und setzen Sie sich auf den Sitz, wenn Sie das Fahrzeug betreiben.
- Fahren Sie nur auf ebenem Gelände. Niemals auf dem Rasen benutzen.
- Halten Sie Ihre Hände, Haare und Kleidung von beweglichen Teilen fern.
- Lassen Sie ein Kind niemals unbeaufsichtigt. Direkte Aufsicht durch einen Erwachsenen ist erforderlich. Halten Sie Ihr Kind immer im Blickfeld, wenn sich das Kind im Fahrzeug befindet.
- Um die Verletzungsgefahr zu verringern, ist die Beaufsichtigung durch einen Erwachsenen erforderlich. Niemals im Straßenverkehr, in der Nähe von Kraftfahrzeugen, auf oder in der Nähe von steilen Steigungen oder Stufen, Schwimmbädern oder anderen Gewässern benutzen, immer Schuhe tragen und niemals mehr als 1 Fahrer zulassen.
- Niemals unter unsicheren Bedingungen wie Schnee, Regen, losem Schmutz, Schlamm, Sand oder Kies verwenden, da dies sonst zu einem unerwarteten Unfall wie Umkippen führen und das elektrische System oder die Batterie beschädigen könnte.
- **ACHTUNG:** Nicht im Straßenverkehr zu verwenden.
- Dieses Spielzeug sollte mit Vorsicht benutzt werden, da Geschicklichkeit erforderlich ist, um Stürze oder Zusammenstöße zu vermeiden, bei denen der Benutzer oder Dritte verletzt werden könnten.
- **ACHTUNG:** Dieses Spielzeug ist aufgrund seiner Höchstgeschwindigkeit nicht für Kinder unter 3 Jahren geeignet;
- **ACHTUNG:** Dieses Spielzeug hat keine Bremse.
- Das elektrische Spielzeug ist regelmäßig auf Beschädigungen am Zuleitungskabel, Stecker, Gehäuse oder anderen Teilen zu untersuchen; bei Beschädigungen darf es nicht verwendet werden, bis die Schäden behoben sind.
- Verwenden Sie nur den/die vom Hersteller angegebenen Akku(s) und das Ladegerät.

WARNUNGEN ZUM GEBRAUCH VON BATTERIEN

- Nicht wiederaufladbare Batterien dürfen nicht aufgeladen werden.
- Wiederaufladbare Batterien sind vor dem Aufladen aus dem Spielzeug zu entfernen.
- Wiederaufladbare Batterien dürfen nur unter Aufsicht von Erwachsenen aufgeladen werden.
- Batterien dürfen nur von Personen mindestens 8 Jahre alt geladen werden.
- Verschiedene Batterietypen oder neue und gebrauchte Batterien dürfen nicht gemischt werden.
- Die Batterien sind mit der richtigen Polarität einzusetzen.
- Erschöpfte Batterien sind aus dem Spielzeug zu entfernen.
- Die Versorgungsklemmen dürfen nicht kurzgeschlossen werden.

ACHTUNG!

Die Fernsteuerung ist kein Spielzeug. Sie ist ausschließlich für Erwachsene bestimmt und darf nicht von Kindern verwendet werden. Ständige Aufsicht durch einen Erwachsenen ist erforderlich. Der Empfangsbereich kann sich je nach Wetter, Batteriezustand und anderen Umgebungsfaktoren erheblich ändern.

WARNUNGEN ZUM LADEVORGANG DER BATTERIEN

Allgemeine Sicherheitshinweise

- ⚠ "Lesen Sie alle Anweisungen, bevor Sie dieses Gerät verwenden"
- ⚠ "Dieses Gerät kann von Kindern ab 8 Jahren und darüber sowie von Personen mit verringerten physischen, sensorischen oder mentalen Fähigkeiten oder Mangel an Erfahrung und Wissen benutzt werden, wenn sie beaufsichtigt oder bezüglich des sicheren Gebrauchs des Gerätes unterwiesen wurden und die daraus resultierenden Gefahren verstehen."
- ⚠ "Kinder dürfen nicht mit dem Gerät spielen."
- ⚠ "Reinigung und Benutzer-Wartung dürfen nicht von Kindern ohne Beaufsichtigung durchgeführt werden."

Elektrische Sicherheitswarnungen

- ⚠ "Wenn die Netzanschlussleitung dieses Gerätes beschädigt wird, muss sie durch den Hersteller oder seinen Kundendienst oder eine ähnlich qualifizierte Person ersetzt werden, um Gefährdungen zu vermeiden."
- ⚠ "Nicht im Freien verwenden" (falls nur für Innenbereich bestimmt)
- ⚠ "Nicht in Wasser oder anderen Flüssigkeiten tauchen"
- ⚠ "Vom Netz trennen, wenn nicht in Gebrauch"

Ladegerät-spezifische Warnhinweise

- ⚠ „Nur mit vom Hersteller angegebenen Batterien verwenden“
- ⚠ „Beim Einlegen der Batterien auf die korrekte Polung achten“
- ⚠ „Beschädigte oder auslaufende Batterien nicht aufladen“
- ⚠ „Batterien entfernen, wenn das Gerät über längere Zeit nicht verwendet wird“
- ⚠ „Schließen Sie die Ausgangsklemmen nicht kurz“

TEILE-DIAGRAMM

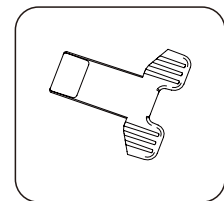
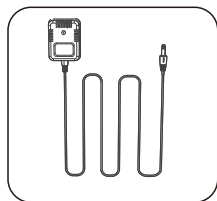
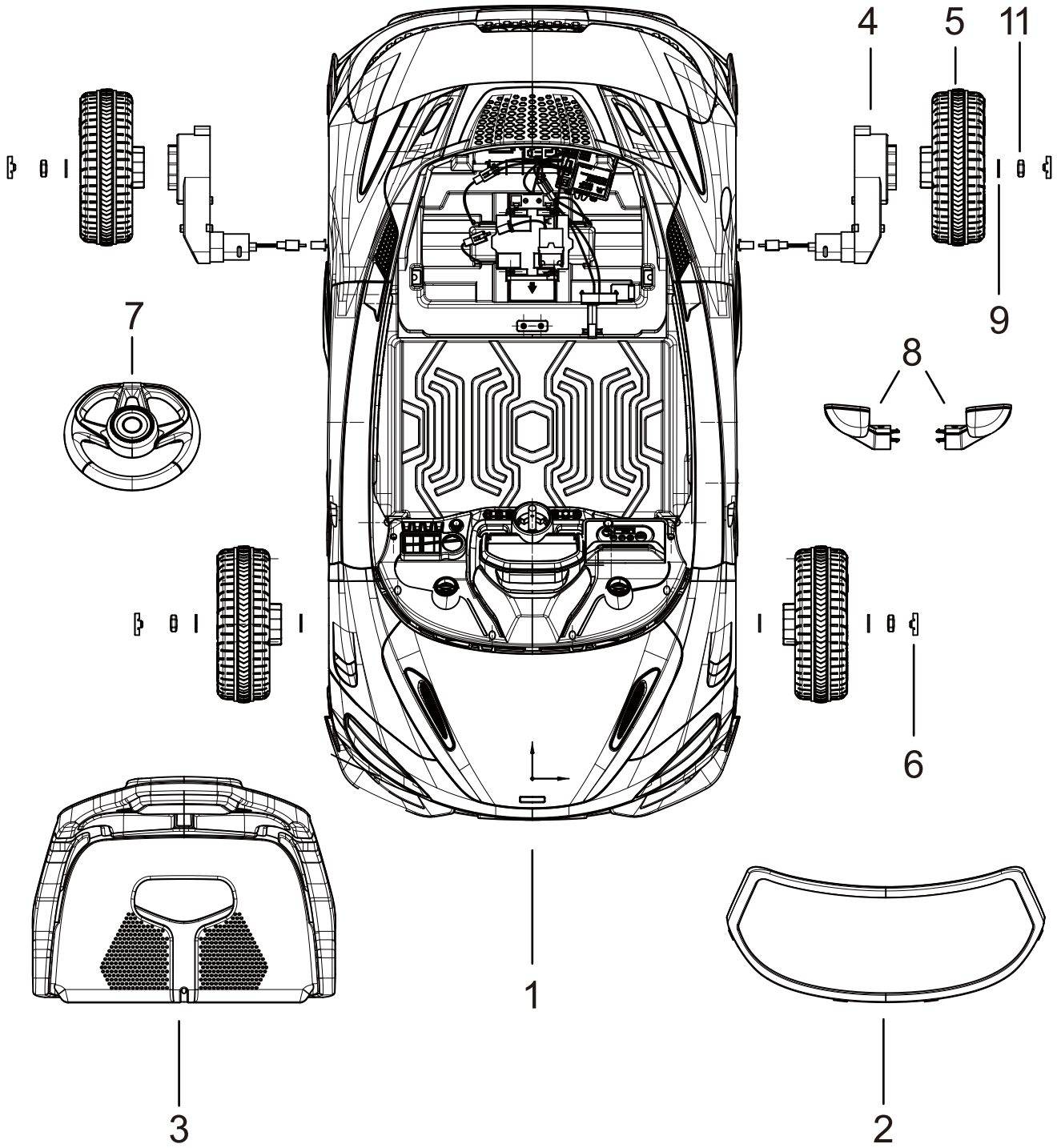









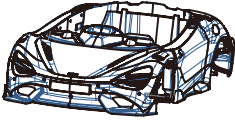
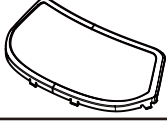

10

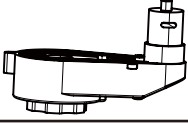
12

13

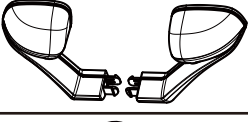
14

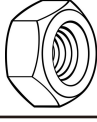
Teileliste

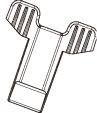
| Nr. | Teile-bezeichnung | Bild | Menge(stck) | Hinweise |
|-----|--------------------|---|-------------|--|
| 1 | Karosserie |  | 1 | |
| 2 | Windschutzscheibe |  | 1 | |
| 3 | Sitz |  | 1 | |
| 4 | Getriebe |  | 2 | Installiert auf der Fahrzeugkarosserie |
| 5 | Rad |  | 4 | |
| 6 | Radnabenabdeckung |  | 4 | |
| 7 | Lenkrad |  | 1 | |
| 8 | Rückansicht |  | 2 | Links und rechts |
| 9 | Unterlegscheibe |  | 6 | Vormontiert auf der Achse |
| 10 | Fernsteuerung |  | 1 | |
| 11 | Mutter |  | 4 | Vormontiert auf der Achse |
| 12 | Ladegerät |  | 1 | |
| 13 | Manuell |  | 1 | |
| 14 | Schraubenschlüssel |  | 2 | |

MONTAGESCHRITTE

1. Installieren Sie das Vorderrad

Schritte: Unterlegscheibe+Rad+Unterlegscheibe+ Mutter+Radnabenabdeckung.
(Unterlegscheiben und Muttern wurden auf der Achse vormontiert)

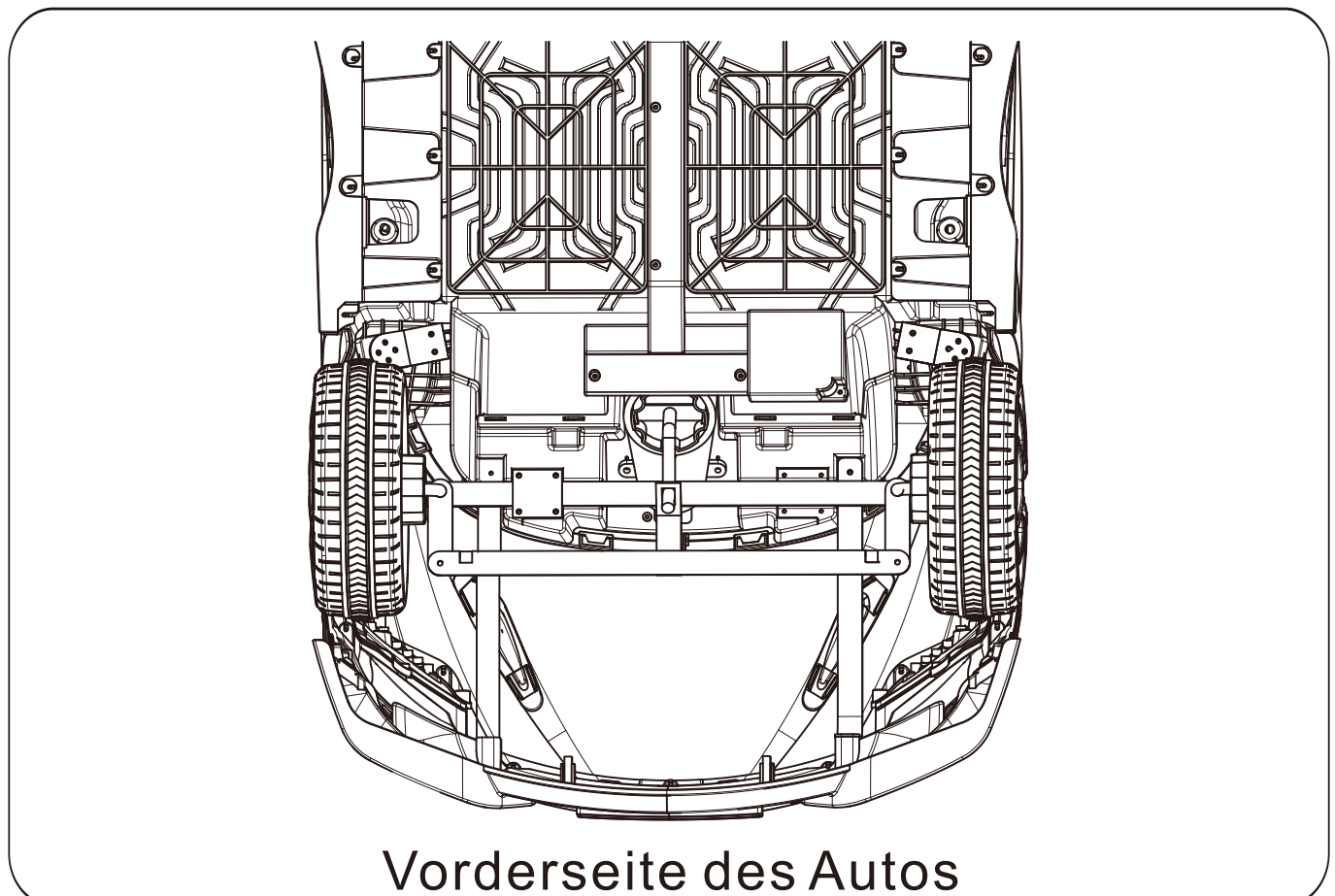
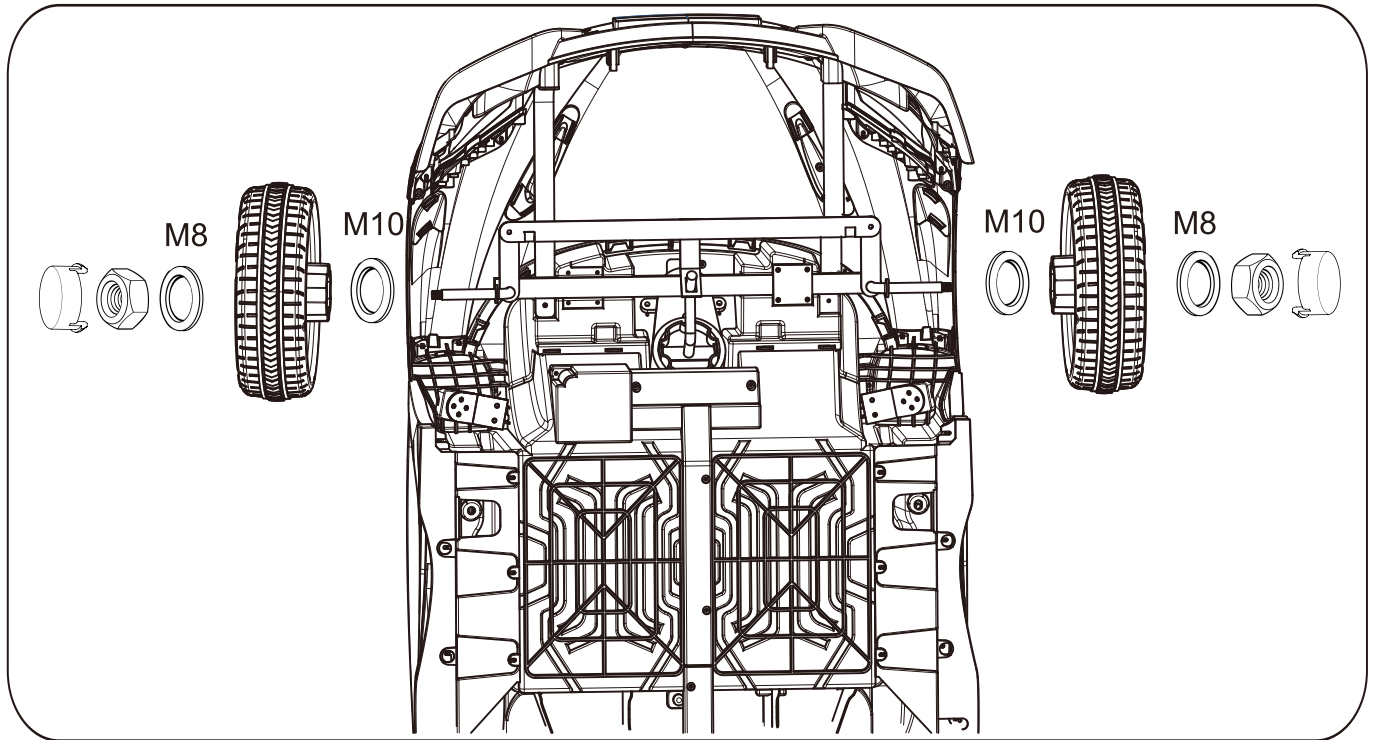

MONTAGESCHRITTE

2. Hinterrad installieren

Schritte: Antriebsmotor+Rad+Unterlegscheibe+ Mutter+Radnabenabdeckung.
(Unterlegscheiben und Muttern wurden auf der Achse vormontiert)

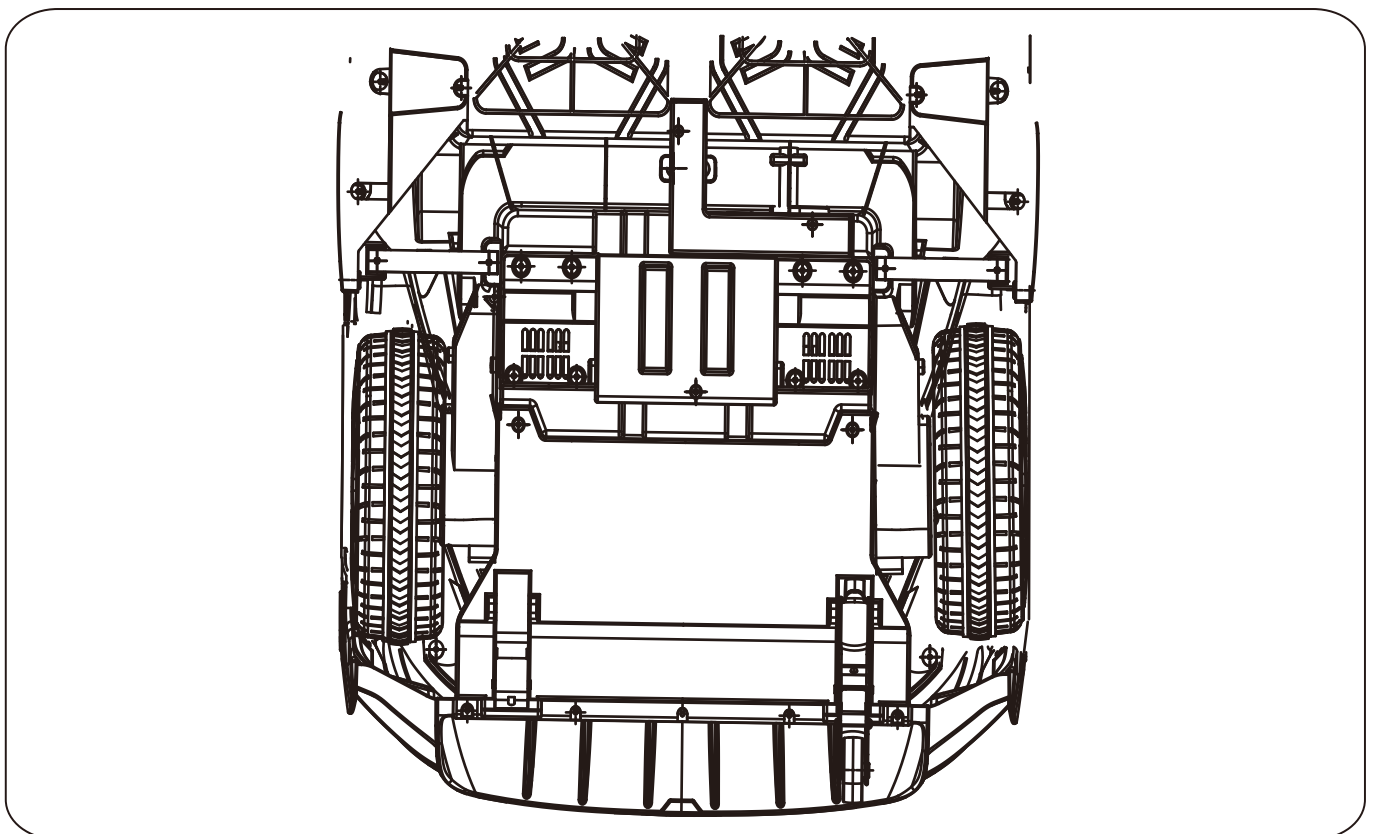
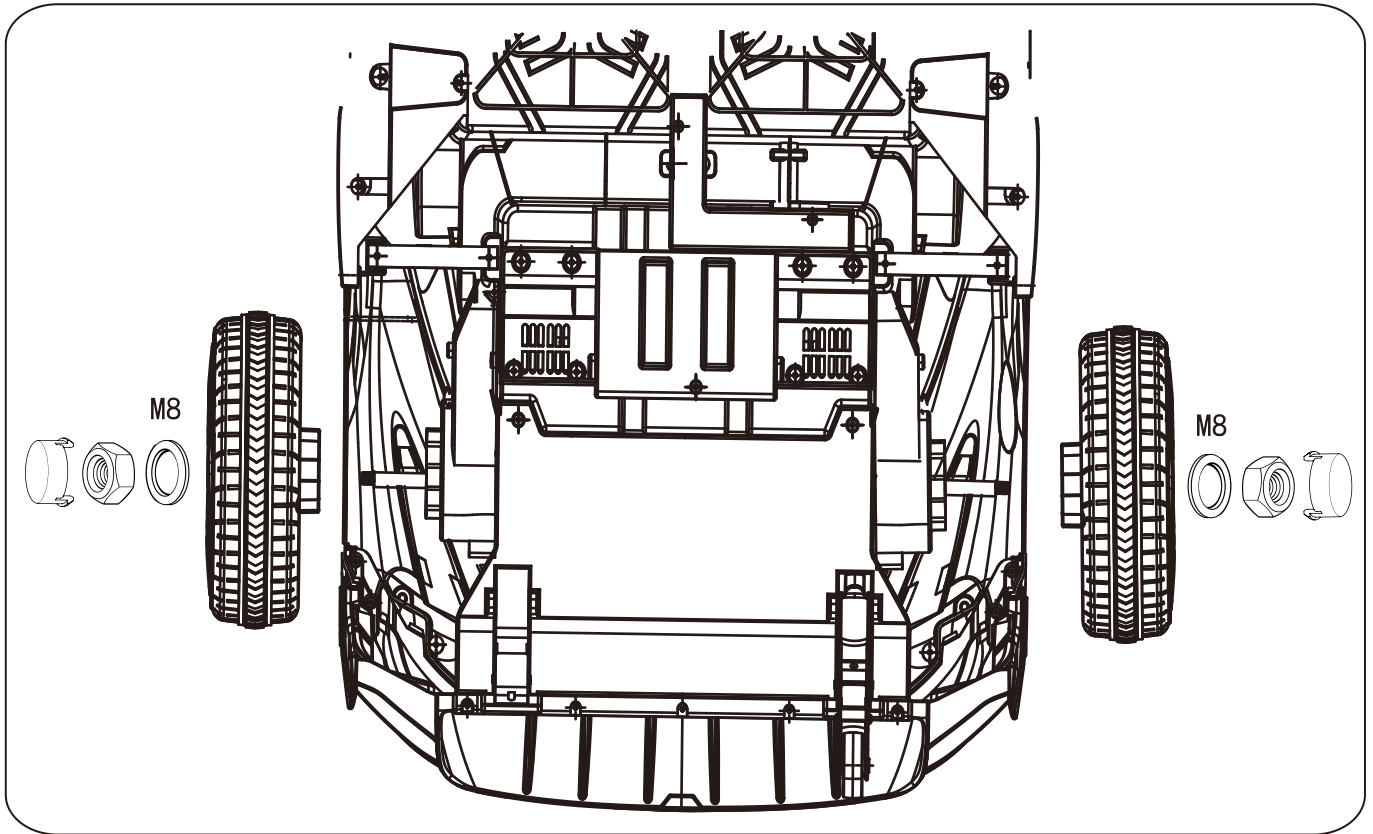

MONTAGESCHRITTE

3. Verbinden Sie alle Kabel und testen Sie

Verbinden Sie das Kabel des Akkus. Schalten Sie das Auto ein.

Drücken Sie den Vorwärtsschalter und dann das Fußpedal zum Testen. Wenn sich das Auto richtig bewegt, ist es in Ordnung.

Wenn es sich nicht einschalten oder vorwärtsfahren lässt, schließen Sie bitte alle Kabel wieder an, um einen schlechten Kontakt zu vermeiden.

HINWEIS: Die Stromstecker können nicht seitenverkehrt angeschlossen werden.

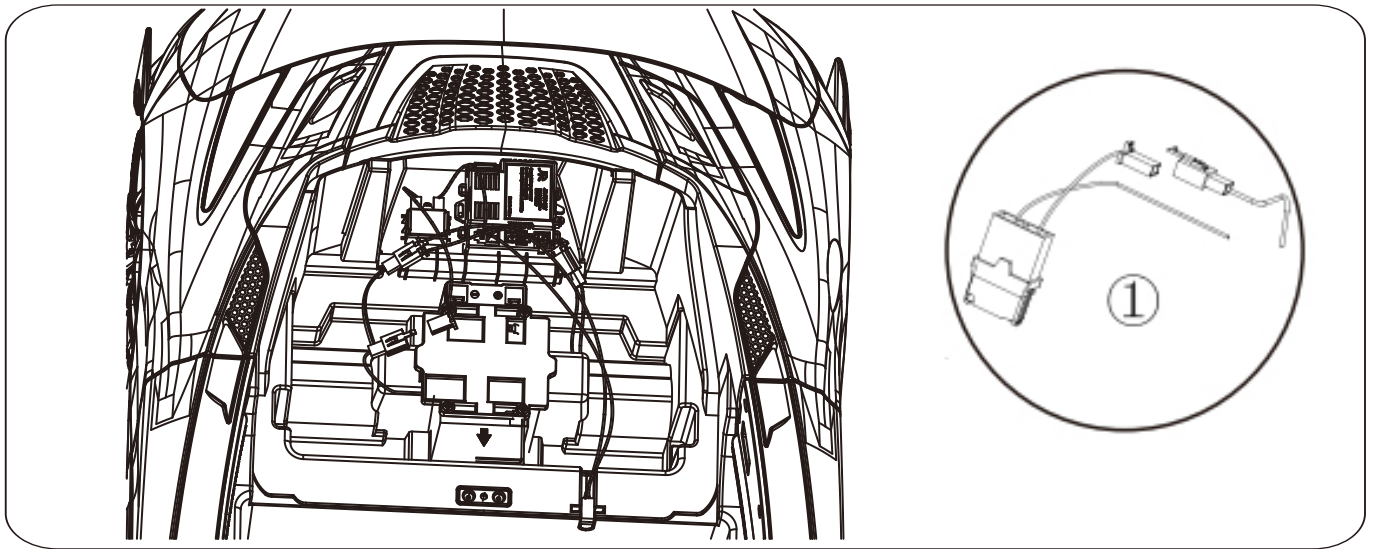

4. Montieren Sie das Lenkrad

Verbinden Sie die Kabel des Lenkrads mit dem Auto. Schalten Sie das Auto ein, um zu testen, ob die Tasten unter dem Lenkrad richtig funktionieren oder nicht.

Wenn dies der Fall ist, rasten Sie das Lenkrad richtig in die Lenkstange, bis Sie es nicht mehr hochziehen können.

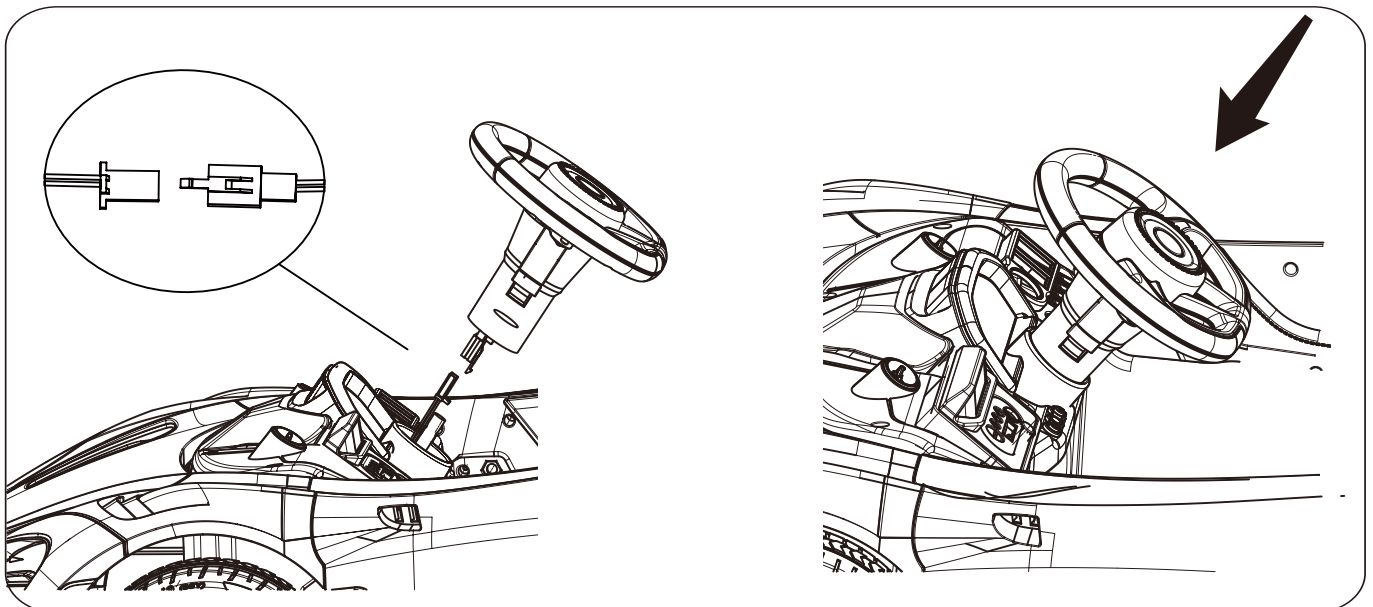

MONTAGESCHRITTE

5. Montieren Sie die Windschutzscheibe

Rasten Sie die Windschutzscheibe in die Karosserie ein.

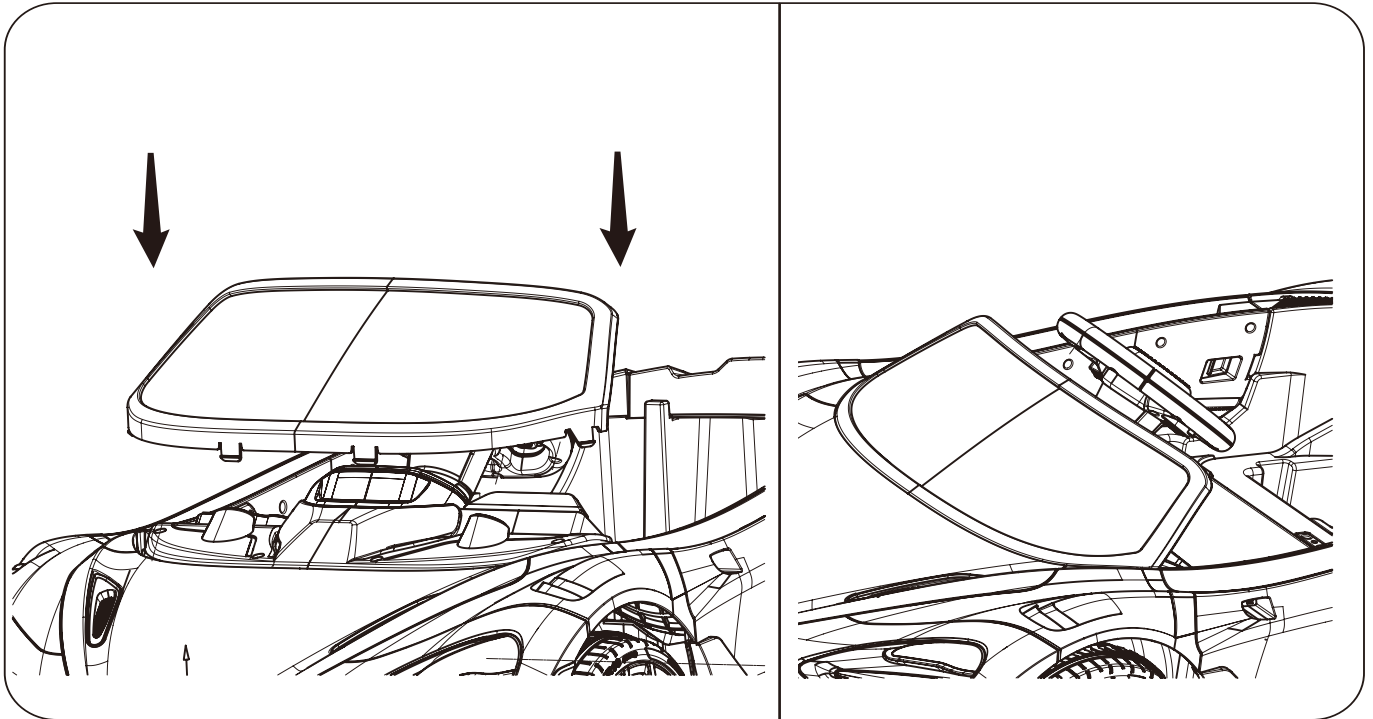

6. Installieren Sie den Rückspiegel

Installieren Sie den Rückspiegel in die Karosserie.
Unterscheiden Sie dabei zwischen links und rechts.

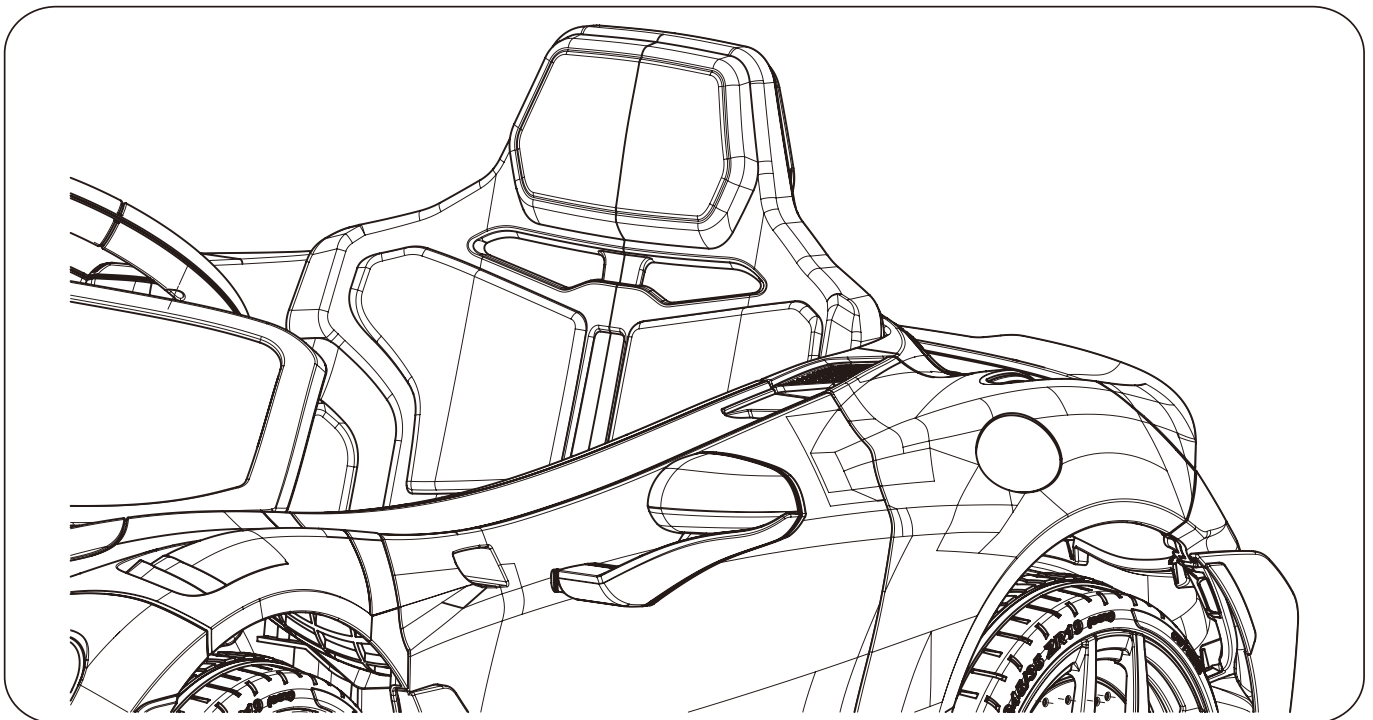

MONTAGESCHRITTE

7. Montieren Sie den Sitz

1. Entfernen Sie die Schraube aus der Karosserie.
2. Rasten Sie die Rückenlehne richtig in die Karosserie ein, bis Sie einen Klick- Ton hören können.
3. Schrauben Sie die Mitte des Sitzes mit einer Schraube an.

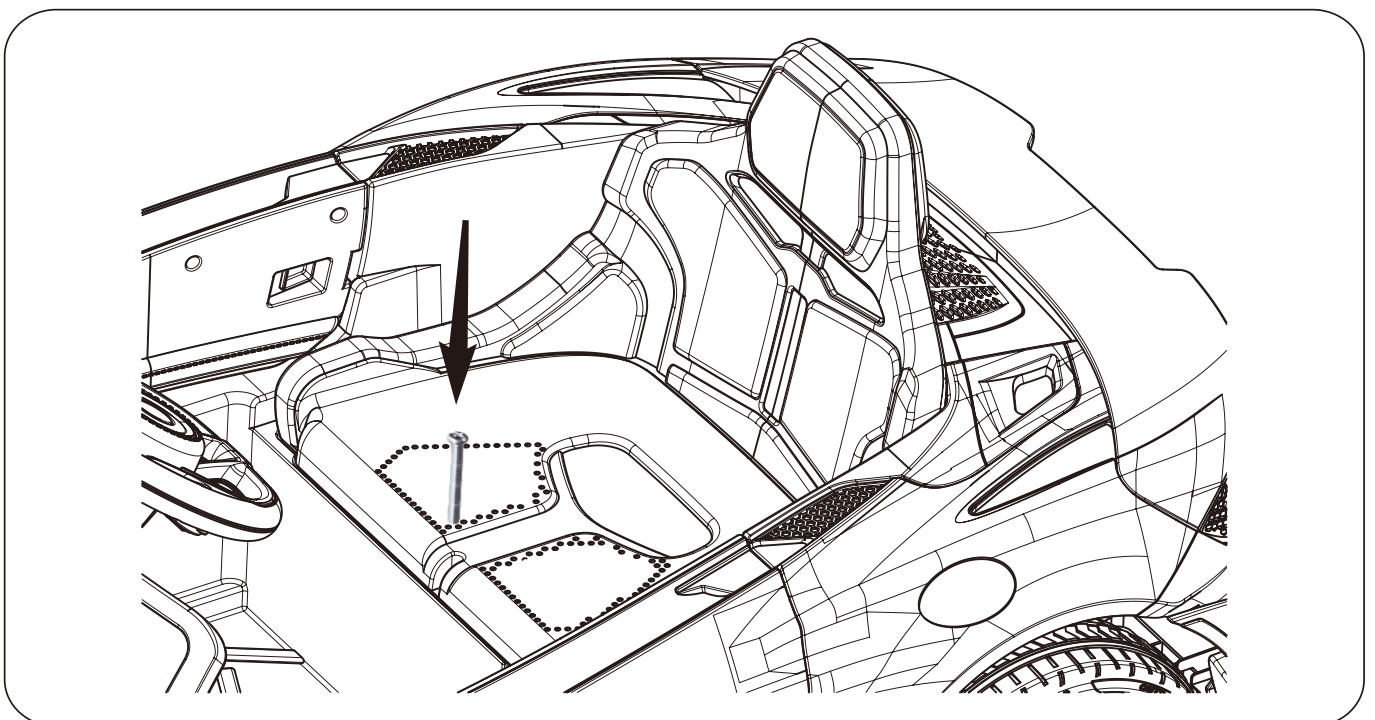
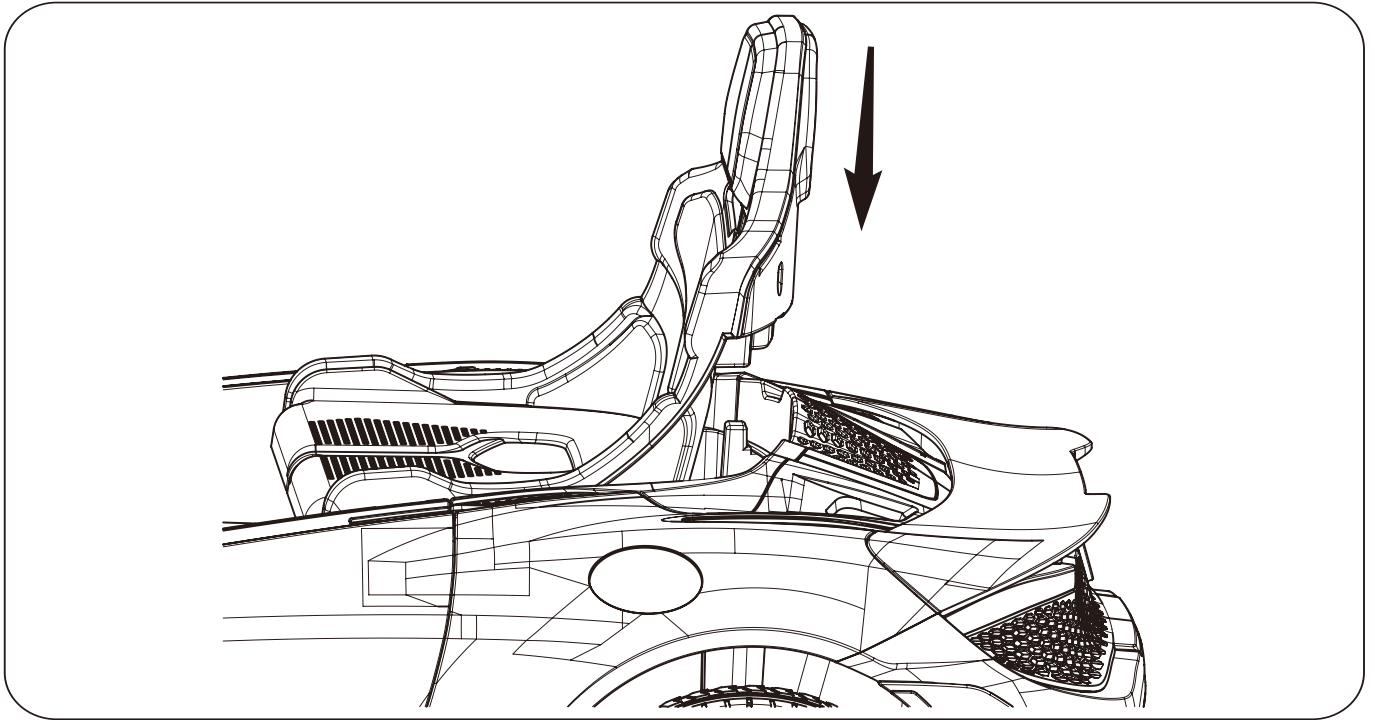

BETRIEBSANZEIGE

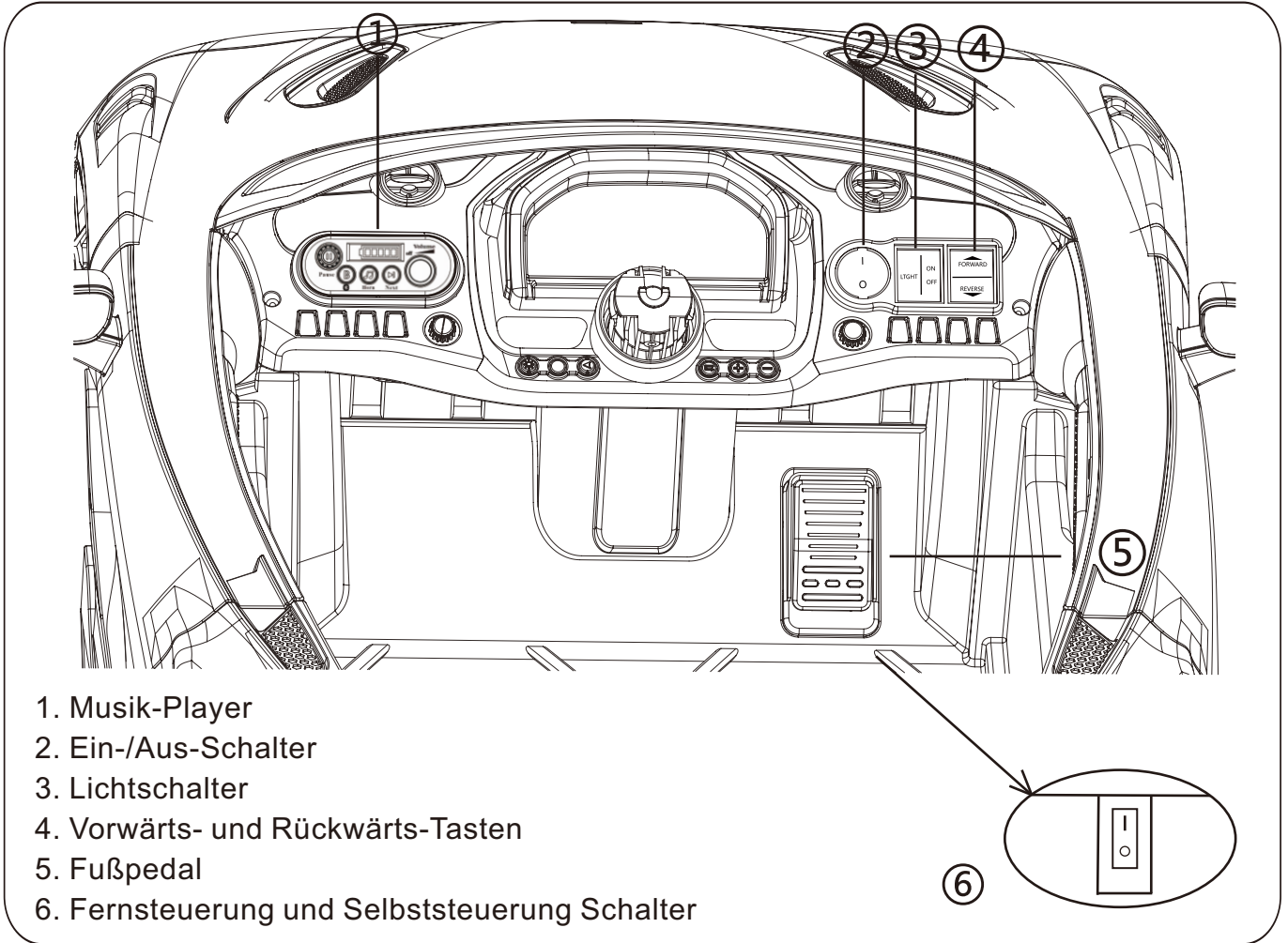

- a. Ein-/Aus-Schalter - Schalten Sie den Ein-/Aus-Schalter ein, die Lampe leuchtet hell und es ertönt ein Motorgeräusch.
- b. Musik-Player - Musikfunktion, Anpassung der Lautstärke, Leistungsanzeige.
- c. Vorwärts-/Stop-/Rückwärts-Schalter - wenn Sie normal fahren, können Sie steuern, ob Sie vorwärts oder rückwärts fahren wollen, indem Sie den Pedalschalter drücken.
- d. Schalter für die Scheinwerfer - Sie können die Lichter ein- und ausschalten.
- e. Pedalschalter - Treten Sie auf den Pedalschalter, das Auto wird sich bewegen.
Wenn er losgelassen wird, hält das Auto langsam an.

Umschalten zwischen Fernsteuerung und Selbststeuerung

Entfernen Sie zunächst den Sitz.

Zweitens, Verwenden Sie einen Schraubenzieher oder ein anderes Werkzeug, um die Kunststoffabdeckung außerhalb der Taste zu entfernen. Drittens Schalten Sie mit den Tasten zwischen Fernsteuerung und Selbststeuerung um.

Drücken Sie auf die O-Seite, um die Selbststeuerung zu aktivieren.

Drücken Sie auf der I Seite, um die Fernsteuerung zu aktivieren.

HINWEIS: Wenn Sie auf die Selbststeuerung umschalten, kann die Fernsteuerung nicht betrieben werden und sie kann auch keine Code-Prüfung durchführen. Wenn Sie also den Code der Fernsteuerung prüfen wollen, müssen Sie zuerst diesen Schalter auf die I Seite drücken und dann mit dem Betrieb der Codeprüfung fortfahren.

BETRIEBSANZEIGE

Betrieb des Musikplayers

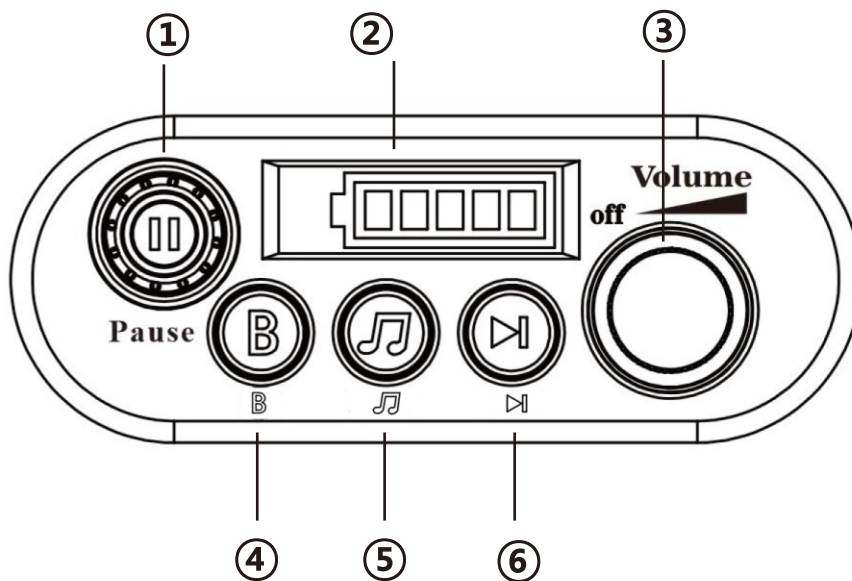

- 1. Pause-Schalter
- 2. Betriebsanzeige
- 3. Lautstärke-Knopf
- 4. Bluetooth-Schalter

- 5. Musikschalter
- 6. Nächster Schalter

Funktion des Lenkrads

Bitte beachten Sie, dass sich die Tasten unter dem Lenkrad befinden.

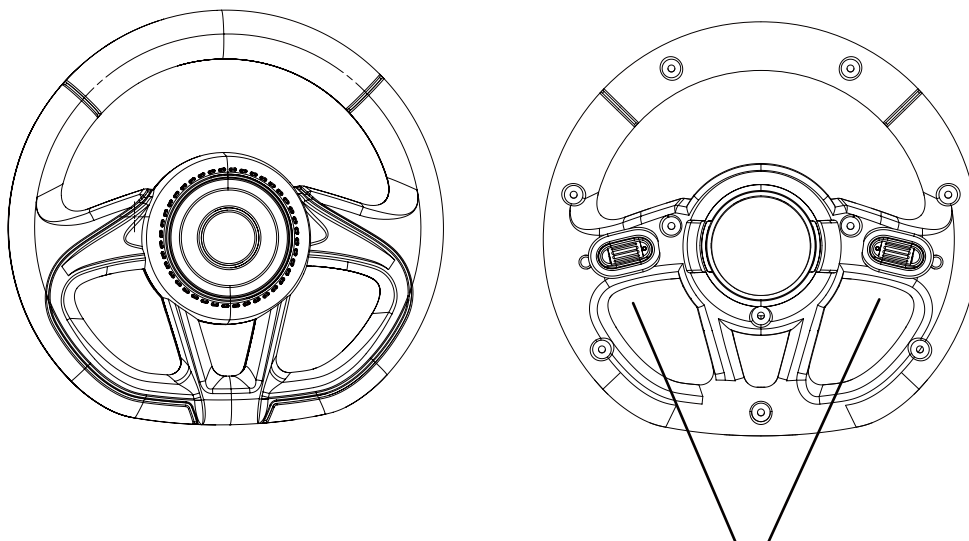

Taste für Hupe und Musik

FERNSTEUERUNG BETRIEB

Anleitung für die Fernbedienung

(1) Öffnen Sie das Batteriefach der Fernbedienung und legen Sie 2 AAA (1,5 V)-Batterien ein (nicht im Lieferumfang enthalten).

(2) Anweisungen

- Bei der ersten Verwendung muss der Code angepasst werden. Dieses Produkt verfügt über eine Speicherfunktion, ein Batteriewechsel ist nicht erforderlich.
- Halten Sie die Tasten „▲“ und „▼“ für 3 Sekunden gedrückt, um den Matchcode zu starten. Die erste LED flackert.
- Schalten Sie nun den Strom der Fahrzeugkarosserie ein. Warten Sie einen Moment, die rote Lampe der Geschwindigkeitsanzeige hört auf zu blinken, der Code ist erfolgreich.
- Wenn die Fernbedienung 10 Sekunden lang nicht läuft, wird sie in den Standby-Modus geschaltet. Drücken Sie eine beliebige Taste zum Aufwecken
- Tastenbeschriftung: „▲“ Vorwärts, „▼“ Zurück, „◀“ Links, „▶“ Rechts, „S“ Geschwindigkeit, „P“ Bremse.

Drücken Sie die Taste „S“, um die Geschwindigkeit einzustellen, 1 LED leuchtet bei niedriger Geschwindigkeit, 2 LEDs leuchten bei mittlerer Geschwindigkeit, 3 LEDs leuchten bei hoher Geschwindigkeit, Zurück ist nur eine niedrige Geschwindigkeit.

Drücken Sie „P“ Taste halten Sie die Bremse, alle LEDs flackern

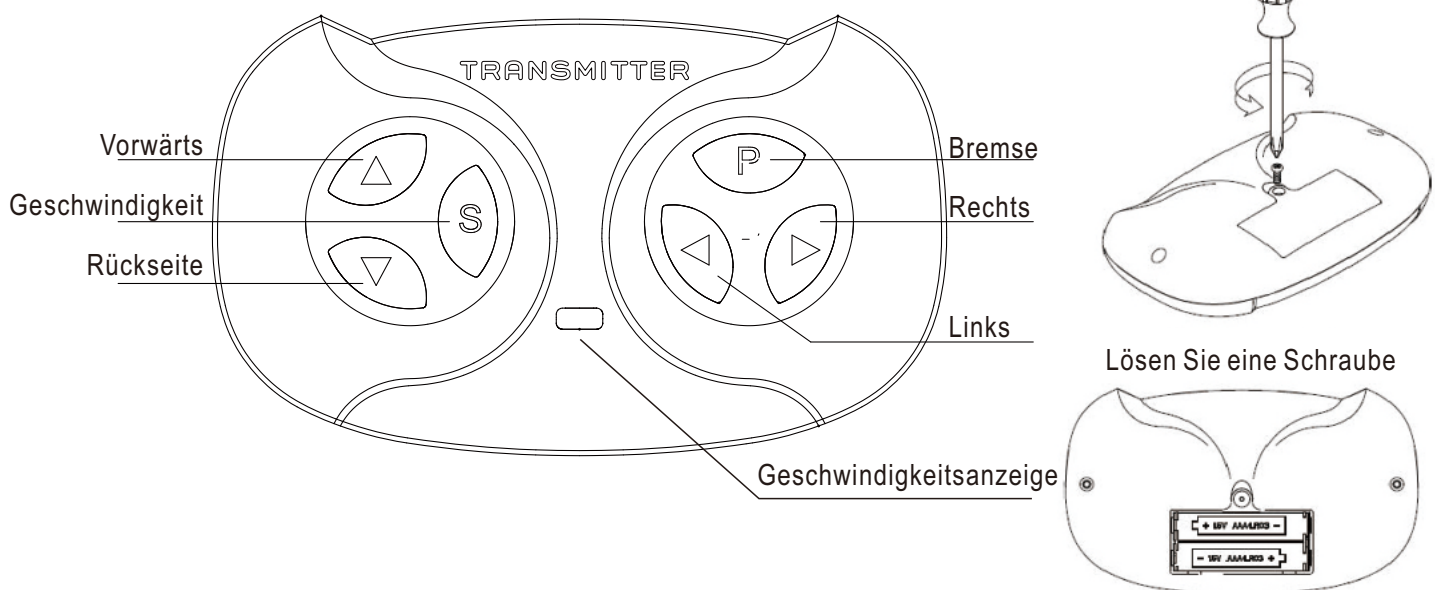

Achtung:

Die Fernbedienung ist kein Spielzeug. Sie ist nur für Erwachsene bestimmt und darf nicht von Kindern benutzt werden. Eine sorgfältige Beaufsichtigung durch einen Erwachsenen ist immer erforderlich. Die Empfangsreichweite kann je nach Wetter, Batterie und anderen Umgebungsbedingungen stark variieren.

Die Verwendung des Pedalschalters dieses Produkts ist bei Betrieb der Fernsteuerung ungültig; wenn die Fernsteuerung ausgeschaltet ist, kann der Pedalschalter verwendet werden.

AUFLADEN-ANZEIGE

Wenn die Stromanzeige niedrige Leistung anzeigt, laden Sie den Akku bitte rechtzeitig auf. Suchen Sie die Buchse zum Laden unter dem Sitz;

Stecken Sie den Anschluss des Ladegeräts in die Eingangsbuchse;

Stecken Sie den Stecker des Ladegeräts in eine Wandsteckdose.

Der Akku beginnt zu laden.

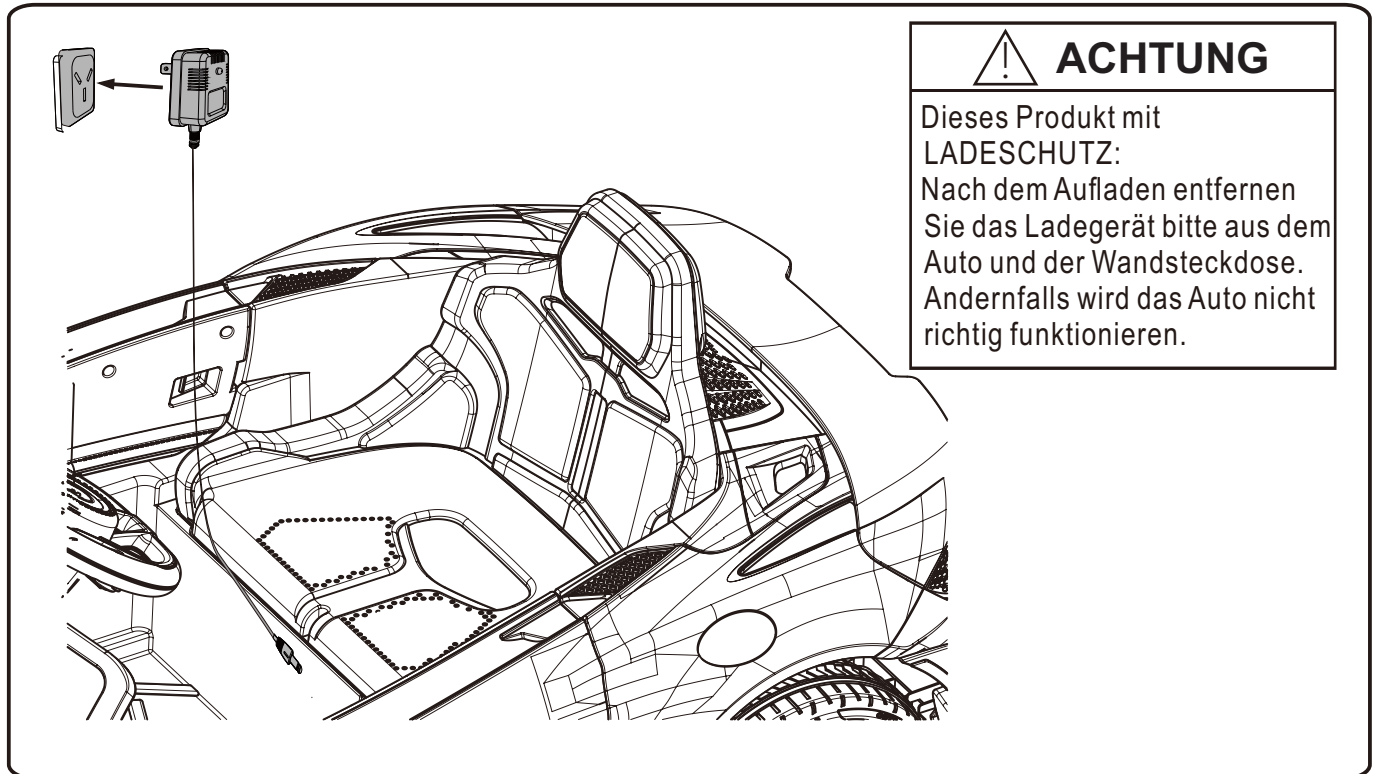

HINWEIS: ODER Dieses Spielzeug darf nur an Geräte angeschlossen werden, die eines der folgenden Symbole tragen.



⚠ VORSICHTSMASSNAHMEN BEIM AUFLADEN

Öffnen Sie das Ladegerät nicht. Freiliegende Kabel und Schaltkreise im Inneren können einen Stromschlag verursachen.

Nur Erwachsene dürfen den Akku handhaben oder laden. Erlauben Sie Kindern NIEMALS, den Akku zu handhaben oder zu laden. Der Akku ist schwer und enthält Bleisäure.

Lassen Sie den Akku nicht fallen. Dies kann zu dauerhaften Schäden am Akku führen oder schwere Verletzungen verursachen.

Prüfen Sie vor dem Laden des Akkus, ob der Akku, das Ladegerät, sein Stromkabel und die Steckverbindungen abgenutzt oder beschädigt sind. Laden Sie den Akku NICHT, wenn Teile beschädigt sind. Lassen Sie den Akku nicht vollständig entleeren. Laden Sie den Akku nach jeder Verwendung oder einmal im Monat auf, wenn er nicht regelmäßig verwendet wird.

Laden Sie den Akku nicht verkehrt herum.

Sichern Sie den Akku immer mit der Halterung.

Der Akku kann herausfallen und ein Kind verletzen, wenn das Fahrzeug umkippt.

ANLEITUNG ZUR FEHLERBEHEBUNG

■ PROBLEM: Das Fahrzeug läuft nicht

PROBLEM-URSACHE: Der Akku ist möglicherweise zu schwach aufgeladen.

Laden Sie den Akku nach jeder Verwendung oder mindestens einmal im Monat für 8 bis 12 Stunden. Lassen Sie den Akku nicht länger als 20 Stunden am Ladegerät.

MÖGLICHE URSACHE: Die Thermosicherung hat ausgelöst.

Das Fahrzeug ist mit einer selbstrückstellenden Sicherung ausgestattet. Wenn das Fahrzeug überlastet oder falsch betrieben wird, wird die selbstrückstellende Sicherung für 5-20 Sekunden abgeschaltet, bevor sie wieder betriebsbereit ist. Die selbstrücksetzende Sicherung befindet sich unter dem Sitz (siehe Abbildung).

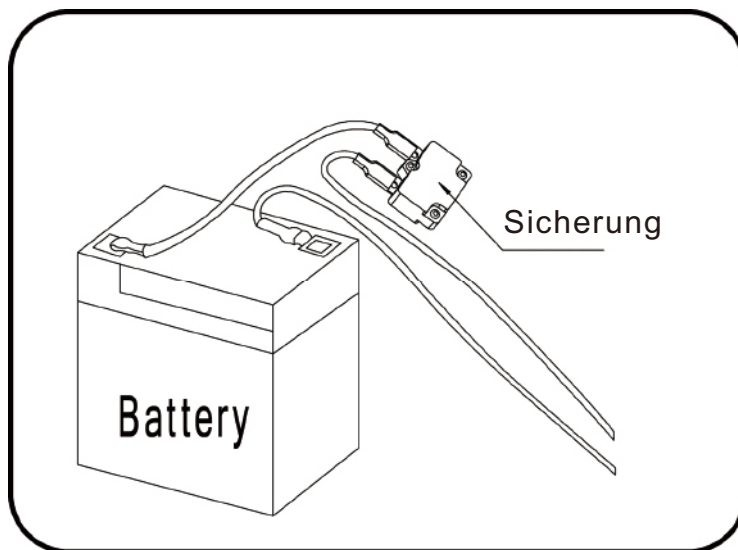

Um zu vermeiden, dass die Sicherung den Strom ausschaltet, beachten Sie die folgenden Richtlinien:

Überladen Sie das Fahrzeug NICHT.

Ziehen Sie KEINE Gegenstände hinter dem Fahrzeug her.

Fahren Sie NICHT steile Hänge hinauf.

Fahren Sie NICHT gegen feste Gegenstände, da dies zum Durchdrehen der Räder und damit zur Überhitzung des Motors führen kann.

Fahren Sie NICHT bei sehr heißem Wetter, die Komponenten könnten überhitzen.

Nehmen Sie KEINE Eingriffe in das elektrische System vor, da dies einen Kurzschluss schaffen kann, wodurch die Sicherung ausgelöst wird.

MÖGLICHE URSACHE: Die Radmutter sind locker.

Wenn die Muttern nicht fest angezogen sind, greifen die Räder nicht im Vorwärtsgang. Ziehen Sie die Muttern mit dem Mutternschlüssel fest.

MÖGLICHE URSACHE: Akkustecker oder Kabel sind lose.

Stellen Sie sicher, dass die Akkustecker fest miteinander verbunden sind.

MÖGLICHE URSACHE: Der Akku ist leer.

Haben Sie den Akku ordnungsgemäß und gemäß den Anweisungen gewartet? Ist der Akku alt? Möglicherweise muss der Akku ausgetauscht werden.

MÖGLICHE URSACHE: Das elektrische System ist beschädigt.

Wasser könnte das System korrodiert haben, oder loser Schmutz, Kies oder Sand könnte den Schalter blockiert haben.

MÖGLICHE URSACHE: Der Motor ist beschädigt.

Der Motor muss professionell repariert werden.

■ PROBLEM: Der Akku lädt nicht auf.

MÖGLICHE URSACHE: Der Akkustecker oder der Netzteilstecker ist locker.

Stellen Sie sicher, dass der Akku- und der Netzteilstecker fest zusammengesteckt sind.

MÖGLICHE URSACHE: Das Ladegerät ist nicht eingesteckt.

Stellen Sie sicher, dass das Ladegerät in die Steckdose eingesteckt ist und die Stromversorgung zur Steckdose eingeschaltet ist.

MÖGLICHE URSACHE: Das Ladegerät funktioniert nicht.

Ist das Ladegerät beim Aufladen warm? Wenn nicht, ist das Ladegerät möglicherweise defekt und muss ausgetauscht werden.

ANLEITUNG ZUR FEHLERBEHEBUNG

■ **PROBLEM: Das Fahrzeug läuft nicht sehr lange.**

MÖGLICHE URSACHE: Der Akku ist möglicherweise nicht ausreichend aufgeladen.

Möglicherweise laden Sie den Akku nicht lange genug auf. Laden Sie den Akku nach jeder Verwendung, mindestens jedoch einmal im Monat, für 8 bis 12 Stunden. Lassen Sie den Akku nicht länger als 20 Stunden am Ladegerät.

MÖGLICHE URSACHE: Der Akku ist alt.

Der Akku verliert mit der Zeit die Fähigkeit, eine Ladung zu halten. Je nach Umfang der Verwendung und den unterschiedlichen Bedingungen sollte der Akku ein bis drei Jahre betrieben werden. Ersetzen Sie den Akku durch einen neuen.

■ **PROBLEM: Der Akku brummt oder gluckert beim Laden.**

Dies ist normal und kein Grund zur Besorgnis. Er kann beim Laden auch leise sein, was ebenfalls normal ist.

■ **PROBLEM: Das Ladegerät fühlt sich warm an, wenn der Akku aufgeladen wird.**

Dies ist normal und kein Grund zur Besorgnis.

Wartung Ihres Fahrzeugs

- Es liegt in der Verantwortung der Eltern, die wichtigsten Teile des Spielzeugs vor der Verwendung zu prüfen. Sie müssen das Spielzeug regelmäßig auf mögliche Gefahren untersuchen, wie z. B. den Akku, das Laden, das Kabel oder die Schnur, den Stecker, die Schrauben und das Befestigungsgehäuse anderer Teile, und im Falle einer solchen Beschädigung darf das Spielzeug nicht benutzt werden, bis diese Beschädigung ordnungsgemäß entfernt wurde.
- Stellen Sie sicher, dass die Kunststoffteile des Fahrzeugs nicht gerissen oder gebrochen sind.
- Verwenden Sie gelegentlich ein leichtes Öl, um bewegliche Teile, wie z. B. Räder, zu schmieren.
- Stellen Sie das Fahrzeug in einer Halle ab oder decken Sie es mit einer Plane ab, um es vor nassem Wetter zu schützen.
- Halten Sie das Fahrzeug von Wärmequellen, wie z. B. Öfen und Heizungen, fern. Kunststoffteile können schmelzen.
- Laden Sie den Akku nach jedem Gebrauch wieder auf. Der Akku darf nur von einem Erwachsenen gehandhabt werden. Laden Sie den Akku mindestens einmal im Monat auf, wenn das Fahrzeug Raider nicht verwendet wird.
- Waschen Sie das Fahrzeug nicht mit einem Schlauch. Waschen Sie das Fahrzeug nicht mit Seife und Wasser. Fahren Sie das Fahrzeug nicht bei Regen- oder Schneewetter. Wasser beschädigt den Motor, das elektrische System und den Akku.
- Reinigen Sie das Fahrzeug mit einem weichen, trockenen Tuch. Um den Glanz von Kunststoffteilen wiederherzustellen, verwenden Sie eine wachsfreie Möbelpolitur. Verwenden Sie kein Autowachs. Verwenden Sie keine scheuernden Reinigungsmittel.
- Fahren Sie das Fahrzeug nicht auf losem Schmutz, Sand oder feinem Kies, die bewegliche Teile, Motoren oder das elektrische System beschädigen könnten.
- Wenn das Gerät nicht benutzt wird, sollten alle elektrischen Quellen ausgeschaltet werden. Schalten Sie den Netzschalter aus und trennen Sie den Batterieanschluss.

Entsorgen der Batterie

Entsorgen der Batterie



- Ihre verschlossene Blei-Säure-Batterie muss recycelt oder umweltgerecht entsorgt werden.
- Entsorgen Sie Ihre Bleibatterie nicht in einem Feuer. Die Batterie kann explodieren oder auslaufen.
- Entsorgen Sie eine Blei-Säure-Batterie nicht im normalen Hausmüll. Das Verbrennen, Deponieren oder Vermischen von verschlossenen Blei-Säure-Batterien mit Hausmüll ist gesetzlich verboten.
- Geben Sie einen erschöpften Akku bei Ihrem örtlichen zugelassenen Blei-Säure-Batterie-Recyclingunternehmen ab, z. B. bei einem örtlichen Verkäufer von Autobatterien.
- Weitere Informationen zum umweltgerechten Recycling und zur Entsorgung von Blei-Säure-Batterien erhalten Sie bei Ihrer örtlichen Abfallbehörde.
- Der Akku darf nur von einem Erwachsenen geladen werden. Bitte laden Sie das Produkt vor der Verwendung auf!
- Das Spielzeug sollte nicht an zu hohe Stromstärken angeschlossen werden (mehr als die hier angegebene Menge), und es sollte nicht während des Ladens betrieben werden.
- Jeder wiederaufladbare Akku darf nur unter Aufsicht eines Erwachsenen geladen werden.
- Das Akkuladegerät muss regelmäßig auf Schäden an Kabeln, Steckern, Gehäuse und anderen Teilen geprüft werden, und bei Feststellung von Schäden muss die Verwendung beendet und das Gerät repariert werden.
- Öffnen Sie die Batterieabdeckung der Fernbedienung und setzen Sie zwei Batterien ein, achten Sie dabei auf die Polarität der Batterien. Ersetzen Sie die Batterieabdeckung und verriegeln Sie sie mit Schrauben (bitte ersetzen Sie die Batterien gemäß den oben genannten Schritten und lassen Sie sie von einem Erwachsenen einbauen).
- Alle Batterien sollten mit der richtigen Polarität eingelegt werden.
- Nicht wiederaufladbare Batterien sollten nicht geladen werden, bitte entfernen Sie alle auslaufenden Batterien aus dem Spielzeug.
- Verwenden Sie keine alten und neuen Batterien zusammen, oder vermischen Sie verschiedene Batteriearten.
- Das Ladegerät, das mit dem Spielzeug verwendet wird, muss regelmäßig auf Beschädigungen des Kabels, des Steckers, des Gehäuses und anderer Teile untersucht werden. Im Falle einer solchen Beschädigung dürfen sie nicht verwendet werden, bis der Schaden behoben ist.

AUSFÜHRUNGSSTANDARD: EN 71 EN62115 ASTM F963 CPSIA

AIYAPLAY

IN240600013V02_FR

370-346V70

McLaren

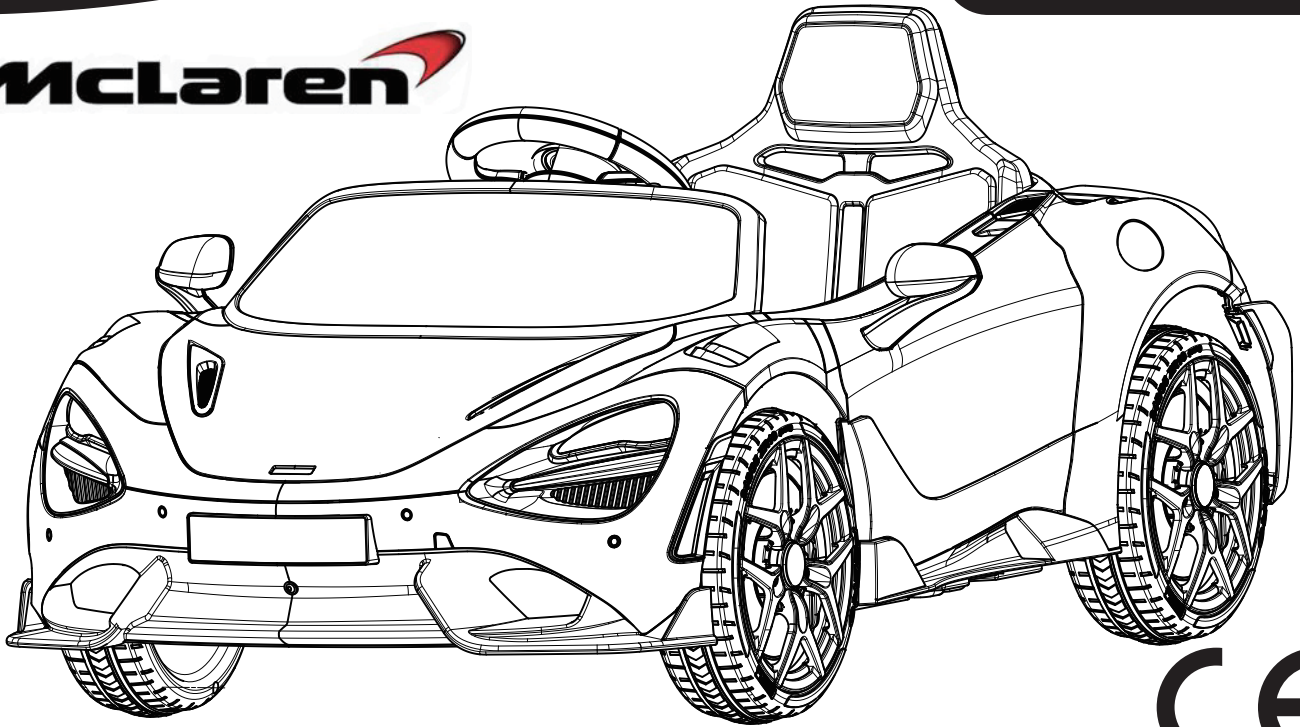

CE

Produit agréé McLaren

AVERTISSEMENT IMPORTANT !

1. Ne convient pas aux enfants de moins de 36 mois.
2. Ne pas utiliser sur les routes ouvertes à la circulation.
3. Veuillez demander à un adulte de procéder à l'assemblage.
4. Ce jouet n'est pas équipé d'un système de freinage actif.

Veuillez lire et comprendre l'intégralité de ce manuel avant utilisation !

Veuillez conserver ce manuel pour référence ultérieure, car il contient des informations importantes.

Avant la première utilisation, chargez la batterie pendant au moins 8 à 12 heures, sans dépasser 20 heures.

MANUEL DU PROPRIÉTAIRE

CATALOGUE

| | |
|---------------------------------------|------------|
| PARAMÈTRES DU PRODUIT | PAGE 38 |
| ATTENTION | PAGE 39-40 |
| SCHÉMA DES PIÈCES | PAGE 41 |
| LISTE DES PIÈCES | PAGE 42 |
| ÉTAPES D'INSTALLATION | PAGE 43-47 |
| INDICATIONS D'UTILISATION | PAGE 48-49 |
| FONCTIONNEMENT PAR TÉLÉCOMMANDE | PAGE 50 |
| INDICATION DE CHARGE | PAGE 51 |
| GUIDE DE DÉPANNAGE | PAGE 52-53 |
| ÉLIMINATION DE LA BATTERIE | PAGE 54 |

PARAMÈTRES DU PRODUIT

| | | | |
|------------------------|---|-----------------------|----------------------------------|
| Âge recommandé | 3 ans | Batterie | 12 V, 4,5 Ah x 1 |
| Charge maximale | 25 kg | Moteur | 12V390#X2 |
| Matériau | PP | Dimensions du produit | 113 x 68 x 44 cm |
| Température appropriée | En dessous de 40 °C | Chargeur | Entrée : CA 100-240 V / 50-60 Hz |
| Fusible | réinitialisation automatique F 4A - 8A | | Sortie : CC 12 V/500 mA |



AVERTISSEMENT !

POUR LA SÉCURITÉ DE VOTRE ENFANT, VEUILLEZ LIRE TOUTES LES MISES EN GARDE ET LES INSTRUCTIONS D'ASSEMBLAGE ET D'UTILISATION. CONSERVEZ CE GUIDE POUR RÉFÉRENCE ULTÉRIEURE.

- **ASSEMBLAGE PAR UN ADULTE REQUIS.** Le produit contient des petites pièces qui doivent être assemblées par un adulte uniquement. Tenir les jeunes enfants éloignés pendant l'assemblage.
- Toujours retirer le matériel de protection et les sacs en polyéthylène avant l'assemblage et les jeter.

ATTENTION!

- Conservez ce manuel pour référence ultérieure.
- **DANGER D'ÉTOUFFEMENT**—Petits éléments. Ne convient pas aux enfants de moins de 36 mois. Le produit contient de petites pièces, tenez les enfants à l'écart lors du montage.
- **ASSEMBLAGE PAR UN ADULTE UNIQUEMENT**
- Toujours enlever le matériel de protection et les sacs en poly et les éliminer avant l'assemblage.
- **ATTENTION:** Il convient de porter un équipement de protection. Portez toujours des chaussures et asseyez-vous sur le siège lorsque vous utilisez le véhicule.
- Ne roulez que sur un terrain plat. Ne jamais utiliser sur la pelouse.
- Gardez vos mains, vos cheveux et vos vêtements loin des pièces en mouvement.
- Ne jamais laisser l'enfant sans surveillance. La surveillance directe d'un adulte est nécessaire. Gardez toujours l'enfant en vue lorsqu'il est dans le véhicule.
- Pour réduire le risque de blessure, la surveillance d'un adulte est nécessaire. Ne jamais utiliser sur les routes, à proximité de véhicules à moteur, sur ou à proximité de pentes ou de marches raides, de piscines ou d'autres étendues d'eau, toujours porter des chaussures, et ne jamais autoriser plus d'un passager.
- Ne jamais utiliser dans des conditions dangereuses telles que la neige, la pluie, la terre meuble, la boue, le sable ou le gravier, car cela pourrait provoquer un accident inattendu, comme le renversement, et endommager le système électrique ou la batterie.
- **ATTENTION:** Ne pas utiliser sur la voie publique.
- Ce jouet doit être utilisé avec prudence, car il faut savoir éviter les chutes ou les collisions qui pourraient causer des blessures à l'utilisateur ou à des tiers.
- **ATTENTION:** Ce jouet ne convient pas aux enfants de moins de 36 mois en raison de sa vitesse maximale;
- **ATTENTION:** Ce jouet n'a pas de frein.
- Le jouet électrique doit être examiné régulièrement pour détecter tout dommage au cordon d'alimentation, à la fiche, au boîtier ou à d'autres pièces, et en cas de dommage, il ne doit pas être utilisé tant que la réparation n'a pas été effectuée.
- Utiliser uniquement la (les) batterie(s) et le chargeur spécifiés par le fabricant.



AVERTISSEMENTS CONCERNANT L'UTILISATION DES PILES

- Les piles non rechargeables ne doivent pas être rechargées.
- Les piles rechargeables doivent être retirées du jouet avant d'être rechargées.
- Les piles rechargeables ne doivent être rechargées que sous la surveillance d'un adulte.
- Les piles ne doivent être chargées que par des personnes âgées d'au moins 8 ans.
- Les différents types de piles ou les piles neuves et usagées ne doivent pas être mélangés.
- Les piles doivent être insérées avec la polarité correcte.
- Les piles épuisées doivent être retirées du jouet.
- Les bornes d'alimentation ne doivent pas être court-circuitées.

ATTENTION!

La télécommande n'est pas un jouet. Elle est réservée exclusivement à l'usage des adultes et ne doit pas être utilisée par un enfant. Une surveillance étroite par un adulte est toujours requise. La portée de réception peut varier considérablement selon les conditions météorologiques, l'état de la batterie et autres facteurs environnementaux.

AVERTISSEMENTS SUR LA RECHARGE ACCUMULATEURS

Consignes générales de sécurité

- ⚠ «Lire toutes les instructions avant d'utiliser cet appareil»
- ⚠ «Cet appareil n'est pas prévu pour être utilisé par des personnes (y compris les enfants) dont les capacités physiques, sensorielles ou mentales sont réduites, ou des personnes dénuées d'expérience ou de connaissance, sauf si elles ont pu bénéficier, par l'intermédiaire d'une personne responsable de leur sécurité, d'une surveillance ou d'instructions préalables concernant l'utilisation de l'appareil.»
- ⚠ «Il convient de surveiller les enfants pour s'assurer qu'ils ne jouent pas avec l'appareil.»
- ⚠ «Le nettoyage et l'entretien par l'utilisateur ne doivent pas être effectués par des enfants sans surveillance»

Avertissements de sécurité électrique

- ⚠ «Si le câble d'alimentation est endommagé, il doit être remplacé par le fabricant, son service après-vente ou des personnes de qualification similaire afin d'éviter un danger.»
- ⚠ «Ne pas utiliser à l'extérieur»
- ⚠ «Ne pas immerger dans l'eau ou autres liquides»
- ⚠ «Déconnecter du réseau lorsqu'il n'est pas utilisé»

Avertissements spécifiques au chargeur

- ⚠ « Utiliser uniquement l'unité d'alimentation fournie avec cet appareil.»
- ⚠ « Assurez-vous de la polarité correcte lors du branchement des batteries »
- ⚠ « Ne chargez pas des batteries endommagées ou qui fuient »
- ⚠ « Retirez les batteries si l'appareil ne doit pas être utilisé pendant de longues périodes »
- ⚠ « Ne mettez pas en court-circuit les bornes de sortie »

SCHÉMA DES PIÈCES



SCHÉMA DES PIÈCES

| NON | NOM DE LA PIÈCE | IMAGE | Quantité (pièces) | REMARQUES |
|-----|----------------------------|---|-------------------|---|
| 1 | Carrosserie du véhicule |  | 1 | |
| 2 | Pare-brise |  | 1 | |
| 3 | Siège |  | 1 | |
| 4 | Boîte de vitesses |  | 2 | Installé sur la carrosserie du véhicule |
| 5 | Roue |  | 4 | |
| 6 | Couvercle de moyeu de roue |  | 4 | |
| 7 | Volant |  | 1 | |
| 8 | Rétroviseur |  | 2 | Gauche et droite |
| 9 | Lave-linge |  | 6 | Prérégulé sur l'essieu |
| 10 | Télécommande |  | 1 | |
| 11 | Noix |  | 4 | Prérégulé sur l'essieu |
| 12 | Chargeur |  | 1 | |
| 13 | Manuel |  | 1 | |
| 14 | Clé à molette |  | 2 | |

ÉTAPES D'INSTALLATION

1. Installez la roue avant.

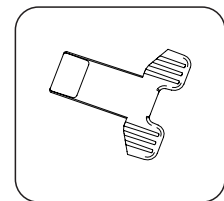
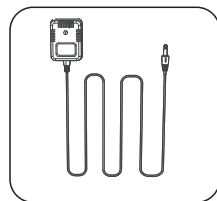
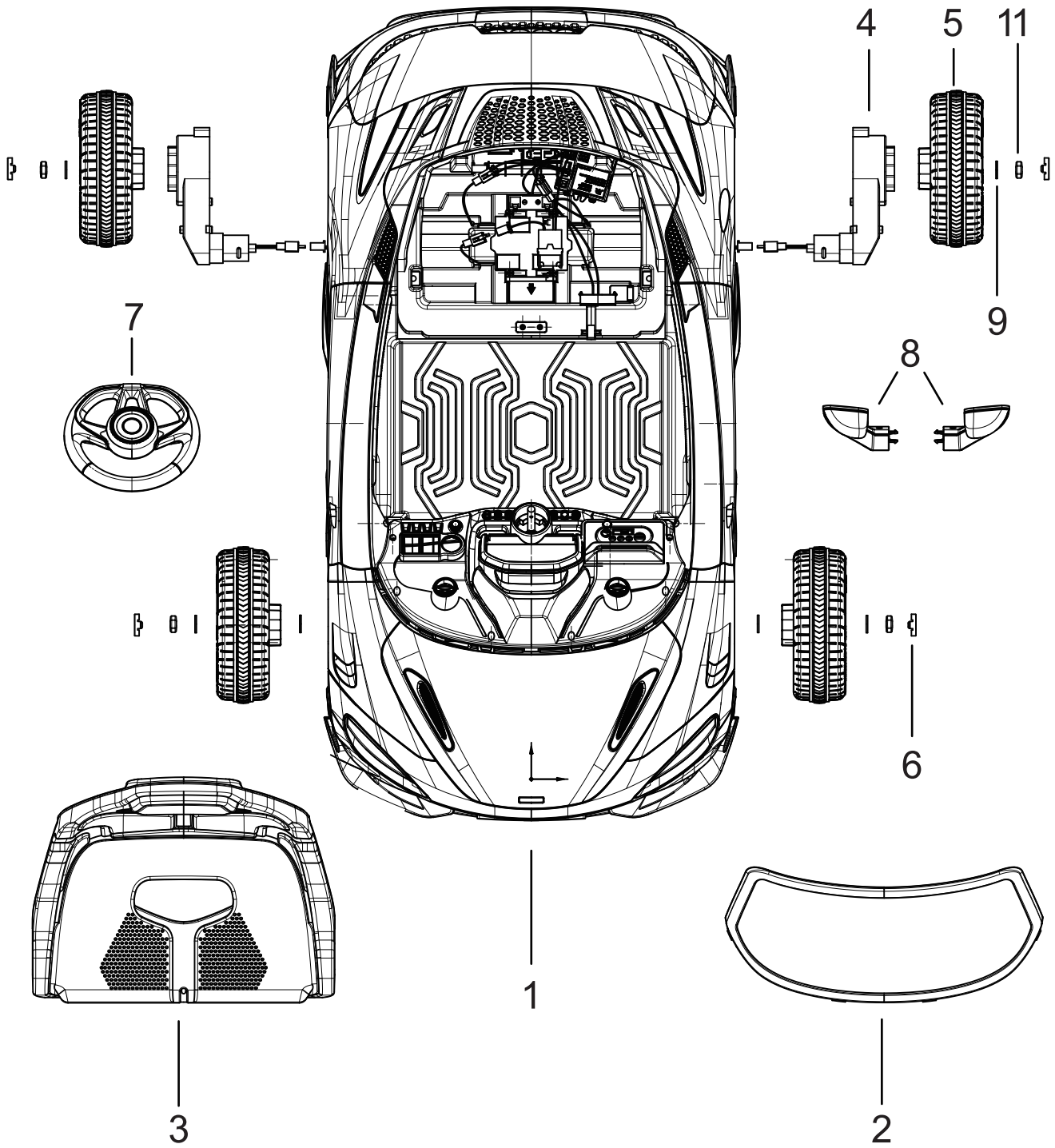
Étapes : rondelle + roue + rondelle + écrou + cache-moyeu.
(Les rondelles et les écrous étaient déjà installés sur l'essieu)

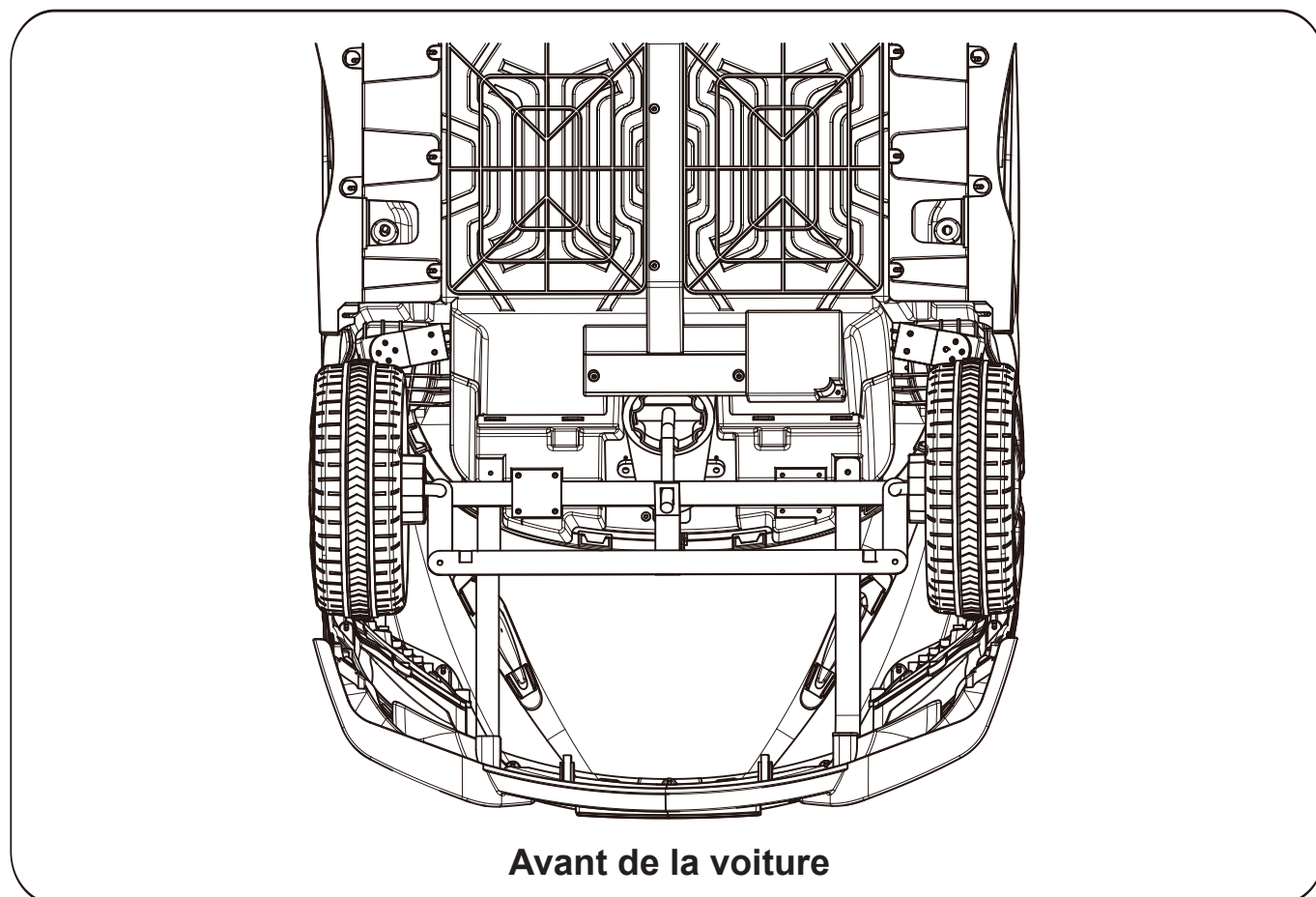
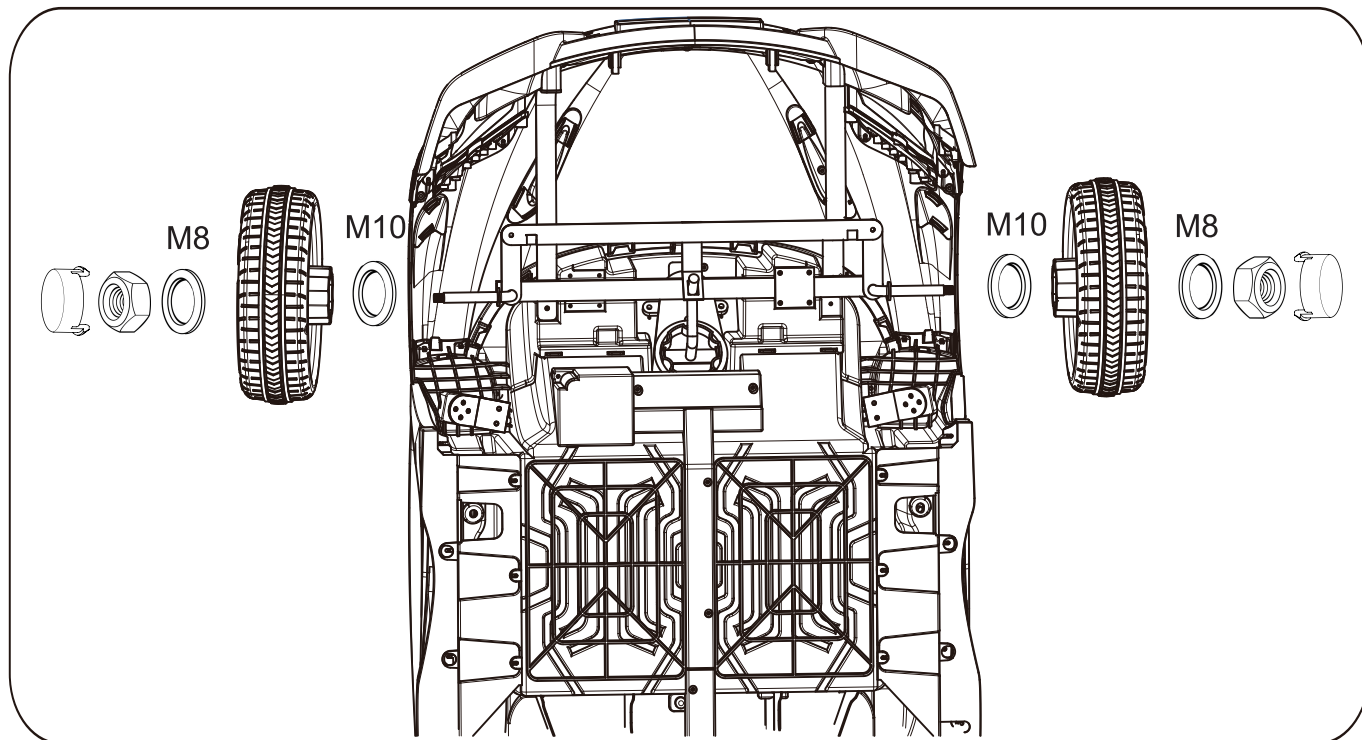

ÉTAPES D'INSTALLATION

2. Installez la roue arrière.

Étapes : Moteur d'entraînement + roue + rondelle + écrou + cache-roue.
(Les rondelles et les écrous étaient déjà installés sur l'essieu)

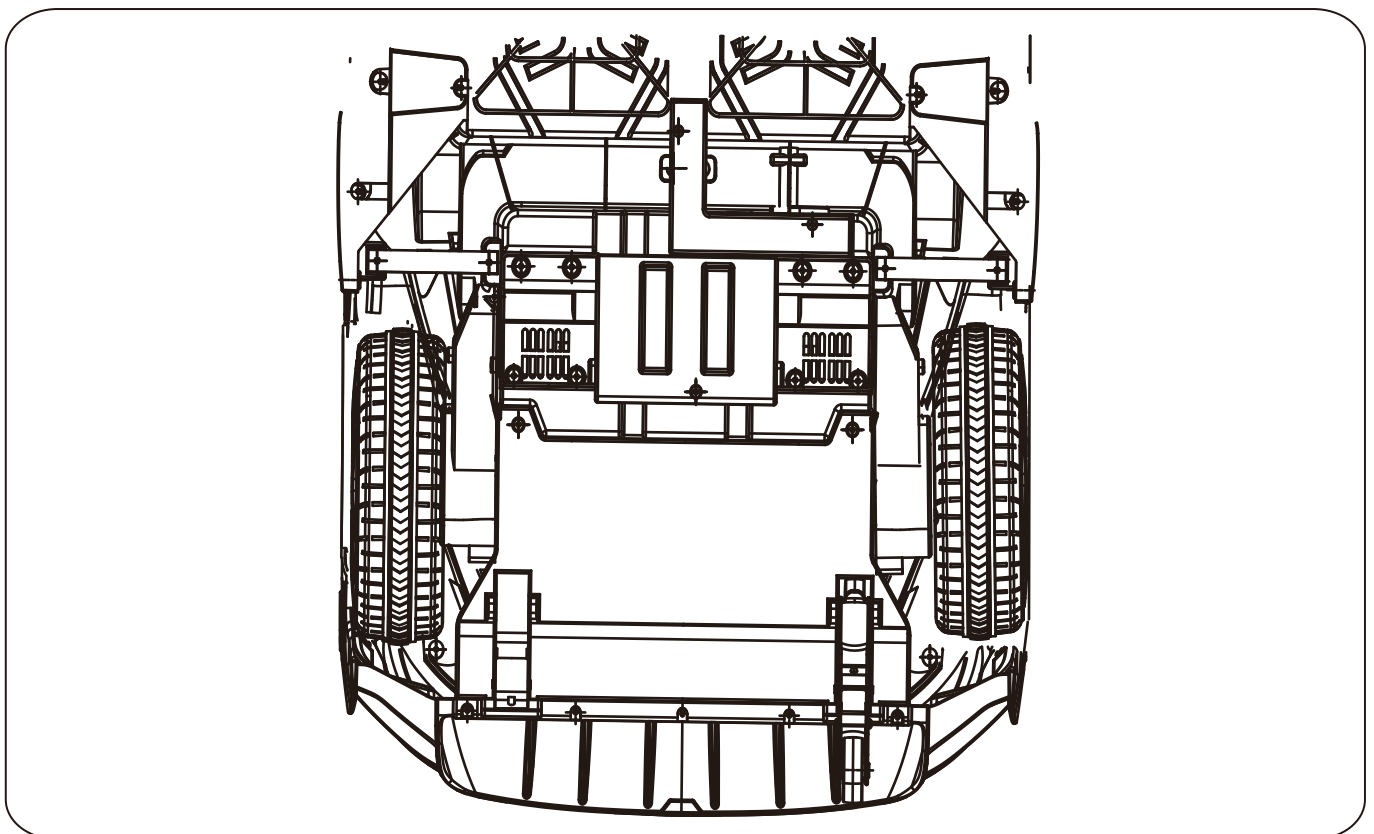
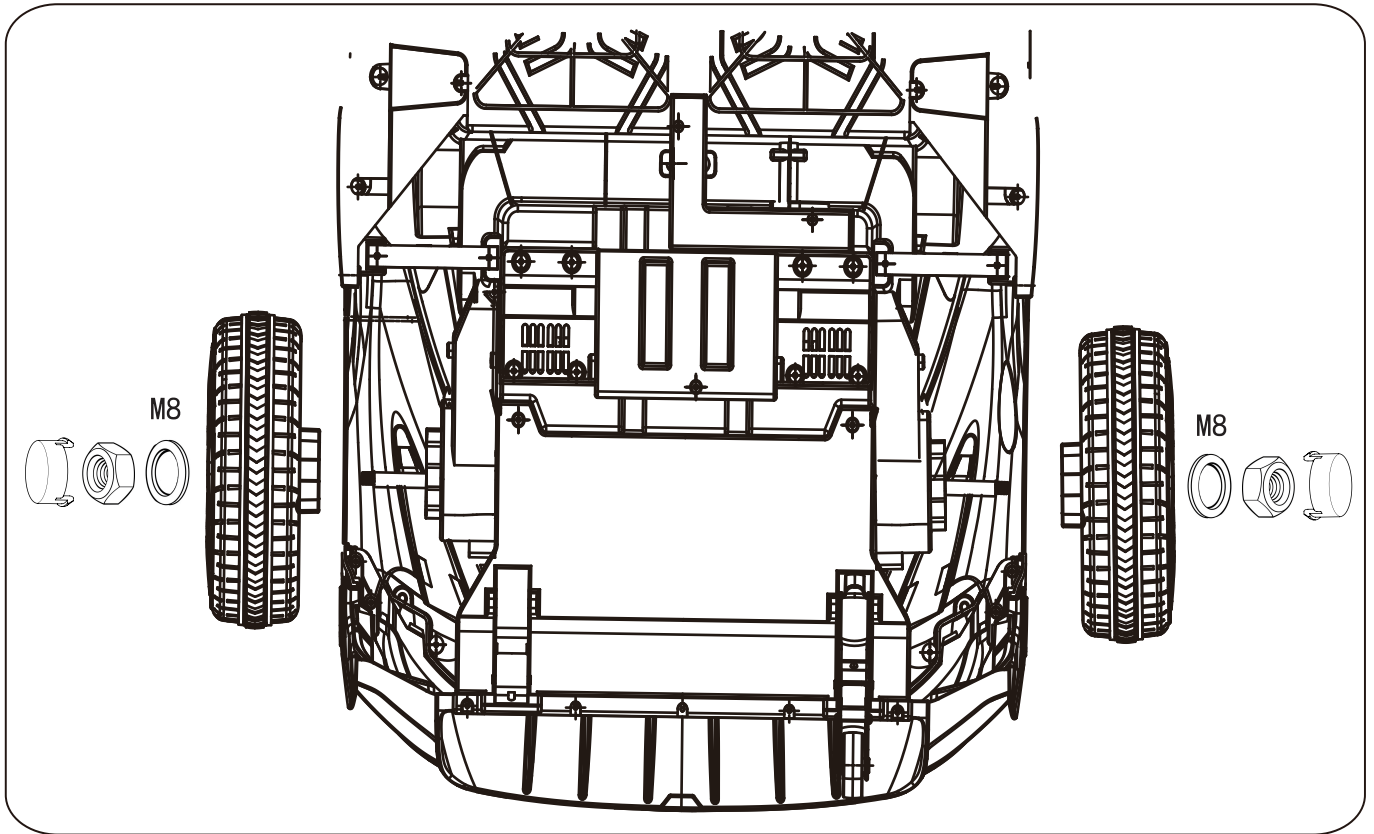

ÉTAPES D'INSTALLATION

3. Connectez tous les câbles et testez.

Branchez le câble de batterie. Démarrez la voiture.

Appuyez sur le commutateur avant, puis sur la pédale pour tester.

Si la voiture roule correctement, tout va bien.

Si l'appareil ne s'allume pas ou ne fonctionne pas, veuillez reconnecter tous les fils afin d'éviter tout mauvais contact.

REMARQUE : les fiches d'alimentation ne peuvent pas être branchées à l'envers.

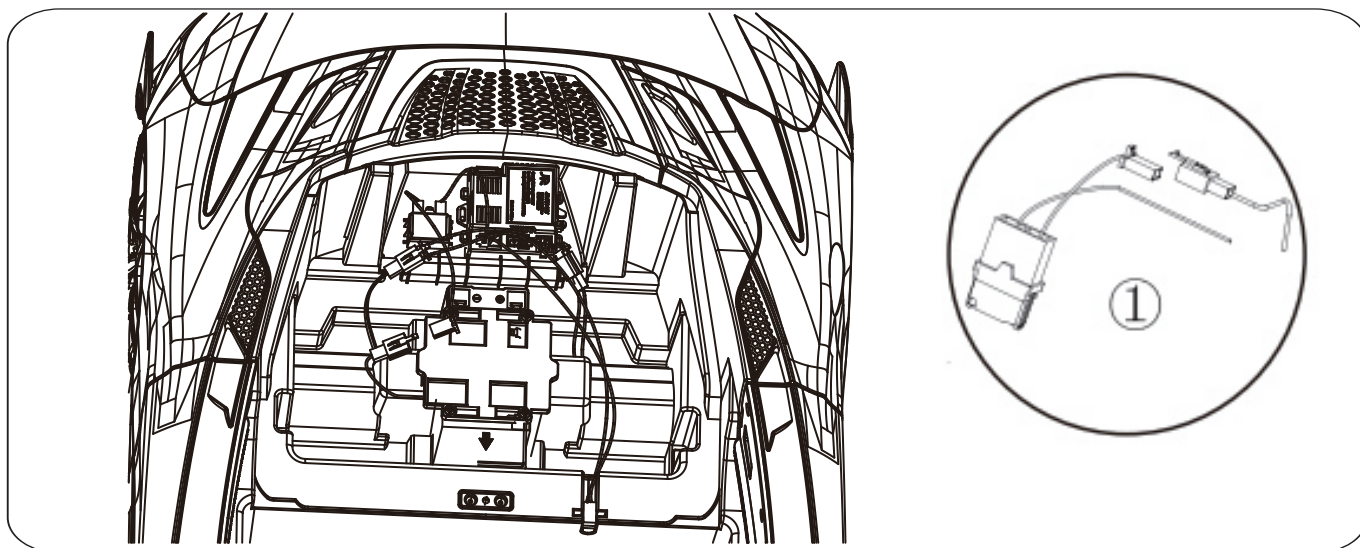

4. Installez le volant.

Connectez les fils du volant et de la voiture. Démarrez la voiture pour vérifier si les boutons situés sous le volant fonctionnent correctement.

Si tout est normal, veuillez à bien rentrer les fils dans la voiture, puis enclenchez correctement le volant dans la base jusqu'à ce qu'il ne puisse plus bouger.

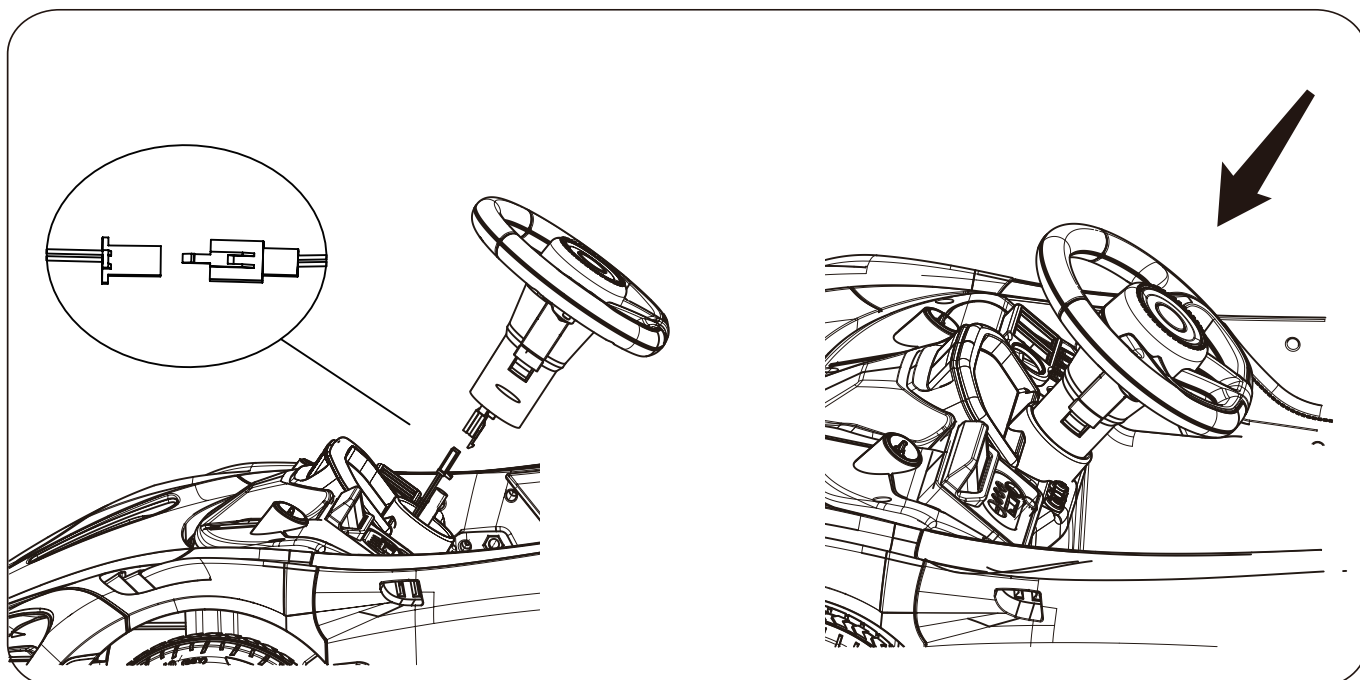

ÉTAPES D'INSTALLATION

5. Installez le pare-brise.

Enclenchez le pare-brise dans la carrosserie.

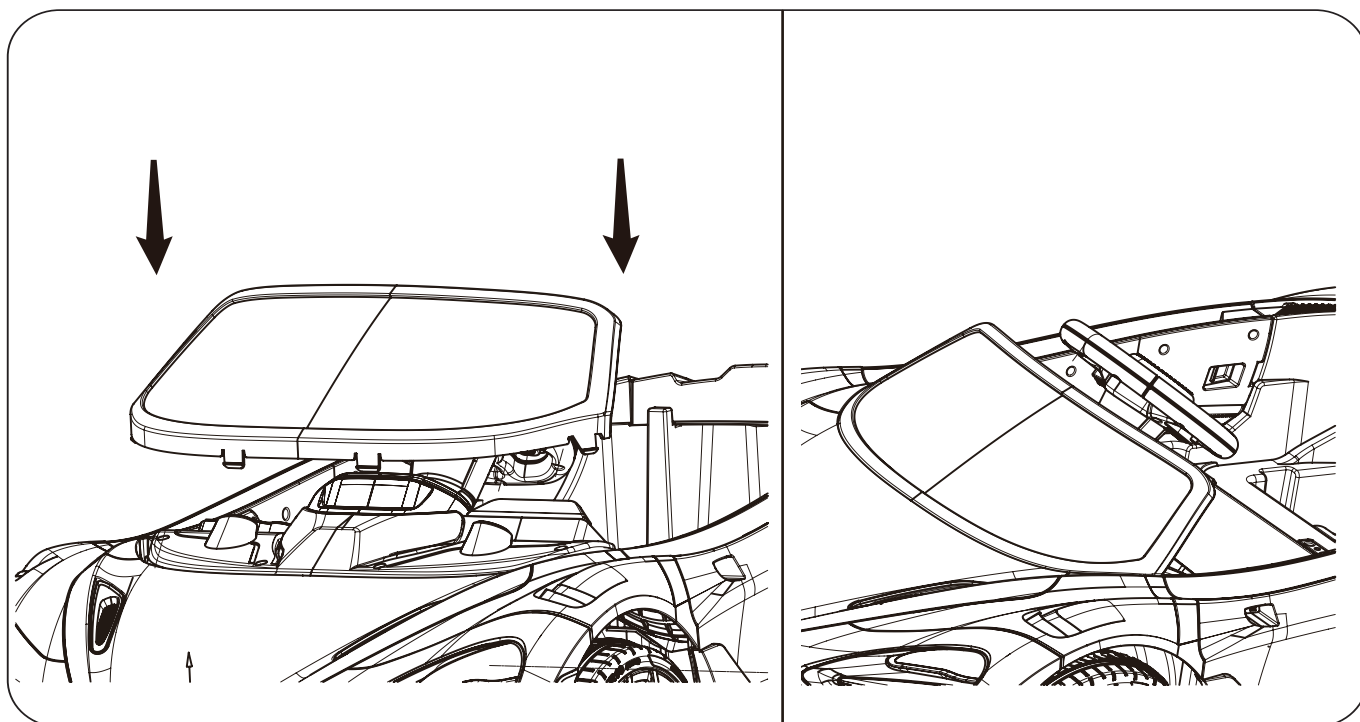

6. Installez le rétroviseur.

Installez le rétroviseur dans la carrosserie du véhicule.

- Distinguez la gauche de la droite.

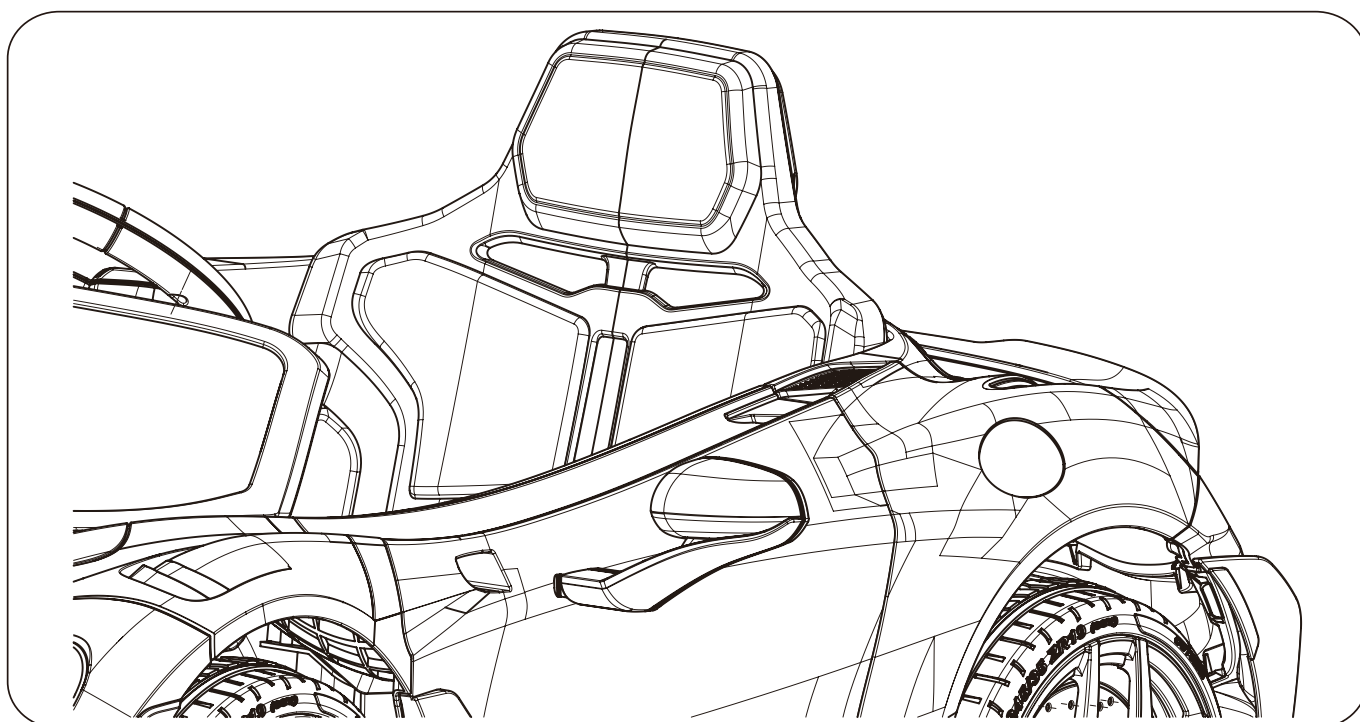

ÉTAPES D'INSTALLATION

7. Installez le siège.

1. Retirez la vis de la carrosserie.
2. Enclenchez correctement le dossier dans la carrosserie jusqu'à ce que vous entendiez un clic.
3. Vissez le milieu du siège à l'aide d'une vis.

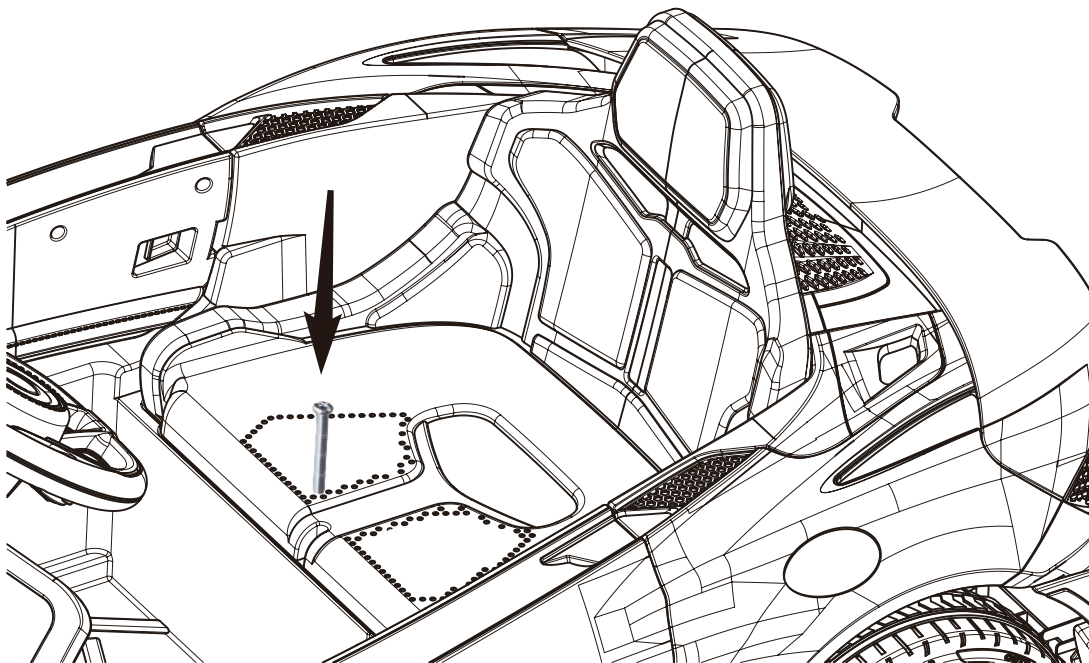
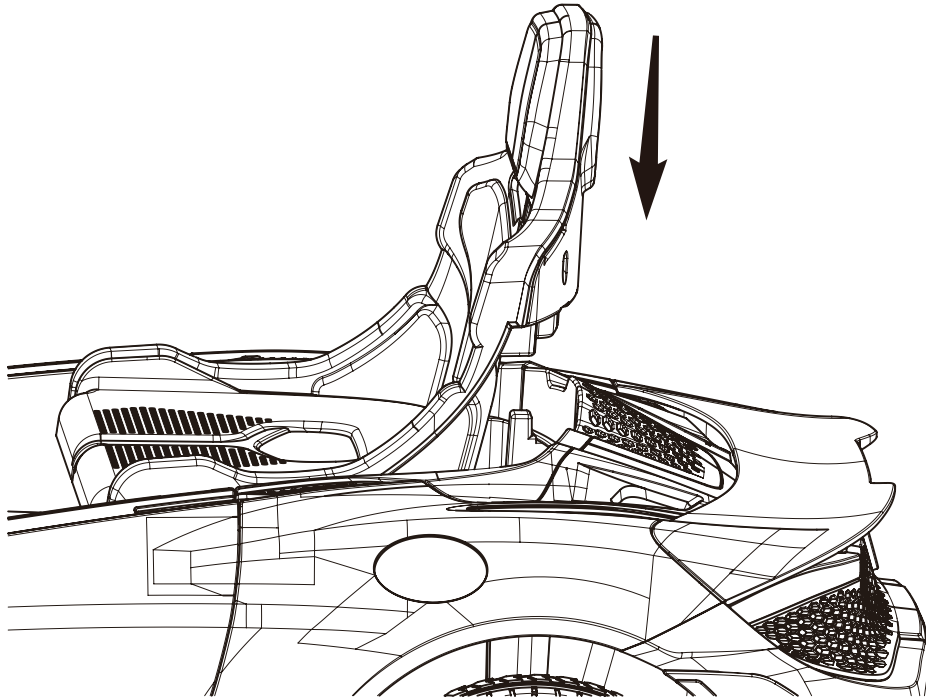

INDICATION D'UTILISATION

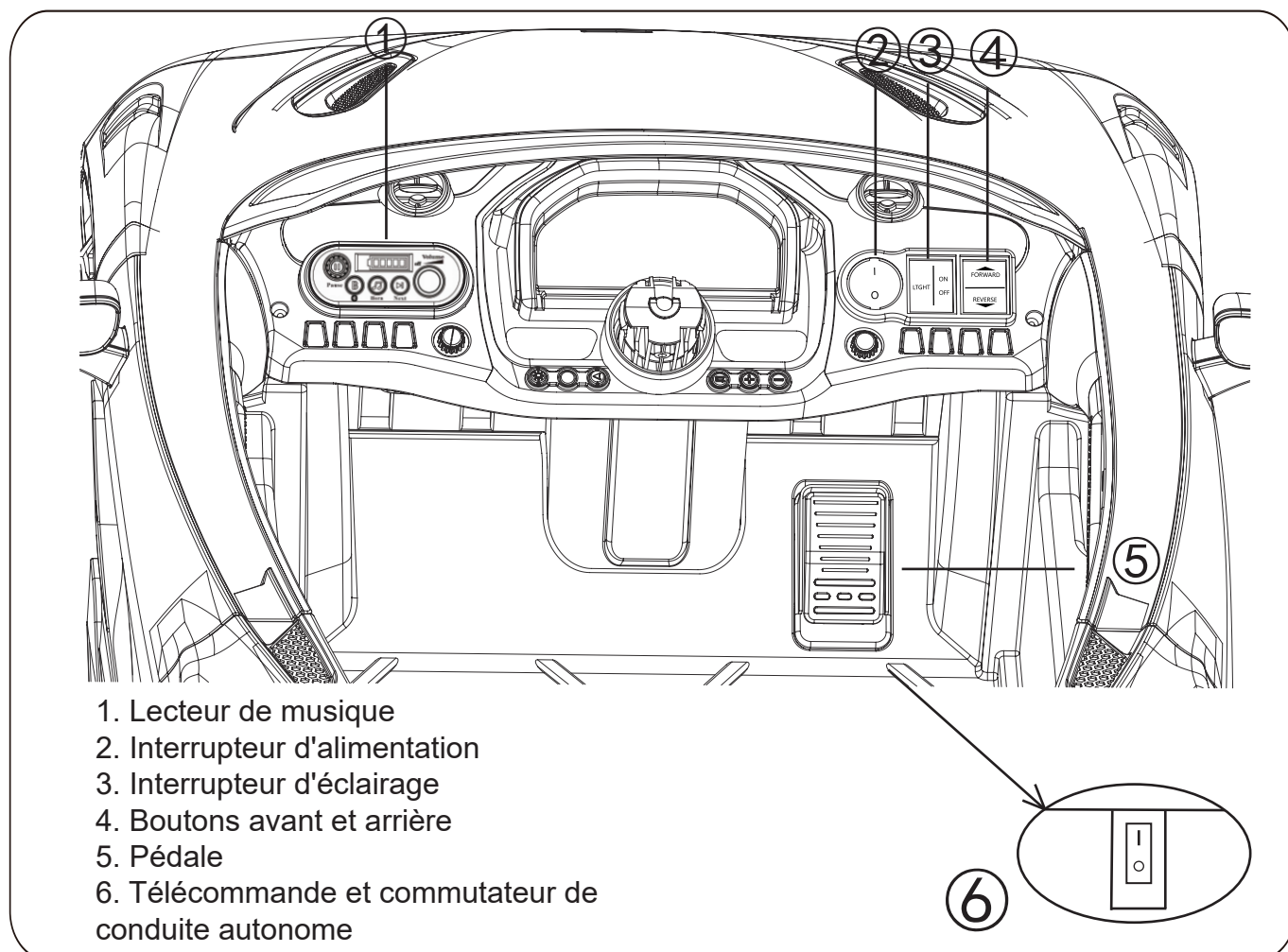

- a. Interrupteur d'alimentation - Allumez l'interrupteur d'alimentation, le voyant s'allume et le moteur se met en marche.
- b. Lecteur de musique - fonction musique, réglage du volume, affichage de la puissance.
- c. Commutateur avant/arrêt/arrière - en mode normal pour la conduite, permet de contrôler la marche avant ou arrière lorsque le commutateur à pédale est enfoncé.
- d. Interrupteur - Permet d'allumer et d'éteindre les lumières.
- e. Commutateur à pédale - Appuyez sur le commutateur à pédale pour faire avancer la voiture⁹.

Lorsque vous relâchez la pédale, la voiture s'arrête lentement.

Passage entre le contrôle à distance et la conduite autonome

Commencez par retirer le siège.

Ensuite, utilisez un tournevis ou un autre outil pour retirer le capot en plastique à l'extérieur du bouton.

Troisièmement, passez du mode télécommande au mode conduite automatique à l'aide des boutons.

Appuyez sur le côté O, c'est la fonction de conduite automatique.

Appuyez sur le côté I, c'est la fonction de télécommande.

REMARQUE : lorsque vous passez en mode de conduite autonome, la télécommande ne peut pas être utilisée et ne peut pas effectuer de vérification du code. Ainsi, lorsque vous effectuez une vérification du code de la télécommande, vous devez d'abord appuyer sur ce commutateur pour le mettre en position I, puis procéder à la vérification du code.

INDICATION D'UTILISATION

Fonctionnement du lecteur de musique

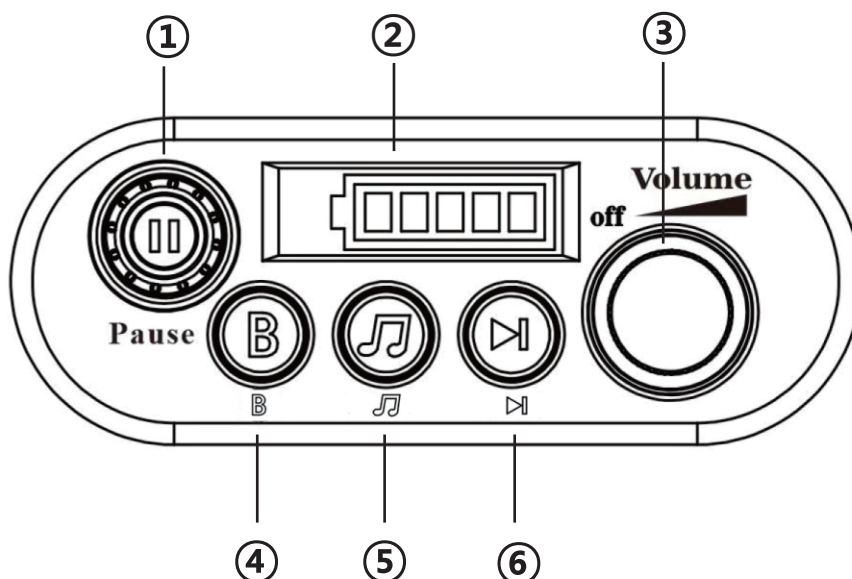

1. Interrupteur de pause

2. Affichage de la puissance

3. Bouton de volume

4. Commutateur Bluetooth

5. Commutateur musical

6. Commutateur suivant

Fonction du volant

- Veuillez noter que les boutons situés sous le volant.

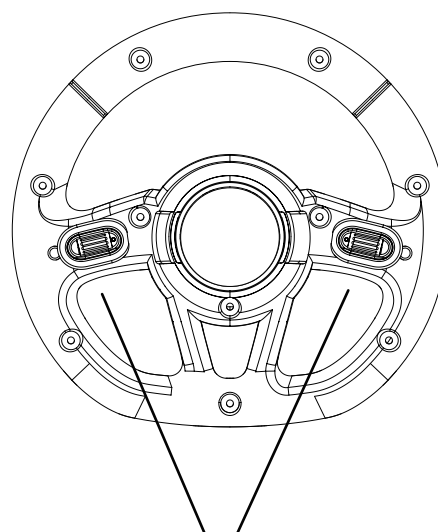
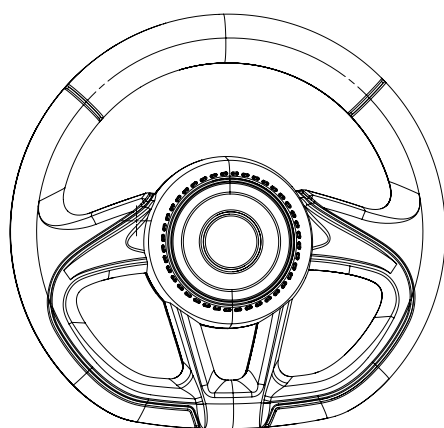

Bouton cor et musique

FONCTIONNEMENT PAR TÉLÉCOMMANDE

Instructions pour la télécommande

- (1). Ouvrez le couvercle du compartiment à piles de la télécommande et insérez 2 piles AAA (1,5 V) (non fournies).
- (2). Instructions
 - a. Lors de la première utilisation, il est nécessaire de faire correspondre le code. Ce produit dispose d'une fonction mémoire.
Il n'est pas nécessaire de remplacer la batterie, code correspondant.
 - b. Maintenez les touches « ▲ » & « ▼ » enfoncées pendant 3 secondes pour lancer le code de correspondance. La première LED clignote.
 - c. Allumez maintenant l'alimentation de la carrosserie, attendez un instant, le voyant rouge de l'affichage de la vitesse cesse de clignoter, le code est correct.
 - d. Si le télécommande n'est pas utilisé pendant 10 secondes, il se mettra en veille. Appuyez sur n'importe quelle touche pour le réactiver.
 - e. Légende des touches : « ▲ » Avant, « ▼ » Arrière, « ◁ » Gauche, « ▷ » Droite, « S » Accélérateur, « P » Frein
Appuyez sur la touche « S » pour régler la vitesse : 1 voyant allumé correspond à la vitesse lente, 2 voyants allumés correspondent à la vitesse moyenne, 3 voyants allumés : vitesse élevée, reculer une voiture : vitesse réduite
Appuyez sur la touche « P », maintenez le frein enfoncé, toutes les LED clignotent.

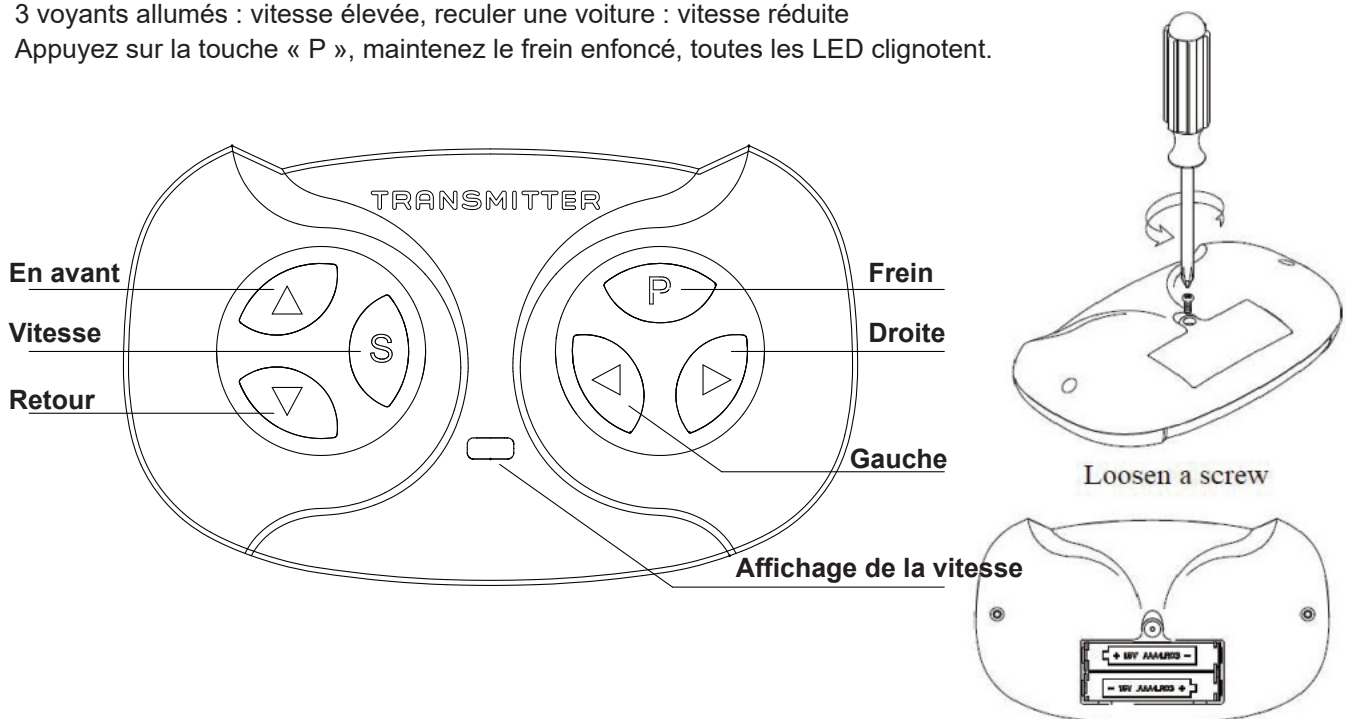

AVERTISSEMENT :

La télécommande n'est pas un jouet. Elle est réservée à l'usage exclusif des adultes et ne doit pas être utilisée par des enfants. La surveillance étroite d'un adulte est toujours requise. La portée de réception peut varier considérablement en fonction des conditions météorologiques, de l'état des piles et d'autres conditions environnementales.

Lorsque la télécommande est actionnée, le commutateur à pédale du produit est désactivé ; lorsque la télécommande est coupée, le commutateur à pédale peut être utilisé.

INDICATION DE CHARGE

Lorsque l'indicateur d'alimentation affiche un niveau de batterie faible, veuillez recharger la batterie à temps.

Trouvez la prise de recharge sous le siège ;

Branchez le port du chargeur dans la prise d'entrée ;

Branchez la fiche du chargeur dans une prise murale.

La batterie commencera à se charger.

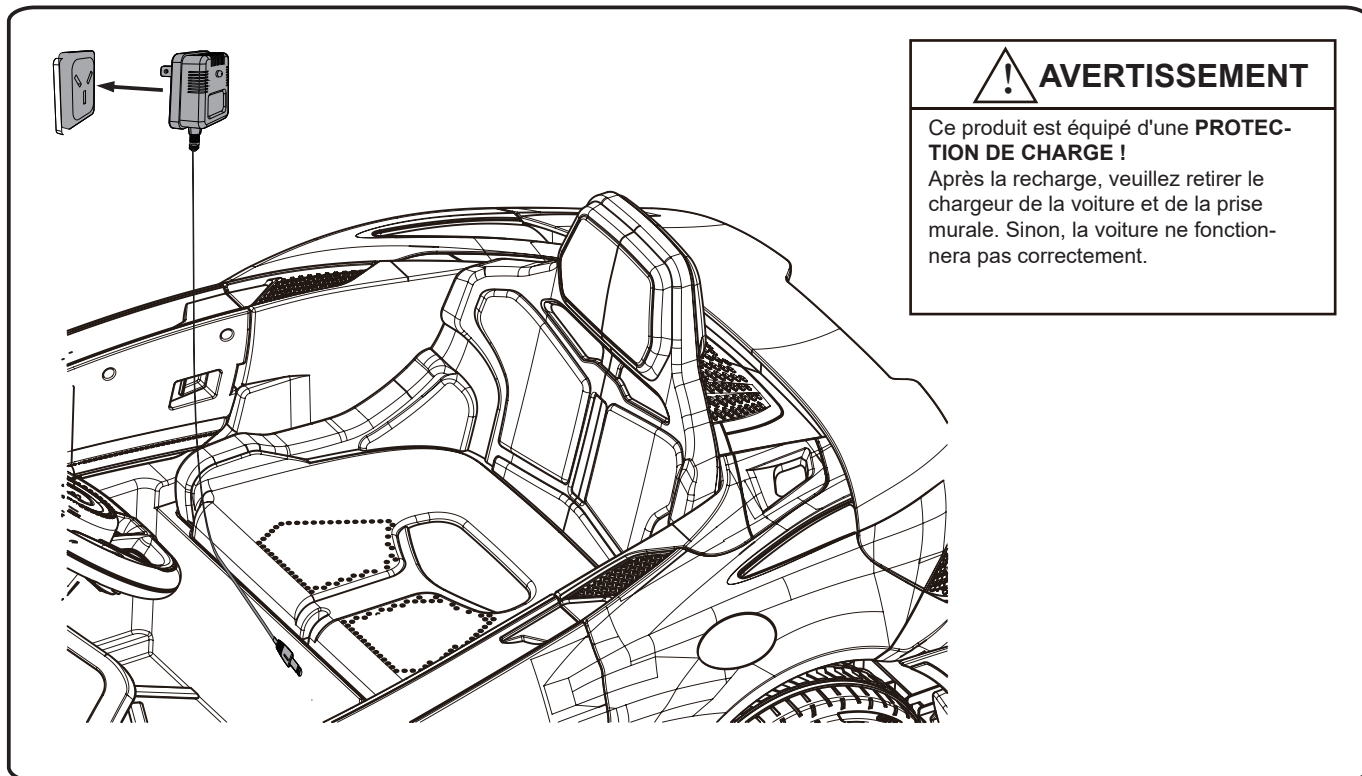

REMARQUE :

Ce jouet doit être connecté uniquement à un équipement portant l'un des symboles suivants.

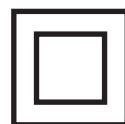

OR



PRÉCAUTIONS DE CHARGEMENT

N'ouvrez pas le chargeur. Les fils et circuits électriques exposés à l'intérieur peuvent provoquer un choc électrique.

Seuls les adultes peuvent manipuler ou charger la batterie. Ne laissez jamais un enfant manipuler ou charger la batterie.

La batterie est lourde et contient de l'acide de plomb.

Ne laissez pas tomber la batterie. Cela pourrait endommager la batterie de manière irréversible ou causer des blessures graves.

Avant de charger la batterie, vérifiez qu'elle n'est pas usée ou endommagée, ainsi que le chargeur, son cordon d'alimentation et les connecteurs. Ne chargez pas la batterie si l'une de ces pièces est endommagée.

Ne laissez pas la batterie se décharger complètement. Rechargez la batterie après chaque utilisation ou une fois par mois si vous ne l'utilisez pas régulièrement.

Ne chargez pas la batterie à l'envers.

Toujours fixer la batterie à l'aide du support.

La batterie peut tomber et blesser un enfant si le véhicule se renverse.

GUIDE DE DÉPANNAGE

■ PROBLÈME : Le véhicule ne démarre pas.

CAUSE DU PROBLÈME : La batterie est peut-être faible.

Après chaque utilisation, ou au moins une fois par mois, rechargez la batterie pendant 8 à 12 heures. Ne laissez pas la batterie sur le chargeur pendant plus de 20 heures.

CAUSE POSSIBLE : Le fusible thermique s'est déclenché.

Le véhicule est équipé d'un fusible à réarmement automatique. En cas de surcharge ou d'utilisation incorrecte du véhicule, le fusible à réarmement automatique se coupe pendant 5 à 20 secondes avant de redevenir opérationnel. Le fusible à réarmement automatique se trouve sous le siège (voir illustration).

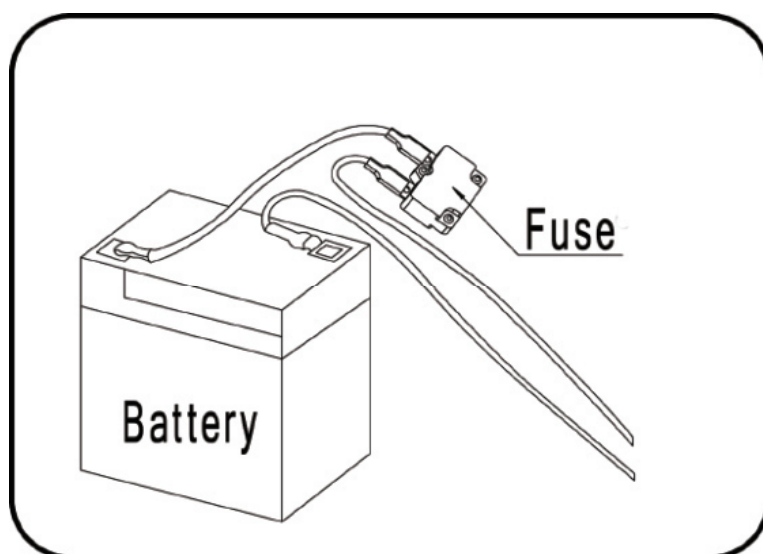

Pour éviter que le fusible ne coupe l'alimentation, suivez ces instructions :

NE PAS surcharger le véhicule.

Le poids maximal indiqué dans les spécifications

NE TIREZ PAS quelque chose derrière le véhicule.

NE PAS monter des pentes raides.

NE PAS rouler contre des objets fixes, car cela pourrait faire patiner les roues et entraîner une surchauffe du moteur.

NE CONDUISEZ PAS par temps très chaud, les composants pourraient surchauffer.

NE PAS altérer le système électrique, car cela pourrait provoquer un court-circuit et faire sauter le fusible.

CAUSE POSSIBLE : Les écrous de roue sont desserrés.

Si les écrous ne sont pas serrés, les roues ne s'engageront pas dans les vitesses avant. Serrez l'écrou à l'aide de la clé à écrou.

CAUSE POSSIBLE : Le connecteur ou les fils de la batterie sont desserrés.

Assurez-vous que les connecteurs de la batterie sont bien branchés les uns aux autres.

CAUSE POSSIBLE : La batterie est déchargée.

Avez-vous entretenu la batterie correctement, conformément aux instructions ? La batterie est-elle usée ? Il se peut que votre batterie doive être remplacée.

CAUSE POSSIBLE : Le système électrique est endommagé.

L'eau a peut-être corrodé le système, ou de la saleté, du gravier ou du sable ont peut-être obstrué l'interrupteur.

CAUSE POSSIBLE : Le moteur est endommagé.

Le moteur doit être réparé par un professionnel.

■ PROBLÈME : La batterie ne se recharge pas.

CAUSE POSSIBLE : Le connecteur de la batterie ou le connecteur de l'adaptateur est desserré.

Assurez-vous que le connecteur de la batterie et le connecteur de l'adaptateur sont bien branchés ensemble.

CAUSE POSSIBLE : Le chargeur n'est pas branché.

Assurez-vous que le chargeur est branché à la prise murale et que l'alimentation électrique est activée.

CAUSE POSSIBLE : Le chargeur ne fonctionne pas.

Le chargeur est-il chaud pendant le chargement ? Si ce n'est pas le cas, le chargeur est peut-être défectueux et doit être remplacé.

GUIDE DE DÉPANNAGE

■ PROBLÈME : Le véhicule ne roule pas très longtemps.

CAUSE POSSIBLE : La batterie est peut-être insuffisamment chargée.

Il se peut que vous ne chargiez pas la batterie suffisamment longtemps. Après chaque utilisation, ou une fois par semaine, chargez la batterie pendant 8 à 12 heures. Ne laissez pas la batterie sur le chargeur pendant plus de 20 heures.

CAUSE POSSIBLE : La batterie est usée.

La batterie finira par perdre sa capacité à conserver sa charge. En fonction de l'utilisation et des conditions d'utilisation, la batterie devrait fonctionner pendant un à trois ans. Remplacez-la par une nouvelle batterie One.

■ PROBLÈME : La batterie émet un bourdonnement ou un gargouillement pendant la charge.

Ceci est normal et ne doit pas vous inquiéter. Il peut également être silencieux lorsque charge normal.

■ PROBLÈME : Le chargeur est chaud lors de la recharge de la batterie.

C'est normal et il n'y a pas lieu de s'inquiéter.

Entretien de votre véhicule

* Il incombe aux parents de vérifier les principales pièces du jouet avant utilisation afin de détecter tout danger potentiel, notamment les piles, la charge, le câble ou le cordon, la fiche, les vis, la fermeture des autres pièces, et de veiller à ce que le jouet ne soit pas utilisé tant que les dommages n'ont pas été correctement réparés.

* Assurez-vous que les pièces en plastique du véhicule ne sont pas fissurées ou cassées.

* Utilisez occasionnellement une huile légère pour lubrifier les pièces mobiles telles que les roues.

* Garez le véhicule à l'intérieur ou couvrez-le d'une bâche pour le protéger de l'humidité.

* Gardez le véhicule loin de sources de chaleur, comme les poêles et les radiateurs. Les pièces en plastique pourraient fondre.

* Rechargez la batterie après chaque utilisation. Seul un adulte peut manipuler la batterie. Rechargez la batterie au moins une fois par mois lorsque le véhicule Raider n'est pas utilisé.

* Ne lavez pas le véhicule avec un tuyau d'arrosage. Ne lavez pas le véhicule avec de l'eau et du savon. Ne conduisez pas le véhicule par temps pluvieux ou neigeux. L'eau endommagerait le moteur, le système électrique et la batterie.

* Nettoyez le véhicule avec un chiffon doux et sec. Pour redonner de l'éclat aux plastiques, utilisez un polish pour meubles à base de cire de paraffine. N'utilisez pas de cire pour voiture. N'utilisez pas de nettoyeurs abrasifs.

* Ne conduisez pas le véhicule sur de la terre meuble, du sable ou du gravier fin qui pourraient endommager les pièces mobiles, les moteurs ou le système électrique.

* Lorsque vous n'utilisez pas l'appareil, éteignez toutes les sources d'alimentation électrique. Éteignez l'appareil et débranchez la batterie.

ÉLIMINATION DE LA BATTERIE

Élimination des piles



- Votre batterie au plomb scellée doit être recyclée ou éliminée dans le respect de l'environnement.
- Ne jetez pas votre batterie au plomb dans un feu. La batterie pourrait exploser ou fuir.
- Ne jetez pas une batterie au plomb dans vos ordures ménagères habituelles. L'incinération, la mise en décharge ou le mélange de batteries au plomb scellées avec les ordures ménagères sont interdits par la loi.
- Remettez une batterie épuisée à un centre de recyclage agréé pour les batteries au plomb, tel qu'un revendeur local de batteries automobiles.
- Contactez les responsables locaux de la gestion des déchets pour obtenir plus d'informations sur le recyclage et l'élimination écologiques des batteries au plomb.
- La batterie doit être chargée uniquement par un adulte. Veuillez charger le produit avant utilisation !
- Le jouet ne doit pas être branché à une source d'alimentation excessive (supérieure à la quantité spécifiée dans le présent document) et ne doit pas être utilisé pendant le chargement. Toute batterie rechargeable doit être rechargée sous la surveillance d'un adulte.
- Le chargeur de batterie doit vérifier régulièrement les fils, les fiches, le boîtier et les autres pièces afin de détecter tout dommage. En cas de dommage, il doit être mis hors service et réparé.
- Ouvrez le couvercle du compartiment à piles de la télécommande et insérez deux piles en respectant leur polarité. Remettez le couvercle en place et fixez-le à l'aide des vis (remplacez les piles conformément aux étapes ci-dessus. Cette opération doit être effectuée par un adulte).
- Toutes les piles doivent être insérées en respectant la polarité.
- Les piles non rechargeables ne doivent pas être rechargées. Veuillez retirer toute pile qui fuit du jouet.
- N'utilisez pas simultanément des piles usagées et neuves, ni des piles de types différents.
- Le chargeur de batterie utilisé avec le jouet doit être régulièrement inspecté afin de détecter tout dommage au cordon, à la fiche, au boîtier et à d'autres pièces. En cas de dommage, il ne doit pas être utilisé tant que le dommage n'a pas été réparé.

NORME D'EXÉCUTION : EN 71 EN62115 ASTM F963 CPSIA

AIYAPLAY

IN240600013V02_ES

370-346V90

McLaren

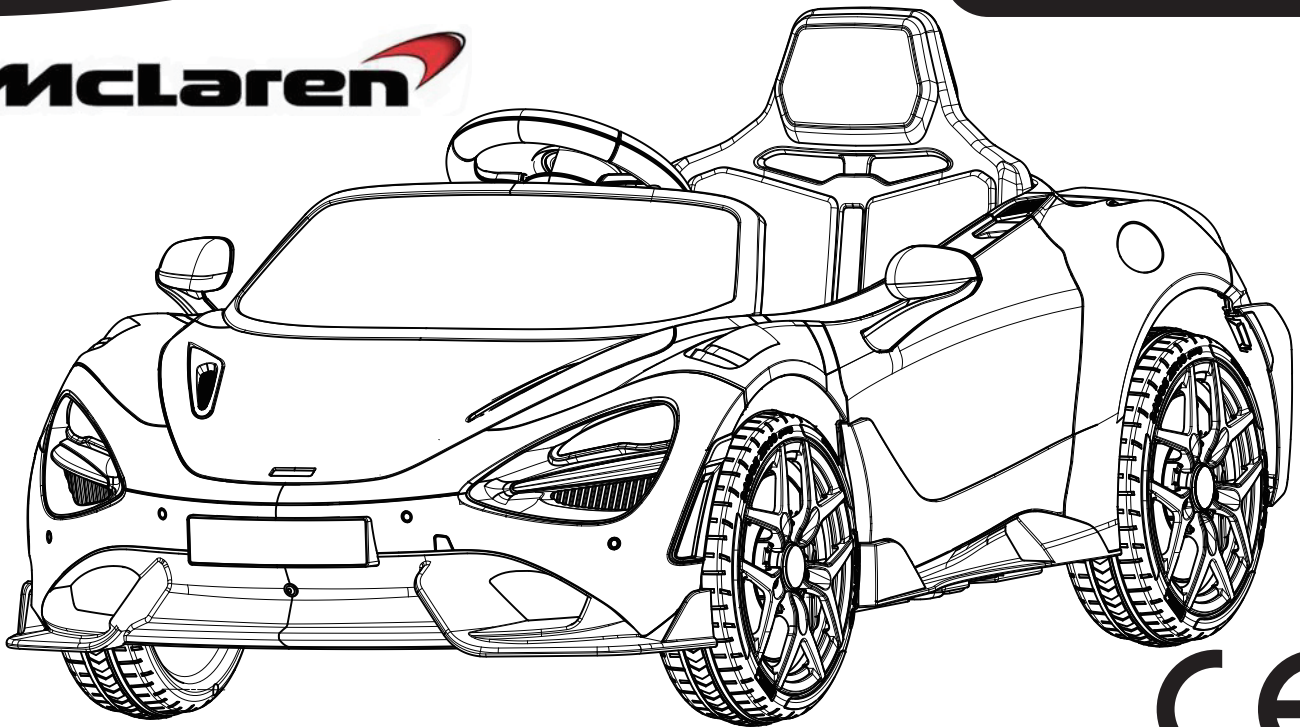

Producto aprobado por McLaren

¡AVISO IMPORTANTE!

1. No apto para niños menores de 36 meses.
2. No utilizar en vías abiertas al tráfico.
3. Por favor, pida a un adulto que realice el montaje.
4. Este juguete no está equipado con un sistema de frenado activo.

¡Lea y comprenda completamente este manual antes de usar el producto!
Conserve este manual para futuras consultas, ya que contiene información importante.
Antes del primer uso, cargue la batería durante al menos 8-12 horas, sin superar las 20 horas.

MANUAL DEL PROPIETARIO

CATÁLOGO

| | |
|---|-----------------|
| PARÁMETROS DEL PRODUCTO | -----PAGE 56 |
| ADVERTENCIA | -----PAGE 57-58 |
| DIAGRAMA DE LOS COMPONENTES | -----PAGE 59 |
| LISTA DE PIEZAS | -----PAGE 60 |
| PASOS DE INSTALACIÓN | -----PAGE 61-65 |
| INSTRUCCIONES DE USO | -----PAGE 66-67 |
| FUNCIONAMIENTO MEDIANTE MANDO A DISTANCIA | -----PAGE 68 |
| INDICACIÓN DE CARGA | -----PAGE 69 |
| GUÍA DE REPARACIÓN | -----PAGE 70-71 |
| ELIMINACIÓN DE LA BATERÍA | -----PAGE 72 |

PARÁMETROS DEL PRODUCTO

| | | | |
|----------------------|----------------------------------|--------------------------|----------------------------------|
| Edad recomendada | 3 ans | Batería | 12 V, 4,5 Ah x 1 |
| Carga máxima | 25 kg | Motor | 12V390#X2 |
| Material | PP | Dimensiones del producto | 113 x 68 x 44 cm |
| Temperatura adecuada | Por debajo de los 40 °C | Cargador | Entrée : CA 100-240 V / 50-60 Hz |
| Fusible | reinicio automático F 4A - 8A | | Sortie : CC 12 V/500 mA |



¡ADVERTENCIA!

POR LA SEGURIDAD DE SU NIÑO, LEA ATENTAMENTE TODAS LAS ADVERTENCIAS E INSTRUCCIONES DE MONTAJE Y USO. CONSERVE ESTE MANUAL PARA CONSULTAS FUTURAS.

- **MONTAJE POR PARTE DE UN ADULTO.** El producto contiene piezas pequeñas que deben ser montadas exclusivamente por un adulto. Mantenga a los niños alejados durante el montaje.
- Retire siempre el material protector y las bolsas de polietileno antes del montaje y deséchelos.

ADVERTENCIAS!

- Guarde este manual para consultas futuras.
- **PELIGRO DE ATRAGANTAMIENTO**—Partes pequeñas. No apto para menores de 36 meses. El producto contiene piezas pequeñas; mantenga a los niños alejados durante el montaje.
- **MONTAJE EXCLUSIVO PARA ADULTOS.**
- Antes del montaje, retire y deseche todo el material protector y las bolsas de plástico.
- **ADVERTENCIA:** Conviene utilizar equipo de protección. Siempre lleve zapatos y siéntese en el asiento al manejar el vehículo.
- Conduzca únicamente en suelos planos. Nunca lo use en césped.
- Mantenga las manos, el cabello y la ropa alejados de las piezas en movimiento.
- Nunca deje solo a un niño. Se requiere supervisión directa de un adulto. Siempre mantenga al niño a la vista cuando se encuentre en el vehículo.
- Para reducir el riesgo de lesiones, es obligatoria la supervisión de un adulto. Nunca lo use en carreteras, cerca de vehículos motorizados, en pendientes pronunciadas o cerca de ellas, escaleras, piscinas u otros cuerpos de agua; siempre lleve zapatos y no permita que vayan más de un pasajero.
- Nunca lo use en condiciones inseguras como nieve, lluvia, tierra suelta, barro, arena o grava, ya que podría causar accidentes inesperados como volcaduras y dañar el sistema eléctrico o la batería.
- **ADVERTENCIA:** No utilizar en lugares con tráfico.
- Este juguete debe usarse con precaución, ya que se requiere habilidad para evitar caídas o colisiones que causen lesiones al usuario o terceros.
- **ADVERTENCIA:** Este juguete no conviene para niños menores de tres(3) años debido a su velocidad máxima.
- **ADVERTENCIA:** Este juguete no tiene freno.
- El juguete eléctrico debe ser inspeccionado regularmente en busca de daños en el cable de alimentación, enchufe, carcasa u otras piezas; en caso de daños, no se use hasta que los daños hayan sido reparados.
- Use únicamente las baterías y el cargador especificados por el fabricante.

ADVERTENCIAS SOBRE EL USO DE LAS BATERÍAS

- Las baterías no recargables no deben recargarse.
- Las baterías recargables deben extraerse del juguete antes de cargarlas.
- Las baterías recargables solo deben cargarse bajo supervisión de un adulto.
- Las baterías solo deben ser cargadas por personas de al menos 8 años de edad.
- No mezcle tipos diferentes de baterías ni baterías nuevas y usadas.
- Introduzca las baterías con la polaridad correcta (+ y -).
- Extraiga las baterías agotadas del juguete.
- No acorte los terminales de alimentación.

ADVERTENCIA

El mando a distancia no es un juguete. Es exclusivamente para uso adulto y no debe ser utilizado por un niño. Siempre es necesaria la supervisión cercana de un adulto. El rango de recepción puede variar significativamente según el tiempo, la batería y otras condiciones ambientales.

ADVERTENCIAS SOBRE LA CARGA DE LAS BATERÍAS

Advertencias generales de seguridad

- ⚠ "Lea todas las instrucciones antes de usar este aparato"
- ⚠ "Este aparato puede ser utilizado por niños de 8 años o más y por personas con capacidades físicas, sensoriales o mentales reducidas o carentes de experiencia y conocimiento, siempre que hayan recibido supervisión o instrucciones sobre el uso seguro del aparato y entiendan los riesgos involucrados"
- ⚠ "Los niños no deben jugar con el aparato"
- ⚠ "La limpieza y el mantenimiento por parte del usuario no deben ser realizados por niños sin supervisión"

Advertencias de seguridad eléctrica

- ⚠ "Si el cable de alimentación está dañado, debe ser reemplazado por el fabricante, su agente de servicio o personas con cualificaciones similares para evitar riesgos"
- ⚠ "No usar al aire libre"
- ⚠ "No sumergir en agua u otros líquidos"
- ⚠ "Desconecte de la fuente de alimentación cuando no esté en uso"

Advertencias específicas del cargador

- ⚠ "Usar únicamente con baterías especificadas por el fabricante"
- ⚠ "Asegúrese de la polaridad correcta al conectar las baterías"
- ⚠ "No cargue baterías dañadas o que goteen"
- ⚠ "Extraiga las baterías si el aparato no va a ser utilizado durante períodos prolongados"
- ⚠ "No acorte los terminales de salida"

ESQUEMA DE LOS COMPONENTES

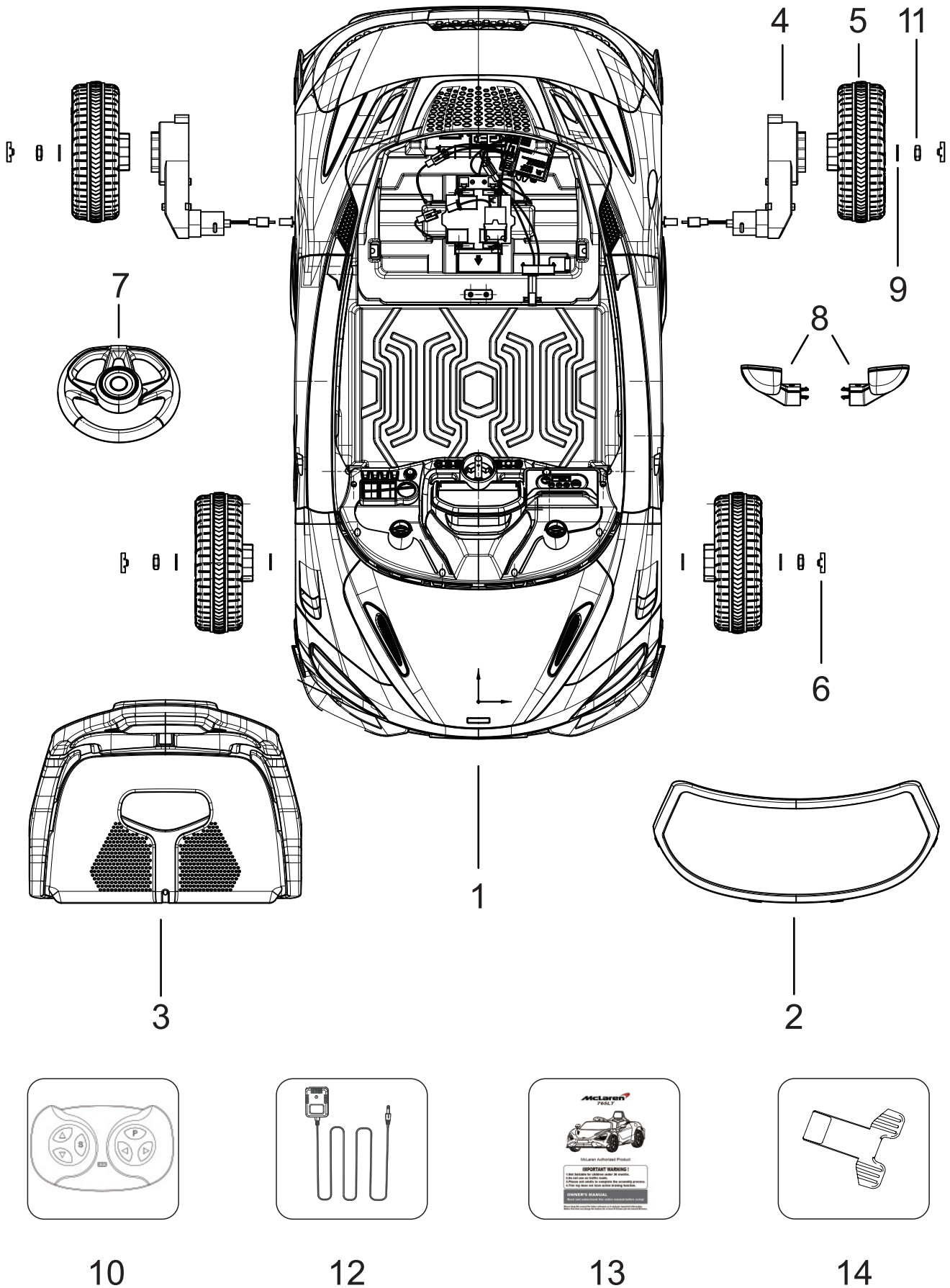

ESQUEMA DE LOS COMPONENTES

| NO | NOMBRE DE LA PIEZA | IMAGEN | Cantidad (piezas) | OBSERVACIONES |
|----|-------------------------|---|-------------------|--|
| 1 | Carrocería del vehículo |  | 1 | |
| 2 | Parabrisas |  | 1 | |
| 3 | Sede |  | 1 | |
| 4 | Caja de velocidad |  | 2 | Instalado en la carrocería del vehículo. |
| 5 | Rueda |  | 4 | |
| 6 | Tapa de buje de rueda |  | 4 | |
| 7 | Volante |  | 1 | |
| 8 | Espejo retrovisor |  | 2 | Izquierda y derecha |
| 9 | Lavadora |  | 6 | Preajustado en el eje |
| 10 | Mando a distancia |  | 1 | |
| 11 | Nueces |  | 4 | Preajustado en el eje |
| 12 | Cargador |  | 1 | |
| 13 | Manual |  | 1 | |
| 14 | Llave inglesa |  | 2 | |

FASES DE INSTALACIÓN

1. Instale la rueda delantera.

Fases: arandela + rueda + arandela + tuerca + tapacubos.
(Las arandelas y las tuercas ya estaban montadas en el eje).

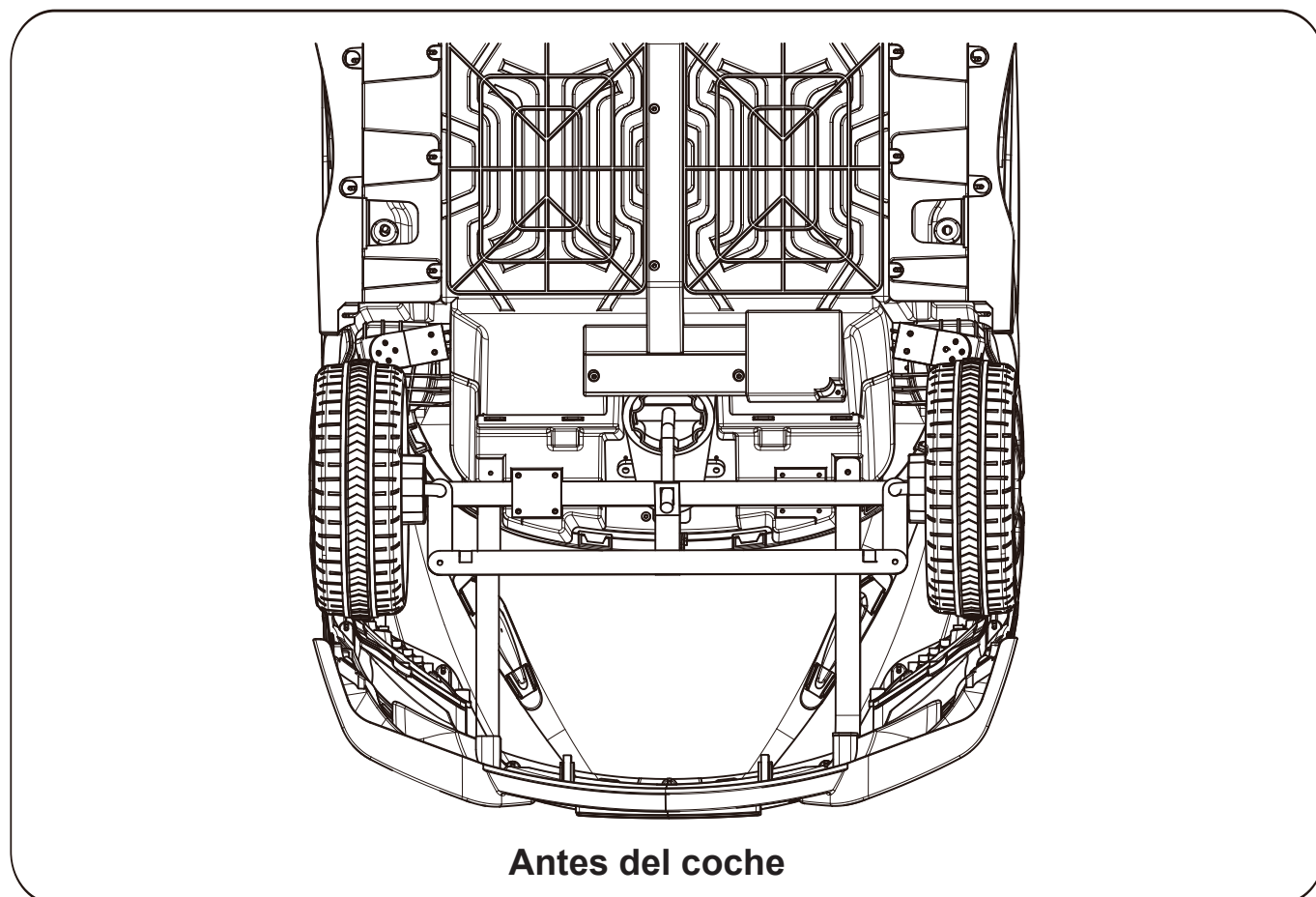
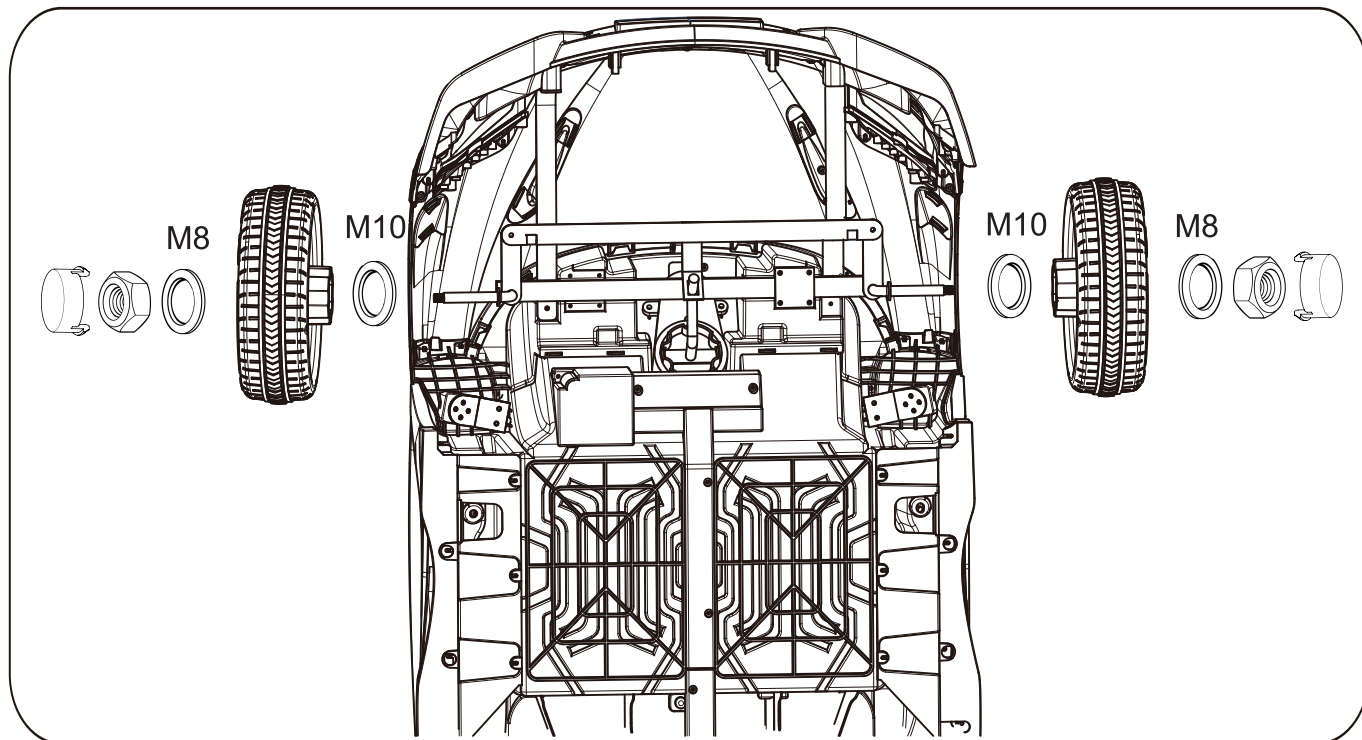

FASES DE INSTALACIÓN

2. Instalar la rueda trasera.

Fases: motor de accionamiento + rueda + arandela + tuerca + cubre rueda.
(Las arandelas y las tuercas ya estaban montadas en el eje).

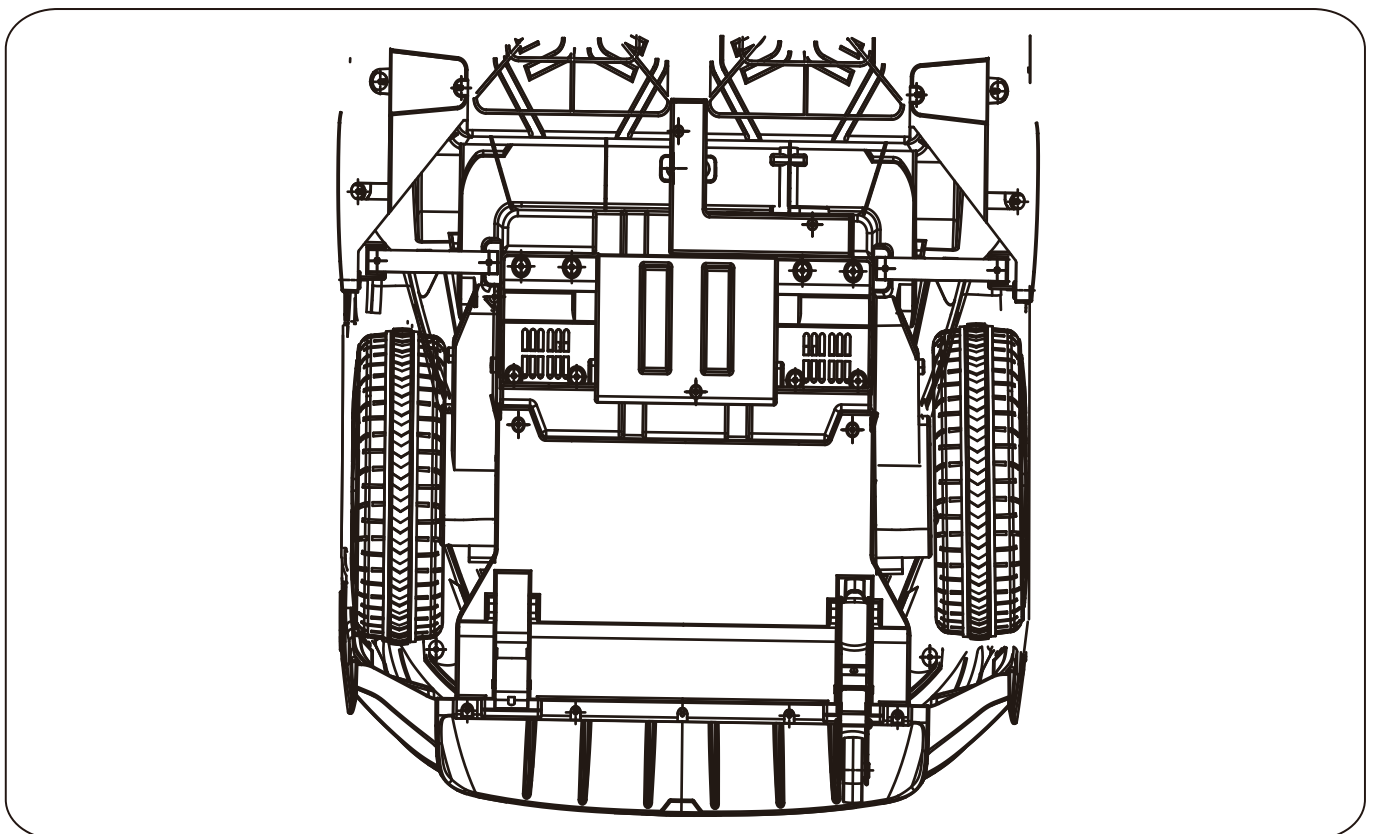
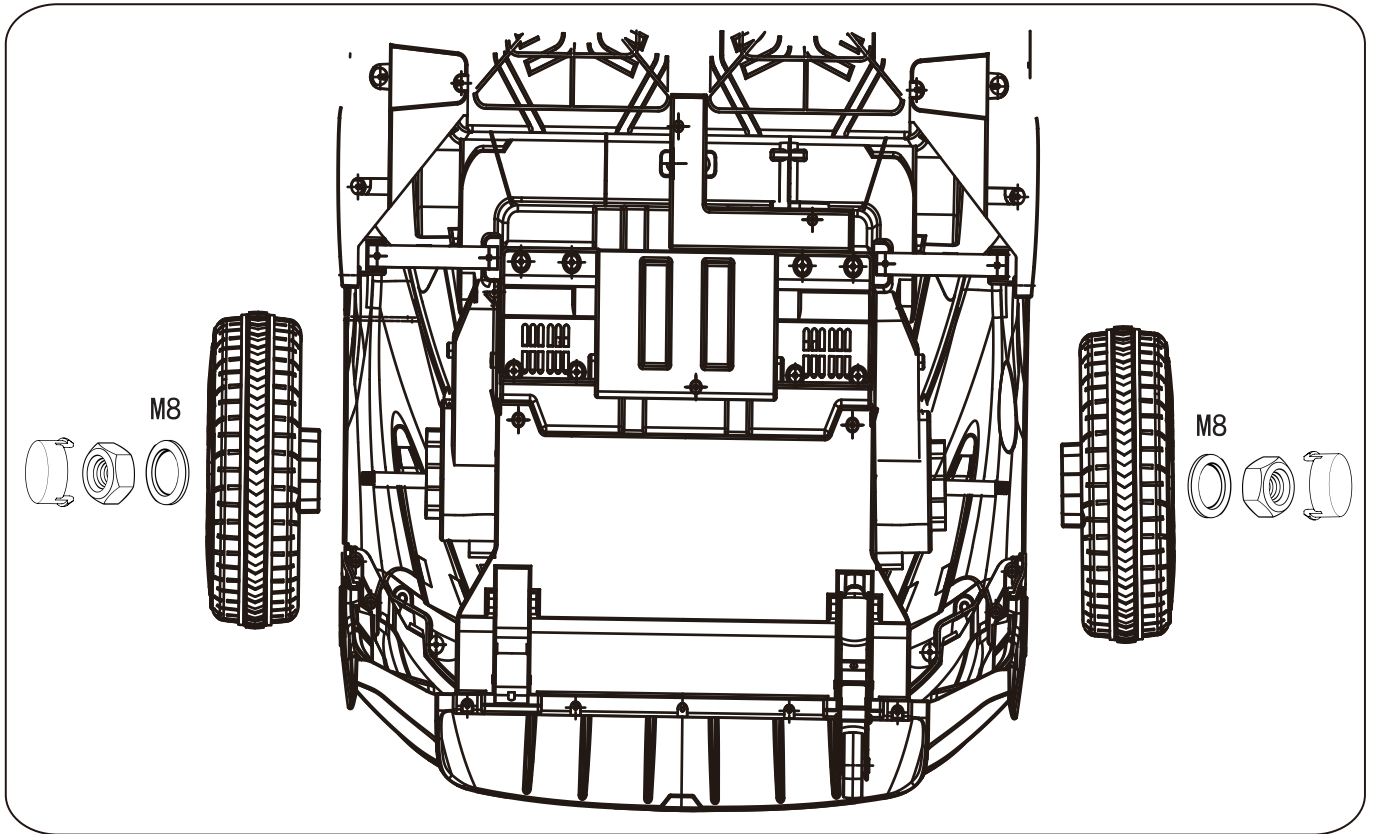

FASES DE INSTALACIÓN

3. Conectar todos los cables y probar.

Conecte el cable de la batería. Arranque el coche.

Pulse el interruptor delantero y, a continuación, el pedal para realizar una prueba.

Si el coche funciona correctamente, todo está bien.

Si el aparato no se enciende o no funciona, vuelva a conectar todos los cables para evitar contactos defectuosos.

NOTA: los enchufes de alimentación no se pueden insertar al revés.

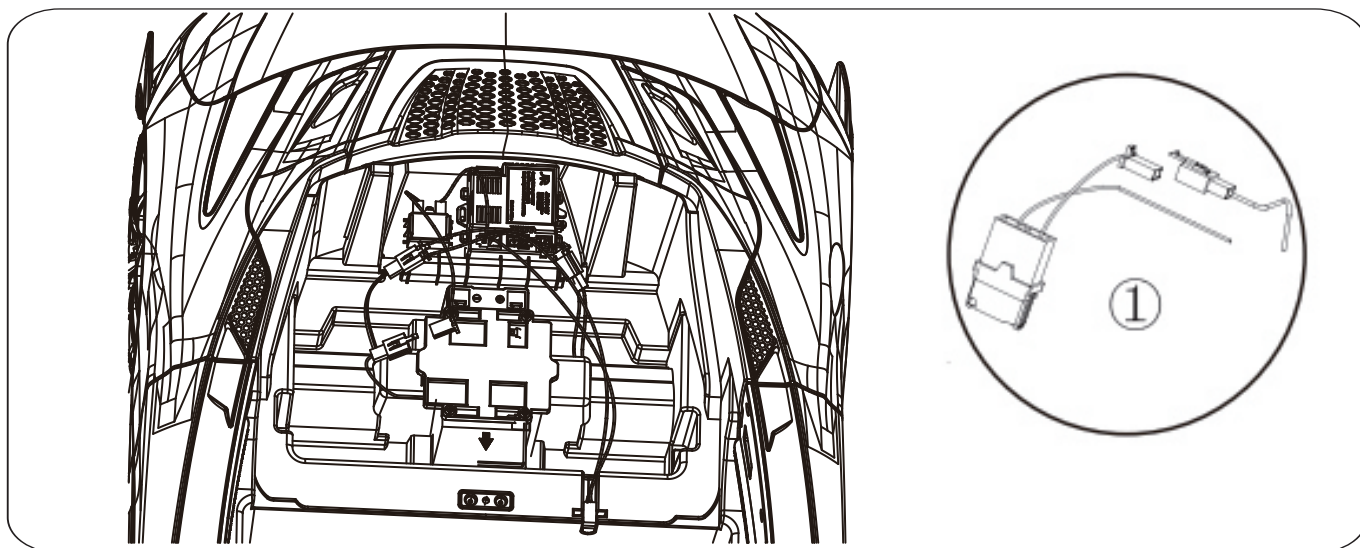

4. Instale el volante.

Conecte los cables del volante y del coche. Arranque el coche para comprobar que los botones situados debajo del volante funcionan correctamente.

Si todo es normal, asegúrese de insertar correctamente los cables en el coche y, a continuación, inserte correctamente el volante en la base hasta que ya no se pueda mover.

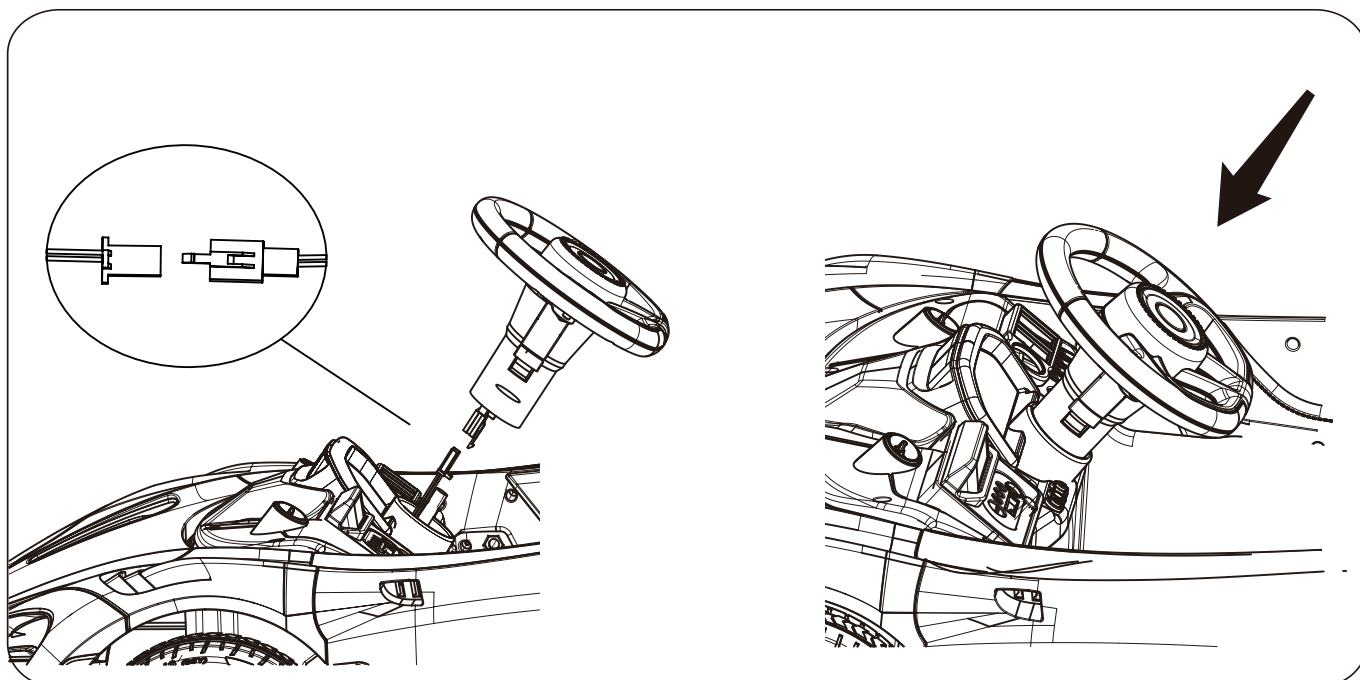

FASES DE INSTALACIÓN

5. Instale el parabrisas.

Inserir il parabrezza nella carrozzeria.

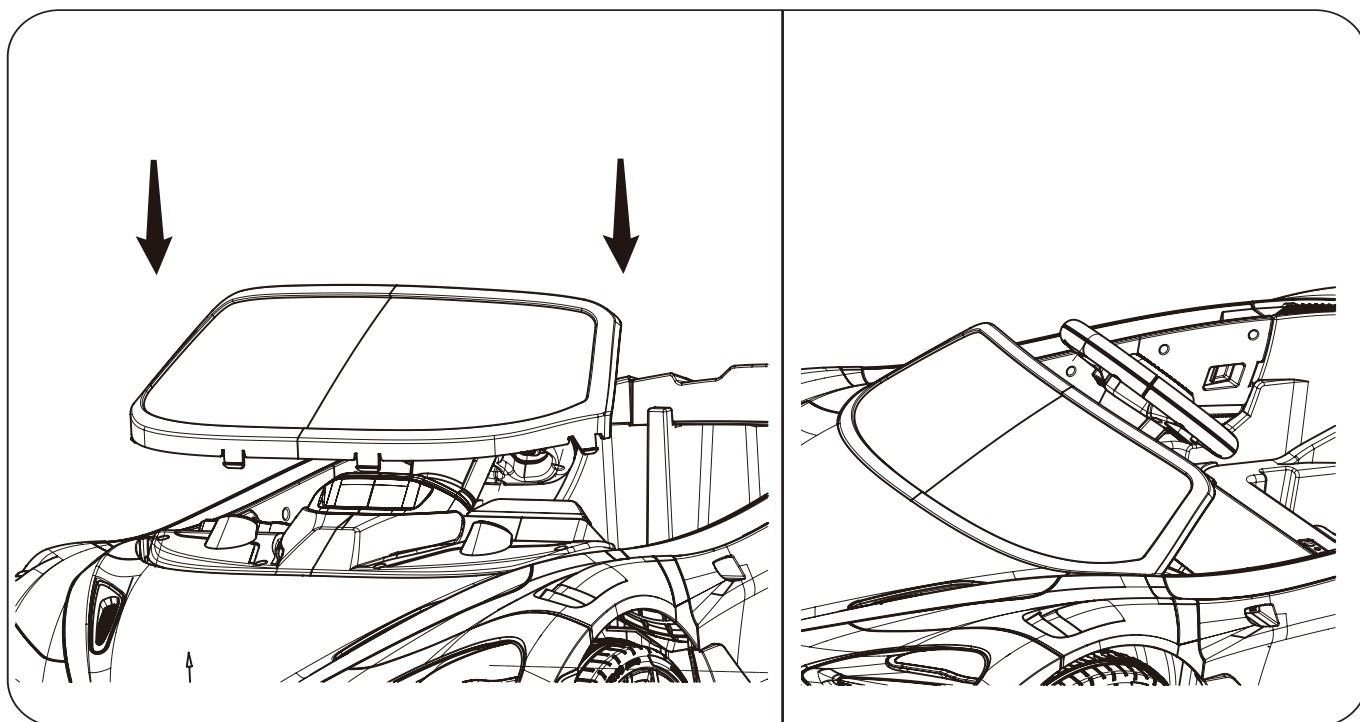

6. Instale el espejo retrovisor.

Instale el espejo retrovisor en la carrocería del vehículo.

- Distinguir la izquierda de la derecha.

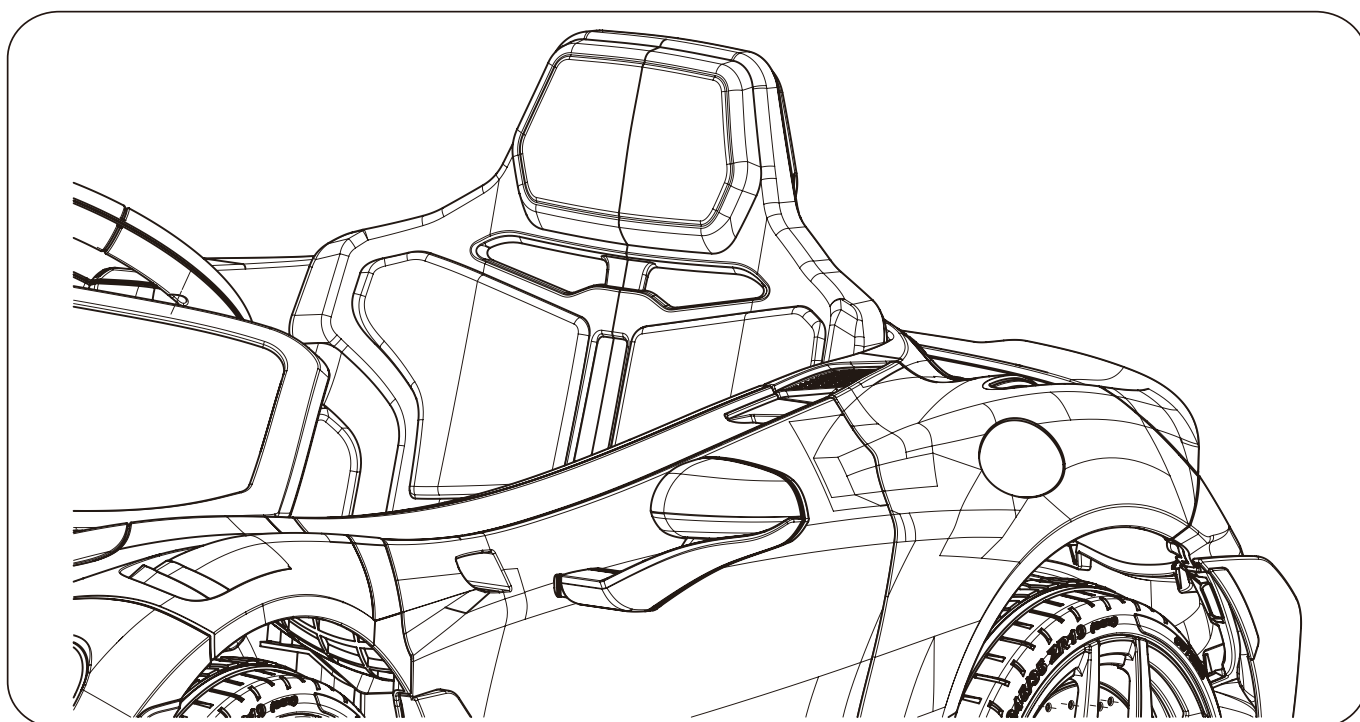

FASES DE INSTALACIÓN

7. Instale el asiento infantil.

1. Retire el tornillo de la carrocería.
2. Inserte correctamente el portaequipajes en la carrocería hasta que oiga un clic.
3. Atornille el centro del asiento con un tornillo.

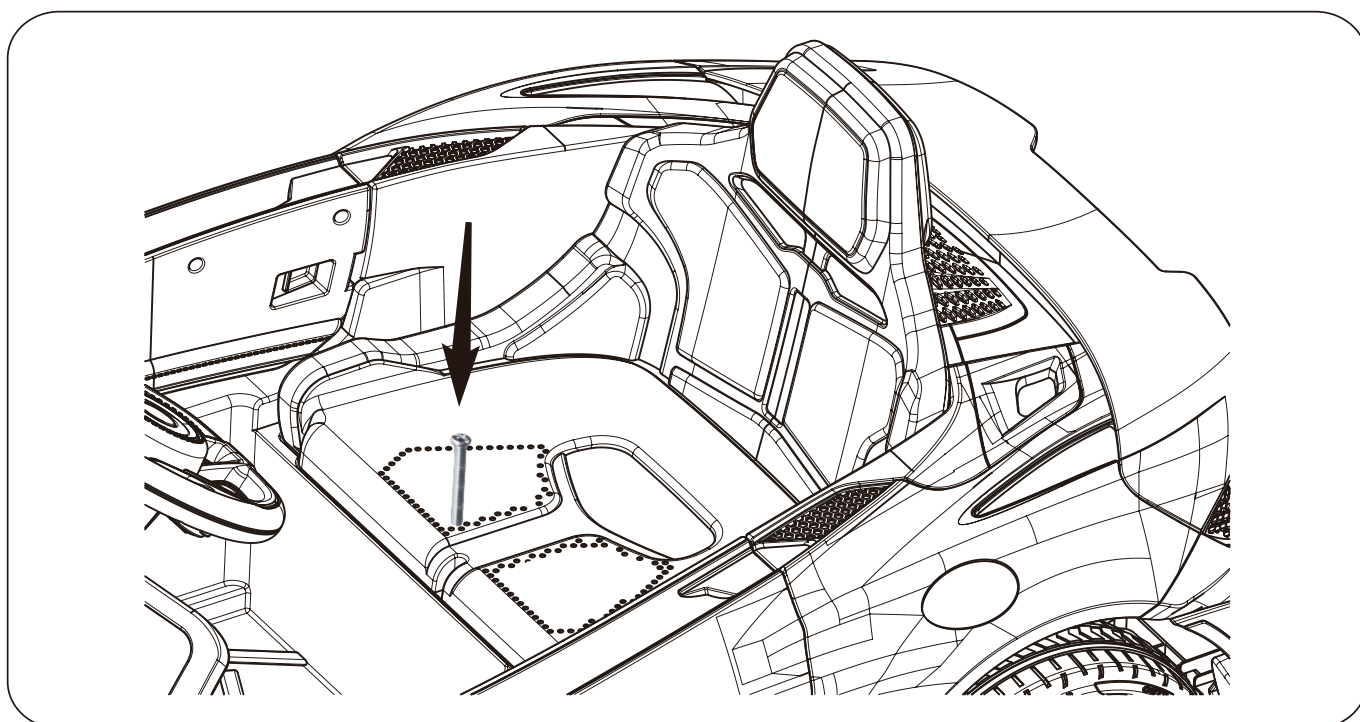
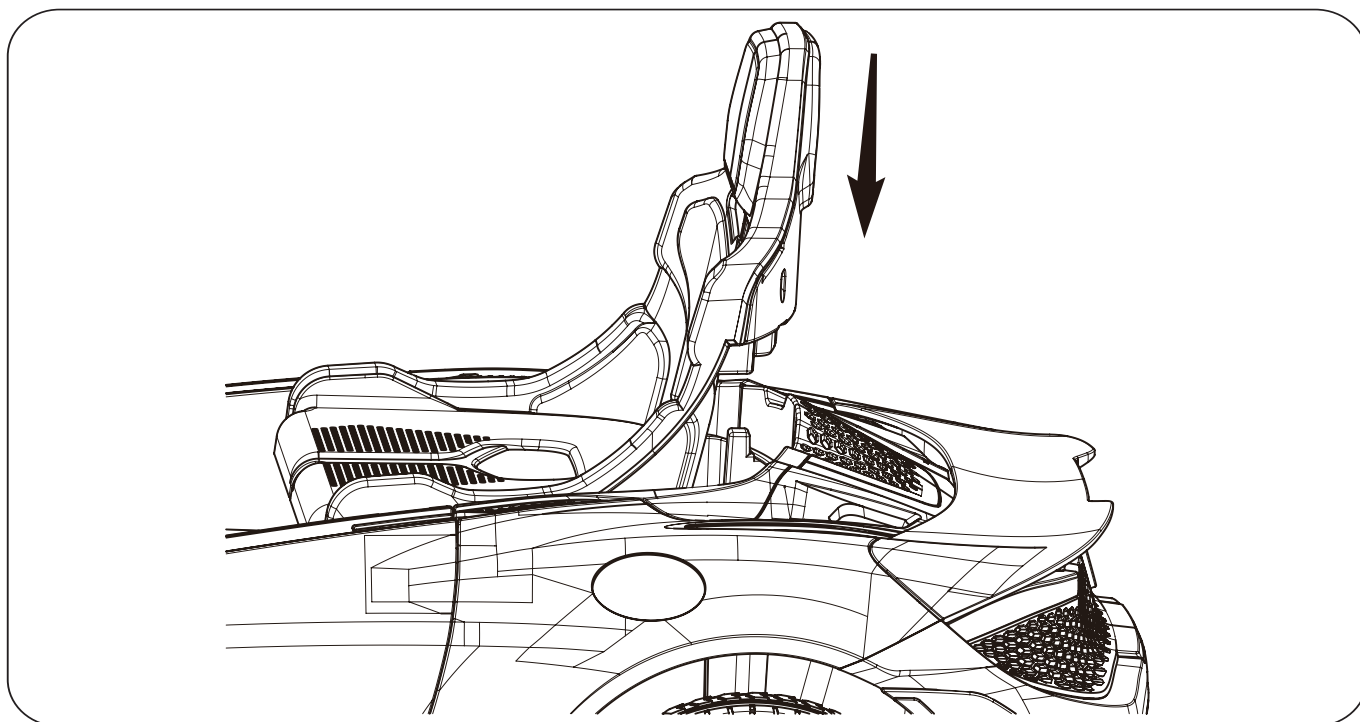

INDICACIONES DE USO

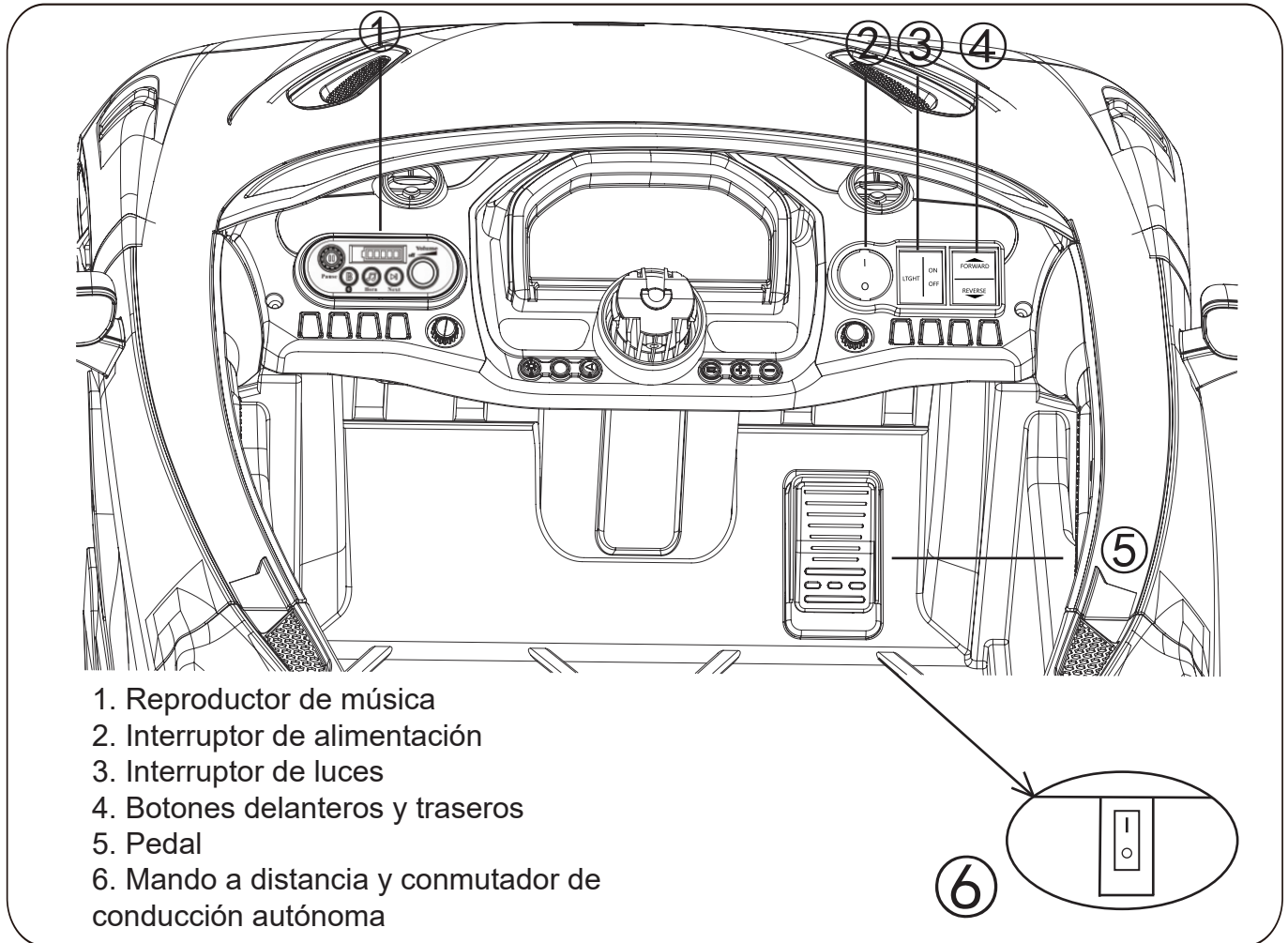

- a. Interruptor de alimentación: encienda el interruptor de alimentación, se encenderá el indicador luminoso y el motor arrancará.
- b. Reproductor de música: función de música, ajuste del volumen, visualización de la potencia.
- c. Interruptor adelante/parada/atrás: en modo normal para conducir, permite controlar la marcha adelante o atrás cuando se pisa el interruptor de pedal.
- d. Interruptor: permite encender y apagar las luces.
- e. Interruptor de pedal: pulse el interruptor de pedal para hacer avanzar el coche9. Cuando se suelta el pedal, el coche se detiene lentamente.

Transición del control remoto a la conducción autónoma

Empieza quitando el asiento.

A continuación, utilice un destornillador u otra herramienta para retirar la tapa de plástico situada en el exterior del botón.

En tercer lugar, cambie del modo de control remoto al modo de conducción automática utilizando los botones.

Pulse el lado O para activar la función de guía automática.

Pulse el lado I para activar la función de mando a distancia.

NOTA: cuando se cambia al modo de conducción autónoma, el mando a distancia no se puede utilizar y no es posible realizar la verificación del código. Por lo tanto, cuando se realiza la verificación del código del mando a distancia, primero es necesario pulsar este interruptor para colocarlo en la posición I y, a continuación, proceder con la verificación del código.

INDICACIONES DE USO

Funcionamiento del reproductor de música

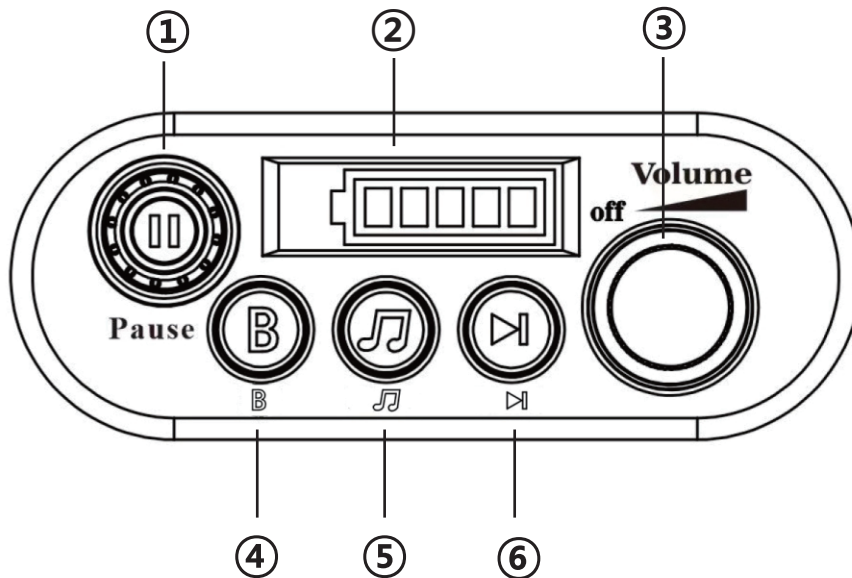

1. Interruptor de pausa

2. Visualización de la potencia

3. Botón de volumen

4. Interruptor Bluetooth

5. Conmutador musical

6. Interruptor siguiente

Función del volante

- Tenga en cuenta que los botones situados debajo del volante.

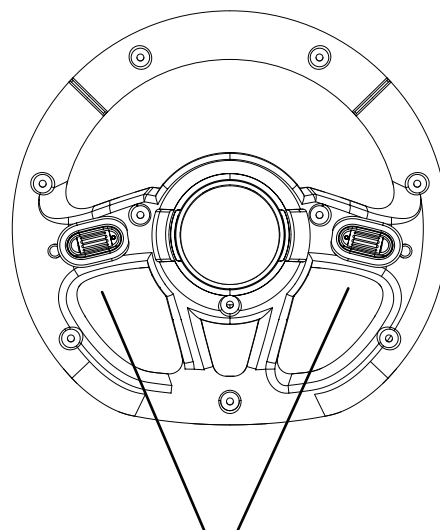
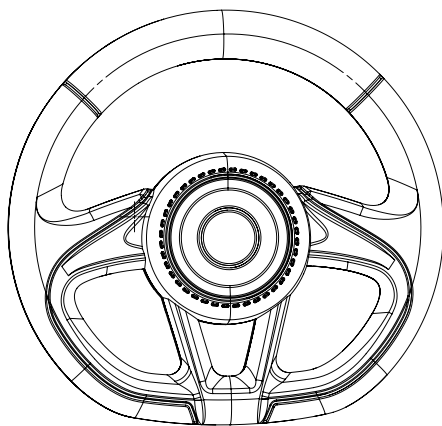

Botón de bocina y música

FUNCIONAMIENTO MEDIANTE MANDO A DISTANCIA

Instrucciones para el mando a distancia

(1). Abra la tapa del compartimento de las pilas del mando a distancia e inserte 2 pilas AAA (1,5 V) (no incluidas).

(2). Instrucciones

a. La primera vez que se utiliza, es necesario emparejar el código. Este producto está equipado con una función de memoria.

No es necesario sustituir la batería, código correspondiente.

b. Mantenga pulsados los botones «▲» y «▼» durante 3 segundos para iniciar el código de correspondencia. El primer LED parpadeará.

c. Ahora encienda la alimentación de la carrocería, espere unos instantes, la luz roja del display de velocidad dejará de parpadear, el código es correcto.

d. Si no se utiliza el mando a distancia durante 10 segundos, entrará en modo de espera. Pulse cualquier tecla para reactivarlo.

e. Leyenda de las teclas: «△» Adelante, «▽» Atrás, «◁» Izquierda, «▷» Derecha, «S» Acelerador, «P» Freno. Pulse la tecla «S» para ajustar la velocidad: 1 indicador encendido corresponde a la velocidad lenta, 2 indicadores encendidos corresponden a la velocidad media,

3 luces encendidas: velocidad elevada, marcha atrás de un coche: velocidad reducida.

Pulse la tecla «P», mantenga pulsado el freno, todos los LED parpadearán.

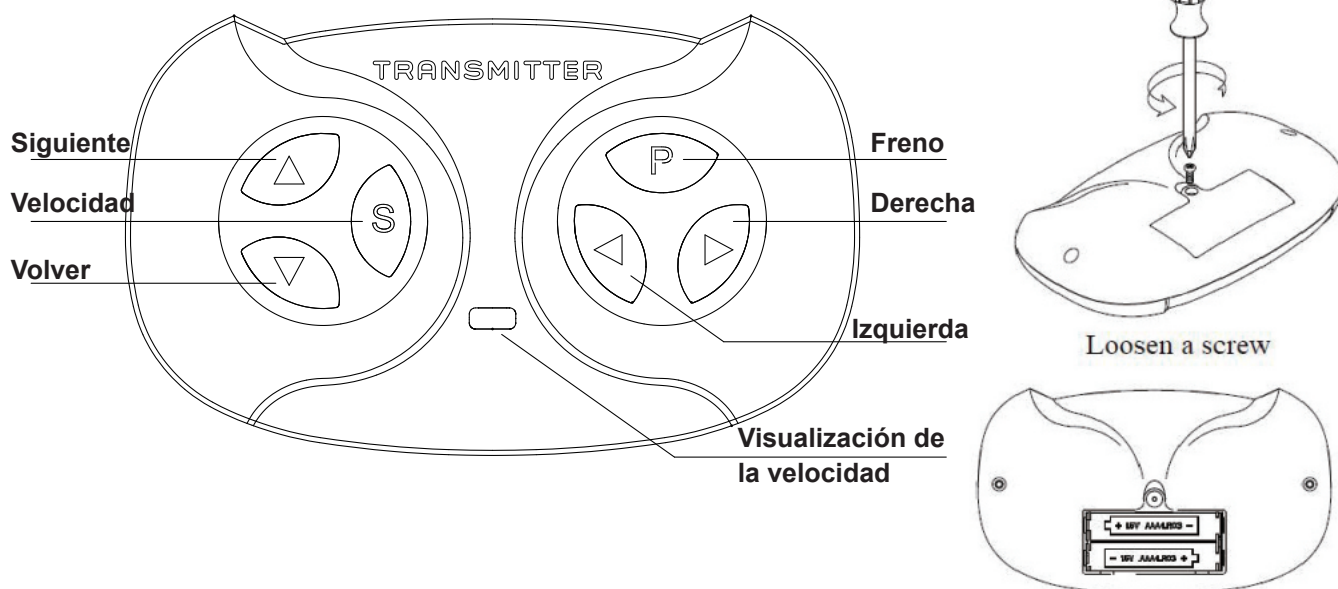

ADVERTENCIA:

El mando a distancia no es un juguete. Es para uso exclusivo de adultos y no debe ser utilizado por niños. Se requiere la supervisión atenta de un adulto en todo momento. El alcance de recepción puede variar considerablemente en función de las condiciones meteorológicas, el estado de las pilas y otras condiciones ambientales.

Cuando el mando a distancia está activado, el interruptor de pedal del producto está desactivado; cuando el mando a distancia está desactivado, se puede utilizar el interruptor de pedal.

INDICACIÓN DE CARGA

Cuando el indicador de alimentación muestre que la batería está descargada, recargue la batería a tiempo.

Encuentre la toma de carga debajo del asiento;

Conecte el puerto del cargador a la toma de entrada.

Conecte el enchufe del cargador a una toma de corriente.

La batería comenzará a cargarse.

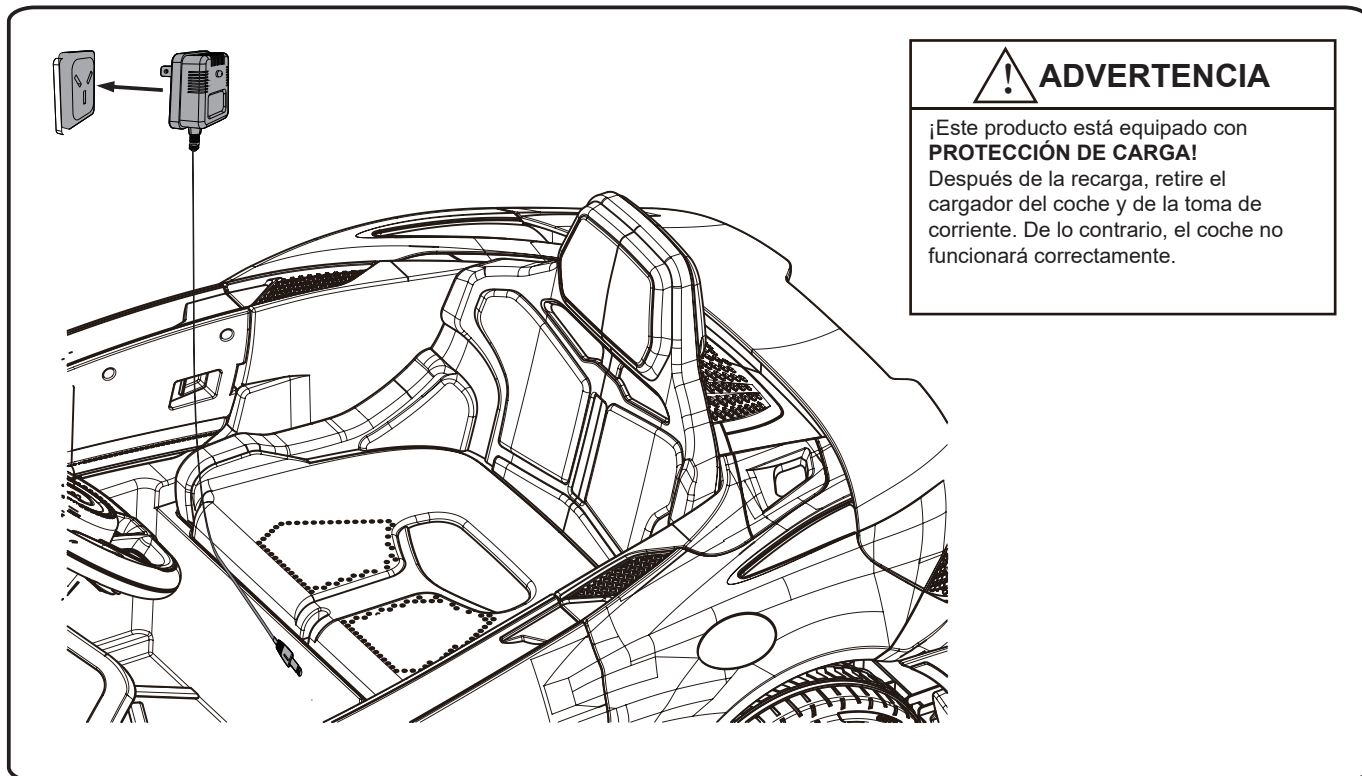

NOTA:

Este juguete debe conectarse exclusivamente a aparatos que lleven uno de los siguientes símbolos.

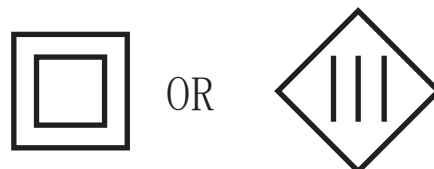

⚠ PRECAUCIONES PARA LA CARGA

No abra el cargador. Los cables y circuitos eléctricos expuestos en el interior pueden provocar descargas eléctricas.

Solo los adultos pueden manipular o cargar la batería. Nunca permita que un niño manipule o cargue la batería.

La batería es pesada y contiene ácido de plomo.

No deje caer la batería. Esto podría dañar irremediablemente la batería o causar lesiones graves.

Antes de cargar la batería, compruebe que no esté desgastada ni dañada, al igual que el cargador, el cable de alimentación y los conectores. No cargue la batería si alguno de estos componentes está dañado.

No deje que la batería se descargue por completo. Recargue la batería después de cada uso o una vez al mes si no se utiliza con regularidad.

No cargue la batería al revés.

Fije siempre la batería utilizando el soporte.

La batería puede caerse y herir a un niño si el vehículo se vuelca.

GUÍA DE REPARACIÓN

■ PROBLEMA: El vehículo no arranca.

CAUSA DEL PROBLEMA: La batería podría estar descargada.

Después de cada uso, o al menos una vez al mes, recargue la batería durante 8-12 horas. No deje la batería en el cargador durante más de 20 horas.

CAUSA POSIBLE: El fusible térmico se ha fundido.

El vehículo está equipado con un fusible de rearme automático. En caso de sobrecarga o uso indebido del vehículo, el fusible de rearme automático se desactiva durante 5-20 segundos antes de volver a funcionar. El fusible de rearme automático se encuentra debajo del asiento (véase la ilustración).

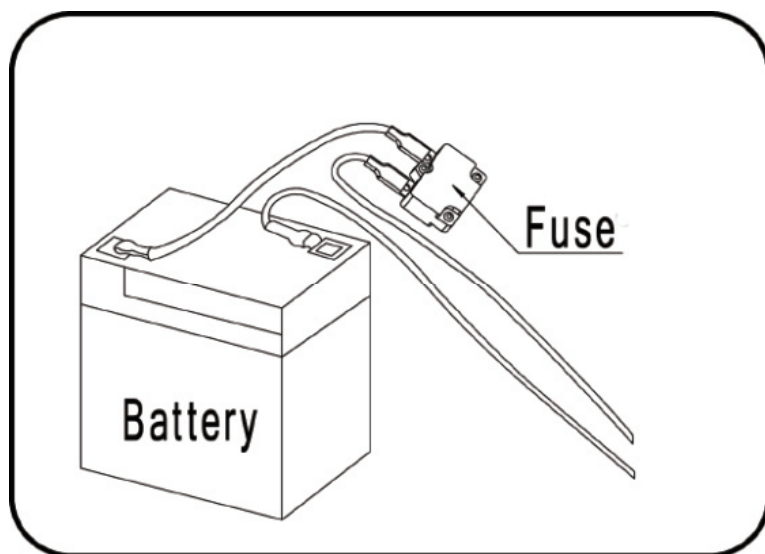

Para evitar que se funda el fusible alimentación, siga estas instrucciones:

NO sobrecargue el vehículo.

El peso máximo indicado en las especificaciones.

NO ARRASTRE nada detrás del vehículo.

NO suba por pendientes empinados.

NO conduzca contra objetos fijos, ya que esto podría provocar el deslizamiento de las ruedas y el sobrecalentamiento del motor.

NO CONDUZCA en condiciones de calor extremo, ya que los componentes podrían sobrecalentarse.

NO modifique el sistema eléctrico, ya que podría provocar un cortocircuito y fundir el fusible.

CAUSA POSIBLE: Las tuercas de las ruedas están flojas.

Si las tuercas no están apretadas, las ruedas no encajan en las marchas delanteras. Apriete la tuerca con la llave para tuercas.

CAUSA POSIBLE: El conector o los cables de la batería están sueltos.

Asegúrese de que los conectores de la batería estén correctamente conectados entre sí.

CAUSA POSIBLE: La batería está descargada.

¿Ha mantenido la batería correctamente, siguiendo las instrucciones? ¿Se ha agotado la batería? Es posible que sea necesario sustituirla.

CAUSA POSIBLE: El sistema eléctrico está dañado.

El agua podría haber corroído el sistema, o bien la suciedad, la grava o la arena podrían haber obstruido el interruptor.

CAUSA POSIBLE: El motor está dañado.

El motor debe ser reparado por un profesional.

■ PROBLEMA: La batería no se recarga.

CAUSA POSIBLE: El conector de la batería o el conector del adaptador está suelto.

Asegúrese de que el conector de la batería y el conector del adaptador estén correctamente conectados.

CAUSA POSIBLE: El cargador no está conectado.

Asegúrese de que el cargador esté conectado a la toma de corriente y que la alimentación eléctrica esté activada.

CAUSA POSIBLE: El cargador no funciona.

¿El cargador se calienta durante la recarga? Si no es así, es posible que el cargador esté defectuoso y deba sustituirse.

GUÍA DE REPARACIÓN

■ PROBLEMA: El vehículo no funciona durante mucho tiempo.

CAUSA POSIBLE: La batería podría estar descargada.

Es posible que la batería no se haya cargado lo suficiente. Después de cada uso, o una vez a la semana, cargue la batería durante 8-12 horas. No deje la batería en el cargador durante más de 20 horas.

CAUSA POSIBLE: La batería está descargada.

La batería acabará perdiendo su capacidad para mantener la carga. Dependiendo del uso y las condiciones de uso, la batería debería funcionar entre uno y tres años. Sustitúyala por una batería One nueva.

■ PROBLEMA: La batería emite un zumbido o un gorgoteo durante la recarga.

Esto es normal y no debe preocuparte. También puede estar silencioso cuando es normal.

■ PROBLEMA: El cargador se calienta durante la recarga de la batería.

Es normal y no hay motivo para preocuparse.

Mantenimiento del vehículo

* Es responsabilidad de los padres revisar las partes principales del juguete antes de su uso para detectar cualquier peligro, en particular las pilas, el cargador, el cable o cordón, el enchufe, los tornillos, el cierre de otras partes, y asegurarse de que el juguete no se utilice hasta que los daños hayan sido reparados correctamente.

* Asegúrese de que las piezas de plástico del vehículo no estén agrietadas ni rotas.

* Utilice ocasionalmente un aceite ligero para lubricar las piezas móviles, como las ruedas.

* Aparque el vehículo en un lugar cubierto o cúbralo con una lona para protegerlo de la humedad.

* Mantenga el vehículo alejado de fuentes de calor, como estufas y radiadores. Las piezas de plástico podrían derretirse.

* Recargue la batería después de cada uso. La batería debe ser manipulada exclusivamente por adultos. Recargue la batería al menos una vez al mes cuando no se utilice el vehículo Raider.

* No lave el vehículo con una manguera. No lave el vehículo con agua y jabón. No conduzca el vehículo en caso de lluvia o nieve. El agua podría dañar el motor, el sistema eléctrico y la batería.

* Limpie el vehículo con un paño suave y seco. Para devolver el brillo a las piezas de plástico, utilice un abrillantador para muebles a base de cera de parafina. No utilice cera para automóviles. No utilice detergentes abrasivos.

* No conduzca el vehículo sobre terrenos inestables, arena o grava fina que puedan dañar las piezas móviles, los motores o el sistema eléctrico.

* Cuando no utilice el aparato, desconecte todas las fuentes de alimentación eléctrica. Apague el aparato y desconecte la batería.

ELIMINACIÓN DE LA BATERÍA

Eliminación de las baterías



- La batería de plomo sellada debe reciclarse o desecharse de forma ecológica.
- No tire la batería de plomo al fuego. La batería podría explotar o perder líquido.
- No tire las baterías de plomo a la basura doméstica normal. La incineración, el vertido en vertederos o la mezcla de baterías de plomo selladas con residuos domésticos están prohibidos por la ley.
- Entregue una batería descargada a un centro de reciclaje autorizado para baterías de plomo, como un distribuidor local de baterías para automóviles.
- Póngase en contacto con los responsables locales de la gestión de residuos para obtener más información sobre el reciclaje y la eliminación ecológica de las baterías de plomo.
- La batería solo debe ser cargada por un adulto. ¡Cargue el producto antes de usarlo!
- El juguete no debe conectarse a una fuente de alimentación excesiva (superior a la cantidad especificada en este documento) y no debe utilizarse durante la recarga.

Todas las baterías recargables deben recargarse bajo la supervisión de un adulto.

- El cargador debe comprobar regularmente los cables, enchufes, carcasa y otras piezas para detectar posibles daños. En caso de daños, debe dejarse fuera de servicio y repararse.
- Abra la tapa del compartimento de las pilas del mando a distancia e inserte dos pilas respetando la polaridad. Vuelva a colocar la tapa y fijela con los tornillos (sustituya las pilas siguiendo el procedimiento descrito anteriormente. Esta operación debe ser realizada por un adulto).
- Todas las pilas deben insertarse respetando la polaridad.
- Las pilas no recargables no deben recargarse. Retire las pilas que se hayan salido del juguete.
- No utilice simultáneamente pilas usadas y nuevas, ni pilas de diferentes tipos.
- El cargador utilizado con el juguete debe inspeccionarse periódicamente para detectar posibles daños en el cable, el enchufe, la carcasa y otras piezas. En caso de daños, no debe utilizarse hasta que se hayan reparado.

NORMA DE EJECUCIÓN: EN 71 EN62115 ASTM F963 CPSIA

AIYAPLAY

IN240600013V02_IT

370-346V70

McLaren

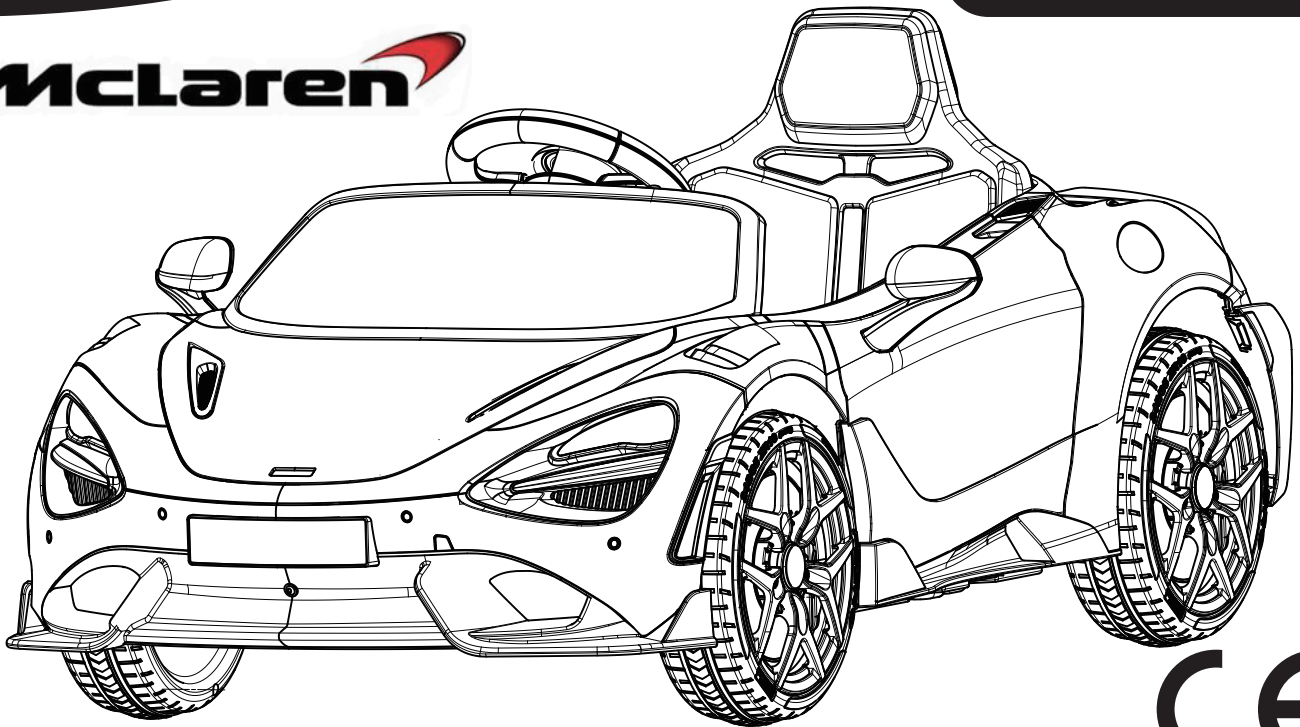

CE

Prodotto approvato McLaren

AVVERTENZA IMPORTANTE!

1. Non adatto a bambini di età inferiore a 36 mesi.
2. Non utilizzare su strade aperte al traffico.
3. Si prega di chiedere a un adulto di procedere al montaggio.
4. Questo giocattolo non è dotato di un sistema frenante attivo.

Leggere e comprendere integralmente il presente manuale prima dell'uso!
Conservare questo manuale per riferimento futuro, poiché contiene informazioni importanti.

Prima del primo utilizzo, caricare la batteria per almeno 8-12 ore, senza superare le 20 ore.

MANUALE DEL PROPRIETARIO

CATALOGO

| | |
|-----------------------------------|-----------------|
| PARAMETRI DEL PRODOTTO | -----PAGE 74 |
| AVVERTIMENTO | -----PAGE 75-76 |
| SCHEMA DEI COMPONENTI | -----PAGE 77 |
| ELENCO DEI PEZZI | -----PAGE 78 |
| FASI DI INSTALLAZIONE | -----PAGE 79-83 |
| INDICAZIONI PER L'USO | -----PAGE 84-85 |
| FUNZIONAMENTO TRAMITE TELECOMANDO | -----PAGE 86 |
| INDICAZIONE DI CARICO | -----PAGE 87 |
| GUIDA ALLA RIPARAZIONE | -----PAGE 88-89 |
| SMALTIMENTO DELLA BATTERIA | -----PAGE 90 |

PARAMETRI DEL PRODOTTO

| | | | |
|----------------------|---------------------------------|-------------------------|----------------------------------|
| Età consigliata | 3 ans | Batteria | 12 V, 4,5 Ah x 1 |
| Carico massimo | 25 kg | Motore | 12V390#X2 |
| Materiale | PP | Dimensioni del prodotto | 113 x 68 x 44 cm |
| Temperatura adeguata | Sotto i 40 °C | Caricatore | Entrée : CA 100-240 V / 50-60 Hz |
| Fusibile | riavvio automatico F 4A - 8A | | Sortie : CC 12 V/500 mA |



AVVERTIMENTO !

PER LA SICUREZZA DEL VOSTRO BAMBINO, LEGGERE ATTENTAMENTE TUTTE LE AVVERTENZE E LE ISTRUZIONI DI MONTAGGIO E UTILIZZO. CONSERVARE IL PRESENTE MANUALE PER FUTURE CONSULTAZIONI.

- **ASSEMBLAGGIO DA PARTE DI UN ADULTO.** Il prodotto contiene piccole parti che devono essere assemblate esclusivamente da un adulto. Tenere i bambini lontani durante l'assemblaggio.
- Rimuovere sempre il materiale protettivo e i sacchetti in polietilene prima dell'assemblaggio e smaltirli.

AVVERTENZE!

- Conservare questo manuale per riferimenti futuri.
- **RISCHIO DI SOFFOCAMENTO**— Piccole parti. Non adatto a bambini di età inferiore a 36 mesi. Il prodotto contiene pezzi piccoli; tenere i bambini alla larga durante l'assemblaggio.
- **ASSEMBLAGGIO ESCLUSIVO PER ADULTI.**
- Prima dell'assemblaggio, rimuovere e disporre del materiale protettivo e delle buste di plastica.
- **AVVERTENZA:** Si raccomanda di indossare un dispositivo di protezione. Indossare sempre scarpe e sedersi sul sedile durante l'uso del veicolo.
- Guidare esclusivamente su superfici piane. Mai usare su prato.
- Tenere le mani, i capelli e i vestiti alla larga dalle parti in movimento.
- Mai lasciare il bambino senza supervisione. È richiesta la supervisione diretta di un adulto. Tenere sempre il bambino in vista quando si trova nel veicolo.
- Per ridurre il rischio di lesioni, è obbligatoria la supervisione di un adulto. Mai usare su strade, vicino a veicoli a motore, su o vicino a pendii ripidi o scalini, piscine o altri corpi d'acqua; indossare sempre scarpe e non permettere più di un passeggero.
- Mai usare in condizioni insicure come neve, pioggia, terra sciolta, fango, sabbia o ghiaia, altrimenti potrebbero verificarsi incidenti inaspettati come capovolgimenti e danneggiamenti al sistema elettrico o alla batteria.
- **AVVERTENZA:** Non usare nel traffico.
- Questo giocattolo deve essere usato con cautela, poiché è necessaria abilità per evitare cadute o collisioni che possano causare lesioni all'utente o a terzi.
- **AVVERTENZA:** Questo giocattolo non è adatto a bambini di età inferiore a 3 anni a causa della sua velocità massima.
- **AVVERTENZA:** Questo giocattolo non ha freni.
- Il giocattolo elettrico deve essere ispezionato regolarmente per verificare la presenza di danni al cavo di alimentazione, alla spina, alla carcassa o ad altre parti; in caso di danni, non usarlo fino a quando i danni non sono stati riparati.
- Usare esclusivamente le batterie e il caricabatterie specificati dal produttore.



AVVERTENZE SULL'USO DELLE BATTERIE

- Le batterie non ricaricabili non devono essere ricaricate.
- Le batterie ricaricabili devono essere rimosse dal giocattolo prima della ricarica.
- Le batterie ricaricabili devono essere ricaricate esclusivamente sotto supervisione di un adulto.
- Le batterie possono essere ricaricate solo da persone di età pari o superiore a 8 anni.
- Non mescolare batterie di diversi tipi o batterie nuove e usate.
- Inserire le batterie con la polarità corretta (+ e -).
- Rimuovere le batterie scariche dal giocattolo.
- Non creare cortocircuito ai terminali di alimentazione.

AVVERTENZA

Il telecomando non è un giocattolo. È esclusivamente per l'uso degli adulti e non deve essere utilizzato da bambini. È sempre necessaria la supervisione stretta di un adulto. L'intervallo di ricezione può variare significativamente a seconda del tempo atmosferico, dello stato della batteria e di altre condizioni ambientali.

AVVERTENZE SULLA RICARICA DELLE BATTERIE

Avvertenze generali sulla sicurezza

- ⚠ "Leggere tutte le istruzioni prima dell'uso di questo apparecchio"
- ⚠ "Questo apparecchio può essere usato da bambini di età pari o superiore a 8 anni e da persone con capacità fisiche, sensoriali o mentali ridotte o prive di esperienza e conoscenze, a condizione che abbiano ricevuto supervisione o istruzioni sull'uso sicuro dell'apparecchio e capiscano i rischi coinvolti"
- ⚠ "I bambini non devono giocare con l'apparecchio"
- ⚠ "La pulizia e la manutenzione da parte dell'utente non devono essere effettuate da bambini senza supervisione"

Avvertenze sulla sicurezza elettrica

- ⚠ "Se il cavo di alimentazione è danneggiato, deve essere sostituito dal produttore, dal suo agente di servizio o da persone con qualifiche simili per evitare rischi"
- ⚠ "Non usare all'aperto"
- ⚠ "Non immergere in acqua o in altri liquidi"
- ⚠ "Scollegare dall'alimentazione quando non in uso"







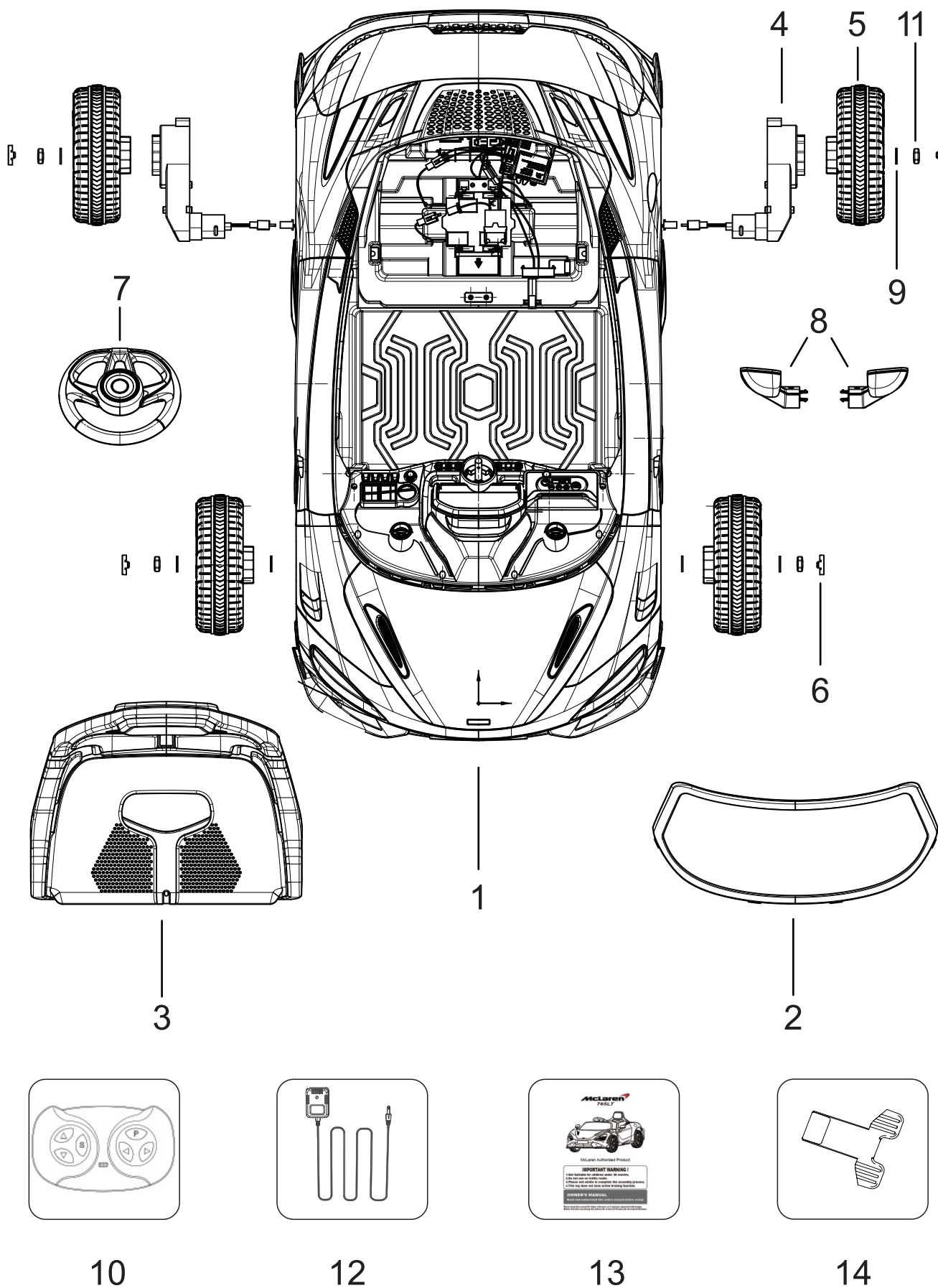



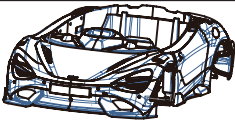
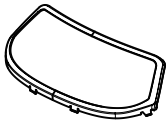

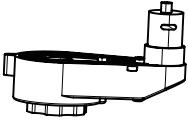
Avvertenze specifiche per il caricabatterie

- ⚠ "Usare esclusivamente con batterie specificate dal produttore"
- ⚠ "Assicurarsi della polarità corretta quando si connettono le batterie"
- ⚠ "Non caricare batterie danneggiate o che perdono liquidi"
- ⚠ "Rimuovere le batterie se l'apparecchio non viene usato per periodi prolungati"
- ⚠ "Non creare cortocircuito ai terminali di uscita"

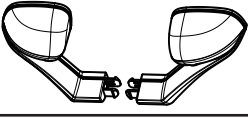
SCHEMA DEI COMPONENTI

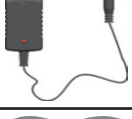

SCHEMA DEI COMPONENTI

| NO | NOME DEL PEZZO | IMMAGINE | Quantità (pezzi) | OSSERVAZIONI |
|----|--------------------------------|---|------------------|--|
| 1 | Carrozzeria del veicolo |  | 1 | |
| 2 | Parabrezza |  | 1 | |
| 3 | Sede |  | 1 | |
| 4 | Scatola di velocità |  | 2 | Installato sulla carrozzeria del veicolo |
| 5 | Ruota |  | 4 | |
| 6 | Coperchio di mozzo della ruota |  | 4 | |
| 7 | Volante |  | 1 | |
| 8 | Specchietto retrovisore |  | 2 | Sinistra e destra |
| 9 | Lavatrice |  | 6 | Preimpostato sull'asse |
| 10 | Telecomando |  | 1 | |
| 11 | Noci |  | 4 | Preimpostato sull'asse |
| 12 | Caricatore |  | 1 | |
| 13 | Manuale |  | 1 | |
| 14 | Chiave inglese |  | 2 | |

FASI DI INSTALLAZIONE

1. Installare la ruota anteriore.

Fasi: rondella + ruota + rondella + dado + coprimozzo.
(Le rondelle e i dadi erano già montati sull'asse)

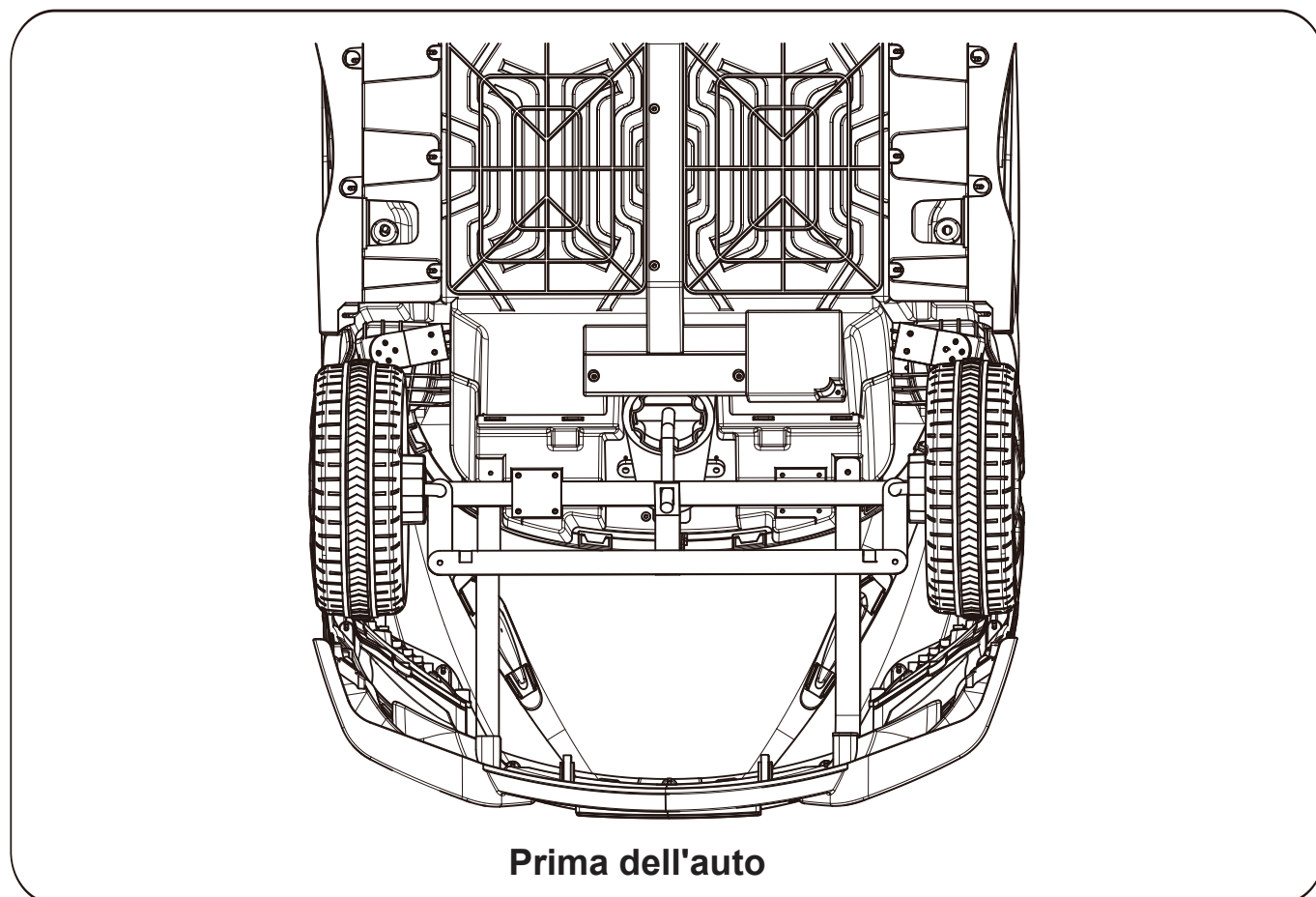
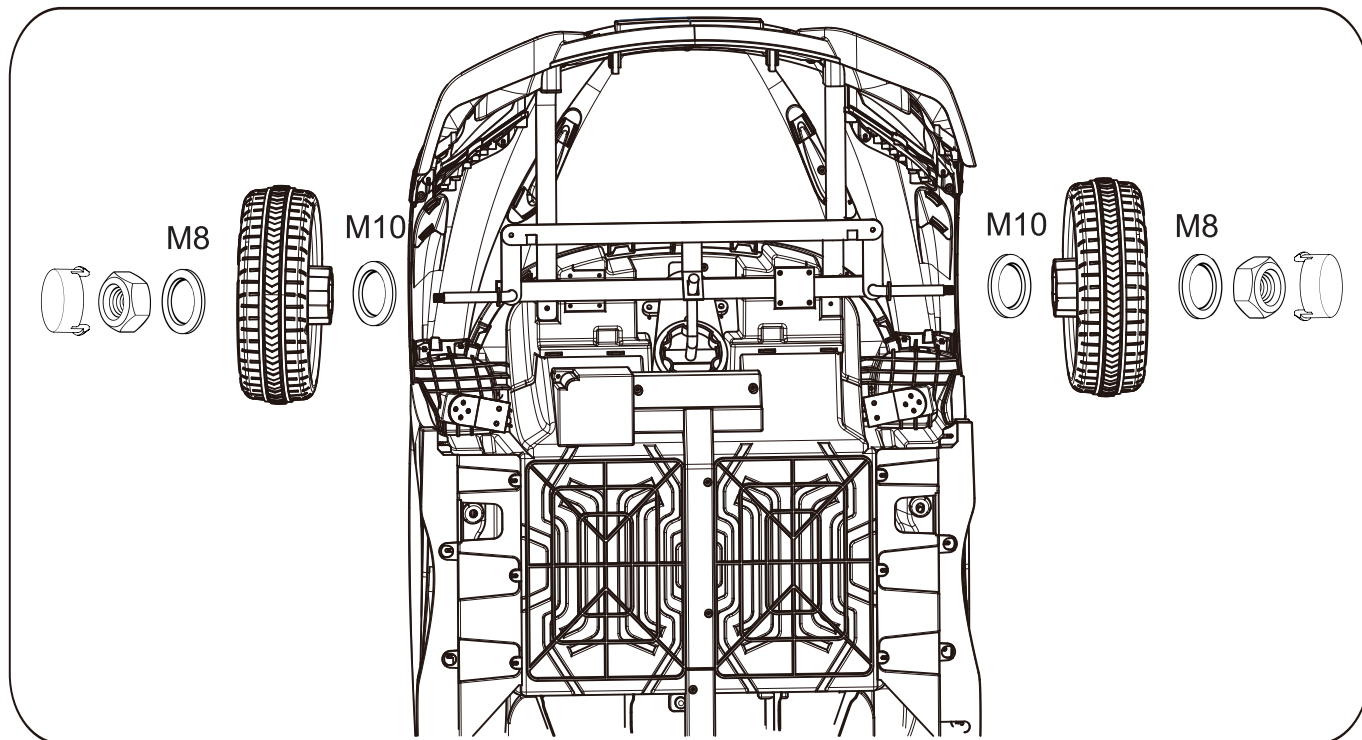

FASI DI INSTALLAZIONE

2. Installare la ruota posteriore.

Fasi: motore di azionamento + ruota + rondella + dado + copri ruota.
(Le rondelle e i dadi erano già montati sull'asse)

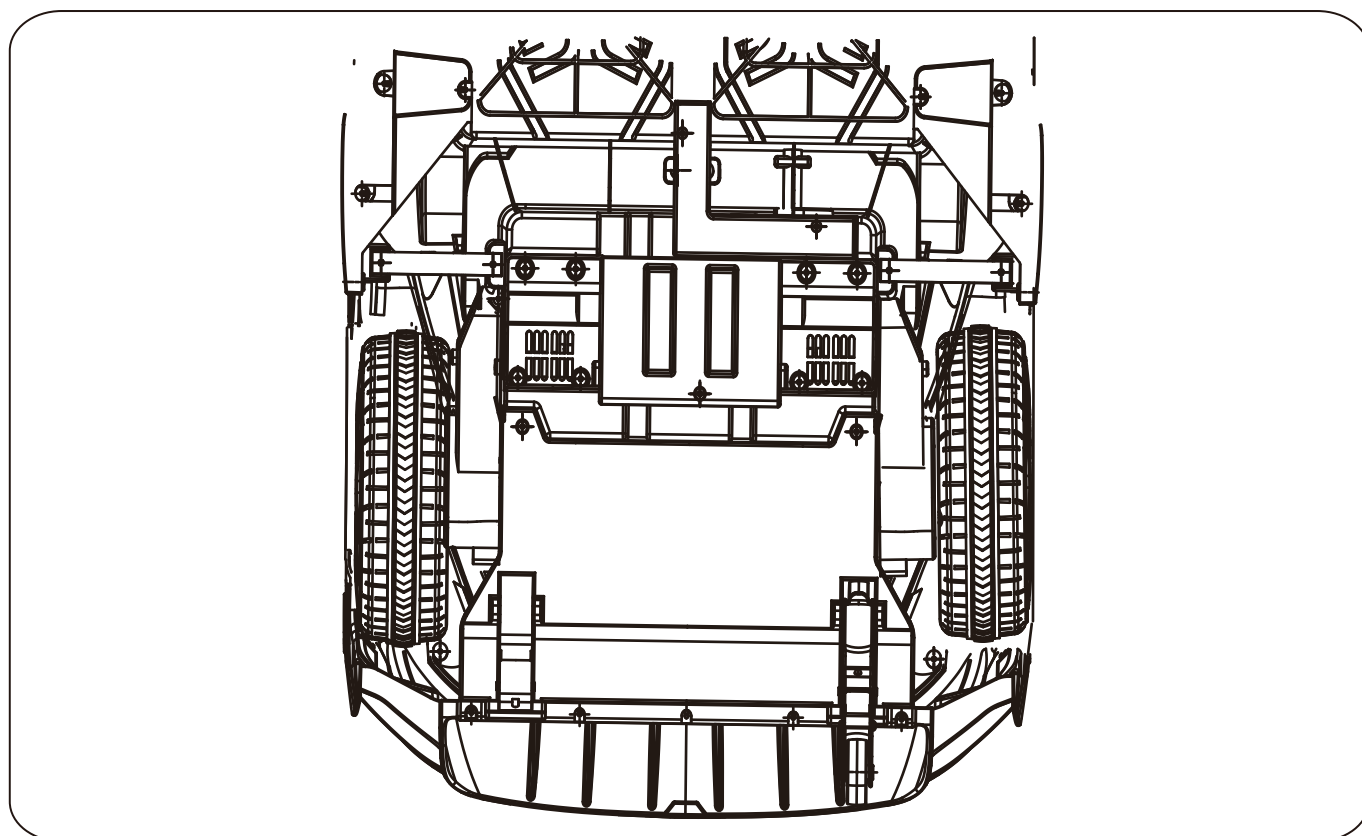
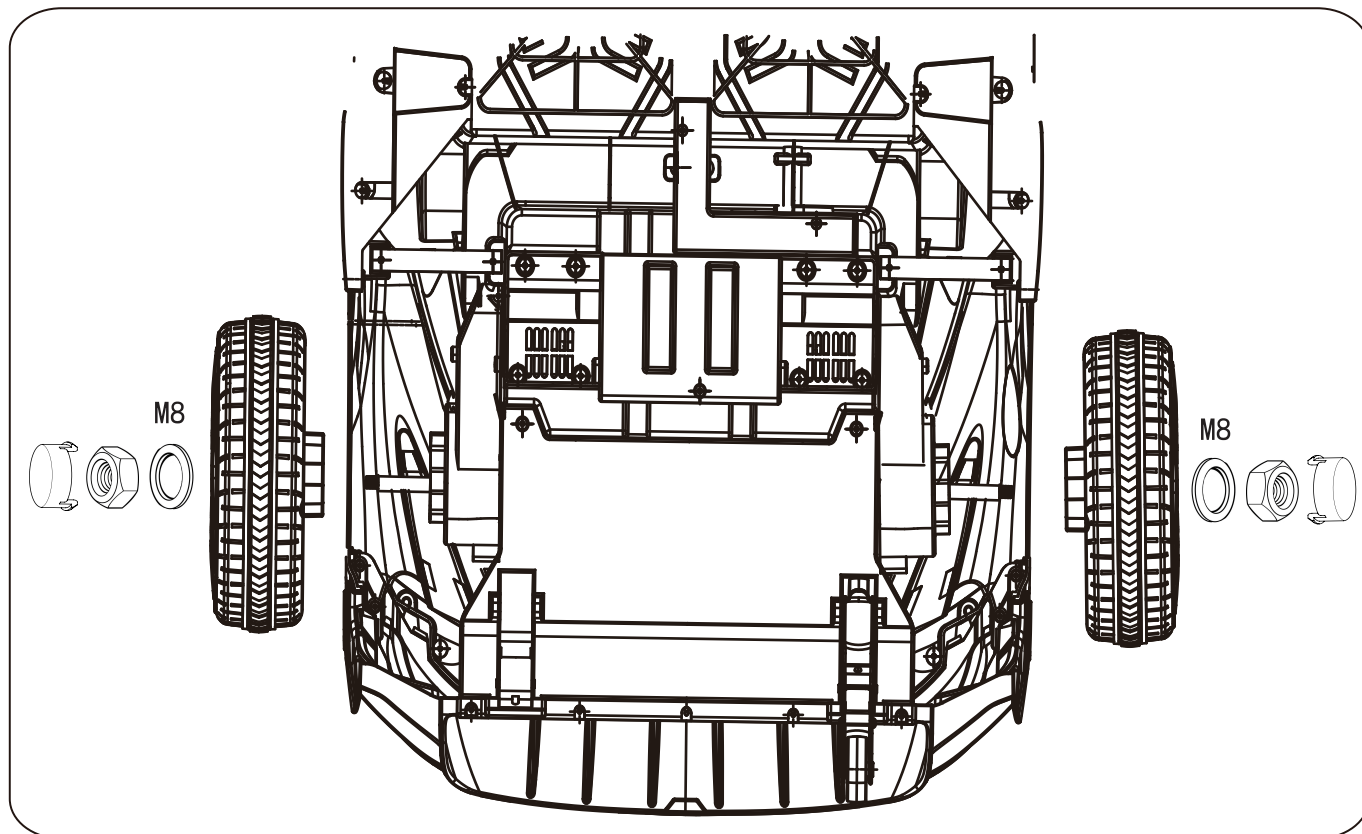

FASI DI INSTALLAZIONE

3. Collegare tutti i cavi e provare.

Collegare il cavo della batteria. Avviare l'auto.

Premere l'interruttore anteriore, quindi il pedale per eseguire un test.

Se l'auto funziona correttamente, va tutto bene.

Se l'apparecchio non si accende o non funziona, ricollegare tutti i cavi per evitare contatti difettosi.

NOTA: le spine di alimentazione non possono essere inserite al contrario.

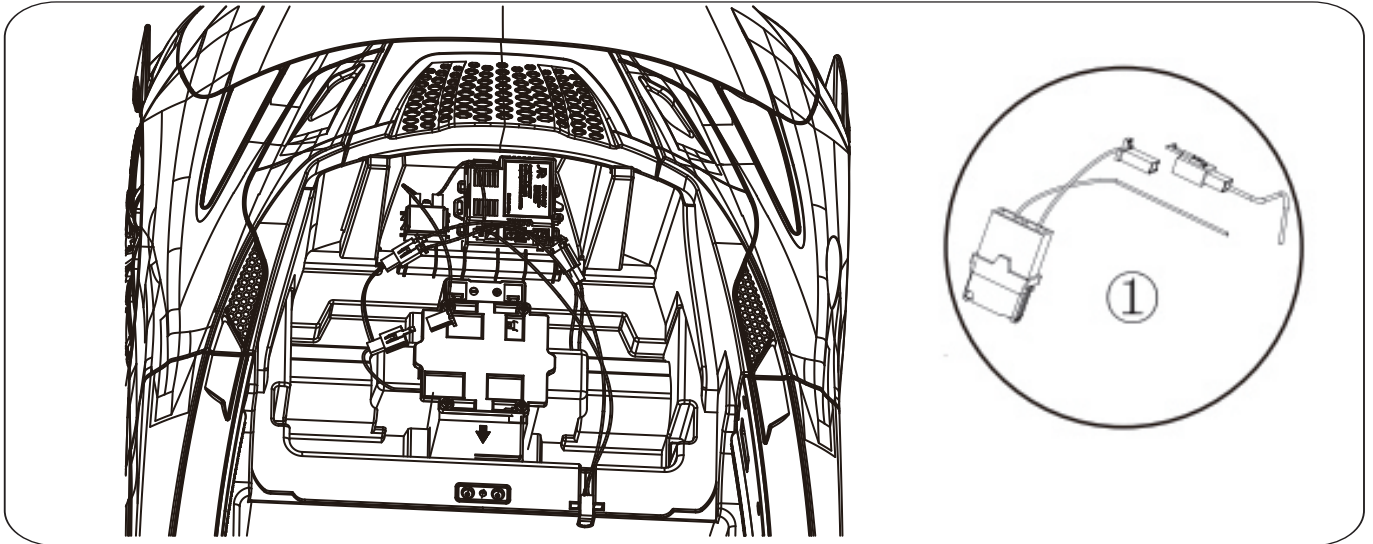

4. Installare il volante.

Collegare i cavi del volante e dell'auto. Avviare l'auto per verificare che i pulsanti sotto il volante funzionino correttamente.

Se tutto è normale, assicurarsi di inserire correttamente i fili nell'auto, quindi inserire correttamente il volante nella base fino a quando non è più possibile muoverlo.

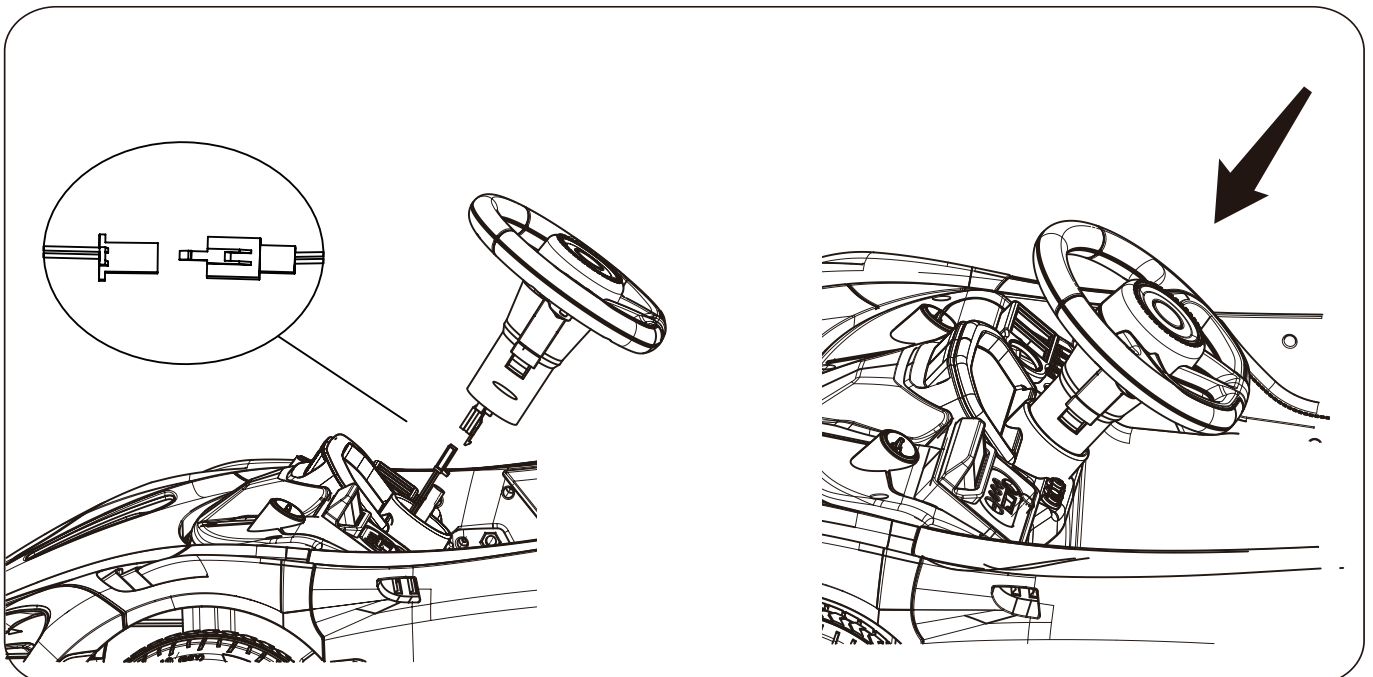

FASI DI INSTALLAZIONE

5. Installare il parabrezza.

Inserire il parabrezza nella carrozzeria.

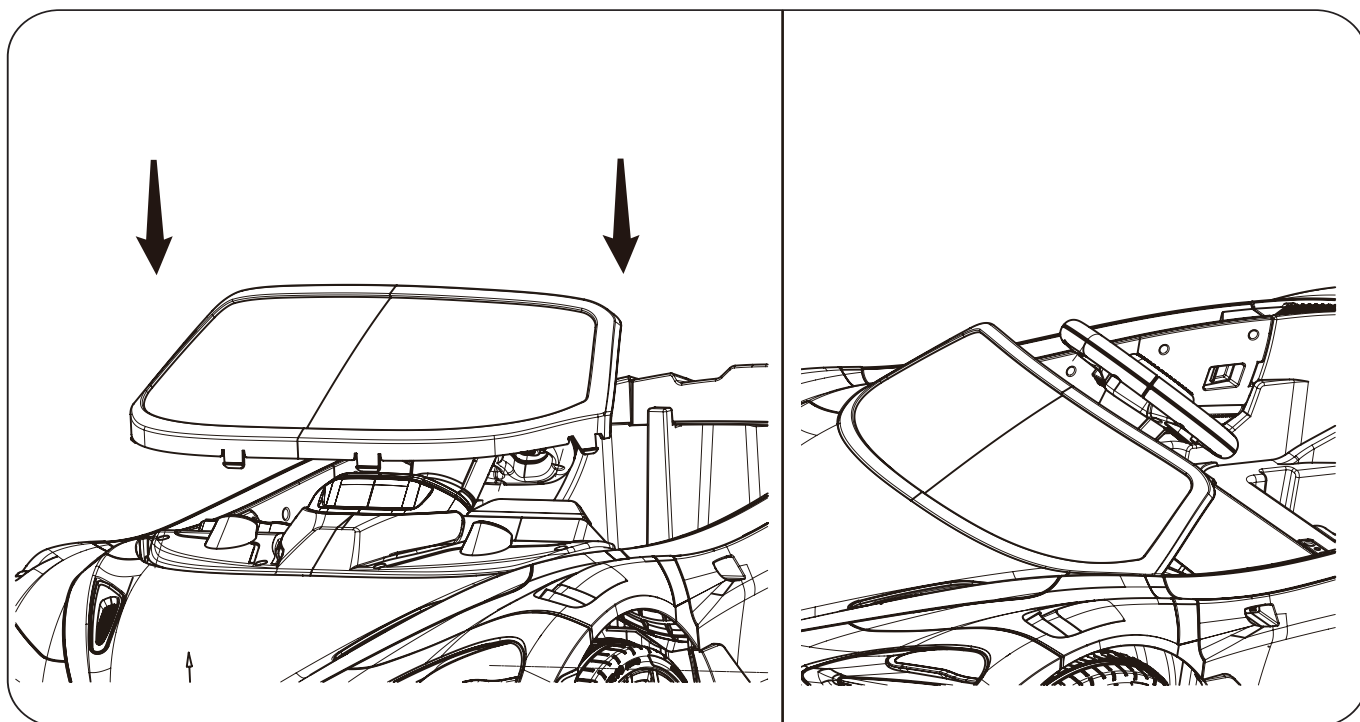

6. Installare lo specchietto retrovisore.

Installare lo specchietto retrovisore nella carrozzeria del veicolo.

- Distinguate la sinistra dalla destra.

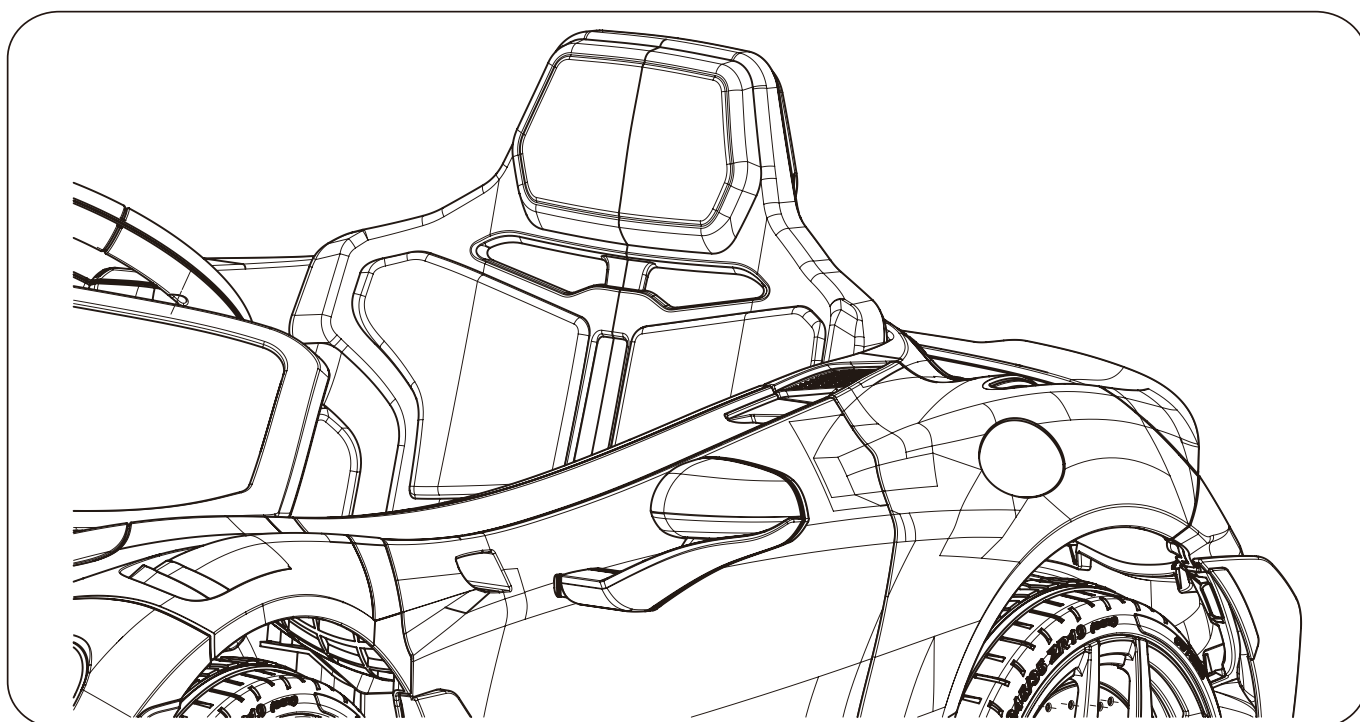

FASI DI INSTALLAZIONE

7. Installare il seggiolino.

1. Rimuovere la vite dalla carrozzeria.
2. Inserire correttamente il portabagagli nella carrozzeria fino a sentire un clic.
3. Avvitare il centro del sedile con una vite.

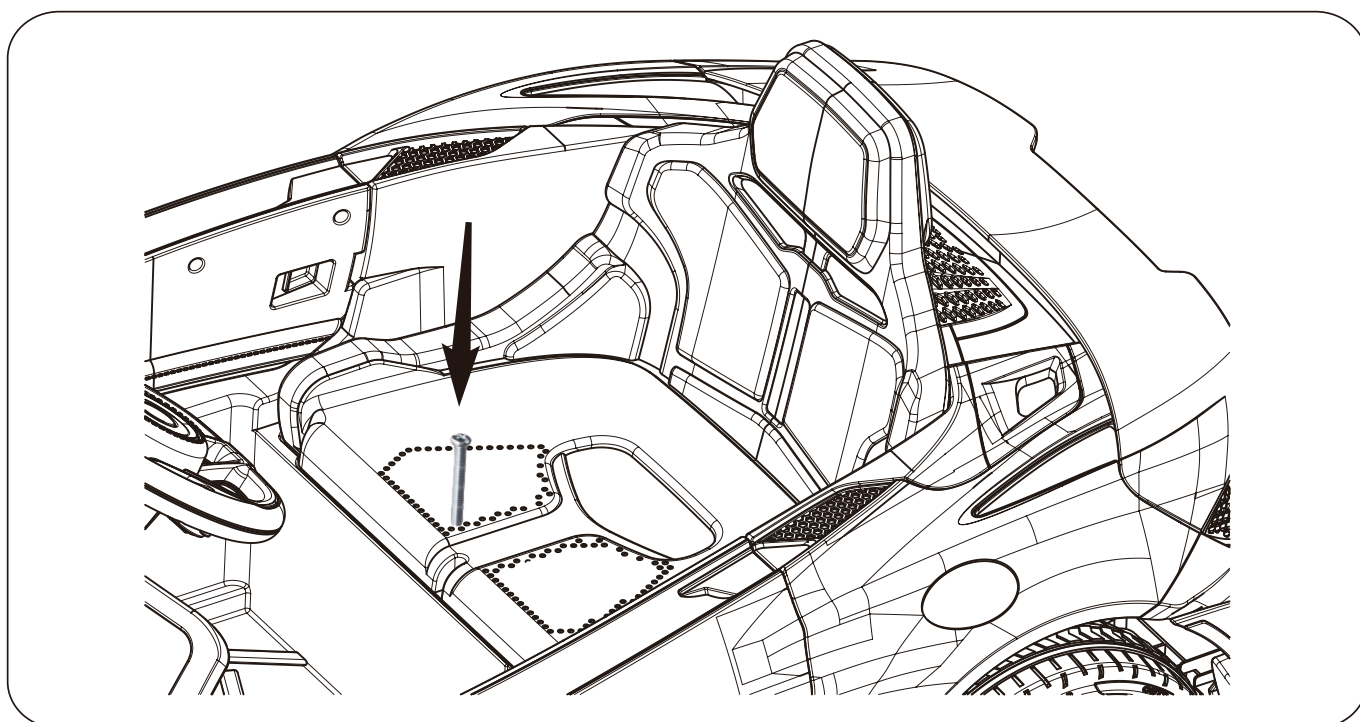
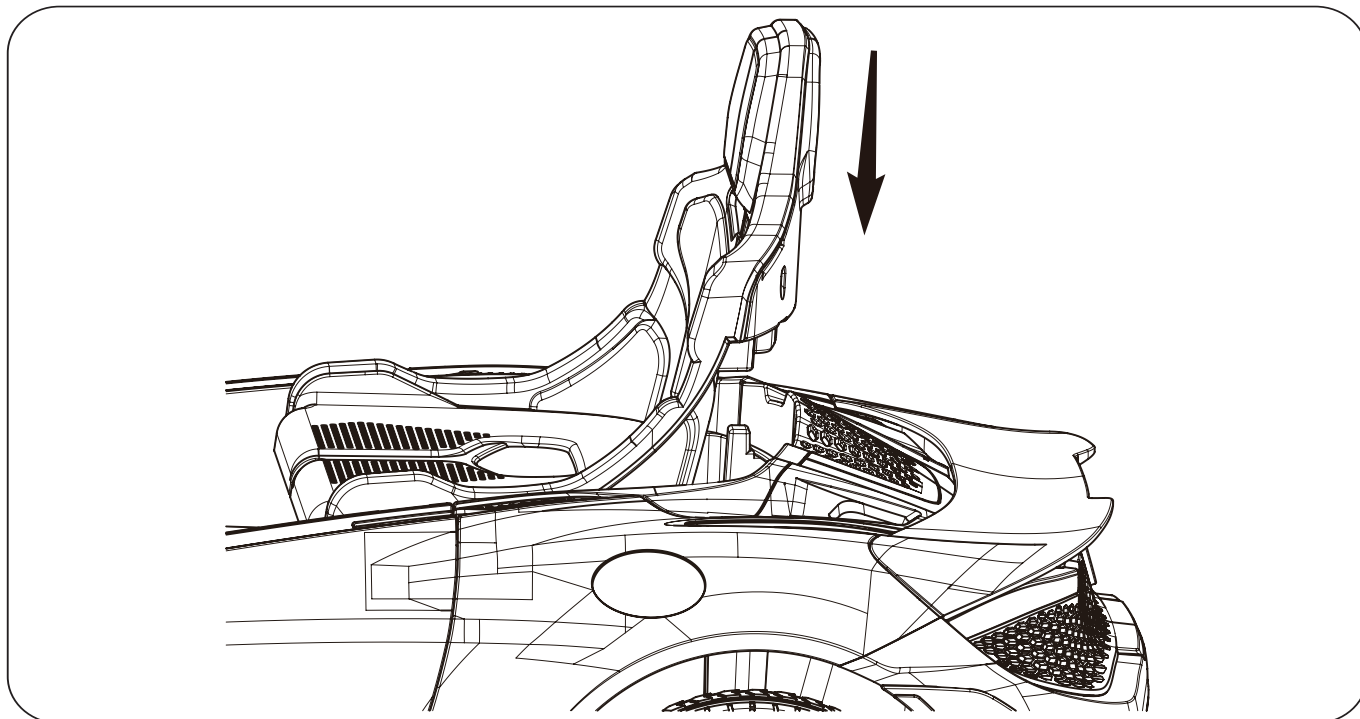

INDICAZIONI PER L'USO

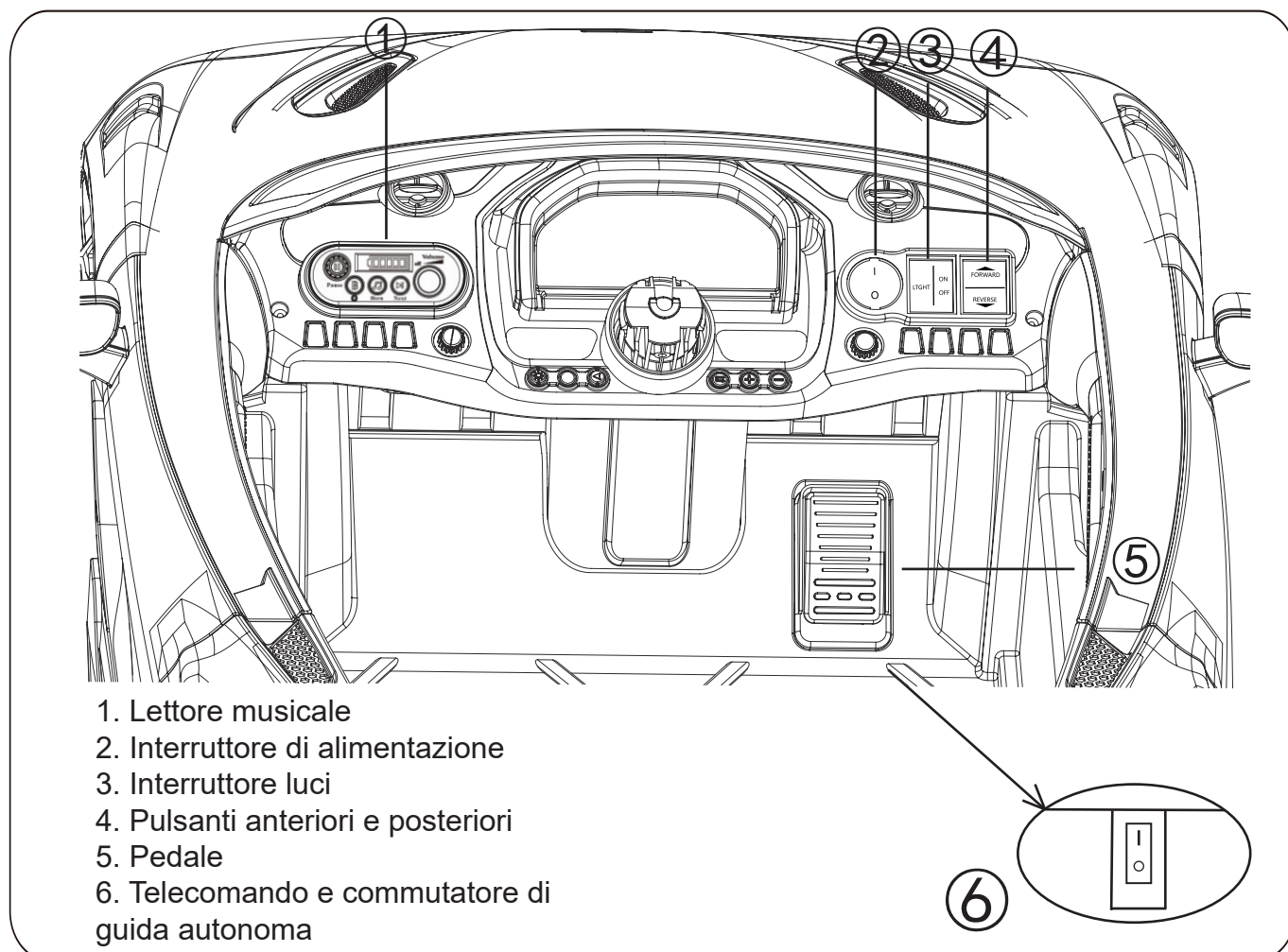

- a. Interruttore di alimentazione - Accendere l'interruttore di alimentazione, la spia si accende e il motore si avvia.
- b. Lettore musicale - funzione musica, regolazione del volume, visualizzazione della potenza.
- c. Interruttore avanti/arresto/indietro - in modalità normale per la guida, consente di controllare la marcia avanti o indietro quando l'interruttore a pedale è premuto.
- d. Interruttore - Consente di accendere e spegnere le luci.
- e. Interruttore a pedale - Premere l'interruttore a pedale per far avanzare l'auto9. Quando si rilascia il pedale, l'auto si ferma lentamente.

Passaggio dal controllo remoto alla guida autonoma

Inizia rimuovendo il sedile.

Quindi, utilizzare un cacciavite o un altro strumento per rimuovere il coperchio di plastica all'esterno del pulsante.

In terzo luogo, passare dalla modalità telecomando alla modalità guida automatica utilizzando i pulsanti. Premere il lato O per attivare la funzione di guida automatica.

Premere il lato I per attivare la funzione telecomando.

NOTA: quando si passa alla modalità di guida autonoma, il telecomando non può essere utilizzato e non è possibile eseguire la verifica del codice. Pertanto, quando si esegue la verifica del codice del telecomando, è necessario prima premere questo interruttore per portarlo in posizione I, quindi procedere con la verifica del codice.

INDICAZIONI PER L'USO

Funzionamento del lettore musicale

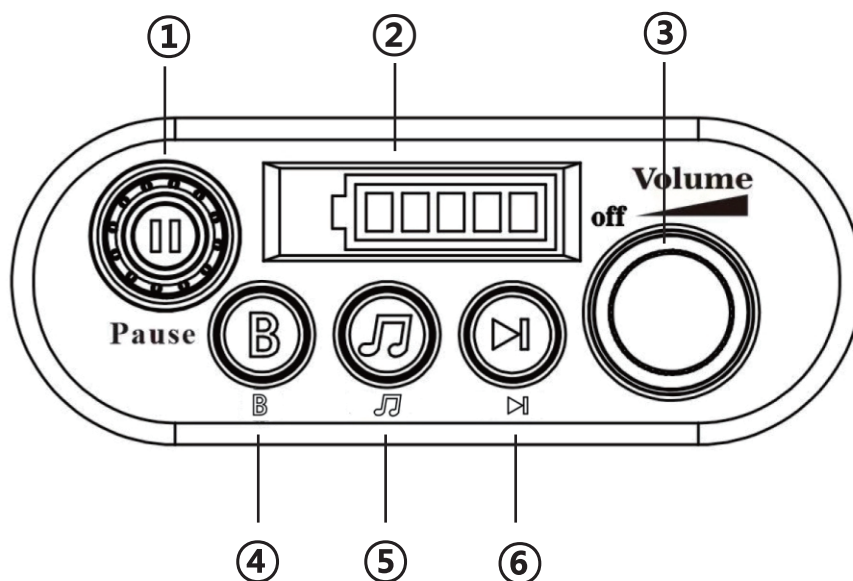

1. Interruttore di pausa

2. Visualizzazione della potenza

3. Pulsante volume

4. Interruttore Bluetooth

5. Commutatore musicale

6. Interruttore successivo

Funzione del volante

- Si prega di notare che i pulsanti situati sotto il volante.

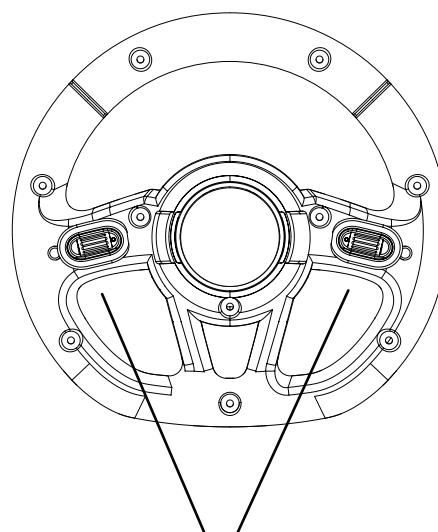
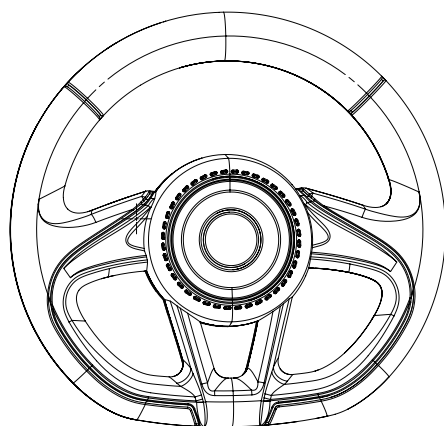

Pulsante corno e musica

FUNZIONAMENTO TRAMITE TELECOMANDO

Istruzioni per il telecomando

(1). Aprire il coperchio del vano batterie del telecomando e inserire 2 batterie AAA (1,5 V) (non fornite).

(2). Istruzioni

a. Al primo utilizzo è necessario abbinare il codice. Questo prodotto è dotato di funzione di memoria. Non è necessario sostituire la batteria, codice corrispondente.

b. Tenere premuti i tasti «▲» e «▼» per 3 secondi per avviare il codice di corrispondenza. Il primo LED lampeggia.

c. Ora accendere l'alimentazione della carrozzeria, attendere qualche istante, la spia rossa sul display della velocità smette di lampeggiare, il codice è corretto.

d. Se il telecomando non viene utilizzato per 10 secondi, entrerà in modalità standby. Premere un tasto qualsiasi per riattivarlo.

e. Legenda dei tasti: «▲» Avanti, «▼» Indietro, «◀» Sinistra, «▶» Destra, « S » Acceleratore, « P » Freno

Premere il tasto « S » per regolare la velocità: 1 spia accesa corrisponde alla velocità lenta, 2 spie accese corrispondono alla velocità media,

3 spie accese: velocità elevata, retromarcia di un'auto: velocità ridotta

Premere il tasto « P », tenere premuto il freno, tutti i LED lampeggiano.

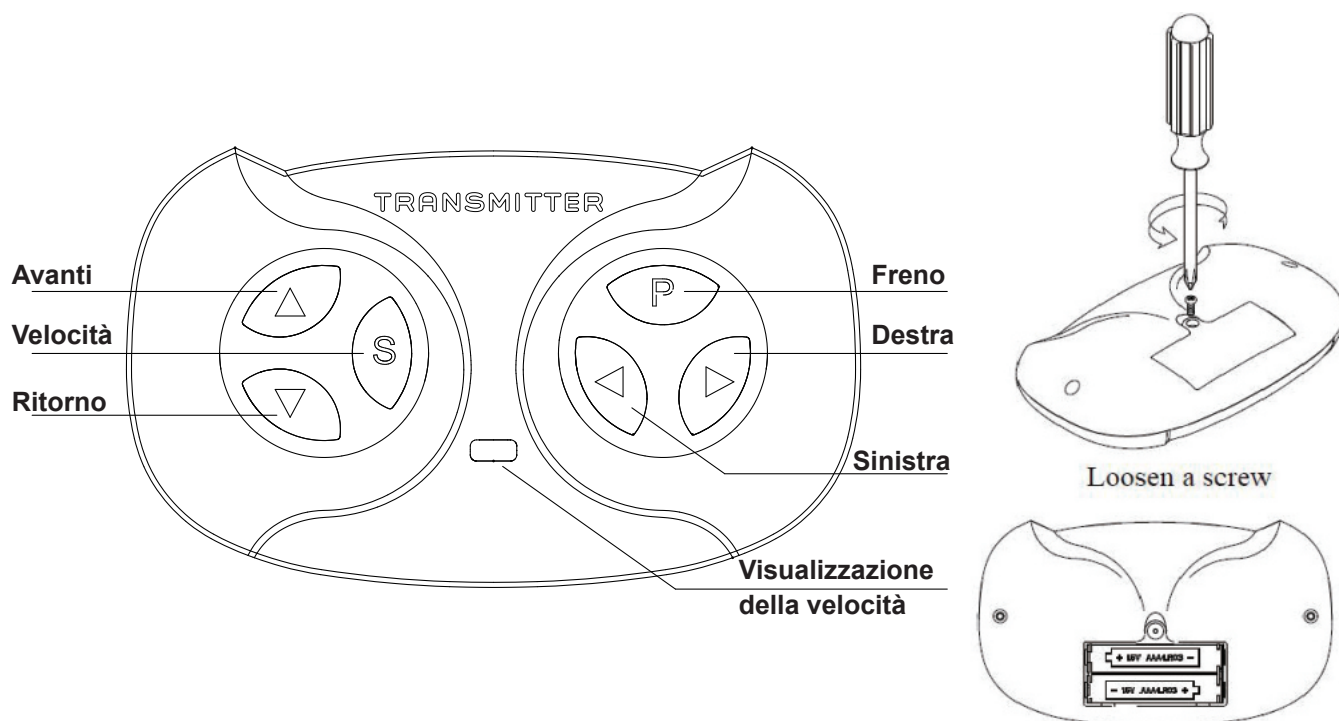

AVVERTENZA:

Il telecomando non è un giocattolo. È riservato all'uso esclusivo degli adulti e non deve essere utilizzato dai bambini. È sempre richiesta la supervisione attenta di un adulto. La portata di ricezione può variare notevolmente a seconda delle condizioni meteorologiche, dello stato delle batterie e di altre condizioni ambientali.

Quando il telecomando è attivato, l'interruttore a pedale del prodotto è disattivato; quando il telecomando è disattivato, l'interruttore a pedale può essere utilizzato.

INDICAZIONE DI CARICO

Quando l'indicatore di alimentazione mostra che la batteria è scarica, ricaricare la batteria per tempo.

Trova la presa di ricarica sotto il sedile;

Collegare la porta del caricabatterie alla presa di ingresso;

Collegare la spina del caricabatterie a una presa a muro.

La batteria inizierà a caricarsi.

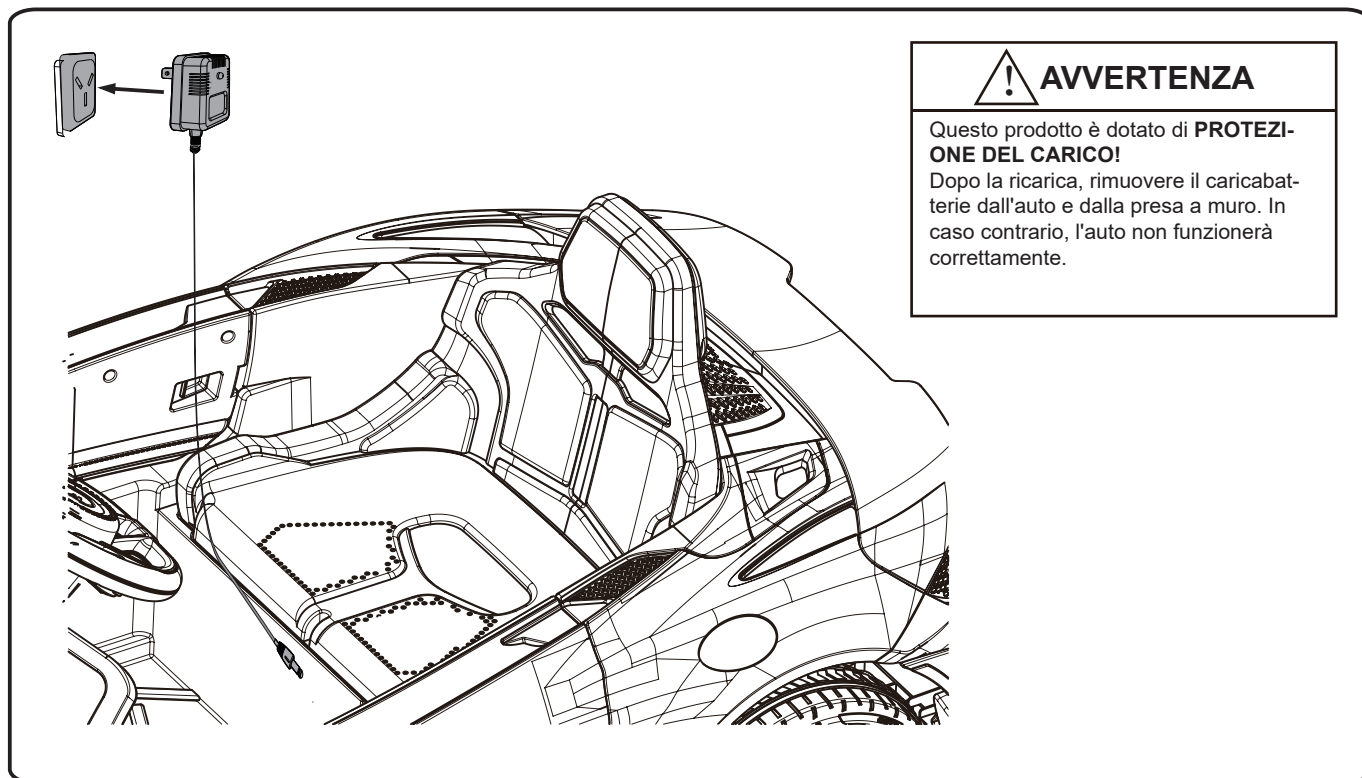

NOTA:

Questo giocattolo deve essere collegato esclusivamente ad apparecchiature contrassegnate da uno dei seguenti simboli.

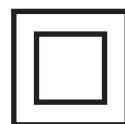

OR



PRECAUZIONI PER IL CARICAMENTO

Non aprire il caricabatterie. I fili e i circuiti elettrici esposti all'interno possono causare scosse elettriche.

Solo gli adulti possono maneggiare o caricare la batteria. Non lasciare mai che un bambino maneggi o carichi la batteria.

La batteria è pesante e contiene acido di piombo.

Non lasciate cadere la batteria. Ciò potrebbe danneggiare irreparabilmente la batteria o causare gravi lesioni.

Prima di caricare la batteria, verificare che non sia usurata o danneggiata, così come il caricabatterie, il cavo di alimentazione e i connettori. Non caricare la batteria se uno di questi componenti è danneggiato.

Non lasciare che la batteria si scarichi completamente. Ricaricare la batteria dopo ogni utilizzo o una volta al mese se non viene utilizzata regolarmente.

Non caricare la batteria al contrario.

Fissare sempre la batteria utilizzando il supporto.

La batteria può cadere e ferire un bambino se il veicolo si ribalta.

GUIDA ALLA RIPARAZIONE

■ **PROBLEMA: Il veicolo non si avvia.**

CAUSA DEL PROBLEMA: La batteria potrebbe essere scarica.

Dopo ogni utilizzo, o almeno una volta al mese, ricaricate la batteria per 8-12 ore. Non lasciate la batteria sul caricabatterie per più di 20 ore.

CAUSA POSSIBILE: Il fusibile termico è scattato.

Il veicolo è dotato di un fusibile a riarmo automatico. In caso di sovraccarico o uso improprio del veicolo, il fusibile a riarmo automatico si disattiva per 5-20 secondi prima di tornare operativo. Il fusibile a riarmo automatico si trova sotto il sedile (vedi illustrazione).

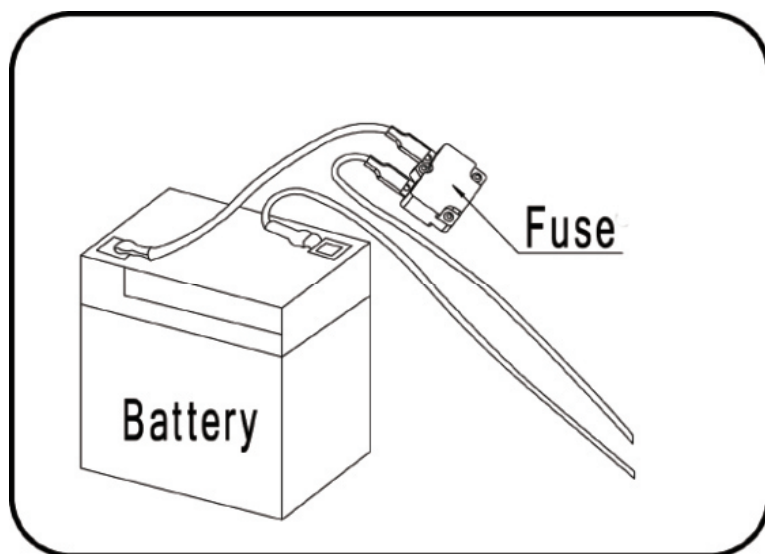

Per evitare che il fusibile si interrompa alimentazione, seguire queste istruzioni:

NON sovraccaricare il veicolo.

Il peso massimo indicato nelle specifiche
NON TRASCINARE nulla dietro il veicolo.

NON salire su pendii ripidi.

NON guidare contro oggetti fissi, poiché ciò potrebbe causare lo slittamento delle ruote e il surriscaldamento del motore.

NON GUIDARE in condizioni di caldo elevato, i componenti potrebbero surriscaldarsi.

NON alterare l'impianto elettrico, poiché ciò potrebbe causare un cortocircuito e far saltare il fusibile.

POSSIBILE CAUSA: I dadi delle ruote sono allentati.

Se i dadi non sono serrati, le ruote non si innestano nelle marce anteriori. Serrare il dado con la chiave per dadi.

POSSIBILE CAUSA: Il connettore o i fili della batteria sono allentati.

Assicurarsi che i connettori della batteria siano collegati correttamente tra loro.

CAUSA POSSIBILE: La batteria è scarica.

Hai mantenuto la batteria correttamente, seguendo le istruzioni? La batteria è esaurita? Potrebbe essere necessario sostituire la batteria.

CAUSA POSSIBILE: Il sistema elettrico è danneggiato.

L'acqua potrebbe aver corrosato il sistema, oppure sporco, ghiaia o sabbia potrebbero aver ostruito l'interruttore.

CAUSA POSSIBILE: Il motore è danneggiato.

Il motore deve essere riparato da un professionista.

■ **PROBLEMA: La batteria non si ricarica.**

CAUSA POSSIBILE: Il connettore della batteria o il connettore dell'adattatore è allentato.

Assicurarsi che il connettore della batteria e il connettore dell'adattatore siano collegati correttamente.

CAUSA POSSIBILE: Il caricatore non è collegato.

Assicurarsi che il caricabatterie sia collegato alla presa a muro e che l'alimentazione elettrica sia attivata.

CAUSA POSSIBILE: Il caricatore non funziona.

Il caricabatterie si surriscalda durante la ricarica? Se non è così, il caricabatterie potrebbe essere difettoso e deve essere sostituito.

GUIDA ALLA RIPARAZIONE

■ **PROBLEMA: Il veicolo non funziona a lungo.**

CAUSA POSSIBILE: La batteria potrebbe essere scarica.

È possibile che la batteria non sia stata caricata a sufficienza. Dopo ogni utilizzo, o una volta alla settimana, caricare la batteria per 8-12 ore. Non lasciare la batteria sul caricabatterie per più di 20 ore.

CAUSA POSSIBILE: La batteria è scarica.

La batteria finirà per perdere la sua capacità di mantenere la carica. A seconda dell'uso e delle condizioni di utilizzo, la batteria dovrebbe funzionare per uno-tre anni. Sostituiscila con una nuova batteria One.

■ **PROBLEMA: La batteria emette un ronzio o un gorgoglio durante la ricarica.**

Questo è normale e non deve preoccuparti. Può anche essere silenzioso quando è normale.

■ **PROBLEMA: Il caricabatterie è caldo durante la ricarica della batteria.**

È normale e non c'è motivo di preoccuparsi.

Manutenzione del veicolo

* È responsabilità dei genitori controllare le parti principali del giocattolo prima dell'uso per individuare eventuali pericoli, in particolare batterie, carica, cavo o cordino, spina, viti, chiusura di altre parti, e assicurarsi che il giocattolo non venga utilizzato fino a quando i danni non siano stati riparati correttamente.

* Assicurarsi che le parti in plastica del veicolo non siano incrinare o rotte.

* Utilizzare occasionalmente un olio leggero per lubrificare le parti mobili come le ruote.

* Parcheggiare il veicolo al coperto o coprirlo con un telo per proteggerlo dall'umidità.

* Tenere il veicolo lontano da fonti di calore, come stufe e radiatori. Le parti in plastica potrebbero fondersi.

* Ricaricare la batteria dopo ogni utilizzo. La batteria deve essere maneggiata esclusivamente da adulti. Ricaricare la batteria almeno una volta al mese quando il veicolo Raider non viene utilizzato.

* Non lavare il veicolo con un tubo flessibile. Non lavare il veicolo con acqua e sapone. Non guidare il veicolo in caso di pioggia o neve. L'acqua potrebbe danneggiare il motore, l'impianto elettrico e la batteria.

* Pulire il veicolo con un panno morbido e asciutto. Per ridare lucentezza alle parti in plastica, utilizzare un lucidante per mobili a base di cera di paraffina. Non utilizzare cera per auto. Non utilizzare detergenti abrasivi.

* Non guidare il veicolo su terreni instabili, sabbia o ghiaia fine che potrebbero danneggiare le parti mobili, i motori o l'impianto elettrico.

* Quando non si utilizza l'apparecchio, spegnere tutte le fonti di alimentazione elettrica. Spegnere l'apparecchio e scollegare la batteria.

SMALTIMENTO DELLA BATTERIA

Smaltimento delle batterie



- La batteria al piombo sigillata deve essere riciclata o smaltita in modo ecologico.
- Non gettare la batteria al piombo nel fuoco. La batteria potrebbe esplodere o perdere liquido.
- Non gettare le batterie al piombo nei rifiuti domestici normali. L'incenerimento, lo smaltimento in discarica o il mescolamento di batterie al piombo sigillate con i rifiuti domestici sono vietati dalla legge.
- Consegnare una batteria scarica a un centro di riciclaggio autorizzato per batterie al piombo, come un rivenditore locale di batterie per auto.
- Contattare i responsabili locali della gestione dei rifiuti per ulteriori informazioni sul riciclaggio e lo smaltimento ecologico delle batterie al piombo.
- La batteria deve essere caricata esclusivamente da un adulto. Caricare il prodotto prima dell'uso!
- Il giocattolo non deve essere collegato a una fonte di alimentazione eccessiva (superiore alla quantità specificata nel presente documento) e non deve essere utilizzato durante la ricarica. Tutte le batterie ricaricabili devono essere ricaricate sotto la supervisione di un adulto.
- Il caricabatterie deve controllare regolarmente i cavi, le spine, l'involucro e le altre parti per individuare eventuali danni. In caso di danni, deve essere messo fuori servizio e riparato.
- Aprire il coperchio del vano batterie del telecomando e inserire due batterie rispettando la polarità. Riposizionare il coperchio e fissarlo con le viti (sostituire le batterie seguendo la procedura sopra descritta. Questa operazione deve essere eseguita da un adulto).
- Tutte le batterie devono essere inserite rispettando la polarità.
- Le batterie non ricaricabili non devono essere ricaricate. Rimuovere eventuali batterie che perdono dal giocattolo.
- Non utilizzare contemporaneamente batterie usate e nuove, né batterie di tipo diverso.
- Il caricabatterie utilizzato con il giocattolo deve essere ispezionato regolarmente per rilevare eventuali danni al cavo, alla spina, all'involucro e ad altre parti. In caso di danni, non deve essere utilizzato fino a quando il danno non è stato riparato.

NORMA DI ESECUZIONE: EN 71 EN62115 ASTM F963 CPSIA

UK

If you have any questions, please contact our customer care center.

Our contact details are below:



0044-800-240-4004



enquiries@mhstar.co.uk

IMPORTER ADDRESS:

MH STAR UK Ltd
1 Northampton Cross Logistics Park
Northampton Cross Road
Northampton
NN4 9FH
MADE IN CHINA

ES

Si tiene alguna pregunta, comuníquese con nuestro Centro de Atención al Cliente. Nuestros datos de contacto son los siguientes:



0034-931294512



atencioncliente@aosom.es

Importador/Fabricante/REP:

Spanish Aosom, S.L.
C/ Roc Gros, N° 15. 08550, Els Hostalets de Balenyà, Spain.
B66295775
atencioncliente@aosom.es
TEL: 931294512
HECHO EN CHINA

FR

Si vous avez la moindre question, veuillez contacter notre centre d'assistance à la clientèle.

Nos coordonnées sont les suivantes:



0033-1-84166106



aosom@mhfrance.fr

Importé par/Fabricant/REP:

MH France
2,rue Maurice Hartmann
92130Issy-les-Moulineaux
France
Fabriqué en Chine

PT

Se tiver alguma dúvida, por favor contacte o nosso Centro de Atendimento ao Cliente. Os nossos dados de contacto são os seguintes:



0034-931294512



info@aosom.pt.

IMPORTADOR:

SPANISH AOSOM, S.L
C.ROC GROS N.15, 08550. ELS HOSTALETES DE BALENYÀ
TEL: 931294512 (SEG-SEX DAS 7:30H ÀS 16:30H)
INFO@AOSOM.PT
WWW.AOSOM.PT

DE

Wenn Sie Fragen haben, wenden Sie sich bitte an unser Kundendienstzentrum.

Unsere Kontaktdaten stehen unten:



0049-0(40)-87408465



service@aosom.de

Importeur/Hersteller/REP:

MH Handel GmbH
Wendenstraße 309
D-20537 Hamburg
Germany
IN CHINA HERGESTELLT

IT

In caso di dubbio, si prega di contattare il nostro centro assistenza clienti. I nostri dettagli di contatto sono di seguito:



0039-0249471447



clienti@aosom.it

IMPORTATO DA/Produttore/REP:

AOSOM Italy srl
Centro Direzionale Milanofiori
Strada 1 Palazzo F1
20057 Assago (MI)
P.1.: 08567220960
FATTO IN CINA

| | | |
|-------------------------------|------------|----|
| Model identifie | | |
| Input voltage | AC 100-240 | V |
| Input AC frequency | 50/60 | Hz |
| Output voltage | DC 12 | V |
| Output current | 0.5 | A |
| Output power | | W |
| Average active efficiency | 80.00 | % |
| Efficiency at low load (10 %) | 77.40 | % |
| No-load power consumption | 0.10 | W |



FR

Cet appareil,
ses accessoires,
cordons et batteries
se recyclent

REPRISE
À LA LIVRAISON



OU

À DÉPOSER
EN MAGASIN



OU

À DÉPOSER
EN DÉCHÈTERIE



Points de collecte sur www.quefairedemesdechets.fr
Privilégiez la réparation ou le don de votre appareil !

Aosom