

AIYAPLAY

IN240500420V02_UK

370-337V70

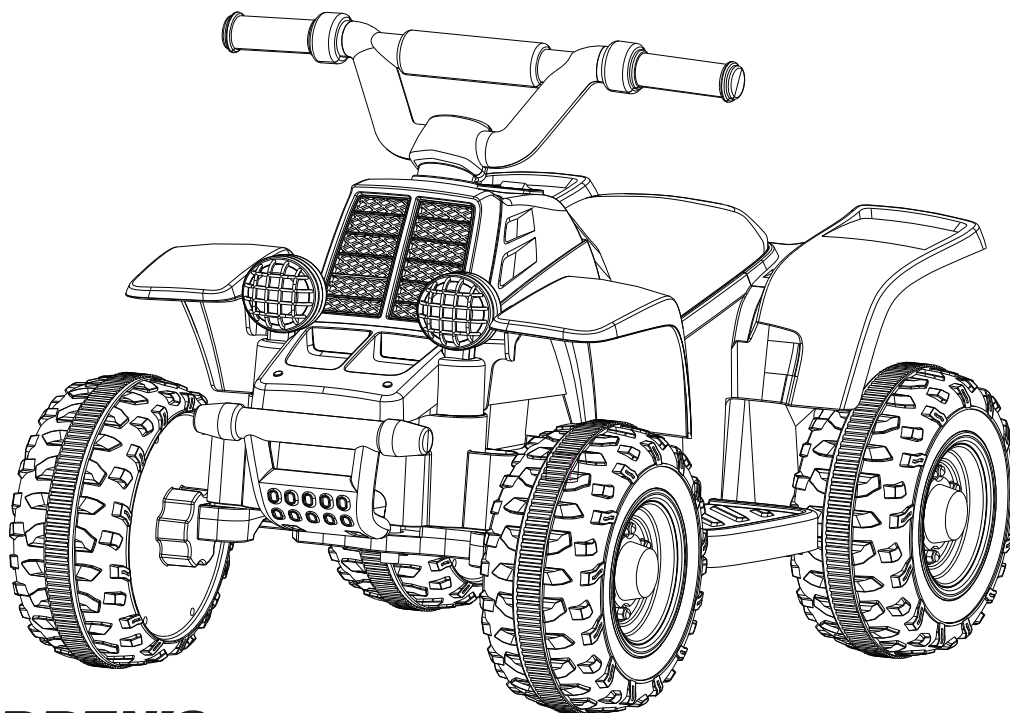

CHILDREN'S ELECTRONIC TOY CAR

IMPORTANT WARNING !

1. Not Suitable for children under 18 months.
2. Do not use on traffic roads.
3. Please ask adults to complete the assembly process.
4. This toy does not have active braking function.

Read and understand this entire manual before using!

Please keep this manual for future reference as it contains important information.

Before first time use, charge the battery at least 8-12 hours, do not exceed 20 hours.

OWNER'S MANUAL

Table of Contents

1. About your new vehicle-----	Page 2
2. Parts list-----	Page 3
3. Assembly Steps-----	Page 4
4. How to operate your vehicle-----	Page 10
5. Charging the vehicle-----	Page 13
6. Troubleshooting guide-----	Page 14
7. Maintaining your vehicle-----	Page 15
8. Disposal of battery-----	Page 16

About Your New Vehicle

Thank you for purchasing our products, we want your child to enjoy this product for years to come. Keep these points in mind as you read this guide:



Suitable age:	18 months+	Battery:	DC 6V4.5AH*1
Load Capacity:	Under 25Kg	Product size:	705X425X465mm
Material:	PP	Optimum Temperature:	Below 40°C
Charger:	Input: 100-240V, 50-60Hz	Charging time:	8-12 hours, at most 20 hours
	Output:6V-8V	Fuse:	F 4 A,Self-resetting

WARNING!

FOR THE SAFETY OF YOUR CHILD, PLEASE READ ALL WARNINGS AND ASSEMBLY/USE INSTRUCTIONS. KEEP THIS GUIDE FOR FUTURE REFERENCE.

- **ADULT ASSEMBLY REQUIRED.**
- Always remove protective material and poly bags and dispose before assembly.

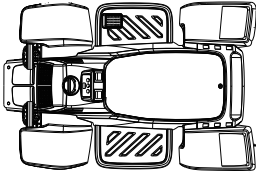
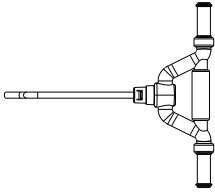
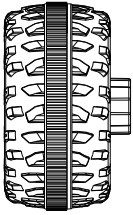
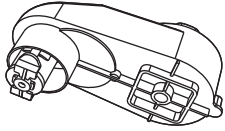
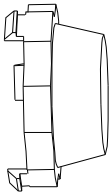
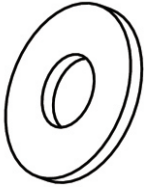
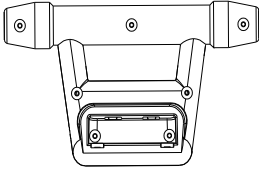
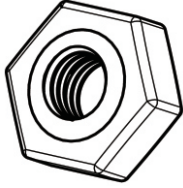
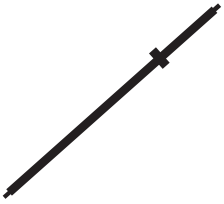
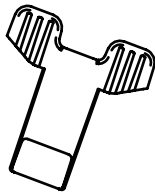
Parts List

PART NO	PART NAME	PICTURE	Qty (pcs)	REMARKS	PART NO	PART NAME	PICTURE	Qty (pcs)	REMARKS
1	Vehicle body		1		2	Steering handle		1	Please remove from car
3	Wheel		4		4	Gear box		1	
5	Wheel shaft cover		4		6	M10 washer		7	Preinstall
7	Front Bumper		1		8	M8 Nut		4	Preinstall
9	Rear axle		1	Please remove from car	10	Spanner		2	
11	Charger		1						

Assembly Steps

- Your new vehicle requires adult assembly. Please set aside at least 40 minutes for assembly. Children can be harmed by small parts, sharp edges and sharp points in the vehicle's unassembled state. Care should be taken in unpacking and assembly of the vehicle. Children should not handle parts, or help in assembly of the vehicle.
- Please identify all parts before assembly and save all packaging material until assembly is complete to ensure that no parts are discarded.
- Assembly tool for need: screwdriver(not included), pliers(not included), hammer(not included),Spanner(included).

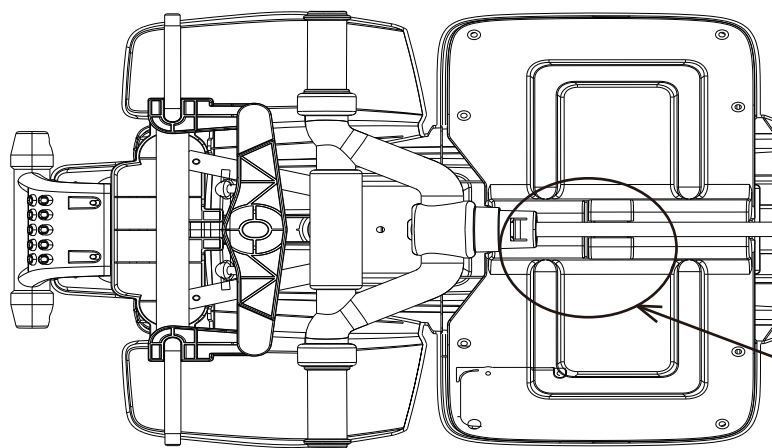

- Remove Steering handle and install later.

Steering Handle

Use scissors to cut the cable tie

Assembly steps

1. Install the Front Bumper

Remove 2 pcs M4X12 mm screws.

Clamp the front bumper on the body of the car and fix it with 2pcs M4X12 mm screws.

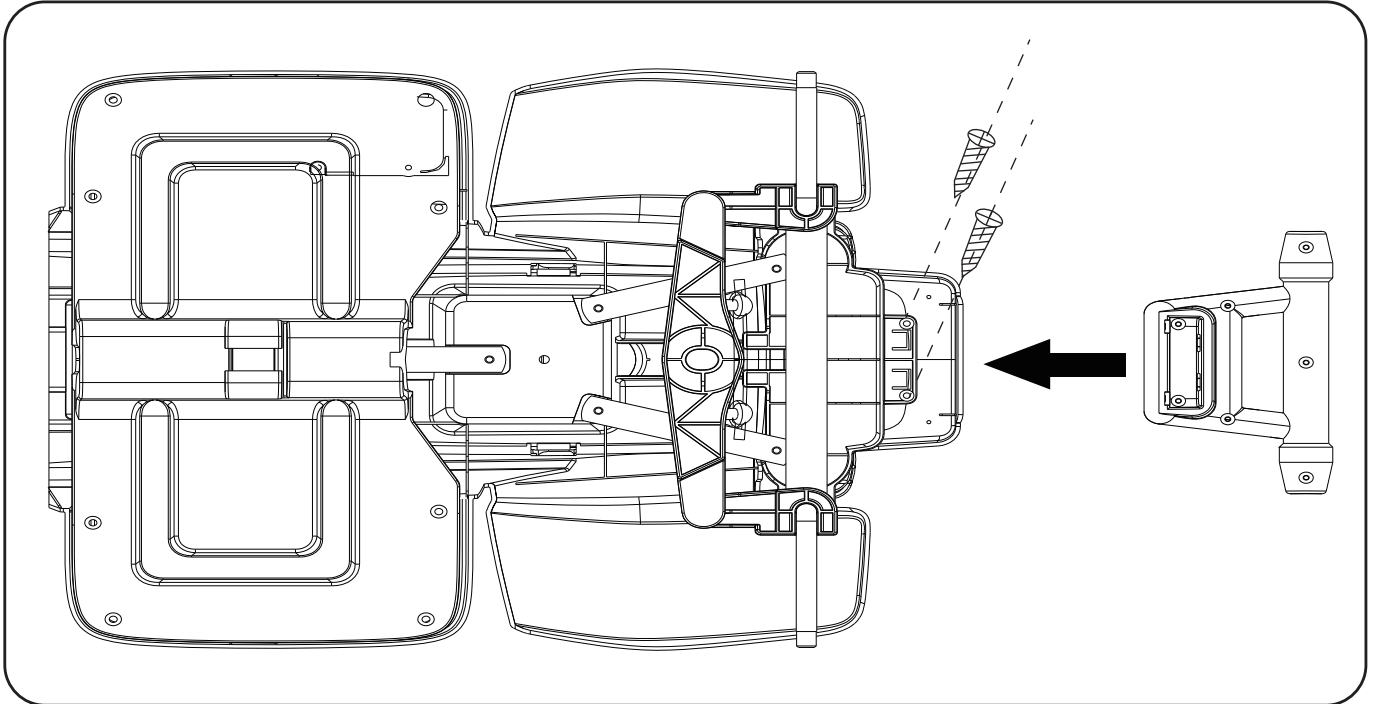

2. Install the Rear axle

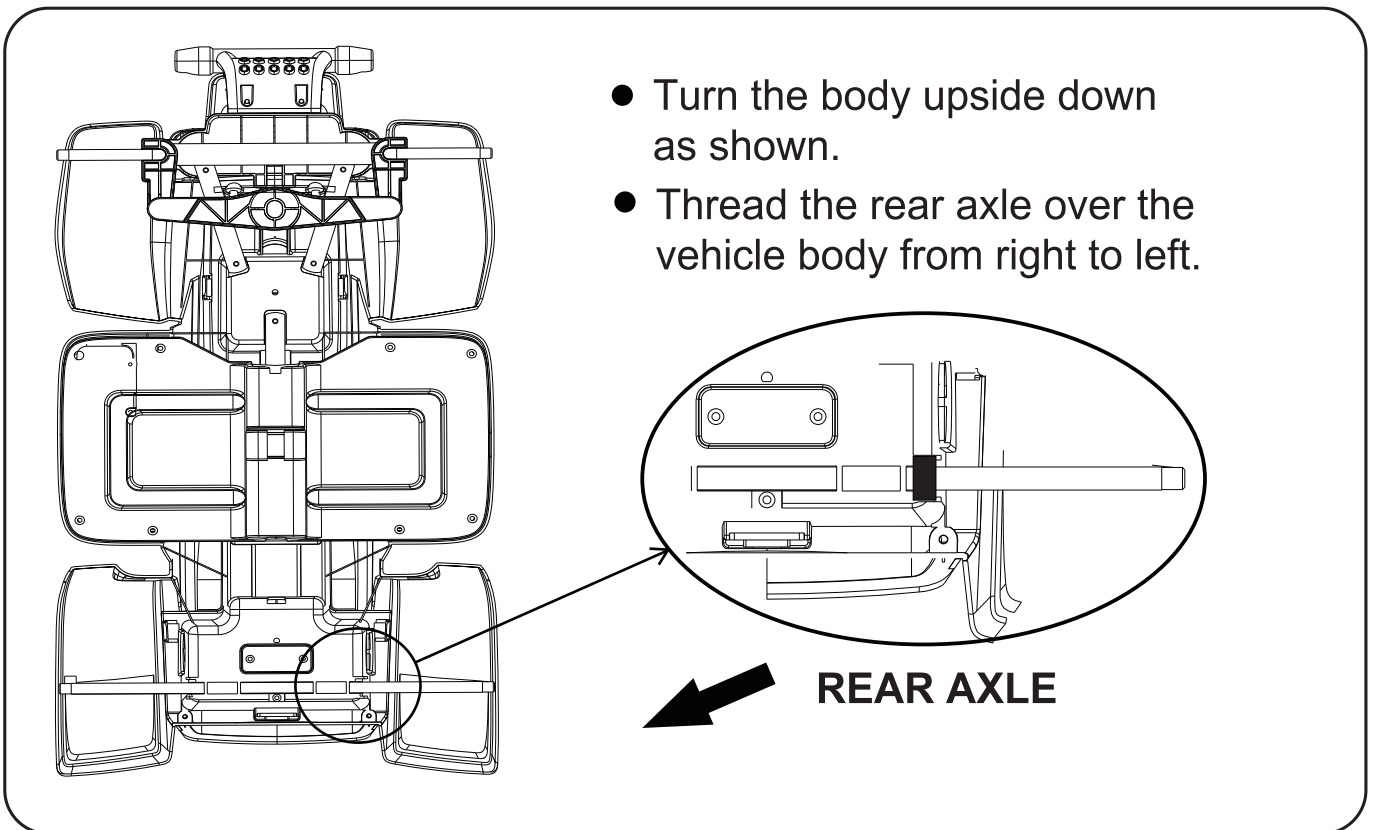

Assembly steps

3. Install the Rear wheels

Install drive motor on the rear axle load a wheel on the rear axle load a M8 gasket on the rear axle.

Tighten M8 nuts with a plastic wrench.

Add a plastic core cover.

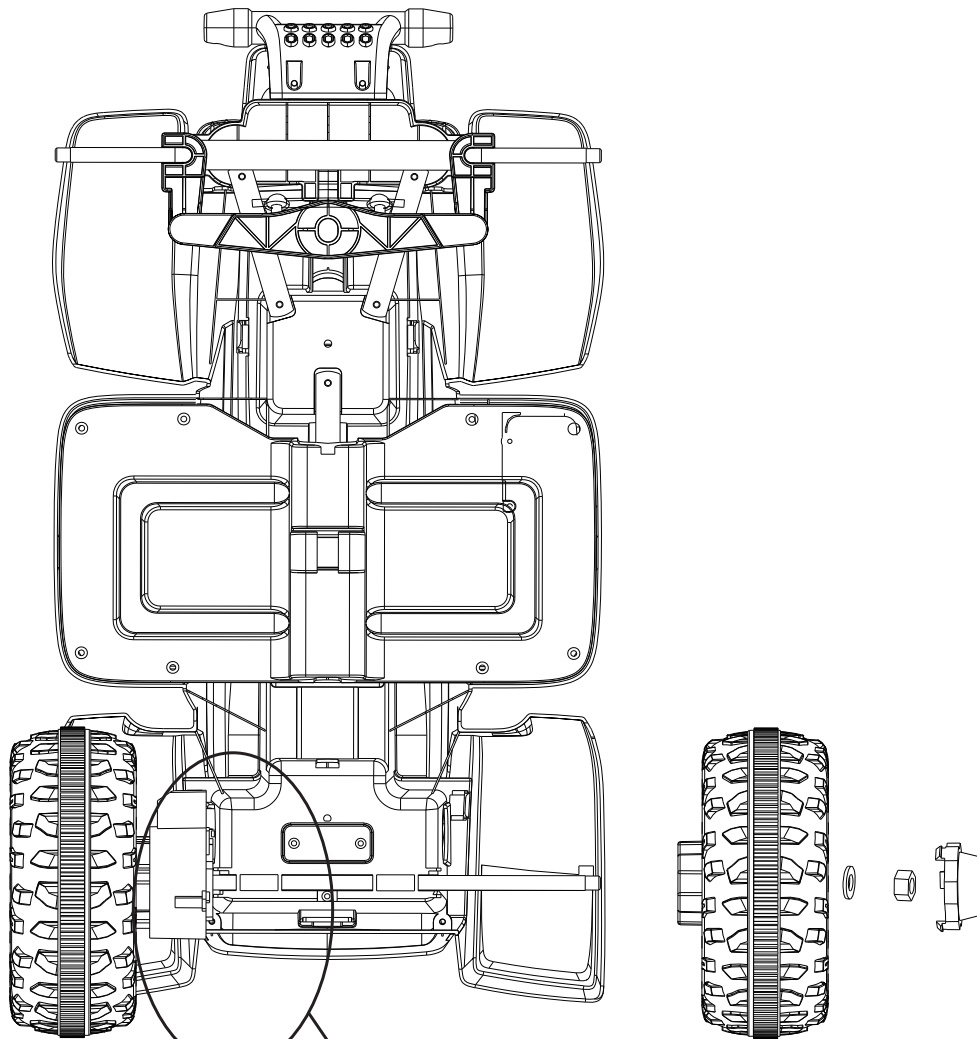

First, connect the wires of the motor with the wires of the body.

Assembly steps

4. Install the Front wheels

M10 gasket + wheel + M8 gasket + M8 nut + Wheel shaft cover.

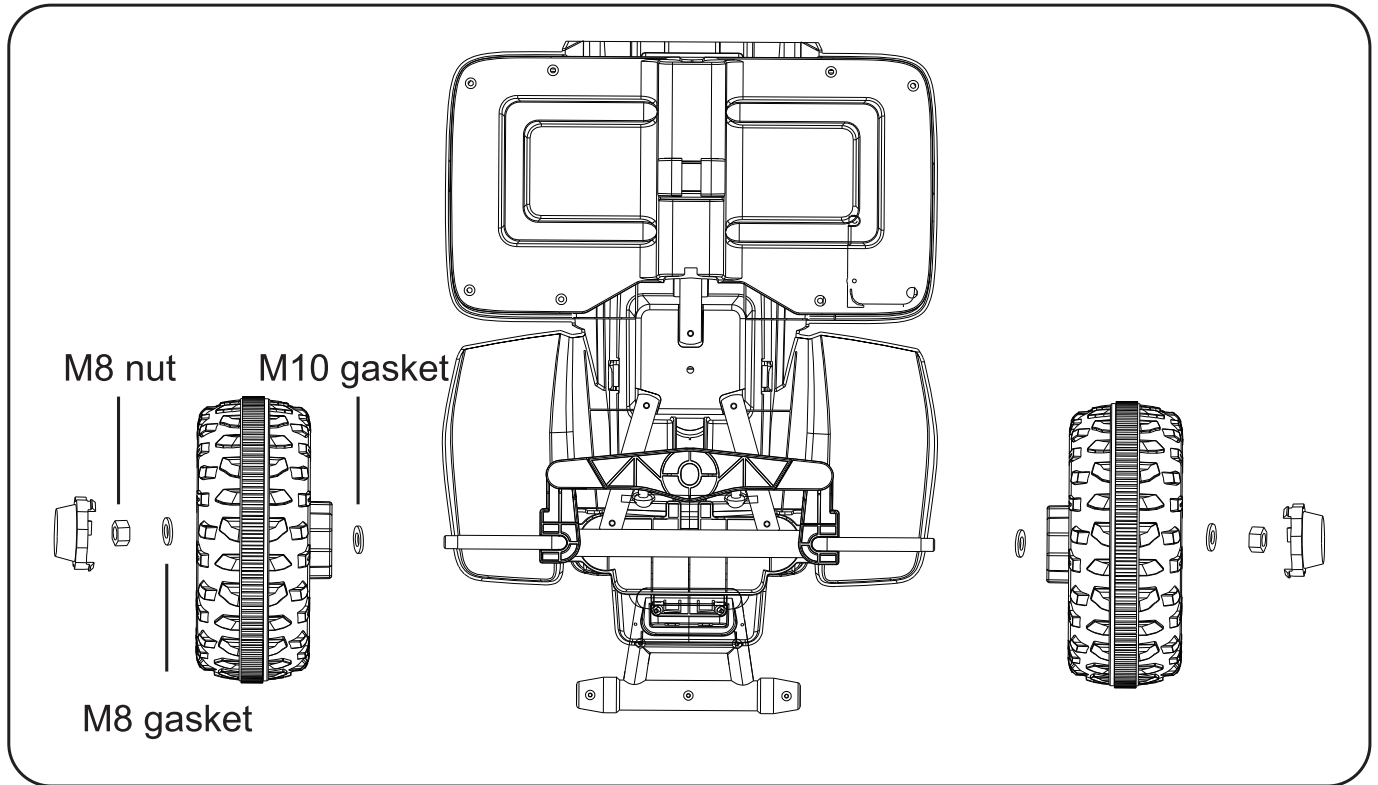

Assembly Steps

5. Install the handlebars

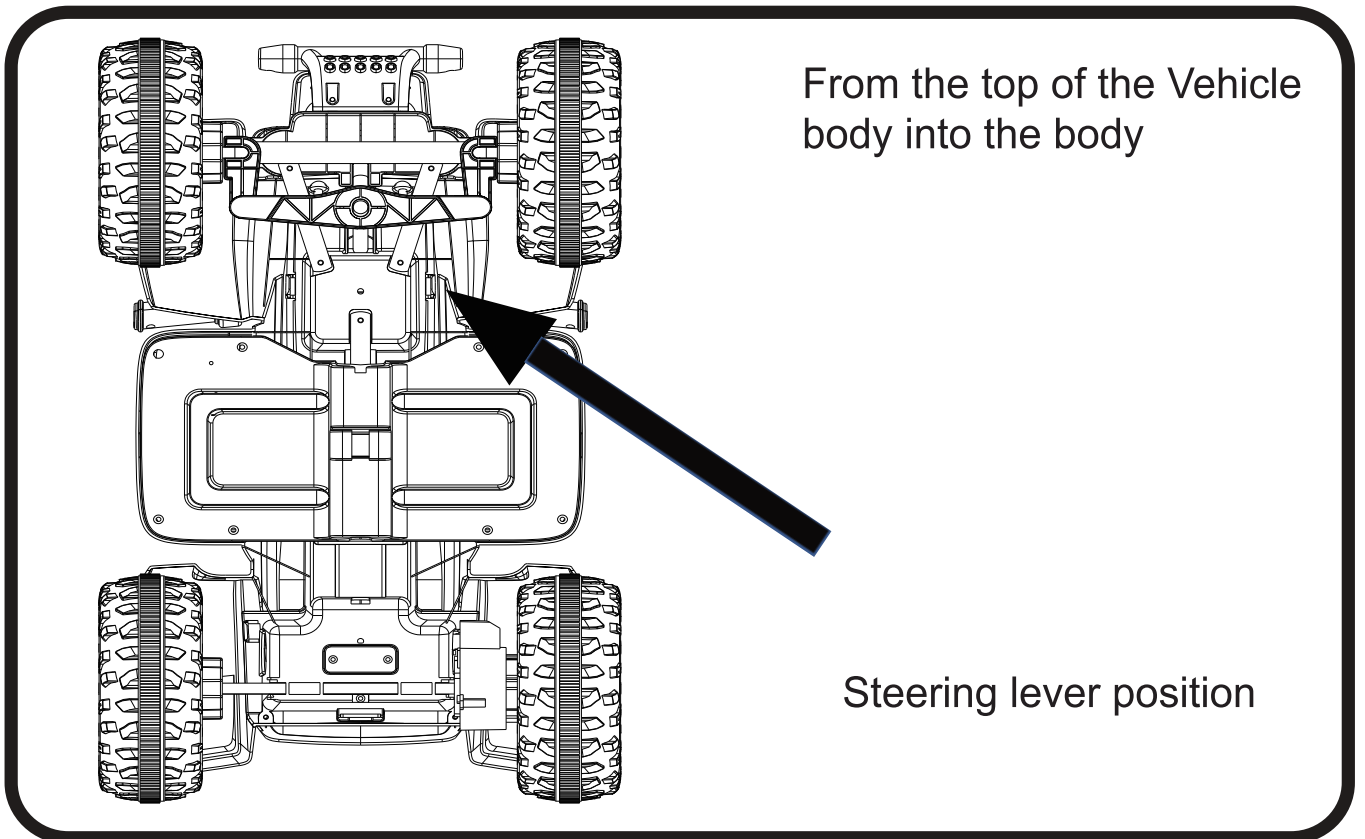
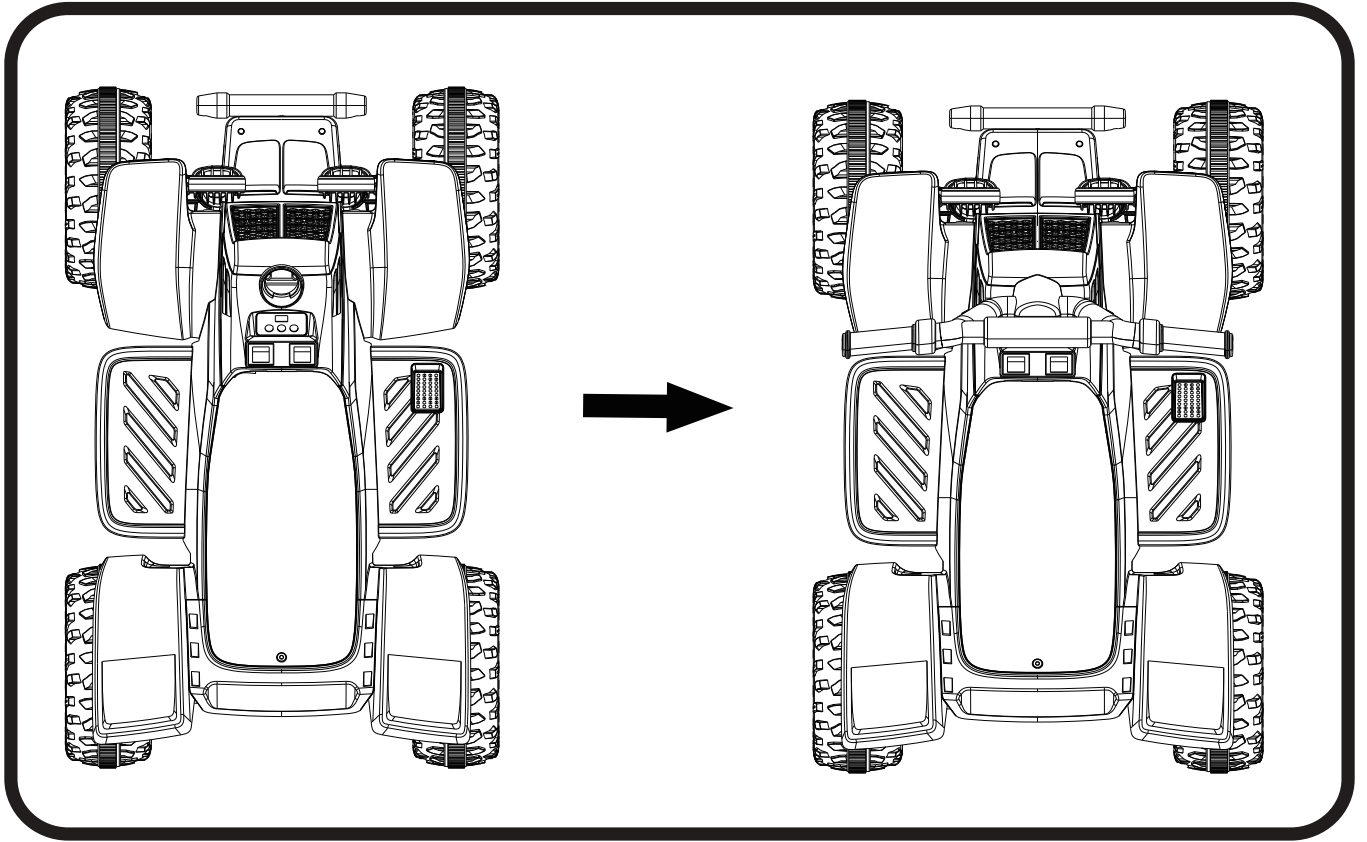

How To Operate Your Vehicle

connect the power

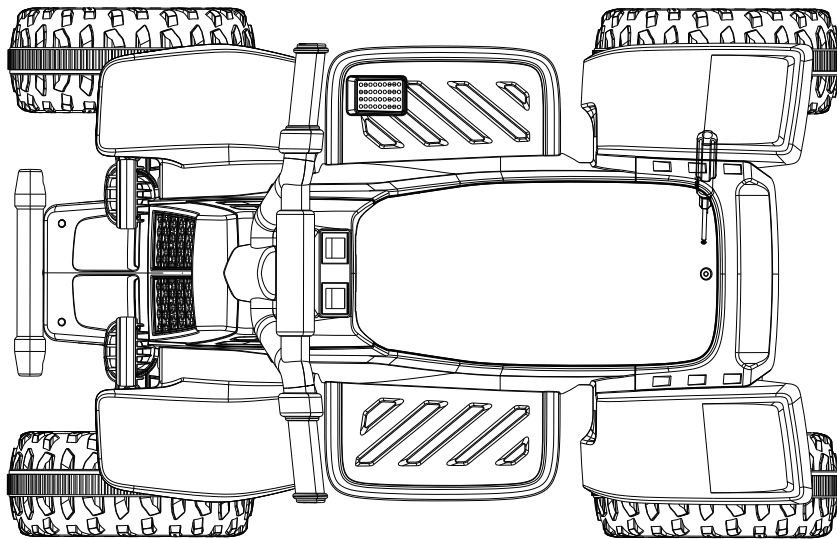

Dock the docking plug before use.

- Remove the screws with a screwdriver.

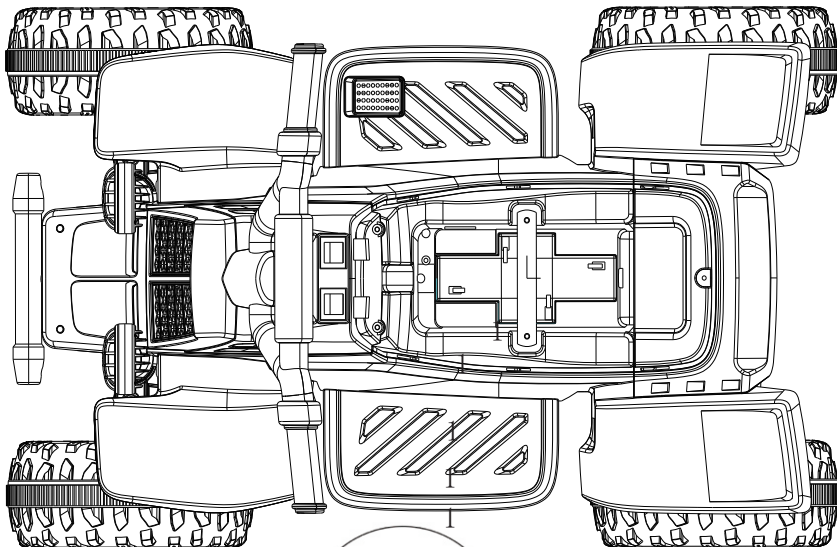

Note: power plug cannot be operated in reverse

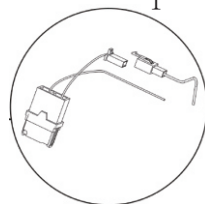

Battery Safety Warning

- Non-rechargeable batteries are not to be recharged.
- Rechargeable batteries are to be removed from the toy before being charged.
- Rechargeable batteries are only to be charged under adult supervision.
- Different types of batteries or new and used batteries are not to be mixed.
- Batteries are to be inserted with the correct polarity(+ and -).
- Exhausted batteries are to be removed from the toy.
- The supply terminals are not to be short-circuited.

How To Operate Your Vehicle

WARNING!

READ THESE RULES ALOUD TO YOUR CHILD AND THEIR PLAYMATES AND MAKE SURE THEY UNDERSTAND THEM!

- Suitable for age 18 months+, Maximum user weight is 25 kgs.
- Always remove protective material and poly bags and dispose before assembly.
- **WARNING:** Protective equipment should be worn. Always wear shoes and sit in the seat when operating the vehicle.
- Only drive on level ground. Never use on the lawn.
- Keep your hands, hair, and clothes away from moving parts.
- Never leave child unattended. Direct adult supervision is required. Always keep child in view when child is in vehicle.
- To reduce the risk of injury, adult supervision is required. Never use in roadways, near motor vehicles, on or near steep inclines or steps, swimming pools or other bodies of water, always wear shoes, and never allow more than 1 rider.
- Never use in unsafe conditions such as snow, rain, loose dirt, mud, sand, or gravel, otherwise may result in an unexpected accident such as tipping over, and could damage the electrical system or battery.
- **WARNING:** Not to be used in traffic.
- This toy should be used with caution since skill is required to avoid falls or collisions causing injury to the user or third parties.
- **WARNING:** Not to be used by children over 36 months. Insufficient strength.
- **WARNING:** This toy has no brake.
- The electric toy shall be regularly examined for damage to the supply cord, plug, enclosure or other parts, and in the event of damage, it shall not be used until the damage has been repaired.
- Use only battery(ies) and charger specified by the manufacturer.

Must confirm before using that following work which is already finished:

- **Important!** Before using the vehicle for first time, the battery needs to be charged for 8 to 12 hours, no more than 20 hours. Only an adult can charge or recharge the battery.
- Finishing the complete car to assemble according to the steps that the manual described. The plug-in package of storage battery has already been inserted well, the power has already been put through.
- All places to need the screw guarantee the screw has already been locked.

How To Operate Your Vehicle

Use Operation(Ensure the power switch has been turned on)

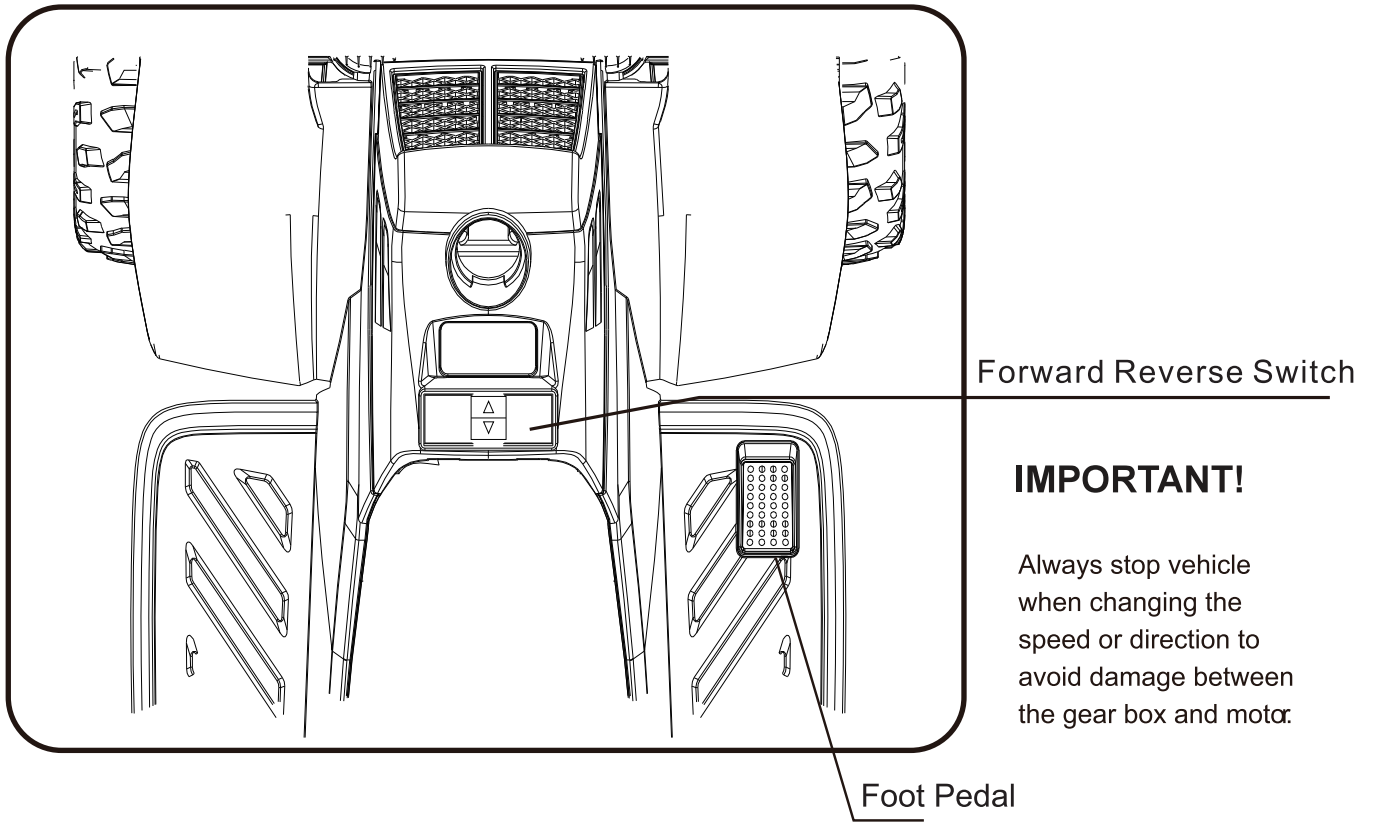

IMPORTANT!

Always stop vehicle when changing the speed or direction to avoid damage between the gear box and motor.

Forward / Stop / Backward switch - when normal for driving can control to go forward or backward when depress the pedal switch.

Pedal switch - Step on the pedal switch,the car will move.
when release,the car will stop slowly.

Charging Your Vehicle

ONLY AN ADULT CAN CHARGE AND RECHARGE THE BATTERY!





WARNING!

• **PREVENT FIRE AND ELECTRIC SHOCK:**





- Use the only rechargeable battery and charger supplied with your vehicle. NEVER substitute the battery or the charger with another brand. Using another battery or charger may cause a fire or explosion.
 - Do not use the battery or charger for any other product. Overheating, fire or explosion could occur.
 - NEVER modify the electric circuit system. Tampering with the electric system may cause a shock, fire or explosion or may permanently damage the system.
 - Do not allow direct contact between battery terminals. Fire or explosion can occur.
 - Do not allow any type of liquid on the battery or its components.
 - Explosive gasses are created during charging. Do not charge near heat or flammable materials. Charge the battery in a well-ventilated area ONLY.
 - NEVER pick up the battery by the wires or charger. Damage can occur to the battery and may cause a fire. Pick up the battery by the case ONLY.
 - Charge the battery in a dry area ONLY.
- Remove high-lighted section. **Wash hands after handling.**
- Do not open the battery. Battery contains lead acid and other materials that are toxic and corrosive.

BATTERY CHARGING WARNINGS





General Safety Warnings

-  "Read all instructions before using this appliance"
-  "This appliance can be used by children aged from 8 years and above and persons with reduced physical, sensory or mental capabilities or lack of experience and knowledge if they have been given supervision or instruction concerning use of the appliance in a safe way and understand the hazards involved"
-  "Children shall not play with the appliance"
-  "Cleaning and user maintenance shall not be made by children without supervision"

Electrical Safety Warnings

-  "If the supply cord is damaged, it must be replaced by the manufacturer, its service agent or similarly qualified persons in order to avoid a hazard"
-  "Do not use outdoors"
-  "Do not immerse in water or other liquids"
-  "Disconnect from supply when not in use"

Charger-Specific Warnings

-  "Use only with batteries specified by the manufacturer"
-  "Ensure correct polarity when connecting batteries"
-  "Do not charge damaged or leaking batteries"
-  "Remove batteries if appliance is not to be used for extended periods"
-  "Do not short-circuit the output terminals"

Charging Your Vehicle

WARNING!

• **PREVENT FIRE AND ELECTRIC SHOCK:**

- Do not open the charger. Exposed wiring and circuitry inside case may cause electric shock. Only adults may handle or charge the battery. NEVER allow child to handle or charge the battery. Battery is heavy and contains lead acid (electrolyte).
- Do not drop the battery. Permanent damage to the battery could occur or cause serious injury.
- Before charging the battery, check for wear or damage to the battery, charger, its supply cord and the connectors. DO NOT charge the battery if any damage to parts has occurred.
- Do not allow the battery to drain completely. Recharge the battery after each use or once a month if not used regularly.
- Do not charge battery upside down.
- Always secure the battery with the bracket. Battery can fall out and injure a child if vehicle tips over.
- A recommendation for adult supervision of young children.
- The toy should be used with caution since skill is required to avoid falls or collisions causing injury to the user or third parties.

- The charging input socket is **BELOW THE SEAT**.
- The **POWER SWITCH** must be turned in **OFF** position when charging.
- Before the first use, you should charge the battery for 8-12 hours. Do not recharge the battery for more than 20 hours to avoid overheating the charger.
- When the vehicle begins to run slowly, recharge the battery.
- After each use or once a month minimum recharge time as 8 to 12 hours, no more than 20 hours.

WARNING!

This product with CHARGING PROTECTION:
When charging, all the functions will be cut off!

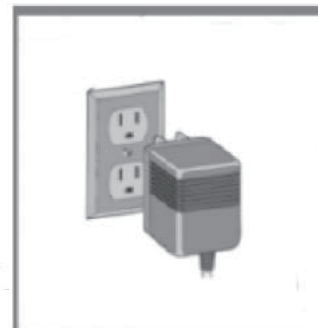
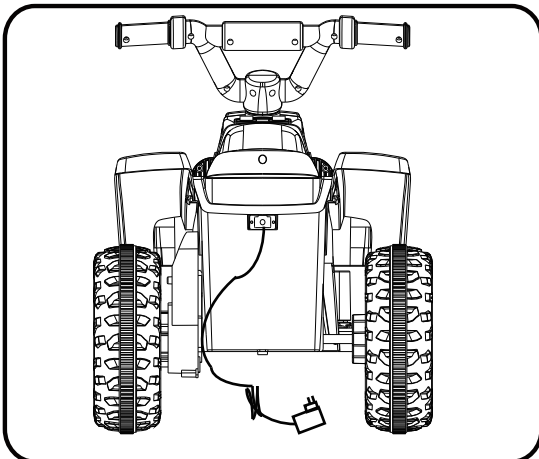

1. Find the charging input socket below the seat.
2. Plug the charger port into the input socket.
3. Plug the charger plug into a wall outlet. The battery will begin charging .

Troubleshooting Guide

■ PROBLEM: The vehicle does not run

PROBLEM CAUSE: The battery may low on power.

After each use, or once a month minimum, charge the battery for 8-12 hours. Do not leave the battery on the charger for more than 20 hours.

POSSIBLE CAUSE: Thermal fuse has tripped.

The vehicle is equipped with a self-resetting fuse. When the vehicle is overloaded or operated incorrectly; the self-resetting fuse will be cut off for 5-20 seconds before becoming operational again. The self-resetting fuse is under the seat (Refer to the picture.)

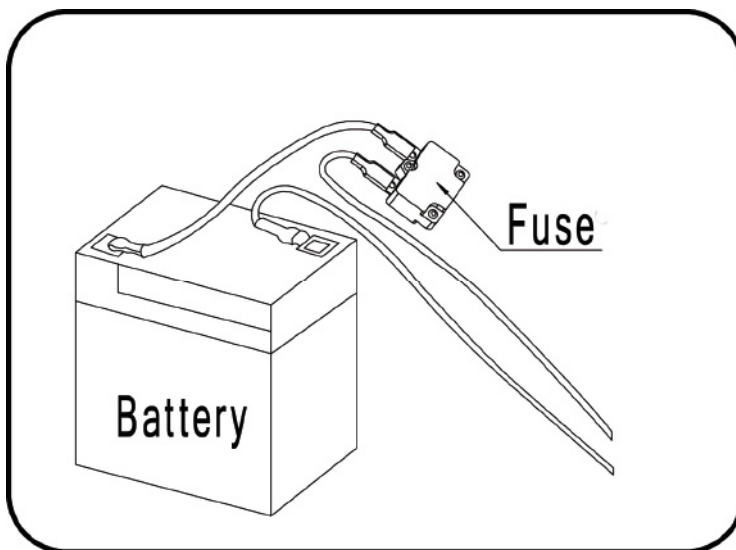

To avoid the fuse cut off the power, follow these guidelines:

DO NOT overload the vehicle, Maximum weight allowed :25 kg

DO NOT tow anything behind the vehicle.

DO NOT drive up steep slopes.

DO NOT drive into fixed objects, which may cause the wheels to spin, causing the motor to overheat.

DO NOT drive in very hot weather, components may overheat.

DO NOT tamper with the electric system, Doing so may create a short circuit, causing the fuse to trip.

POSSIBLE CAUSE: Wheel nuts are loose.

If the nuts are not tight, the wheels will not engage the forward gears. Tighten the nut with the nut wrench.

POSSIBLE CAUSE: Battery connector or wires are loose.

Make Sure the battery connectors are firmly plugged in to each other.

POSSIBLE CAUSE: Battery is dead.

Have you properly maintained the battery according to the directions? Is the battery old? Your battery may need to be replaced.

POSSIBLE CAUSE: Electric system is damaged.

Water may have corroded the system, or loose dirt, gravel or sand might have jammed the switch.

POSSIBLE CAUSE: Motor is damaged.

The motor needs professional repair.

■ PROBLEM: The battery will not recharge.

POSSIBLE CAUSE: Battery connector or adapter connector is loose.

Make sure the battery connector and adapter connector are firmly plugged together.

POSSIBLE CAUSE: Charger is not plugged in.

Make sure the charger is plugged into the wall outlet and the power flow to the outlet is on.

POSSIBLE CAUSE: Charger is not working.

Is the charger warm while charging? If not, the charger may be broken and may need to be replaced.

Troubleshooting Guide

■ **PROBLEM: The vehicle does not run very long.**

POSSIBLE CAUSE: Battery may be undercharged.

You may not be charging the battery long enough. After each use, or once a month minimum, charge the battery for 8 to 12 hours. Do not leave the battery on the charger for more than 20 hours.

POSSIBLE CAUSE: Battery is old.

The battery will eventually lose the ability to hold a charge. Depending on the amount of use, and varying conditions, the battery should operate for one to three years. Replace the battery with a new One.

■ **PROBLEM: Battery buzzes or gurgles when charging.**

This is normal and not a cause for concern. It may also be silent when charging, which is also normal.

■ **PROBLEM: Charger feels warm when recharging battery.**

This is normal and not a cause for concern.

Maintaining Your Vehicle

- It is parents' responsibility to check main parts of the toy before using, Must regularly examine for potential hazard, such as the battery, charge, cable or cord, plug, screws are fastening enclosure of other parts and that in the event of such damage, the toy must not be until that damage had been properly removed.
- Make sure the plastic parts of the vehicle are not cracked or broken.
- Occasionally use a lightweight oil to lubricate moving parts such as wheels.
- Park the vehicle indoors or cover it with a tarp to protect it from wet weather.
- Keep the vehicle away from sources of heat, such as stoves and heaters. Plastic parts may melt.
- Recharge the battery after each use. Only an adult can handle the battery. Recharge the battery at least once a month when the vehicle Raider is not being used.
- Do not wash the vehicle with a hose. Do not wash the vehicle with soap and water. Do not drive the vehicle in rainy or snowy weather. Water will damage the motor, electric system and battery.
- Clean the vehicle with a soft, dry cloth. To restore shine to plastic parts, use a non-wax furniture polish. Do not use car wax. Do not use abrasive cleaners.
- Do not drive the vehicle in loose dirt, sand or fine gravel which could damage moving parts, motors or the electric system.
- When not using, all the electrical source should be turn off. Turn off the power switch and disconnect the battery connection.

Disposal Of Battery

Disposal Of Battery



- Your sealed lead-acid battery must be recycled or disposed of in an environmentally sound manner.
- Do not dispose of your lead-acid battery in a fire. The battery may explode or leak.
- Do not dispose of a lead-acid battery in your regular, household trash. The incineration, land filling or mixing of sealed lead-acid batteries with household trash is prohibited by law.
- Return an exhausted battery to your local approved lead-acid battery recycle, such as a local seller of automotive batteries.
- Contact your local waste management officials for other information regarding the environmentally sound recycling and disposal of lead-acid batteries.
- The battery must be charged only by adult .Please charge the product before using!
- The toy should not be connected to excessive powers (more than the quantity specified herein), and it should not be operated during charging process.
- Any rechargeable battery must only be charged under adult's supervision.
- Battery charger shall regularly check the wires, plugs, casing and other parts for damage and found damage should stop using and restored.
- Open the battery cover on the remote control, and put two pieces of batteries, paying attention to batteries polarity. Replace the battery cover and lock with screws (please replace the battery according to the above steps and should be done by adult) .
- All batteries should be inserted with the correct polarity.
- Non-rechargeable battery should not be charged, please remove any running-off battery from the toy.
- Do not use old and new batteries together, or mix different types of batteries.
- The battery charger used with the toy are to be regularly examined for damage to the cord, plug, enclosure and other parts, and in the event of such damage, they must not be used until that damage had been repaired.

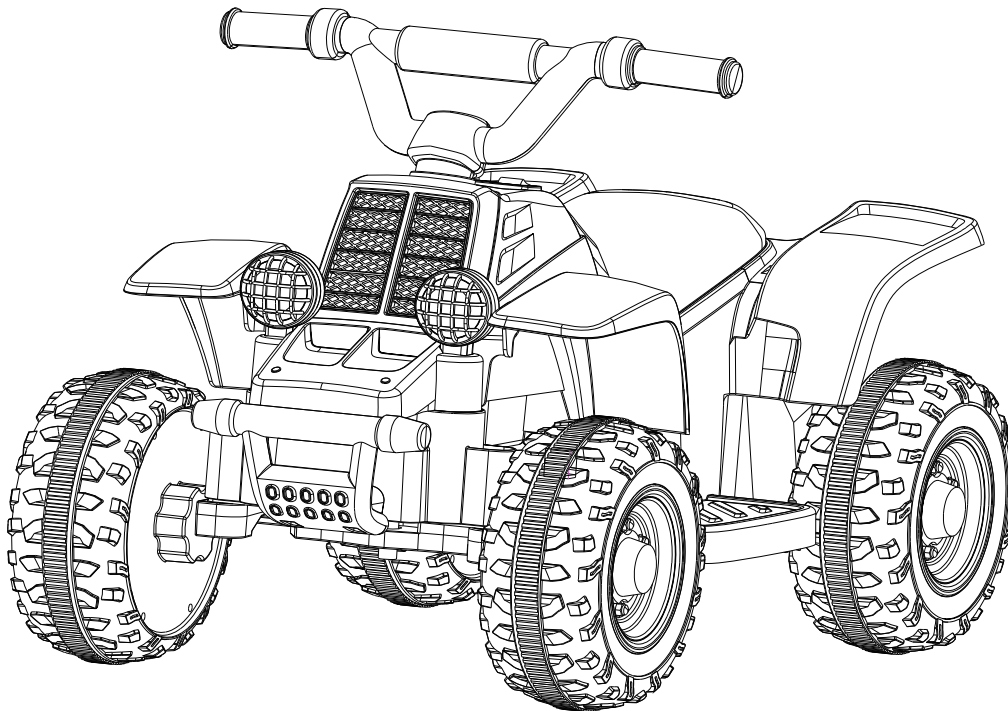

KINDER ELEKTRONISCHES SPIELZEUGAUTO

WICHTIGE ACHTUNG !

1. Für Kinder unter 18 Monaten nicht geeignet.
2. Verwenden Sie es nicht im Straßenverkehr.
3. Bitten Sie Erwachsene, die Montage abzuschließen.
4. Dieses Spielzeug verfügt nicht über eine aktive Bremsfunktion.

Lesen und verstehen Sie dieses Handbuch vor der Verwendung vollständig!
Bitte bewahren Sie dieses Handbuch zum späteren Nachschlagen auf, da es wichtige Informationen enthält.

Laden Sie den Akku vor der ersten Verwendung mindestens 8-12 Stunden auf, nicht länger als 20 Stunden.

Inhaltsverzeichnis

1. Über Ihr neues Fahrzeug.....	Seite 2
2. Teileliste	Seite 3
3. Montageschritte.....	Seite 4-8
4. So betreiben Sie Ihr Fahrzeug	Seite 9-12
5. Aufladen des Fahrzeugs	Seite 13
6. Anleitung zur Fehlersuche	Seite 14-15
7. Wartung Ihres Fahrzeugs.....	Seite 15
8. Entsorgen der Batterie.....	Seite 16

Über Ihr Neues Fahrzeug

Vielen Dank für den Kauf unserer Produkte. Wir möchten, dass Ihr Kind jahrelang Freude an diesem Produkt hat. Beachten Sie diese Punkte, wenn Sie diese Anleitung lesen:

Geeignetes Alter:	18 monaten+	Akku:	DC 6 V 4,5 Ah x 1
Belastbarkeit:	Unter 25kg	Produktabmessungen:	705 x 425 x 465 mm
Geschwindigkeit:	PP	Optimale Temperatur:	Unter 40 °C
Ladegerät:	Eingang:100-240V,50-60Hz	Aufladezeit:	8 bis 12 Stunden, höchstens 20 Stunden
	Ausgang:6V-8V	Sicherung:	F4A, selbst zurücksetzend







ACHTUNG!

ZUR SICHERHEIT IHRES KINDES LESEN SIE BITTE ALLE WARNHINWEISE UND MONTAGE/VERWENDUNGSANWEISUNGEN. BEWAHREN SIE DIESE ANLEITUNG ZUM SPÄTEREN NACHSCHLAGEN AUF.

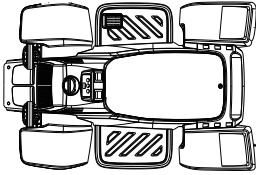
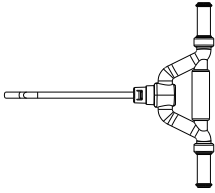
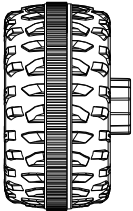
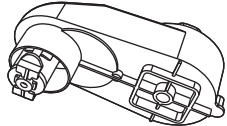
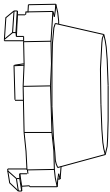
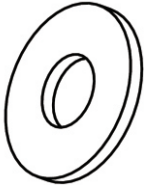
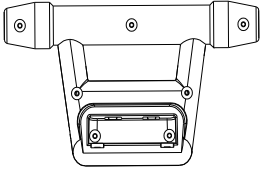
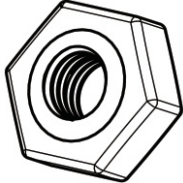
- **Erwachsenenmontage erforderlich.**
- Entfernen Sie immer das Schutzmaterial und die Polybeutel und entsorgen Sie diese vor dem Zusammenbau.

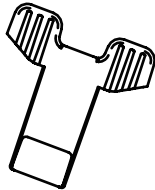
Teilleiste

TEILNUMMER	TEILEBEZEICHNUNG	BILD	Menge (Stück)	HINWEISE	TEILNUMMER	TEILEBEZEICHNUNG	BILD	Menge (Stück)	HINWEISE
1	Karosserie		1		2	Lenker		1	Bitte aus dem Fahrzeug entfernen
3	Rad		4		4	Getriebe		1	
5	Radachsenabdeckung		4		6	M10-Unterlegscheibe		7	Vor-Installation
7	Vordere Stoßstange		1		8	M8-Mutter		4	Vor-Installation
9	Hinterachse		1	Bitte aus dem Fahrzeug entfernen	10	Schraubenschlüssel		2	
11	Ladegerät		1						

Montageschritte

- Ihr neues Fahrzeug muss von einem Erwachsenen montiert werden. Bitte nehmen Sie sich für die Montage mindestens 40 Minuten Zeit. Kinder können im unmontierten Zustand des Fahrzeugs durch Kleinteile, scharfe Kanten und spitze Gegenstände verletzt werden. Gehen Sie beim Auspacken und Zusammenbau des Fahrzeugs vorsichtig vor. Kinder sollten keine Teile handhaben oder bei der Montage des Fahrzeugs helfen.
- Bitte kennzeichnen Sie alle Teile vor dem Zusammenbau und heben Sie das gesamte Verpackungsmaterial bis zum Ende des Zusammenbaus auf, um sicherzustellen, dass keine Teile weggeworfen werden.
- Für die Montage benötigen Sie folgende Werkzeuge: Schraubendreher (nicht enthalten), Zange (nicht enthalten), Hammer (nicht enthalten), Schraubenschlüssel (enthalten).

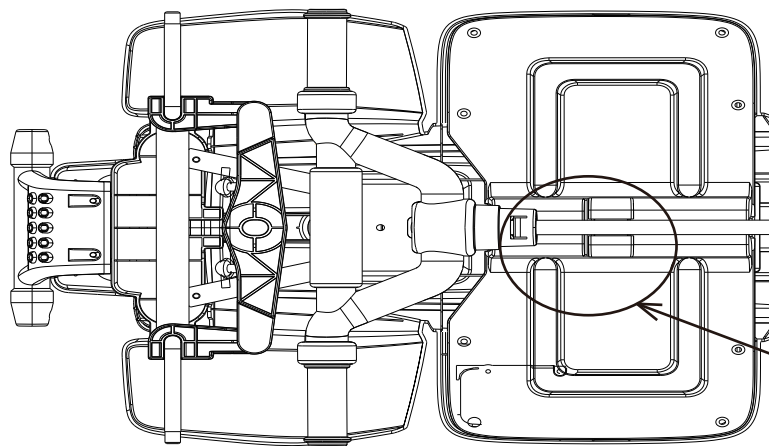

- Lenkradgriff ausbauen und später einbauen.

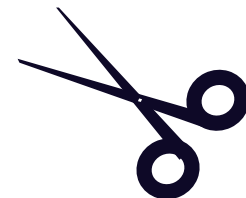

Lenkradgriff

Schneiden Sie den Kabelbinder mit einer Schere durch

Montageschritte

1. Installieren Sie die vordere Stoßstange

Entfernen Sie 2 Stück M4 x 12 mm Schrauben.

Klemmen Sie den vorderen Stoßfänger an die Karosserie und befestigen Sie ihn mit 2 Stück M4 x 12 mm Schrauben.

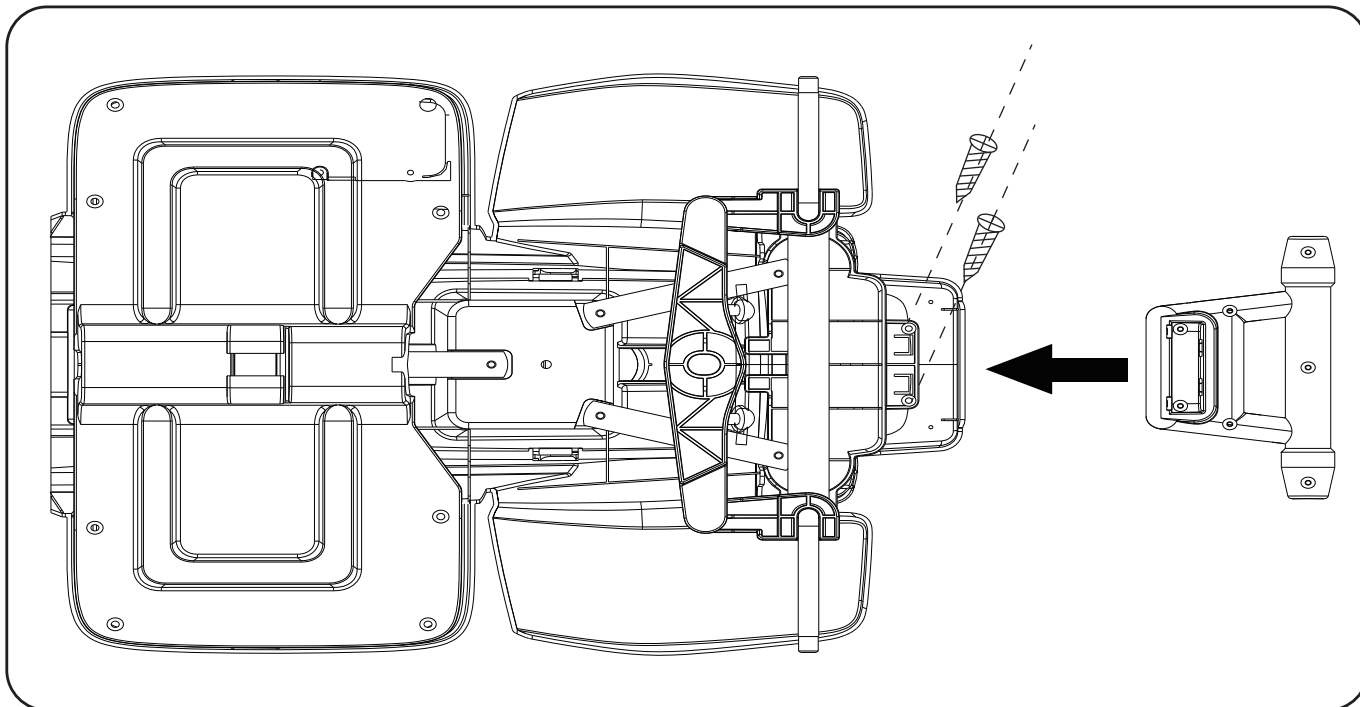

2. Installieren Sie die Hinterachse

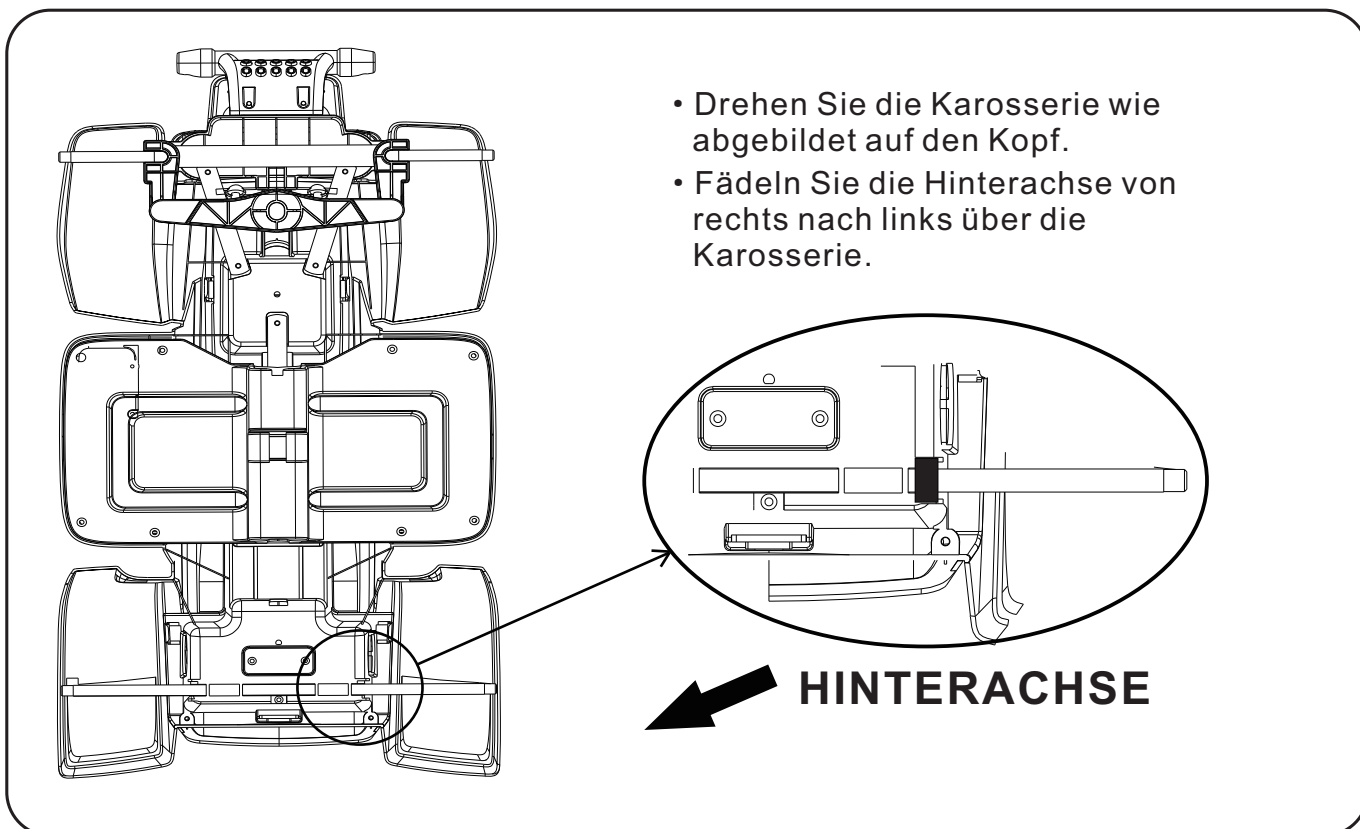

Montageschritte

3. Montage der Hinterräder

Installieren Sie den Antriebsmotor auf der Hinterachse, montieren Sie ein Rad auf die Hinterachse und setzen Sie eine M8-Dichtung auf die Hinterachse.

Ziehen Sie die M8-Muttern mit einem Kunststoffschlüssel fest.

Fügen Sie eine Kunststoffabdeckung hinzu.

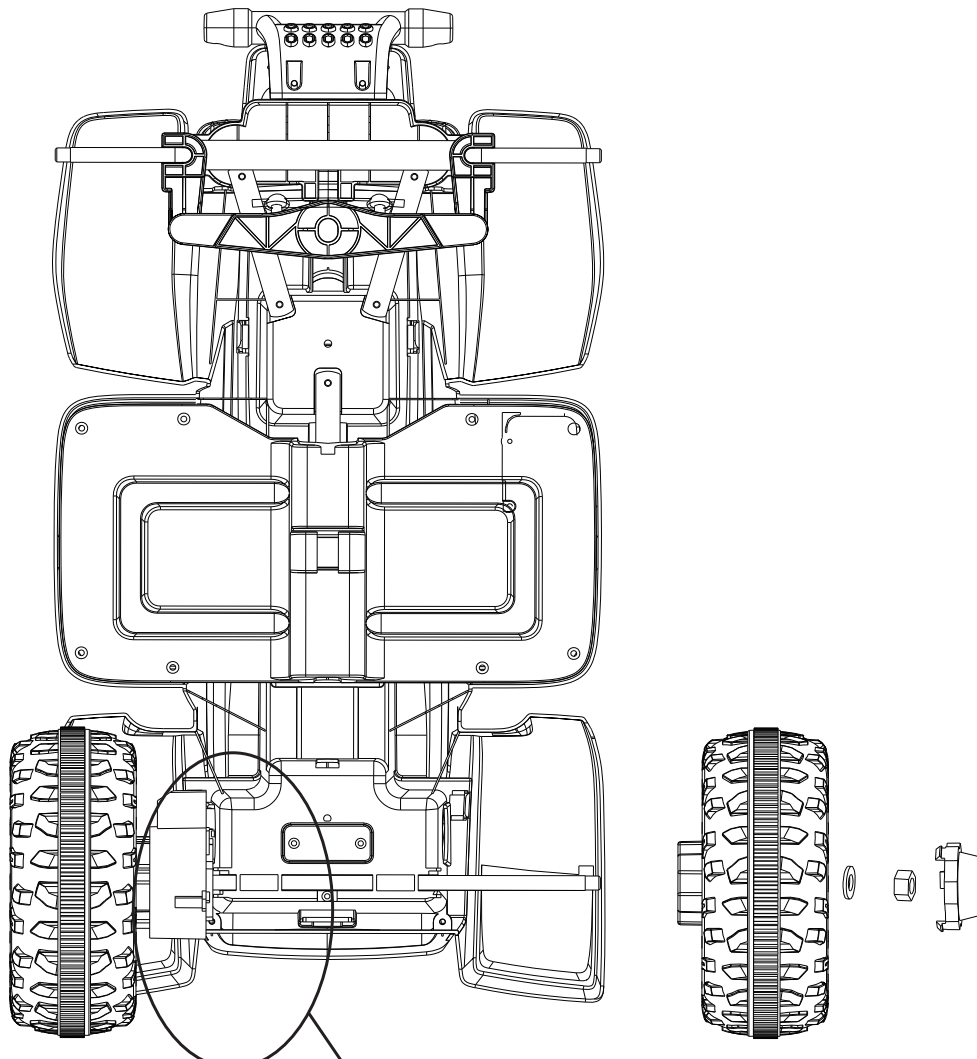

Verbinden Sie
zunächst die Kabel
des Motors mit den
Kabeln der Karosserie.

Montageschritte

4. Montage der Vorderräder

M10 Dichtung + Rad + M8 Dichtung + M8 Mutter + Radwellenabdeckung.

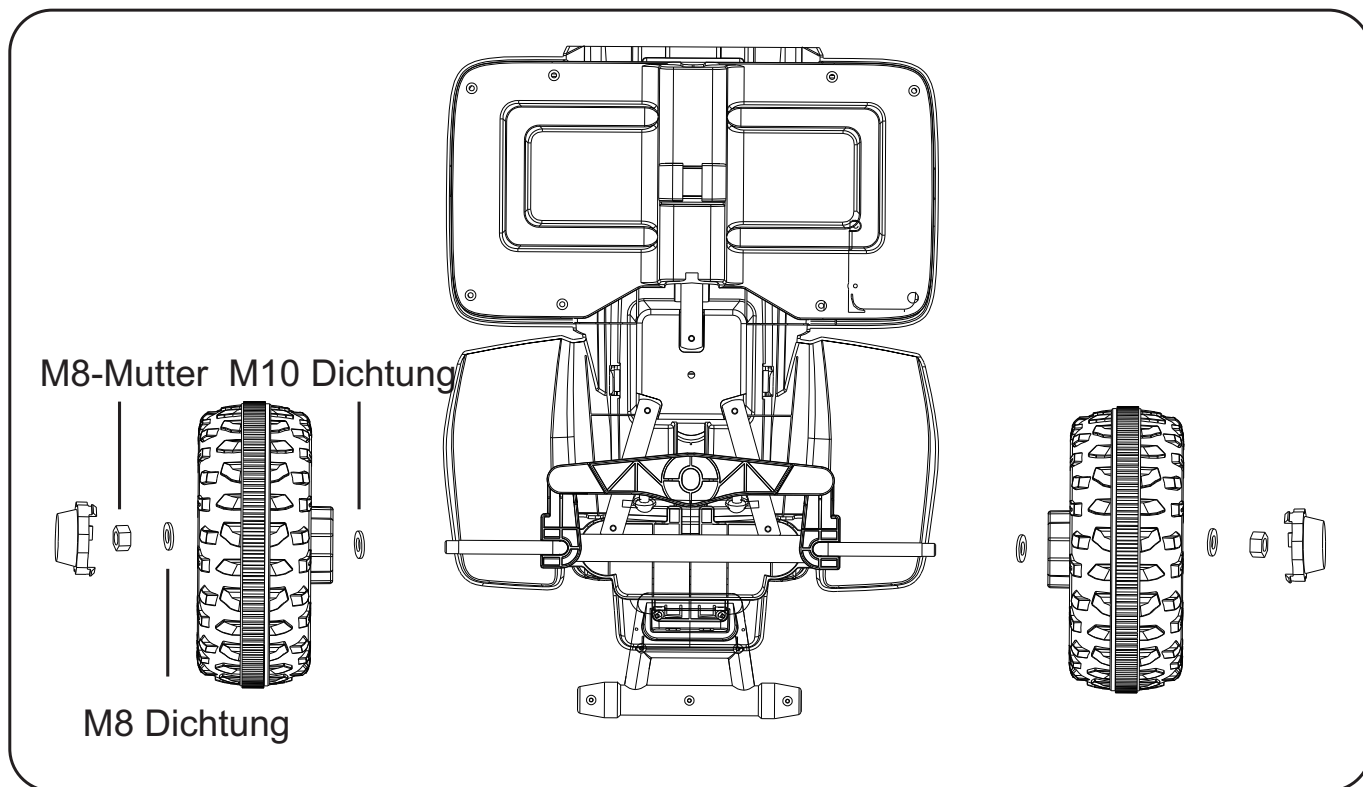

Montageschritte

5. Installieren Sie den Lenker

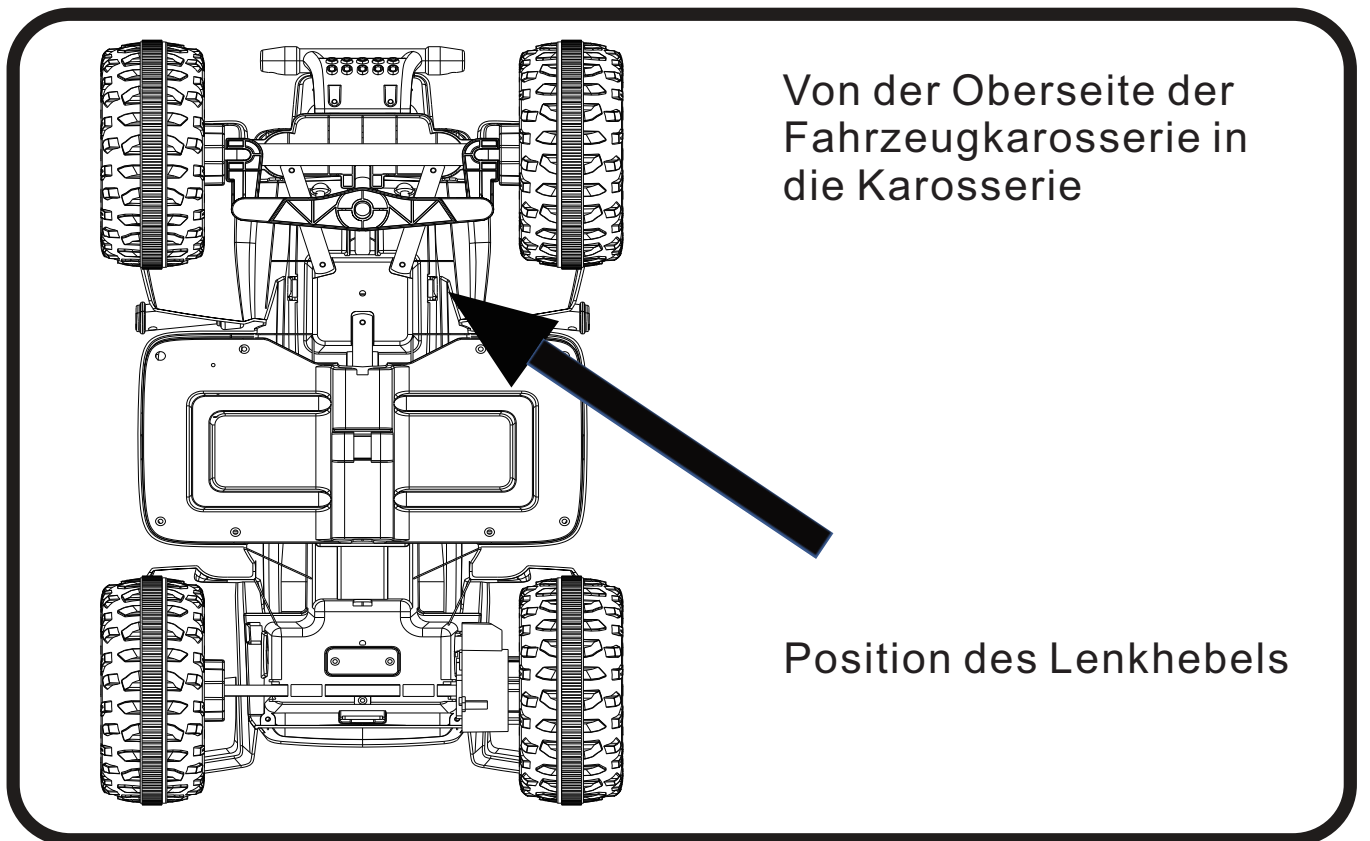
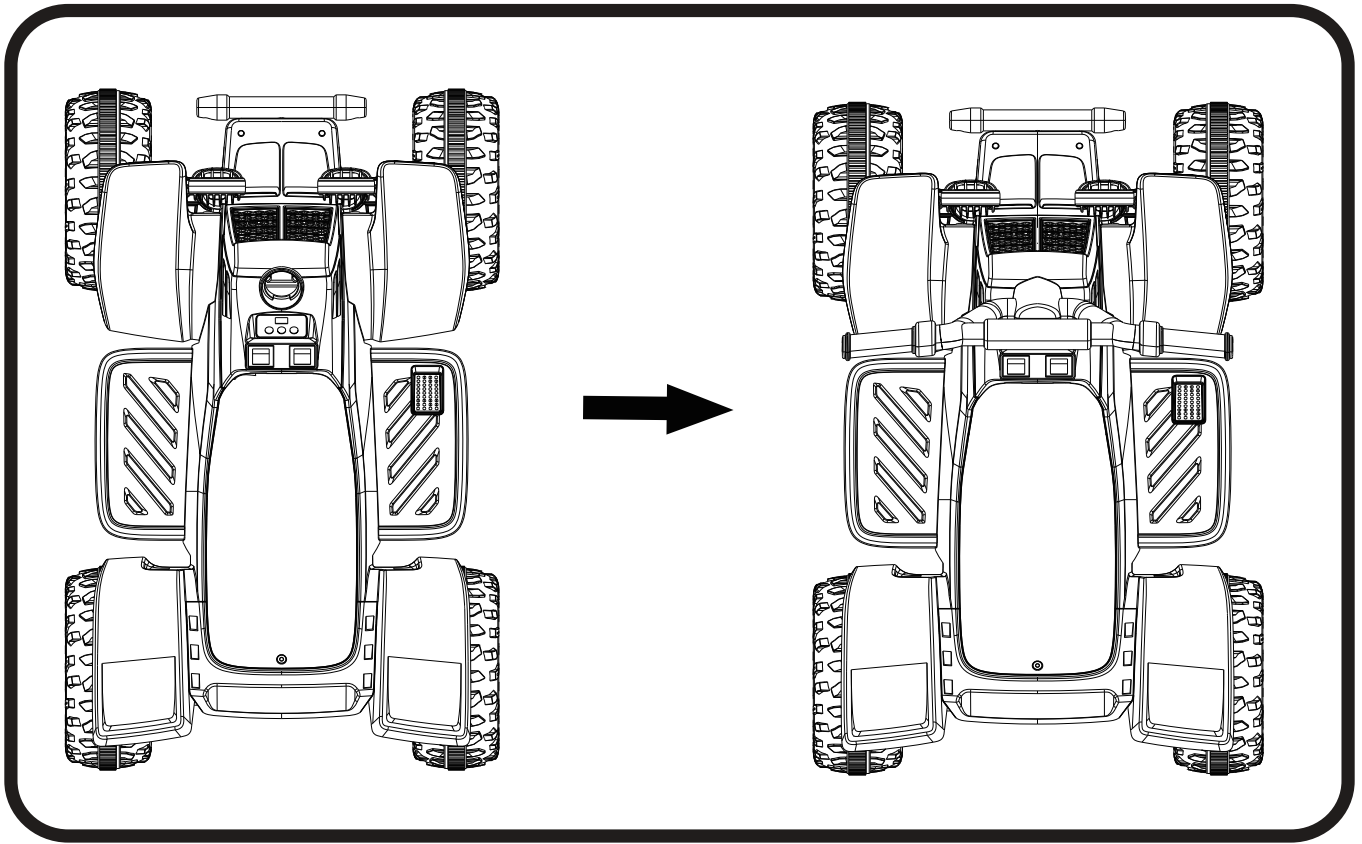

So betreiben Sie Ihr Fahrzeug

Verbinden Sie den Stromanschluss

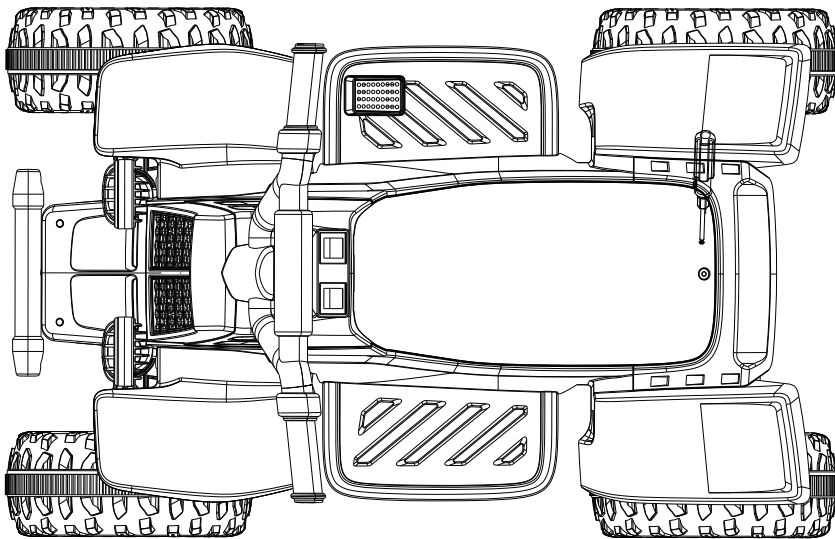

Befestigen Sie den Ladestecker vor der Verwendung.

- Entfernen Sie die Schrauben mit einem Schraubenzieher.

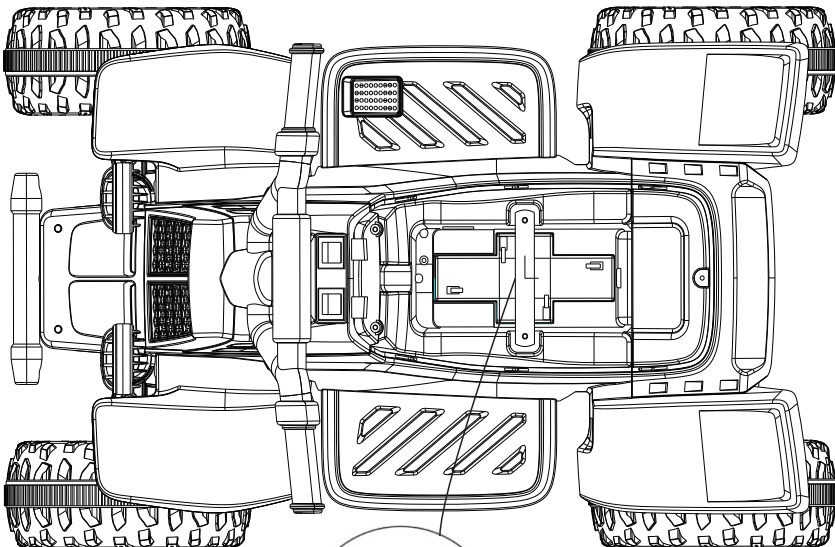

Hinweis: Der Stromstecker kann nicht im Rückwärtsgang betrieben werden

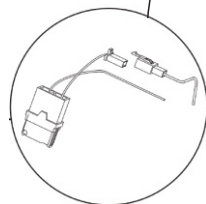

Akku Sicherheitswarnung

- Nicht wiederaufladbare Batterien dürfen nicht aufgeladen werden.
- Wiederaufladbare Batterien sind vor dem Aufladen aus dem Spielzeug zu entfernen.
- Wiederaufladbare Batterien dürfen nur unter Aufsicht von Erwachsenen aufgeladen werden.
- Verschiedene Batterietypen oder neue und gebrauchte Batterien dürfen nicht gemischt werden.
- Die Batterien sind mit der richtigen Polarität einzusetzen.
- Erschöpfte Batterien sind aus dem Spielzeug zu entfernen.
- Die Versorgungsklemmen dürfen nicht kurzgeschlossen werden.

So betreiben Sie Ihr Fahrzeug



ACHTUNG!

LESEN SIE DIESE REGELN IHREM KIND UND SEINEN SPIELKAMERADEN LAUT VOR UND STELLEN SIE SICHER, DASS SIE SIE VERSTEHEN!

- Geeignet für Kinder ab 18 Monaten+, Maximales Gewicht des Benutzers 25 kg.
- Immer Schutzmaterial und Polybeutel entfernen und vor dem Zusammenbau entsorgen.
- **ACHTUNG.** Mit Schutzausrüstung zu benutzen. Tragen Sie immer Schuhe und setzen Sie sich auf den Sitz, wenn Sie das Fahrzeug betreiben.
- Fahren Sie nur auf ebenem Gelände. Niemals auf dem Rasen benutzen.
- Halten Sie Ihre Hände, Haare und Kleidung von beweglichen Teilen fern.
- Lassen Sie ein Kind niemals unbeaufsichtigt. Direkte Aufsicht durch einen Erwachsenen ist erforderlich. Halten Sie Ihr Kind immer im Blickfeld, wenn sich das Kind im Fahrzeug befindet.
- Um die Verletzungsgefahr zu verringern, ist die Beaufsichtigung durch einen Erwachsenen erforderlich. Niemals im Straßenverkehr, in der Nähe von Kraftfahrzeugen, auf oder in der Nähe von steilen Steigungen oder Stufen, Schwimmbädern oder anderen Gewässern benutzen, immer Schuhe tragen und niemals mehr als 1 Fahrer zulassen.
- Niemals unter unsicheren Bedingungen wie Schnee, Regen, losem Schmutz, Schlamm, Sand oder Kies verwenden, da dies sonst zu einem unerwarteten Unfall wie Umkippen führen und das elektrische System oder die Batterie beschädigen könnte.
- **ACHTUNG:** Nicht im Straßenverkehr zu verwenden.
- Dieses Spielzeug sollte mit Vorsicht benutzt werden, da Geschicklichkeit erforderlich ist, um Stürze oder Zusammenstöße zu vermeiden, bei denen der Benutzer oder Dritte verletzt werden könnten.
- **ACHTUNG:** Nicht von Kindern über 36 Monaten zu benutzen. Unzureichende Festigkeit.
- **ACHTUNG:** Dieses Spielzeug hat keine Bremse.
- Das elektrische Spielzeug ist regelmäßig auf Beschädigungen am Zuleitungskabel, Stecker, Gehäuse oder anderen Teilen zu untersuchen; bei Beschädigungen darf es nicht verwendet werden, bis die Schäden behoben sind.
- Verwenden Sie nur den/die vom Hersteller angegebenen Akku(s) und das Ladegerät.

Muss vor der Verwendung bestätigt werden, dass die Arbeit bereits beendet ist:

- **Wichtig!** Der Akku muss vor der ersten Verwendung des Fahrzeugs 8 bis 12 Stunden lang aufgeladen werden, nicht länger als 20 Stunden. Nur ein Erwachsener darf den Akku laden oder aufladen.
- Schließen Sie die Montage des kompletten Fahrzeugs gemäß den in der Bedienungsanleitung beschriebenen Schritten ab. Das Steckpaket des Akkus ist bereits gut eingesteckt, der Strom ist bereits durchgesteckt.
- An allen Stellen, an denen die Schraube benötigt wird, ist die Verschraubung bereits verriegelt.

So betreiben Sie Ihr Fahrzeug

Verwendung (Stellen Sie sicher, dass der Ein-/Aus-Schalter eingeschaltet ist)

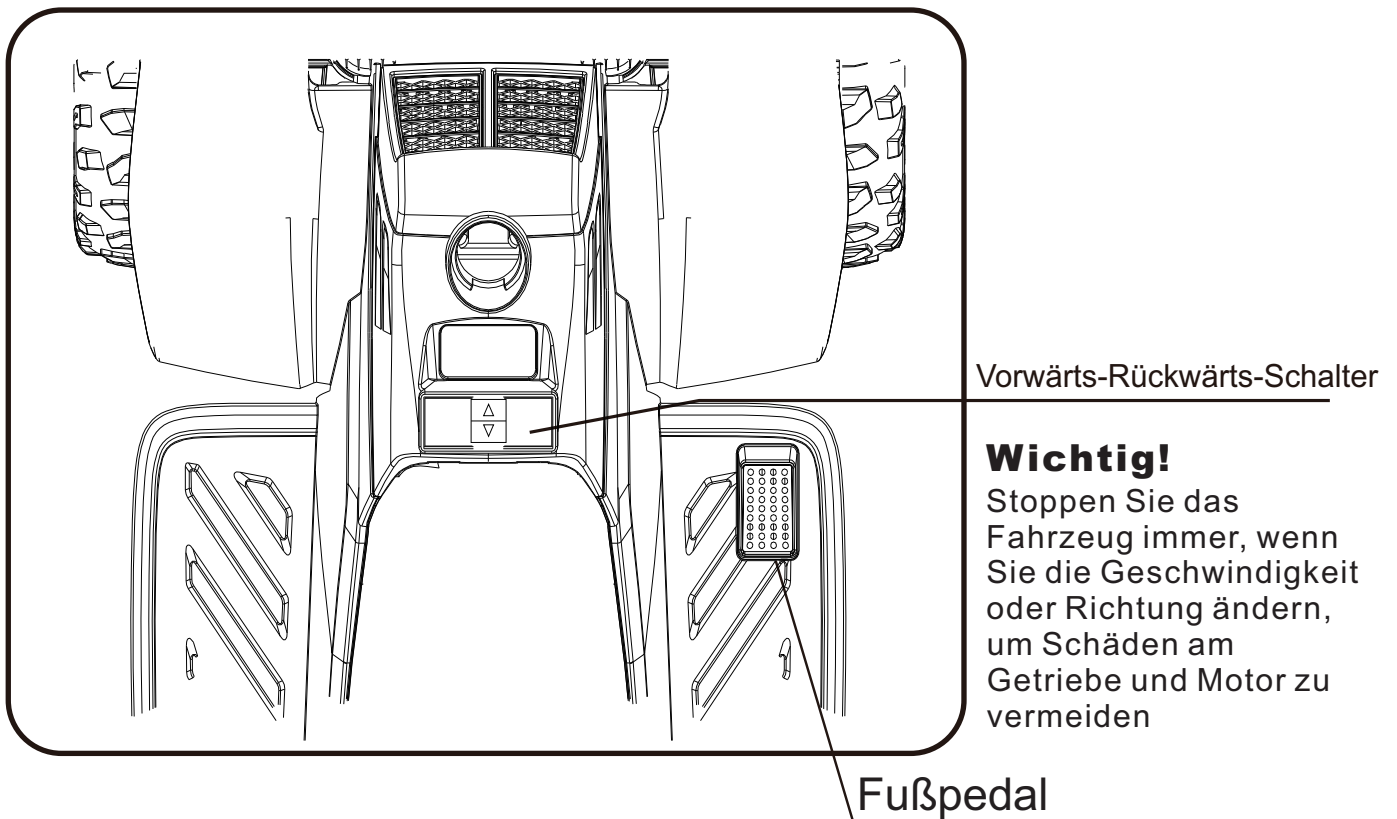

Vorwärts-/Stop-/Rückwärts-Schalter - wenn Sie normal fahren, können Sie die Steuerung vorwärts oder rückwärts vornehmen, wenn Sie den Pedalschalter betätigen.

Pedalschalter - Treten Sie auf den Pedalschalter, fährt das Auto los. Wenn er losgelassen wird, hält das Auto langsam an.

Aufladen Ihres Fahrzeugs

Nur ein Erwachsener kann den Akku laden und aufladen!



ACHTUNG!

• FEUER UND STROMSCHLÄGE VERMEIDEN:

- Verwenden Sie nur den Akku und das Ladegerät, die mit Ihrem Motorrad geliefert wurden. Ersetzen Sie den Akku oder das Ladegerät niemals durch ein anderes Fabrikat. Die Verwendung eines anderen Akkus oder Ladegeräts kann einen Brand oder eine Explosion verursachen.
- Verwenden Sie den Akku oder das Ladegerät nicht für ein anderes Produkt. Es könnte zu Überhitzung, Brand oder Explosion kommen.
- Verändern Sie niemals das Stromkreissystem. Eingriffe in das elektrische System können zu einem Stromschlag, Brand oder einer Explosion führen oder das System dauerhaft beschädigen.
- Vermeiden Sie den direkten Kontakt zwischen den Polen des Akkus. Es kann zu Bränden oder Explosionen kommen.
- Achten Sie darauf, dass keine Flüssigkeit auf den Akku oder seine Komponenten gelangt.
- Beim Laden werden explosive Gase erzeugt. Laden Sie nicht in der Nähe von Hitze oder brennbaren Materialien. Laden Sie den Akku nur in einem gut belüfteten Bereich auf.
- Heben Sie den Akku niemals an den Kabeln oder am Ladegerät. Der Akku kann beschädigt werden und einen Brand verursachen. Heben Sie den Akku nur am Gehäuse.
- Laden Sie den Akku nur in einem trockenen Raum.
- Entfernen Sie den hervorgehobenen Bereich. Waschen Sie sich nach der Handhabung die Hände.
- Öffnen Sie den Akku nicht. Er enthält Bleisäure und weitere Stoffe, die giftig und ätzend sind.

WARNUNGEN ZUM LADEVORGANG DER BATTERIEN

Allgemeine Sicherheitshinweise

- ⚠ "Lesen Sie alle Anweisungen, bevor Sie dieses Gerät verwenden"
- ⚠ "Dieses Gerät kann von Kindern ab 8 Jahren und darüber sowie von Personen mit verringerten physischen, sensorischen oder mentalen Fähigkeiten oder Mangel an Erfahrung und Wissen benutzt werden, wenn sie beaufsichtigt oder bezüglich des sicheren Gebrauchs des Gerätes unterwiesen wurden und die daraus resultierenden Gefahren verstehen."
- ⚠ "Kinder dürfen nicht mit dem Gerät spielen."
- ⚠ "Reinigung und Benutzer-Wartung dürfen nicht von Kindern ohne Beaufsichtigung durchgeführt werden."

Elektrische Sicherheitswarnungen

- ⚠ "Wenn die Netzanschlussleitung dieses Gerätes beschädigt wird, muss sie durch den Hersteller oder seinen Kundendienst oder eine ähnlich qualifizierte Person ersetzt werden, um Gefährdungen zu vermeiden."
- ⚠ "Nicht im Freien verwenden" (falls nur für Innenbereich bestimmt)
- ⚠ "Nicht in Wasser oder anderen Flüssigkeiten tauchen"
- ⚠ "Vom Netz trennen, wenn nicht in Gebrauch"

Ladegerät-spezifische Warnhinweise

- ⚠ „Nur mit vom Hersteller angegebenen Batterien verwenden“
- ⚠ „Beim Einlegen der Batterien auf die korrekte Polung achten“
- ⚠ „Beschädigte oder auslaufende Batterien nicht aufladen“
- ⚠ „Batterien entfernen, wenn das Gerät über längere Zeit nicht verwendet wird“
- ⚠ „Schließen Sie die Ausgangsklemmen nicht kurz“

Aufladen Ihres Fahrzeugs



ACHTUNG!

-VERMEIDEN SIE FEUER UND STROMSCHLÄGE:

- Öffnen Sie das Ladegerät nicht. Freiliegende Kabel und Schaltkreise im Inneren des Gehäuses können zu Stromschlägen führen.
Nur Erwachsene dürfen den Akku handhaben oder laden. Erlauben Sie Kindern NIEMALS, den Akku zu handhaben oder zu laden. Der Akku ist schwer und enthält Bleisäure (Elektrolyt).
- Lassen Sie den Akku nicht fallen. Der Akku könnte dauerhaft beschädigt werden oder schwere Verletzungen verursachen.
- Prüfen Sie vor dem Laden des Akkus, ob der Akku, das Ladegerät, sein Stromkabel und die Steckverbindungen abgenutzt oder beschädigt sind. Laden Sie den Akku NICHT, wenn Teile beschädigt sind.
- Lassen Sie den Akku nicht vollständig entleeren. Laden Sie den Akku nach jeder Verwendung oder einmal im Monat auf, wenn er nicht regelmäßig verwendet wird.
- Laden Sie den Akku nicht verkehrt herum.
- Sichern Sie den Akku immer mit der Halterung. Der Akku kann herausfallen und ein Kind verletzen, wenn das Fahrzeug umkippt.
- Eine Empfehlung für die Beaufsichtigung von Kleinkindern durch Erwachsene.
- Das Spielzeug sollte mit Vorsicht verwendet werden, da Fähigkeiten erforderlich sind, um Stürze oder Zusammenstöße zu vermeiden, die zu Verletzungen des Benutzers oder Dritter führen können.

- Die Buchse zum Laden befindet sich UNTER DEM SITZ.
- Der NETZSCHALTER muss während des Ladevorgangs in die Position AUS gedreht werden.
- Vor der ersten Verwendung sollten Sie den Akku 8-12 Stunden lang laden. Laden Sie den Akku nicht länger als 20 Stunden auf, um eine Überhitzung des Ladegeräts zu vermeiden.
- Laden Sie die Batterie auf, wenn das Fahrzeug langsam zu laufen beginnt. · Nach jeder Verwendung oder einmal im Monat müssen Sie den Akku mindestens 8 bis 12 Stunden aufladen, nicht länger als 20 Stunden.



ACHTUNG!

Dieses Produkt mit
LADESCHUTZ:
Beim Laden werden alle
Funktionen ausgeschaltet!

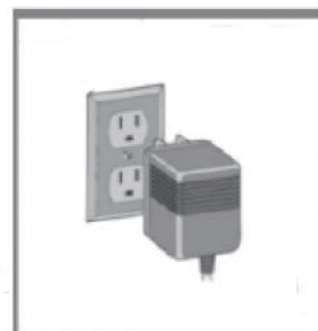
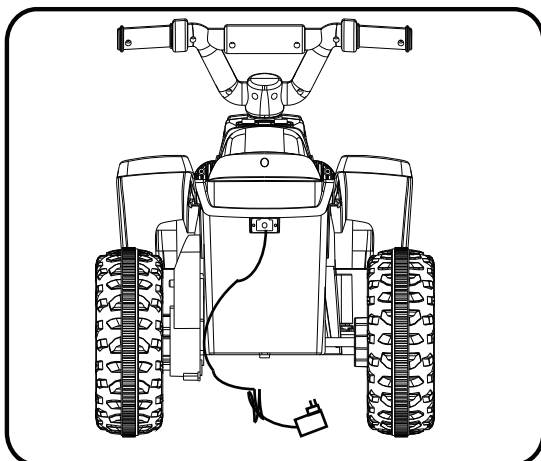

1. Suchen Sie die Buchse zum Laden unter dem Sitz.
2. Stecken Sie den Stecker des Ladegeräts in die Ladebuchse.
3. Stecken Sie den Stecker des Ladegeräts in eine Steckdose.
Der Akku beginnt zu laden.

So betreiben Sie Ihr Fahrzeug

■ PROBLEM: Das Fahrzeug läuft nicht

PROBLEM-URSACHE: Der Akku ist möglicherweise zu schwach aufgeladen.

Laden Sie den Akku nach jeder Verwendung oder mindestens einmal im Monat für 8 bis 12 Stunden. Lassen Sie den Akku nicht länger als 20 Stunden am Ladegerät.

MÖGLICHE URSACHE: Die Thermosicherung hat ausgelöst.

Das Fahrzeug ist mit einer selbststrückstellenden Sicherung ausgestattet. Wenn das Fahrzeug überlastet oder falsch betrieben wird, wird die selbststrückstellende Sicherung für 5-20 Sekunden abgeschaltet, bevor sie wieder betriebsbereit ist. Die selbststrücksetzende Sicherung befindet sich unter dem Sitz (siehe Abbildung).

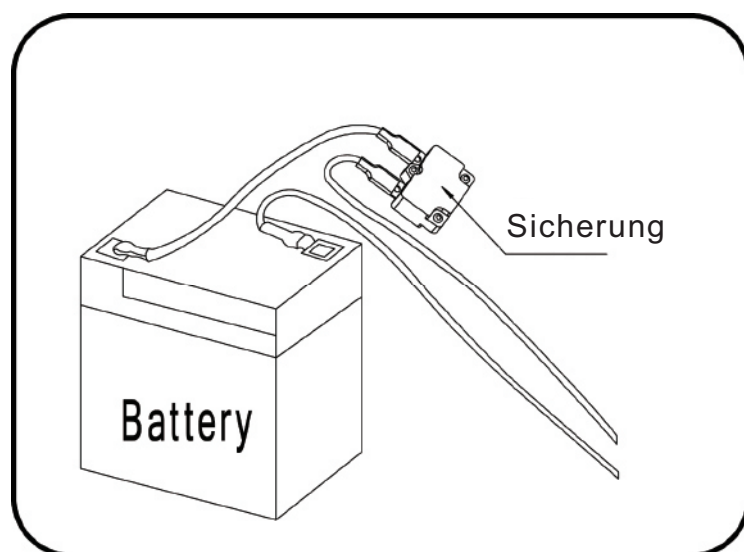

Um zu vermeiden, dass die Sicherung den Strom ausschaltet, beachten Sie die folgenden Richtlinien:

Überladen Sie das Fahrzeug NICHT.

Ziehen Sie KEINE Gegenstände hinter dem Fahrzeug her.

Fahren Sie NICHT steile Hänge hinauf.

Fahren Sie NICHT gegen feste Gegenstände, da dies zum Durchdrehen der Räder und damit zur Überhitzung des Motors führen kann.

Fahren Sie NICHT bei sehr heißem Wetter, die Komponenten könnten überhitzen.

Nehmen Sie KEINE Eingriffe in das elektrische System vor, da dies einen Kurzschluss schaffen kann, wodurch die Sicherung ausgelöst wird.

MÖGLICHE URSACHE: Die Radmutter sind locker.

Wenn die Muttern nicht fest angezogen sind, greifen die Räder nicht im Vorwärtsgang. Ziehen Sie die Muttern mit dem Mutternschlüssel fest.

MÖGLICHE URSACHE: Akkustecker oder Kabel sind lose.

Stellen Sie sicher, dass die Akkustecker fest miteinander verbunden sind.

MÖGLICHE URSACHE: Der Akku ist leer.

Haben Sie den Akku ordnungsgemäß und gemäß den Anweisungen gewartet? Ist der Akku alt? Möglicherweise muss der Akku ausgetauscht werden.

MÖGLICHE URSACHE: Das elektrische System ist beschädigt.

Wasser könnte das System korrodiert haben, oder loser Schmutz, Kies oder Sand könnte den Schalter blockiert haben.

MÖGLICHE URSACHE: Der Motor ist beschädigt.

Der Motor muss professionell repariert werden.

■ PROBLEM: Der Akku lädt nicht auf.

MÖGLICHE URSACHE: Der Akkustecker oder der Netzteilstecker ist locker.

Stellen Sie sicher, dass der Akku- und der Netzteilstecker fest zusammengesteckt sind.

MÖGLICHE URSACHE: Das Ladegerät ist nicht eingesteckt.

Stellen Sie sicher, dass das Ladegerät in die Steckdose eingesteckt ist und die Stromversorgung zur Steckdose eingeschaltet ist.

MÖGLICHE URSACHE: Das Ladegerät funktioniert nicht.

Ist das Ladegerät beim Aufladen warm? Wenn nicht, ist das Ladegerät möglicherweise defekt und muss ausgetauscht werden.

So betreiben Sie Ihr Fahrzeug

■ **PROBLEM: Das Fahrzeug läuft nicht sehr lange.**

MÖGLICHE URSACHE: Der Akku ist möglicherweise nicht ausreichend aufgeladen.

Möglicherweise laden Sie den Akku nicht lange genug auf. Laden Sie den Akku nach jeder Verwendung, mindestens jedoch einmal im Monat, für 8 bis 12 Stunden. Lassen Sie den Akku nicht länger als 20 Stunden am Ladegerät.

MÖGLICHE URSACHE: Der Akku ist alt.

Der Akku verliert mit der Zeit die Fähigkeit, eine Ladung zu halten. Je nach Umfang der Verwendung und den unterschiedlichen Bedingungen sollte der Akku ein bis drei Jahre betrieben werden. Ersetzen Sie den Akku durch einen neuen.

■ **PROBLEM: Der Akku brummt oder gluckert beim Laden.**

Dies ist normal und kein Grund zur Besorgnis. Er kann beim Laden auch leise sein, was ebenfalls normal ist.

■ **PROBLEM: Das Ladegerät fühlt sich warm an, wenn der Akku aufgeladen wird.**

Dies ist normal und kein Grund zur Besorgnis.

Wartung Ihres Fahrzeugs

- Es liegt in der Verantwortung der Eltern, die wichtigsten Teile des Spielzeugs vor der Verwendung zu prüfen. Sie müssen das Spielzeug regelmäßig auf mögliche Gefahren untersuchen, wie z. B. den Akku, das Laden, das Kabel oder die Schnur, den Stecker, die Schrauben und das Befestigungsgehäuse anderer Teile, und im Falle einer solchen Beschädigung darf das Spielzeug nicht benutzt werden, bis diese Beschädigung ordnungsgemäß entfernt wurde.
- Stellen Sie sicher, dass die Kunststoffteile des Fahrzeugs nicht gerissen oder gebrochen sind.
- Verwenden Sie gelegentlich ein leichtes Öl, um bewegliche Teile, wie z. B. Räder, zu schmieren.
- Stellen Sie das Fahrzeug in einer Halle ab oder decken Sie es mit einer Plane ab, um es vor nassem Wetter zu schützen.
- Halten Sie das Fahrzeug von Wärmequellen, wie z. B. Öfen und Heizungen, fern. Kunststoffteile können schmelzen.
- Laden Sie den Akku nach jedem Gebrauch wieder auf. Der Akku darf nur von einem Erwachsenen gehandhabt werden. Laden Sie den Akku mindestens einmal im Monat auf, wenn das Fahrzeug Raider nicht verwendet wird.
- Waschen Sie das Fahrzeug nicht mit einem Schlauch. Waschen Sie das Fahrzeug nicht mit Seife und Wasser. Fahren Sie das Fahrzeug nicht bei Regen- oder Schneewetter. Wasser beschädigt den Motor, das elektrische System und den Akku.
- Reinigen Sie das Fahrzeug mit einem weichen, trockenen Tuch. Um den Glanz von Kunststoffteilen wiederherzustellen, verwenden Sie eine wachsfreie Möbelpolitur. Verwenden Sie kein Autowachs. Verwenden Sie keine scheuernden Reinigungsmittel.
- Fahren Sie das Fahrzeug nicht auf losem Schmutz, Sand oder feinem Kies, die bewegliche Teile, Motoren oder das elektrische System beschädigen könnten.
- Wenn das Gerät nicht benutzt wird, sollten alle elektrischen Quellen ausgeschaltet werden. Schalten Sie den Netzschalter aus und trennen Sie den Batterieanschluss.

Entsorgen der Batterie

Entsorgen der Batterie



- Ihre verschlossene Blei-Säure-Batterie muss recycelt oder umweltgerecht entsorgt werden.
- Entsorgen Sie Ihre Bleibatterie nicht in einem Feuer. Die Batterie kann explodieren oder auslaufen.
- Entsorgen Sie eine Blei-Säure-Batterie nicht im normalen Hausmüll. Das Verbrennen, Deponieren oder Vermischen von verschlossenen Blei-Säure-Batterien mit Hausmüll ist gesetzlich verboten.
- Geben Sie einen erschöpften Akku bei Ihrem örtlichen zugelassenen Blei-Säure-Batterie-Recyclingunternehmen ab, z. B. bei einem örtlichen Verkäufer von Autobatterien.
- Weitere Informationen zum umweltgerechten Recycling und zur Entsorgung von Blei-Säure-Batterien erhalten Sie bei Ihrer örtlichen Abfallbehörde.
- Der Akku darf nur von einem Erwachsenen geladen werden. Bitte laden Sie das Produkt vor der Verwendung auf!
- Das Spielzeug sollte nicht an zu hohe Stromstärken angeschlossen werden (mehr als die hier angegebene Menge), und es sollte nicht während des Ladens betrieben werden.
- Jeder wiederaufladbare Akku darf nur unter Aufsicht eines Erwachsenen geladen werden.
- Das Akkuladegerät muss regelmäßig auf Schäden an Kabeln, Steckern, Gehäuse und anderen Teilen geprüft werden, und bei Feststellung von Schäden muss die Verwendung beendet und das Gerät repariert werden.
- Öffnen Sie die Batterieabdeckung der Fernbedienung und setzen Sie zwei Batterien ein, achten Sie dabei auf die Polarität der Batterien. Ersetzen Sie die Batterieabdeckung und verriegeln Sie sie mit Schrauben (bitte ersetzen Sie die Batterien gemäß den oben genannten Schritten und lassen Sie sie von einem Erwachsenen einbauen).
- Alle Batterien sollten mit der richtigen Polarität eingelegt werden.
- Nicht wiederaufladbare Batterien sollten nicht geladen werden, bitte entfernen Sie alle auslaufenden Batterien aus dem Spielzeug.
- Verwenden Sie keine alten und neuen Batterien zusammen, oder vermischen Sie verschiedene Batteriearten.
- Das Ladegerät, das mit dem Spielzeug verwendet wird, muss regelmäßig auf Beschädigungen des Kabels, des Steckers, des Gehäuses und anderer Teile untersucht werden. Im Falle einer solchen Beschädigung dürfen sie nicht verwendet werden, bis der Schaden behoben ist.

AIYAPLAY

IN240500420V02_FR

370-337V90

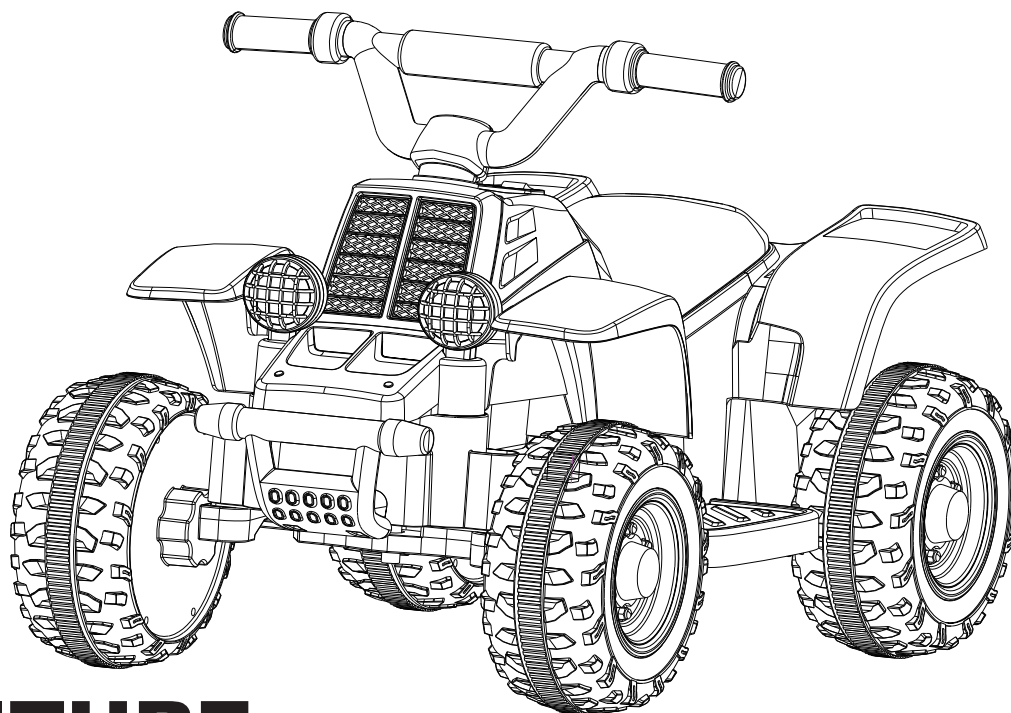

VOITURE ÉLECTRONIQUE POUR ENFANTS

ATTENTION IMPORTANT !

- 1. Ne convient pas aux enfants de moins de 18 mois.**
- 2. Ne pas utiliser sur les routes ouvertes à la circulation.**
- 3. Veuillez demander à un adulte de procéder à l'assemblage.**
- 4. Ce jouet n'est pas équipé d'un système de freinage actif.**

Veuillez lire et comprendre l'intégralité de ce manuel avant utilisation !

Veuillez conserver ce manuel pour référence ultérieure, car il contient des informations importantes.

Avant la première utilisation, chargez la batterie pendant au moins 8 à 12 heures, sans dépasser 20 heures.

MANUEL DU PROPRIÉTAIRE

Table des matières

1. À propos de votre nouveau véhicule	Page 33
2. Liste des pièces	Page 34
3. Étapes d'assemblage	Page 35
4. Comment utiliser votre véhicule	Page 41
5. Recharge du véhicule	Page 44
6. Guide de dépannage	Page 45
7. Entretien de votre véhicule	Page 46
8. Élimination de la batterie	Page 47

À propos de votre nouveau véhicule

Merci d'avoir acheté nos produits, nous souhaitons que votre enfant apprécie cette promotion. Gardez ces points à l'esprit pendant que vous lisez ce guide :

Âge recommandé :	18 mois et plus	Batterie :	Courant continu 6 V, 4,5 Ah * 1
Capacité de charge :	moins de 25 kg	Dimensions du produit :	705 x 425 x 465 mm
Matériau :	PP	Température optimale :	En dessous de 40 °C
Chargeur :	Entrée : 100-240 V, 50-60 Hz	Temps de charge :	8 à 12 heures, au maximum 20 heures
	Sortie : 6 V-8 V	Fusible :	F4A, réarmement automatique







ATTENTION !

POUR LA SÉCURITÉ DE VOTRE ENFANT, VEUILLEZ LIRE TOUTES LES MISES EN GARDE ET LES INSTRUCTIONS DE MONTAGE ET D'UTILISATION. CONSERVEZ CE GUIDE POUR RÉFÉRENCE ULTÉRIEURE.

● **ASSEMBLAGE PAR UN ADULTE REQUIS.**

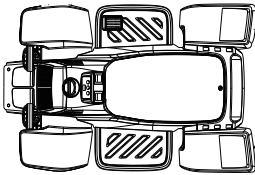
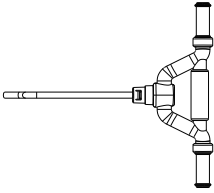
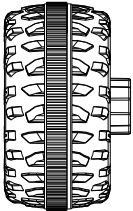
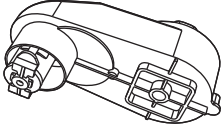
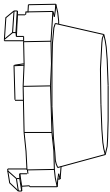
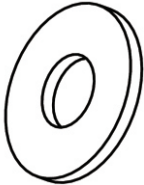
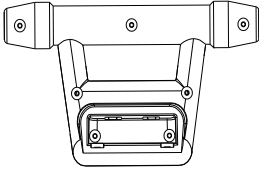
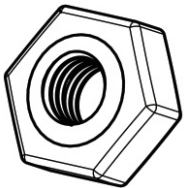
● Retirez toujours le matériel de protection et les sacs en polyéthylène avant l'assemblage et jetez-les.

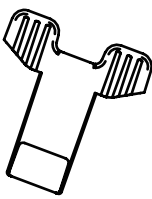
Liste des pièces

RÉFÉRENCE	NOM DE LA PIÈCE	IMAGE	Quantité (pièces)	REMARQUES	RÉFÉRENCE	NOM DE LA PIÈCE	IMAGE	Quantité (pièces)	REMARQUES
1	Carrosserie du véhicule		1		2	Poignée de direction		1	Veillez retirer de la voiture.
3	Roue		4		4	Boîte de vitesses		1	
5	Couvercle d'arbre de roue		4		6	Rondelle M10		7	Pré-installation
7	Pare-chocs avant		1		8	Écrou M8		4	Pré-installation
9	Essieu arrière		1	Veillez retirer de la voiture.	10	Clé à molette		2	
11	Chargeur		1						

Étapes d'assemblage

- Votre nouveau véhicule doit être assemblé par un adulte. Veuillez prévoir au moins 40 minutes pour l'assemblage. Les enfants peuvent se blesser avec les petites pièces, les bords tranchants et les pointes acérées du véhicule non assemblé. Il convient de prendre toutes les précautions nécessaires lors du déballage et de l'assemblage du véhicule. Les enfants ne doivent pas manipuler les pièces ni aider à l'assemblage du véhicule.
- Veuillez identifier toutes les pièces avant l'assemblage et conserver tous les matériaux d'emballage jusqu'à la fin de l'assemblage afin de vous assurer qu'aucune pièce n'est jetée.
- Outils nécessaires pour l'assemblage : tournevis (non fourni), pince (non fournie), marteau (non fourni), clé (fournie).

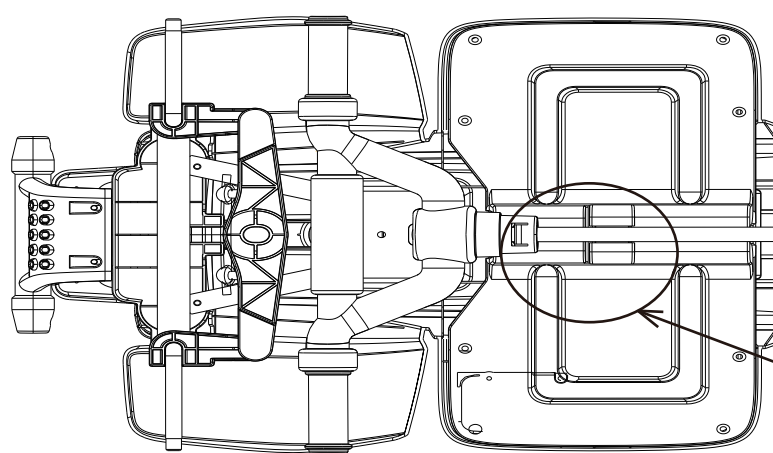

Poignée de direction

● Retirez la poignée de direction et réinstallez-la ultérieurement.

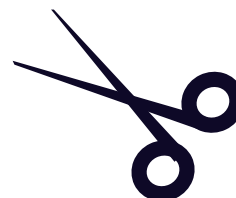

Utilisez des ciseaux pour couper l'attache de câble.

Étapes d'assemblage

1. Installez le pare-chocs avant.

- Retirez les 2 vis M4X12 mm.
- Fixez le pare-chocs avant sur la carrosserie de la voiture et fixez-le à l'aide de 2 vis M4X12 mm.

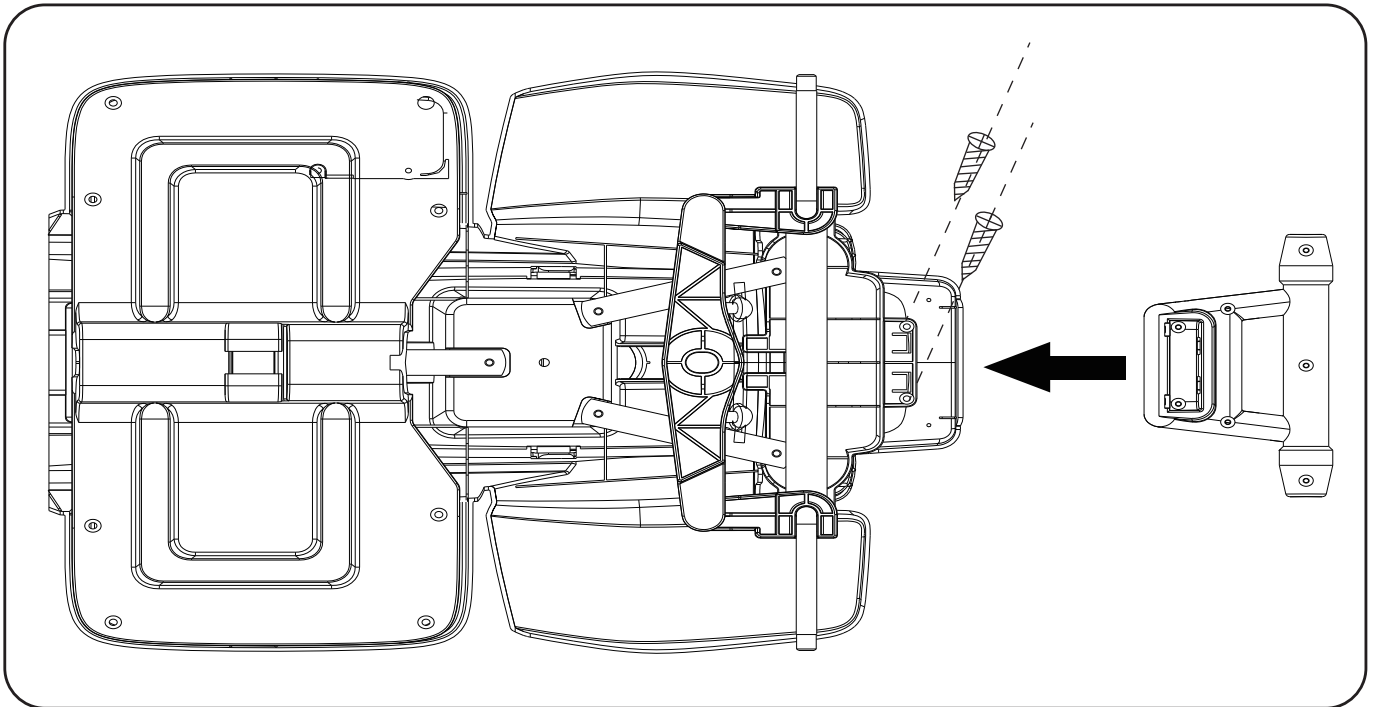

2. Installez l'essieu arrière.

- Retournez le corps comme indiqué.
- Enfilez l'essieu arrière sur la carrosserie du véhicule, de droite à gauche.

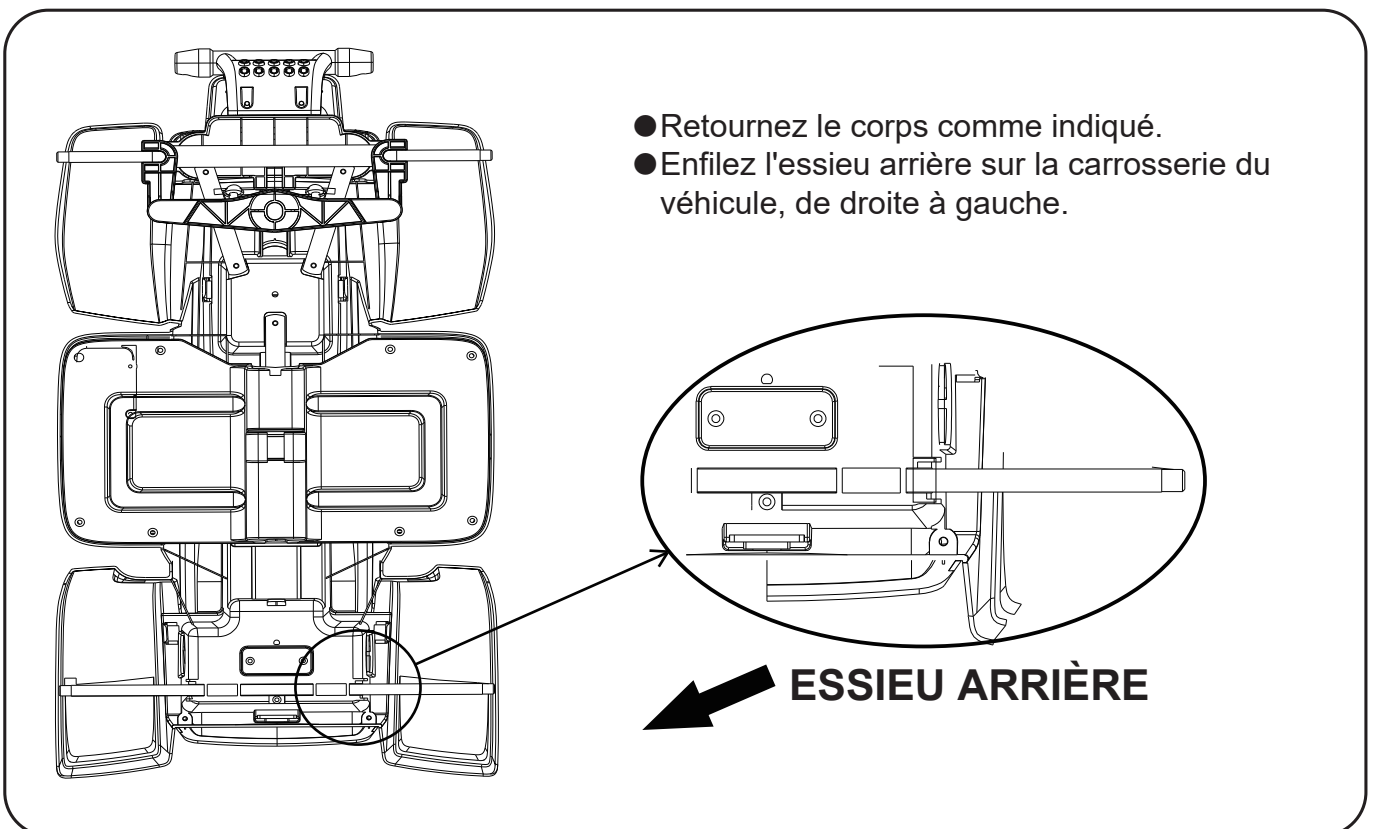

Étapes d'assemblage

3. Montage des roues arrière

Installez le moteur d'entraînement sur l'essieu arrière, montez une roue sur le
Essieu arrière et placez un joint M8 sur l'essieu arrière.
Serrez les écrous M8 à l'aide d'une clé en plastique.
Ajoutez un couvercle en plastique.

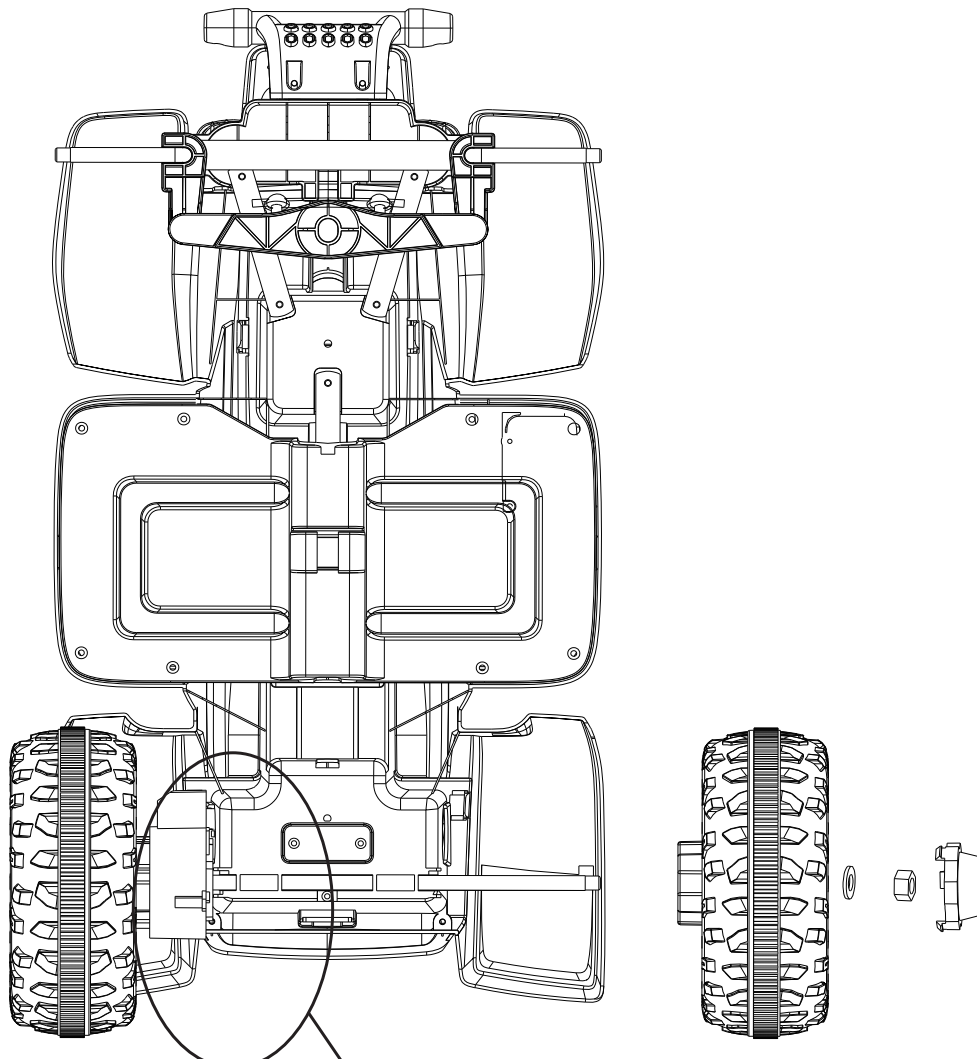

Commencez par connecter
les câbles du moteur aux
câbles de la carrosserie.

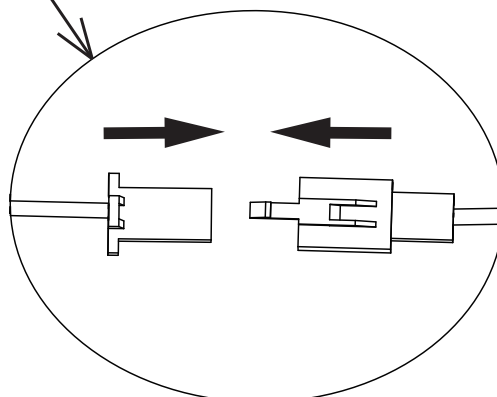

Étapes d'assemblage

4. Montage des roues avant

Joint M10 + roue + joint M8 + écrou M8 + cache-arbre de roue

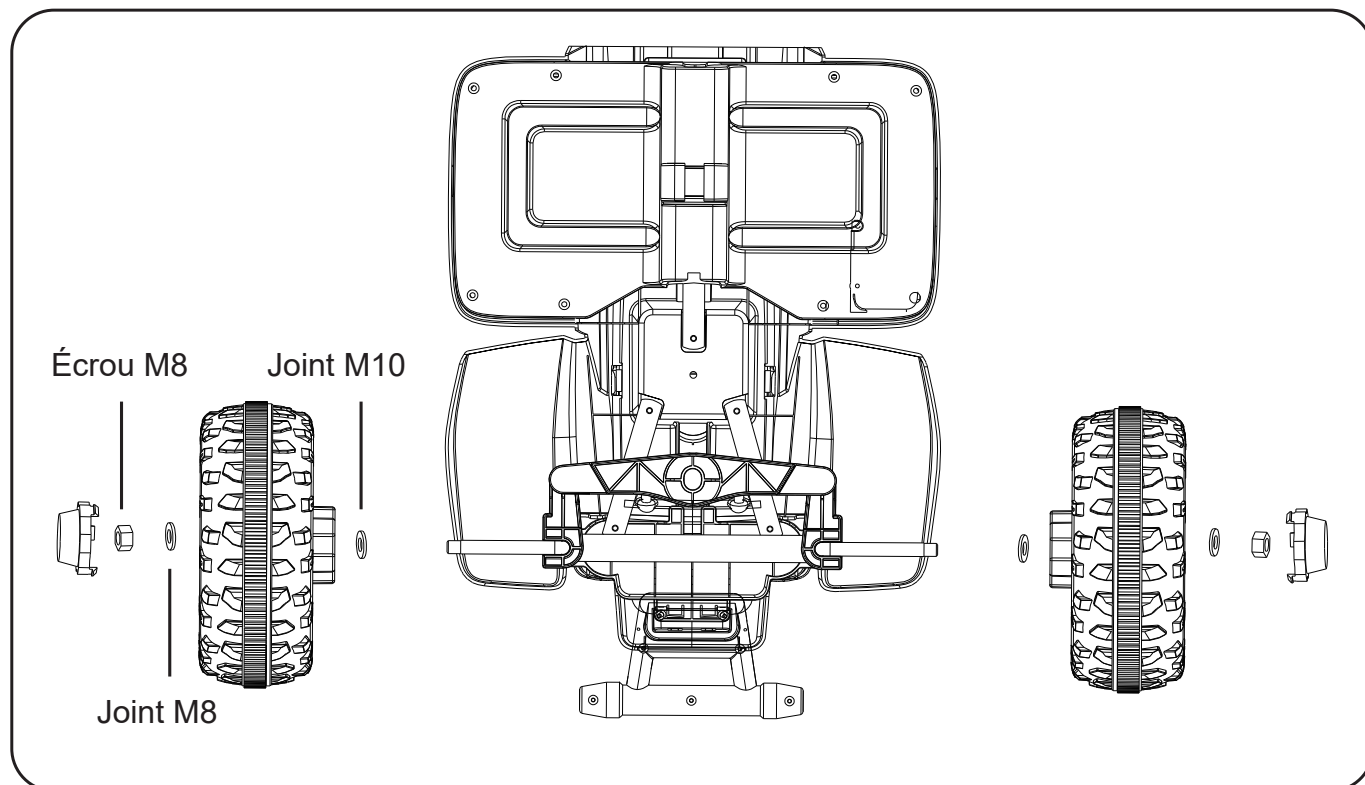

Étapes d'assemblage

5. Installez le guidon

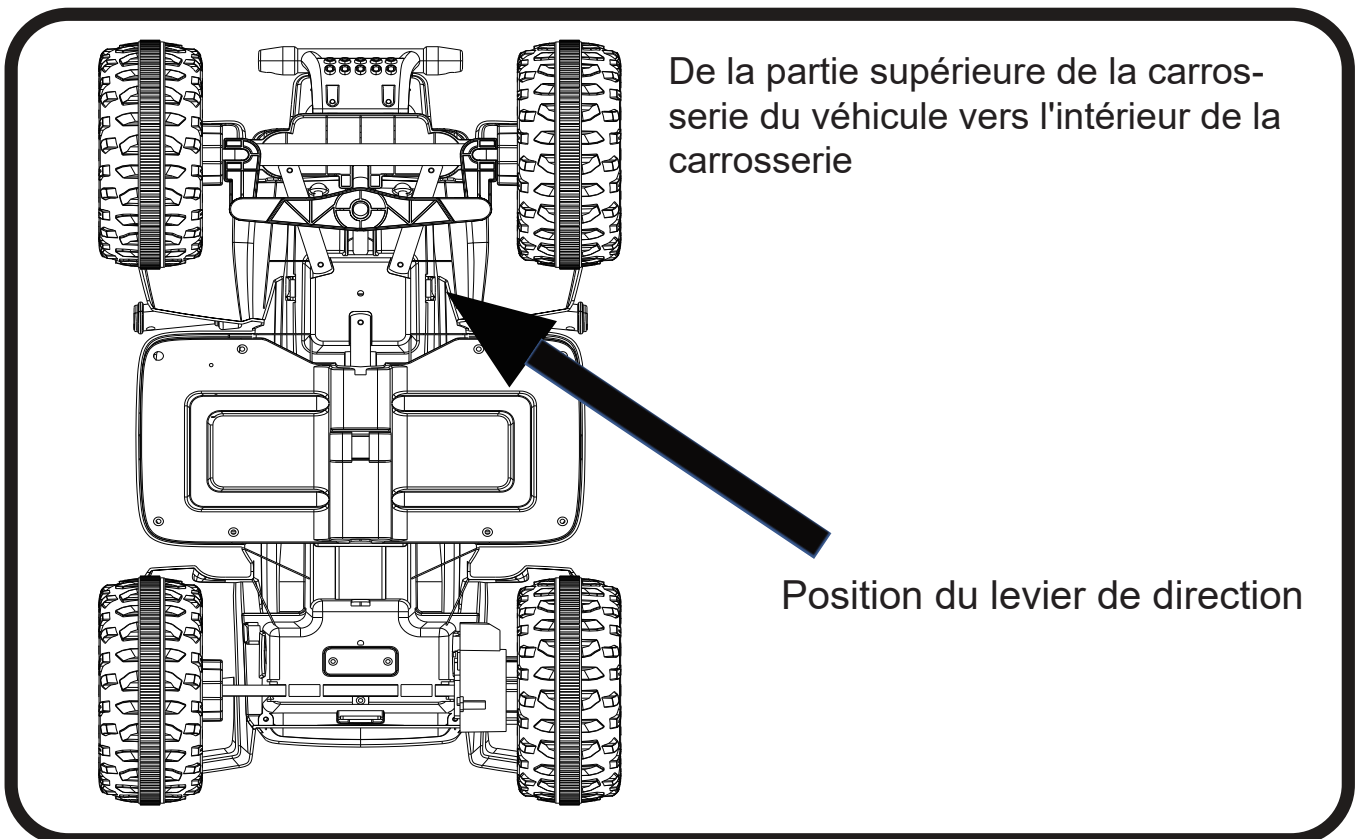
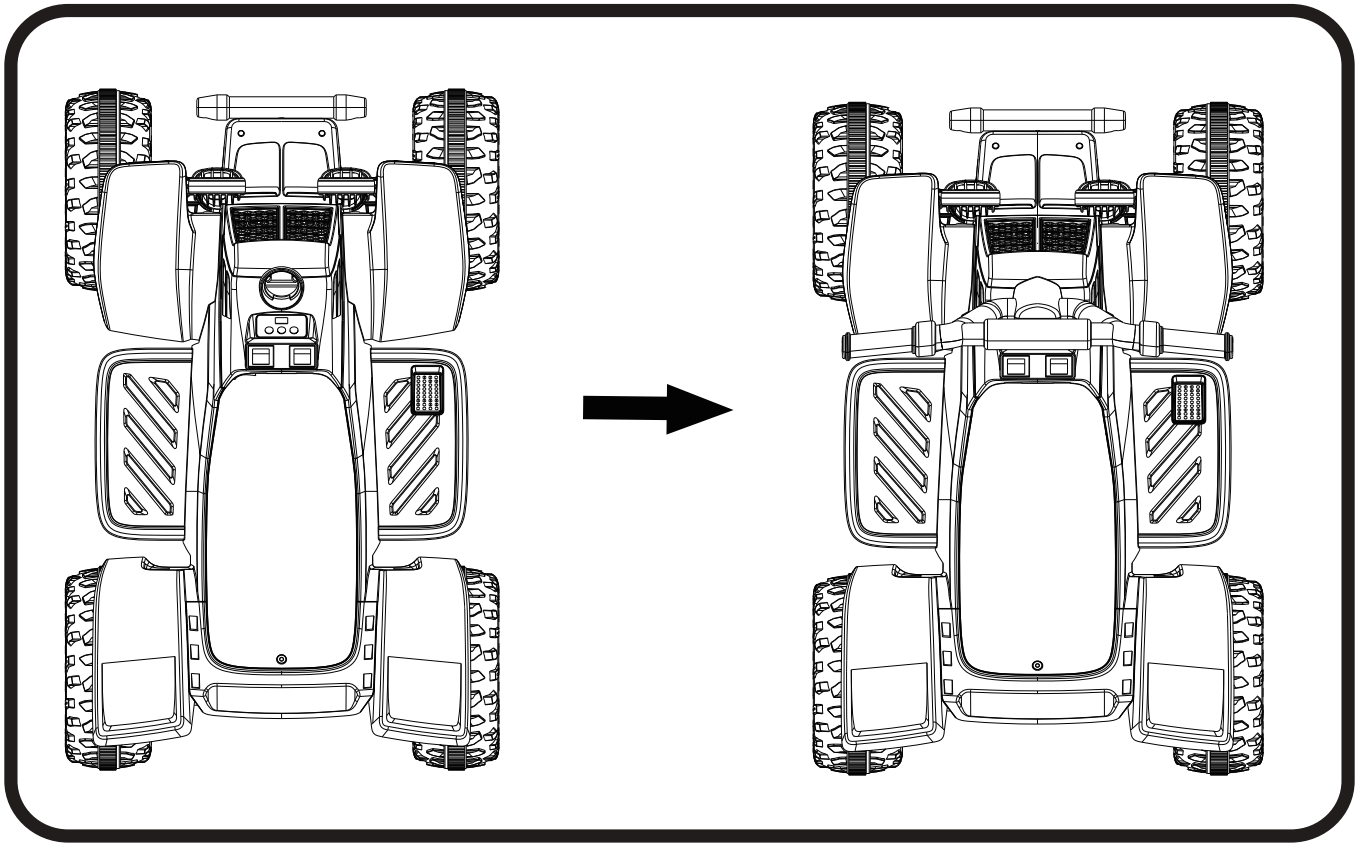

Comment utiliser votre véhicule

brancher l'alimentation

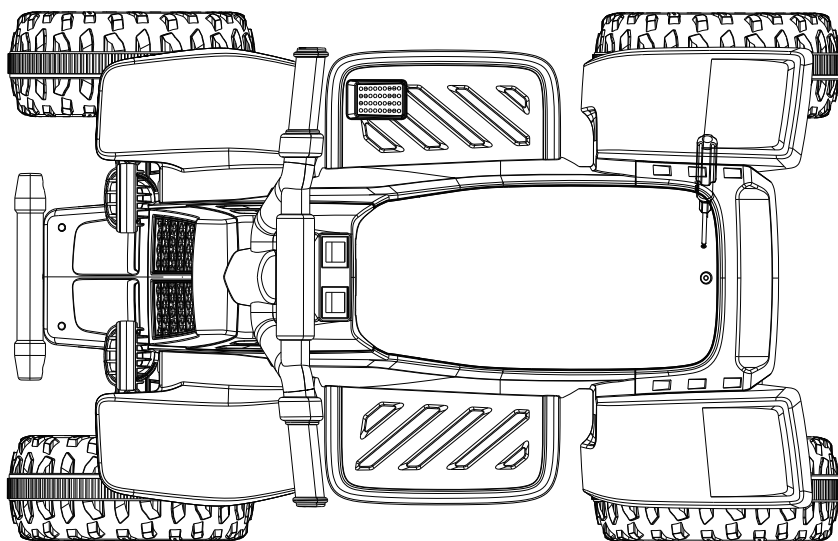

Branchez la fiche d'ancrage avant utilisation.

- Retirez les vis à l'aide d'un tournevis.

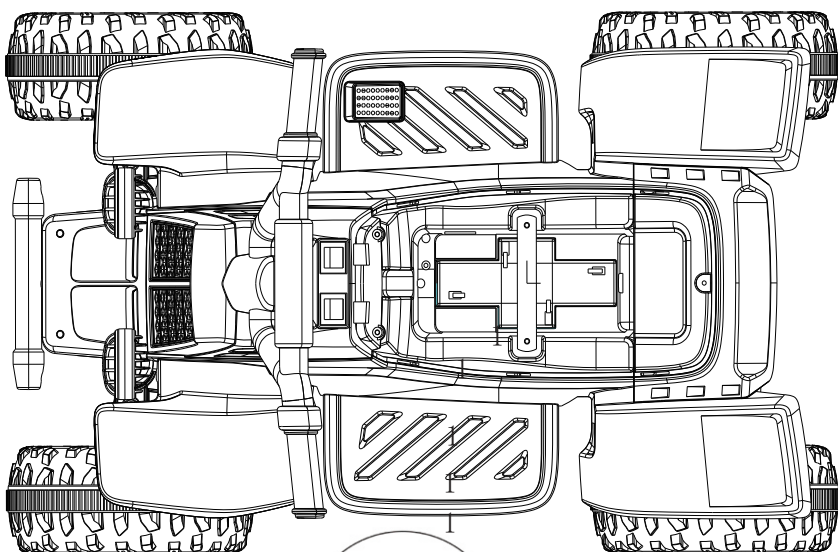

Remarque : la fiche d'alimentation ne peut pas être inversée.



Avertissement relatif à la sécurité des batteries

- Les piles non rechargeables ne doivent pas être rechargées.
- Les piles rechargeables doivent être retirées du jouet avant d'être rechargées.
- Les piles rechargeables ne doivent être rechargées que sous la surveillance d'un adulte.
- Les différents types de piles ou les piles neuves et usagées ne doivent pas être mélangés.
- Les piles doivent être insérées avec la polarité correcte.
- Les piles épuisées doivent être retirées du jouet.
- Les bornes d'alimentation ne doivent pas être court-circuitées.

Comment utiliser votre véhicule



ATTENTION !

LISEZ CES RÈGLES à VOUS ENSEMBLE à VOTRE ENFANT ET à SES CAMARADES DE JEU ET ASSUREZ-VOUS QU'ILS LES COMPRENNENT BIEN !

- Convient aux enfants âgés de 18 mois et plus, poids maximal de l'utilisateur : 25 kg.
- Toujours enlever le matériel de protection et les sacs en poly et les éliminer avant l'assemblage.
- **ATTENTION:** Il convient de porter un équipement de protection. Portez toujours des chaussures et asseyez-vous sur le siège lorsque vous utilisez le véhicule.
- Ne roulez que sur un terrain plat. Ne jamais utiliser sur la pelouse.
- Gardez vos mains, vos cheveux et vos vêtements loin des pièces en mouvement.
- Ne jamais laisser l'enfant sans surveillance. La surveillance directe d'un adulte est nécessaire. Gardez toujours l'enfant en vue lorsqu'il est dans le véhicule.
- Pour réduire le risque de blessure, la surveillance d'un adulte est nécessaire. Ne jamais utiliser sur les routes, à proximité de véhicules à moteur, sur ou à proximité de pentes ou de marches raides, de piscines ou d'autres étendues d'eau, toujours porter des chaussures, et ne jamais autoriser plus d'un passager.
- Ne jamais utiliser dans des conditions dangereuses telles que la neige, la pluie, la terre meuble, la boue, le sable ou le gravier, car cela pourrait provoquer un accident inattendu, comme le renversement, et endommager le système électrique ou la batterie.
- **ATTENTION:** Ne pas utiliser sur la voie publique.
- Ce jouet doit être utilisé avec prudence, car il faut savoir éviter les chutes ou les collisions qui pourraient causer des blessures à l'utilisateur ou à des tiers.
- **ATTENTION:** Ne doit pas être utilisé par des enfants de plus de 36 mois. Force insuffisante.
- **ATTENTION:** Ce jouet n'a pas de frein.
- Le jouet électrique doit être examiné régulièrement pour détecter tout dommage au cordon d'alimentation, à la fiche, au boîtier ou à d'autres pièces, et en cas de dommage, il ne doit pas être utilisé tant que la réparation n'a pas été effectuée.
- Utiliser uniquement la (les) batterie(s) et le chargeur spécifiés par le fabricant.

Avant utilisation, veuillez vérifier que les travaux suivants ont bien été effectués :

- Important ! Avant d'utiliser le véhicule pour la première fois, la batterie doit être chargée pendant 8 à 12 heures, sans dépasser 20 heures. Seul un adulte peut charger ou recharger la batterie.
- Finition de la voiture complète à assembler conformément aux étapes du manuel. Le pack de batterie de stockage a déjà été correctement inséré, l'alimentation a été mise en marche.
- Tous les emplacements nécessitant une vis garantissent que celle-ci a déjà été bloquée.

Comment utiliser votre véhicule

Utilisation (Assurez-vous que l'interrupteur d'alimentation est en position marche)

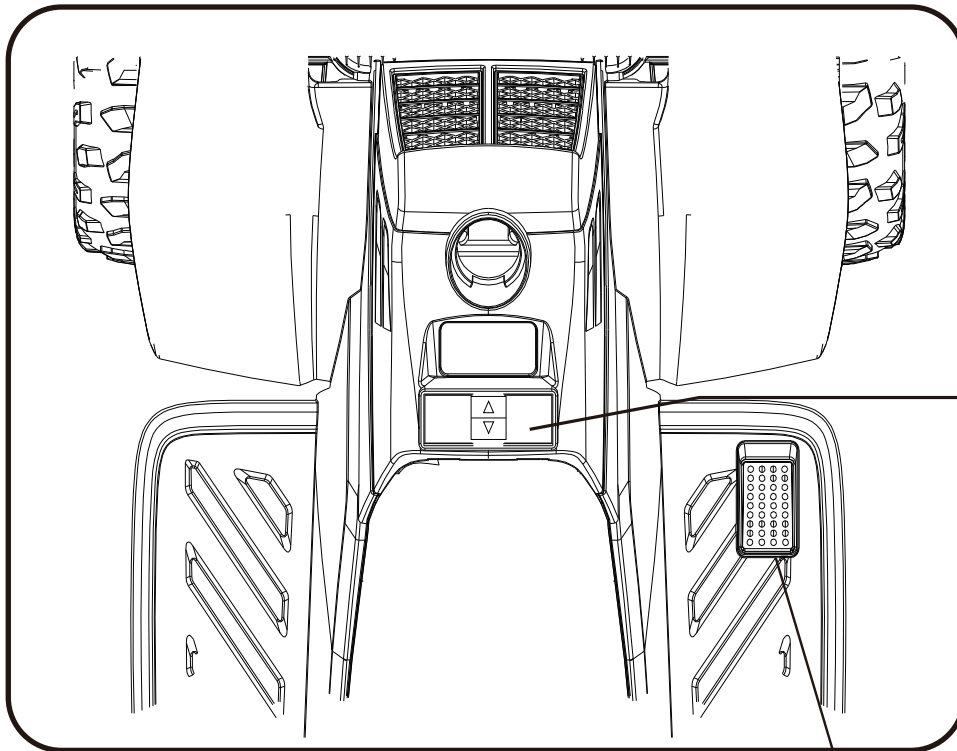

Commutateur marche avant/arrière

IMPORTANT !

Arrêtez toujours le véhicule lorsque vous changez de vitesse ou de direction afin d'éviter tout dommage entre la boîte de vitesses et le moteur.

Pédale

Commutateur avant/arrêt/arrière : en mode normal pour la conduite, permet de contrôler la marche avant ou arrière lorsque vous appuyez sur la pédale.

Commutateur à pédale - Appuyez sur la pédale, la voiture se met en mouvement.
Lorsque vous relâchez la pédale, la voiture s'arrête lentement.

Recharge de votre véhicule

SEUL UN ADULTE PEUT CHARGER ET RECHARGER LA BATTERIE !





ATTENTION !

● **PRÉVENIR LES INCENDIES ET LES CHOCS ÉLECTRIQUES :**





- Utilisez uniquement la batterie rechargeable et le chargeur fournis avec votre véhicule. Ne remplacez **JAMAIS** la batterie ou le chargeur par un autre produit de marque différente. L'utilisation d'une autre batterie ou d'un autre chargeur peut provoquer un incendie ou une explosion.
- N'utilisez pas la batterie ou le chargeur avec d'autres produits. Une surchauffe ou une explosion pourrait se produire.
- **NE JAMAIS** modifier le système électrique. Toute altération du système électrique peut provoquer un choc électrique, un incendie ou une explosion, ou endommager définitivement le système.
- Ne laissez pas les bornes de la batterie entrer en contact direct. Cela pourrait provoquer un incendie ou une explosion.
- Ne laissez aucun liquide entrer en contact avec la batterie ou ses composants.
- Des gaz explosifs se dégagent pendant la charge. Ne chargez pas la batterie à proximité d'une source de chaleur ou de matériaux inflammables. Chargez la batterie **UNIQUEMENT** dans un endroit bien ventilé.
- Ne soulevez **JAMAIS** la batterie par les fils ou le chargeur. Cela pourrait endommager la batterie et provoquer un incendie. Soulevez la batterie **UNIQUEMENT** par son boîtier.
- Chargez la batterie **UNIQUEMENT** dans un endroit sec.
- Retirez la partie surlignée. **Lavez-vous les mains après manipulation.**
- N'ouvrez pas la batterie. La batterie contient du plomb et d'autres substances toxiques et corrosives.

AVERTISSEMENTS SUR LA RECHARGE ACCUMULATEURS





Consignes générales de sécurité

-  «Lire toutes les instructions avant d'utiliser cet appareil»
-  «Cet appareil n'est pas prévu pour être utilisé par des personnes (y compris les enfants) dont les capacités physiques, sensorielles ou mentales sont réduites, ou des personnes dénuées d'expérience ou de connaissance, sauf si elles ont pu bénéficier, par l'intermédiaire d'une personne responsable de leur sécurité, d'une surveillance ou d'instructions préalables concernant l'utilisation de l'appareil.»
-  «Il convient de surveiller les enfants pour s'assurer qu'ils ne jouent pas avec l'appareil.»
-  «Le nettoyage et l'entretien par l'utilisateur ne doivent pas être effectués par des enfants sans surveillance»

Avertissements de sécurité électrique

-  «Si le câble d'alimentation est endommagé, il doit être remplacé par le fabricant, son service après-vente ou des personnes de qualification similaire afin d'éviter un danger.»
-  «Ne pas utiliser à l'extérieur»
-  «Ne pas immerger dans l'eau ou autres liquides»
-  «Déconnecter du réseau lorsqu'il n'est pas utilisé»

Avertissements spécifiques au chargeur

-  « Utiliser uniquement l'unité d'alimentation fournie avec cet appareil.»
-  « Assurez-vous de la polarité correcte lors du branchement des batteries »
-  « Ne chargez pas des batteries endommagées ou qui fuient »
-  « Retirez les batteries si l'appareil ne doit pas être utilisé pendant de longues périodes »
-  « Ne mettez pas en court-circuit les bornes de sortie »

Recharge de votre véhicule

ATTENTION !

● **PRÉVENEZ LES INCENDIES ET LES CHOCS ÉLECTRIQUES :**

- N'ouvrez pas le chargeur. Les fils et circuits électriques exposés à l'intérieur du boîtier peuvent provoquer un choc électrique. Seuls des adultes sont autorisés à manipuler ou à charger la batterie. Ne laissez JAMAIS un enfant manipuler ou charger la batterie. La batterie est lourde et contient de l'acide de plomb (électrolyte).
- Ne laissez pas tomber la batterie. Cela pourrait endommager la batterie de manière irréversible ou causer des blessures graves.
- Avant de charger la batterie, vérifiez qu'elle n'est pas usée ou endommagée, ainsi que le cordon d'alimentation et les connecteurs. NE chargez PAS la batterie si l'une de ses pièces est endommagée.
- Ne laissez pas la batterie se décharger complètement. Rechargez la batterie après utilisation ou une fois par mois si vous ne l'utilisez pas régulièrement.
- Ne chargez pas la batterie à l'envers.
- Fixez toujours la batterie à l'aide du support. La batterie peut tomber et causer des blessures si le véhicule se renverse.
- Recommandation de surveillance des jeunes enfants par un adulte.
- Le jouet doit être utilisé avec précaution, car il nécessite une certaine habileté pour éviter les chutes ou les collisions pouvant causer des blessures à l'utilisateur ou à des tiers.

- La prise d'entrée de charge se trouve **SOUS LE SIÈGE**.
- Le **COMMUTATEUR D'ALIMENTATION** doit être en position **OFF** pendant le chargement.
- Avant la première utilisation, chargez la batterie pendant 8 à 12 heures. Ne laissez pas la batterie en charge pendant plus de 20 heures afin d'éviter toute surchauffe du chargeur.
- Lorsque le véhicule commence à rouler lentement, rechargez la batterie.
- Après chaque utilisation ou au moins une fois par mois, rechargez pendant 8 à 12 heures, sans dépasser 20 heures.

ATTENTION !

Ce produit est équipé d'une PROTECTION DE CHARGE
:Lors du chargement, toutes les fonctions seront coupées !

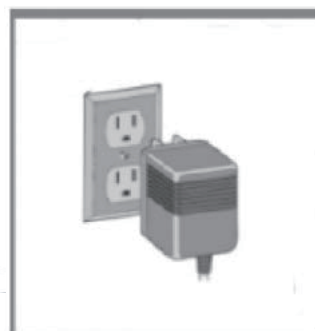
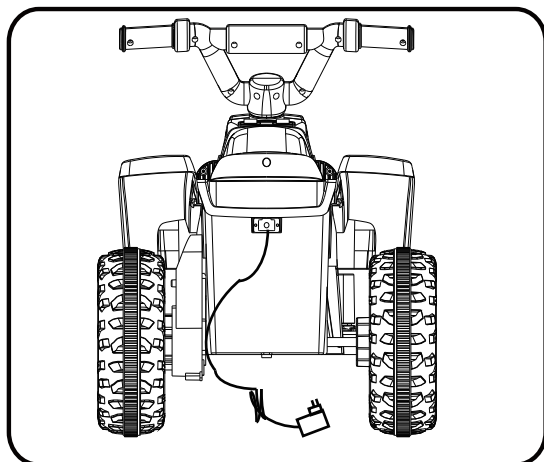

1. Trouvez la prise de recharge sous le siège.
2. Branchez le port du chargeur dans la prise d'entrée.
3. Branchez la fiche du chargeur dans une prise murale. La batterie commencera à se charger.

Guide de dépannage

■ PROBLÈME : Le véhicule ne démarre pas.

CAUSE DU PROBLÈME : La batterie est peut-être faible.

Après chaque utilisation, ou au moins une fois par mois, rechargez la batterie pendant 8 à 12 heures. Ne laissez pas la batterie sur le chargeur pendant plus de 20 heures.

CAUSE POSSIBLE : Le fusible thermique s'est déclenché.

Le véhicule est équipé d'un fusible à réarmement automatique. Lorsque le véhicule est en surcharge ou utilisé de manière incorrecte, le fusible à réarmement automatique se coupe pendant 5 à 20 secondes avant de se réenclencher. Le fusible à réarmement automatique se trouve sous le siège (voir illustration).

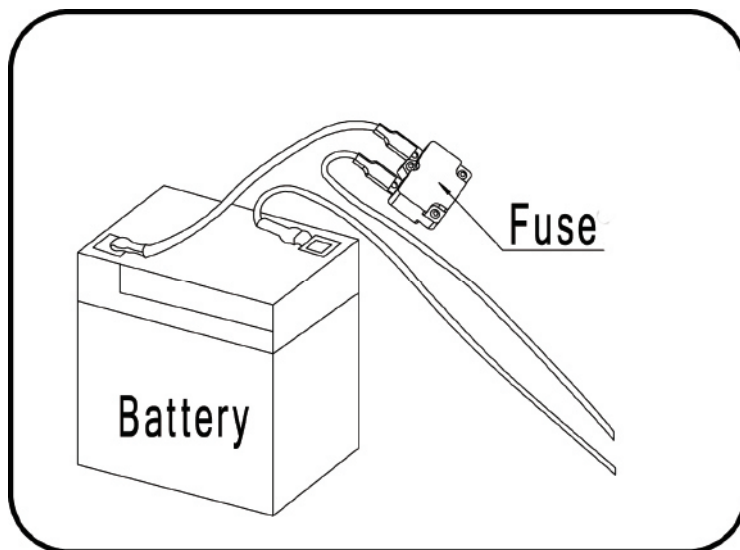

Pour éviter que le fusible ne coupe l'alimentation, suivez ces instructions :

NE PAS surcharger le véhicule, poids maximal autorisé : 25 kg.

NE TIREZ PAS quelque chose derrière le véhicule.

NE PAS monter des pentes raides.

NE PAS rouler contre des objets fixes, car cela pourrait faire patiner les roues et entraîner une surchauffe du moteur.

NE CONDUISEZ PAS par temps très chaud, les composants pourraient surchauffer.

NE PAS altérer le système électrique, car cela pourrait provoquer un court-circuit et faire sauter le fusible.

CAUSE POSSIBLE : Les écrous de roue sont desserrés.

Si les écrous ne sont pas bien serrés, les roues ne passeront pas en marche avant. Serrez l'écrou à l'aide de la clé à écrou.

CAUSE POSSIBLE : Le connecteur ou les fils de la batterie sont desserrés.

Assurez-vous que les connecteurs de la batterie sont bien branchés les uns aux autres.

CAUSE POSSIBLE : La batterie est déchargée.

Avez-vous entretenu la batterie correctement, conformément aux instructions ? La batterie est-elle usée ? Il se peut que vous deviez remplacer la batterie.

CAUSE POSSIBLE : Le système électrique est endommagé.

L'eau a peut-être corrodé le système, ou de la saleté, du gravier ou du sable se sont peut-être accumulés.

CAUSE POSSIBLE : Le moteur est endommagé.

Le moteur doit être réparé par un professionnel.

■ PROBLÈME : La batterie ne se recharge pas.

CAUSE POSSIBLE : Le connecteur de la batterie ou le connecteur de l'adaptateur est desserré.

Assurez-vous que le connecteur de la batterie et le connecteur de l'adaptateur sont bien branchés ensemble.

CAUSE POSSIBLE : Le chargeur n'est pas branché.

Assurez-vous que le chargeur est branché à la prise murale et que le flux d'alimentation est activé.

CAUSE POSSIBLE : Le chargeur ne fonctionne pas.

Le chargeur est-il chaud pendant le chargement ? Si ce n'est pas le cas, le chargeur est peut-être défectueux et doit être remplacé.

Guide de dépannage

■ PROBLÈME : Le véhicule ne roule pas très longtemps.

CAUSE POSSIBLE : La batterie est peut-être insuffisamment chargée.

Il se peut que vous ne chargiez pas la batterie suffisamment longtemps. Après chaque utilisation, ou après une charge, rechargez la batterie pendant 8 à 12 heures. Ne laissez pas la batterie sur le chargeur pendant plus de 20 heures.

CAUSE POSSIBLE : La batterie est usée.

La batterie finira par perdre sa capacité à conserver sa charge. En fonction de l'utilisation et des conditions d'utilisation, la batterie devrait fonctionner pendant un à trois ans. Remplacez la batterie par une batterie neuve.

■ PROBLÈME : La batterie émet un bourdonnement ou un gargouillement pendant la charge.

Ceci est normal et ne doit pas vous inquiéter. Il peut également être silencieux lorsque le chargement est également normal.

■ PROBLÈME : Le chargeur est chaud lors de la recharge de la batterie.

C'est normal et il n'y a pas lieu de s'inquiéter.

Entretien de votre véhicule

- Il incombe aux parents de vérifier les principales pièces du jouet avant utilisation, d'examiner attentivement tout danger potentiel, tel que la batterie, la charge, le câble ou le cordon, la fiche, les vis, l'exposition d'autres pièces, et de s'assurer qu'en cas de dommage, le jouet ne doit pas être utilisé tant que le dommage n'a pas été correctement réparé.
- Assurez-vous que les pièces en plastique du véhicule ne sont pas fissurées ou cassées.
- Utilisez occasionnellement une huile légère pour lubrifier les pièces mobiles telles que les roues.
- Garez le véhicule à l'intérieur ou couvrez-le d'une bâche pour le protéger des intempéries.
- Éloignez le véhicule des sources de chaleur, telles que les poêles et les radiateurs. Les pièces en plastique pourraient fondre.
- Rechargez la batterie après chaque utilisation. Seul un adulte peut manipuler la batterie. Rechargez la batterie au moins une fois par mois lorsque le véhicule Raider n'est pas utilisé.
- Ne lavez pas le véhicule avec un tuyau d'arrosage. Ne lavez pas le véhicule avec de l'eau et du savon. Ne conduisez pas le véhicule par temps pluvieux ou neigeux. L'eau endommagerait le moteur, le système électrique et la batterie.
- Nettoyez le véhicule avec un chiffon doux et sec. Pour redonner de l'éclat aux pièces en plastique, utilisez un polish pour meubles. N'utilisez pas de cire pour voiture. N'utilisez pas de nettoyeurs abrasifs.
- Ne conduisez pas le véhicule sur de la terre meuble, du sable ou du gravier fin qui pourraient endommager les pièces mobiles, les moteurs ou le système électrique.
- Lorsque vous n'utilisez pas l'appareil, éteignez toutes les sources d'alimentation électrique, éteignez le boîtier et déconnectez la batterie.

Élimination des piles

Élimination des piles



- Ne jetez pas une batterie au plomb dans vos ordures ménagères habituelles. L'incinération, la mise en décharge ou le mélange de batteries au plomb scellées avec les ordures ménagères sont interdits par la loi.
- Remettez une batterie épuisée à un centre de recyclage agréé pour les batteries au plomb-acide, tel qu'un revendeur local de batteries automobiles.
- Contactez les responsables locaux de la gestion des déchets pour obtenir plus d'informations sur le recyclage et l'élimination écologiques des batteries au plomb.
- La batterie doit être chargée uniquement par un adulte. Veuillez charger le produit avant utilisation.
- Le jouet ne doit pas être branché à une source d'alimentation excessive (supérieure à la quantité spécifiée dans le présent document) et ne doit pas être utilisé pendant le chargement.
- Toute batterie rechargeable doit être rechargée sous la surveillance d'un adulte.
- Le chargeur de batterie doit vérifier régulièrement l'état des fils, des fiches, du boîtier et des autres pièces. En cas de dommage, il doit être mis hors service et réparé.
- Ouvrez le couvercle du compartiment à piles de la télécommande et insérez deux piles en respectant leur polarité. Remettez le couvercle en place et verrouillez-le à l'aide du SAWS (veuillez remplacer les piles en suivant les étapes ci-dessus et assurez-vous que la télécommande est hors de portée des enfants).
- Toutes les piles doivent être insérées en respectant la polarité.
- Les piles non rechargeables ne doivent pas être rechargées. Veuillez retirer toute pile usagée du jouet.
- N'utilisez pas des piles usagées avec des piles neuves, ni des piles de types différents.
- Le chargeur de batterie utilisé avec le jouet doit être régulièrement inspecté afin de détecter tout dommage au niveau du cordon, de la fiche, du boîtier et des autres pièces. En cas de dommage, il ne doit pas être utilisé jusqu'à ce que celui-ci ait été réparé.



FR

Cet appareil,
ses accessoires,
cordons et batteries
se recyclent

REPRISE
À LA LIVRAISON



OU

À DÉPOSER
EN MAGASIN



OU

À DÉPOSER
EN DÉCHÈTERIE



Points de collecte sur www.quefairemesdechets.fr
Privilégiez la réparation ou le don de votre appareil !

AIYAPLAY

IN240500420V02_ES

370-337V90

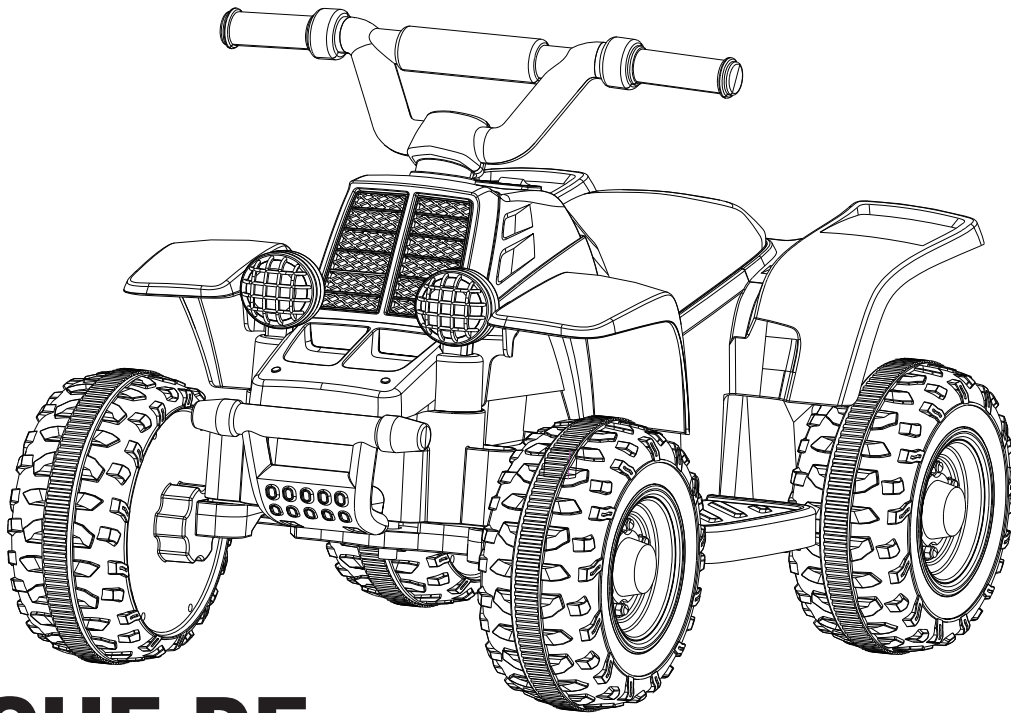

COCHE DE JUGUETE ELECTRONICO PARA NIÑOS

¡ADVERTENCIA IMPORTANTE!

1. No apto para niños menores de 18 meses.
2. No utilizar en vías públicas.
3. Pida a un adulto que complete el proceso de montaje.
4. Este juguete no tiene función de frenado activo.

¡Lea y comprenda todo este manual antes de usar el producto!
Conserve este manual para futuras consultas, ya que contiene información importante.
Antes de utilizarlo por primera vez, cargue la batería durante al menos 8-12 horas, sin exceder las 20 horas.

MANUAL DEL PROPIETARIO

Índice

1. Acerca de su nuevo vehículo	-----	Page 48
2. Lista de piezas	-----	Page 49
3. Pasos de montaje	-----	Page 50
4. Cómo manejar su vehículo	-----	Page 56
5. Carga del vehículo	-----	Page 59
6. Guía de resolución de problemas	-----	Page 60
7. Mantenimiento del vehículo	-----	Page 61
8. Eliminación de la batería	-----	Page 62

Acerca de su nuevo vehículo

Gracias por adquirir nuestros productos, queremos que su hijo disfrute de esta fiesta. Tenga en cuenta estos puntos mientras lee esta guía:

Edad recomendada:	a partir de 18 meses.	Batería:	Corriente continua 6 V, 4,5 Ah * 1
Capacidad de carga:	menos de 25 kg.	Tamaño del producto:	705 x 425 x 465 mm
Material:	PP	Temperatura óptima:	Por debajo de 40 °C
Cargador:	Entrada: 100-240 V, 50-60 Hz	Tiempo de carga:	8-12 horas, como máximo 20 horas
	Entrada: 100-240 V, 50-60 Hz	Fusible:	F4A, reinicio automático







¡ADVERTENCIA!

POR LA SEGURIDAD DE SU HIJO, LEA TODAS LAS ADVERTENCIAS Y LAS INSTRUCCIONES DE MONTAJE Y USO. GUARDE ESTE MANUAL PARA CONSULTAS FUTURAS.

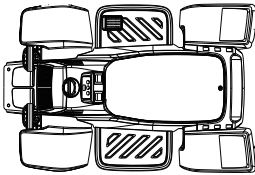
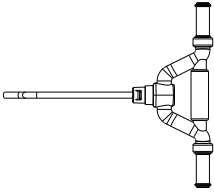
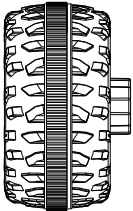
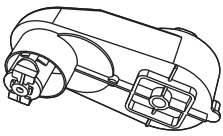
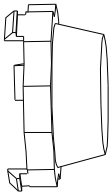
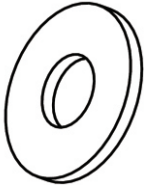
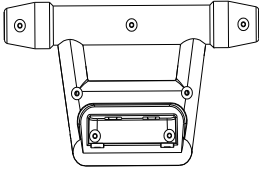
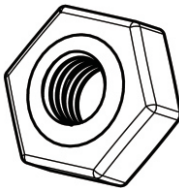
- REQUIERE MONTAJE POR ADULTOS.
- Retire siempre el material protector y las bolsas de polietileno y deséchelos antes del montaje.

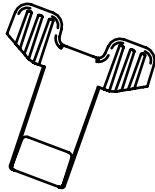
Lista de piezas

NÚMERO DE PIEZA	NOMBRE DE LA PIEZA	IMAGEN	Cantidad (unidades)	COMENTARIOS	NÚMERO DE PIEZA	NOMBRE DE LA PIEZA	IMAGEN	Cantidad (unidades)	COMENTARIOS
1	Carrocería del vehículo		1		2	Manillar		1	Por favor, retirelo del coche.
3	Rueda		4		4	Caja de cambios		1	
5	Cubierta del eje de la rueda		4		6	Arandela M10		7	Preinstalación
7	Parachoques delantero		1		8	Tuerca M8		4	Preinstalación
9	Eje trasero		1	Por favor, retirelo del coche.	10	Llave inglesa		2	
11	Cargador		1						

Pasos de montaje

- Su nuevo vehículo requiere montaje por parte de un adulto. Reserve al menos 40 minutos para el montaje. Las piezas pequeñas, los bordes afilados y las puntas afiladas del vehículo sin montar pueden causar lesiones a los niños. Se debe tener cuidado al desembalar y montar el vehículo. Los niños no deben manipular las piezas ni ayudar en el montaje del vehículo.
- Identifique todas las piezas antes del montaje y guarde todo el material de embalaje hasta que haya terminado el montaje para asegurarse de que no se descarte ninguna pieza.
- Herramientas necesarias para el montaje: destornillador (no incluido), alicates (no incluidos), martillo (no incluido), llave inglesa (incluida).

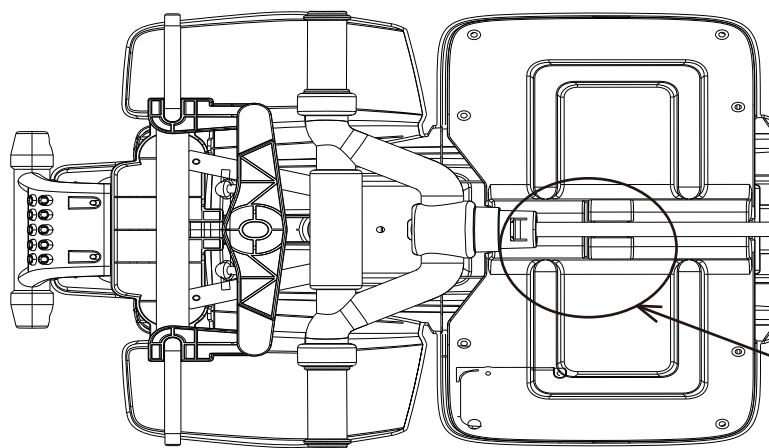

● Retire el manillar y vuelva a instalarlo más tarde.

Manillar

Utilice unas tijeras para cortar la brida.

Pasos de montaje

1. Instalar el parachoques delantero.

- Retire los 2 tornillos M4X12 mm.
- Sujete el parachoques delantero al chasis del coche y fíjelo con dos tornillos M4X12 mm.

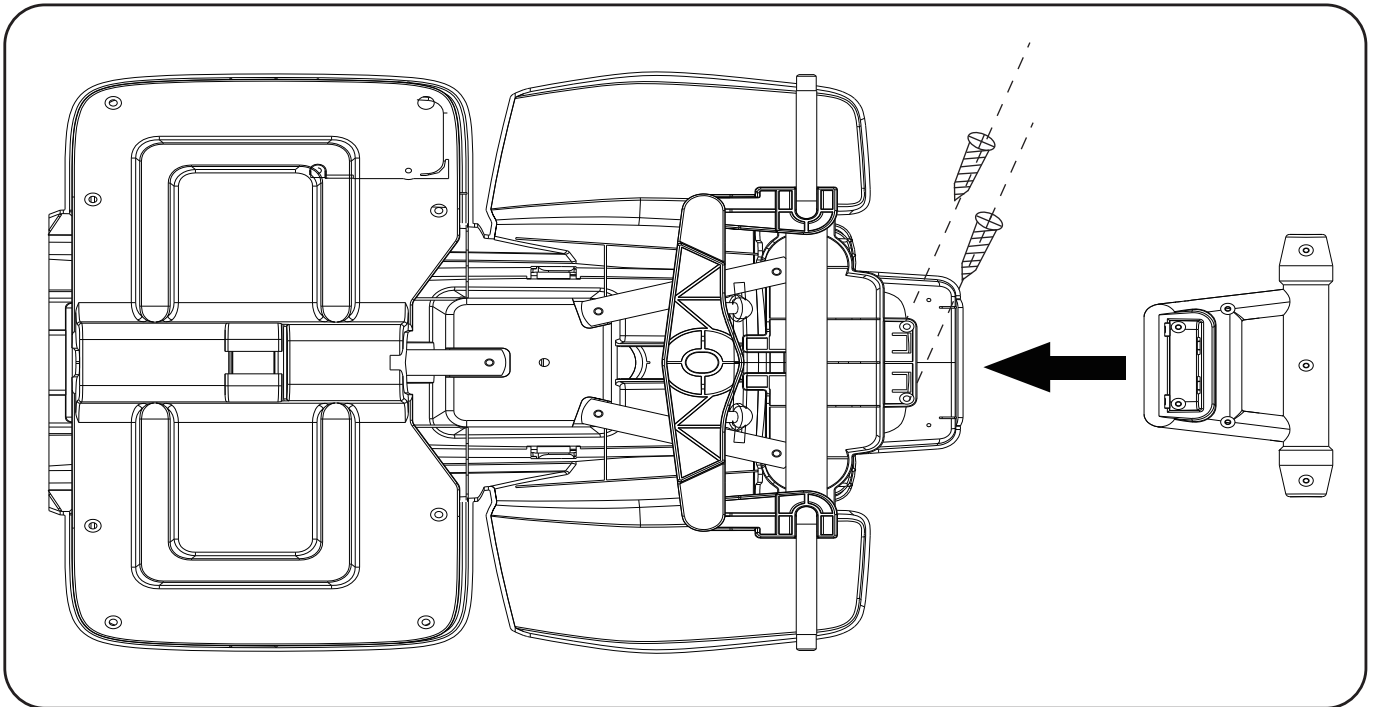

2. Instalar el eje trasero.

- Gire el cuerpo boca abajo como se muestra.
- Pase el eje trasero por encima de la carrocería del vehículo de derecha a izquierda.

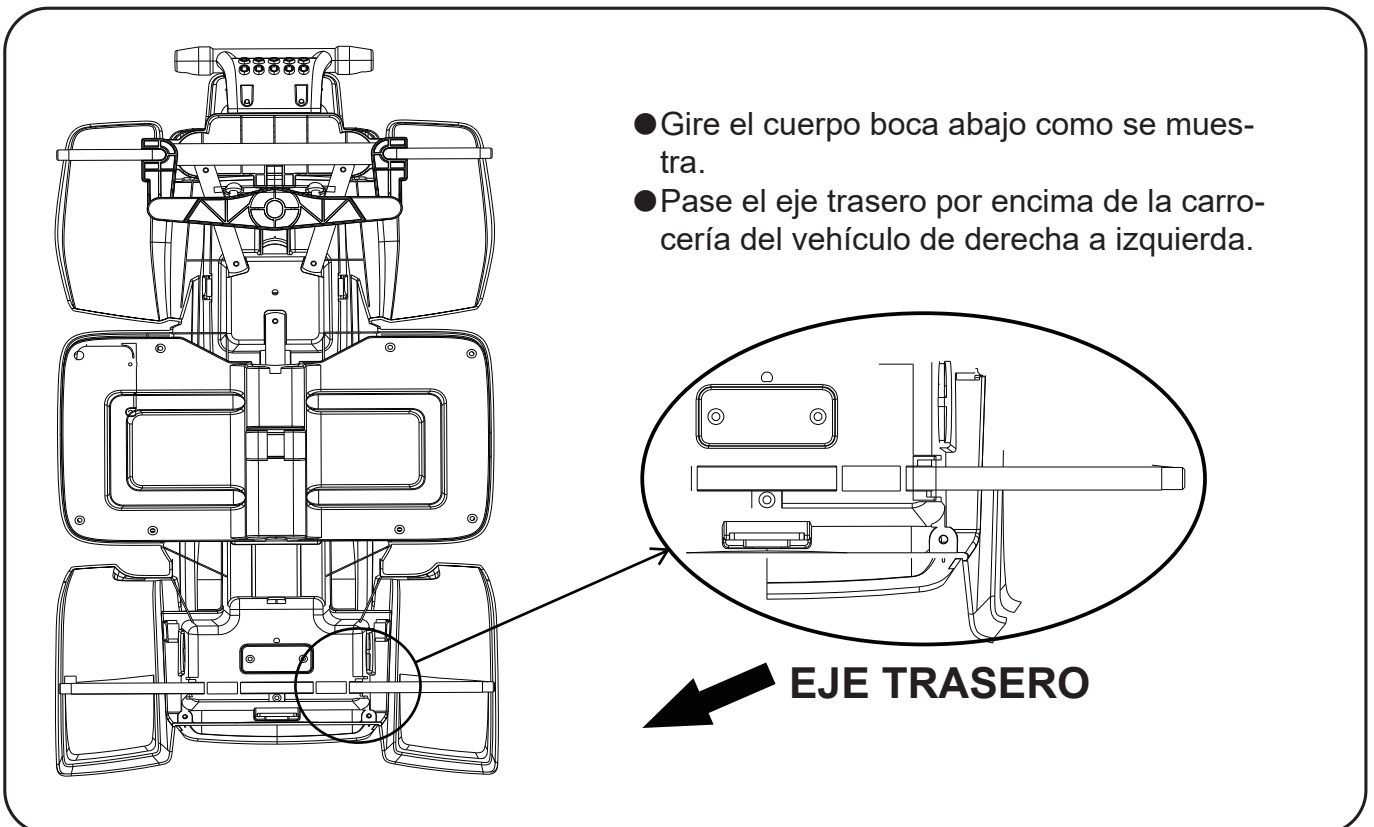

Pasos de montaje

3. Montaje de las ruedas traseras

Instale el motor de accionamiento en el eje trasero, monte una rueda en la Eje trasero y coloque una junta M8 en el eje trasero.
Apriete las tuercas M8 con una llave de plástico.
Añada una cubierta de plástico.

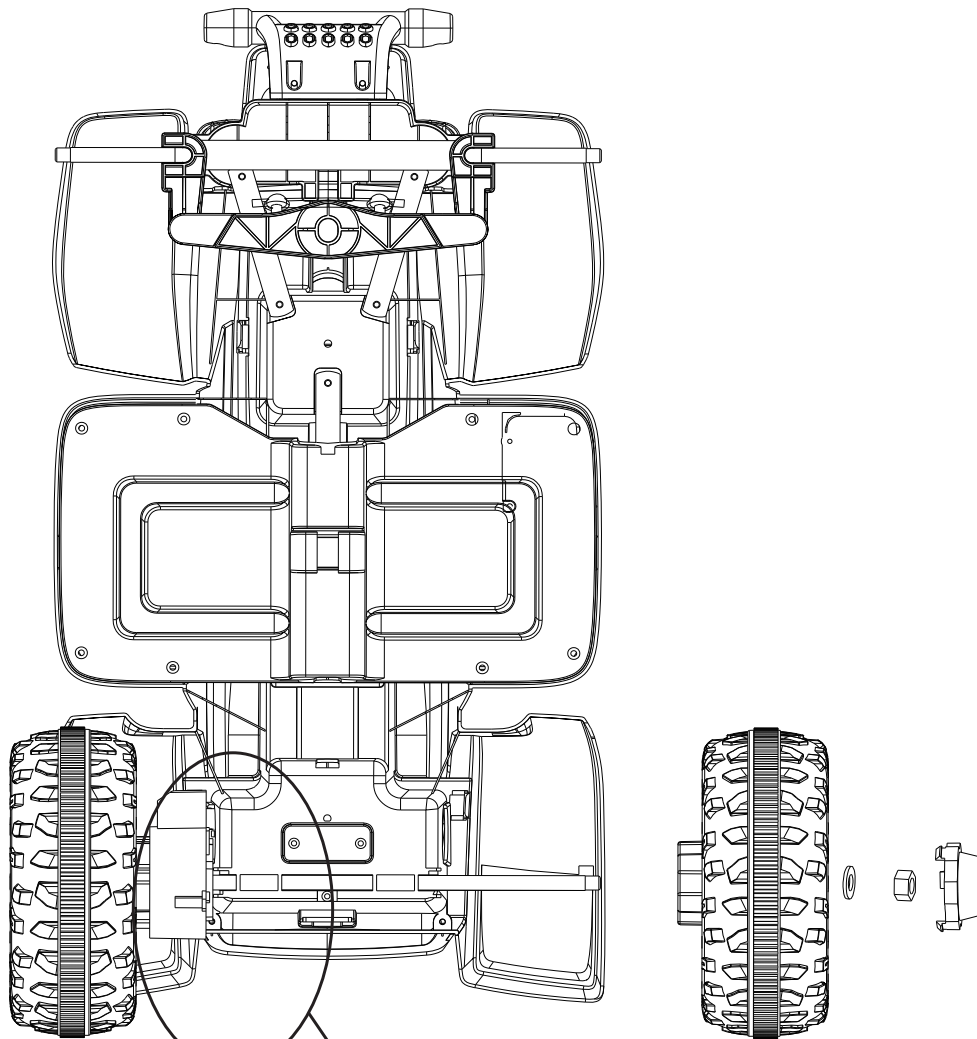

En primer lugar, conecte los cables del motor con los cables de la carrocería.

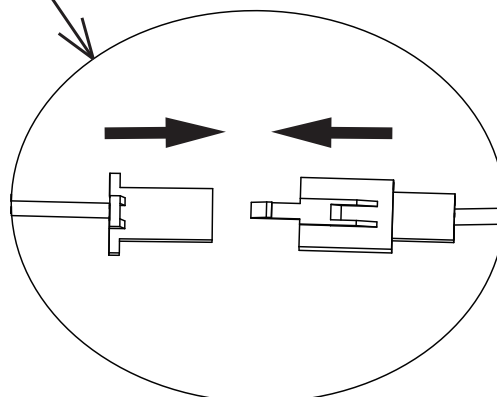

Pasos de montaje

4. Montaje de las ruedas delanteras

Junta M10 + rueda + junta M8 + tuerca M8 + cubierta del eje de la rueda

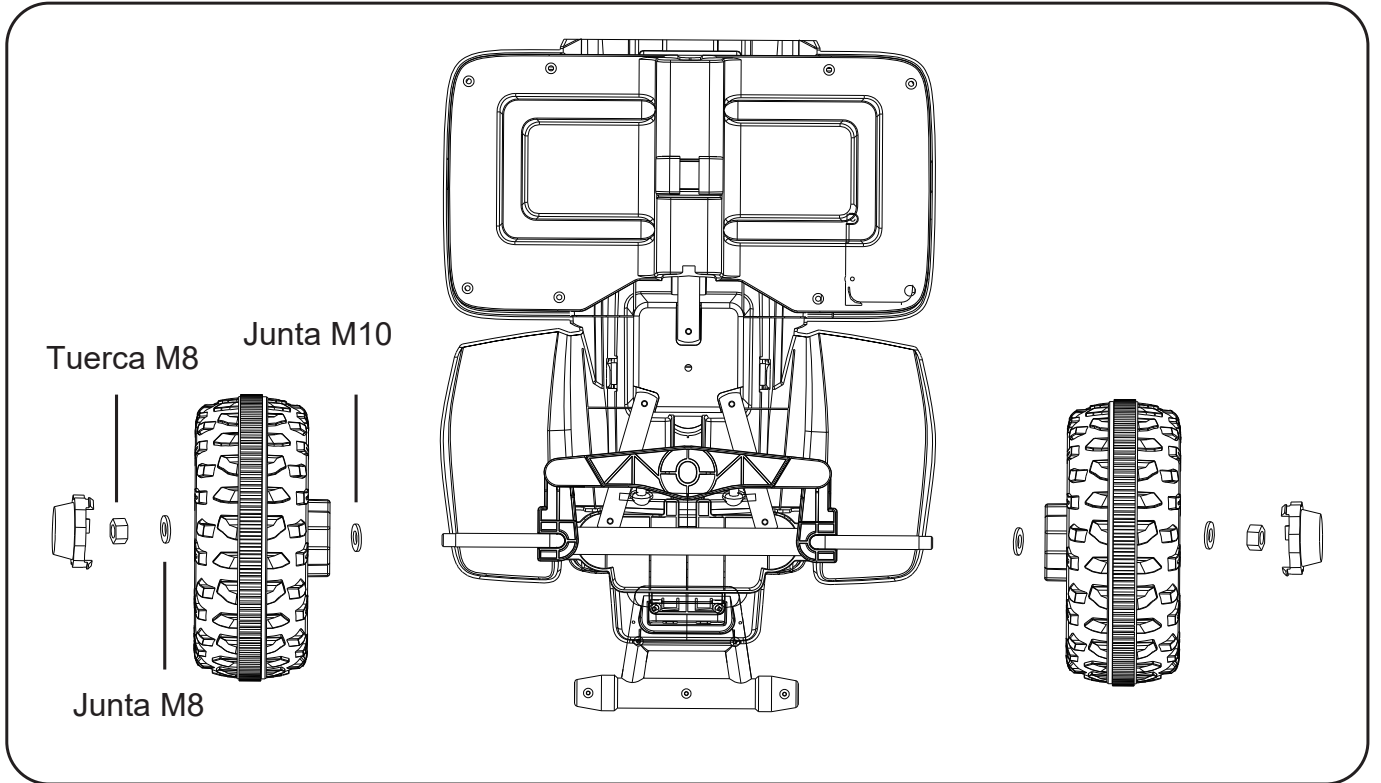

Pasos de montaje

5. Instale el manillar.

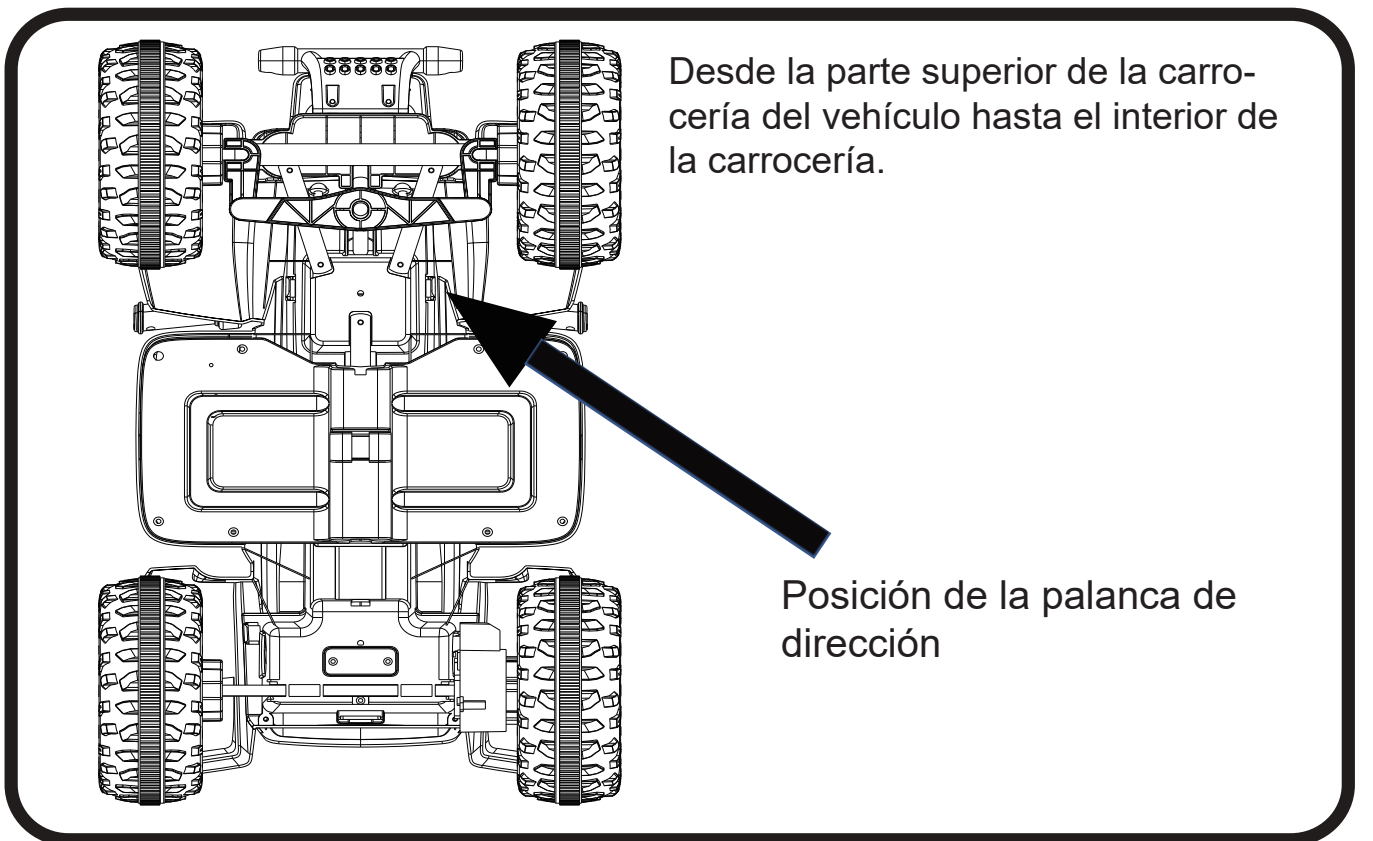
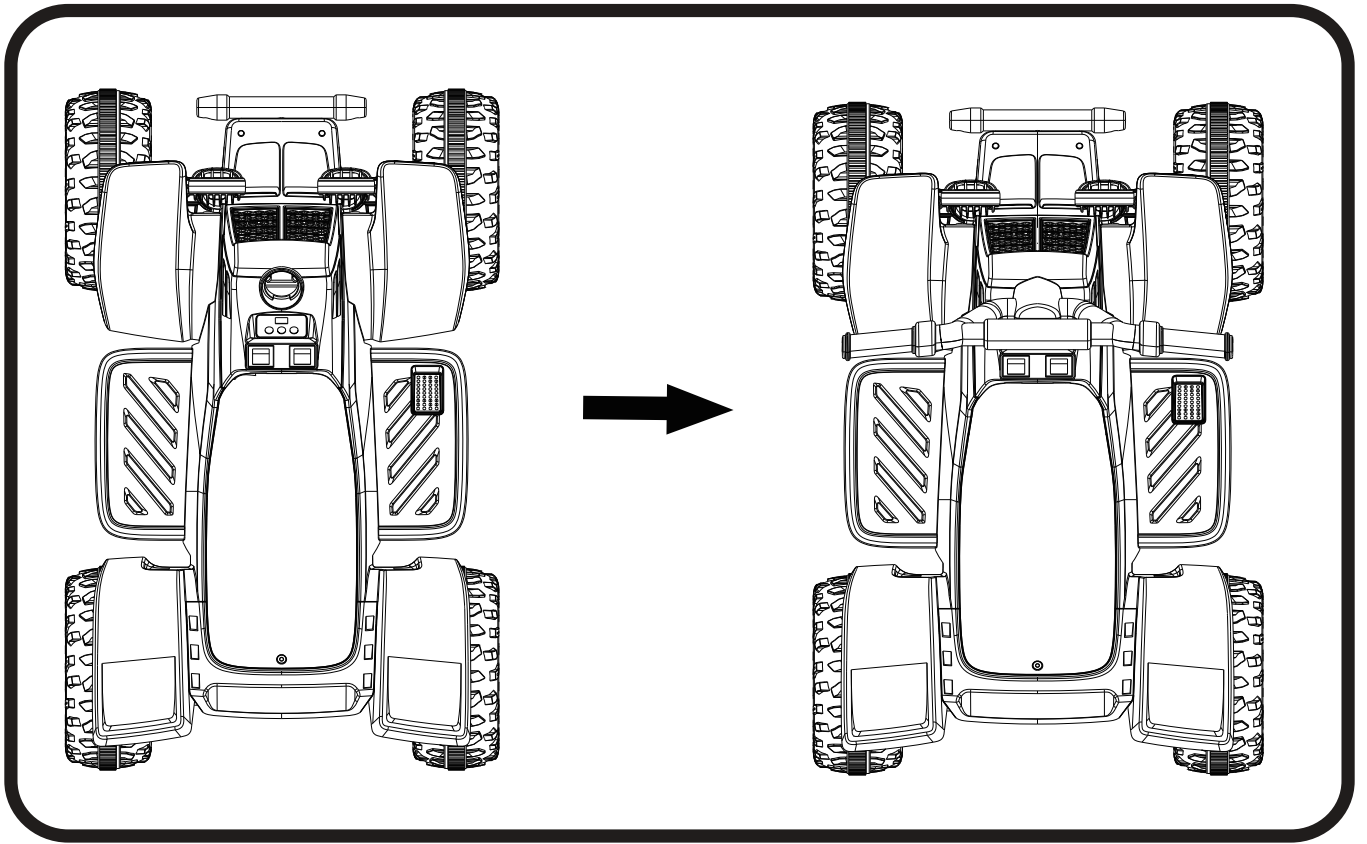

Cómo manejar su vehículo

conecta la alimentación

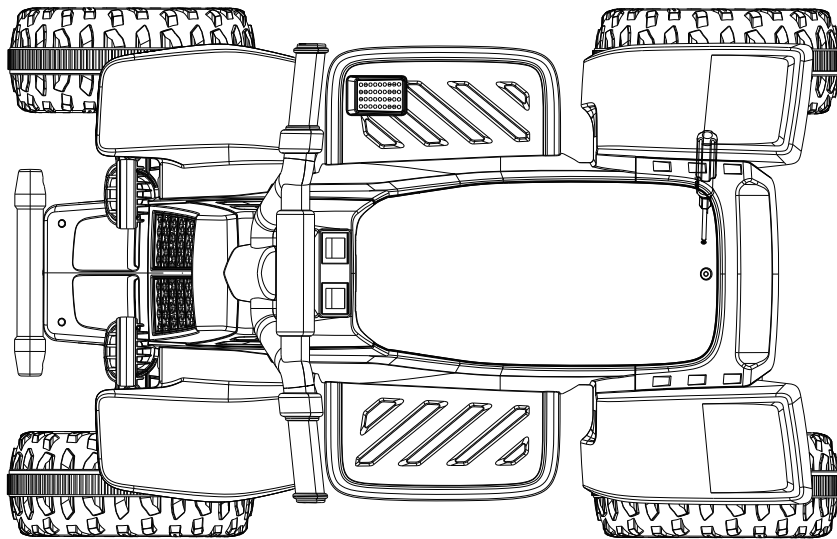

- Conecte el conector de acoplamiento antes de usar.
- Quite los tornillos con un destornillador.

Nota: el enchufe no se puede conectar al revés.

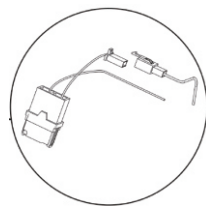
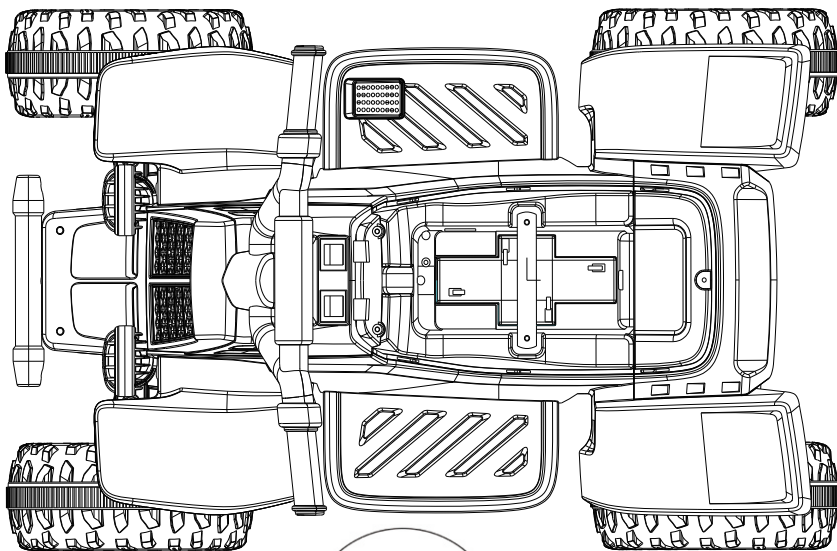

Advertencia de seguridad de la batería

- Las baterías no recargables no deben recargarse.
- Las baterías recargables deben extraerse del juguete antes de cargarlas.
- Las baterías recargables solo deben cargarse bajo supervisión de un adulto.
- No mezcle tipos diferentes de baterías ni baterías nuevas y usadas.
- Introduzca las baterías con la polaridad correcta (+ y -).
- Extraiga las baterías agotadas del juguete.
- No acorte los terminales de alimentación.

Cómo manejar su vehículo



¡ADVERTENCIA!

¡LEA ESTAS NORMAS EN VOZ ALTA A SU HIJO Y A SUS COMPAÑEROS DE JUEGO Y ASEGÚRESE DE QUE LAS ENTIENDEN!

- Apto para mayores de 18 meses. El peso máximo del usuario es de 25 kg.
- Antes del montaje, retire y deseche todo el material protector y las bolsas de plástico.
- **ADVERTENCIA:** Conviene utilizar equipo de protección. Siempre lleve zapatos y siéntese en el asiento al manejar el vehículo.
- Conduzca únicamente en suelos planos. Nunca lo use en césped.
- Mantenga las manos, el cabello y la ropa alejados de las piezas en movimiento.
- Nunca deje solo a un niño. Se requiere supervisión directa de un adulto. Siempre mantenga al niño a la vista cuando se encuentre en el vehículo.
- Para reducir el riesgo de lesiones, es obligatoria la supervisión de un adulto. Nunca lo use en carreteras, cerca de vehículos motorizados, en pendientes pronunciadas o cerca de ellas, escaleras, piscinas u otros cuerpos de agua; siempre lleve zapatos y no permita que vayan más de un pasajero.
- Nunca lo use en condiciones inseguras como nieve, lluvia, tierra suelta, barro, arena o grava, ya que podría causar accidentes inesperados como volcaduras y dañar el sistema eléctrico o la batería.
- **ADVERTENCIA:** No utilizar en lugares con tráfico.
- Este juguete debe usarse con precaución, ya que se requiere habilidad para evitar caídas o colisiones que causen lesiones al usuario o terceros.
- **ADVERTENCIA:** No debe utilizarse por niños mayores de 36 meses. Resistencia insuficiente.
- **ADVERTENCIA:** Este juguete no tiene freno.
- El juguete eléctrico debe ser inspeccionado regularmente en busca de daños en el cable de alimentación, enchufe, carcasa u otras piezas; en caso de daños, no se use hasta que los daños hayan sido reparados.
- Use únicamente las baterías y el cargador especificados por el fabricante.

Antes de utilizarlo, es necesario confirmar que se han completado los siguientes trabajos:

- ¡Importante! Antes de utilizar el vehículo por primera vez, es necesario cargar la batería durante 8 a 12 horas, sin superar las 20 horas. Solo un adulto puede cargar o recargar la batería.
- Acabado del coche completo para montarlo siguiendo los pasos del manual. El paquete de baterías recargables ya se ha insertado correctamente y la alimentación eléctrica funciona correctamente.
- Todos los lugares donde se necesita el tornillo garantizan que este ya está bloqueado.

Cómo manejar su vehículo

Uso (Asegúrese de que el interruptor de encendido esté activado)

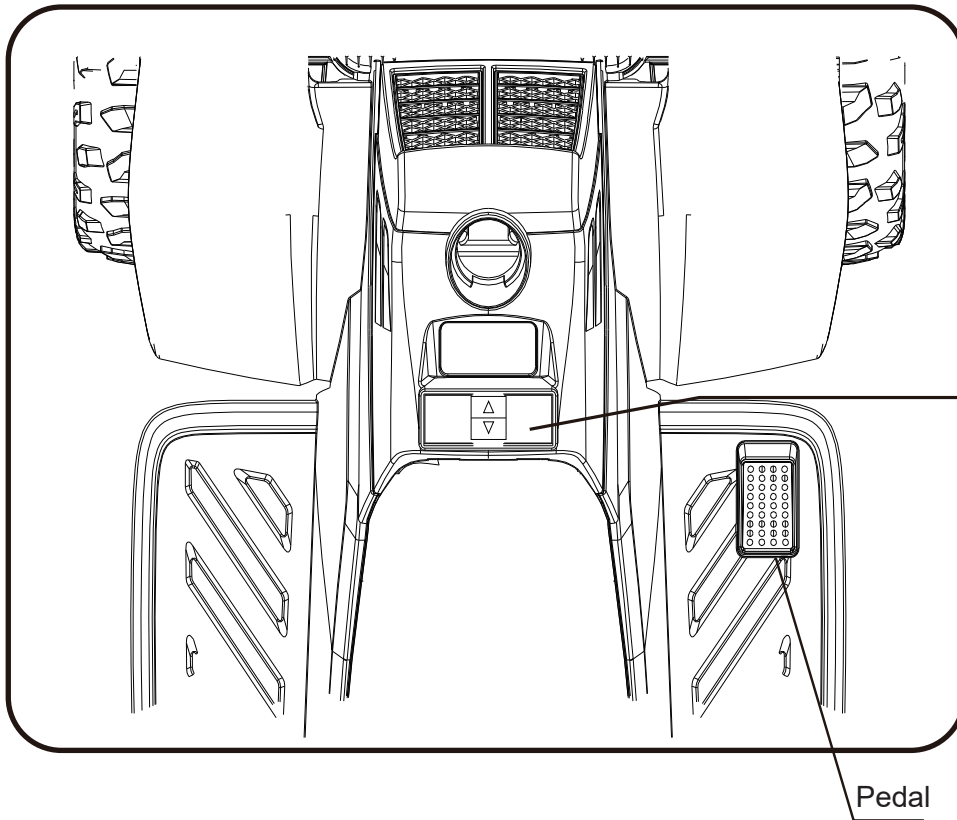

Interruptor de marcha adelante/atrás

¡IMPORTANTE!

Detenga siempre el vehículo cuando cambie la velocidad o la dirección para evitar daños entre la caja de cambios y el motor.

Interruptor de avance/parada/retroceso: cuando está en posición normal para conducir, permite controlar el avance o el retroceso al pisar el pedal.

Interruptor de pedal: pise el interruptor de pedal y el coche se pondrá en marcha. Al soltarlo, el coche se detendrá lentamente.

Carga de su vehículo

¡SOLO UN ADULTO PUEDE CARGAR Y RECARGAR LA BATERÍA!





¡ADVERTENCIA!

● **PREVENIR INCENDIOS Y DESCARGAS ELÉCTRICAS:**





- Utilice únicamente la batería recargable y el cargador suministrados con el vehículo. NUNCA sustituya la batería ni el cargador por otros de otra marca. El uso de otra batería o cargador puede provocar un incendio o una explosión.
- No utilice la batería ni el cargador con ningún otro producto. Podría producirse un sobrecalentamiento o una explosión.
- NUNCA modifique el sistema del circuito eléctrico. La manipulación del sistema eléctrico puede provocar descargas eléctricas, incendios o explosiones, o dañar el sistema de forma permanente.
- No permita el contacto directo entre los terminales de la batería. Podría producirse un incendio o una explosión.
- No permita que entre ningún tipo de líquido en la batería ni en sus componentes.
- Durante la carga se generan gases explosivos. No cargue cerca de fuentes de calor o materiales inflamables. Cargue la batería ÚNICAMENTE en un lugar bien ventilado.
- NUNCA levante la batería por los cables o el cargador. Se pueden producir daños en la batería y provocar un incendio. Levante la batería ÚNICAMENTE por la carcasa.
- Cargue la batería ÚNICAMENTE en un lugar seco.
- Retire la sección resaltada. Lávese las manos después de manipularlo.
- No abra la batería. La batería contiene ácido de plomo y otros materiales tóxicos y corrosivos.

ADVERTENCIAS SOBRE LA CARGA DE LAS BATERÍAS





Advertencias generales de seguridad

-  "Lea todas las instrucciones antes de usar este aparato"
-  "Este aparato puede ser utilizado por niños de 8 años o más y por personas con capacidades físicas, sensoriales o mentales reducidas o carentes de experiencia y conocimiento, siempre que hayan recibido supervisión o instrucciones sobre el uso seguro del aparato y entiendan los riesgos involucrados"
-  "Los niños no deben jugar con el aparato"
-  "La limpieza y el mantenimiento por parte del usuario no deben ser realizados por niños sin supervisión"

Advertencias de seguridad eléctrica

-  "Si el cable de alimentación está dañado, debe ser reemplazado por el fabricante, su agente de servicio o personas con cualificaciones similares para evitar riesgos"
-  "No usar al aire libre"
-  "No sumergir en agua u otros líquidos"
-  "Desconecte de la fuente de alimentación cuando no esté en uso"

Advertencias específicas del cargador

-  "Usar únicamente con baterías especificadas por el fabricante"
-  "Asegúrese de la polaridad correcta al conectar las baterías"
-  "No cargue baterías dañadas o que goteen"
-  "Extraiga las baterías si el aparato no va a ser utilizado durante períodos prolongados"
-  "No acorte los terminales de salida"

Carga de su vehículo

¡ADVERTENCIA!

● PREVENIR INCENDIOS Y DESCARGAS ELÉCTRICAS:

- No abra el cargador. Los cables y circuitos expuestos dentro de la carcasa pueden provocar descargas eléctricas. Solo los adultos pueden manipular o cargar la batería. NUNCA permita que los niños manipulen o carguen la batería. La batería es pesada y contiene ácido de plomo (electrolito).
- No deje caer la batería. Podría producirse un daño permanente en la batería o lesiones graves.
- Antes de cargar la batería, compruebe que no haya signos de desgaste o daños en la batería, el cable de alimentación y los conectores. NO cargue la batería si se ha producido algún daño en las piezas.
- No permita que la batería se descargue por completo. Recargue la batería después de cada uso o una vez al mes si no se utiliza con regularidad.
- No cargue la batería boca abajo.
- Asegure siempre la batería con el soporte. La batería puede caerse y causar lesiones si el vehículo se vuelca.
- Se recomienda la supervisión de los niños pequeños por parte de un adulto.
- El juguete debe utilizarse con precaución, ya que se requiere habilidad para evitar fallos o colisiones que puedan causar lesiones al usuario o a terceros.

- La toma de carga se encuentra **DEBAJO DEL ASIENTO**.
- **EI INTERRUPTOR DE ALIMENTACIÓN** debe estar en la posición **OFF** durante la carga.
- Antes del primer uso, debe cargar la batería durante 8-12 horas. No la deje cargando durante más de 20 horas para evitar que el cargador se sobrecaliente.
- Cuando el vehículo comience a circular lentamente, recargue la batería.
- Después de cada uso o una vez al mes, recargue durante un mínimo de 8 a 12 horas, sin superar las 20 horas.

¡ADVERTENCIA!

Este producto cuenta con **PROTECCIÓN DE CARGA:**
¡Durante la carga, todas las funciones se desactivarán!

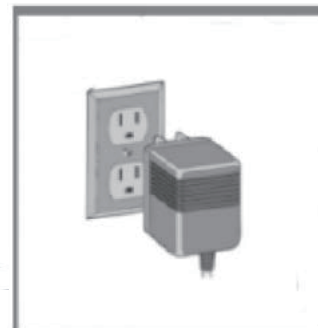
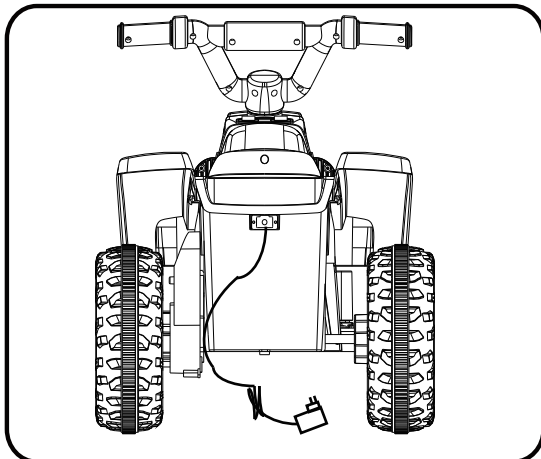

1. Busque la toma de carga debajo del asiento.
2. Enchufe el puerto del cargador en la toma de entrada.
3. Enchufe el cargador a una toma de corriente. La batería comenzará a cargarse.

Guía de resolución de problemas

■ PROBLEMA: El vehículo no arranca.

CAUSA DEL PROBLEMA: La batería puede tener poca carga.

Después de cada uso, o como mínimo una vez al mes, cargue la batería durante 8-12 horas. No deje la batería en el cargador durante más de 20 horas.

CAUSA POSIBLE: Se ha disparado el fusible térmico.

El vehículo está equipado con un fusible de reinicio automático. Cuando el vehículo se sobrecalienta o se utiliza incorrectamente, el fusible de reinicio automático se desconecta durante 5-20 segundos antes de volver a funcionar. El fusible de reinicio automático se encuentra debajo del asiento (véase la imagen).

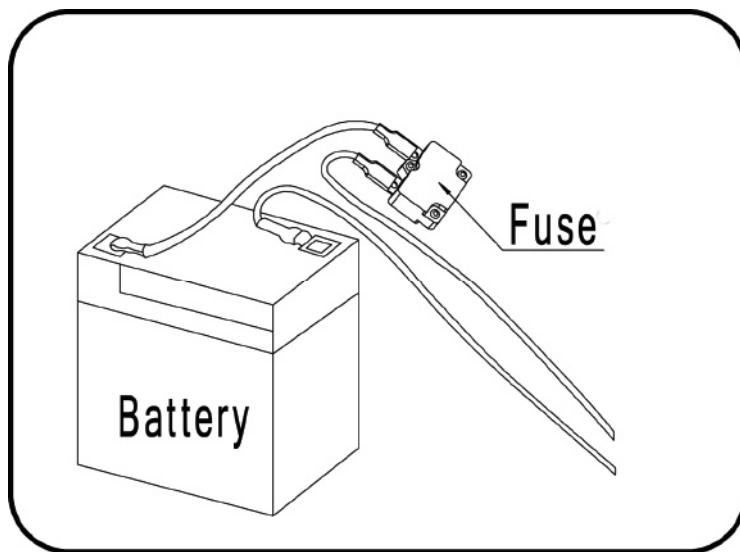

Para evitar que el fusible se corte, siga estas instrucciones:

- NO sobrecargue el vehículo. Peso máximo permitido: 25 kg.
- NO remolque nada detrás del vehículo.
- NO conduzca por pendientes pronunciadas.
- NO conduzca contra objetos fijos, ya que esto podría hacer que las ruedas patinaran y el motor se sobrecalentara.
- NO conduzca en condiciones de calor extremo, ya que los componentes podrían sobrecalentarse.
- NO manipule el sistema eléctrico, ya que podría provocar un cortocircuito y hacer que se funda el fusible.

CAUSA POSIBLE: Las tuercas de las ruedas están sueltas.

Si las tuercas no están bien apretadas, las ruedas no engranarán las marchas adelante. La tuerca con la llave para tuercas.

CAUSA POSIBLE: El conector o los cables de la batería están sueltos.

Asegúrese de que los conectores de la batería estén bien enchufados entre sí.

CAUSA POSIBLE: La batería está agotada.

¿Ha realizado el mantenimiento adecuado de la batería siguiendo las instrucciones? ¿La batería es antigua? Es posible que sea necesario sustituirla.

CAUSA POSIBLE: El sistema eléctrico está dañado.

Es posible que el agua haya corroído el sistema o que haya suciedad, grava o arena suelta.

CAUSA POSIBLE: El motor está dañado.

El motor necesita una reparación profesional.

■ PROBLEMA: La batería no se recarga.

CAUSA POSIBLE: El conector de la batería o el conector del adaptador está suelto.

Asegúrese de que el conector de la batería y el conector del adaptador estén bien enchufados.

CAUSA POSIBLE: El cargador no está enchufado.

Asegúrese de que el cargador esté enchufado a la toma de corriente y que el indicador de flujo de energía esté encendido.

CAUSA POSIBLE: El cargador no funciona.

¿El cargador se calienta mientras se carga? Si no es así, es posible que el cargador esté averiado y haya que sustituirlo.

Guía de resolución de problemas

■ PROBLEMA: El vehículo no funciona durante mucho tiempo.

CAUSA POSIBLE: La batería puede estar descargada.

Es posible que no esté cargando la batería durante el tiempo suficiente. Después de cada uso, o una vez que se haya cargado, cargue la batería durante 8 a 12 horas. No deje la batería en el cargador durante más de 20 horas.

CAUSA POSIBLE: La batería está gastada.

La batería acabará perdiendo su capacidad para mantener la carga. Dependiendo del uso y de las condiciones variables, la batería debería funcionar entre uno y tres años. Sustituya la batería por una nueva.

■ PROBLEMA: La batería emite un zumbido o un gorgoteo durante la carga.

Esto es normal y no debe ser motivo de preocupación. También puede ser silencioso cuando el chahich también es normal.

■ PROBLEMA: El cargador se calienta al recargar la batería.

Esto es normal y no debe ser motivo de preocupación.

Mantenimiento de su vehículo

- Es responsabilidad de los padres comprobar las partes principales del juguete antes de utilizarlo, examinarlo detenidamente en busca de posibles peligros, como la batería, la carga, el cable o cordón, el enchufe, los tornillos, la exposición de otras partes y que, en caso de que se produzcan daños, el juguete no se utilice hasta que dichos daños hayan sido reparados adecuadamente.
- Asegúrese de que las piezas de plástico del vehículo no estén agrietadas ni rotas.
- Utilice ocasionalmente un aceite ligero para lubricar las piezas móviles, como las ruedas.
- Estacione el vehículo en un lugar cubierto o cúbralo con una lona para protegerlo de la humedad.
- Mantenga el vehículo alejado de fuentes de calor, como estufas y calefactores. Las piezas de plástico podrían derretirse.
- Recargue la batería después de cada uso. Solo un adulto puede manipular la batería. Recargue la batería al menos una vez al mes cuando el vehículo Raider no se esté utilizando.
- No lave el vehículo con una manguera. No lave el vehículo con agua y jabón. No conduzca el vehículo en condiciones de lluvia o nieve. El agua dañará el motor, el sistema eléctrico y la batería.
- Limpie el vehículo con un paño suave y seco. Para restaurar el brillo de las piezas de plástico, utilice cera para muebles. No utilice cera para automóviles. No utilice limpiadores abrasivos.
- No conduzca el vehículo sobre tierra suelta, arena o grava fina, ya que podría dañar las piezas móviles, los motores o el sistema eléctrico.
- Cuando no se utilice, se debe desconectar toda la fuente de alimentación, apagar el dispositivo y desconectar la batería.

Eliminación de la batería

Eliminación de la batería



- La batería de plomo-ácido sellada debe reciclarse o desecharse de forma respetuosa con el medio ambiente.
- No tire la batería de plomo-ácido al fuego. La batería podría explotar o tener fugas.
- No deseche una batería de plomo-ácido en la basura doméstica habitual. La incineración, el vertido en vertederos o la mezcla de baterías de plomo-ácido selladas con la basura doméstica están prohibidos por ley.
- Devuelva una batería agotada a un centro de reciclaje de baterías de plomo-ácido autorizado, como un distribuidor local de baterías para automóviles.
- Póngase en contacto con las autoridades locales responsables de la gestión de residuos para obtener más información sobre el reciclaje y la eliminación respetuosos con el medio ambiente de las baterías de plomo-ácido.
- La batería solo debe ser cargada por adultos. Cargue el producto antes de utilizarlo.
- El juguete no debe conectarse a fuentes de alimentación excesivas (superiores a la cantidad especificada en este documento) y no debe utilizarse durante el proceso de carga.
- Las baterías recargables solo deben cargarse bajo la supervisión de un adulto.
- El cargador de batería debe revisar regularmente los cables, enchufes, carcasa y otras piezas en busca de daños. Si se detecta algún daño, se debe dejar de utilizar y reparar.
- Abra la tapa de la batería del mando a distancia e inserte dos pilas, prestando atención a la polaridad de las mismas. Vuelva a colocar la tapa de la batería y bloquéela con sAWS (sustituya la batería siguiendo los pasos anteriores y asegúrese de que sea una batería adecuada).
- Todas las pilas deben insertarse con la polaridad correcta.
- Las pilas no recargables no deben recargarse. Retire cualquier pila agotada del juguete.
- No utilice pilas viejas y nuevas juntas, ni mezcle pilas de diferentes tipos.
- El cargador de batería utilizado con el juguete debe revisarse periódicamente para detectar posibles daños en el cable, el enchufe, la carcasa y otras piezas, y en caso de detectarse algún daño, no debe utilizarse hasta que dicho daño haya sido reparado.

AIYAPLAY

IN240500420V02_IT

370-337V90

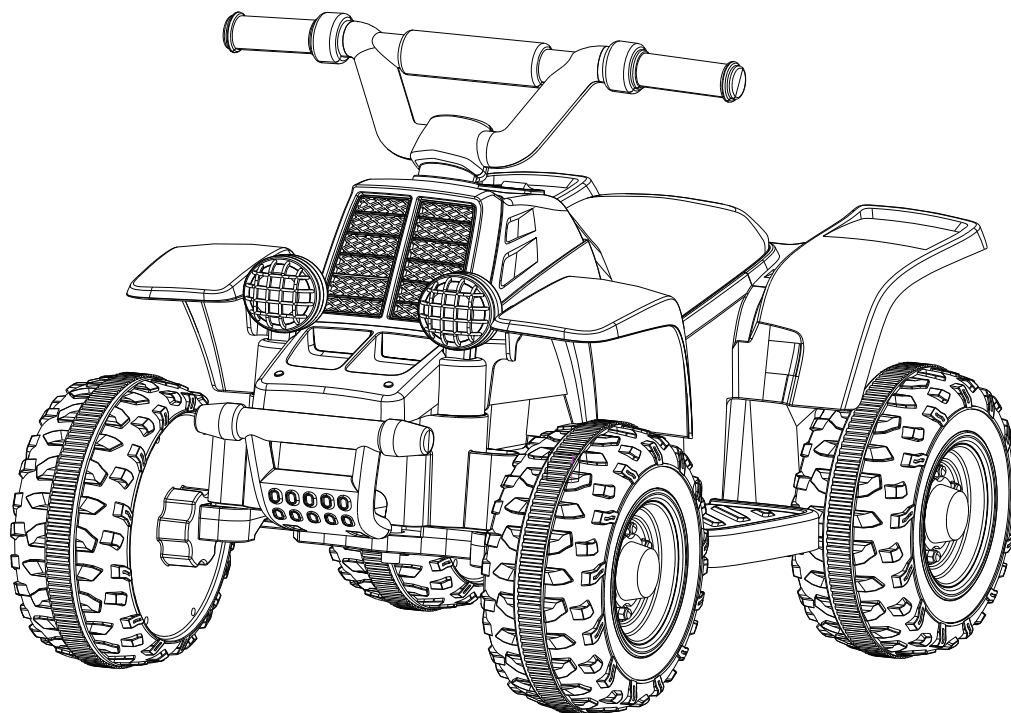

AUTO ELETTRICA GIOCATTOLO PER BAMBINI

AVVERTENZA IMPORTANTE!

1. Non adatto a bambini di età inferiore a 18 mesi.
2. Non utilizzare su strade trafficate.
3. Si prega di chiedere ad un adulto di completare il processo di assemblaggio.
4. Questo giocattolo non è dotato di funzione frenante attiva.

Leggere e comprendere l'intero manuale prima dell'uso!

Conservare il presente manuale per riferimento futuro poiché contiene informazioni importanti.

Prima del primo utilizzo, caricare la batteria per almeno 8-12 ore, senza superare le 20 ore.

MANUALE DEL PROPRIETARIO

Indice

1. Informazioni sul tuo nuovo veicolo	-----Page 63
2. Elenco dei componenti	-----Page 64
3. Fasi di assemblaggio	-----Page 65
4. Come utilizzare il veicolo	-----Page 71
5. Ricarica del veicolo	-----Page 74
6. Guida alla risoluzione dei problemi	-----Page 75
7. Manutenzione del veicolo	-----Page 76
8. Smaltimento della batteria	-----Page 77

Informazioni sul tuo nuovo veicolo

Grazie per aver acquistato i nostri prodotti, desideriamo che tuo figlio si diverta con questo prom. Tieni a mente questi punti mentre leggi questa guida:

Età consigliata :	18 mesi+	Batteria:	6 V CC 4,5 Ah*1
Capacità di carico:	inferiore a 25 kg	Dimensioni del prodotto:	705 x 425 x 465 mm
Materiale:	PP	Temperatura ottimale:	Sotto i 40 °C
Caricabatterie:	Ingresso: 100-240 V, 50-60 Hz	Tempo di ricarica:	8-12 ore, al massimo 20 ore
	Uscita: 6 V-8 V	Fusibile:	F4A, Ripristino automatico







ATTENZIONE!

PER LA SICUREZZA DEL BAMBINO, LEGGERE ATTENTAMENTE TUTTE LE AVVERTENZE E LE ISTRUZIONI DI MONTAGGIO/UTILIZZO. CONSERVARE IL PRESENTE MANUALE PER CONSULTARLO IN FUTURO.

● È NECESSARIO L'ASSEMBLAGGIO DA PARTE DI UN ADULTO.

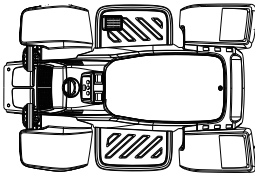
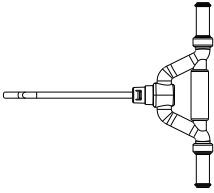
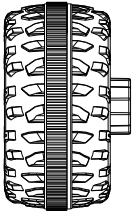
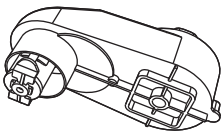
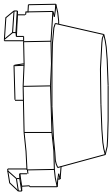
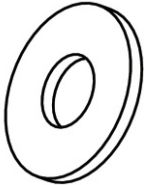
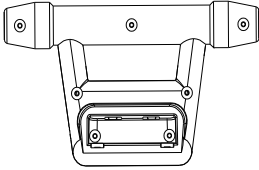
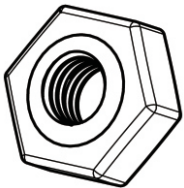
● Rimuovere sempre il materiale protettivo e i sacchetti di plastica e smaltirli prima del montaggio.

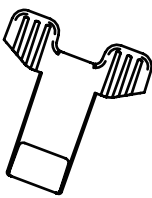
Elenco dei componenti

NUMERO DI PART	NOME DEL COMPONENTE	IMMAGINE	Quantità (pezzi)	OSSERVAZIONI	NUMERO DI PART	NOME DEL COMPONENTE	IMMAGINE	Quantità (pezzi)	OSSERVAZIONI
1	Carrozzeria del veicolo		1		2	Maniglia dello sterzo		1	Si prega di rimuovere dall'auto.
3	Ruota		4		4	Scatola del cambio		1	
5	Copertura per albero ruota		4		6	Rondella M10		7	Preinstallazione
7	Paraurti anteriore		1		8	Dado M8		4	Preinstallazione
9	Asse posteriore		1	Si prega di rimuovere dall'auto	10	Chiave inglese		2	
11	Caricabatterie		1						

Fasi di assemblaggio

- Il tuo nuovo veicolo richiede il montaggio da parte di un adulto. Ti preghiamo di dedicare almeno 40 minuti al montaggio. I bambini potrebbero ferirsi con le piccole parti, i bordi taglienti e le punte affilate presenti nel veicolo non assemblato. Prestare attenzione durante il disimballaggio e il montaggio del veicolo. I bambini non devono maneggiare le parti né aiutare nel montaggio del veicolo.
- Identificare tutte le parti prima dell'assemblaggio e conservare tutto il materiale di imballaggio fino al completamento dell'assemblaggio per assicurarsi che nessuna parte venga scartata.
- Strumenti necessari per il montaggio: cacciavite (non incluso), pinze (non incluse), martello (non incluso), chiave inglese (inclusa).

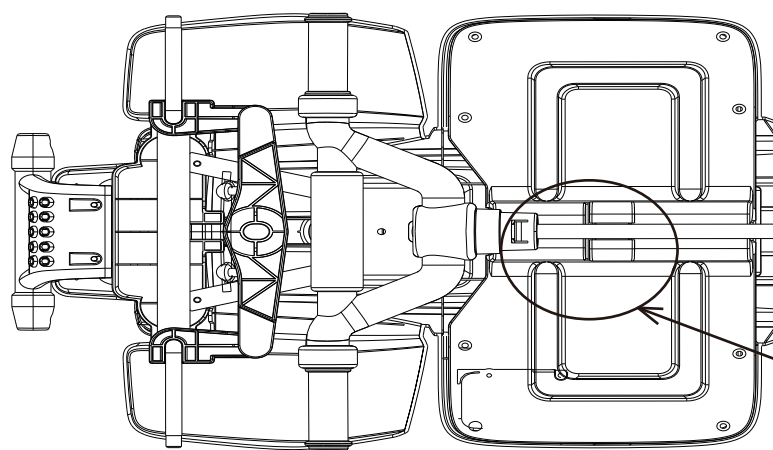

Maniglia di sterzo

- Rimuovere la manopola dello sterzo e installarla in un secondo momento.

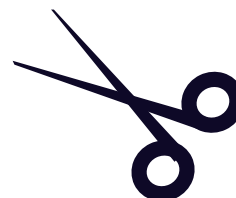

Utilizzare delle forbici per tagliare la fascetta.

Fasi di assemblaggio

1. Installare il paraurti anteriore

- Rimuovere 2 viti M4X12 mm.
- Fissare il paraurti anteriore alla carrozzeria dell'auto e fissarlo con 2 viti M4X12 mm.

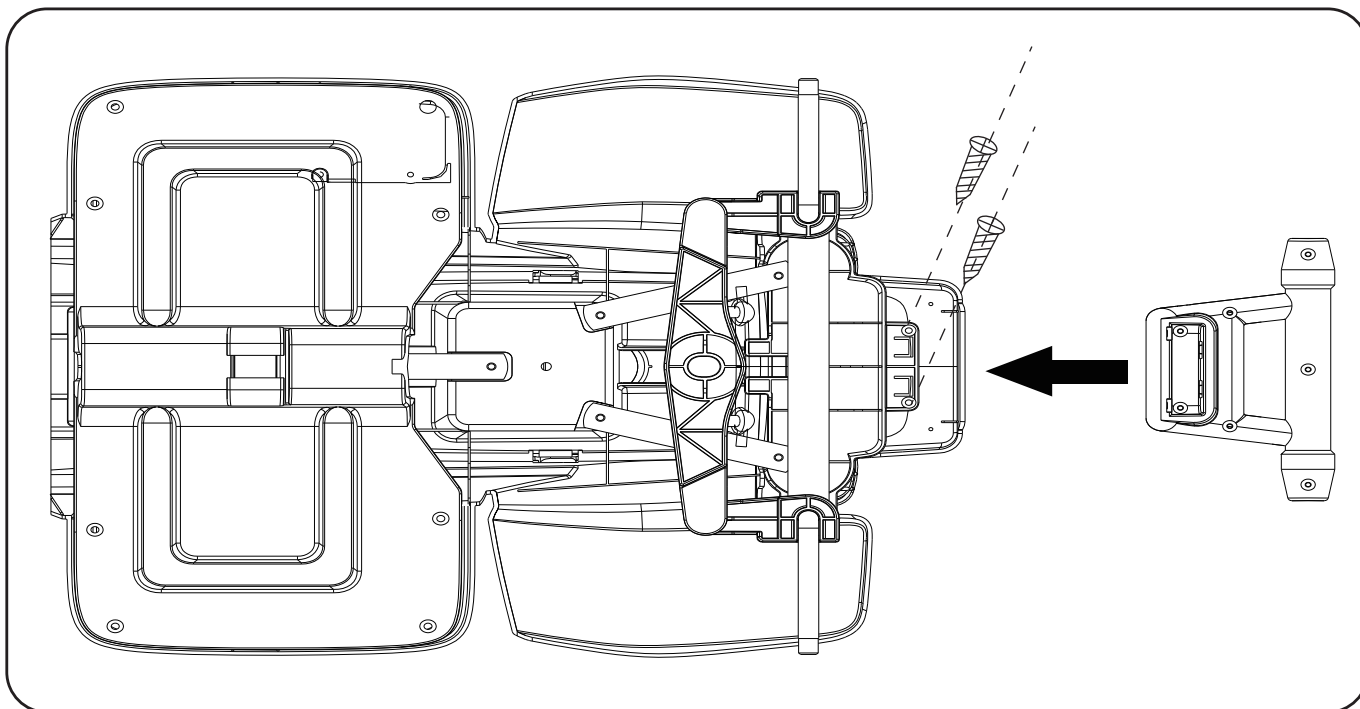

2. Installare l'asse posteriore

- Capovolgere il corpo come mostrato.
- Infilare l'asse posteriore sul corpo del veicolo da destra a sinistra.

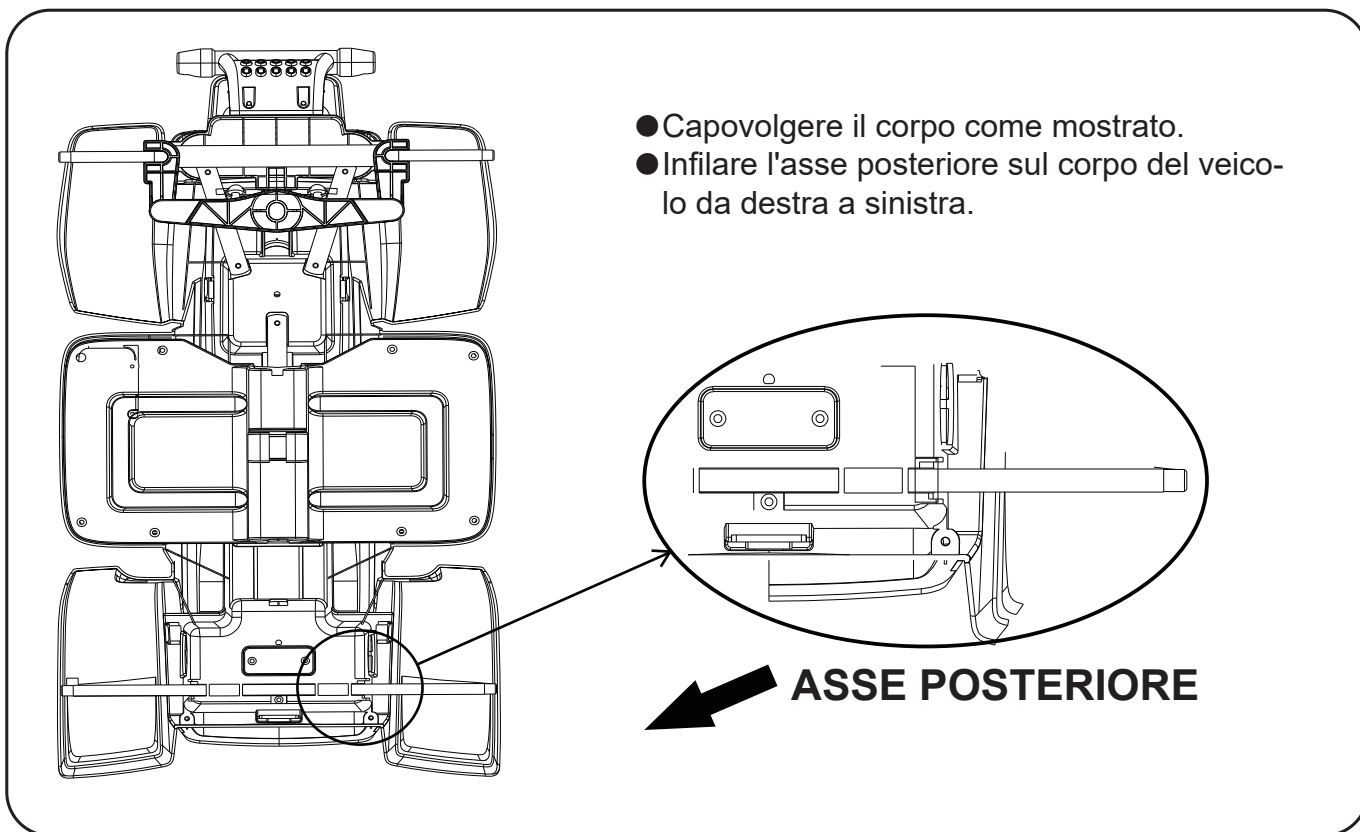

Fasi di montaggio

3. Montaggio delle ruote posteriori

Installare il motore di azionamento sull'asse posteriore, montare una ruota sulla
Asse posteriore e inserire una guarnizione M8 sull'asse posteriore.
Serrare i dadi M8 con una chiave di plastica.
Aggiungere una copertura in plastica.

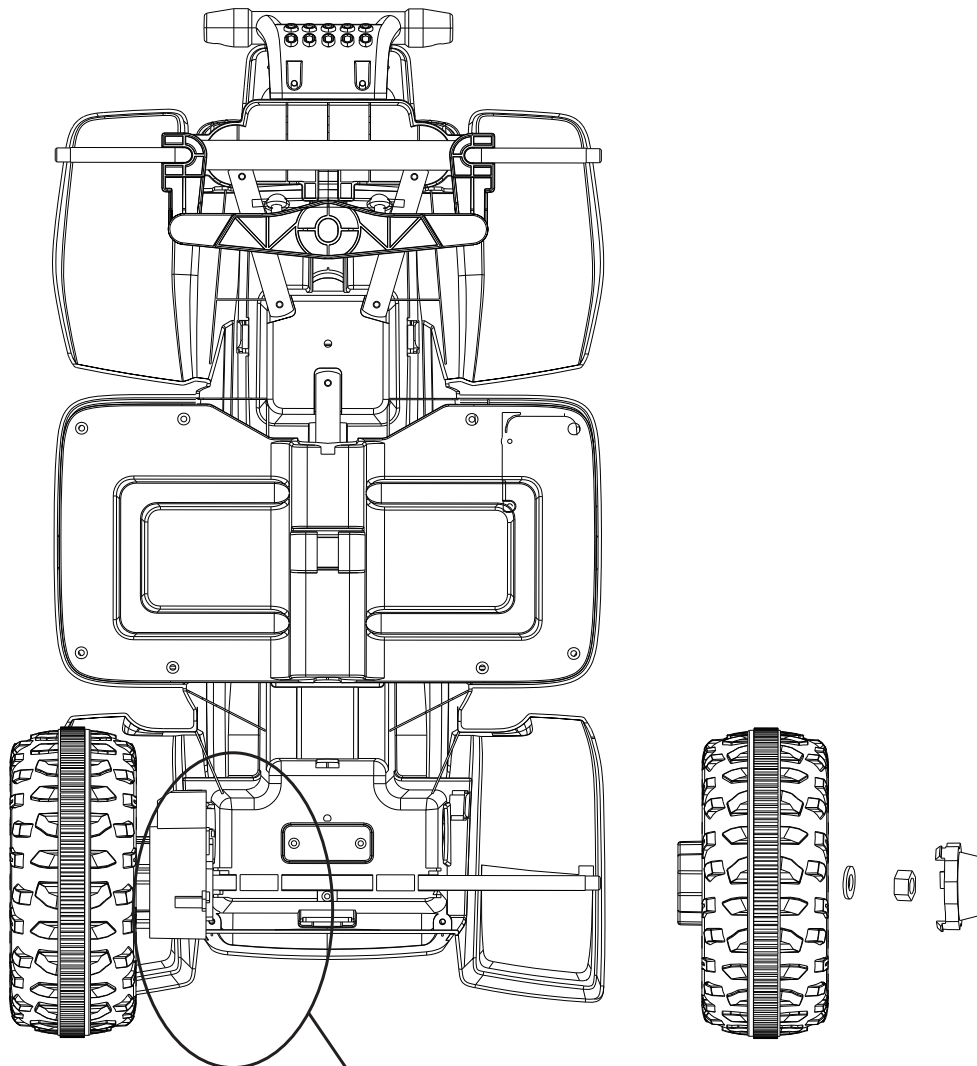

Collegare innanzitutto i
cavi del motore ai cavi
della carrozzeria.

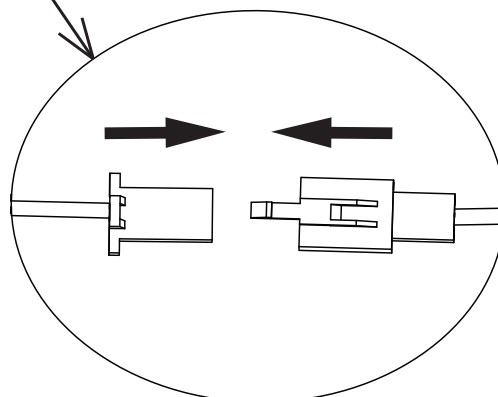

Fasi di montaggio

4. Montaggio delle ruote anteriori

Guarnizione M10 + ruota + guarnizione M8 + dado M8 + copertura albero ruota

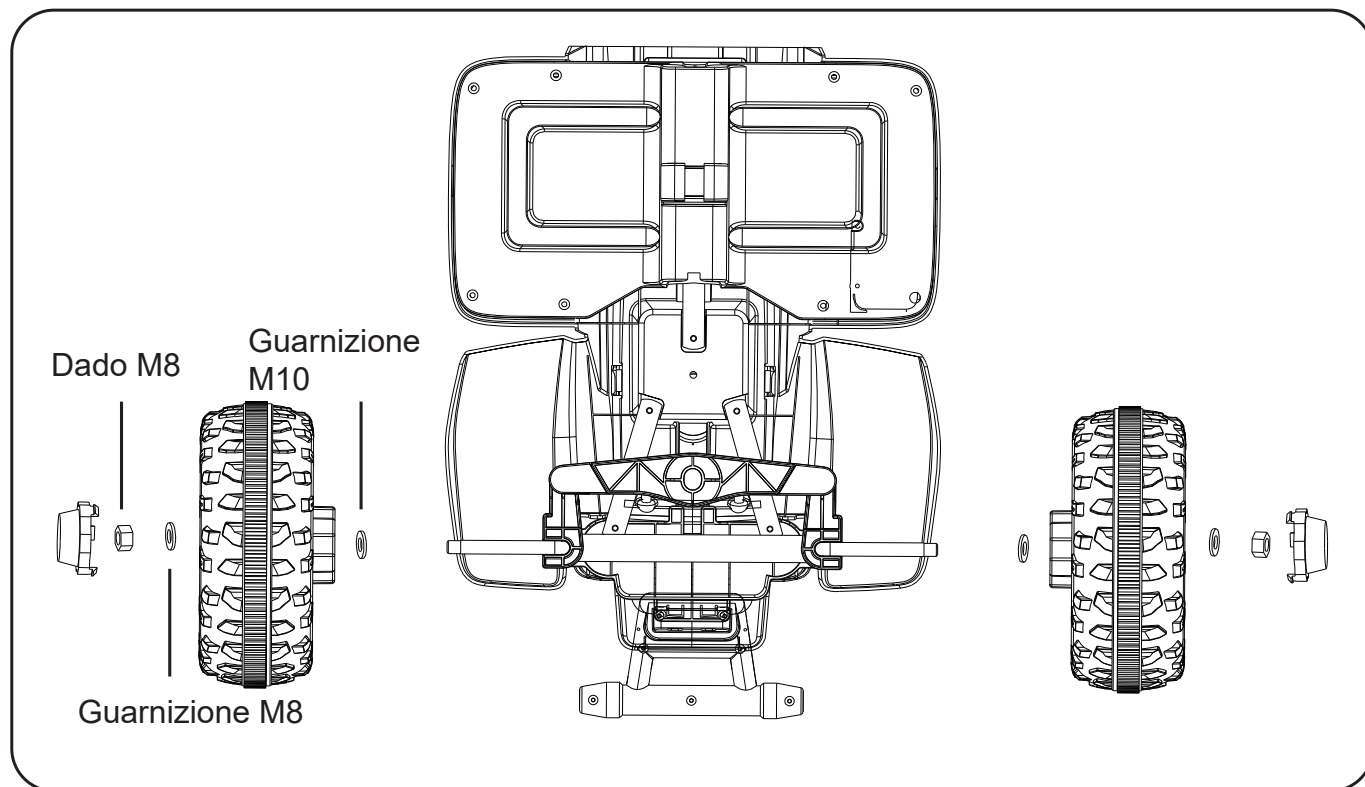

Montageschritte

5. Installieren Sie den Lenker

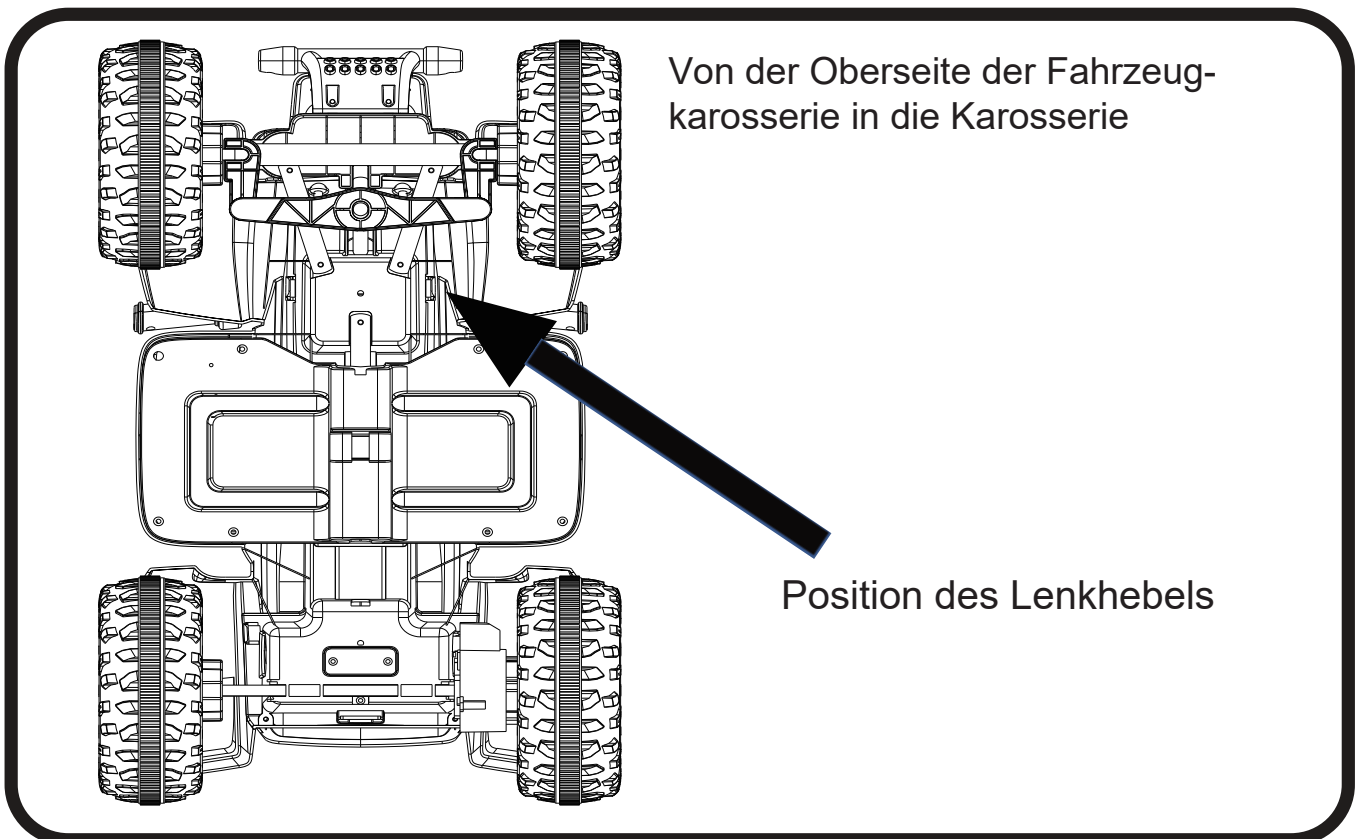
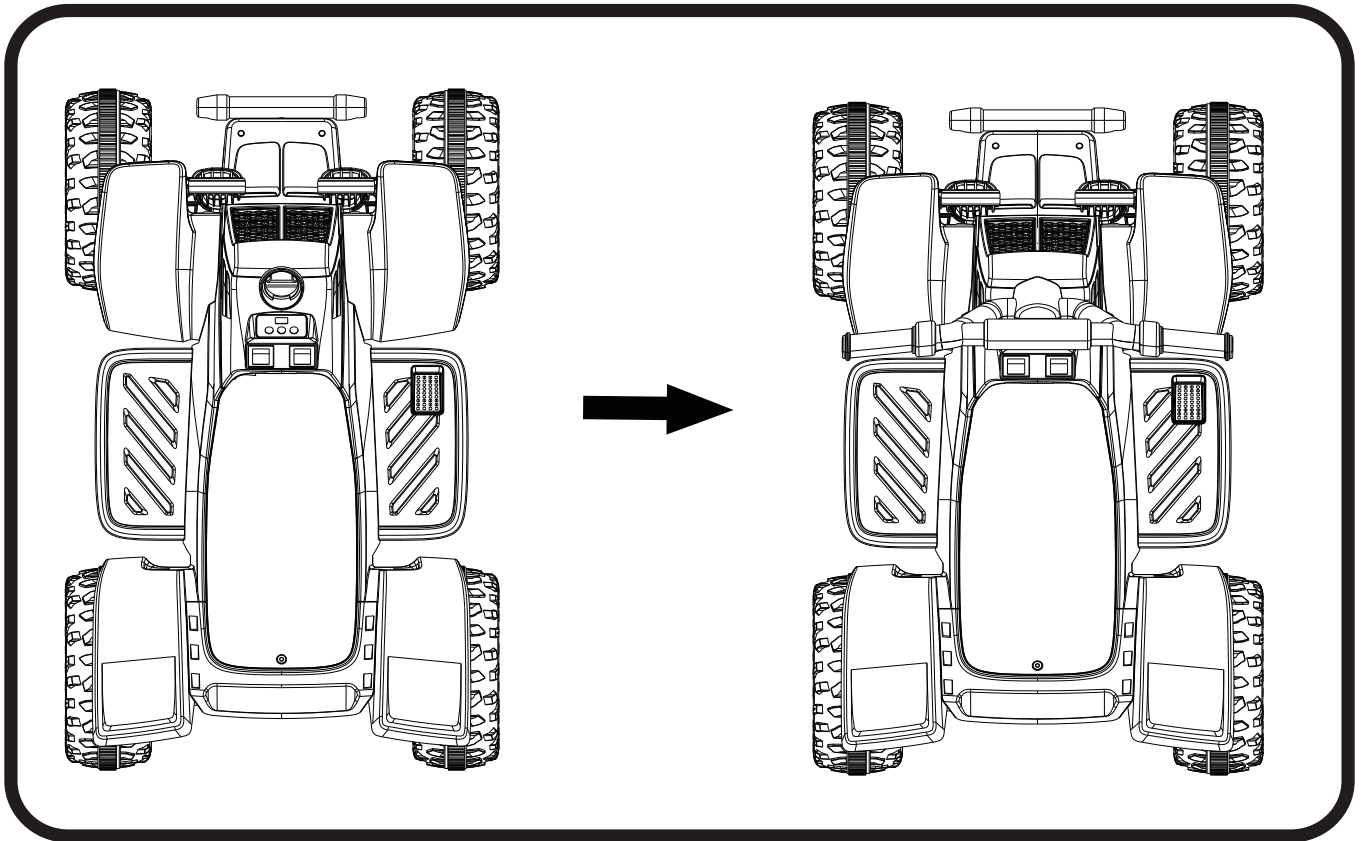

Come utilizzare il veicolo

collegare l'alimentazione

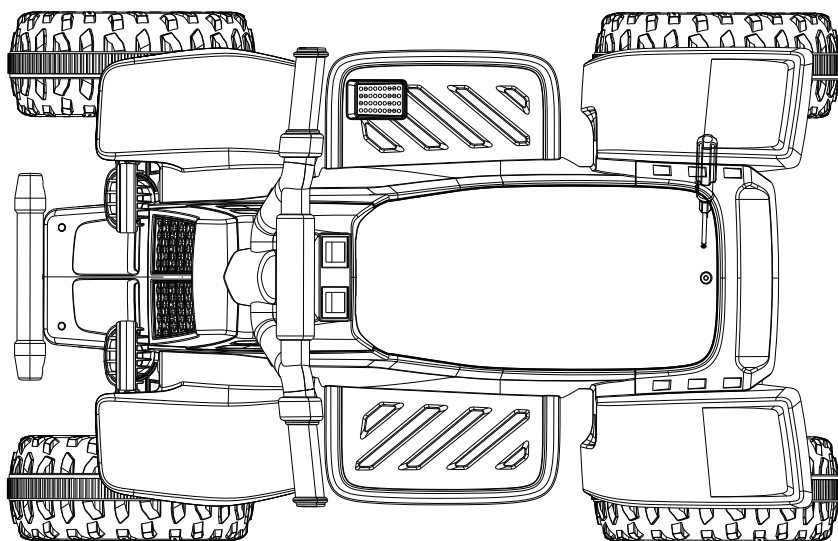

- Inserire il connettore di aggancio prima dell'uso.
- Rimuovere le viti con un cacciavite.

Nota: la spina di alimentazione non può essere inserita al contrario.

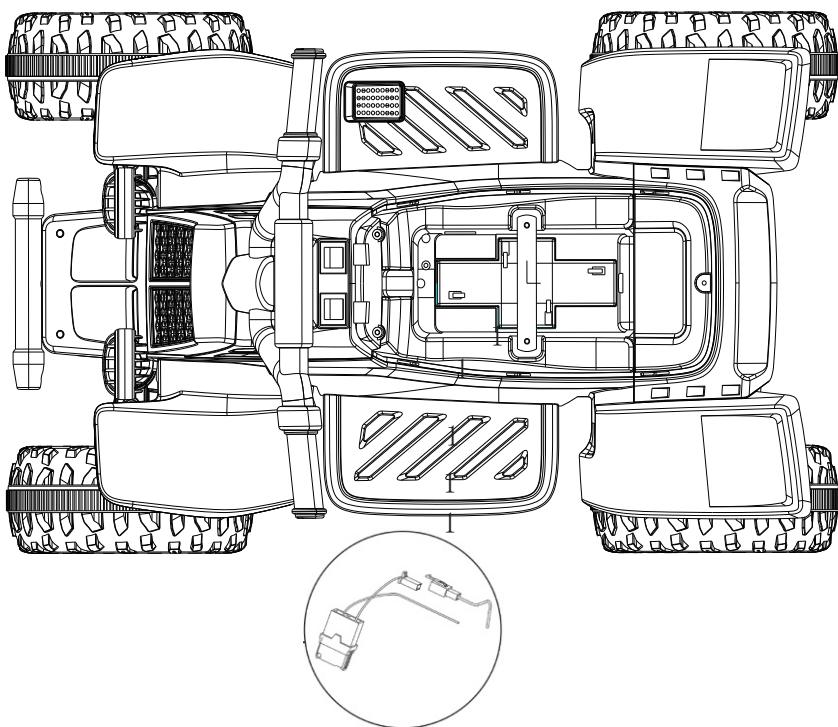

Avvertenza sulla sicurezza della batteria

- Le batterie non ricaricabili non devono essere ricaricate.
- Le batterie ricaricabili devono essere rimosse dal giocattolo prima della ricarica.
- Le batterie ricaricabili devono essere ricaricate esclusivamente sotto supervisione di un adulto.
- Non mescolare batterie di diversi tipi o batterie nuove e usate.
- Inserire le batterie con la polarità corretta (+ e -).
- Rimuovere le batterie scariche dal giocattolo.
- Non creare cortocircuito ai terminali di alimentazione.

Come utilizzare il veicolo



ATTENZIONE!

LEGGI QUESTE REGOLE AD ALTA VOCE A TUO FIGLIO E AI SUOI COMPAGNI DI GIOCO E ASSICURATI CHE LE CAPISCANO!

- Adatto a bambini di età superiore ai 18 mesi, peso massimo dell'utente: 25 kg.
- Prima dell'assemblaggio, rimuovere e disporre del materiale protettivo e delle buste di plastica.
- **AVVERTENZA:** Si raccomanda di indossare un dispositivo di protezione. Indossare sempre scarpe e sedersi sul sedile durante l'uso del veicolo.
- Guidare esclusivamente su superfici piane. Mai usare su prato.
- Tenere le mani, i capelli e i vestiti alla larga dalle parti in movimento.
- Mai lasciare il bambino senza supervisione. È richiesta la supervisione diretta di un adulto. Tenere sempre il bambino in vista quando si trova nel veicolo.
- Per ridurre il rischio di lesioni, è obbligatoria la supervisione di un adulto. Mai usare su strade, vicino a veicoli a motore, su o vicino a pendii ripidi o scalini, piscine o altri corpi d'acqua; indossare sempre scarpe e non permettere più di un passeggero.
- Mai usare in condizioni insicure come neve, pioggia, terra sciolta, fango, sabbia o ghiaia, altrimenti potrebbero verificarsi incidenti inaspettati come capovolgimenti e danneggiamenti al sistema elettrico o alla batteria.
- **AVVERTENZA:** Non usare nel traffico.
- Questo giocattolo deve essere usato con cautela, poiché è necessaria abilità per evitare cadute o collisioni che possano causare lesioni all'utente o a terzi.
- **AVVERTENZA:** Non adatto a bambini di età superiore a 36 mesi. Resistenza insufficiente.
- **AVVERTENZA:** Questo giocattolo non ha freni.
- Il giocattolo elettrico deve essere ispezionato regolarmente per verificare la presenza di danni al cavo di alimentazione, alla spina, alla carcassa o ad altre parti; in caso di danni, non usarlo fino a quando i danni non sono stati riparati.
- Usare esclusivamente le batterie e il caricabatterie specificati dal produttore.

Prima dell'utilizzo è necessario verificare che i seguenti lavori siano stati completati:

- **Importante!** Prima di utilizzare il veicolo per la prima volta, è necessario caricare la batteria per 8-12 ore, senza superare le 20 ore. Solo un adulto può caricare o ricaricare la batteria.
- Completamento dell'assemblaggio dell'auto secondo le istruzioni del manuale. Il pacchetto della batteria di accumulo è già stato inserito correttamente e l'alimentazione è stata collegata.
- Tutti i punti in cui è necessaria la vite garantiscono che la vite sia già stata bloccata.

Come utilizzare il veicolo

Utilizzo (assicurarsi che l'interruttore di alimentazione sia acceso)

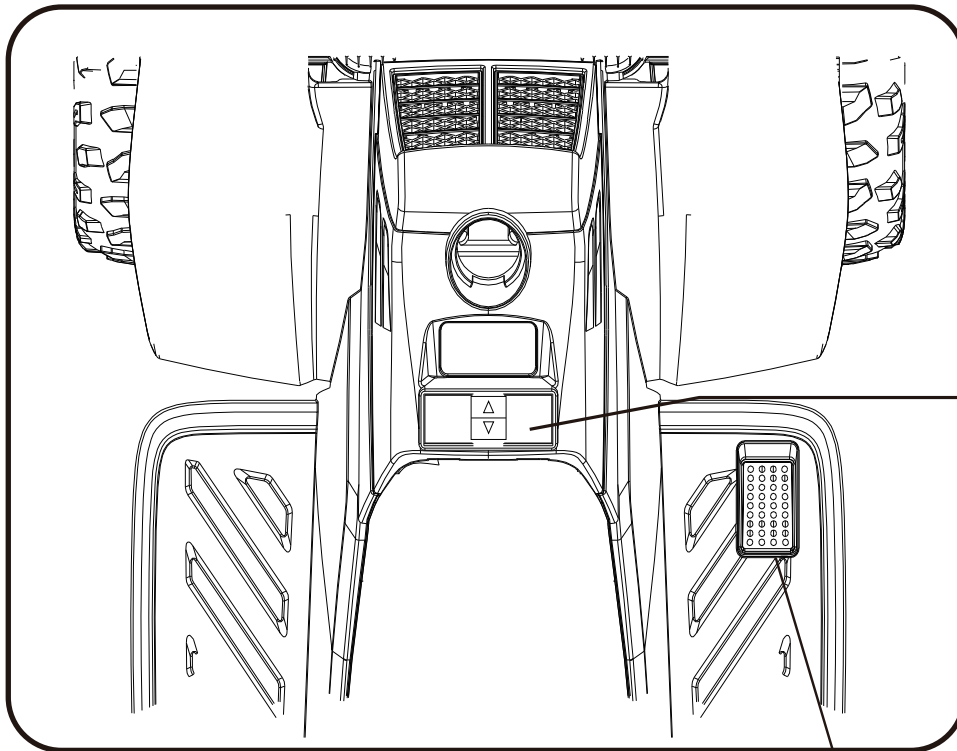

Interruttore avanti/indietro

IMPORTANTE!

Fermare sempre il veicolo quando si cambia velocità o direzione per evitare danni tra il cambio e il motore.

Pedale

Interruttore avanti/stop/indietro: quando è in posizione normale per la guida, consente di avanzare o retrocedere premendo il pedale.

Interruttore a pedale: premere l'interruttore a pedale e l'auto si muoverà.
Quando lo si rilascia, l'auto si fermerà lentamente.

Ricarica del veicolo

SOLO UN ADULTO PUÒ CARICARE E RICARICARE LA BATTERIA!





ATTENZIONE!

● **PREVENIRE INCENDI E SCOSSE ELETTRICHE:**





- Utilizzare esclusivamente la batteria ricaricabile e il caricabatteria forniti con il veicolo. NON sostituire MAI la batteria o il caricabatteria con prodotti di altre marche. L'uso di batterie o caricabatteria di altre marche può causare incendi o esplosioni.
- Non utilizzare la batteria o il caricabatterie per altri prodotti. Potrebbe verificarsi un surriscaldamento o un'esplosione.
- NON modificare MAI il sistema elettrico. Manomissioni al sistema elettrico possono causare scosse elettriche, incendi o esplosioni o danneggiare in modo permanente il sistema.
- Non consentire il contatto diretto tra i terminali della batteria. Potrebbe verificarsi un incendio o un'esplosione.
- Non versare alcun tipo di liquido sulla batteria o sui suoi componenti.
- Durante la ricarica si generano gas esplosivi. Non ricaricare in prossimità di fonti di calore o materiali infiammabili. Ricaricare la batteria SOLO in un'area ben ventilata.
- NON sollevare MAI la batteria afferrandola dai cavi o dal caricabatterie. Ciò potrebbe danneggiare la batteria e causare un incendio. Sollevare la batteria SOLO afferrandola dall'involucro.
- Caricare la batteria SOLO in un luogo asciutto.
- Rimuovere la sezione evidenziata. Lavarsi le mani dopo l'uso.
- Non aprire la batteria. La batteria contiene acido di piombo e altri materiali tossici e corrosivi.

ADVERTENCIAS SOBRE LA CARGA DE LAS BATERÍAS





Avvertenze generali sulla sicurezza

-  "Leggere tutte le istruzioni prima dell'uso di questo apparecchio"
-  "Questo apparecchio può essere usato da bambini di età pari o superiore a 8 anni e da persone con capacità fisiche, sensoriali o mentali ridotte o prive di esperienza e conoscenze, a condizione che abbiano ricevuto supervisione o istruzioni sull'uso sicuro dell'apparecchio e capiscano i rischi coinvolti"
-  "I bambini non devono giocare con l'apparecchio"
-  "La pulizia e la manutenzione da parte dell'utente non devono essere effettuate da bambini senza supervisione"

Avvertenze sulla sicurezza elettrica

-  "Se il cavo di alimentazione è danneggiato, deve essere sostituito dal produttore, dal suo agente di servizio o da persone con qualifiche simili per evitare rischi"
-  "Non usare all'aperto"
-  "Non immergere in acqua o in altri liquidi"
-  "Scollegare dall'alimentazione quando non in uso"

Avvertenze specifiche per il caricabatterie

-  "Usare esclusivamente con batterie specificate dal produttore"
-  "Assicurarsi della polarità corretta quando si connettono le batterie"
-  "Non caricare batterie danneggiate o che perdono liquidi"
-  "Rimuovere le batterie se l'apparecchio non viene usato per periodi prolungati"
-  "Non creare cortocircuito ai terminali di uscita"

Ricarica del veicolo

ATTENZIONE!

● **PREVENIRE INCENDI E SCOSSE ELETTRICHE:**

- Non aprire il caricabatterie. I cavi e i circuiti esposti all'interno dell'involucro possono causare scosse elettriche. La batteria deve essere maneggiata e caricata esclusivamente da adulti. **NON** consentire ai bambini di maneggiare o caricare la batteria. La batteria è pesante e contiene acido di piombo (elettrolita).
- Non far cadere la batteria. Potrebbero verificarsi danni permanenti alla batteria o lesioni gravi.
- Prima di caricare la batteria, verificare che non presenti segni di usura o danni alla batteria stessa, al cavo di alimentazione e ai connettori. **NON** caricare la batteria se sono presenti danni alle parti.
- Non lasciare che la batteria si scarichi completamente. Ricaricare la batteria dopo l'uso o una volta al mese se non viene utilizzata regolarmente.
- Non caricare la batteria capovolta.
- Fissare sempre la batteria con la staffa. La batteria potrebbe cadere e causare lesioni in caso di ribaltamento del veicolo.
- Si raccomanda la supervisione di un adulto sui bambini piccoli.
- Il giocattolo deve essere utilizzato con cautela poiché è necessaria una certa abilità per evitare guasti o collisioni che potrebbero causare lesioni all'utente o a terzi.

- La presa di ricarica si trova **SOTTO IL SEDILE**.
- **L'INTERRUTTORE DI ALIMENTAZIONE** deve essere posizionato su **OFF** durante la ricarica.
- Prima del primo utilizzo, è necessario caricare la batteria per 8-12 ore. Non caricare la batteria per più di 20 ore per evitare il surriscaldamento del caricabatterie.
- Quando il veicolo inizia a procedere lentamente, ricaricare la batteria.
- Dopo ogni utilizzo o almeno una volta al mese, ricaricare per un tempo compreso tra 8 e 12 ore, non superiore a 20 ore.



ATTENZIONE!

Questo prodotto è dotato di PROTEZIONE DI CARICA: Durante la ricarica, tutte le funzioni saranno disattivate!

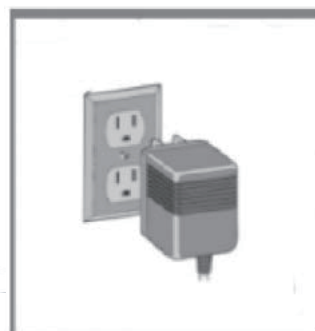
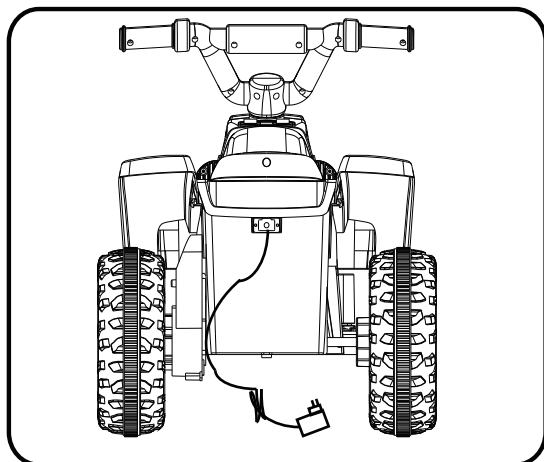

1. Individuare la presa di ricarica sotto il sedile.
2. Collegare la porta del caricabatterie alla presa di ingresso.
3. Collegare la spina del caricabatterie a una presa a muro. La batteria inizierà a caricarsi.

Guida alla risoluzione dei problemi

■ PROBLEMA: Il veicolo non funziona

CAUSA DEL PROBLEMA: La batteria potrebbe essere scarica.

Dopo ogni utilizzo, o almeno una volta al mese, ricaricare la batteria per 8-12 ore. Non lasciare la batteria sul caricabatterie per più di 20 ore.

CAUSA POSSIBILE: Il fusibile termico è scattato.

Il veicolo è dotato di un fusibile autoripristinante. Quando il veicolo è sovraccarico o viene utilizzato in modo errato, il fusibile autoripristinante si interrompe per 5-20 secondi prima di tornare operativo. Il fusibile autoripristinante si trova sotto il sedile (vedere l'immagine).

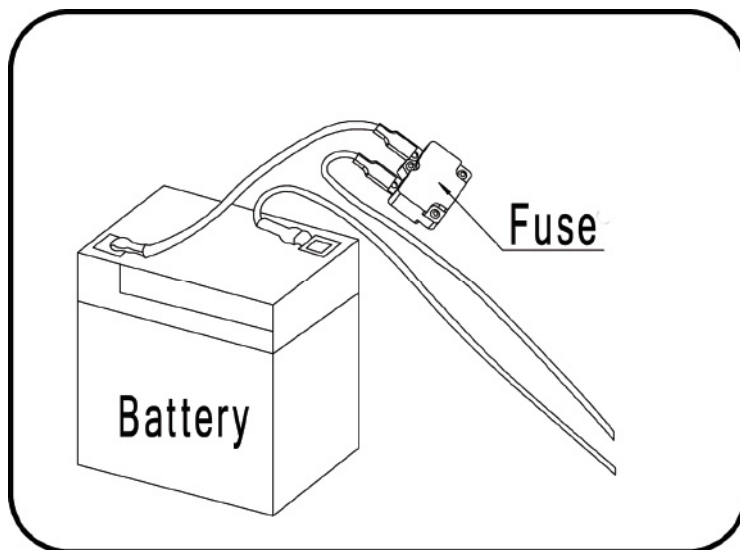

Per evitare che il fusibile si interrompa, segui queste linee guida:

NON sovraccaricare il veicolo, peso massimo consentito: 25 kg.

NON trainare nulla dietro il veicolo.

NON guidare su pendii ripidi.

NON guidare contro oggetti fissi, che potrebbero causare lo slittamento delle ruote e il surriscaldamento del motore.

NON guidare in condizioni climatiche molto calde, i componenti potrebbero surriscaldarsi.

NON manomettere l'impianto elettrico, poiché ciò potrebbe causare un cortocircuito e far scattare il fusibile.

POSSIBILE CAUSA: I dadi delle ruote sono allentati.

Se i dadi non sono ben serrati, le ruote non innestano le marce avanti. Il dado con la chiave per dadi.

POSSIBILE CAUSA: Il connettore della batteria o i cavi sono allentati.

Assicurarsi che i connettori della batteria siano saldamente collegati tra loro.

CAUSA POSSIBILE: La batteria è scarica.

Hai effettuato una corretta manutenzione della batteria secondo le istruzioni? La batteria è vecchia? Potrebbe essere necessario sostituire la batteria.

CAUSA POSSIBILE: L'impianto elettrico è danneggiato.

L'acqua potrebbe aver corrosato il sistema, oppure potrebbero essersi accumulati sporco, ghiaia o sabbia.

CAUSA POSSIBILE: Il motore è danneggiato.

Il motore necessita di una riparazione professionale.

■ PROBLEMA: La batteria non si ricarica.

CAUSA POSSIBILE: Il connettore della batteria o dell'adattatore è allentato.

Assicurarsi che il connettore della batteria e il connettore dell'adattatore siano saldamente collegati tra loro.

CAUSA POSSIBILE: Il caricabatterie non è collegato alla presa di corrente.

Assicurati che il caricabatterie sia collegato alla presa a muro e che l'indicatore di alimentazione sia acceso.

CAUSA POSSIBILE: Il caricabatterie non funziona.

Il caricabatterie è caldo durante la ricarica? Se no, il caricabatterie potrebbe essere rotto e deve essere sostituito.

Guida alla risoluzione dei problemi

■ PROBLEMA: Il veicolo non funziona a lungo.

CAUSA POSSIBILE: La batteria potrebbe essere scarica.

È possibile che la batteria non sia stata caricata abbastanza a lungo. Dopo ogni utilizzo, o una volta caricata, lasciare la batteria in carica per 8-12 ore. Non lasciare la batteria sul caricabatterie per più di 20 ore.

CAUSA POSSIBILE: La batteria è scarica.

La batteria alla fine perderà la capacità di mantenere la carica. A seconda dell'uso e delle condizioni, la batteria dovrebbe funzionare da uno a tre anni. Sostituire la batteria con una nuova.

■ PROBLEMA: La batteria emette un ronzio o un gorgoglio durante la ricarica.

Questo è normale e non deve destare preoccupazione. Può anche essere silenzioso quando anche il chahich è normale.

■ PROBLEMA: Il caricabatterie diventa caldo durante la ricarica della batteria.

Questo è normale e non deve destare preoccupazione.

Manutenzione del veicolo

- È responsabilità dei genitori controllare le parti principali del giocattolo prima dell'uso, esaminare attentamente eventuali pericoli potenziali, quali batterie, carica, cavi o fili, spine, viti, esposizione di altre parti e, in caso di danni, il giocattolo non deve essere utilizzato fino a quando tali danni non siano stati adeguatamente riparati.
- Assicurarsi che le parti in plastica del veicolo non siano incrinare o rotte.
- Utilizzare occasionalmente un olio leggero per lubrificare le parti mobili come le ruote.
- Parcheggiare il veicolo al coperto o coprirlo con un telo per proteggerlo dall'umidità.
- Tenere il veicolo lontano da fonti di calore, quali stufe e riscaldatori. Le parti in plastica potrebbero fondersi.
- Ricaricare la batteria dopo ogni utilizzo. Solo un adulto può maneggiare la batteria. Ricaricare la batteria almeno una volta al mese quando il veicolo Raider non viene utilizzato.
- Non lavare il veicolo con un tubo flessibile. Non lavare il veicolo con acqua e sapone. Non guidare il veicolo in caso di pioggia o neve. L'acqua danneggia il motore, l'impianto elettrico e la batteria.
- Pulire il veicolo con un panno morbido e asciutto. Per ripristinare la lucentezza delle parti in plastica, utilizzare un lucidante per mobili a base di cera. Non utilizzare cera per auto. Non utilizzare detersivi abrasivi.
- Non guidare il veicolo su terreni sconnessi, sabbia o ghiaia fine che potrebbero danneggiare le parti mobili, i motori o l'impianto elettrico.
- Quando non si utilizza, spegnere tutte le fonti di alimentazione, spegnere il dispositivo e scollegare la batteria.

Smaltimento della batteria

Smaltimento della batteria



- La batteria al piombo sigillata deve essere riciclata o smaltita in modo ecocompatibile.
- Non gettare la batteria al piombo in un fuoco. La batteria potrebbe esplodere o perdere liquido.
- Non smaltire le batterie al piombo-acido nei normali rifiuti domestici. L'incenerimento, lo smaltimento in discarica o la miscelazione di batterie al piombo-acido sigillate con i rifiuti domestici sono vietati dalla legge.
- Restituisci una batteria esaurita a un centro di riciclaggio autorizzato per batterie al piombo-acido, come un rivenditore locale di batterie per automobili.
- Per ulteriori informazioni sul riciclaggio e lo smaltimento ecocompatibile delle batterie al piombo, contattare i funzionari locali responsabili della gestione dei rifiuti.
- La batteria deve essere caricata solo da adulti. Caricare il prodotto prima dell'uso.
- Il giocattolo non deve essere collegato a potenze eccessive (superiori a quelle specificate nel presente documento) e non deve essere utilizzato durante il processo di ricarica.
- Qualsiasi batteria ricaricabile deve essere caricata solo sotto la supervisione di un adulto.
- Il caricabatteria deve controllare regolarmente i cavi, le spine, l'involucro e le altre parti per verificare che non siano danneggiati. In caso di danni, interrompere l'uso e riparare il dispositivo.
- Aprire il coperchio della batteria sul telecomando e inserire due batterie, prestando attenzione alla polarità. Riposizionare il coperchio della batteria e bloccarlo con sAWS (sostituire la batteria seguendo i passaggi sopra indicati e assicurarsi che sia inserita correttamente).
- Tutte le batterie devono essere inserite con la polarità corretta.
- Le batterie non ricaricabili non devono essere ricaricate. Rimuovere eventuali batterie scariche dal giocattolo.
- Non utilizzare batterie vecchie e nuove insieme, né mescolare batterie di tipo diverso.
- Il caricabatterie utilizzato con il giocattolo deve essere controllato regolarmente per verificare che il cavo, la spina, l'involucro e le altre parti non siano danneggiati e, in caso di danni, non deve essere utilizzato fino a quando tali danni non siano stati riparati.

Model identifie	AD-0241200200CN-4	
Input voltage	AC 100-240	V
Input AC frequency	50/60	Hz
Output voltage	DC 6	V
Output current	0.5	A
Output power		W
Average active efficiency	78.41	%
Efficiency at low load (10 %)	79.51	%
No-load power consumption	0.04	W

UK

If you have any questions, please contact our customer care centre.

Our contact details are below:



0044-800-240-4004



enquiries@mhstar.co.uk

IMPORTER ADDRESS:

MH STAR UK Ltd

1 Northampton Cross Logistics Park

Northampton Cross Road

Northampton

NN4 9FH

MADE IN CHINA

FR

Si vous avez la moindre question, veuillez contacter notre centre d'assistance à la clientèle.

Nos coordonnées sont les suivantes:



0033-1-84166106



aosom@mhfrance.fr

Importé par/Fabricant/REP:

MH France

2, rue Maurice Hartmann

92130 Issy-les-Moulineaux

France

FABRIQUÉ EN CHINE

ES

Si tiene alguna pregunta, comuníquese con nuestro Centro de Atención al Cliente.

Nuestros datos de contacto son los siguientes:



0034-931294512



atencioncliente@aosom.es

Importador/Fabricante/REP:

Spanish Aosom, S.L.

C/ Roc Gros, nº 15. 08550, Els Hostalets de

Balenya, Spain.

B66295775

atencioncliente@aosom.es

TEL: 931294512

HECHO EN CHINA

DE

Wenn Sie Fragen haben, wenden Sie sich bitte an unser Kundendienstzentrum.

Unsere Kontaktdaten stehen unten:



0049-0(40)-87408465



service@aosom.de

Importeur/Hersteller/REP:

MH Handel GmbH

Wendenstraße 309

D-20537 Hamburg

Germany

IN CHINA HERGESTELLT

IT

In caso di dubbio, si prega di contattare il nostro centro assistenza clienti.

I nostri dettagli di contatto sono di seguito:



0039-0249471447



clienti@aosom.it

IMPORTATO DA/Produttore/REP:

AOSOM Italy srl

Centro Direzionale Milanofiori

Strada 1 Palazzo F1

20057 Assago (MI)

P.I.: 08567220960

FATTO IN CINA

