

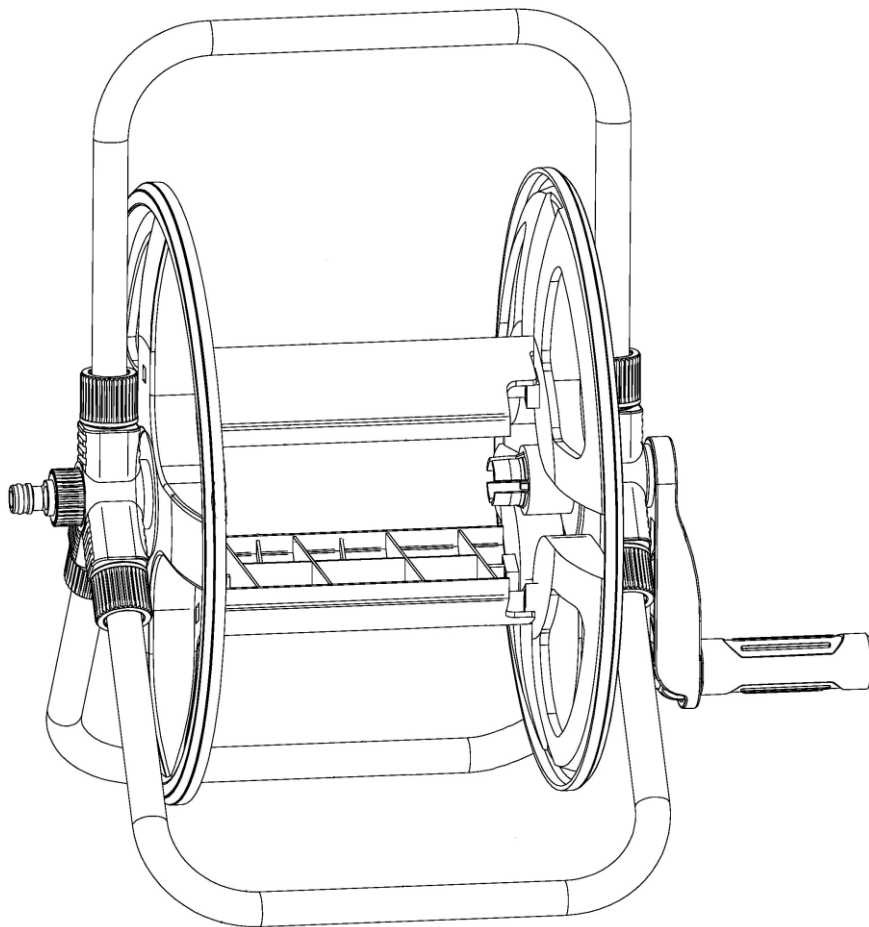

IN240400085V02\_GL

**84H-137V00**



**4**

**STEPS**



**1 HR**

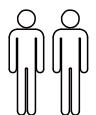

**EN\_IMPORTANT, RETAIN FOR FUTURE REFERENCE: READ CAREFULLY.**

**FR\_IMPORTANT : A LIRE ATTENTIVEMENT ET A CONSERVER POUR VOUS Y REFERER ULTERIEUREMENT**

**ES\_IMPORTANTE, LEA Y GUARDE PARA FUTURAS REFERENCIAS.**

**PT\_IMPORTANTE, RETAR PARA REFERÉNCIA FUTURA: LEIA ATENTAMENTE.**

**DE\_WICHTIG! SORGFÄLTIG LESEN UND FÜR SPÄTER NACHSCHLAGEN AUFBEWAHREN.**

**IT\_IMPORTANTE! CONSERVARE IL PRESENTE MANUALE PER FUTURO RIFERIMENTO E LEGGERLO ATTENTAMENTE.**

**RO\_IMPORTANT, PĂSTRAȚI PENTRU REFERINȚĂ VIITOARE: CITIȚI CU ATENȚIE.**

**PL\_WAŻNE, PRZECHOWAJ DO WYKORZYSTANIA W PRZYSZŁOŚCI: PRZECZYTAJ UWAŻNIE.**

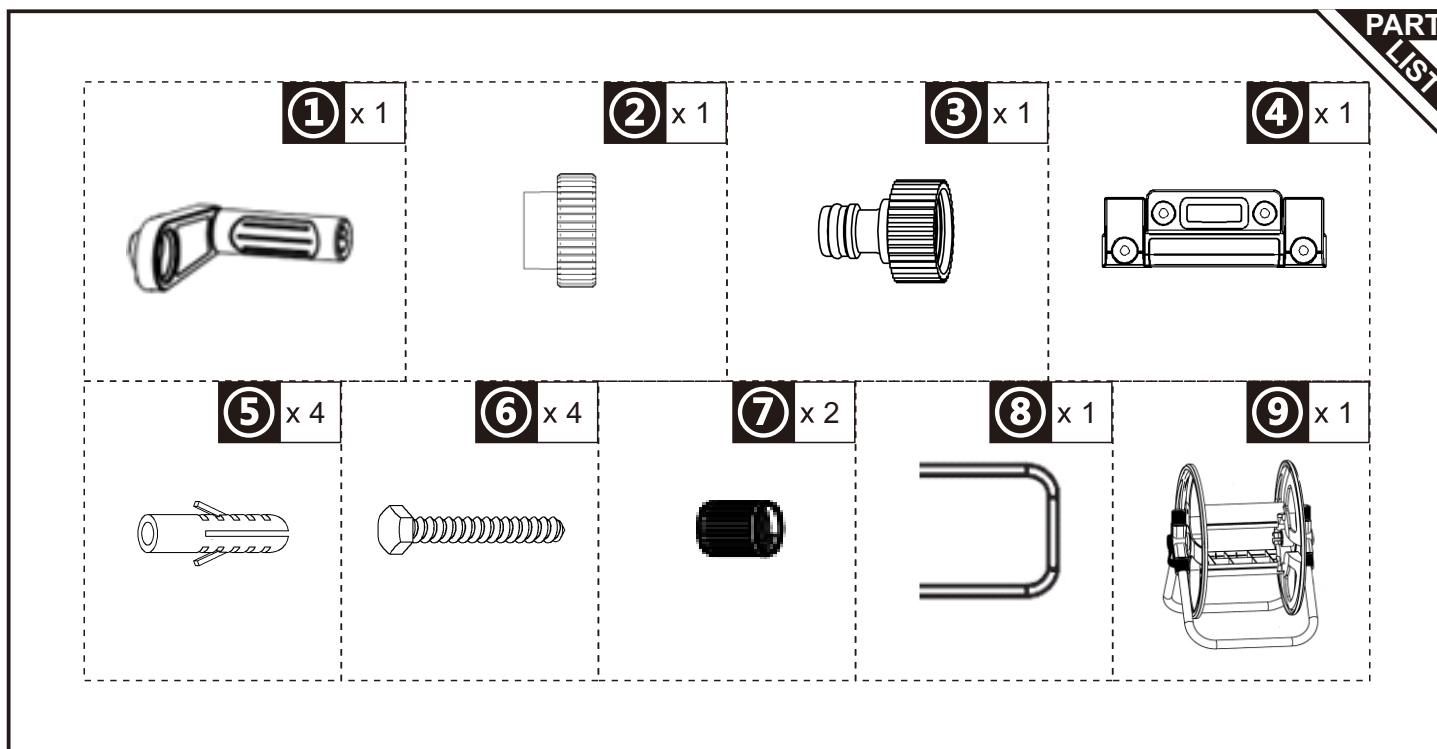

**EN** The recommended normal working pressure is 8 BAR. Exceeding this range may cause the plastic connectors to deform and leak due to excessive pressure.

**FR** La pression de travail normale recommandée est de 8 BAR. Si cette plage est dépassée, les raccords en plastique peuvent se déformer et fuir sous la pression excessive.

**ES** La presión de trabajo normal recomendada es de 8 BAR. Si se supera este rango, los conectores de plástico pueden deformarse y presentar fugas debido a la presión excesiva.

**PT** A pressão de trabalho normal recomendada é de 8 BAR. Ao ultrapassar este limite, as conexões plásticas podem deformar-se e apresentar vazamentos devido à pressão excessiva.

**DE** Der empfohlene normale Arbeitsdruck beträgt 8 BAR. Wird dieser Bereich überschritten, können sich die Kunststoffanschlüsse unter dem hohen Druck verformen und undicht werden.

**IT** La pressione di lavoro normale consigliata è di 8 BAR. Se si supera questo limite, i raccordi di plastica possono deformarsi e perdere acqua a causa della pressione eccessiva.

**RO** Presiunea normală de lucru recomandată este de 8 BAR. Depășirea acestui interval poate duce la deformarea și scurgerea conectorilor din plastic din cauza presiunii excesive.

**PL** Zalecane normalne ciśnienie robocze to 8 BAR. Przekroczenie tego zakresu może spowodować odkształcenie i przeciekanie plastikowych złączy z powodu nadmiernego ciśnienia.

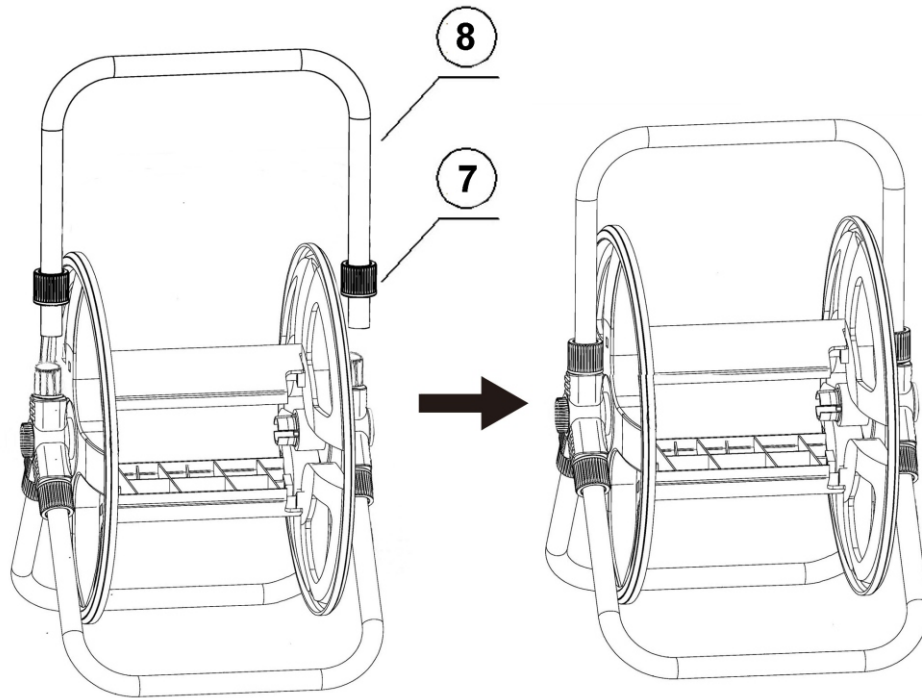

**EN** First, assemble accessories No.7(Lock sleeve) on the part No.8(U-Tube), then insert the accessories No.8 into the round hose on the fitting as shown in the figure and tighten all the No.7(Lock sleeve).

**FR** Tout d'abord, assemblez les accessoires No.7(Lock sleeve) sur la pièce No.8(U-Tube), puis insérez les accessoires No.8 dans le tuyau rond sur le raccord comme indiqué sur la figure et serrez tous les No.7(Lock sleeve).

**ES** Primero, monte los accesorios No.7(Lock sleeve) en la parte No.8(U-Tube), luego inserte los accesorios No.8 en la manguera redonda en el accesorio como se muestra en la figura y apriete todos los No.7(Lock sleeve).

**PT** Primeiro, monte os acessórios nº 7 (manga de bloqueio) na peça nº 8 (tubo em U) e, em seguida, insira os acessórios nº 8 na mangueira redonda no encaixe, conforme mostrado na figura, e aperte todos os nº 7 (manga de bloqueio).

**DE** Montieren Sie zunächst das Zubehör Nr. 7 (Verschlusshülse) auf das Teil Nr. 8 (U-Rohr), führen Sie dann das Zubehör Nr. 8 in den runden Schlauch am Anschlussstück ein, wie in der Abbildung gezeigt, und ziehen Sie alle Nr. 7 (Verschlusshülse) fest.

**IT** Per prima cosa, assemblare gli accessori n. 7 (manicotto di bloccaggio) sulla parte n. 8 (tubo a U), quindi inserire gli accessori n. 8 nel tubo rotondo sul raccordo, come mostrato nella figura, e stringere tutti i n. 7 (manicotto di bloccaggio).

**RO** Mai întâi, montați accesoriul nr. 7 (manșonul de blocare) pe piesa nr. 8 (tubul în formă de U), apoi introduceți accesoriul nr. 8 în furtunul rotund de pe racord, așa cum se arată în figură, și strângeți toate manșoanele de blocare nr. 7.

**PL** Najpierw zamontuj element nr 7 (tuleję blokującą) na elemencie nr 8 (rurce w kształcie litery U), a następnie włóż element nr 8 do okrągłego węża na złączce, tak jak pokazano na rysunku, i dokręć wszystkie elementy nr 7 (tuleje blokujące).

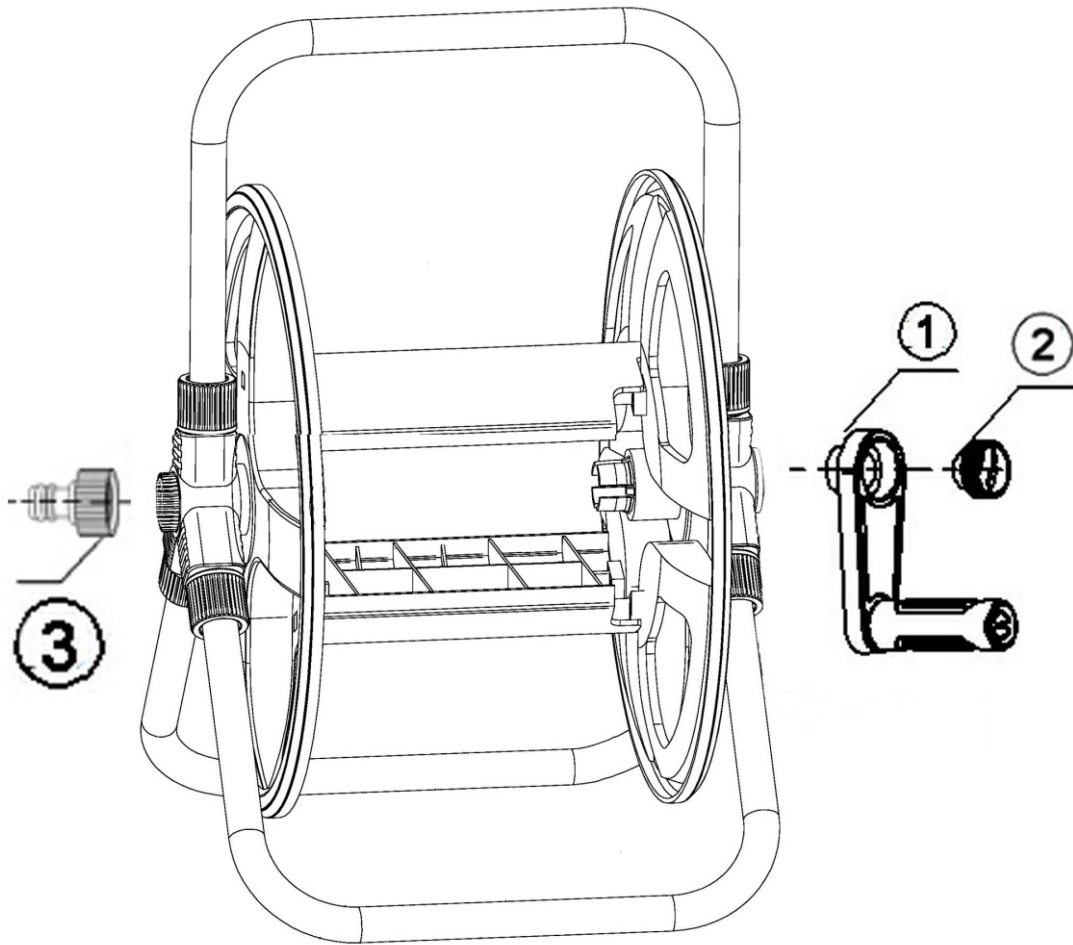

**EN** First put the No. 1(Handle) fitting into the indicated fitting hole above, then tighten the No. 2(handle bolt) fitting by hand.

Tighten the No. 3 (Connect)as shown in the figure.

**FR** Placez d'abord le raccord n° 1 (poignée) dans le trou indiqué ci-dessus, puis serrez le raccord n° 2 (boulon de poignée) à la main.

Serrez le raccord n° 3 (Connect) comme indiqué sur la figure.

**ES** En primer lugar, coloque el accesorio n.º 1 (Mango) en el orificio del accesorio indicado anteriormente y, a continuación, apriete el accesorio n.º 2 (Perno del mango) a mano.

Apriete el No. 3 (Conexión) como se muestra en la figura.

Apriete el no. 3 (Conexión) como se muestra en la figura.

**PT** Primeiro, coloque o encaixe n.º 1 (Pega) no orifício de encaixe indicado acima e, em seguida, aperte o encaixe n.º 2 (parafuso da pega) à mão.

Aperte o n.º 3 (Ligação) como indicado na figura.

**DE** Stecken Sie zuerst das Anschlussstück Nr. 1 (Griff) in das oben angegebene Anschlussloch und ziehen Sie dann das Anschlussstück Nr. 2 (Griffbolzen) mit der Hand fest.

Ziehen Sie die Nr. 3 (Verbindung) wie in der Abbildung gezeigt an.

**IT** Inserire prima il raccordo n. 1 (maniglia) nel foro del raccordo indicato sopra, quindi serrare a mano il raccordo n. 2 (bullone della maniglia).

Serrare il n. 3 (collegamento) come indicato nella figura.

**RO** Mai întâi introduceți elementul nr. 1 (mâner) în orificiul indicat mai sus, apoi strângeți manual elementul nr. 2 (șurubul mânerului).

Strângeți elementul nr. 3 (conector) așa cum se arată în figură.

**PL** Najpierw włóż element nr 1 (uchwyt) do wskazanego otworu montażowego powyżej, a następnie dokręć ręcznie element nr 2 (śruba uchwytu).

Dokręć element nr 3 (łącnik) zgodnie z rysunkiem.

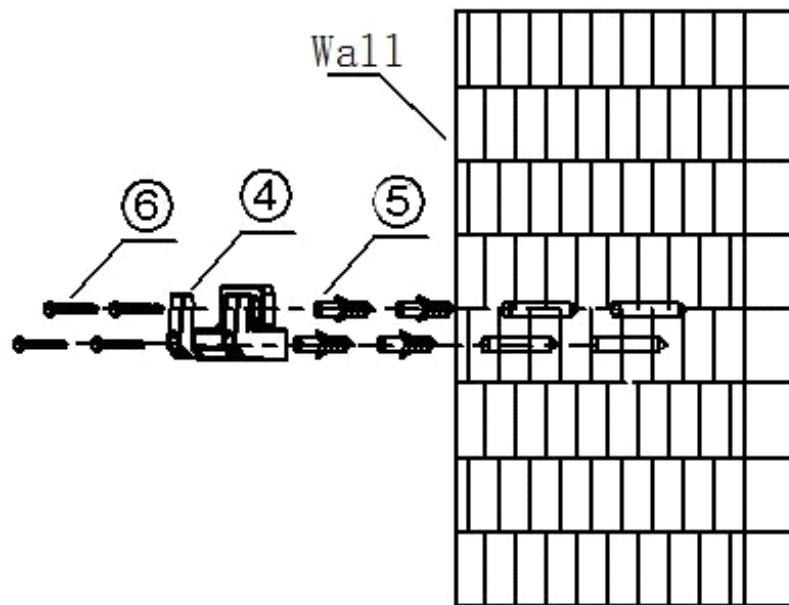

**EN**\_Now drill 4 holes on the wall, insert 4pcs No.5 (Plastic expansion tube) into the holes, insert 4pcs No.6 (Screws) into the screw holes of No.4(Plastic Bracket), screw tightly.

**FR**\_Percez 4 trous sur le mur, insérez 4 pièces n° 5 (tube d'expansion en plastique) dans les trous, insérez 4 pièces n° 6 (vis) dans les trous de vis de la pièce n° 4 (support en plastique) et vissez fermement.

**ES**\_Ahora taladre 4 agujeros en la pared, inserte 4pcs No.5 (Tubo de expansión de plástico) en los agujeros, inserte 4pcs No.6 (Tornillos) en los agujeros de los tornillos del No.4 (Soporte de plástico), atornille firmemente.

**PT**\_Agora, faça 4 furos na parede, introduza 4 peças n.º 5 (tubo de expansão de plástico) nos furos, introduza 4 peças n.º 6 (parafusos) nos furos do n.º 4 (suporte de plástico) e aperte bem.

**DE**\_Bohren Sie nun 4 Löcher in die Wand, setzen Sie 4 Stück Nr. 5 (Kunststoffausdehnungsrohr) in die Löcher ein, setzen Sie 4 Stück Nr. 6 (Schrauben) in die Schraublöcher von Nr. 4 (Kunststoffhalterung) ein und schrauben Sie sie fest.

**IT**\_Ora praticare 4 fori sulla parete, inserire 4 pezzi No.5 (tubo di espansione in plastica) nei fori, inserire 4 pezzi No.6 (viti) nei fori della vite No.4 (staffa in plastica), avvitare saldamente.

**RO**\_Acum găuriți 4 găuri în perete, introduceți 4 bucăți nr. 5 (tuburi de expansiune din plastic) în găuri, introduceți 4 bucăți nr. 6 (șuruburi) în orificiile de fixare ale elementului nr. 4 (suport din plastic) și strângeți bine.

**PL**\_Teraz wywierć 4 otwory w ścianie, włóż do nich 4 sztuki elementów nr 5 (plastikowe kołki rozporowe), a następnie wkręć 4 sztuki śrub nr 6 w otwory śrubowe elementów nr 4 (plastikowe wsporniki) i mocno dokręć.

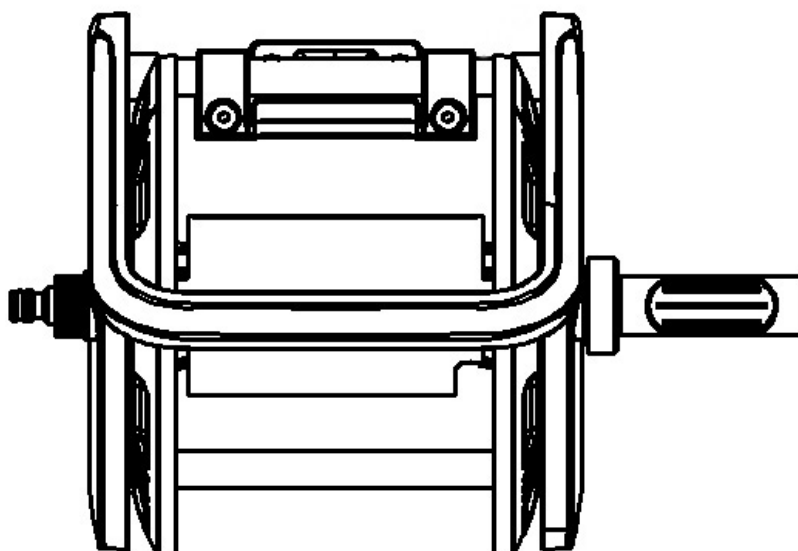

**EN**\_Portable after installation or use the machine by hanging it on plastic bracket as shown in the figure.

**FR**\_Portable après l'installation ou utiliser la machine en la suspendant à un support en plastique comme indiqué sur la figure.

**ES**\_Portátil después de la instalación o utilizar la máquina colgándola en el soporte de plástico como se muestra en la figura.

**PT**\_Portátil após a instalação ou utilização da máquina, pendurando-a num suporte de plástico, como indicado na figura.

**DE**\_Tragbar nach der Installation oder durch Aufhängen an einer Kunststoffhalterung wie in der Abbildung gezeigt.

**IT**\_Portatile dopo l'installazione o utilizzare la macchina appendendola alla staffa di plastica come mostrato in figura.

**RO**\_După instalare, aparatul poate fi transportat sau utilizat agățându-l de suportul din plastic, așa cum se arată în figură.

**PL**\_Po montażu urządzenie można przenosić lub zawiesić na plastikowym uchwycie, tak jak pokazano na rysunku.

If you have any questions, please contact our customer care center, Our contact details are below:

**US**

 001-877-644-9366

 customerservice@aosom.com

Imported by Aosom LLC  
7777 Center Ave. Suite 430  
Huntington Beach, CA 92647-9998 USA  
MADE IN CHINA

If you have any questions, please contact our customer care center, Our contact details are below:

**UK**

 0044-800-240-4004

 enquiries@mhstar.co.uk

IMPORTER ADDRESS:  
MH STAR UK LTD  
1 Northampton Cross Logistics Park  
Northampton Cross Road  
Northampton  
Nn4 9FH  
Tel: 0800 240 4050  
enquiries@mhstar.co.uk  
MADE IN CHINA

If you have any questions, please contact our customer care center, Our contact details are below:

**CA**

 416-792-6088

 customerservice@aosom.ca

Imported by Aosom Canada Inc.  
Unit 33-1 Sparks Avenue, North York, Ontario,  
Canada  
M2H 2W1  
MADE IN CHINA

Si vous avez la moindre question, veuillez contacter notre centre d'assistance à la clientèle, Nos coordonnées sont les suivantes:

 416-792-6088

 customerservice@aosom.ca

Importé par Aosom Canada Inc.  
Unité 33-1 Sparks Avenue, North York, Ontario,  
Canada M2H 2W1  
Fabriqué en Chine

Wenn Sie Fragen haben, wenden Sie sich bitte an unser Kundendienstzentrum, Unsere Kontaktdaten stehen unten:

**DE**

 0049-0(40)-87408465

 service@aosom.de

ADRESSE DES IMPORTEURE/Hersteller/REP:  
MH Handel GmbH  
Wendenstraße 309  
D-20537 Hamburg  
Germany  
IN CHINA HERGESTELLT

In caso di dubbio, si prega di contattare il nostro centro assistenza clienti, I nostri dettagli di contatto sono di seguito:

**IT**

 0039-0249471447

 clienti@aosom.it

IMPORTATO DA/Produttore/REP:  
AOSOM Italy srl  
Centro Direzionale Milanofiori  
Strada 1 Palazzo F1  
20057 Assago (MI)  
P.I.: 08567220960  
FATTO IN CINA

Si tiene alguna pregunta, comuníquese con nuestro Centro de Atención al Cliente, Nuestros datos de contacto son los siguientes:

**ES**

 0034-931294512

 atencioncliente@aosom.es

IMPORTADOR/Fabricante/REP:  
SPANISH AOSOM, S.L.  
C/ROC GROS, Nº15.08550, ELS HOSTALET DE BALENYÀ, SPAIN.  
B66295775  
HECHO EN CHINA

Se tiver alguma dúvida, por favor contacte o nosso Centro de Atendimento ao Cliente, Os nossos dados de contacto são os seguintes:

 0034-931294512

 info@aosom.pt.

Importator/Producător/REP:

**RO**

Aosom Romania SRL  
Str. Barbu Mumuleanu, nr. 30-32  
Bucuresti, Sector 2  
Tel: +40 312294730  
clienti@aosom.ro  
Fabricat in China

Si vous avez la moindre question, veuillez contacter notre centre d'assistance à la clientèle, Nos coordonnées sont les suivantes:

**FR**

 0033-1-84166106

 aosom@mhfrance.fr

Importé par/Fabricant/REP:  
MH FRANCE  
2 Rue Maurice Hartmann  
92130 Issy Les Moulineaux  
France  
FABRIQUÉ EN CHINE



**FR**

**DONNEZ  
OU  
RECYCLEZ**



ASSOCIATION

OU



LIVRAISON

OU



DÉCHÈTERIE

Adresses sur [quefairedemesdechets.fr](http://quefairedemesdechets.fr)

