











IMPORTANT, RETAIN FOR FUTURE REFERENCE: READ CAREFULLY

ASSEMBLY INSTRUCTIONS

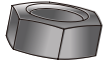
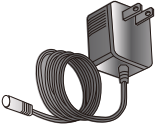
<p>1 x 1</p>  <p>Car body</p>	<p>2 x 1</p>  <p>Front Wheel</p>	<p>3 x 1</p>  <p>Steering wheel</p>	
<p>4 x 2</p>  <p>Front training wheel</p>	<p>5 x 2</p>  <p>Rear training wheel</p>	<p>6 x 8</p>  <p>Flat head screw M4*16</p>	<p>7 x 1</p>  <p>Screw bolt M5*25</p>
<p>8 x 1</p>  <p>5mm locking nut</p>	<p>9 x 1</p>  <p>Charger</p>	<p>10 x 1</p>  <p>Manual</p>	<p>11 x 1</p>  <p>Flag</p>

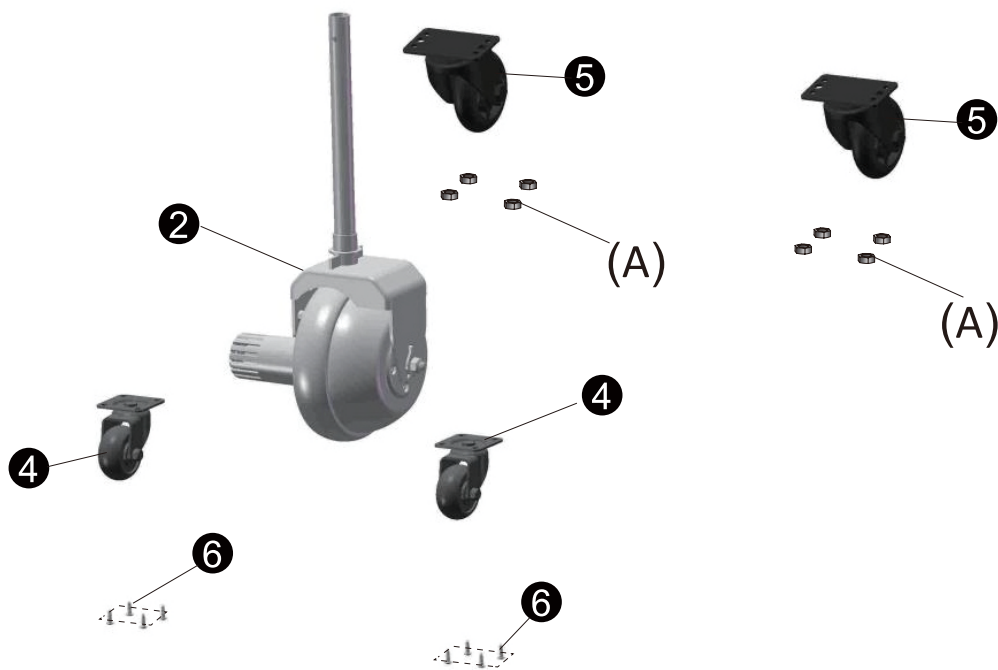
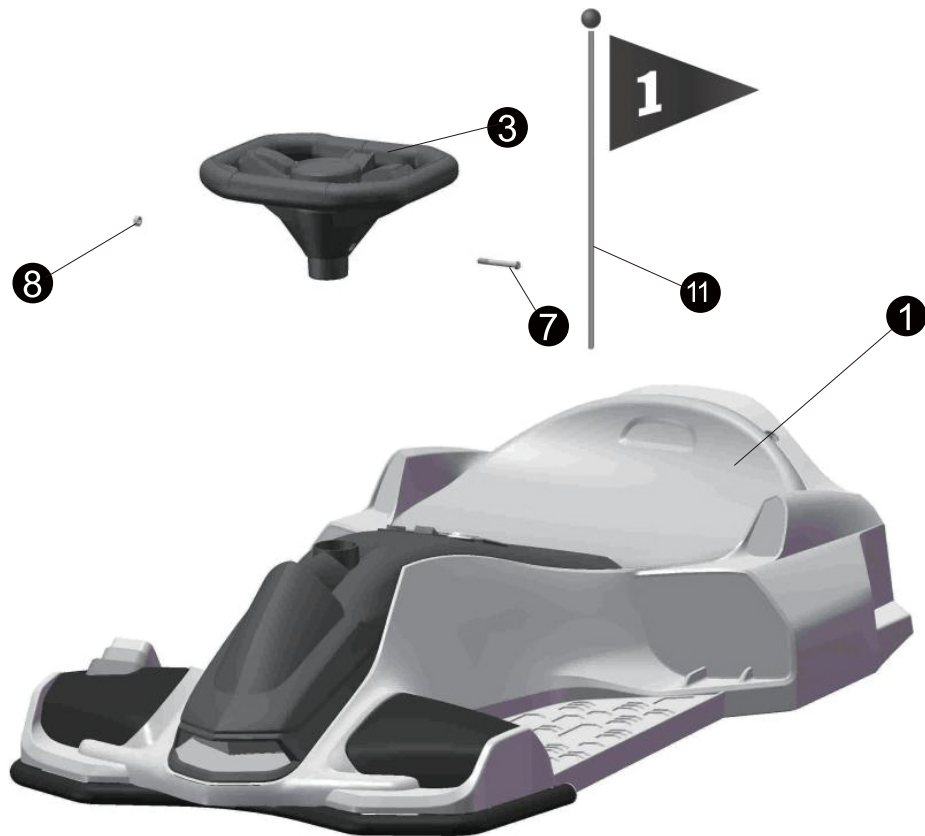

Tools:

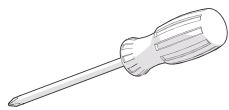

Phillips Screwdriver
(Not Included)



Wrench(13mm)
(Not Included)

Product Specifications:

Battery:	12V 7AH*1
Drive Motor:	12V 550#*1(16000RPM)
Suitable age:	8-12 years old
Maximum weight:	50kg
Car Size:	90*53*99cm
Speed:	3-8km/h
Hours of Use:	Using 0.5 hours after Charging 8-12 hours
Charger:	Input: 100V-240V 50/60Hz Output: 12V 1.0A
Fuse:	Auto-reset fuse

Assembly instruction

Adult assembly is required.

Take care of small parts. To prevent a choking hazard, keep small children away when assembling.

Before assembling, count all small parts carefully, ensuring everything is present. Dispose of the plastic bag properly. Do not let children play with the plastic bag.

1. Front training wheel assembly

Align the two front training wheels ④ with the car body ①, then, using a screwdriver, secure the front training wheels ④ with four M4*16 flat head screws ⑥ on each side.

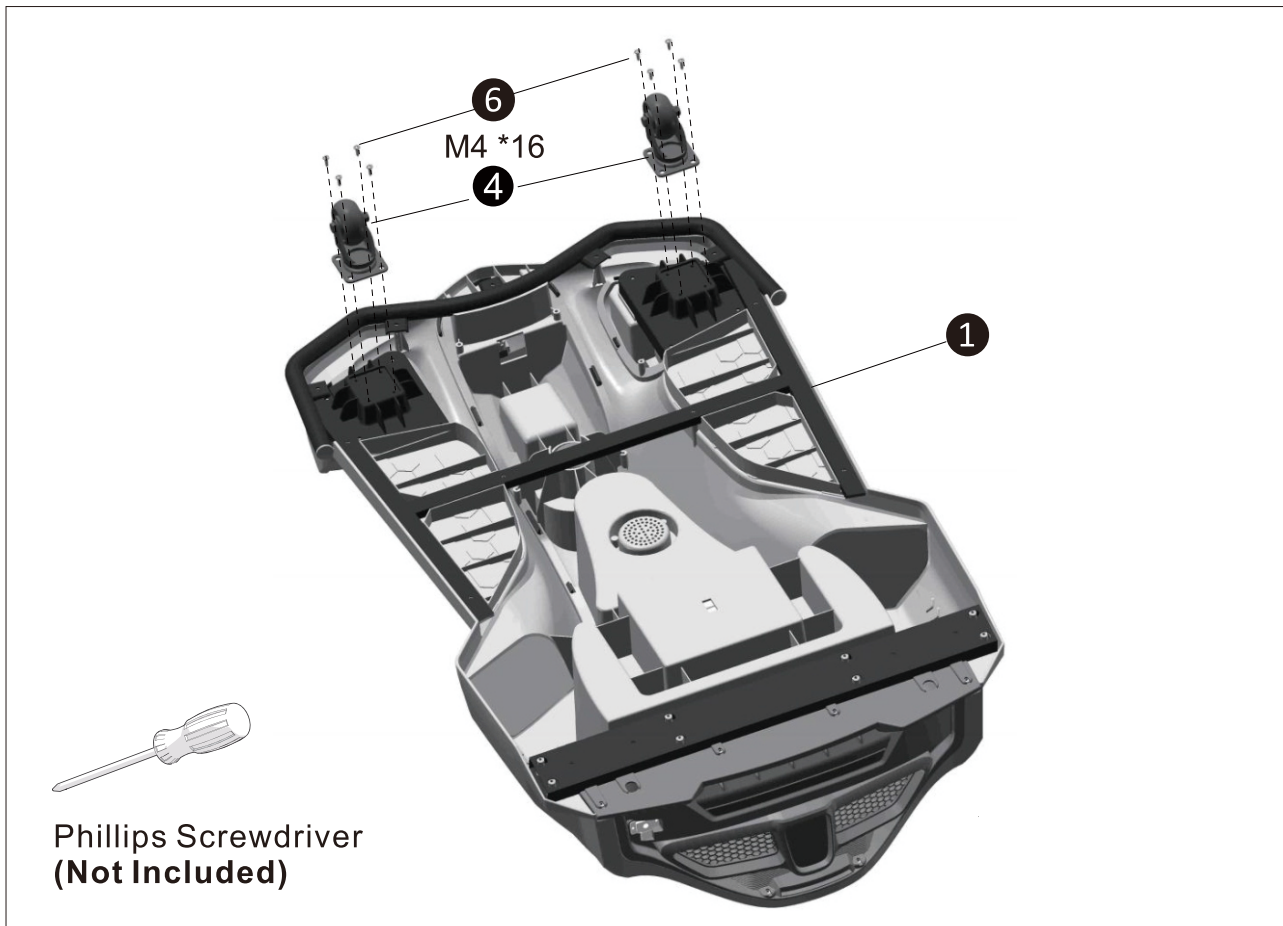

2. Rear wheel assembly

There are four nuts (A) on each side (B) of the rear square pipe. Using a 13mm wrench, remove all nuts (A). Attach the rear training wheels ⑤ to both sides (B), then secure them using the nuts (A) and a 13mm wrench.

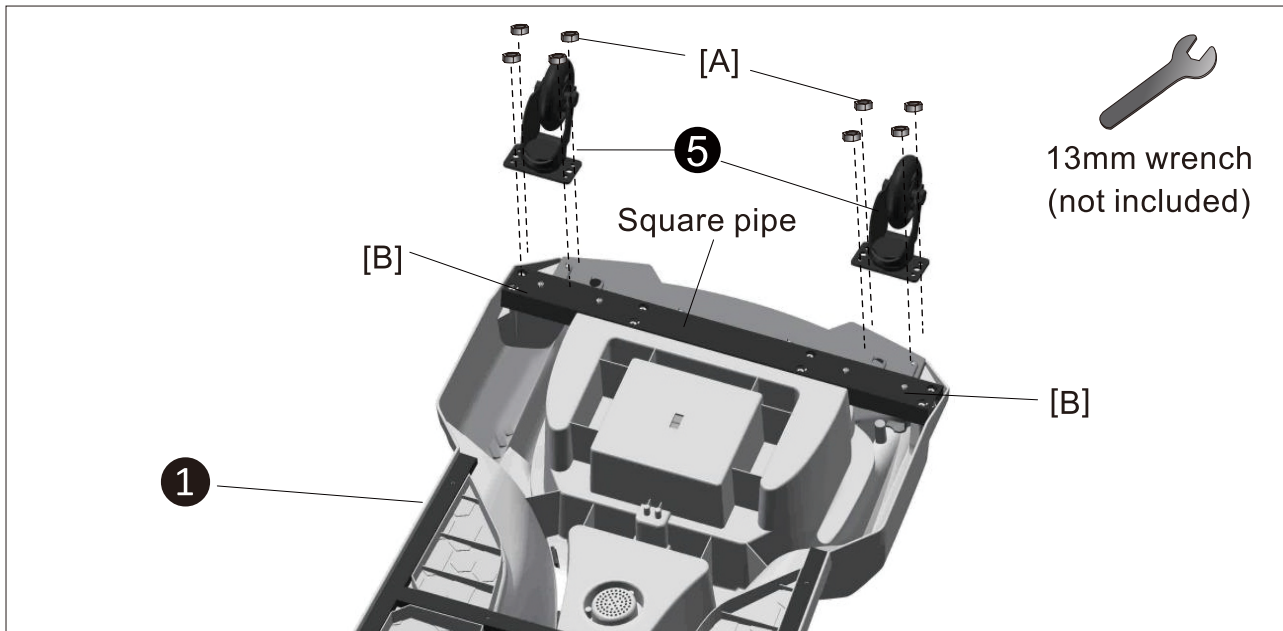

3. Front wheel assembly

Insert the steering axle (C) into the car body ①. Locate the training wheel base with a red arrow sticker. Connect the plug (D) from the front wheel ② and the plug (E) from the car body ①.

Ensure both plugs (D and E) are on the same side, aligning the plug (D) just in front of the red arrow.

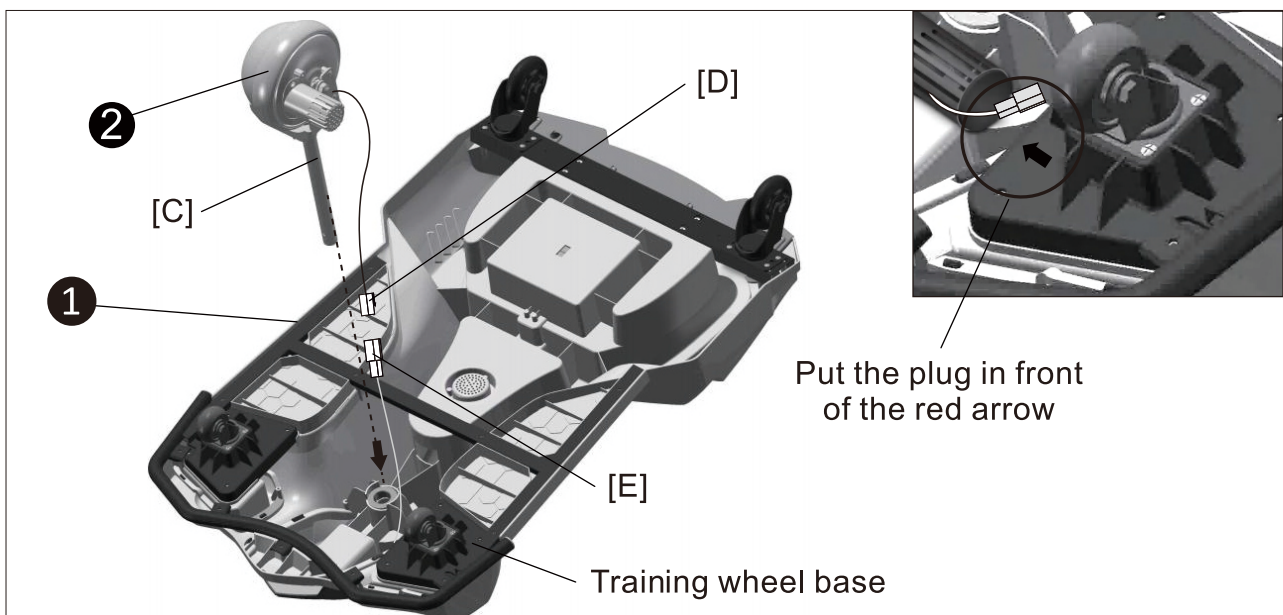

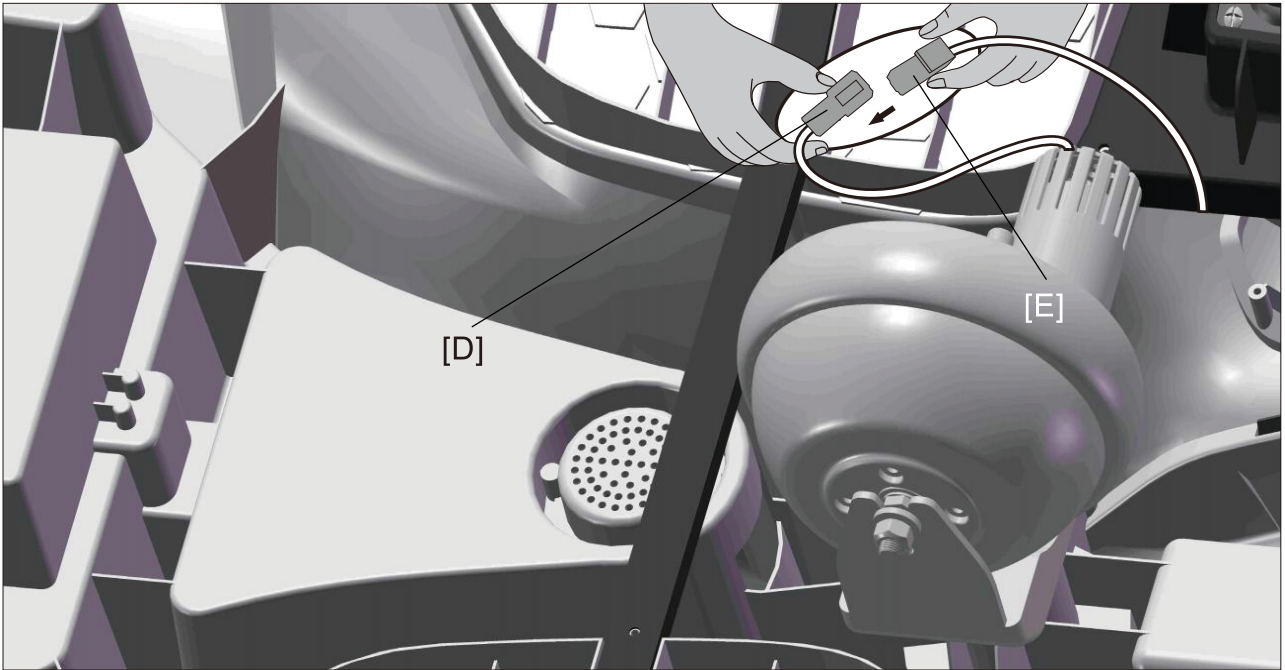

4. Steering wheel assembly

Remove a M5 * 25 screw bolt ⑦ and a 5mm locking nut ⑧ from the hardware package. Align the steering wheel ③ with the steering axle (C), ensuring the holes on the steering wheel ③ match those on the steering axle (C). Using a screwdriver, secure them together with the screw bolt ⑦ and the locking nut ⑧.

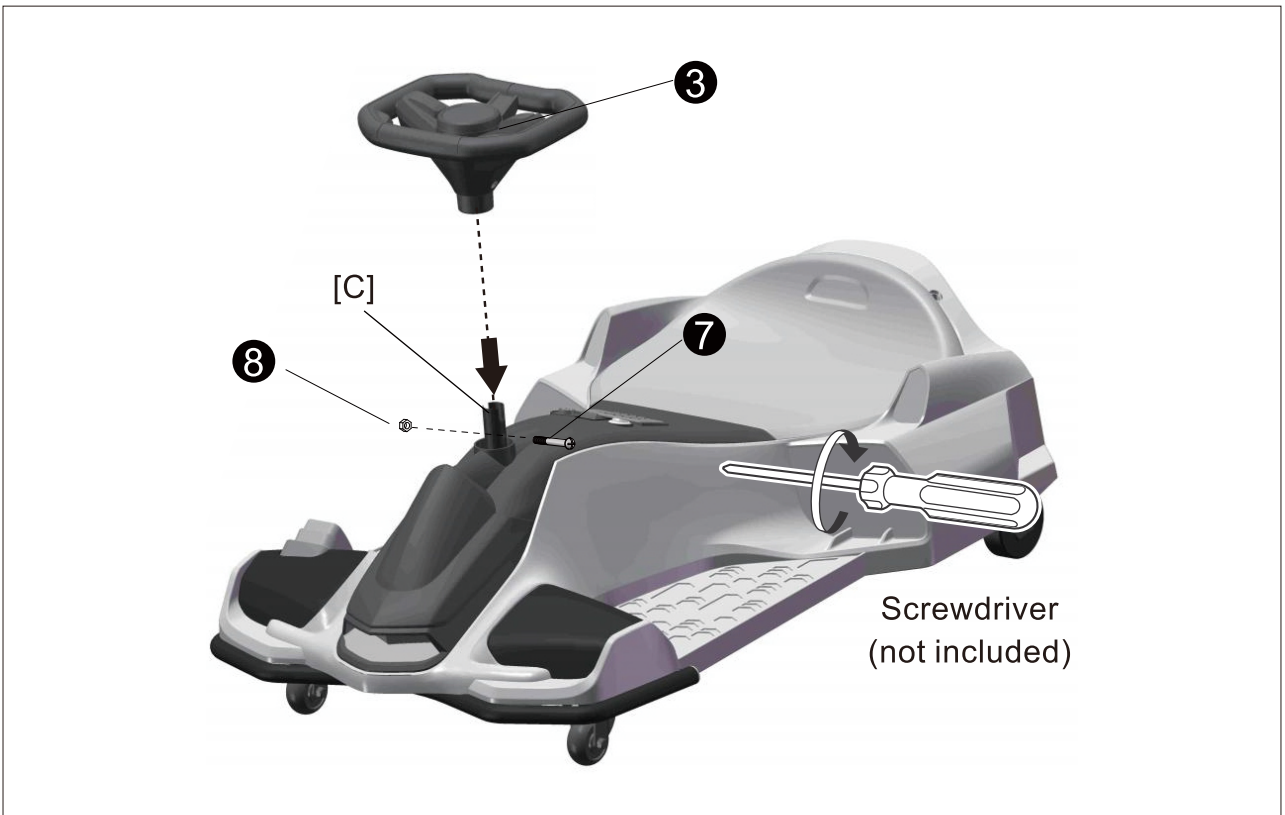

5. Battery connection

Loosen the two screws from the seat, then locate the two red plugs (F) beneath the seat and connect them for power. Align the seat with the car body, insert the two hooks into the corresponding position, then tighten the screws at the back of the seat with the screwdriver.

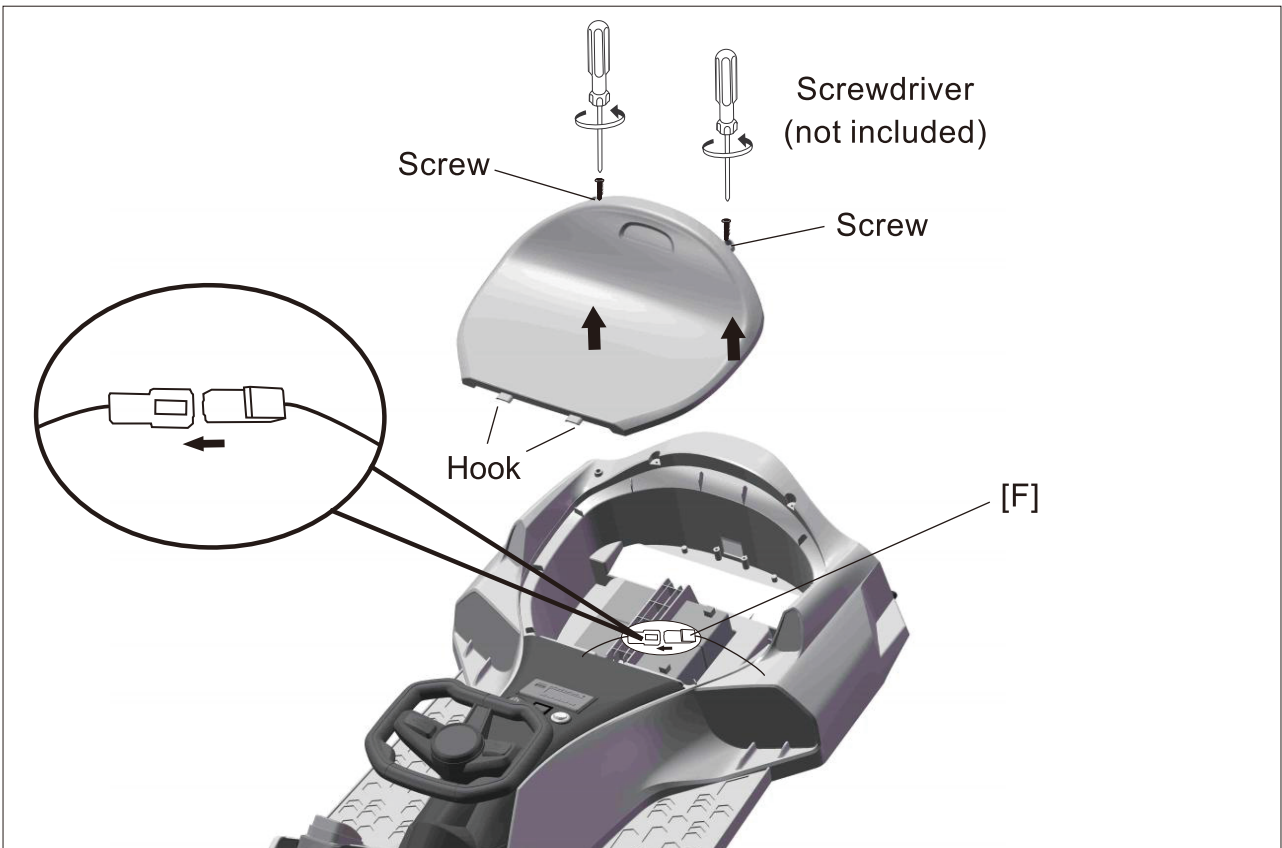

6. Flag assembly

Remove the paper from the adhesive tape on the flag. Attach the flag onto the flagpole as indicated in the picture. Place the small ball on top of the flagpole. Insert the flagpole into the hole on the car body and firmly push it into position.

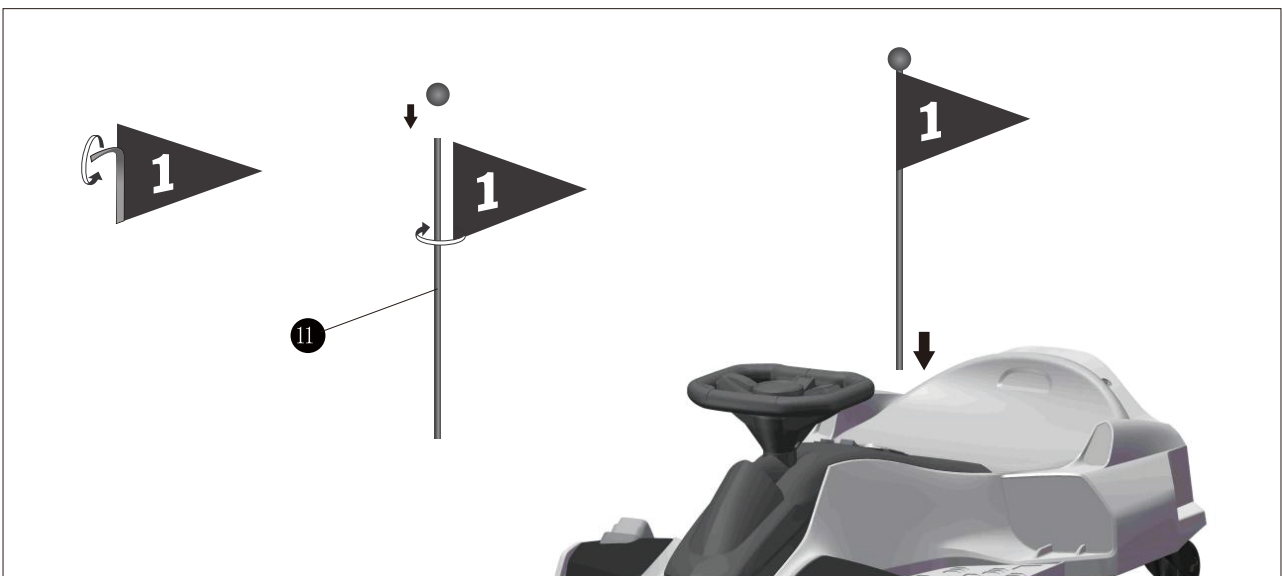

FUSE

The car has an auto-reset fuse. If the car suddenly stops while driving, it is usually due to a sudden surge in current. This causes the fuse to trip automatically.

Turn off the ride-on and do not use for eight seconds, so the fuse can reset. Then, turn on the power again. To avoid the fuse tripping and cutting off the power supply, follow these instructions:

- Do not drag anything behind the ride-on.
- Keep batteries and other electrical components away from water and other liquids.
- Do not alter the circuit system or the structure of the product.

WARNINGS

- **CHOKING HAZARD** - Small parts. Not suitable for children under 36 months. The product contains small parts, keep children away when assembling.
- **ADULT ASSEMBLY ONLY.**
- Always remove protective material and poly bags and dispose before assembly.
- **WARNING:** Protective equipment should be worn. Always wear shoes and sit in the seat when operating the vehicle.
- Only drive on level ground. Never use on the lawn.
- Keep your hands, hair, and clothes away from moving parts.
- Never leave child unattended. Direct adult supervision is required. Always keep child in view when child is in vehicle.
- To reduce the risk of injury, adult supervision is required. Never use in roadways, near motor vehicles, on or near steep inclines or steps, swimming pools or other bodies of water, always wear shoes, and never allow more than 1 rider.
- Never use in unsafe conditions such as snow, rain, loose dirt, mud, sand, or gravel, otherwise may result in an unexpected accident such as tipping over, and could damage the electrical system or battery.
- **WARNING:** Not to be used in traffic.
- This toy should be used with caution since skill is required to avoid falls or collisions causing injury to the user or third parties.
- **WARNING:** This toy is unsuitable for children under 36 months due to its maximum speed;
- **WARNING:** This toy has no brake.
- The electric toy shall be regularly examined for damage to the supply cord, plug, enclosure or other parts, and in the event of damage, it shall not be used until the damage has been repaired.
- Use only battery(ies) and charger specified by the manufacturer.

BATTERY CHARGING WARNINGS

General Safety Warnings

- ⚠ "Read all instructions before using this appliance"
- ⚠ "This appliance can be used by children aged from 8 years and above and persons with reduced physical, sensory or mental capabilities or lack of experience and knowledge if they have been given supervision or instruction concerning use of the appliance in a safe way and understand the hazards involved"
- ⚠ "Children shall not play with the appliance"
- ⚠ "Cleaning and user maintenance shall not be made by children without supervision"

Electrical Safety Warnings

- ⚠ "If the supply cord is damaged, it must be replaced by the manufacturer, its service agent or similarly qualified persons in order to avoid a hazard"
- ⚠ "Do not use outdoors"
- ⚠ "Do not immerse in water or other liquids"
- ⚠ "Disconnect from supply when not in use"

Charger-Specific Warnings

- ⚠ "Use only with batteries specified by the manufacturer"
- ⚠ "Ensure correct polarity when connecting batteries"
- ⚠ "Do not charge damaged or leaking batteries"
- ⚠ "Remove batteries if appliance is not to be used for extended periods"
- ⚠ "Do not short-circuit the output terminals"

Operating(function reference diagram)

High / low speed switch
Light switch
Power switch
Pedal



MP3

Big memory
Electric capacity display

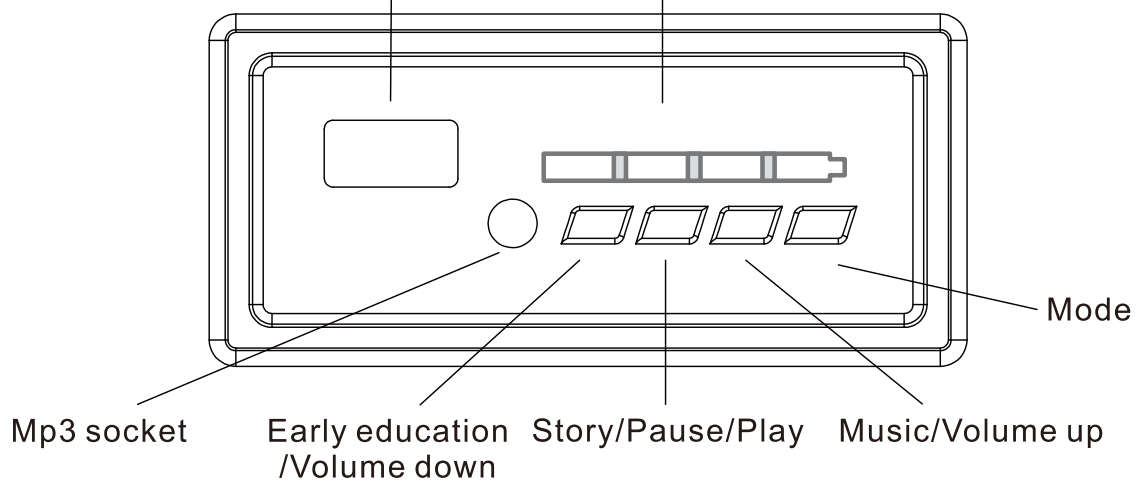

Charging:

- Charge the battery for less than 12 hours – charging for longer can cause permanent damage.
- Place the DC plug into the power socket, then put the charger into the plug. Never use the product while charging.
- This product can be used for 0.5 hours – the charging time is 8-12 hours.
- It is normal for the charger and battery to stay cool when charging.
- Do not use the connector near water to avoid damage.
- Only use the supplied charger. Using a charger, which is not supplied by the manufacturer, can damage the product.
- When not in use for a long time, charge the product.

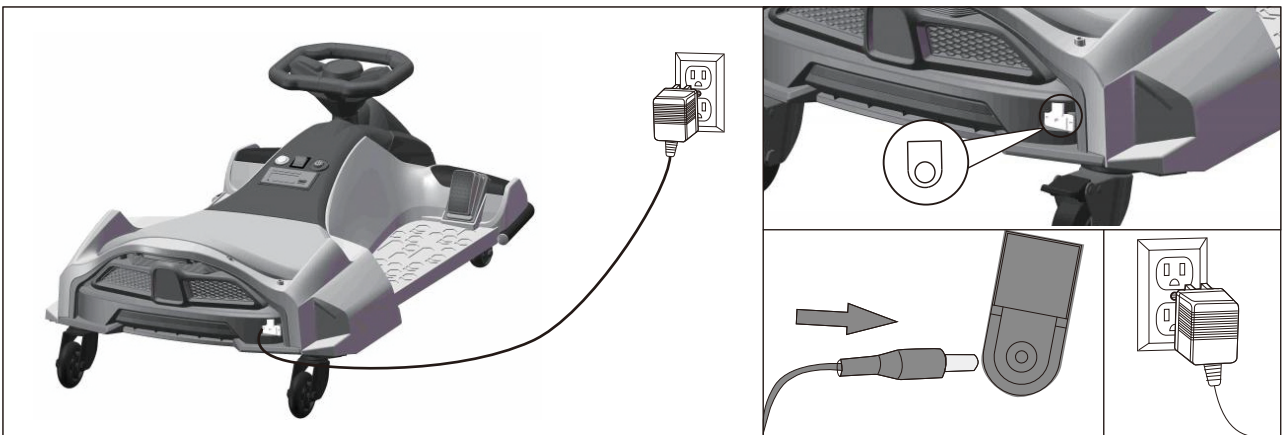

1. Insert the plug of the charger into the charging port.
2. Insert the charger into the power socket. (The car cannot be started while charging).

Maintenance

- Before using, check the wiring, plug, shell and other parts, ensuring there is no damage.
- When using after a long time, ensure the iron castings are lubricated to avoid rust. When storing, place the product on a flat surface, ensuring it's out of direct sunlight. Keep the product indoors or cover with a water-resistant cloth.
- Keep the product away from stoves, ovens and heaters to avoid plastic from thawing.
- Clean its surface with a dry cloth. Clean plastic parts with non-wax furniture polish.
- Do not clean plastic parts with chemical solutions. Do not clean the car with water.
- Do not drive in wet weather – this could damage the generator, circuit system or battery.
- When not in use, ensure the power is off – the switch should be on 'STOP' or 'OFF'.
- Do not use a fuse that does not conform with the agreed specifications.
- Do not make any modifications to this product or circuit system. Any damages must be fixed by a professional or under the guidance of a professional.











Troubleshooting

Problem	Cause	Solution
The car does not start.	<ul style="list-style-type: none">- The battery is low.- Failure to press the switch button correctly.- Power connector failure.- Battery breakdown.- Electrical devices are damaged.- Generator is faulty.	<ul style="list-style-type: none">- Ensure battery is fully charged.- Follow instructions when using this product.- Reinstall the power connector.- Change battery.- Change electrical devices.- Change generator.
The battery does not charge.	<ul style="list-style-type: none">- Battery connector failure.- Charger doesn't charge.- Faulty charger.	<ul style="list-style-type: none">- Reinstall the connector.- Plug in the charger again.- Change the charger.
The car doesn't drive far.	<ul style="list-style-type: none">- Battery isn't fully charged.- Overused battery.	<ul style="list-style-type: none">- Ensure the battery is fully charged.- Change the battery.
There's a slight noise and the car heats when charging.	<ul style="list-style-type: none">- This is normal.	<ul style="list-style-type: none">- Nothing needs to be done.
The car operates at a slow speed.	<ul style="list-style-type: none">- Overused battery.- The battery is dead.- The product has exceeded its maximum load.- Uneven driving surface.	<ul style="list-style-type: none">- Change the battery.- Ensure battery is fully charged.- Ensure the weight is below 50kg.- Drive on a flat and even surface.

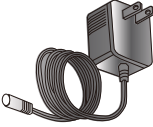

IMPORTANT : A LIRE ATTENTIVEMEN ET A CONSERVER POUR VOUS Y REFERER ULTERIEUREMENT.

MANUEL D'INSTRUCTIONS

 <p>① x 1</p> <p>Carrosserie</p>	 <p>② x 1</p> <p>Roue avant</p>	 <p>③ x 1</p> <p>Volant</p>	
 <p>④ x 2</p> <p>Roue d'entraînement avant</p>	 <p>⑤ x 2</p> <p>Roue d'entraînement arrière</p>	 <p>⑥ x 8</p> <p>Vis à tête plate M4*16</p>	 <p>⑦ x 1</p> <p>Boulon à vis M5*25</p>
 <p>⑧ x 1</p> <p>Écrou de verrouillage 5mm</p>	 <p>⑨ x 1</p> <p>Chargeur</p>	 <p>⑩ x 1</p> <p>Manuel</p>	 <p>⑪ x 1</p> <p>Drapeau</p>

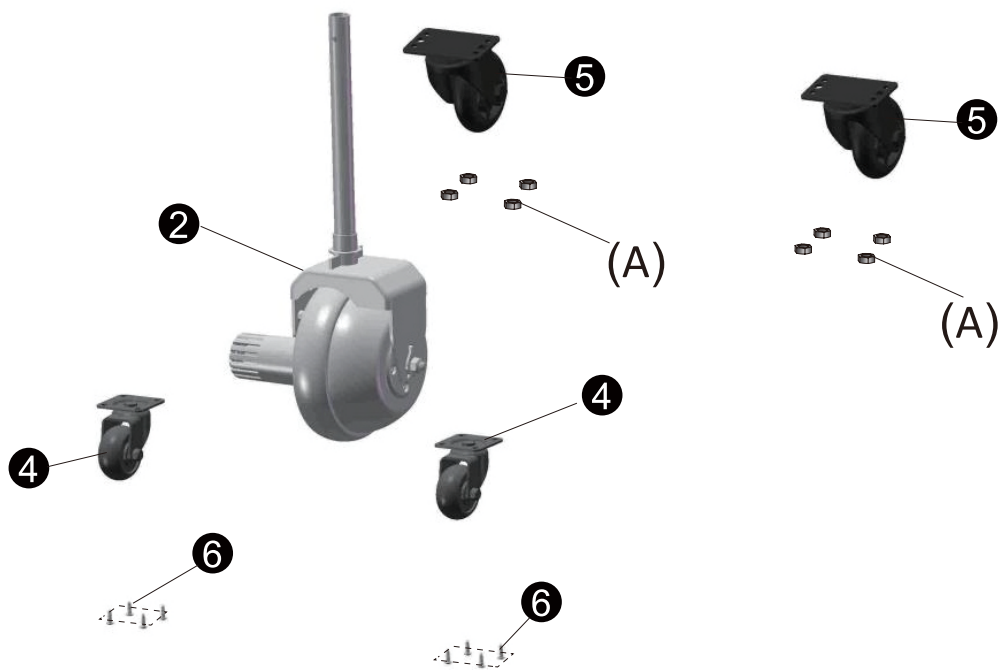
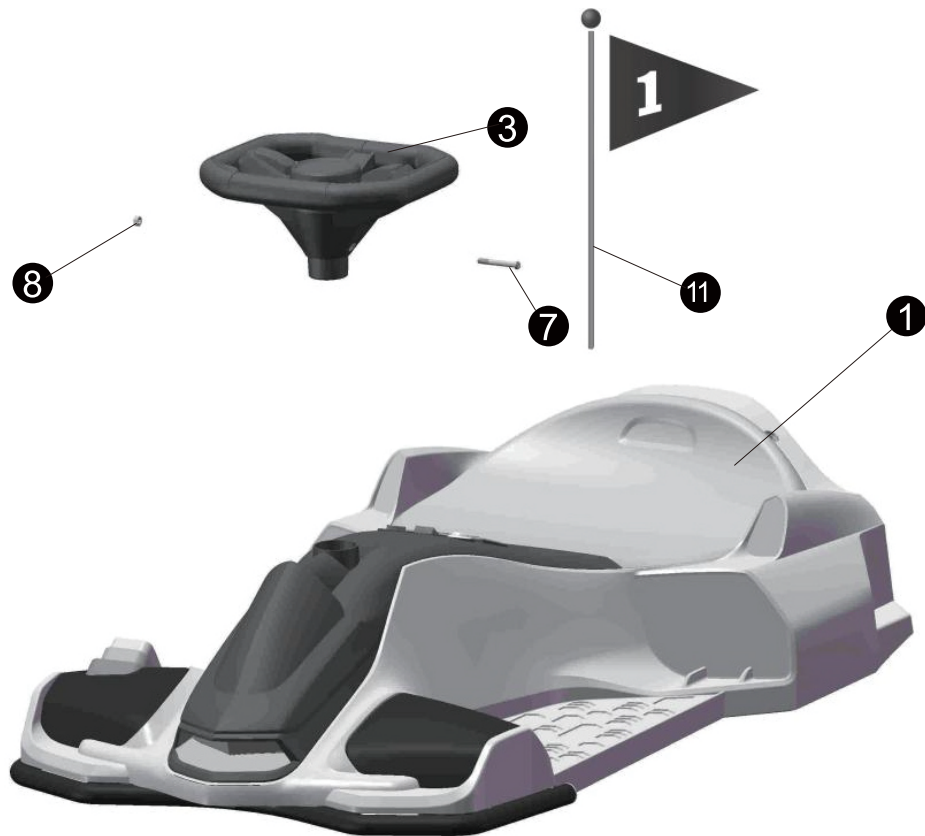

OUTILS:

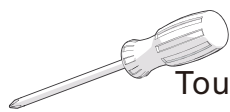

Tournevis cruciforme
(Non inclus)



Clé (13 mm)
(Non inclus)

Spécifications du produit :

Batterie : 12 V 7 Ah*1

Moteur d'entraînement : 12 V 550# x1(16000 RPM)

Âge approprié : 8-12 ans

Poids maximum : 50 kg

Taille de la voiture : 90 x 53 x 99 cm

Vitesse : 3-8 km/h

Heures d'utilisation : Utilisation 0,5 heure après charge 8-12 heures

Chargeur : Entrée : 100V-240V 50/60Hz

Sortie : 12V 1,0A

Fusible : Fusible à réarmement automatique

Instructions de montage

Un montage par un adulte est requis.

Faites attention aux petites pièces. Pour éviter tout risque d'étouffement, éloignez les jeunes enfants lors du montage.

Avant le montage, comptez soigneusement toutes les petites pièces pour vous assurer que tout est présent. Jetez correctement le sac en plastique. Ne laissez pas les enfants jouer avec le sac en plastique.

1. Assemblage de la roue d'entraînement avant

Alignez les deux roues d'entraînement avant ④ avec la carrosserie ①, puis, à l'aide d'un tournevis, fixez les roues d'entraînement ④ avec quatre vis à tête plate M4*16 ⑥ de chaque côté.

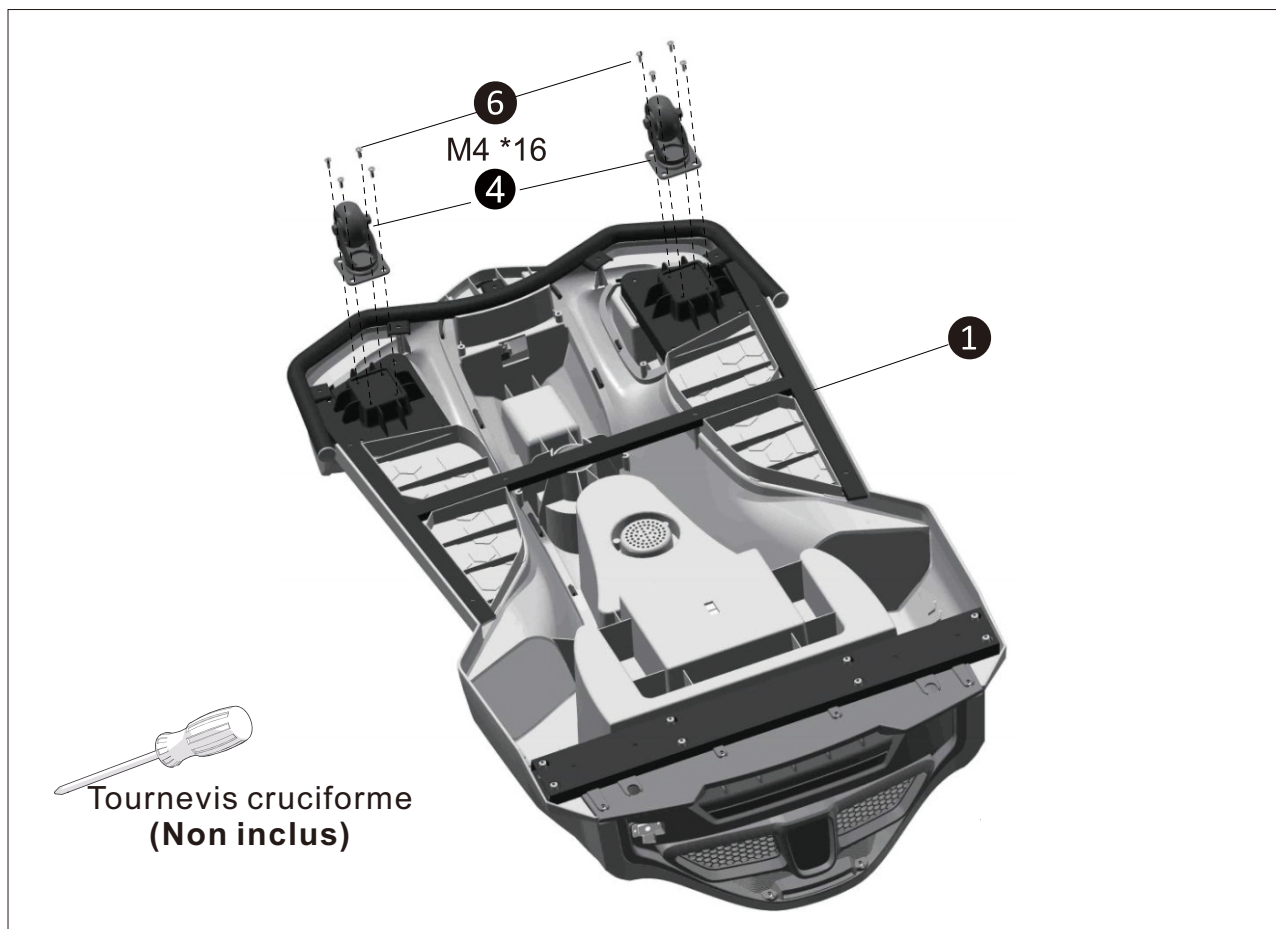

2. Ensemble de roue arrière

Il y a quatre écrous (A) de chaque côté (B) du tube carré arrière. À l'aide d'une clé de 13 mm, retirez tous les écrous (A). Fixez les roues arrière ⑤ des deux côtés (B), puis sécurisez-les en utilisant les écrous (A) et une clé de 13 mm.

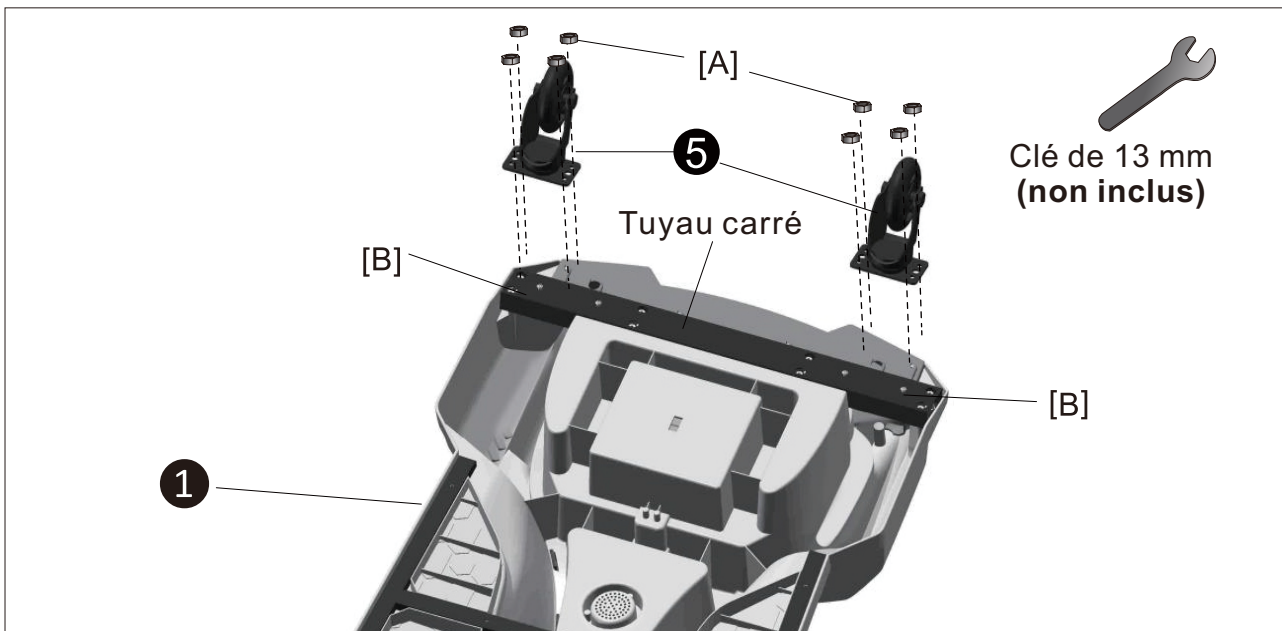

3. Assemblage de la roue avant

Insérez l'essieu de direction (C) dans la carrosserie ①. Localisez la base de la roue d'entraînement avec un autocollant flèche rouge. Connectez la prise (D) de la roue avant ② et la prise (E) de la carrosserie ①.

Assurez-vous que les deux prises (D et E) sont du même côté, en alignant la prise (D) juste devant la flèche rouge.

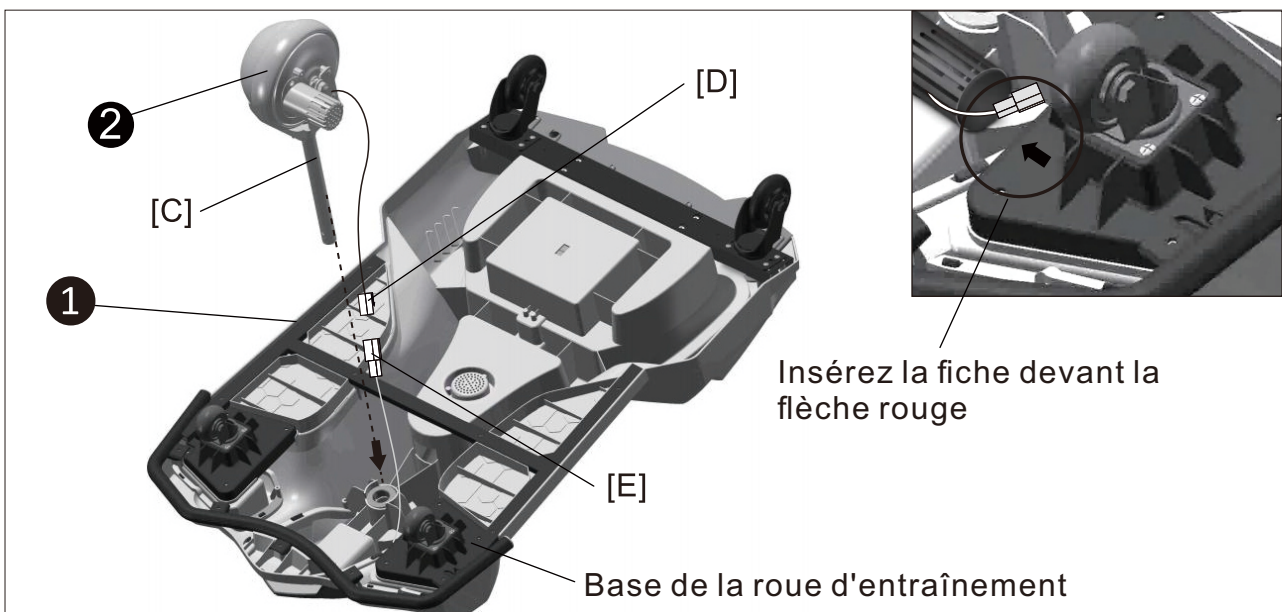

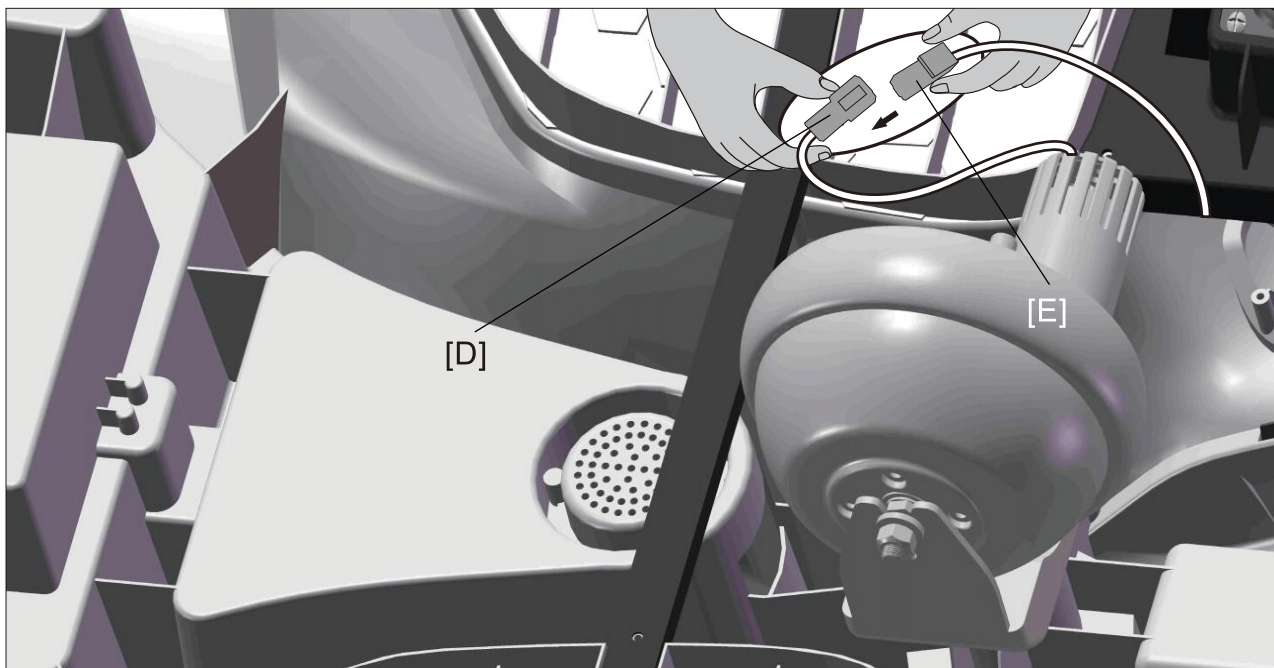

4. Ensemble de roue en acier

Retirez un boulon à vis * 25 **7** et un écrou de verrouillage de 5 mm **8** du paquet de matériel. Alignez le volant **3** avec l'axe de direction (C), en vous assurant que les trous du volant **3** correspondent à ceux de l'axe de direction (C). À l'aide d'un tournevis, fixez-les ensemble avec le boulon à vis **7** et l'écrou de verrouillage **8**.

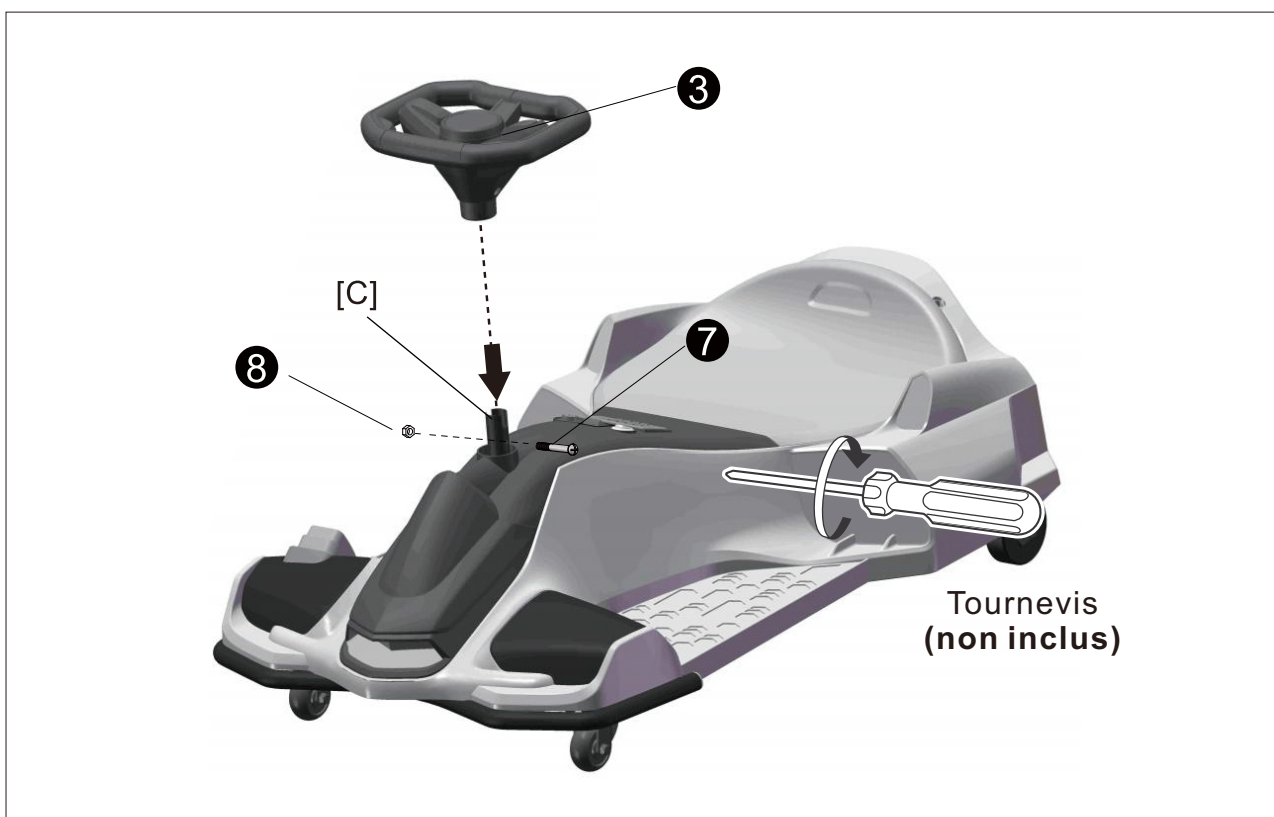

5. Connexion de la batterie

Retirez les deux vis du siège, puis localisez les deux bouchons rouges (F) sous le siège et connectez-les pour l'alimentation. Alignez le siège avec la carrosserie de la voiture, insérez les deux crochets à la position correspondante, puis serrez les vis à l'arrière du siège avec le tournevis.

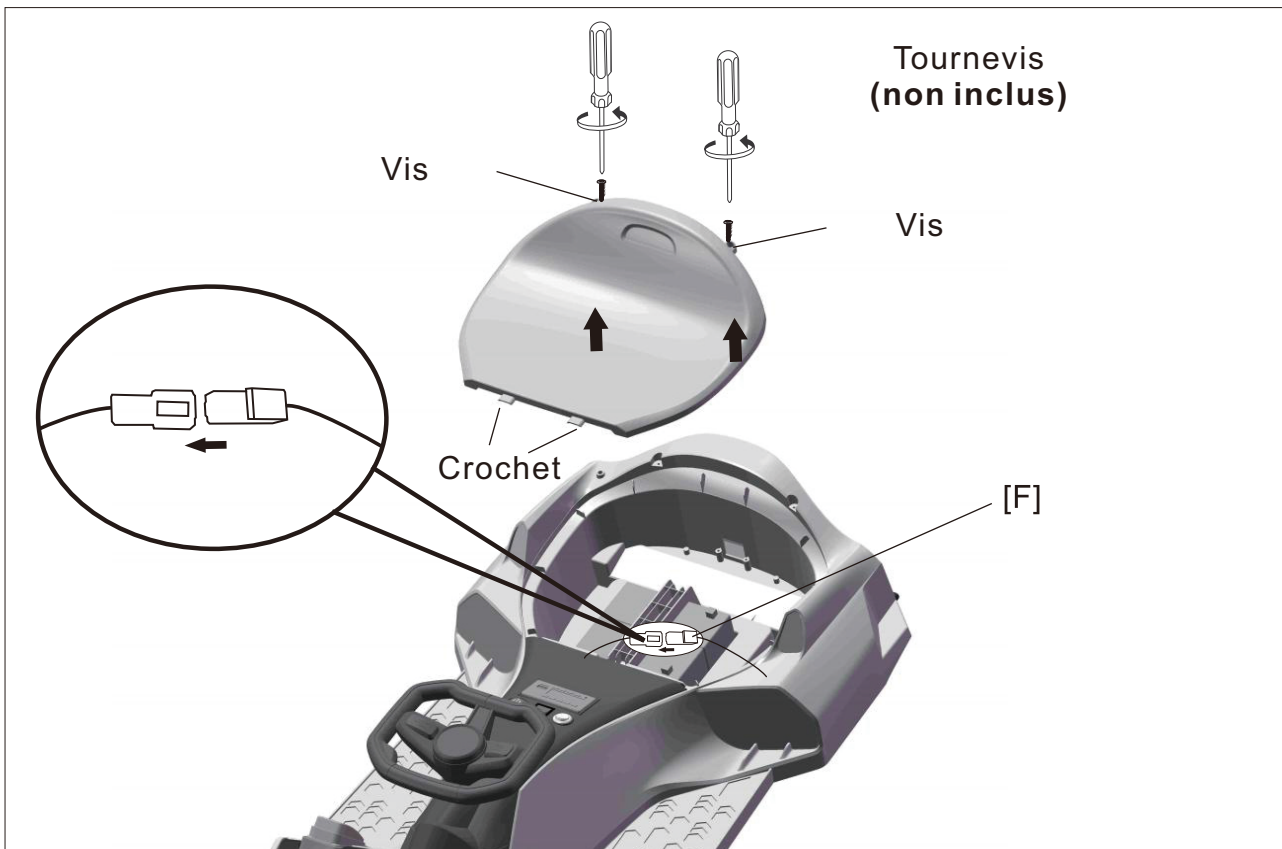

6. Assemblage du drapeau

Retirez le papier de la bande adhésive sur le drapeau. Fixez le drapeau sur le mât comme indiqué sur l'image. Placez la petite boule sur le dessus du mât. Insérez le mât dans le trou de la carrosserie de la voiture et poussez-le fermement en place.

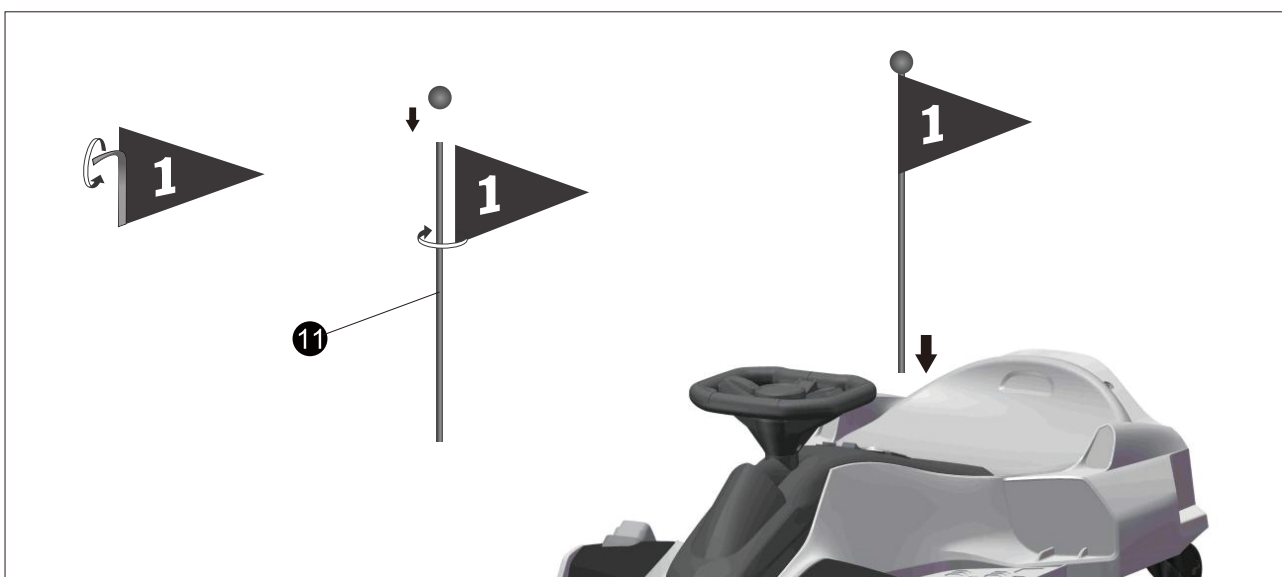

FUSIBLE

La voiture est équipée d'un fusible à réarmement automatique. Si la voiture s'arrête soudainement en roulant, c'est généralement dû à une surtension soudaine du courant. Cela provoque le déclenchement automatique du fusible.

Éteignez le véhicule et ne l'utilisez pas pendant huit secondes, afin que le fusible puisse se réinitialiser. Ensuite, rallumez l'alimentation. Pour éviter que le fusible ne saute et ne coupe l'alimentation, suivez ces instructions :

- Ne traînez rien derrière le véhicule.
- Gardez les batteries et autres composants électriques à l'écart de l'eau et d'autres liquides.
- Ne modifiez pas le système de circuit ni la structure du produit.



ATTENTION

- **DANGER D'ÉTOUFFEMENT**—Petits éléments. Ne convient pas aux enfants de moins de 36 mois. Le produit contient de petites pièces, tenez les enfants à l'écart lors du montage.
- **ASSEMBLAGE PAR UN ADULTE UNIQUEMENT**
- Toujours enlever le matériel de protection et les sacs en poly et les éliminer avant l'assemblage.
- **ATTENTION:** Il convient de porter un équipement de protection. Portez toujours des chaussures et asseyez-vous sur le siège lorsque vous utilisez le véhicule.
- Ne roulez que sur un terrain plat. Ne jamais utiliser sur la pelouse.
- Gardez vos mains, vos cheveux et vos vêtements loin des pièces en mouvement.
- Ne jamais laisser l'enfant sans surveillance. La surveillance directe d'un adulte est nécessaire. Gardez toujours l'enfant en vue lorsqu'il est dans le véhicule.
- Pour réduire le risque de blessure, la surveillance d'un adulte est nécessaire. Ne jamais utiliser sur les routes, à proximité de véhicules à moteur, sur ou à proximité de pentes ou de marches raides, de piscines ou d'autres étendues d'eau, toujours porter des chaussures, et ne jamais autoriser plus d'un passager.
- Ne jamais utiliser dans des conditions dangereuses telles que la neige, la pluie, la terre meuble, la boue, le sable ou le gravier, car cela pourrait provoquer un accident inattendu, comme le renversement, et endommager le système électrique ou la batterie.
- **ATTENTION:** Ne pas utiliser sur la voie publique.
- Ce jouet doit être utilisé avec prudence, car il faut savoir éviter les chutes ou les collisions qui pourraient causer des blessures à l'utilisateur ou à des tiers.
- **ATTENTION:** Ce jouet ne convient pas aux enfants de moins de 36 mois en raison de sa vitesse maximale;
- **ATTENTION:** Ce jouet n'a pas de frein.
- Le jouet électrique doit être examiné régulièrement pour détecter tout dommage au cordon d'alimentation, à la fiche, au boîtier ou à d'autres pièces, et en cas de dommage, il ne doit pas être utilisé tant que la réparation n'a pas été effectuée.
- Utiliser uniquement la (les) batterie(s) et le chargeur spécifiés par le fabricant.

AVERTISSEMENTS SUR LA RECHARGE ACCUMULATEURS

Consignes générales de sécurité

- ⚠ «Lire toutes les instructions avant d'utiliser cet appareil»
- ⚠ «Cet appareil n'est pas prévu pour être utilisé par des personnes (y compris les enfants) dont les capacités physiques, sensorielles ou mentales sont réduites, ou des personnes dénuées d'expérience ou de connaissance, sauf si elles ont pu bénéficier, par l'intermédiaire d'une personne responsable de leur sécurité, d'une surveillance ou d'instructions préalables concernant l'utilisation de l'appareil.»
- ⚠ «Il convient de surveiller les enfants pour s'assurer qu'ils ne jouent pas avec l'appareil.»
- ⚠ «Le nettoyage et l'entretien par l'utilisateur ne doivent pas être effectués par des enfants sans surveillance»

Avertissements de sécurité électrique

- ⚠ «Si le câble d'alimentation est endommagé, il doit être remplacé par le fabricant, son service après-vente ou des personnes de qualification similaire afin d'éviter un danger.»
- ⚠ «Ne pas utiliser à l'extérieur»
- ⚠ «Ne pas immerger dans l'eau ou autres liquides»
- ⚠ «Déconnecter du réseau lorsqu'il n'est pas utilisé»

Avertissements spécifiques au chargeur

- ⚠ « Utiliser uniquement l'unité d'alimentation fournie avec cet appareil.»
- ⚠ « Assurez-vous de la polarité correcte lors du branchement des batteries »
- ⚠ « Ne chargez pas des batteries endommagées ou qui fuient »
- ⚠ « Retirez les batteries si l'appareil ne doit pas être utilisé pendant de longues périodes »
- ⚠ « Ne mettez pas en court-circuit les bornes de sortie »

Fonctionnement (schéma de référence fonctionnelle)

Interrupteur haute / basse vitesse
Interrupteur
Interrupteur d'alimentation
Pédale

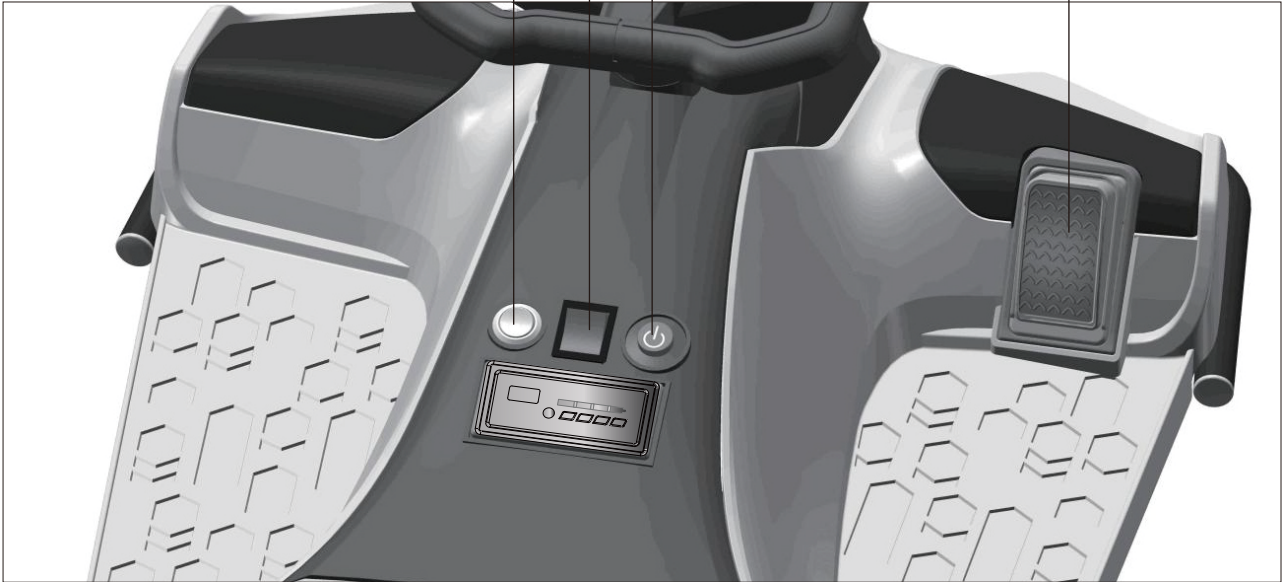

MP3

Grande mémoire
Affichage de la capacité électrique

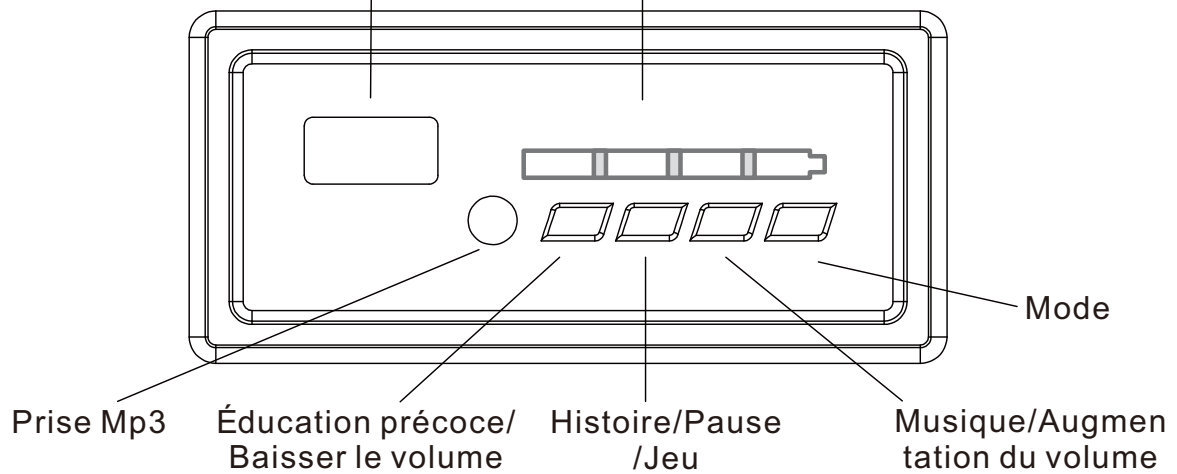

Chargement :

- Chargez la batterie pendant moins de 12 heures – une charge plus longue peut causer des dommages permanents.
- Insérez la prise DC dans la prise électrique, puis branchez le chargeur. N'utilisez jamais le produit pendant la charge.
- Ce produit peut être utilisé pendant 0,5 heure – le temps de charge est de 8 à 12 heures.
- Il est normal que le chargeur et la batterie restent frais pendant la charge.
- N'utilisez pas le connecteur près de l'eau pour éviter tout dommage.
- N'utilisez que le chargeur fourni. L'utilisation d'un chargeur non fourni par le fabricant peut endommager le produit.
- Lorsque le produit n'est pas utilisé pendant une longue période, chargez-le.

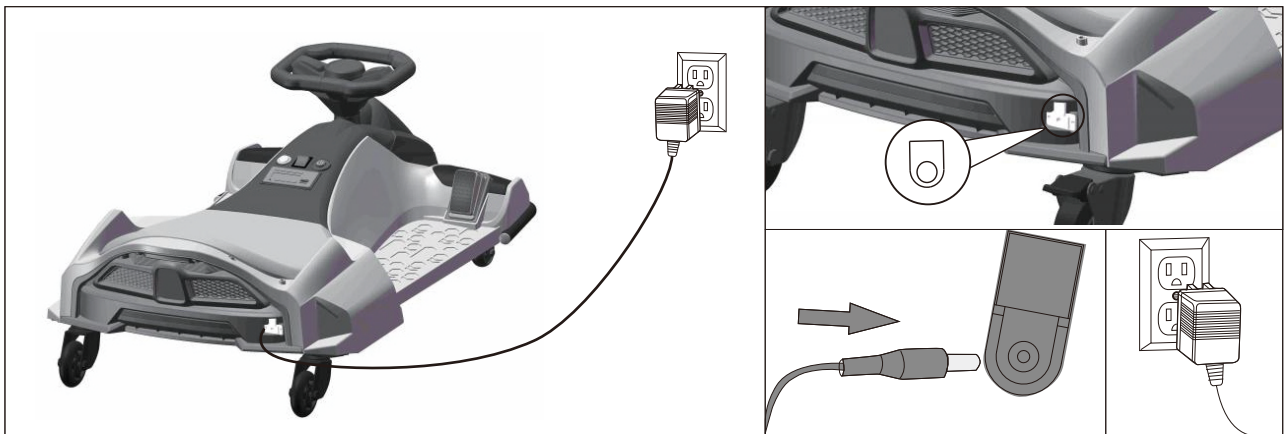

1. Insérez la fiche du chargeur dans le port de charge.
2. Branchez le chargeur dans la prise électrique. (La voiture ne peut pas démarrer pendant la charge).

Entretien

- Avant utilisation, vérifiez le câblage, la prise, la coque et les autres parties, en vous assurant qu'il n'y a aucun dommage.
- Lors d'une utilisation après une longue période, assurez-vous que les pièces en fonte sont lubrifiées pour éviter la rouille. Lors du stockage, placez le produit sur une surface plane, en veillant à ce qu'il soit à l'abri de la lumière directe du soleil. Gardez le produit à l'intérieur ou couvrez-le avec un tissu résistant à l'eau.
- Gardez le produit éloigné des cuisinières, fours et chauffages pour éviter que le plastique ne fonde.
- Nettoyez sa surface avec un chiffon sec. Nettoyez les parties en plastique avec un polish pour meubles sans cire.
- Ne nettoyez pas les parties en plastique avec des solutions chimiques. Ne nettoyez pas la voiture avec de l'eau.
- Ne conduisez pas par temps humide – cela pourrait endommager le générateur, le système de circuit ou la batterie.
- Lorsque vous ne l'utilisez pas, assurez-vous que l'alimentation est coupée – l'interrupteur doit être sur 'ARRÊT' ou 'OFF'.
- N'utilisez pas un fusible qui ne correspond pas aux spécifications convenues.
- Ne modifiez en aucun cas ce produit ou le système de circuit. Tout dommage doit être réparé par un professionnel ou sous la supervision d'un professionnel.

Dépannage

Problème	Cause	Solution
La voiture ne démarre pas.	<ul style="list-style-type: none"> - La batterie est faible. - Échec d'appuyer correctement sur le bouton de l'interrupteur. - Défaillance du connecteur d'alimentation. - Panne de batterie. - Les appareils électriques sont endommagés. - Le générateur est défectueux. 	<ul style="list-style-type: none"> - Assurez-vous que la batterie est complètement chargée. - Suivez les instructions lors de l'utilisation de ce produit. - Réinstallez le connecteur d'alimentation. - Changez la batterie. - Changez les appareils électriques. - Changez le générateur.
La batterie ne se charge pas.	<ul style="list-style-type: none"> - Défaillance du connecteur de batterie. - Le chargeur ne charge pas. - Chargeur défectueux. 	<ul style="list-style-type: none"> - Réinstaller le connecteur. - Rebranchez le chargeur. - Changez le chargeur.
La voiture ne roule pas loin.	<ul style="list-style-type: none"> - La batterie n'est pas complètement chargée. - Batterie surutilisée. 	<ul style="list-style-type: none"> - Assurez-vous que la batterie est complètement chargée. - Changez la batterie.
Il y a un léger bruit et la voiture chauffe lors de la charge.	<ul style="list-style-type: none"> - C'est normal. 	<ul style="list-style-type: none"> - Rien n'a besoin d'être fait.
La voiture fonctionne à une vitesse lente.	<ul style="list-style-type: none"> - Batterie surutilisée. - La batterie est déchargée. - Le produit a dépassé sa charge maximale. - Surface de conduite inégale. 	<ul style="list-style-type: none"> - Changez la batterie. - Assurez-vous que la batterie est complètement chargée. - Assurez-vous que le poids est inférieur à 50 kg. - Conduisez sur une surface plane et régulière.



FR
Cet appareil,
ses accessoires,
cordons et batteries
se recyclent

REPRISE
À LA LIVRAISON



OU
À DÉPOSER
EN MAGASIN



OU
À DÉPOSER
EN DÉCHÈTERIE



Points de collecte sur www.quefairedemesdechets.fr
Privilégiez la réparation ou le don de votre appareil !



IMPORTANT! CONSERVARE IL PRESENTE MANUALE PER FUTURO RIFERIMENTO E LEGGERLO ATTENTAMENTE.

MONTAGEANWEISUNGEN

 <p>① x 1</p> <p>Karosserie</p>	 <p>② x 1</p> <p>Vorderrad</p>	 <p>③ x 1</p> <p>Lenkrad</p>	
 <p>④ x 2</p> <p>Vorderes Stützrad</p>	 <p>⑤ x 2</p> <p>Hinteres Stützrad</p>	 <p>⑥ x 8</p> <p>Flachkopfschraube M4*16</p>	 <p>⑦ x 1</p> <p>Schraube Bolzen M5*25</p>
 <p>⑧ x 1</p> <p>5mm Kontermutter</p>	 <p>⑨ x 1</p> <p>Ladegerät</p>	 <p>⑩ x 1</p> <p>Manuell</p>	 <p>⑪ x 1</p> <p>Flagge</p>

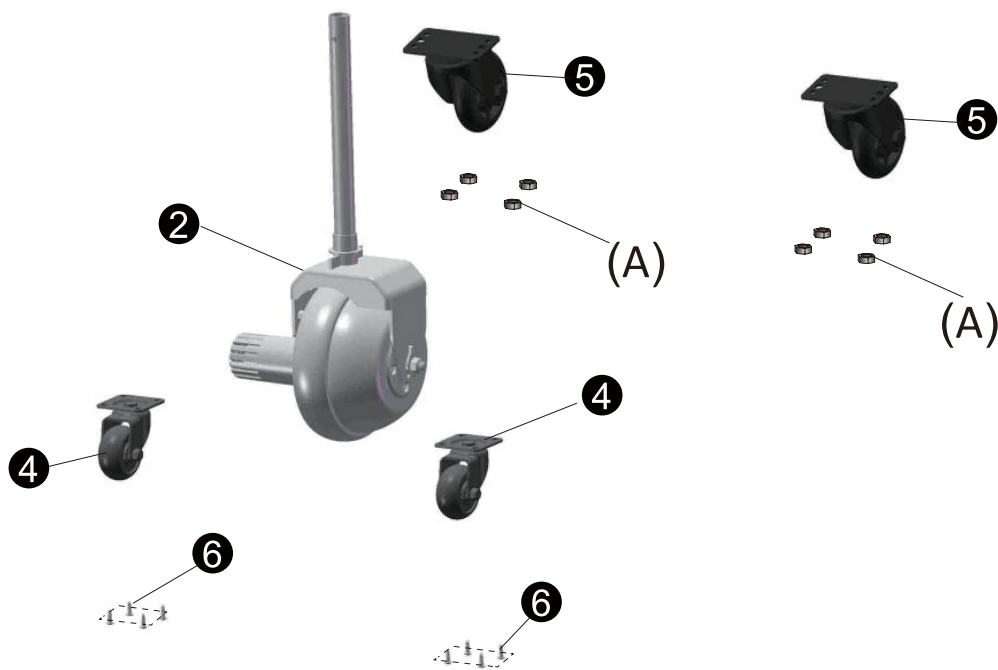
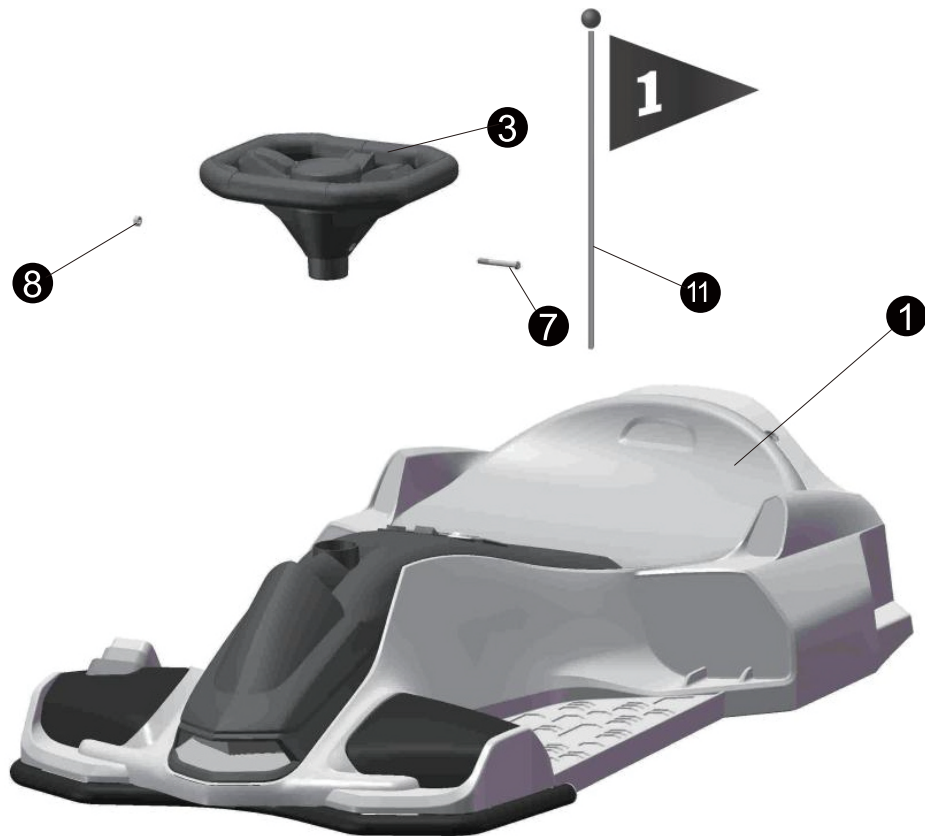

WERKZEUGE:

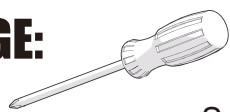

Kreuzschlitz-Schraubendreher
(Nicht im Lieferumfang
enthalten)



Schraubenschlüssel
(13 mm)
(Nicht im
Lieferumfang
enthalten)

Produktspezifikationen:

- Akku: 12 V 7 Ah*1
- Antriebsmotor: 12 V 550# x1(16.000 RPM)
- Geeignetes Alter: 8-12 Jahre
- Maximales Gewicht: 50 kg
- Fahrzeuggröße: 90 x 53 x 99 cm
- Geschwindigkeit: 3 bis 8 km/h
- Betriebsstunden: Betriebszeit 0,5 Stunden nach dem Aufladen 8-12 Stunden
- Ladegerät: Eingang: 100V-240V~ 50/60Hz
Ausgang: 12 V 1,0 A
- Sicherung: Sicherung mit automatischer Rückstellung

Montageanleitung

Eine Montage durch Erwachsene ist erforderlich.

Kümmern Sie sich um Kleinteile. Um Erstickungsgefahr zu vermeiden, halten Sie kleine Kinder beim Zusammenbau fern.

Zählen Sie vor dem Zusammenbau alle Kleinteile sorgfältig ab und stellen Sie sicher, dass alles vorhanden ist. Entsorgen Sie die Plastiktüte ordnungsgemäß. Lassen Sie Kinder nicht mit der Plastiktüte spielen.

1. Montage des vorderen Stützrads

Richten Sie die beiden vorderen Stützräder **4** an der Karosserie aus **1** und befestigen Sie dann mit einem Schraubendreher die vorderen Stützräder **4** mit vier M4*16 Flachkopfschrauben **6** auf jeder Seite.

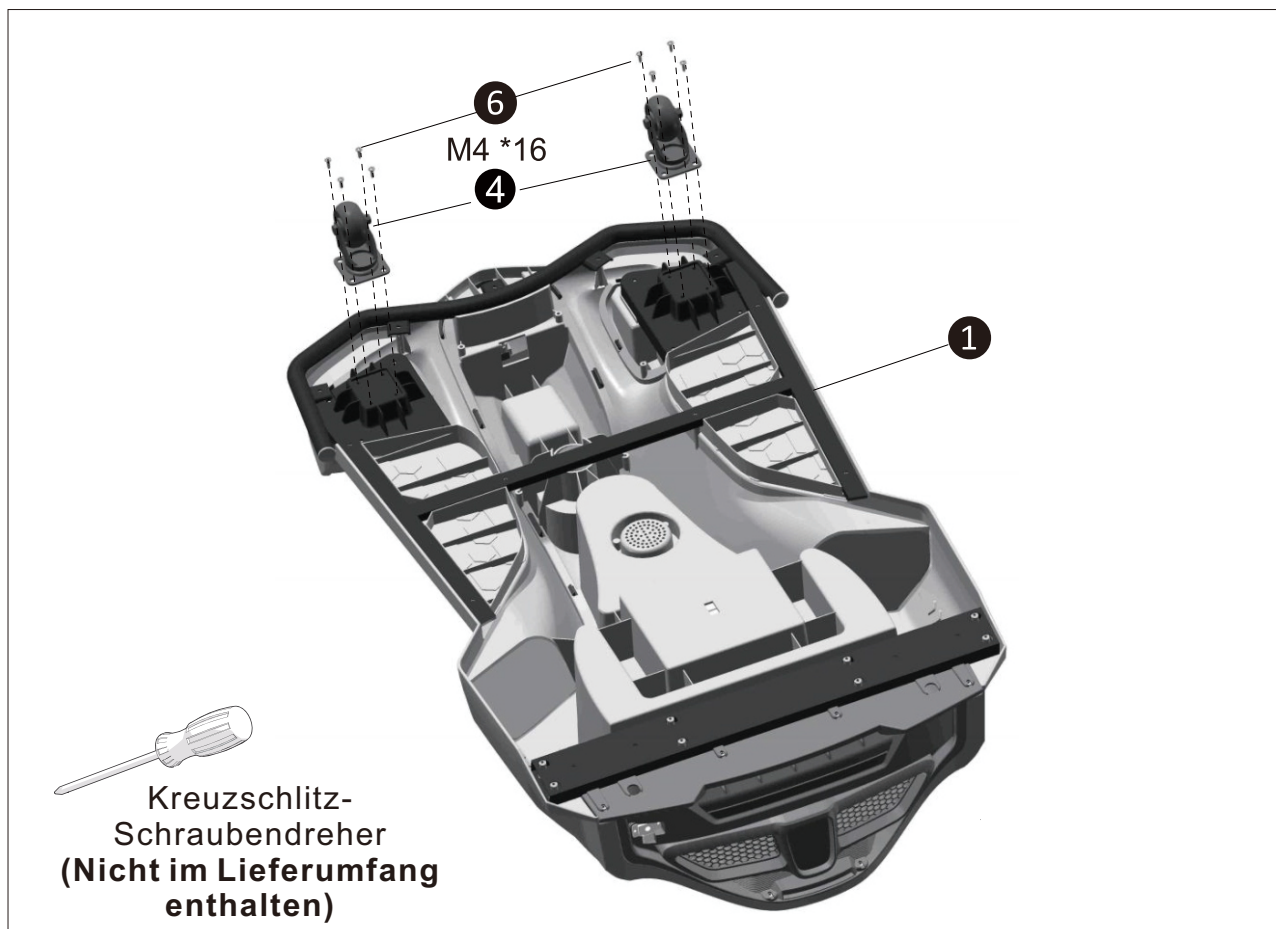

2. Hinterrad-Montage

Auf jeder Seite (B) des hinteren Vierkanthrohrs befinden sich vier Muttern (A). Entfernen Sie mit einem 13-mm-Schraubenschlüssel alle Muttern (A). Befestigen Sie die Hinterräder ⑤ an beiden Seiten (B) und befestigen Sie sie dann mit den Muttern (A) und einem 13-mm-Schraubenschlüssel.

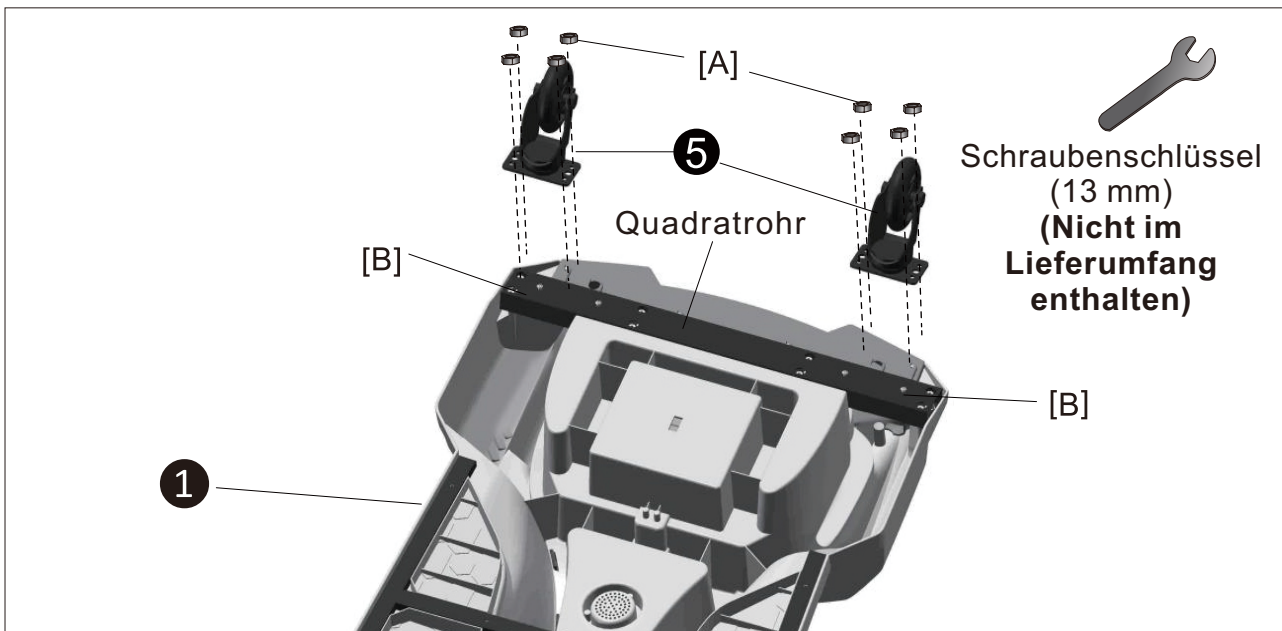

3. Vorderrad-Montage

Setzen Sie die Lenkachse (C) in die Karosserie ein ①. Lokalisieren Sie die Basis des Stützrads mit einem roten Pfeilaufkleber. Verbinden Sie den Stecker (D) vom Vorderrad ② und den Stecker (E) von der Karosserie ①.

Stellen Sie sicher, dass sich beide Stecker (D und E) auf derselben Seite befinden, und richten Sie den Stecker (D) direkt vor dem roten Pfeil aus.

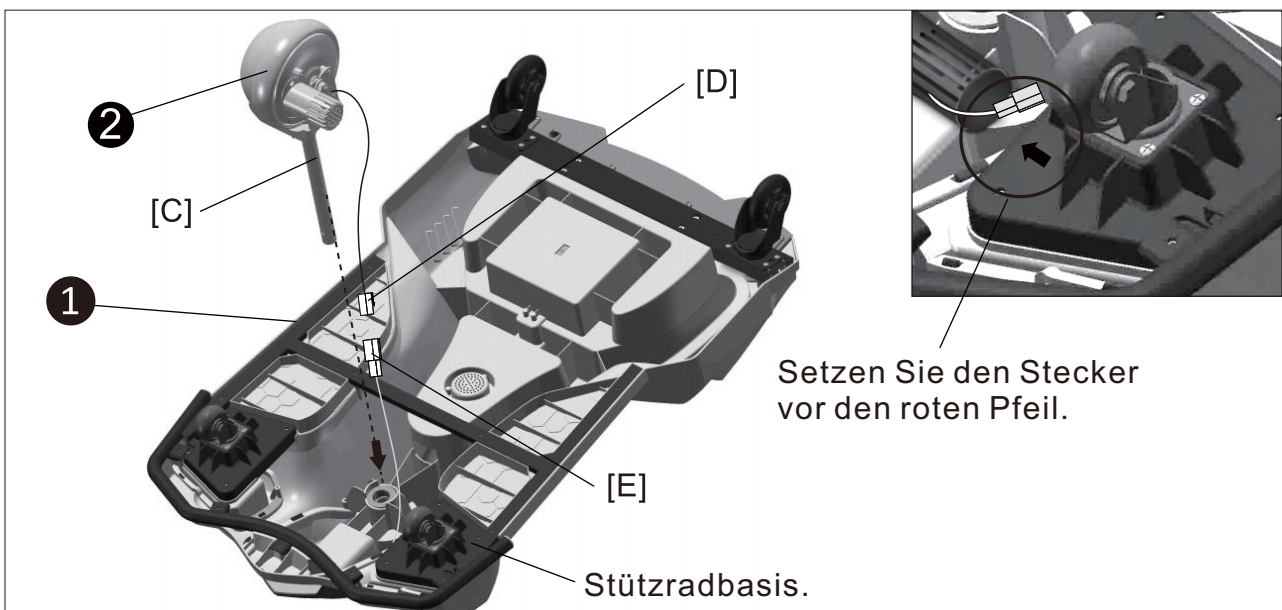

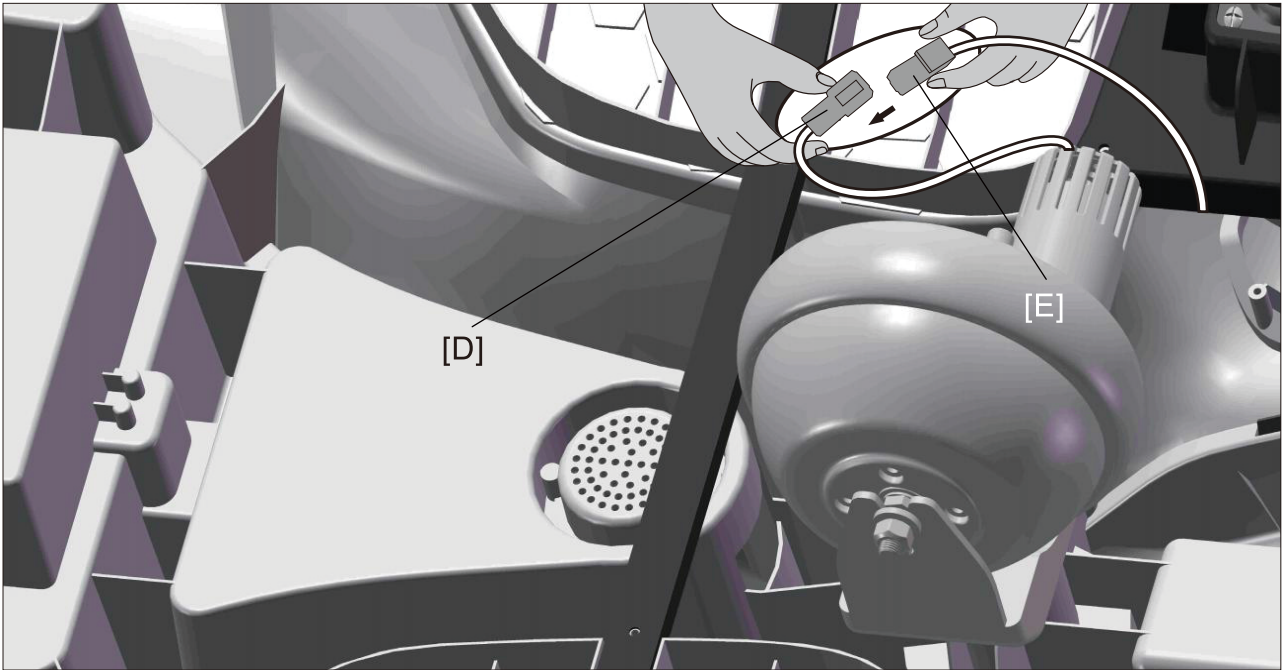

4. Lenkrad-Montage

Entfernen Sie einen M5 * 25 Schraubbolzen **7** und eine 5 mm Kontermutter **8** aus dem Hardware-Paket. Richten Sie das Lenkrad **3** mit der Lenkachse (C) aus und stellen Sie sicher, dass die Löcher am Lenkrad **3** mit denen an der Lenkachse (C) übereinstimmen. Befestigen Sie sie mit einem Schraubendreher zusammen mit dem Schraubbolzen **7** und der Kontermutter **8**.

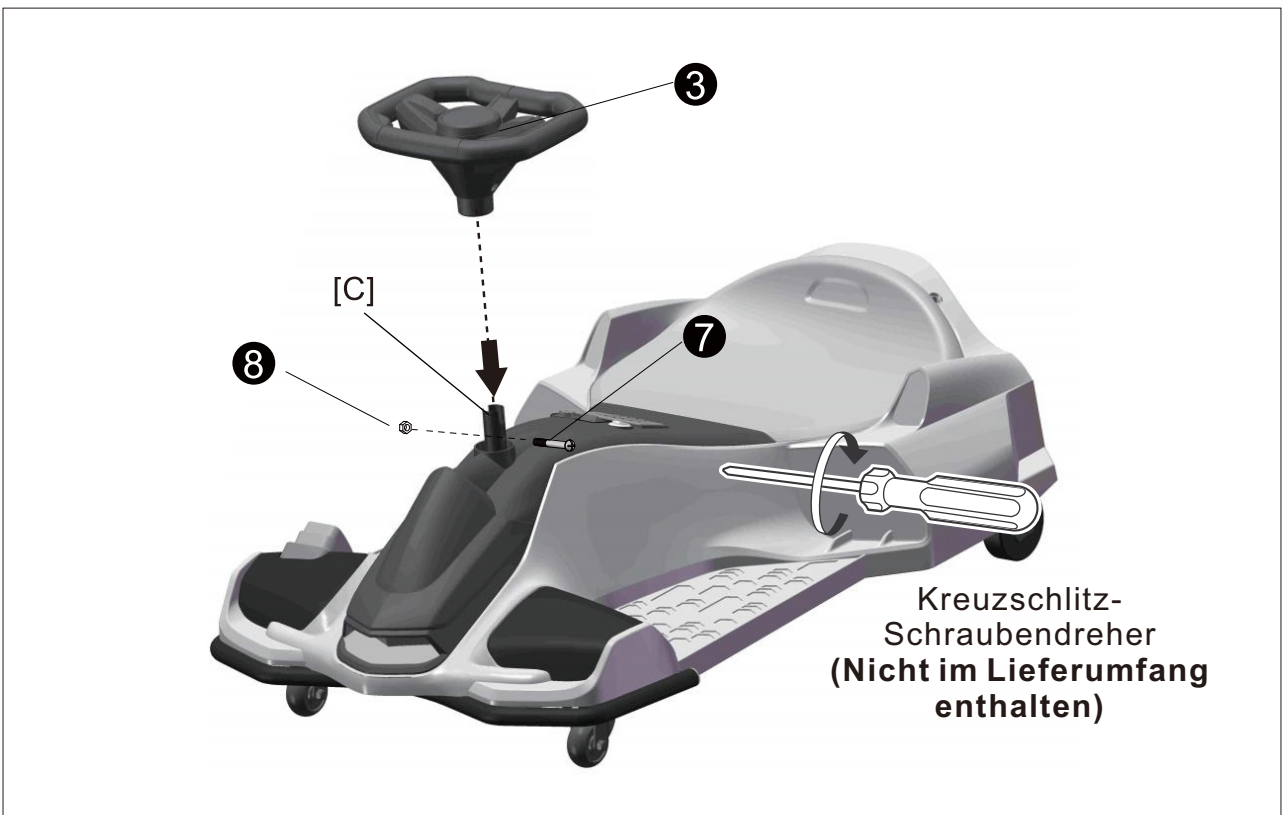

5. Anschluss der Batterie

Lösen Sie die beiden Schrauben vom Sitz, suchen Sie dann die beiden roten Stecker (F) unter dem Sitz und schließen Sie sie zur Stromversorgung an. Richten Sie den Sitz an der Karosserie aus, führen Sie die beiden Haken in die entsprechende Position ein und ziehen Sie dann die Schrauben an der Rückseite des Sitzes mit dem Schraubendreher fest.

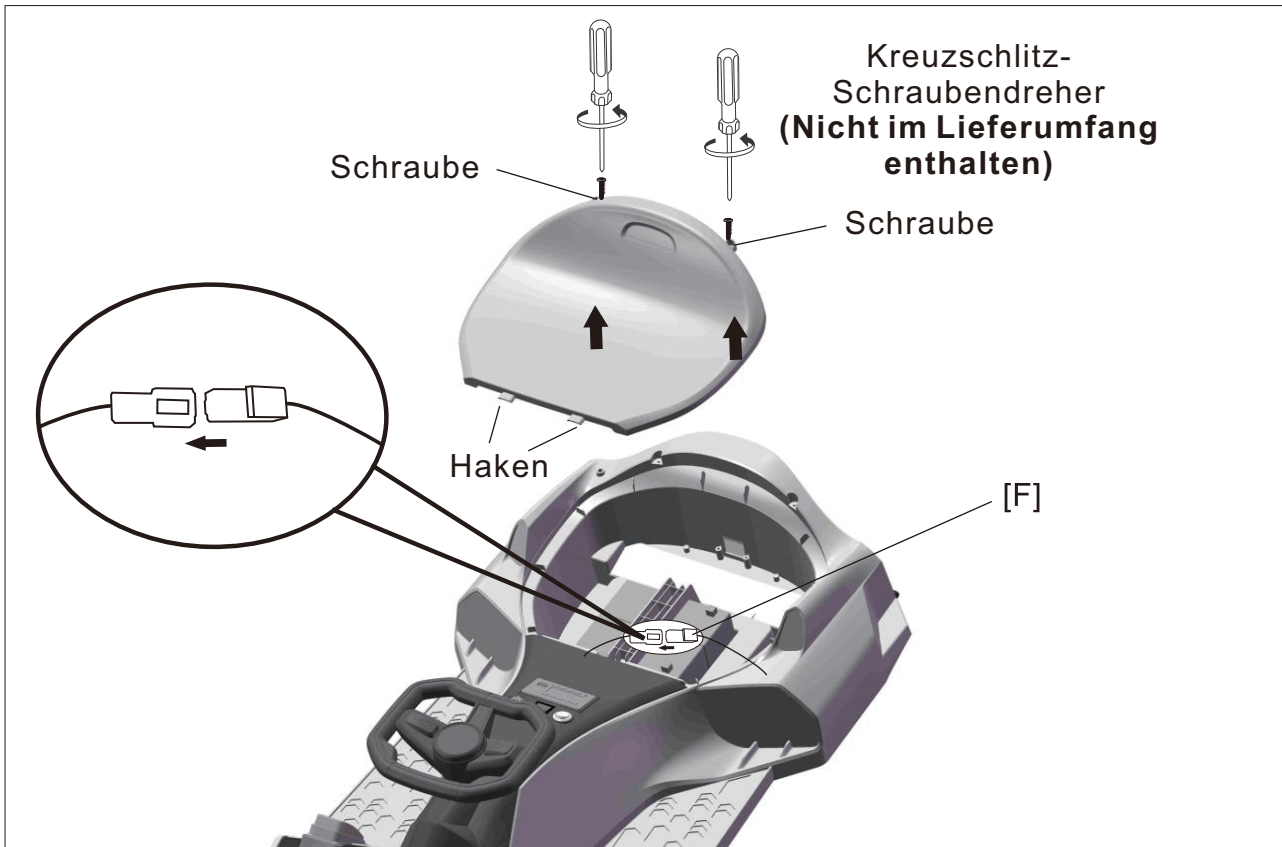

6. Montage der Flagge

Entfernen Sie das Papier vom Klebeband auf der Flagge. Befestigen Sie die Flagge wie auf dem Bild gezeigt am Fahnenmast. Lege die kleine Kugel auf den Fahnenmast. Stecken Sie den Fahnenmast in das Loch an der Karosserie und schieben Sie ihn fest in Position.

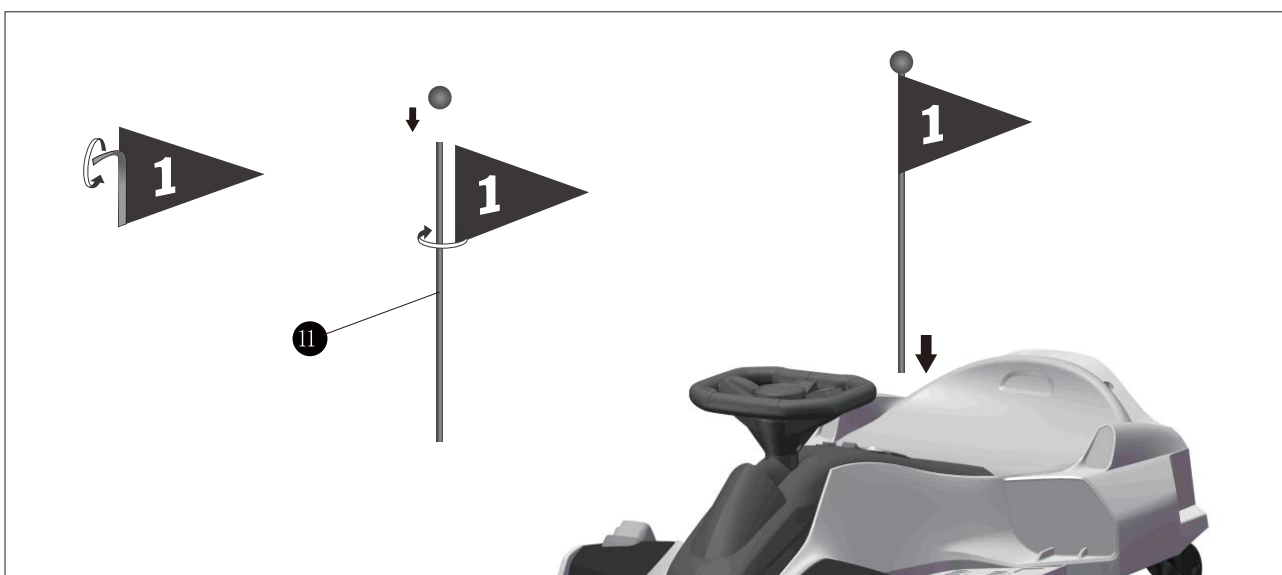

SICHERUNG

Das Auto hat eine Selbstzurückstellende Sicherung. Wenn das Auto plötzlich während der Fahrt stoppt, liegt es meist an einem plötzlichen Stromstoß. Dadurch wird die Sicherung automatisch ausgelöst.

Schalten Sie das Fahrzeug aus und nutzen Sie es für acht Sekunden nicht, damit sich die Sicherung zurücksetzen kann. Schalten Sie dann die Stromversorgung wieder ein. Um ein Auslösen der Sicherung und das Abschalten der Stromversorgung zu vermeiden, befolgen Sie diese Anweisungen:

- Ziehen Sie nichts hinter dem Fahrzeug her.
- Halten Sie Batterien und andere elektrische Komponenten fern von Wasser und anderen Flüssigkeiten.
- Verändern Sie nicht das Schaltsystem oder die Struktur des Produkts.



ACHTUNG

- **ERSTICKUNGSGEFAHR** — Kleine Teile. Nicht für Kinder unter 36 Monaten. Das Produkt enthält Kleinteile, halten Sie Kinder beim Zusammenbau fern.
- **ZUSAMMENBAU DURCH ERWACHSENE NUR.**
- Immer Schutzmaterial und Polybeutel entfernen und vor dem Zusammenbau entsorgen.
- **ACHTUNG.** Mit Schutzausrüstung zu benutzen. Tragen Sie immer Schuhe und setzen Sie sich auf den Sitz, wenn Sie das Fahrzeug betreiben.
- Fahren Sie nur auf ebenem Gelände. Niemals auf dem Rasen benutzen.
- Halten Sie Ihre Hände, Haare und Kleidung von beweglichen Teilen fern.
- Lassen Sie ein Kind niemals unbeaufsichtigt. Direkte Aufsicht durch einen Erwachsenen ist erforderlich. Halten Sie Ihr Kind immer im Blickfeld, wenn sich das Kind im Fahrzeug befindet.
- Um die Verletzungsgefahr zu verringern, ist die Beaufsichtigung durch einen Erwachsenen erforderlich. Niemals im Straßenverkehr, in der Nähe von Kraftfahrzeugen, auf oder in der Nähe von steilen Steigungen oder Stufen, Schwimmbädern oder anderen Gewässern benutzen, immer Schuhe tragen und niemals mehr als 1 Fahrer zulassen.
- Niemals unter unsicheren Bedingungen wie Schnee, Regen, losem Schmutz, Schlamm, Sand oder Kies verwenden, da dies sonst zu einem unerwarteten Unfall wie Umkippen führen und das elektrische System oder die Batterie beschädigen könnte.
- **ACHTUNG:** Nicht im Straßenverkehr zu verwenden.
- Dieses Spielzeug sollte mit Vorsicht benutzt werden, da Geschicklichkeit erforderlich ist, um Stürze oder Zusammenstöße zu vermeiden, bei denen der Benutzer oder Dritte verletzt werden könnten.
- **ACHTUNG:** Dieses Spielzeug ist aufgrund seiner Höchstgeschwindigkeit nicht für Kinder unter 3 Jahren geeignet;
- **ACHTUNG:** Dieses Spielzeug hat keine Bremse.
- Das elektrische Spielzeug ist regelmäßig auf Beschädigungen am Zuleitungskabel, Stecker, Gehäuse oder anderen Teilen zu untersuchen; bei Beschädigungen darf es nicht verwendet werden, bis die Schäden behoben sind.
- Verwenden Sie nur den/die vom Hersteller angegebenen Akku(s) und das Ladegerät.

WARNUNGEN ZUM LADEVORGANG DER BATTERIEN

Allgemeine Sicherheitshinweise

- ⚠ "Lesen Sie alle Anweisungen, bevor Sie dieses Gerät verwenden"
- ⚠ "Dieses Gerät kann von Kindern ab 8 Jahren und darüber sowie von Personen mit verringerten physischen, sensorischen oder mentalen Fähigkeiten oder Mangel an Erfahrung und Wissen benutzt werden, wenn sie beaufsichtigt oder bezüglich des sicheren Gebrauchs des Gerätes unterwiesen wurden und die daraus resultierenden Gefahren verstehen."
- ⚠ "Kinder dürfen nicht mit dem Gerät spielen."
- ⚠ "Reinigung und Benutzer-Wartung dürfen nicht von Kindern ohne Beaufsichtigung durchgeführt werden."

Elektrische Sicherheitswarnungen

- ⚠ "Wenn die Netzanschlussleitung dieses Gerätes beschädigt wird, muss sie durch den Hersteller oder seinen Kundendienst oder eine ähnlich qualifizierte Person ersetzt werden, um Gefährdungen zu vermeiden."
- ⚠ "Nicht im Freien verwenden" (falls nur für Innenbereich bestimmt)
- ⚠ "Nicht in Wasser oder anderen Flüssigkeiten tauchen"
- ⚠ "Vom Netz trennen, wenn nicht in Gebrauch"

Ladegerät-spezifische Warnhinweise

- ⚠ „Nur mit vom Hersteller angegebenen Batterien verwenden“
- ⚠ „Beim Einlegen der Batterien auf die korrekte Polung achten“
- ⚠ „Beschädigte oder auslaufende Batterien nicht aufladen“
- ⚠ „Batterien entfernen, wenn das Gerät über längere Zeit nicht verwendet wird“
- ⚠ „Schließen Sie die Ausgangsklemmen nicht kurz“

Bedienung (Funktionsreferenzdiagramm)

Schalter für hohe / niedrige Geschwindigkeit

Lichtschalter

Ein-/Ausshalter Pedal



MP3

Großer Speicher Elektrische Kapazitätsanzeige

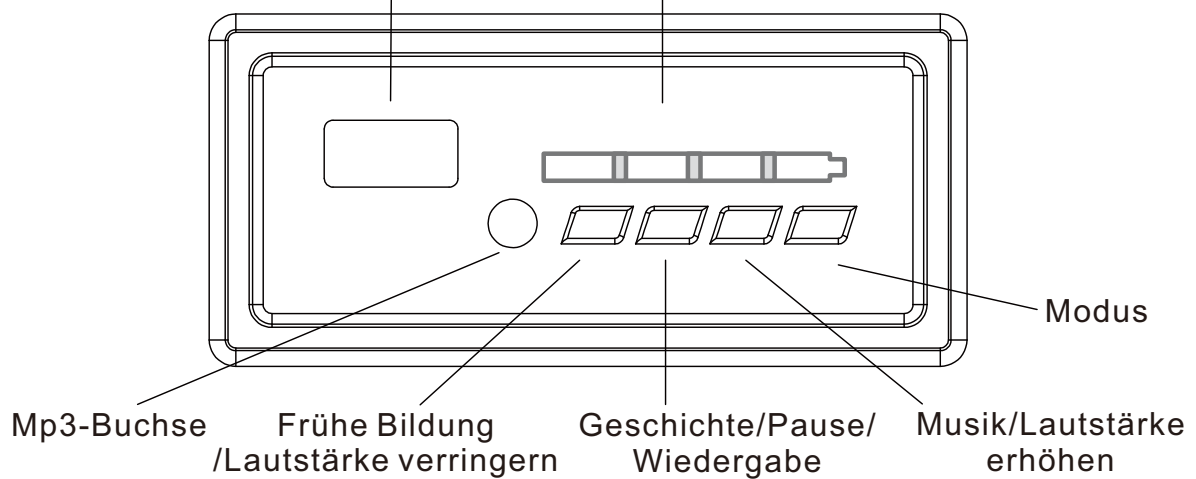

Aufladen:

- Laden Sie den Akku weniger als 12 Stunden lang auf – ein längeres Aufladen kann zu dauerhaften Schäden führen.
- Stecken Sie den Gleichstromstecker in die Steckdose und stecken Sie dann das Ladegerät in den Stecker. Verwenden Sie das Produkt niemals während des Ladevorgangs.
- Dieses Produkt kann 0,5 Stunden lang verwendet werden – die Ladezeit beträgt 8-12 Stunden.
- Es ist normal, dass das Ladegerät und der Akku beim Laden kühl bleiben.
- Verwenden Sie den Stecker nicht in der Nähe von Wasser, um Schäden zu vermeiden.
- Verwenden Sie nur das mitgelieferte Ladegerät. Die Verwendung eines Ladegeräts, das nicht vom Hersteller geliefert wird, kann das Produkt beschädigen.
- Wenn Sie das Produkt längere Zeit nicht verwenden, laden Sie es auf.

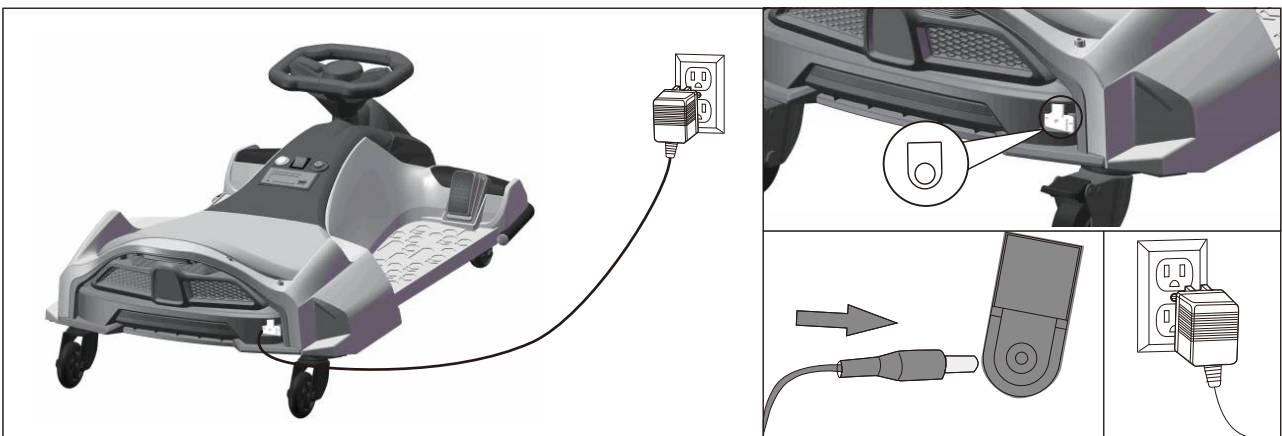

1. Stecken Sie den Stecker des Ladegeräts in den Ladeanschluss.
2. Stecken Sie das Ladegerät in die Steckdose. (Das Auto kann während des Ladevorgangs nicht gestartet werden).

Wartung

- Prüfen Sie vor dem Gebrauch die Verkabelung, den Stecker, das Gehäuse und andere Teile, um sicherzustellen, dass keine Schäden vorhanden sind.
- Wenn Sie das Gerät nach längerer Zeit wieder benutzen, stellen Sie sicher, dass die Gussteile geschmiert sind, um Rost zu vermeiden.
- Lagern Sie das Produkt auf einer ebenen Fläche und schützen Sie es vor direkter Sonneneinstrahlung.
- Bewahren Sie das Produkt in einem geschlossenen Raum auf oder decken Sie es mit einem wasserfesten Tuch ab.
- Halten Sie das Produkt von Herden, Öfen und Heizungen fern, um ein Schmelzen des Kunststoffs zu vermeiden.
- Reinigen Sie seine Oberfläche mit einem trockenen Tuch. Reinigen Sie die Kunststoffteile mit einer nichtwachshaltigen Möbelpolitur.
- Reinigen Sie Kunststoffteile nicht mit chemischen Lösungen. Reinigen Sie das Auto nicht mit Wasser.
- Fahren Sie nicht bei nassem Wetter – dies könnte die Lichtmaschine, das Stromsystem oder den Akku beschädigen.
- Stellen Sie sicher, dass das Gerät ausgeschaltet ist, wenn es nicht benutzt wird – der Schalter sollte auf 'STOPP oder 'AUS' stehen.
- Verwenden Sie keine Sicherung, die nicht mit den vereinbarten Spezifikationen übereinstimmt.

- Nehmen Sie keine Veränderungen an diesem Produkt oder dem Stromkreislauf vor. Jegliche Schäden müssen von einem Fachmann oder unter Anleitung eines Fachmanns behoben werden.

Fehlerbehebung

Problem	Ursache	Lösung
Das Auto springt nicht an.	<ul style="list-style-type: none"> - Die Akkuladung ist niedrig. - Die Einschalt-Taste wurde nicht richtig gedrückt. - Fehler im Netzstecker. - Die Batterie ist defekt. - Elektrogeräte sind beschädigt. - Die Lichtmaschine ist defekt. 	<ul style="list-style-type: none"> - Stellen Sie sicher, dass der Akku vollständig geladen ist. - Befolgen Sie die Anweisungen zur Verwendung dieses Produkts. - Stecken Sie den Netzstecker wieder ein. - Ersetzen Sie den Akku. - Ersetzen Sie die Elektrogeräte. - Generator wechseln.
Der Akku lässt sich nicht aufladen.	<ul style="list-style-type: none"> - Akkuanschluss defekt. - Ladegerät lädt nicht auf. - Fehlerhaftes Ladegerät. 	<ul style="list-style-type: none"> - Stecken Sie den Stecker wieder ein. - Stecken Sie das Ladegerät erneut ein. - Wechseln Sie das Ladegerät.
Das Fahrzeug fährt nicht weit.	<ul style="list-style-type: none"> - Der Akku ist nicht vollständig geladen. - Der Akku ist überlastet. 	<ul style="list-style-type: none"> - Stellen Sie sicher, dass der Akku vollständig aufgeladen ist. - Wechseln Sie den Akku.
Beim Aufladen gibt es ein leichtes Geräusch und das Auto erwärmt sich.	<ul style="list-style-type: none"> - Dies ist normal. 	<ul style="list-style-type: none"> - Es muss nichts unternommen werden.
Das Fahrzeug fährt mit langsamer Geschwindigkeit.	<ul style="list-style-type: none"> - Der Akku ist überlastet. - Der Akku ist leer. - Das Produkt hat seine maximale Belastung überschritten. - Unebene Fahrbahn. 	<ul style="list-style-type: none"> - Wechseln Sie den Akku. - Stellen Sie sicher, dass der Akku vollständig geladen ist. - Stellen Sie sicher, dass das Gewicht unter 50 kg liegt. - Fahren Sie auf einer flachen und ebenen Fläche.



IMPORTANTE, LEA Y GUARDE PARA FUTURAS REFERENCIAS.

MANUAL DE INSTRUCCIONES

① x 1



Carrocería del coche

② x 1



Rueda delantera

③ x 1



Volante

④ x 2

Rueda de
entrenamiento
delantera

⑤ x 2

Rueda trasera de
entrenamiento

⑥ x 8

Tornillo de cabeza
plana

M4*16

⑦ x 1



Tornillo de perno

M5*25

⑧ x 1

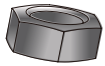
Tuerca de
bloqueo de 5 mm

⑨ x 1

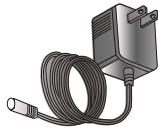

Cargador

⑩ x 1



Manual

⑪ x 1



Bandera

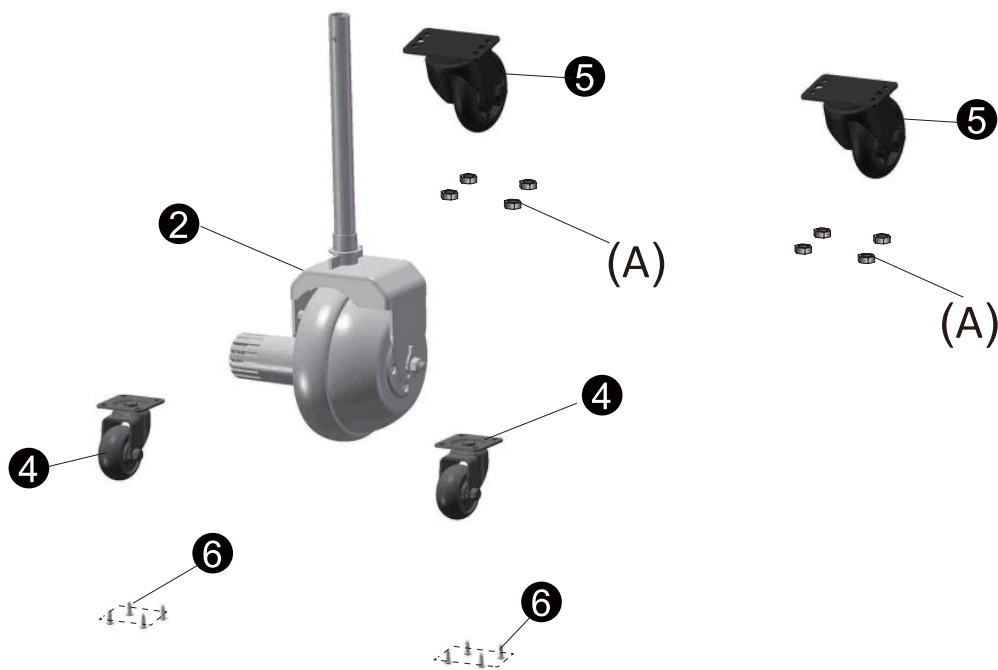
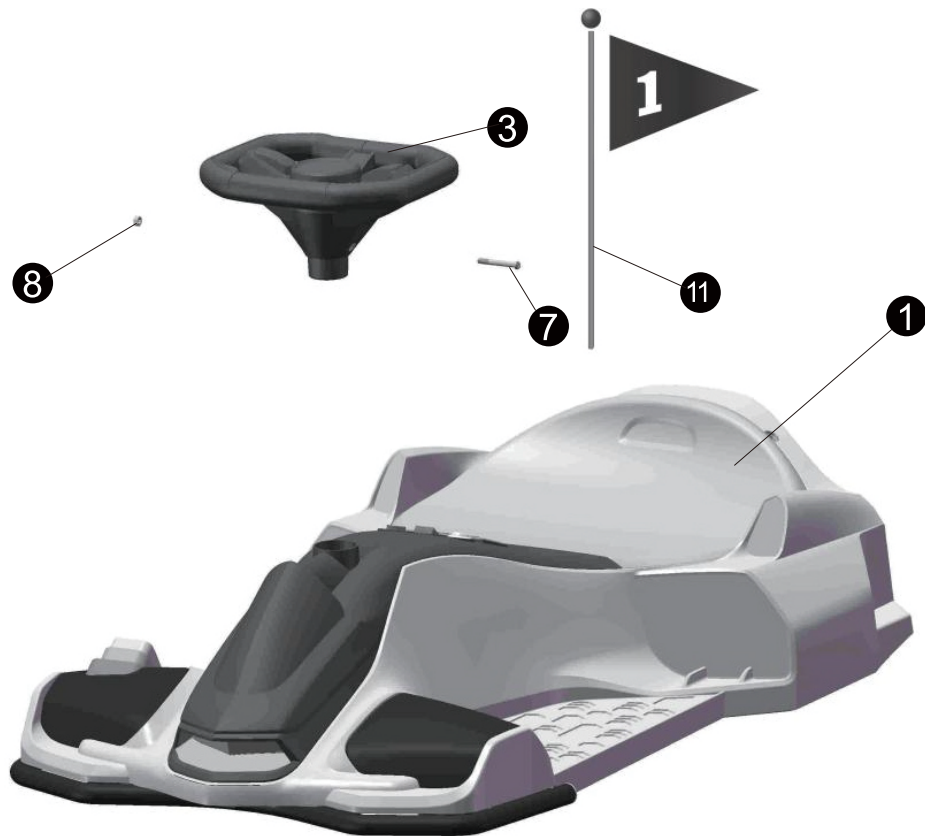

HERRAMIENTAS:



Destornillador Phillips
(No incluido)



Llave (13 mm)
(No incluido)

Especificaciones del producto:

Batería:	12 V 7 Ah*1
Motor de accionamiento:	12 V 550# x1(16000 RPM)
Edad adecuada:	8-12 años
Peso máximo:	50 kg
Tamaño del coche:	90 x 53 x 99 cm
Velocidad:	3-8 km/h
Horas de uso:	Uso 0.5 horas después de cargar 8-12 horas
Cargador:	Entrada: 100V-240V 50/60Hz Salida: 12V 1.0A
Fusible:	Fusible de reinicio automático

Instrucciones de montaje

Se requiere montaje por un adulto.

Cuide las piezas pequeñas. Para evitar un riesgo de asfixia, mantenga a los niños pequeños alejados durante el ensamblaje.

Antes de ensamblar, cuente cuidadosamente todas las piezas pequeñas, asegurándose de que todo esté presente. Deseche la bolsa de plástico adecuadamente. No permita que los niños jueguen con la bolsa de plástico.

1. Montaje de la rueda de entrenamiento delantera

Alinee las dos ruedas de entrenamiento delanteras **4** con la carrocería del coche **1**, luego, usando un destornillador, asegure las ruedas de entrenamiento **4** con cuatro tornillos de cabeza plana M4*16 **6** en cada lado.

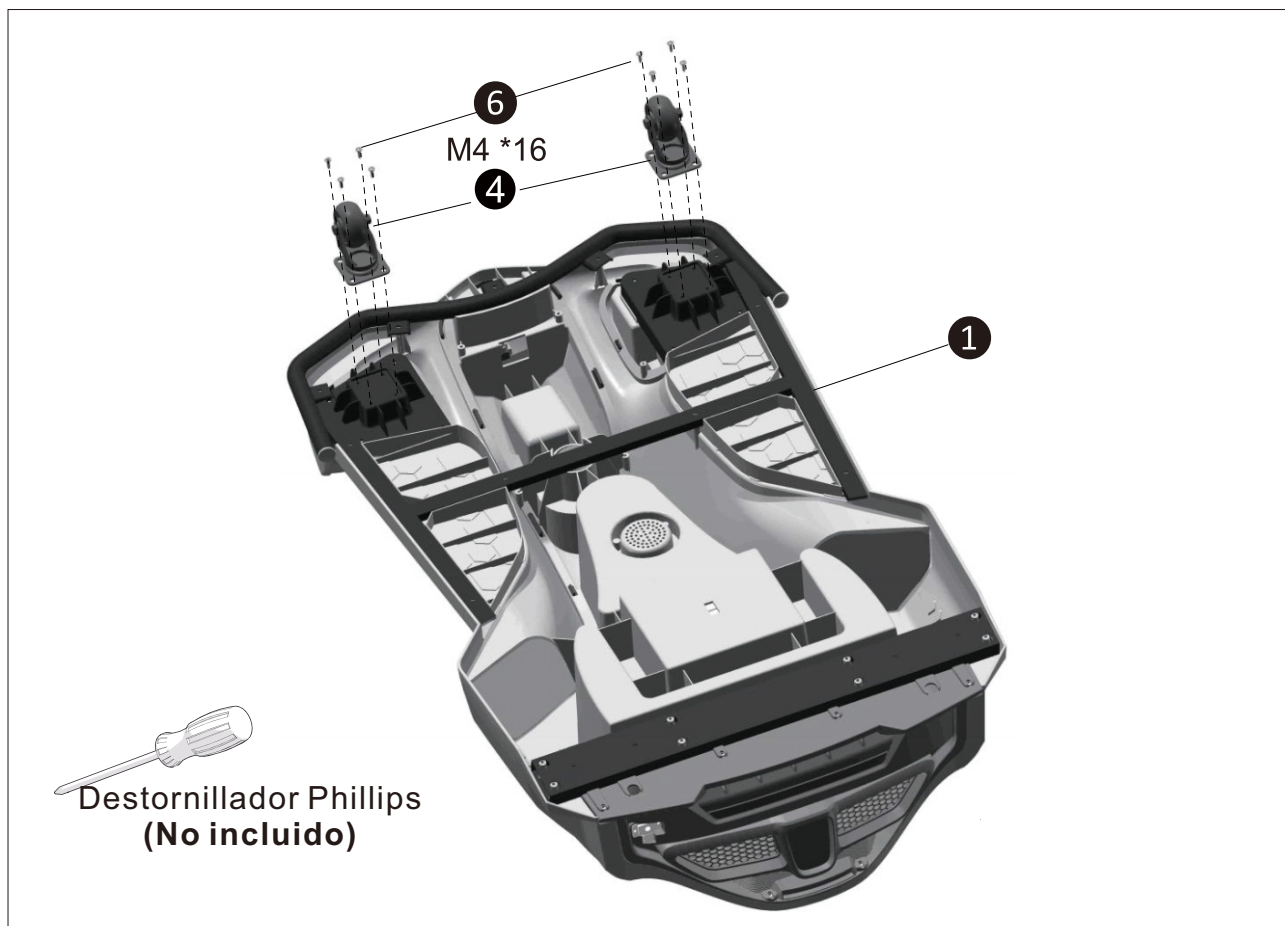

2. Conjunto de la rueda trasera

Hay cuatro tuercas (A) en cada lado (B) del tubo cuadrado trasero. Usando una llave de 13 mm, retire todas las tuercas (A). Coloque las ruedas traseras ⑤ en ambos lados (B), luego asegúrelas usando las tuercas (A) y una llave de 13 mm.

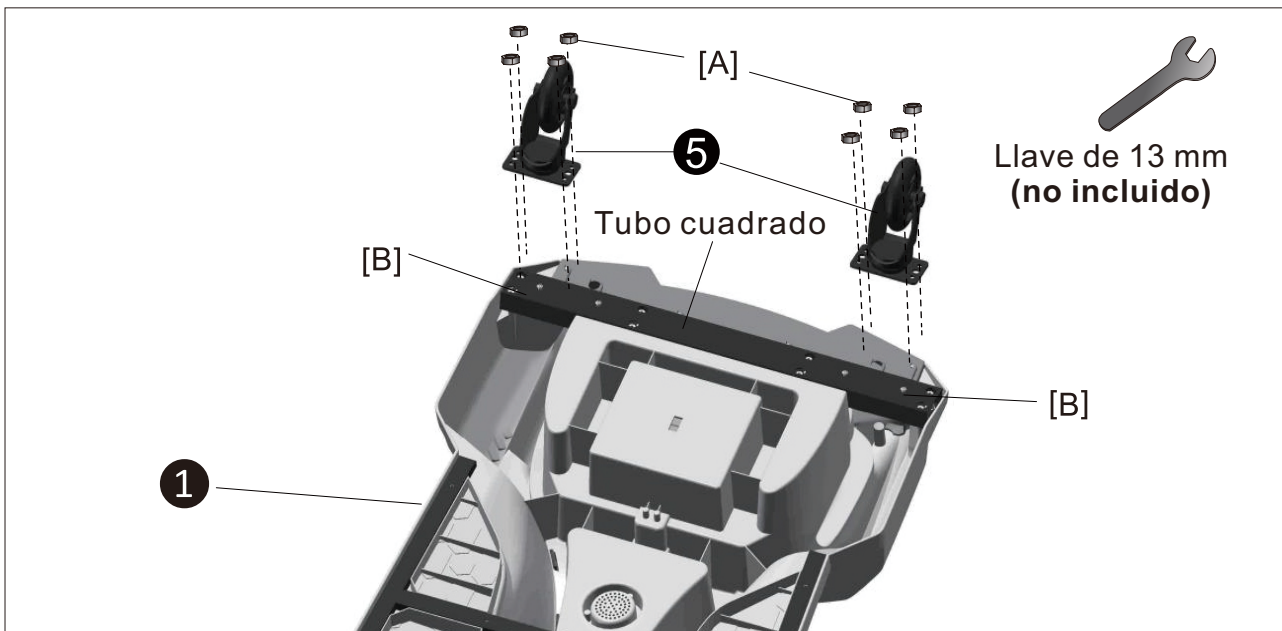

3. Conjunto de la rueda delantera

Inserte el eje de dirección (C) en la carrocería del coche ①. Localice la base de la rueda de entrenamiento con una pegatina de flecha roja. Conecte el enchufe (D) de la rueda delantera ② y el enchufe (E) de la carrocería ①.

Asegúrese de que ambos enchufes (D y E) estén en el mismo lado, alineando el enchufe (D) justo delante de la flecha roja.

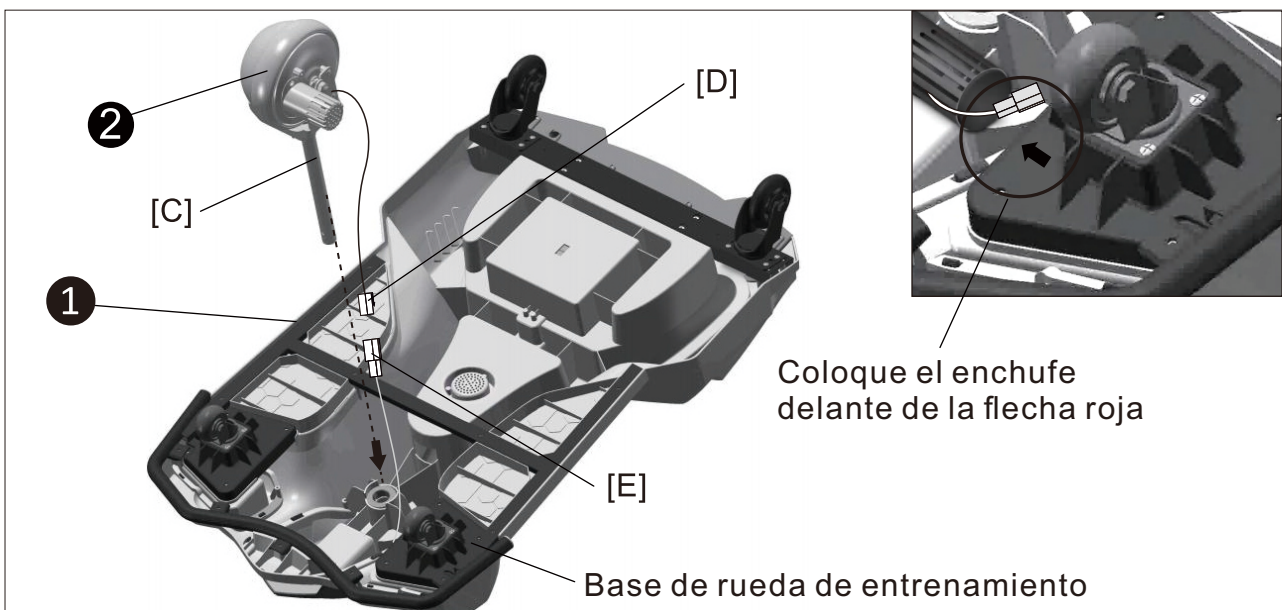

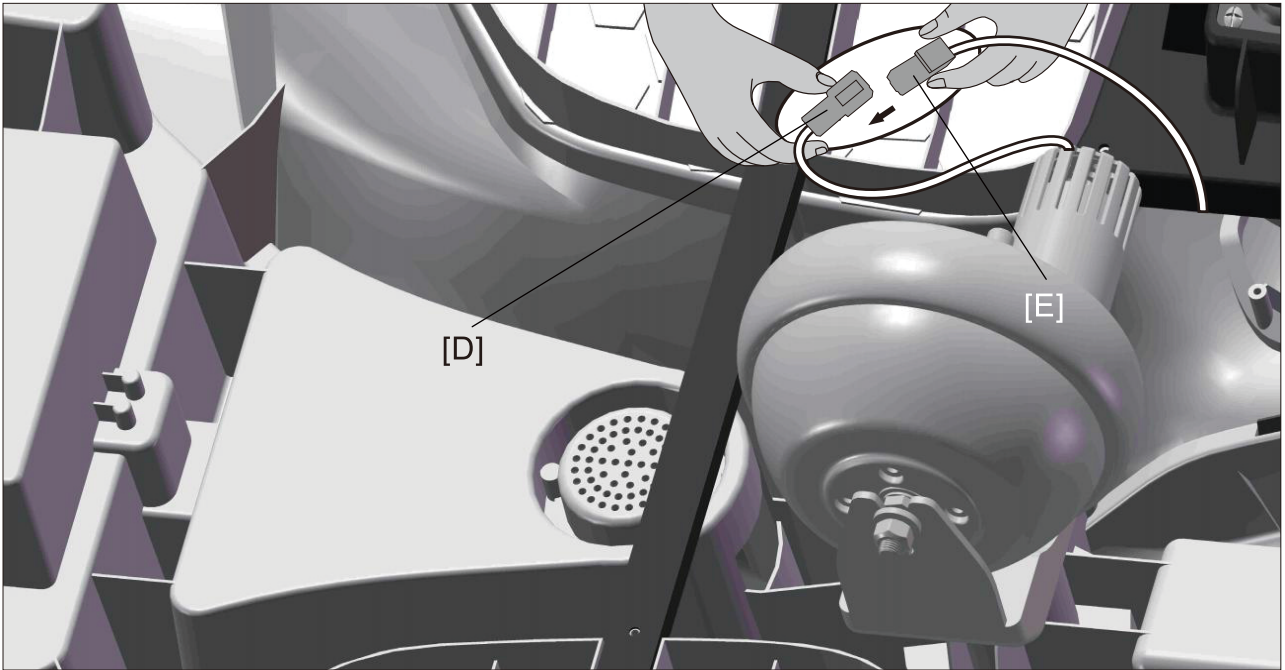

4. Conjunto de rueda de acero

Retire un perno de tornillo * 25 **7** y una tuerca de bloqueo de 5 mm **8** del paquete de hardware. Alinee el volante **3** con el eje de dirección **C**, asegurándose de que los orificios del volante **3** coincidan con los del eje de dirección (C). Usando un destornillador, fíjelos juntos con el perno de tornillo **7** y la tuerca de bloqueo **8**.

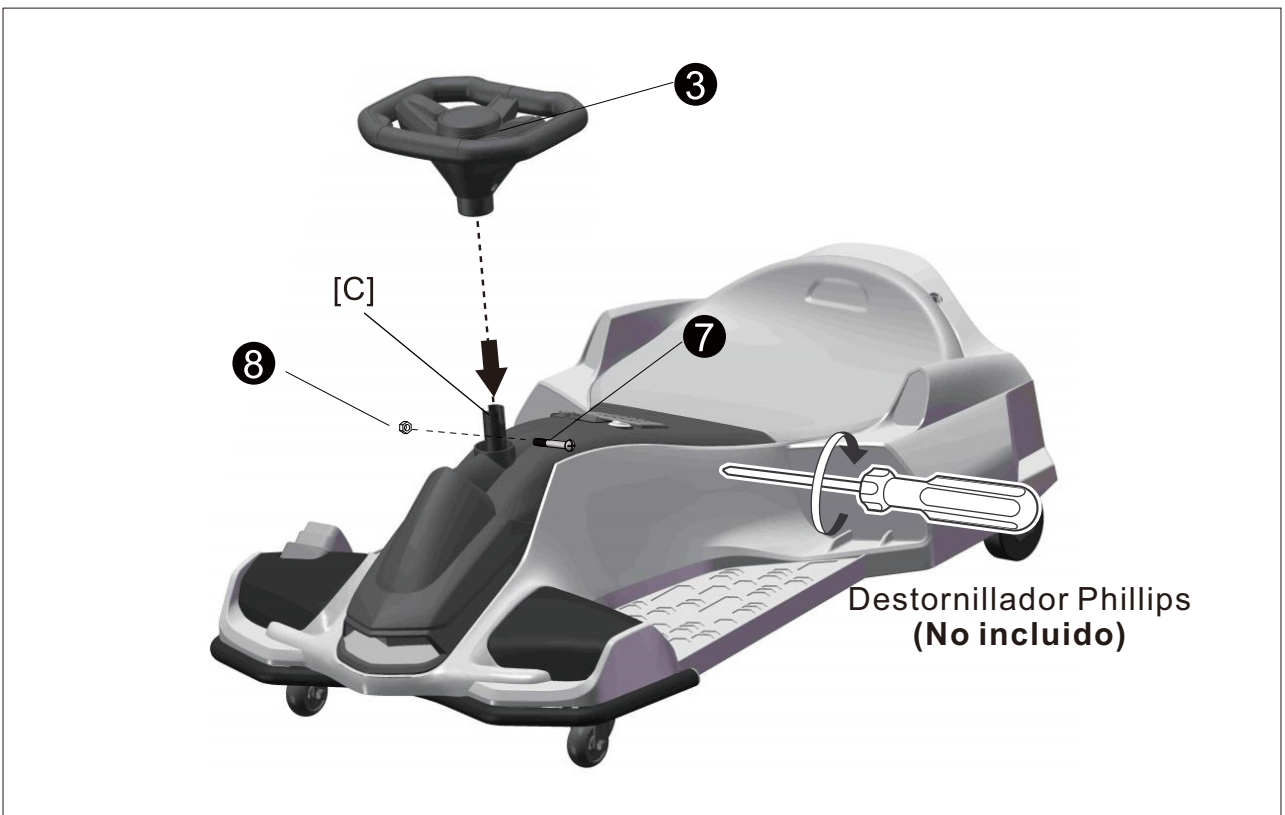

5. Conexión de la batería

Retire los dos tornillos del asiento, luego localice los dos enchufes rojos (F) debajo del asiento y conéctelos para la alimentación. Alinee el asiento con la carrocería del coche, inserte los dos ganchos en la posición correspondiente, luego apriete los tornillos en la parte trasera del asiento con el destornillador.

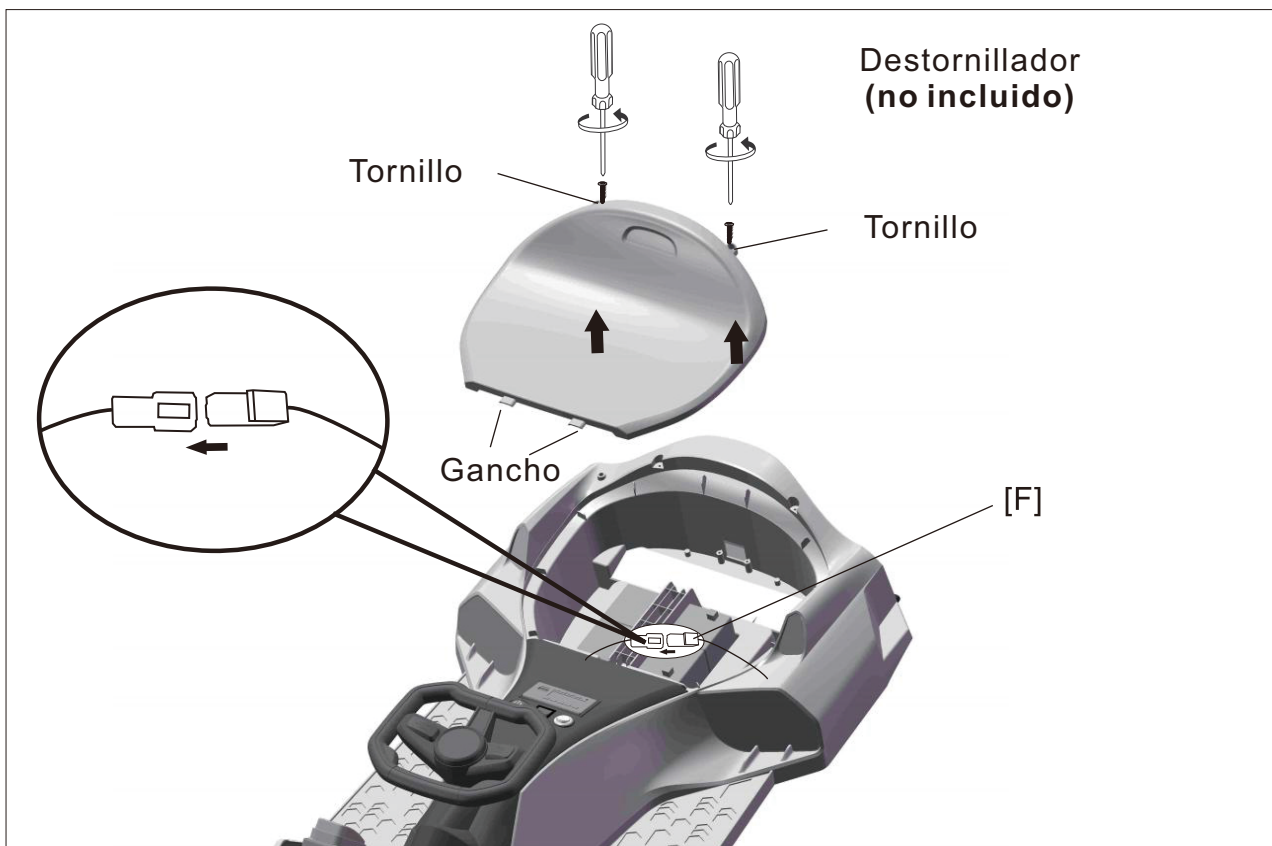

6. Montaje de la bandera

Retire el papel de la cinta adhesiva en la bandera. Coloque la bandera en el mástil como se indica en la imagen. Coloque la pequeña bola en la parte superior del mástil. Inserte el mástil en el agujero del cuerpo del coche y empújelo firmemente hasta que quede en su lugar.

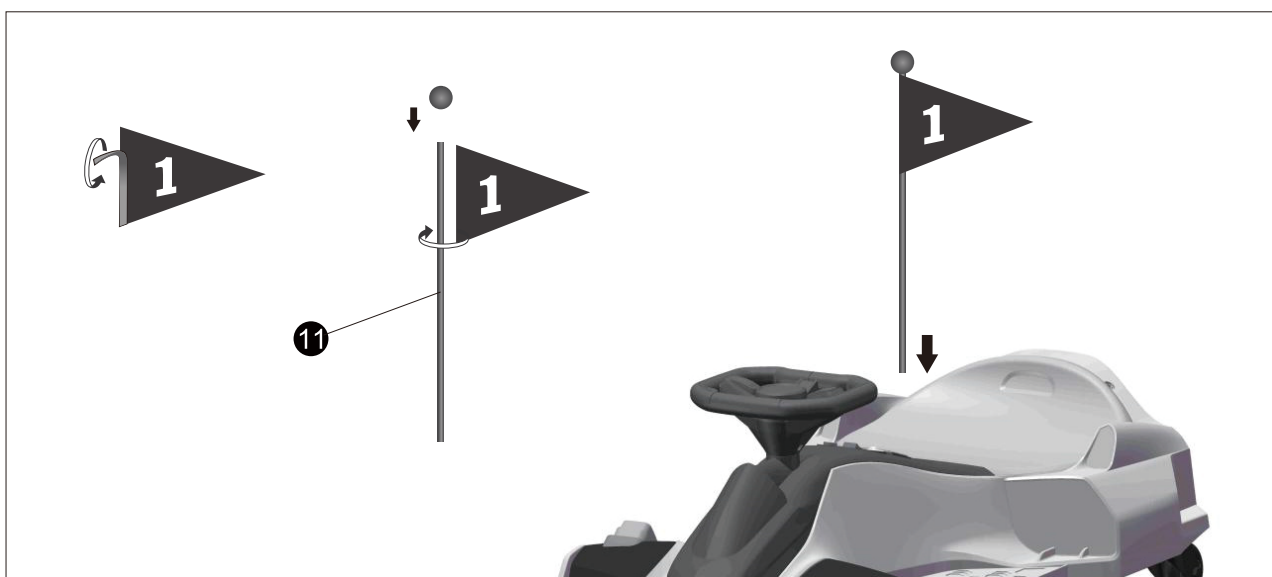

FUSIBLE

El coche tiene un fusible de reinicio automático. Si el coche se detiene repentinamente mientras se conduce, generalmente se debe a una subida repentina de corriente. Esto hace que el fusible se dispare automáticamente.

Apague el vehículo y no lo use durante ocho segundos, para que el fusible pueda reiniciarse. Luego, encienda la energía nuevamente. Para evitar que el fusible se dispare y corte el suministro de energía, siga estas instrucciones:

- No arrastre nada detrás del vehículo.
- Mantenga las baterías y otros componentes eléctricos alejados del agua y otros líquidos.
- No altere el sistema del circuito ni la estructura del producto.



ADVERTENCIAS

- **PELIGRO DE ATRAGANTAMIENTO**—Partes pequeñas. No apto para menores de 36 meses. El producto contiene piezas pequeñas; mantenga a los niños alejados durante el montaje.
- **MONTAJE EXCLUSIVO PARA ADULTOS.**
- Antes del montaje, retire y deseche todo el material protector y las bolsas de plástico.
- **ADVERTENCIA:** Conviene utilizar equipo de protección. Siempre lleve zapatos y siéntese en el asiento al manejar el vehículo.
- Conduzca únicamente en suelos planos. Nunca lo use en césped.
- Mantenga las manos, el cabello y la ropa alejados de las piezas en movimiento.
- Nunca deje solo a un niño. Se requiere supervisión directa de un adulto. Siempre mantenga al niño a la vista cuando se encuentre en el vehículo.
- Para reducir el riesgo de lesiones, es obligatoria la supervisión de un adulto. Nunca lo use en carreteras, cerca de vehículos motorizados, en pendientes pronunciadas o cerca de ellas, escaleras, piscinas u otros cuerpos de agua; siempre lleve zapatos y no permita que vayan más de un pasajero.
- Nunca lo use en condiciones inseguras como nieve, lluvia, tierra suelta, barro, arena o grava, ya que podría causar accidentes inesperados como volcaduras y dañar el sistema eléctrico o la batería.
- **ADVERTENCIA:** No utilizar en lugares con tráfico.
- Este juguete debe usarse con precaución, ya que se requiere habilidad para evitar caídas o colisiones que causen lesiones al usuario o terceros.
- **ADVERTENCIA:** Este juguete no conviene para niños menores de tres(3) años debido a su velocidad máxima.
- **ADVERTENCIA:** Este juguete no tiene freno.
- El juguete eléctrico debe ser inspeccionado regularmente en busca de daños en el cable de alimentación, enchufe, carcasa u otras piezas; en caso de daños, no se use hasta que los daños hayan sido reparados.
- Use únicamente las baterías y el cargador especificados por el fabricante.

ADVERTENCIAS SOBRE LA CARGA DE LAS BATERÍAS

Advertencias generales de seguridad

- ⚠ "Lea todas las instrucciones antes de usar este aparato"
- ⚠ "Este aparato puede ser utilizado por niños de 8 años o más y por personas con capacidades físicas, sensoriales o mentales reducidas o carentes de experiencia y conocimiento, siempre que hayan recibido supervisión o instrucciones sobre el uso seguro del aparato y entiendan los riesgos involucrados"
- ⚠ "Los niños no deben jugar con el aparato"
- ⚠ "La limpieza y el mantenimiento por parte del usuario no deben ser realizados por niños sin supervisión"

Advertencias de seguridad eléctrica

- ⚠ "Si el cable de alimentación está dañado, debe ser reemplazado por el fabricante, su agente de servicio o personas con cualificaciones similares para evitar riesgos"
- ⚠ "No usar al aire libre"
- ⚠ "No sumergir en agua u otros líquidos"
- ⚠ "Desconecte de la fuente de alimentación cuando no esté en uso"

Advertencias específicas del cargador

- ⚠ "Usar únicamente con baterías especificadas por el fabricante"
- ⚠ "Asegúrese de la polaridad correcta al conectar las baterías"
- ⚠ "No cargue baterías dañadas o que goteen"
- ⚠ "Extraiga las baterías si el aparato no va a ser utilizado durante períodos prolongados"
- ⚠ "No acorte los terminales de salida"

Operación (diagrama de referencia funcional)



MP3

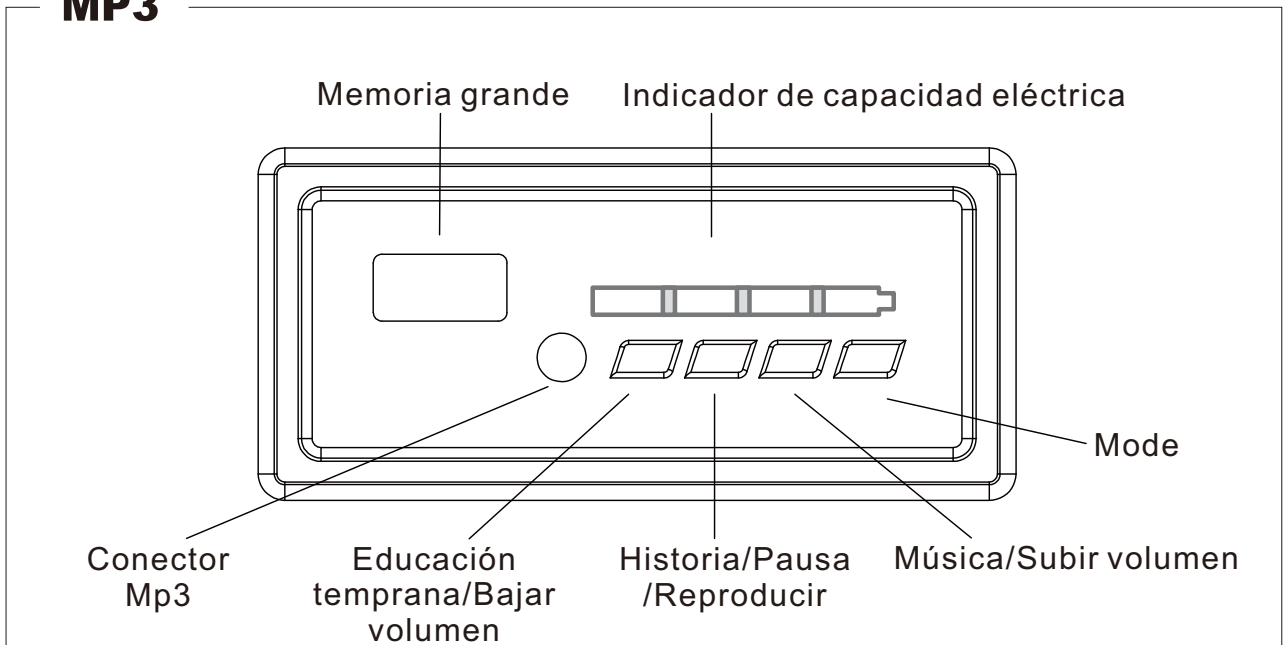

Carga:

- Cargue la batería por menos de 12 horas; cargarla por más tiempo puede causar daños permanentes.
- Coloque el enchufe de corriente continua en el tomacorriente, luego conecte el cargador al enchufe. Nunca use el producto mientras se está cargando.
- Este producto puede usarse durante 0.5 horas; el tiempo de carga es de 8 a 12 horas.
- Es normal que el cargador y la batería se mantengan frescos durante la carga.
- No use el conector cerca del agua para evitar daños.
- Use únicamente el cargador suministrado. Usar un cargador que no sea proporcionado por el fabricante puede dañar el producto.
- Cuando no se use por un largo tiempo, cargue el producto.

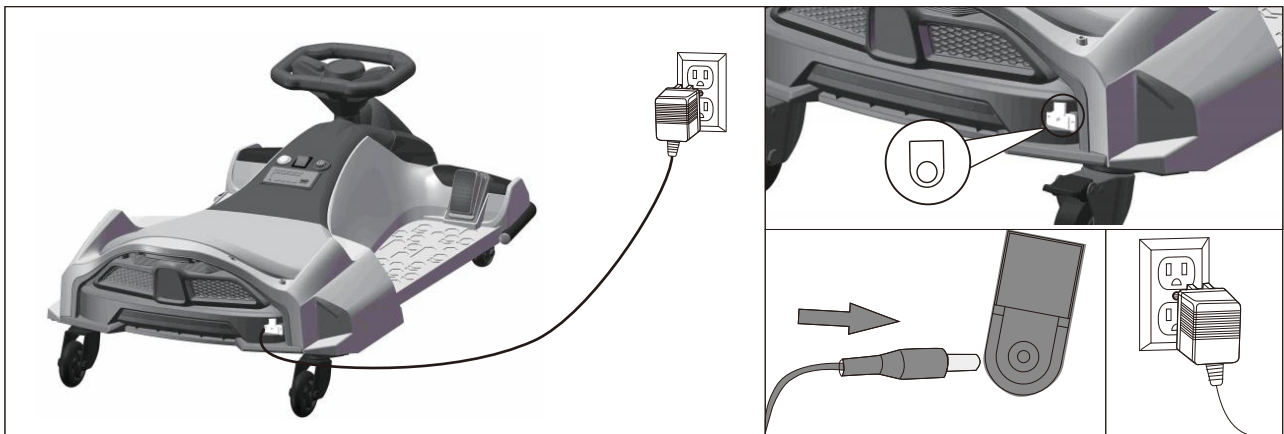

1. Inserte el enchufe del cargador en el puerto de carga.
2. Inserte el cargador en el tomacorriente. (El automóvil no puede arrancar mientras se está cargando).

Mantenimiento

- Antes de usar, revise el cableado, el enchufe, la carcasa y otras partes, asegurándose de que no haya daños.
- Al usar después de mucho tiempo, asegúrese de que las fundiciones de hierro estén lubricadas para evitar el óxido. Al almacenar, coloque el producto sobre una superficie plana, asegurándose de que esté fuera de la luz solar directa. Mantenga el producto en interiores o cúbralo con un paño resistente al agua.
- Mantenga el producto alejado de estufas, hornos y calentadores para evitar que el plástico se derrita.
- Limpie su superficie con un paño seco. Limpie las partes de plástico con un pulidor de muebles sin cera.
- No limpie las partes de plástico con soluciones químicas. No limpie el coche con agua.
- No conduzca en clima húmedo; esto podría dañar el generador, el sistema de circuitos o la batería.
- Cuando no esté en uso, asegúrese de que la alimentación esté apagada; el interruptor debe estar en 'STOP' o 'OFF'.
- No utilice un fusible que no cumpla con las especificaciones acordadas.
- No realice modificaciones en este producto o sistema de circuito. Cualquier daño debe ser reparado por un profesional o bajo la supervisión de un profesional.

Solución de problemas

Problema	Causa	Solución
El coche no arranca.	<ul style="list-style-type: none">- La batería está baja.- No presionar correctamente el botón del interruptor.- Falla en el conector de alimentación.- Avería de la batería.- Los dispositivos eléctricos están dañados.- El generador está defectuoso.	<ul style="list-style-type: none">- Asegúrese de que la batería esté completamente cargada.- Siga las instrucciones al usar este producto.- Reinstale el conector de alimentación.- Cambiar la batería.- Cambie los dispositivos eléctricos.- Cambiar el generador.
La batería no se carga.	<ul style="list-style-type: none">- Fallo en el conector de la batería.- El cargador no carga.- Cargador defectuoso.	<ul style="list-style-type: none">- Vuelva a instalar el conector.- Vuelva a enchufar el cargador.- Cambie el cargador.
El coche no recorre mucha distancia.	<ul style="list-style-type: none">- La batería no está completamente cargada.- Batería sobreutilizada.	<ul style="list-style-type: none">- Asegúrese de que la batería esté completamente cargada.- Cambie la batería.
Hay un ligero ruido y el coche se calienta al cargar.	<ul style="list-style-type: none">- Esto es normal.	<ul style="list-style-type: none">- No es necesario hacer nada.
El coche funciona a baja velocidad.	<ul style="list-style-type: none">- Batería sobreutilizada.- La batería está descargada.- El producto ha excedido su carga máxima.- Superficie de conducción irregular.	<ul style="list-style-type: none">- Cambie la batería.- Asegúrese de que la batería esté completamente cargada.- Asegúrese de que el peso sea inferior a 50 kg.- Conduzca sobre una superficie plana y uniforme.



IMPORTANTE! CONSERVARE IL PRESENTE MANUALE PER FUTURO RIFERIMENTO E LEGGERLO ATTENTAMENTE.

ISTRUZIONI DI ASSEMBLAGGIO

 <p>Carrozzeria</p> <p>① x 1</p>	 <p>Ruota anteriore</p> <p>② x 1</p>	 <p>Volante</p> <p>③ x 1</p>	
 <p>Rotella anteriore</p> <p>④ x 2</p>	 <p>Rotella posteriore</p> <p>⑤ x 2</p>	 <p>Vite a testa piatta</p> <p>⑥ x 8</p> <p>M4*16</p>	 <p>Vite bullone</p> <p>⑦ x 1</p> <p>M5*25</p>
 <p>Dado di fissaggio 5mm</p> <p>⑧ x 1</p>	 <p>Caricatore</p> <p>⑨ x 1</p>	 <p>Manuale</p> <p>⑩ x 1</p>	 <p>Bandiera</p> <p>⑪ x 1</p>

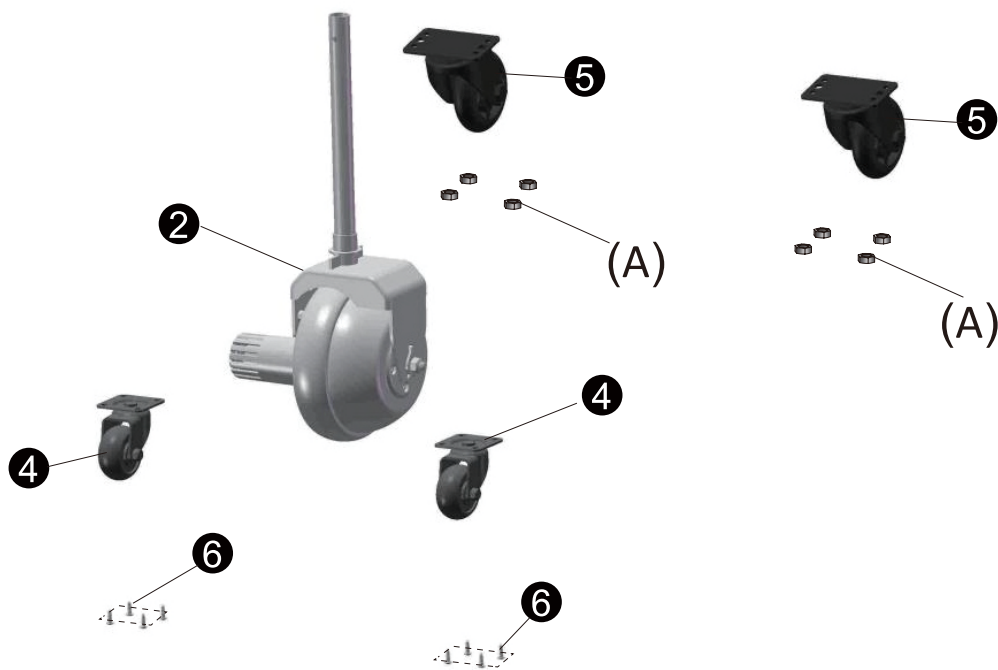
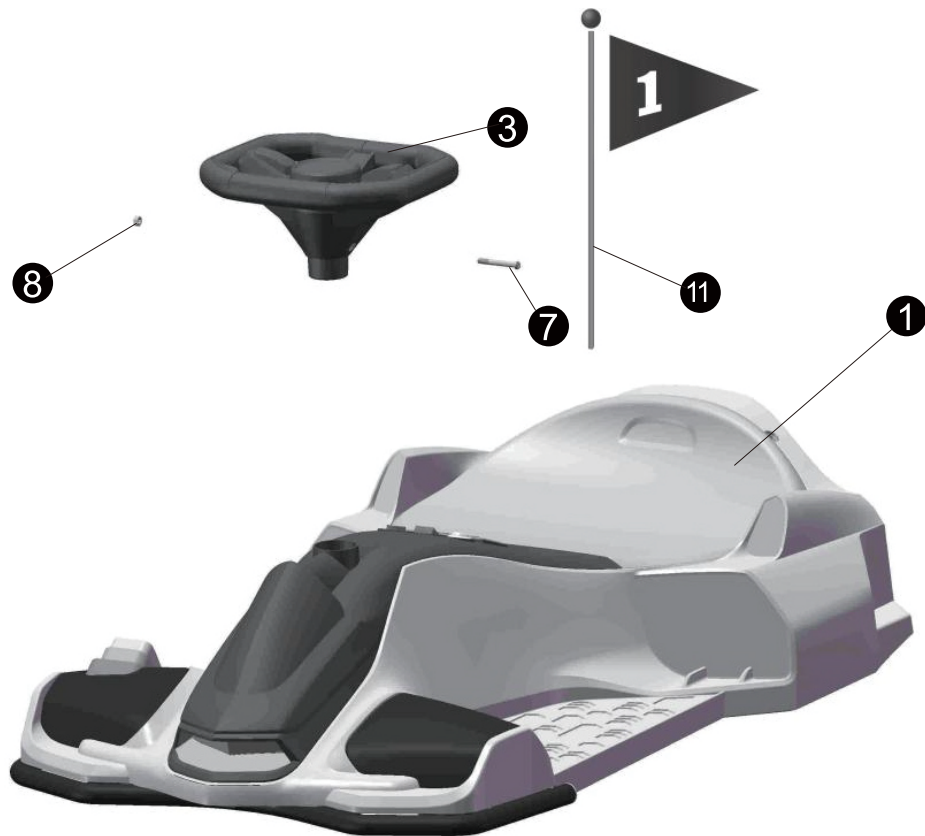

Utensili:

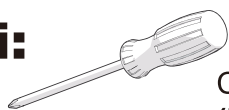

Cacciavite Phillips
(Non incluso)



Chiave inglese (13mm)
(Non inclusa)

Specifiche del prodotto:

Batteria: 12V 7AH* 1

Motore: 12V 550#*1(16000RPM)

Eta' adatta: 8- 12 anni

Peso massimo: 50kg

Dimensioni veicolo: 90*53*99cm

Velocita': 3-8km/h

Tempo di ricarica: Usare 0 ,5 ore dopo una ricarica 8- 12 ore

Caricatore: Input: 100V-240V 50/60Hz

Output: 12V 1 ,0A

Fusibile: Fusibile autoresetante

ISTRUZIONI DI ASSEMBLAGGIO

Deve essere assemblato da un adulto.

Fare attenzione alle parti di piccole dimensioni. Per prevenire il rischio di soffocamento, tenere lontani i bambini durante il montaggio.

Prima del montaggio, contare attentamente tutte le parti di piccole dimensioni, assicurandosi che siano tutte presenti. Smaltire correttamente il sacchetto di plastica. Non lasciare che i bambini giochino con il sacchetto di plastica.

1.Assemblaggio della rotella anteriore

Allineare le due rotelle anteriori ④ con la carrozzeria ① , quindi, utilizzando un cacciavite, fissare le rotelle anteriori ④ con quattro viti 4*16 ⑥ su ciascun lato.

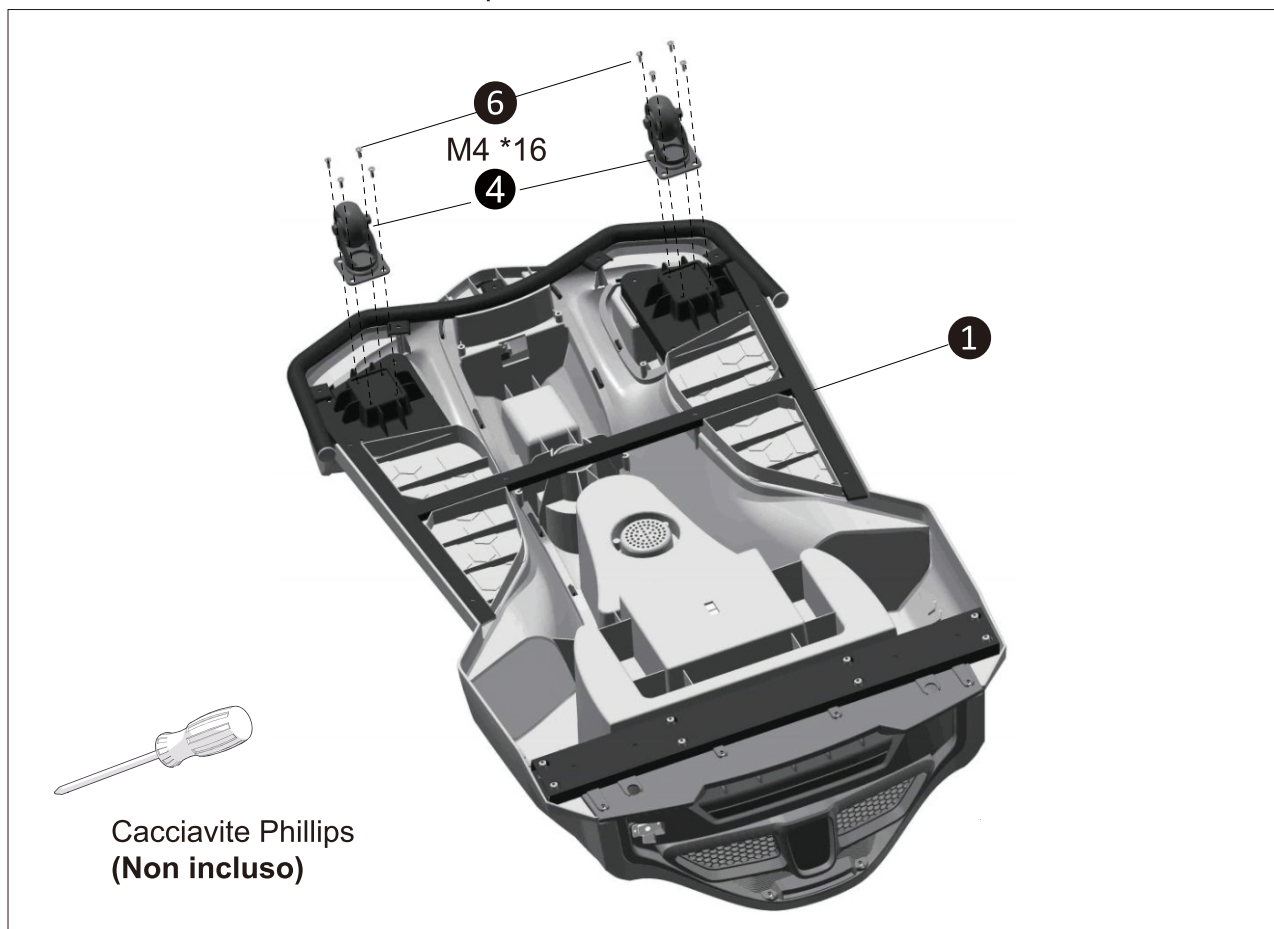

2. Assemblaggio delle rotelle posteriori

Sono presenti quattro dadi (A) su ciascun lato (B) del tubo quadrato posteriore. Utilizzando una chiave da 13 mm, rimuovere tutti i dadi (A). Inserire rotelle posteriori ⑤ su entrambi i lati (B), quindi fissarle utilizzando i dadi (A) e una chiave da 13 mm.

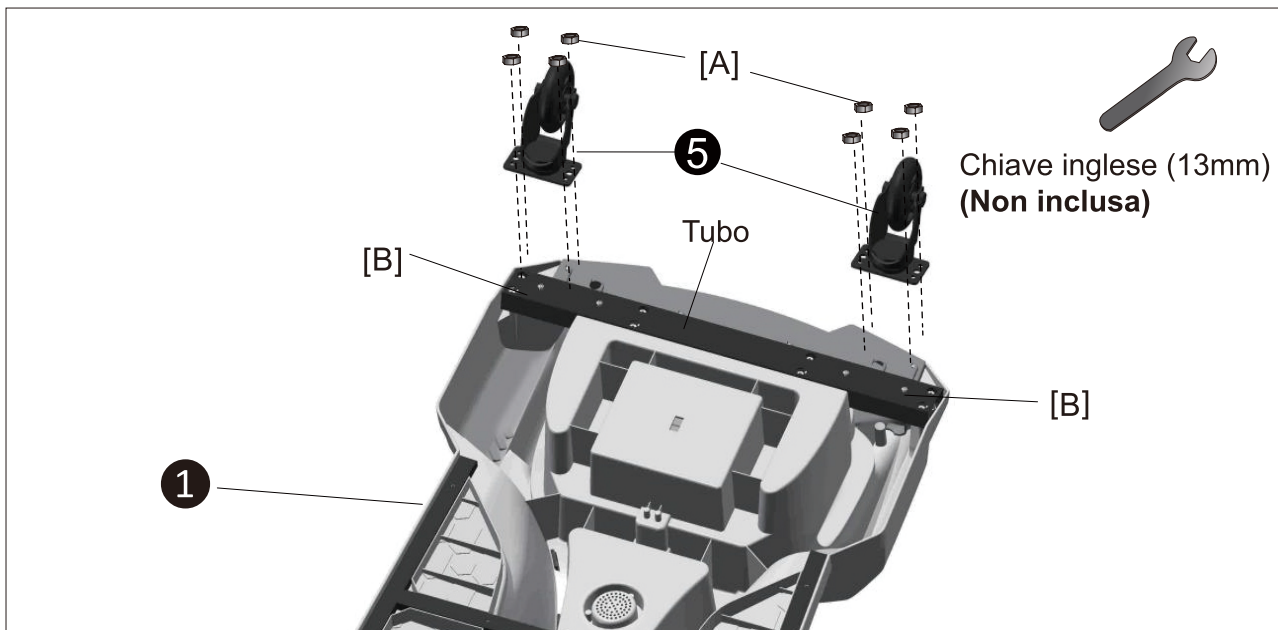

3. Assemblaggio delle ruote anteriori

Inserire l'asse dello sterzo (C) nella carrozzeria ①. Individuare la base della rotella con l'adesivo di una freccia rossa. Collegare la spina (D) dalla ruota anteriore ② e la spina (E) dalla carrozzeria ①.

Assicurarsi che entrambe le spine (D ed E) si trovino sullo stesso lato, allineando la spina (D) davanti alla freccia rossa.

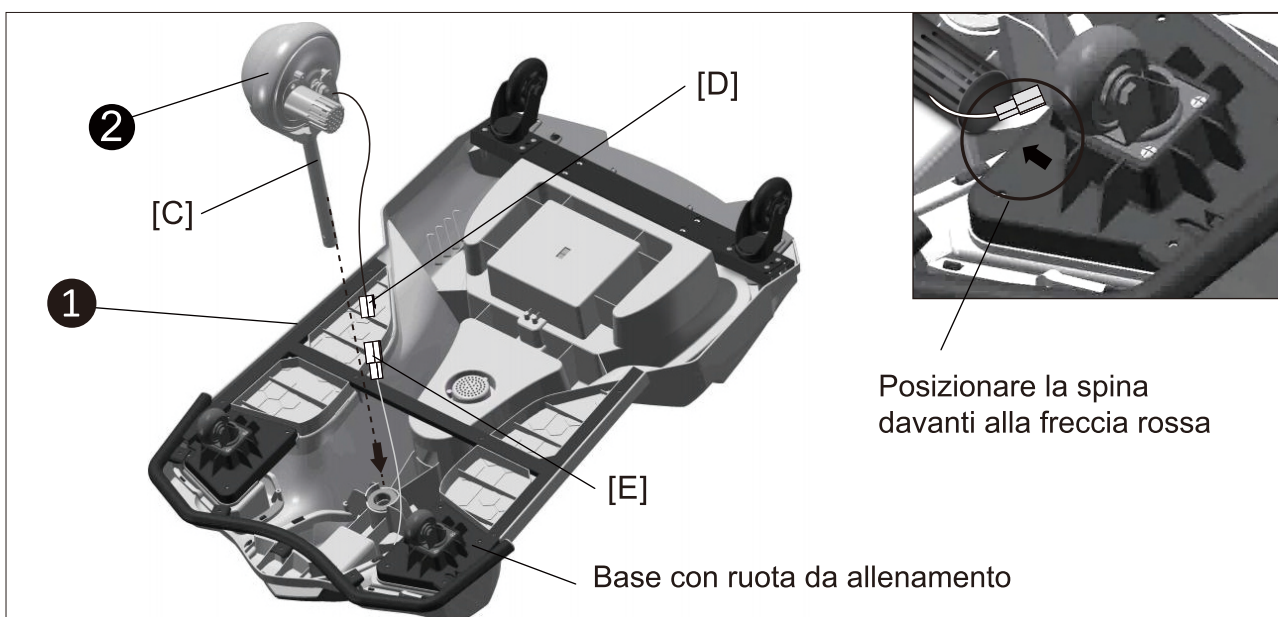

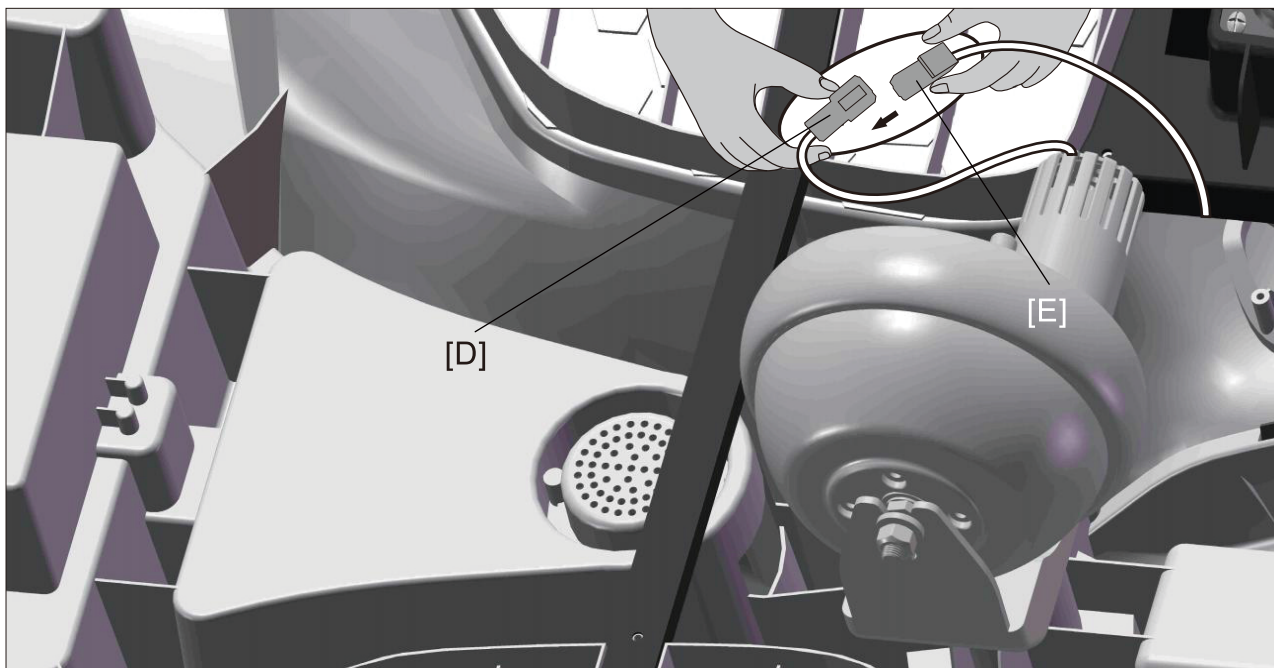

4. Assemblaggio del volante

Prendere un bullone da M5 * 25 **7** e un dado di fissaggio **8** da 5 mm dal pacchetto viteria. Allineare il volante **3** con l'asse dello sterzo (C), assicurandosi che i fori sul volante **3** corrispondano a quelli sull'asse dello sterzo (C). Utilizzando un cacciavite, fissarli insieme con il bullone **7** e il dado di fissaggio **8**.

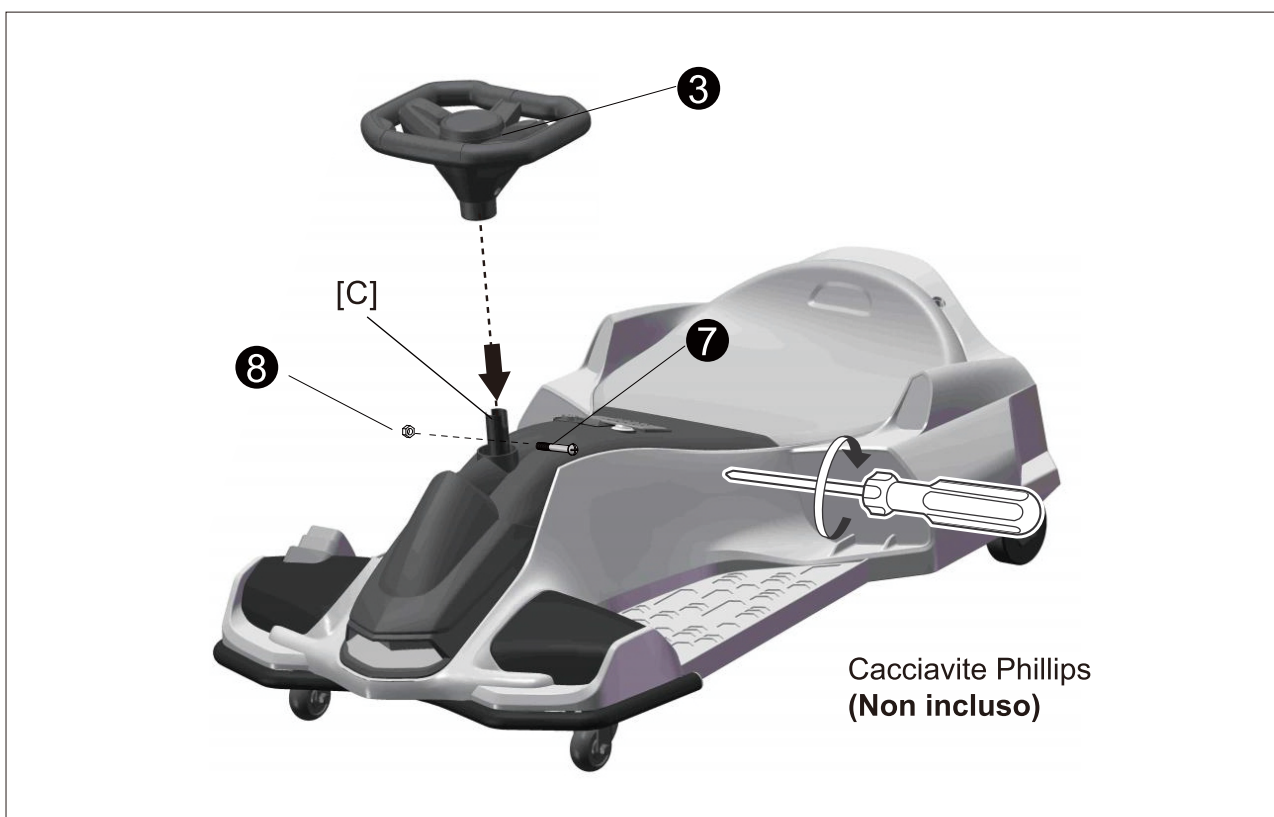

5. Connessione della batteria

Allentare le due viti del sedile, quindi individuare le due spine rosse (F) situate sotto il sedile e collegarle all'alimentazione. Allineare il sedile alla carrozzeria del veicolo, inserire i due ganci nell'apposita posizione, quindi stringere le viti sul retro del sedile con il cacciavite.

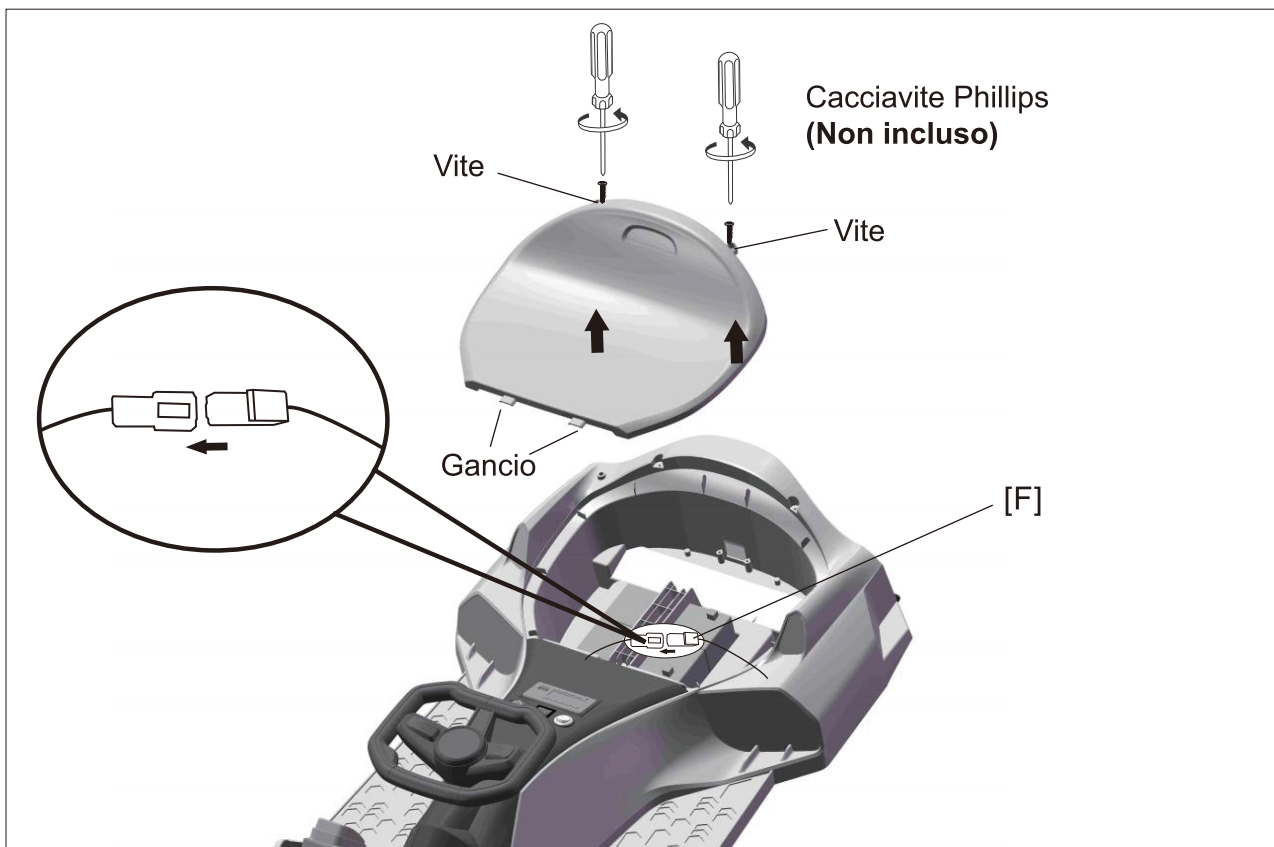

6. Assemblaggio della bandiera

Rimuovere lo strato superiore dal nastro adesivo sulla bandiera. Fissare la bandiera al pennone come mostrato in figura. Posizionare la pallina sopra l'asta della bandiera. Inserire l'asta della bandiera nel foro sulla carrozzeria e premerla con decisione.

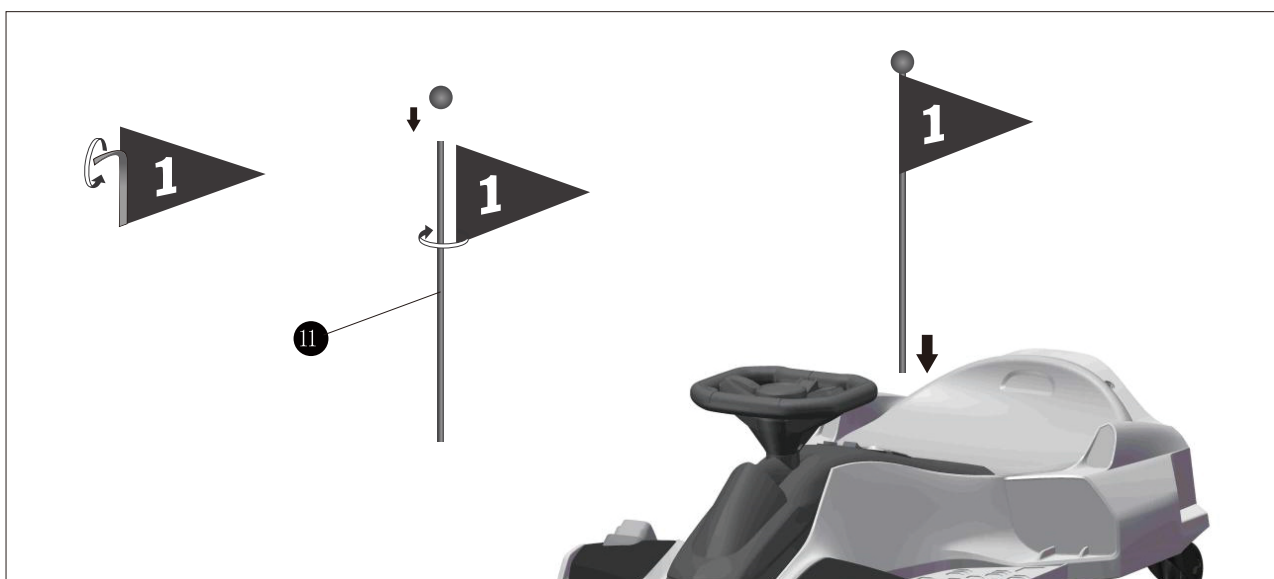

FUSIBILE

Il veicolo è dotata di fusibile a ripristino automatico. Se il veicolo si ferma improvvisamente durante la guida, solitamente è a causa di un improvviso aumento di corrente. Ciò fa scattare automaticamente il fusibile.

Spegnere il veicolo e non utilizzarlo per otto secondi, in modo che il fusibile possa ripristinarsi. Quindi riaccenderlo. Per evitare che il fusibile scatti e interrompa l'alimentazione, seguire queste istruzioni:

- Non trascinare alcun oggetto dietro al veicolo.
- Tenere le batterie e gli altri componenti elettrici lontani dall'acqua e da altri liquidi.
- Non alterare il circuito elettrico o la struttura del prodotto.



AVVERTENZE

- **RISCHIO DI SOFFOCAMENTO**— Piccole parti. Non adatto a bambini di età inferiore a 36 mesi. Il prodotto contiene pezzi piccoli; tenere i bambini alla larga durante l'assemblaggio.
- **ASSEMBLAGGIO ESCLUSIVO PER ADULTI.**
- Prima dell'assemblaggio, rimuovere e disporre del materiale protettivo e delle buste di plastica.
- **AVVERTENZA:** Si raccomanda di indossare un dispositivo di protezione. Indossare sempre scarpe e sedersi sul sedile durante l'uso del veicolo.
- Guidare esclusivamente su superfici piane. Mai usare su prato.
- Tenere le mani, i capelli e i vestiti alla larga dalle parti in movimento.
- Mai lasciare il bambino senza supervisione. È richiesta la supervisione diretta di un adulto. Tenere sempre il bambino in vista quando si trova nel veicolo.
- Per ridurre il rischio di lesioni, è obbligatoria la supervisione di un adulto. Mai usare su strade, vicino a veicoli a motore, su o vicino a pendii ripidi o scalini, piscine o altri corpi d'acqua; indossare sempre scarpe e non permettere più di un passeggero.
- Mai usare in condizioni insicure come neve, pioggia, terra sciolta, fango, sabbia o ghiaia, altrimenti potrebbero verificarsi incidenti inaspettati come capovolgimenti e danneggiamenti al sistema elettrico o alla batteria.
- **AVVERTENZA:** Non usare nel traffico.
- Questo giocattolo deve essere usato con cautela, poiché è necessaria abilità per evitare cadute o collisioni che possano causare lesioni all'utente o a terzi.
- **AVVERTENZA:** Questo giocattolo non è adatto a bambini di età inferiore a 3 anni a causa della sua velocità massima.
- **AVVERTENZA:** Questo giocattolo non ha freni.
- Il giocattolo elettrico deve essere ispezionato regolarmente per verificare la presenza di danni al cavo di alimentazione, alla spina, alla carcassa o ad altre parti; in caso di danni, non usarlo fino a quando i danni non sono stati riparati.
- Usare esclusivamente le batterie e il caricabatterie specificati dal produttore.

AVVERTENZE SULLA RICARICA DELLE BATTERIE

Avvertenze generali sulla sicurezza

- ⚠ "Leggere tutte le istruzioni prima dell'uso di questo apparecchio"
- ⚠ "Questo apparecchio può essere usato da bambini di età pari o superiore a 8 anni e da persone con capacità fisiche, sensoriali o mentali ridotte o prive di esperienza e conoscenze, a condizione che abbiano ricevuto supervisione o istruzioni sull'uso sicuro dell'apparecchio e capiscano i rischi coinvolti"
- ⚠ "I bambini non devono giocare con l'apparecchio"
- ⚠ "La pulizia e la manutenzione da parte dell'utente non devono essere effettuate da bambini senza supervisione"

Avvertenze sulla sicurezza elettrica

- ⚠ "Se il cavo di alimentazione è danneggiato, deve essere sostituito dal produttore, dal suo agente di servizio o da persone con qualifiche simili per evitare rischi"
- ⚠ "Non usare all'aperto"
- ⚠ "Non immergere in acqua o in altri liquidi"
- ⚠ "Scollegare dall'alimentazione quando non in uso"

Avvertenze specifiche per il caricabatterie

- ⚠ "Usare esclusivamente con batterie specificate dal produttore"
- ⚠ "Assicurarsi della polarità corretta quando si connettono le batterie"
- ⚠ "Non caricare batterie danneggiate o che perdono liquidi"
- ⚠ "Rimuovere le batterie se l'apparecchio non viene usato per periodi prolungati"
- ⚠ "Non creare cortocircuito ai terminali di uscita"

Funzionamento (diagramma di riferimento delle funzionalità)

Interruttore di velocità alta / bassa
Interruttore delle luci
Interruttore di alimentazione
Pedale

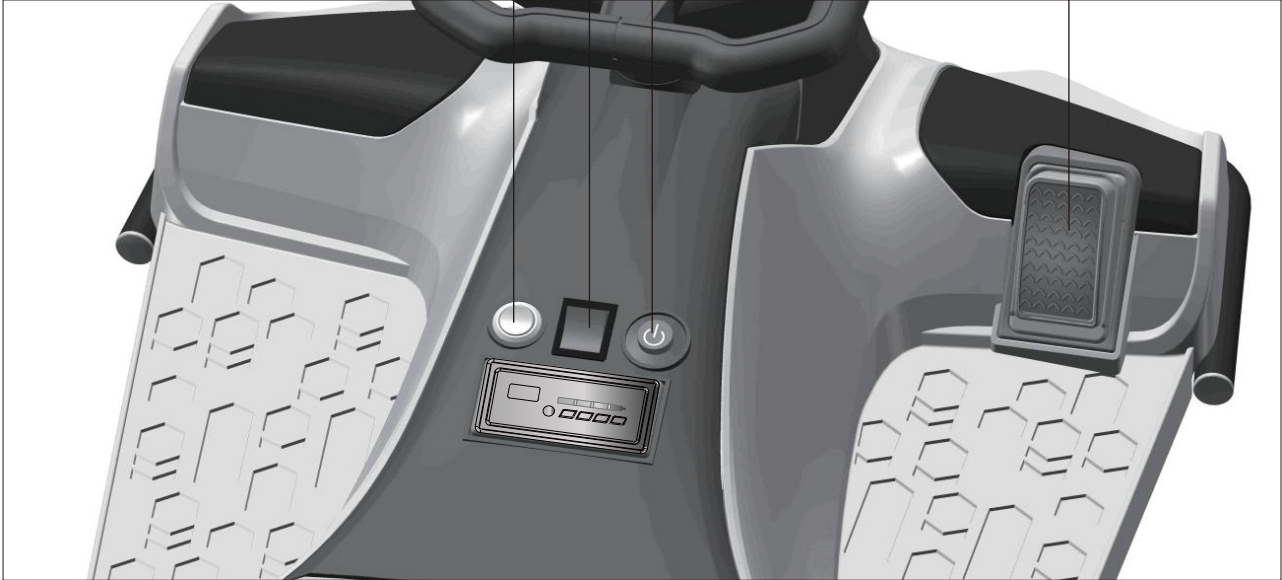

MP3

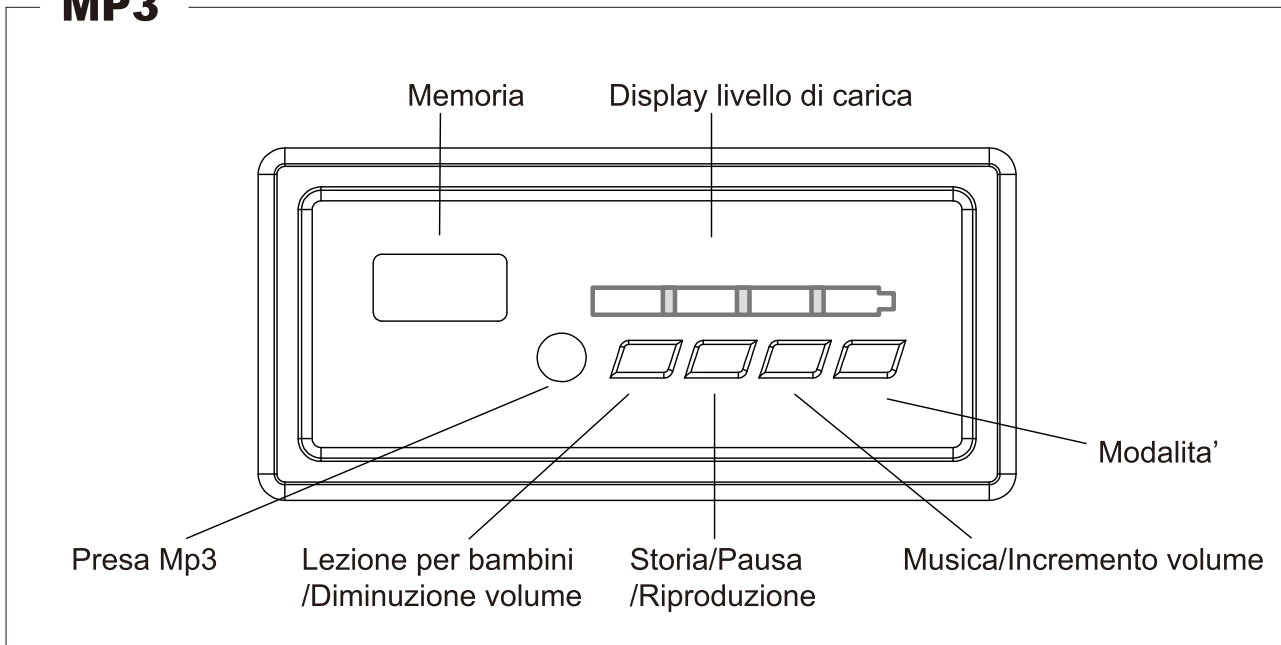

Ricarica:

- Caricare la batteria per meno di 12 ore: una ricarica più lunga può causare danni permanenti.
- Inserire la spina CC nella presa di corrente, quindi inserire il caricatore nella presa. Non utilizzare mai il prodotto durante la ricarica.
- Questo prodotto può essere utilizzato per 0,5 ore: il tempo di ricarica è di 8-12 ore.
- È normale che il caricatore e la batteria rimangano freddi durante la ricarica.
- Non utilizzare il connettore vicino all'acqua per evitare danni.
- Utilizzare solo il caricatore in dotazione. L'utilizzo di un caricatore non fornito dal produttore può danneggiare il prodotto.
- Quando non è stato utilizzato a lungo, ricaricare il prodotto.

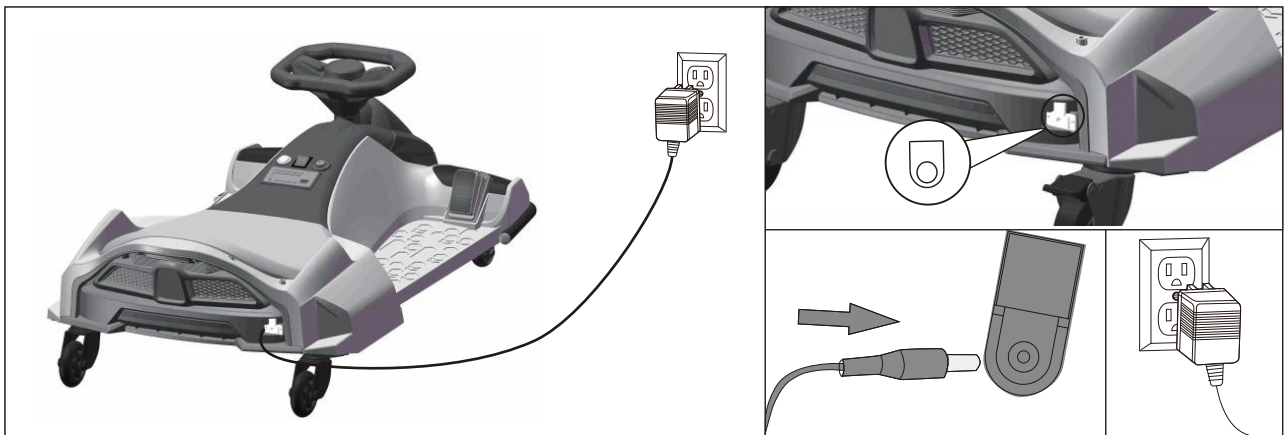

1. Inserire la spina del caricatore nella porta di ricarica.
2. Inserire il caricatore nella presa di corrente. (il veicolo non può essere acceso durante la ricarica) .

Manutenzione

- Prima dell'uso, controllare i cavi, la spina, l'alloggiamento e le altre parti, assicurandosi che non vi siano danni.
- Quando si utilizza dopo un lungo periodo di inutilizzo, assicurarsi i giunti in ferro siano lubrificati per evitare la ruggine. Durante lo stoccaggio, posizionare il prodotto su una superficie piana, assicurandosi di tenerlo lontano dalla luce solare diretta. Conservare il prodotto in ambienti chiusi o coprirlo con un panno resistente all'acqua.
- Tenere il prodotto lontano da stufe, forni e caloriferi per evitare scioglimento della plastica.
- Pulire la superficie con un panno asciutto. Pulire le parti in plastica con un lucidante per mobili senza cera.
- Non pulire le parti in plastica con soluzioni chimiche. Non pulire il veicolo con acqua.
- Non guidare in caso di pioggia: ciò potrebbe danneggiare il generatore, il circuito elettrico o la batteria.
- Quando non in uso, assicurarsi che l'alimentazione sia spenta: l'interruttore deve trovarsi in posizione "STOP" o "OFF".
- Non utilizzare un fusibile non conforme alle specifiche riportate.
- Non apportare alcuna modifica a questo prodotto o ai circuiti. Eventuali danni devono essere riparati da un professionista o sotto la guida di un professionista.

Risoluzione dei problemi

Problema	Cause	Soluzione
Il veicolo non parte	<ul style="list-style-type: none">- La batteria è scarica.- Impossibile premere correttamente il pulsante dell'interruttore.- Guasto al connettore di alimentazione.- Guasto della batteria.- I dispositivi elettrici sono danneggiati.- Il generatore è difettoso.	<ul style="list-style-type: none">- Assicurarsi che la batteria sia completamente carica.- Seguire le istruzioni quando si utilizza questo prodotto.- Reinstallare il connettore di alimentazione.- Sostituire la batteria.- Sostituire i dispositivi elettrici.- Sostituire il generatore.
La batteria non si carica.	<ul style="list-style-type: none">- Guasto al connettore della batteria.- Il caricatore non carica.- Caricatore difettoso.	<ul style="list-style-type: none">- Reinstallare il connettore.- Collegare nuovamente il caricatore.- Sostituire il caricatore.
Il veicolo non percorre lunghe distanze.	<ul style="list-style-type: none">- La batteria non è completamente carica.- Batteria sovrautilizzata.	<ul style="list-style-type: none">- Assicurarsi che la batteria sia completamente carica.- Sostituire la batteria.
C'è un leggero rumore e il veicolo si riscalda durante la ricarica.	<ul style="list-style-type: none">- Questo è normale .	<ul style="list-style-type: none">- Nessuna azione necessaria.
Il veicolo è lento .	<ul style="list-style-type: none">- Batteria sovrautilizzata.- La batteria è scarica.- Il prodotto ha superato il suo carico massimo.- Superficie di guida irregolare.	<ul style="list-style-type: none">- Sostituire la batteria.- Assicurarsi che la batteria sia completamente carica.- Assicurarsi che il peso dell'utente sia inferiore a 50 kg.- Guidare su una superficie piana e regolare.

UK

If you have any questions, please contact our customer care centre.

Our contact details are below:



0044-800-240-4004



enquiries@mhstar.co.uk

IMPORTER ADDRESS:

MH STAR UK Ltd
1 Northampton Cross Logistics Park
Northampton Cross Road
Northampton
NN4 9FH
MADE IN CHINA

ES

Si tiene alguna pregunta, comuníquese con nuestro Centro de Atención al Cliente. Nuestros datos de contacto son los siguientes:



0034-931294512



atencioncliente@aosom.es

Importador/Fabricante/REP:

Spanish Aosom, S.L.
C/ Roc Gros, nº 15. 08550, Els Hostalets de Balenyà, Spain.
B66295775
atencioncliente@aosom.es
TEL: 931294512
HECHO EN CHINA

FR

Si vous avez la moindre question, veuillez contacter notre centre d'assistance à la clientèle.

Nos coordonnées sont les suivantes:



0033-1-84166106



aosom@mhfrance.fr

Importé par/Fabricant/REP:

MH France
2, rue Maurice Hartmann
92130 Issy-les-Moulineaux
France
FABRIQUÉ EN CHINE

PT

Se tiver alguma dúvida, por favor contacte o nosso Centro de Atendimento ao Cliente. Os nossos dados de contacto são os seguintes:



0034-931294512



info@aosom.pt.

IMPORTADOR:

SPANISH AOSOM, S.L
C.ROC GROS N.15, 08550. ELS HOSTALETES DE BALENYÀ
TEL: 931294512 (SEG-SEX DAS 7:30H ÀS 16:30H)
INFO@AOSOM.PT
WWW.AOSOM.PT

DE

Wenn Sie Fragen haben, wenden Sie sich bitte an unser Kundendienstzentrum.

Unsere Kontaktdaten stehen unten:



0049-0(40)-87408465



service@aosom.de

Importeur/Hersteller/REP:

MH Handel GmbH
Wendenstraße 309
D-20537 Hamburg
Germany
IN CHINA HERGESTELLT

IT

In caso di dubbio, si prega di contattare il nostro centro assistenza clienti. I nostri dettagli di contatto sono di seguito:



0039-0249471447



clienti@aosom.it

IMPORTATO DA/Produttore/REP:

AOSOM Italy srl
Centro Direzionale Milanofiori
Strada 1 Palazzo F1
20057 Assago (MI)
P.I.: 08567220960
FATTO IN CINA

