



IN230800374V03_UK_FR_DE_IT_ES

370-304V70_370-304V90

Warning. This toy is unsuitable for children under 6 years due to its maximum speed.



Max. inflate to 40 psi (280Kpa)



IMPORTANT, RETAIN FOR FUTURE REFERENCE: READ CAREFULLY

ASSEMBLY INSTRUCTION

WARNING!

- Keep this manual for future reference.
- **CHOKING HAZARD** - Small parts. Not suitable for children under 36 months. The product contains small parts, keep children away when assembling.
- **ADULT ASSEMBLY ONLY.**
- Always remove protective material and poly bags and dispose before assembly.
- Protective equipment should be worn. Always wear shoes and sit in the seat when operating the vehicle.
- Only drive on level ground. Never use on the lawn.
- Keep your hands, hair, and clothes away from moving parts.
- Never leave child unattended. Direct adult supervision is required. Always keep child in view when child is in vehicle.
- To reduce the risk of injury, adult supervision is required. Never use in roadways, near motor vehicles, on or near steep inclines or steps, swimming pools or other bodies of water, always wear shoes, and never allow more than 1 rider.
- Never use in unsafe conditions such as snow, rain, loose dirt, mud, sand, or gravel, otherwise may result in an unexpected accident such as tipping over, and could damage the electrical system or battery.
- **WARNING:** Not to be used in traffic.
- This toy should be used with caution since skill is required to avoid falls or collisions causing injury to the user or third parties.
- **WARNING:** This toy is unsuitable for children under 96 months due to its maximum speed; Maximum user weight is 65kg.
- **WARNING:** This toy has no brake.
- The electric toy shall be regularly examined for damage to the supply cord, plug, enclosure or other parts, and in the event of damage, it shall not be used until the damage has been repaired.
- Use only battery(ies) and charger specified by the manufacturer.

BATTERY USAGE WARNINGS

- Non-rechargeable batteries are not to be recharged.
- Rechargeable batteries are to be removed from the toy before being charged.
- Rechargeable batteries are only to be charged under adult supervision.
- Batteries are only to be charged by persons of at least 8 years old.
- Different types of batteries or new and used batteries are not to be mixed.
- Batteries are to be inserted with the correct polarity(+ and -).
- Exhausted batteries are to be removed from the toy.
- The supply terminals are not to be short-circuited.

BATTERY CHARGING WARNINGS

General Safety Warnings

- ⚠ "Read all instructions before using this appliance"
- ⚠ "This appliance can be used by children aged from 8 years and above and persons with reduced physical, sensory or mental capabilities or lack of experience and knowledge if they have been given supervision or instruction concerning use of the appliance in a safe way and understand the hazards involved"
- ⚠ "Children shall not play with the appliance"
- ⚠ "Cleaning and user maintenance shall not be made by children without supervision"

Electrical Safety Warnings

- ⚠ "If the supply cord is damaged, it must be replaced by the manufacturer, its service agent or similarly qualified persons in order to avoid a hazard"
- ⚠ "Do not use outdoors"
- ⚠ "Do not immerse in water or other liquids"
- ⚠ "Disconnect from supply when not in use"

Charger-Specific Warnings

- ⚠ "Use only with batteries specified by the manufacturer"
- ⚠ "Ensure correct polarity when connecting batteries"
- ⚠ "Do not charge damaged or leaking batteries"
- ⚠ "Remove batteries if appliance is not to be used for extended periods"
- ⚠ "Do not short-circuit the output terminals"



Car Body

① x 1



Handlebar

② x 1



Handlebar fixing device A

③ x 2



Handlebar fixing device B

④ x 1



Front wheel

⑤ x 1



Front guard

⑥ x 1



Mudguard

⑦ x 1



Shock absorber

⑧ x 1

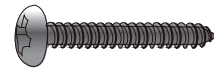

Screw

⑨ x 5



Open spanner

⑩ x 1



L-type Hex wrench

⑪ x 1

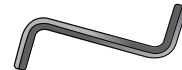

Z-type Hex wrench

⑫ x 1



Hexagonal screw

⑬ x 4

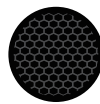

Front guard sticker

⑭ x 1

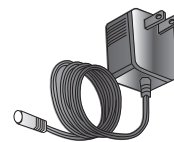

Charger

⑮ x 1



User manual

⑯ x 1

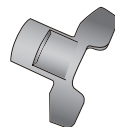

Wrench

⑰ x 1



9

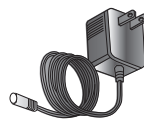

15



16

Tools:

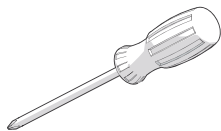

Phillips Screwdriver
(Not Included)



10



11

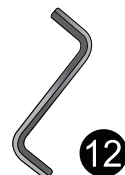

12

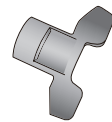

17

Product Specifications:

Battery:	12V 10AH*2
Drive Motor:	24V 350W*1 (2700RPM)
Suitable age:	8-12 years old
Maximum weight:	65kg
Car Size:	119*64*76.5cm
Speed:	8 -16 km/h
Hours of Use:	Using 0.5 hours after Charging 8-12 hours
Model:	ZNL-B240100
Charger:	Input: 100V-240V 50/60Hz Output: 24V 1.0A Only use the supplied charger. Using a charger not supplied by the manufacturer can damage the product.
Fuse:	Auto-reset fuse

Assembly instruction

Adult assembly is required.

Take care of small parts. To prevent a choking hazard, keep small children away when assembling.

Before assembling, count all small parts carefully, ensuring everything is present. Dispose of the plastic bag properly. Do not let children play with the plastic bag.

1.Shock absorber assembly

Remove the shock absorber ⑧ from the spare parts bag. Loosen the two screws (b) and two nuts (a) using the L-type hex wrench ⑪ and Z-type hex wrench ⑫. Insert the shock absorber ⑧ into the car body, as shown in the provided pictures. Then, tighten the two screws (b) and two nuts (a) using the L-type hex wrench ⑪ and Z-type hex wrench ⑫.

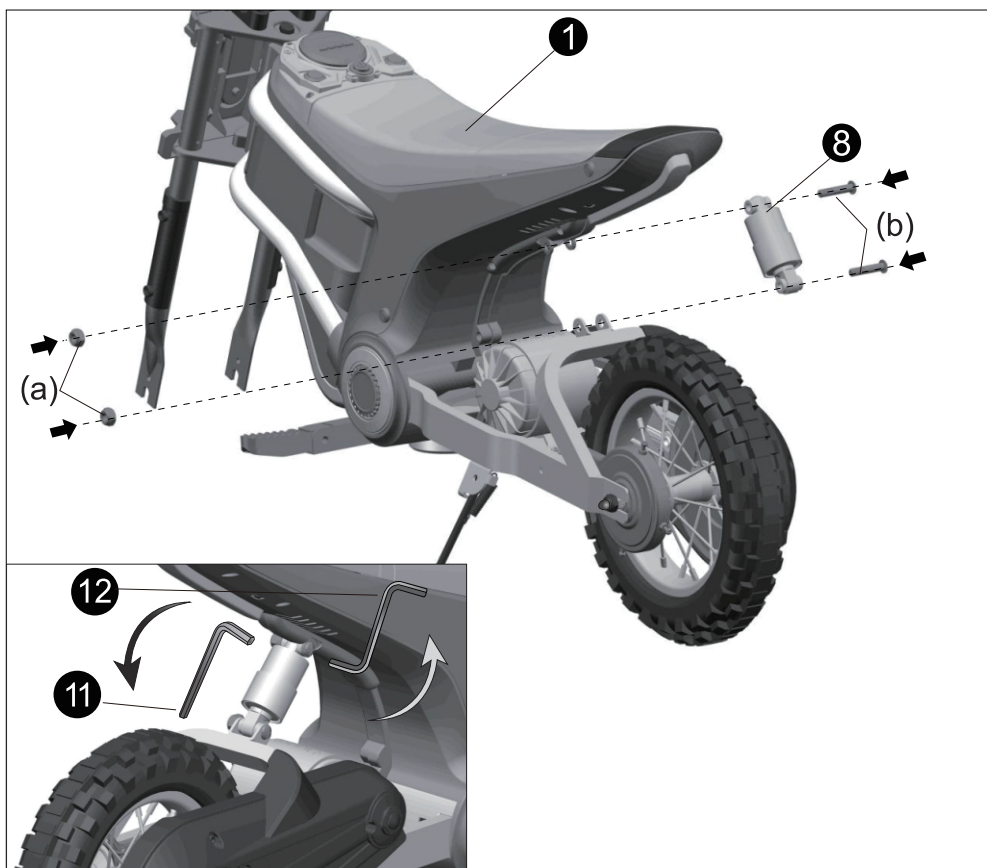

2. Front guard and mudguard assembly

Attach the front guard ⑥ to its correct position on the car body, then fasten it using a M4*14 screw ⑨. Apply the sticker ⑭ onto the front guard ⑥, as shown in the picture. Insert the mudguard ⑦ into the correct position on the car body, then from the bottom, secure it with four M4*14 screws ⑨ using a screwdriver.

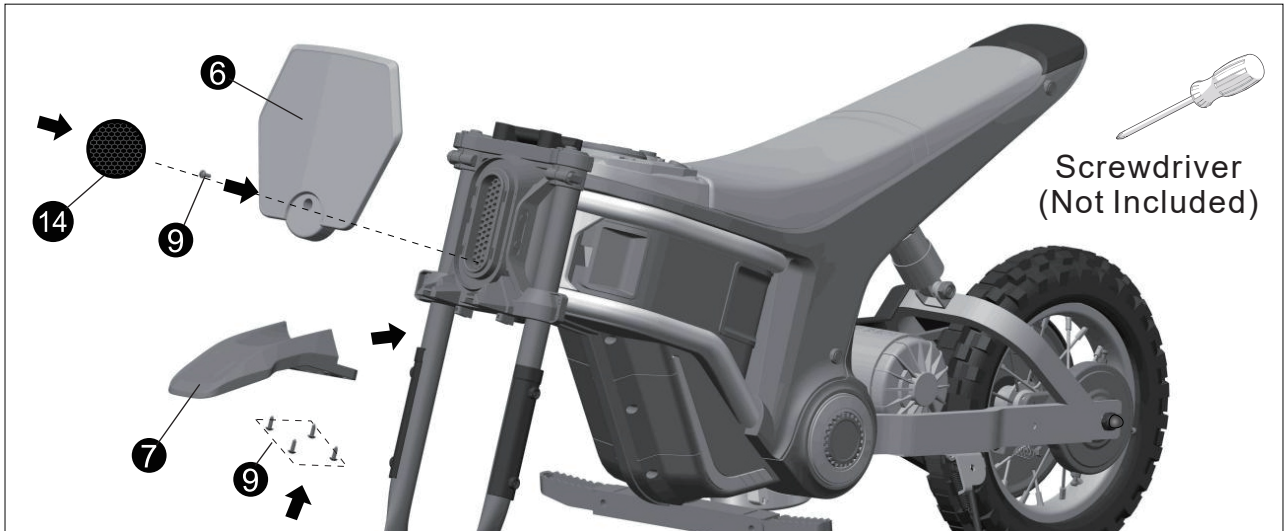

3. Front wheel assembly

Using the wrench ⑰, remove the front axle (A). You will not need the front axle (A) for the next assembly steps.

Loosen the two nuts (C) from the front wheel ④ using the open spanner ⑩, then remove the two washers (B).

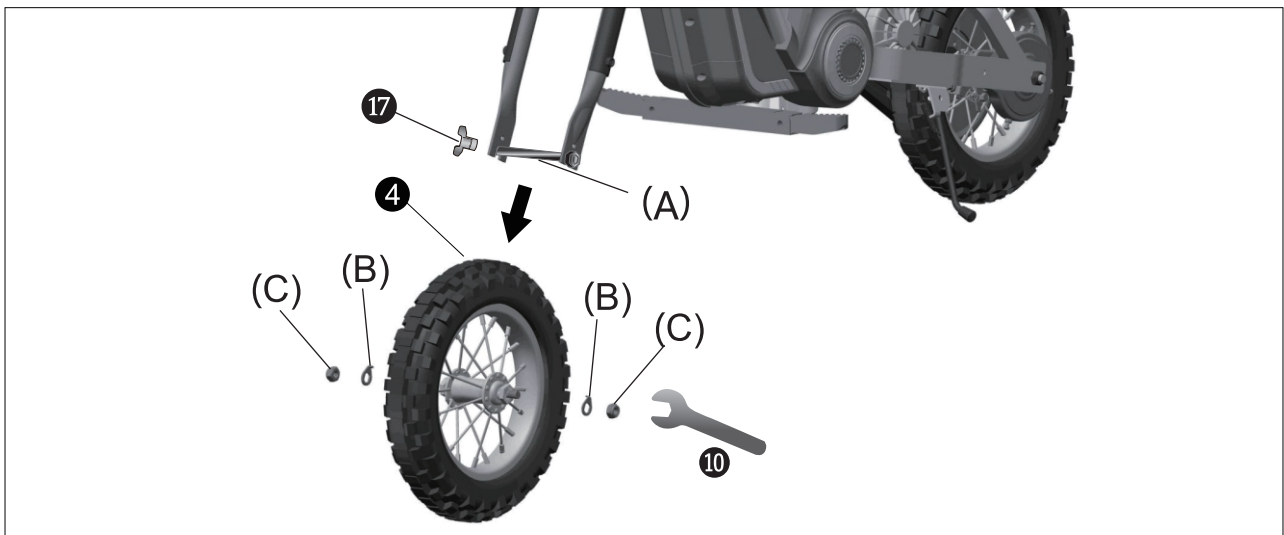

Place the front wheel ④ into the front fork, as shown in the picture. Insert two washers (B) on each side, then secure the front wheel by tightening two nuts (C) using the open spanner ⑩.

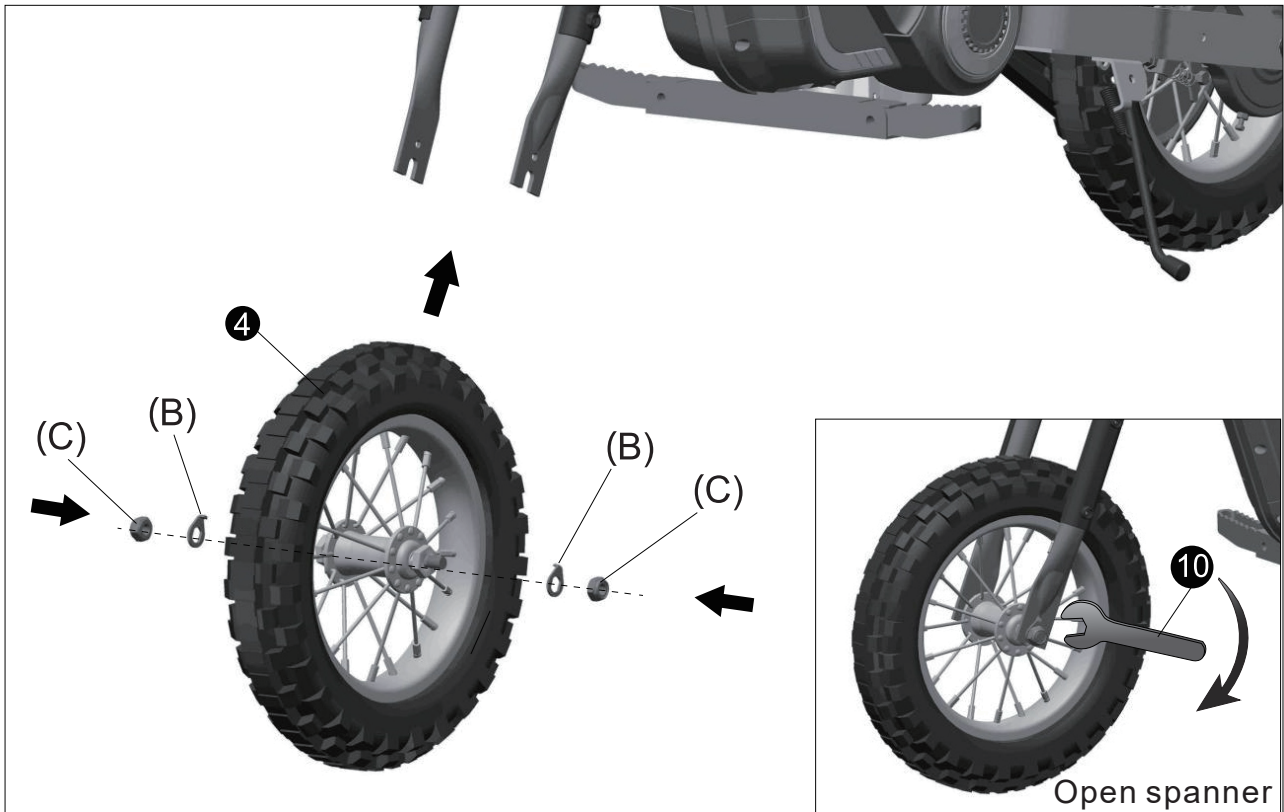

4. Handlebar assembly

Position the handlebar fixing device B ④ over the four holes on the car body. Insert the handlebar ② into place. Attach handlebar fixing device A ③ and insert four M8*45 screws ⑬. Tighten them using the Z-type hex wrench ⑫.

To complete the connection, connect the two plugs from the car body and the handlebar ②.

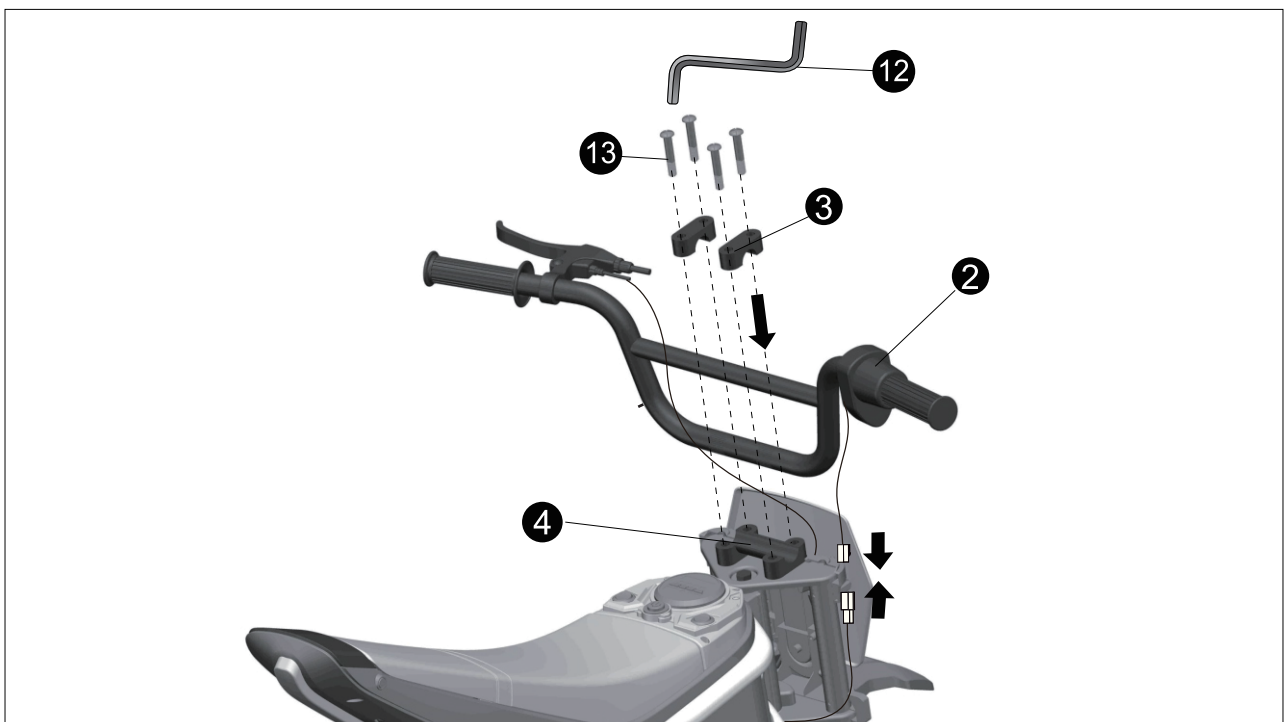

5. Battery connection

Using the screwdriver, loosen and remove the screws (g) from the bottom. Open the seat and connect the power by matching the two red plugs. Using the screwdriver, reattach the seat with two screws (g).

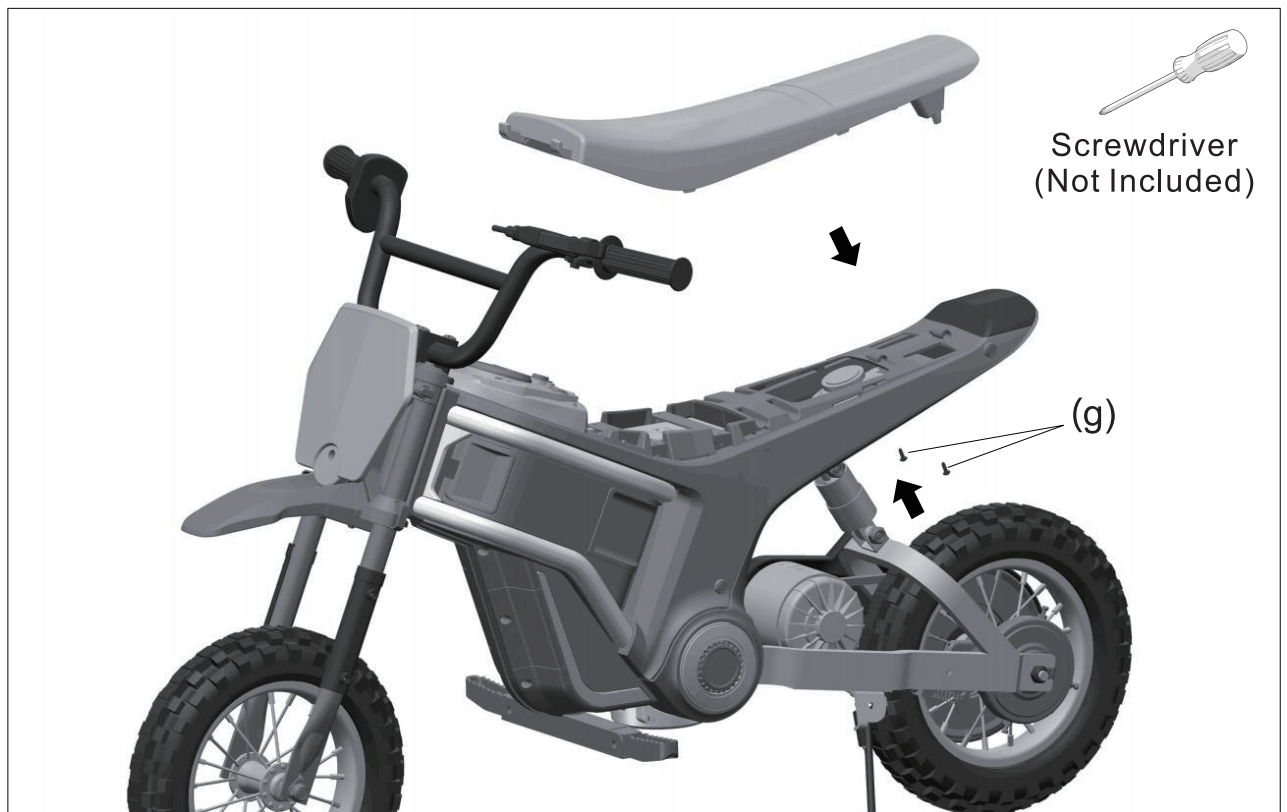
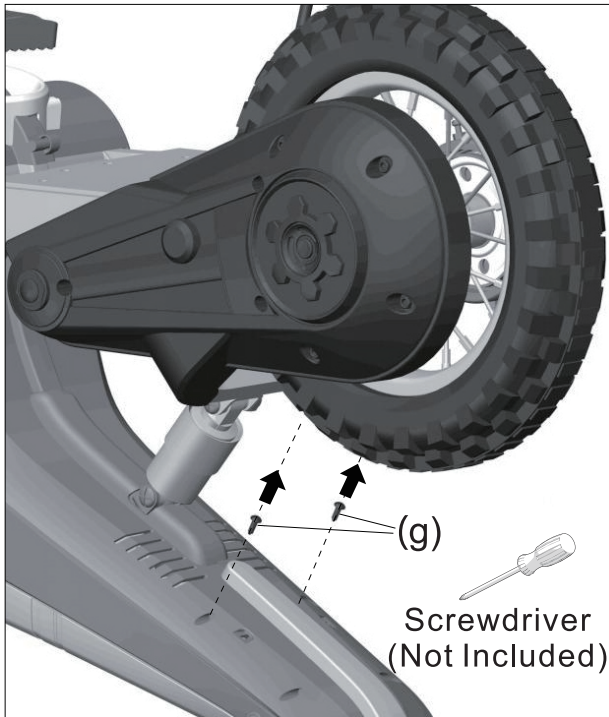

6. Brake adjustment method

(1) Adjusting the brake lever:

- If there is too much travel on the brake, it requires tightening.
- Loosen the white nut (d) on the brake lever by turning it anticlockwise, which tightens the brake.

(2) Adjusting the brake disk nut:

- If the brake still has excessive travel after the lever adjustment, you should focus on the nut (e) near the brake disk.
- Loosen the nut (e) by turning it anticlockwise, which tightens the brake.

(3) Adjusting the brake cable:

- If even after the above adjustments, the brake still has too much travel, you need to check the nut of the brake cable (f).
- Turn the nut of the brake cable (f) anticlockwise to loosen it.
- Tighten the brake cable while holding it in place. Rotate the wheel to assess the level of tightness.
- When you start to feel a slight friction on the wheel, turn the nut of the brake cable (f) clockwise to tighten it.

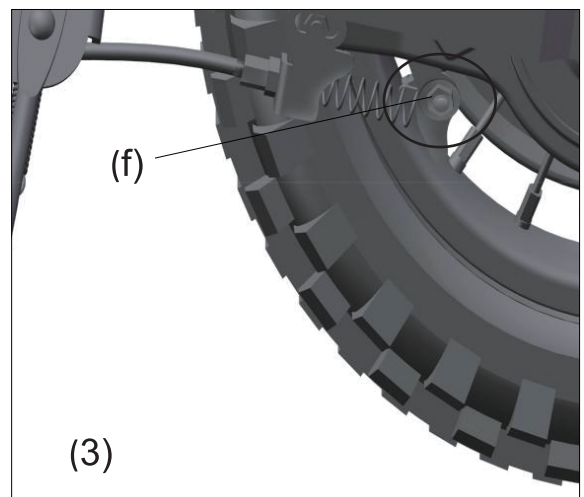
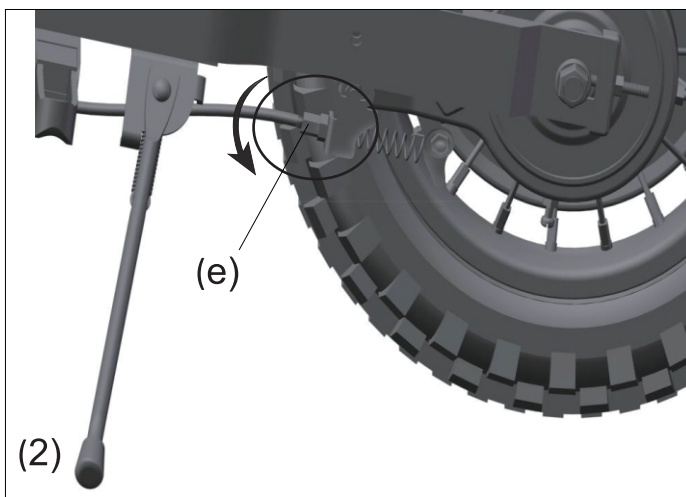
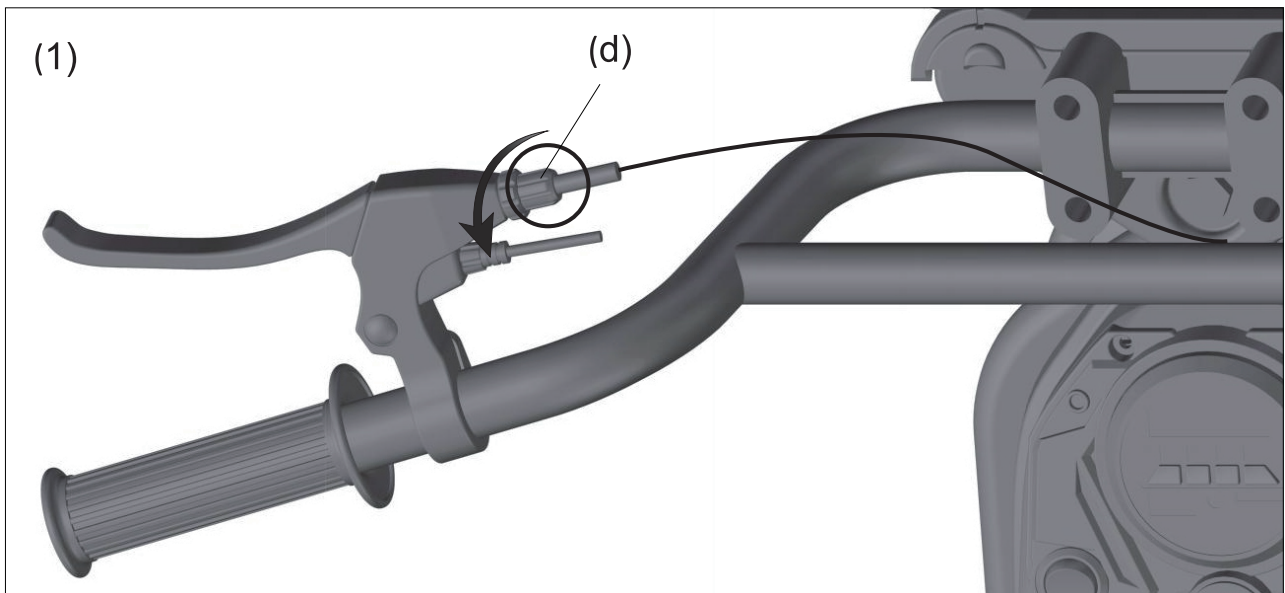

FUSE

The car has an auto-reset fuse. If the car suddenly stops while driving, it is usually due to a sudden surge in current. This causes the fuse to trip automatically.

Turn off the ride-on and do not use for eight seconds, so the fuse can reset. Then, turn on the power again. To avoid the fuse tripping and cutting off the power supply, follow these instructions:

- Do not drag anything behind the ride-on.
- Keep batteries and other electrical components away from water and other liquids.
- Do not alter the circuit system or the structure of the product.

WARNINGS

- Adult assembly is required.
- When unassembled, this product contains small and sharp parts – keep out of the reach of small children.
- Do not use in traffic.
- Warning. This toy is unsuitable for children under 6 years due to its maximum speed.
- This product is not to be used by children under three years of age.
- The seatbelt must be worn when using this product.
- Adult supervision is required when using this product.
- Battery must be charged by an adult. Charge the product before its first use.
- To avoid suffocation, keep packaging out of the reach of children.
- Only use parts provided by the manufacturer.
- Ensure children do not play with the charger.

Note

- Do not use in congested streets, roads, slopes or near drains.
- Do not change the circuit or add electrical devices to the product.
- Do not use the remote control in rain. Keep the car away from water and other liquids to avoid damage.
- The maximum load is 65kg – this product can be used by one child at a time.
- Ensure the power is switched off when not in use. Remove the battery connector when it has not been used for a while.
- Before using and charging, check the plug and other parts for any damage.
- Use the battery specified by the manufacturer.

WARNINGS

To reduce risk of injury, adult supervision is required. Never use in roadways, near motor vehicles, on or near steep inclines of steps, swimming pools or other bodies of water; always wear shoes, and never allow more 1 rider.

Operating(function reference diagram)

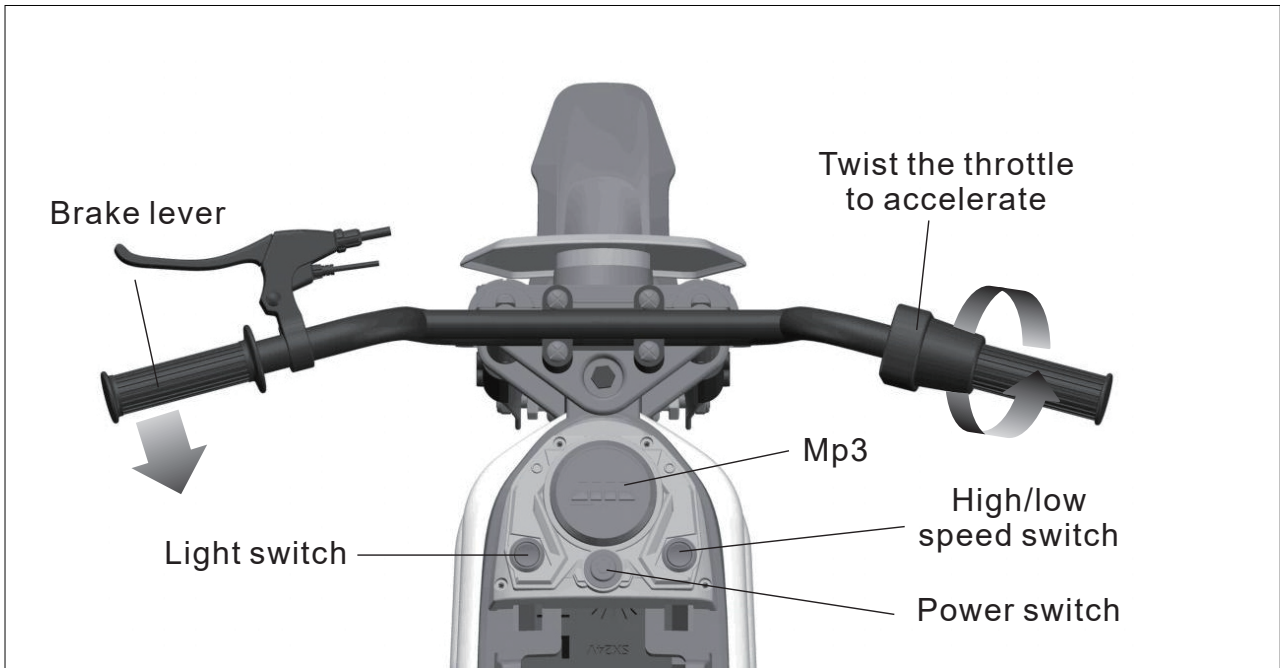

Mp3 player

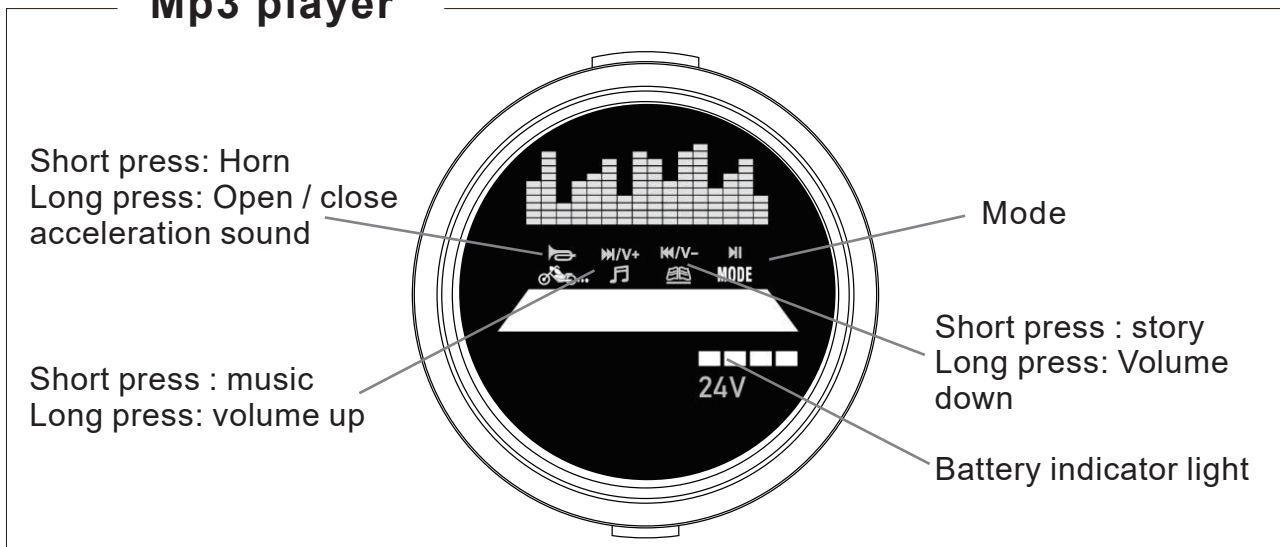

Battery Disposal



The battery will eventually lose the ability to hold a charge. Depending on the count of use and varying conditions, the battery should operate for one to three years.

Important! Recycle the dead battery responsibly. The battery contains lead (electrolyte) and must be disposed of properly and legally, It is illegal in most areas to incinerate lead acid batteries or dispose of them in landfills, Please take it to your local approved recycling centre or a battery retailer for safe disposal.

Do not throw the battery away with your regular household waste!

Charging:

- Charge the battery for less than 12 hours – charging for longer can cause permanent damage.
- Place the DC plug into the power socket, then put the charger into the plug. Never use the product while charging.
- This product can be used for 0.5 hours – the charging time is 8-12 hours.
- It is normal for the charger and battery to stay cool when charging.
- Do not use the connector near water to avoid damage.
- Only use the supplied charger. Using a charger, which is not supplied by the manufacturer, can damage the product.
- When not in use for a long time, charge the product.

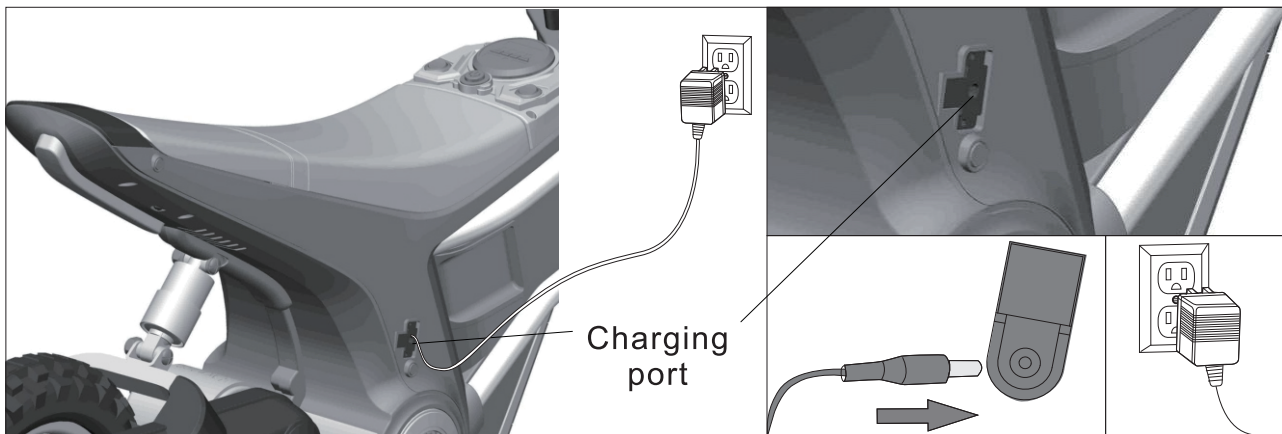

Please follow the instructions to charge the battery.

1. Insert the plug of the charger into the charging port.
2. Insert the charger into the power socket. (The car cannot be started while charging).

Maintenance

- Before using, check the wiring, plug, shell and other parts, ensuring there is no damage.
- When using after a long time, ensure the iron castings are lubricated to avoid rust. When storing, place the product on a flat surface, ensuring it's out of direct sunlight. Keep the product indoors or cover with a water-resistant cloth.
- Keep the product away from stoves, ovens and heaters to avoid plastic from thawing.
- Clean its surface with a dry cloth. Clean plastic parts with non-wax furniture polish.
- Do not clean plastic parts with chemical solutions. Do not clean the car with water.
- Do not drive in wet weather – this could damage the generator, circuit system or battery.
- When not in use, ensure the power is off – the switch should be on 'STOP' or 'OFF'.
- Do not use a fuse that does not conform with the agreed specifications.
- Do not make any modifications to this product or circuit system. Any damages must be fixed by a professional or under the guidance of a professional.

Troubleshooting

Problem	Cause	Solution
The car does not start.	<ul style="list-style-type: none"> - The battery is low. - Failure to press the switch button correctly. - Power connector failure. - Battery breakdown. - Electrical devices are damaged. - Generator is faulty. 	<ul style="list-style-type: none"> - Ensure battery is fully charged. - Follow instructions when using this product. - Reinstall the power connector. - Change battery. - Change electrical devices. - Change generator.
The battery does not charge.	<ul style="list-style-type: none"> - Battery connector failure. - Charger doesn't charge. - Faulty charger. 	<ul style="list-style-type: none"> - Reinstall the connector. - Plug in the charger again. - Change the charger.
The car doesn't drive far.	<ul style="list-style-type: none"> - Battery isn't fully charged. - Overused battery. 	<ul style="list-style-type: none"> - Ensure the battery is fully charged. - Change the battery.
There's a slight noise and the car heats when charging.	<ul style="list-style-type: none"> - This is normal. 	<ul style="list-style-type: none"> - Nothing needs to be done.
The car operates at a slow speed.	<ul style="list-style-type: none"> - Overused battery. - The battery is dead. - The product has exceeded its maximum load. - Uneven driving surface. 	<ul style="list-style-type: none"> - Change the battery. - Ensure battery is fully charged. - Ensure the weight is below 65kg. - Drive on a flat and even surface.

Avertissement. En raison de sa vitesse maximale, ce jouet ne convient pas aux enfants de moins de 6 ans.

FR



Gonfler au max. à 40 psi (280Kpa)



**IMPORTANT - CONSERVEZ CES INFORMATIONS
POUR VOTRE CONSULTATION ULTÉRIEURE: LISEZ ATTENTIVEMENT**

INSTRUCTIONS D'ASSEMBLAGE

ATTENTION!

- Conservez ce manuel pour référence ultérieure.
- **DANGER D'ÉTOUFFEMENT**—Petits éléments. Ne convient pas aux enfants de moins de 36 mois. Le produit contient de petites pièces, tenez les enfants à l'écart lors du montage.
- **ASSEMBLAGE PAR UN ADULTE UNIQUEMENT**
- Toujours enlever le matériel de protection et les sacs en poly et les éliminer avant l'assemblage.
- Il faut porter un équipement de protection. Portez toujours des chaussures et asseyez-vous sur le siège lorsque vous utilisez le véhicule.
- Ne roulez que sur un terrain plat. Ne jamais utiliser sur la pelouse.
- Gardez vos mains, vos cheveux et vos vêtements loin des pièces en mouvement.
- Ne jamais laisser l'enfant sans surveillance. La surveillance directe d'un adulte est nécessaire. Gardez toujours l'enfant en vue lorsqu'il est dans le véhicule.
- Pour réduire le risque de blessure, la surveillance d'un adulte est nécessaire. Ne jamais utiliser sur les routes, à proximité de véhicules à moteur, sur ou à proximité de pentes ou de marches raides, de piscines ou d'autres étendues d'eau, toujours porter des chaussures, et ne jamais autoriser plus d'un passager.
- Ne jamais utiliser dans des conditions dangereuses telles que la neige, la pluie, la terre meuble, la boue, le sable ou le gravier, car cela pourrait provoquer un accident inattendu, comme le renversement, et endommager le système électrique ou la batterie.
- **ATTENTION:** Ne pas utiliser dans la circulation.
- Ce jouet doit être utilisé avec prudence, car il faut savoir éviter les chutes ou les collisions qui pourraient causer des blessures à l'utilisateur ou à des tiers.
- **ATTENTION:** Ce jouet ne convient pas aux enfants de moins de 96 mois en raison de sa vitesse maximale; le poids maximal de l'utilisateur est de 65 kg.
- **ATTENTION:** Ce jouet n'a pas de frein.
- Le jouet électrique doit être examiné régulièrement pour détecter tout dommage au cordon d'alimentation, à la fiche, au boîtier ou à d'autres pièces, et en cas de dommage, il ne doit pas être utilisé tant que la réparation n'a pas été effectuée.
- Utiliser uniquement la (les) batterie(s) et le chargeur spécifiés par le fabricant.

AVERTISSEMENTS CONCERNANT L'UTILISATION DES PILES

- Les piles non rechargeables ne doivent pas être rechargées.
- Les piles rechargeables doivent être retirées du jouet avant d'être rechargées.
- Les piles rechargeables ne doivent être rechargées que sous la surveillance d'un adulte.
- Les piles ne doivent être chargées que par des personnes âgées d'au moins 8 ans.
- Les différents types de piles ou les piles neuves et usagées ne doivent pas être mélangés.
- Les piles doivent être insérées avec la polarité correcte.
- Les piles épuisées doivent être retirées du jouet.
- Les bornes d'alimentation ne doivent pas être court-circuitées.

AVERTISSEMENTS SUR LA RECHARGE ACCUMULATEURS

Consignes générales de sécurité

- ⚠ «Lire toutes les instructions avant d'utiliser cet appareil»
- ⚠ «Cet appareil n'est pas prévu pour être utilisé par des personnes (y compris les enfants) dont les capacités physiques, sensorielles ou mentales sont réduites, ou des personnes dénuées d'expérience ou de connaissance, sauf si elles ont pu bénéficier, par l'intermédiaire d'une personne responsable de leur sécurité, d'une surveillance ou d'instructions préalables concernant l'utilisation de l'appareil.»
- ⚠ «Il convient de surveiller les enfants pour s'assurer qu'ils ne jouent pas avec l'appareil.»
- ⚠ «Le nettoyage et l'entretien par l'utilisateur ne doivent pas être effectués par des enfants sans surveillance»

Avertissements de sécurité électrique

- ⚠ «Si le câble d'alimentation est endommagé, il doit être remplacé par le fabricant, son service après-vente ou des personnes de qualification similaire afin d'éviter un danger.»
- ⚠ «Ne pas utiliser à l'extérieur»
- ⚠ «Ne pas immerger dans l'eau ou autres liquides»
- ⚠ «Déconnecter du réseau lorsqu'il n'est pas utilisé»

Avertissements spécifiques au chargeur

- ⚠ « Utiliser uniquement l'unité d'alimentation fournie avec cet appareil.»
- ⚠ « Assurez-vous de la polarité correcte lors du branchement des batteries »
- ⚠ « Ne chargez pas des batteries endommagées ou qui fuient »
- ⚠ « Retirez les batteries si l'appareil ne doit pas être utilisé pendant de longues périodes »
- ⚠ « Ne mettez pas en court-circuit les bornes de sortie »





Corps de voiture

① x 1



Guidon

② x 1

Dispositif de fixation
du guidon A

③ x 2

Dispositif de fixation
du guidon B

④ x 1



Roue avant

⑤ x 1



Garde

⑥ x 1



Garde-boue

⑦ x 1



Amortisseur

⑧ x 1

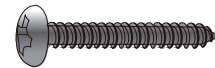

Vis

⑨ x 5



Clé à molette

⑩ x 1



Clé hexagonale en L

⑪ x 1

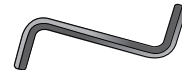

Clé hexagonale en Z

⑫ x 1



Vis hexagonale

⑬ x 4

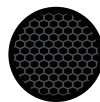

Autocollant du garde

⑭ x 1

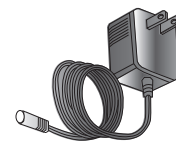

Chargeur

⑮ x 1



Manuel de l'utilisateur

⑯ x 1

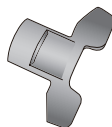

Clé

⑰ x 1

M8*45

M4*14



9

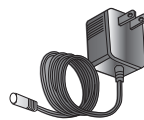

15



16

Outils:

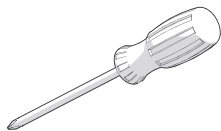

Tournevis Phillips
(non inclus)



10



11

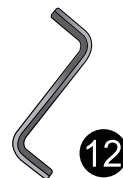

12

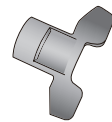

17

Spécifications du produit :

Batterie : 12V 10AH *2

Moteur d'entraînement 24V 350W* 1 (2700RPM)

Âge approprié : 8-12 ans

Poids maximum : 65kg

Taille de la voiture : 119*64*76,5 cm

Vitesse : 8 -16km/ h

Durée d'utilisation : Utilisation de 0,5 heure après 8-12 heures de charge

Modèle:ZNL-G240100

Chargeur : Entrée : 100V-240V 50/60Hz

Sortie : 24V 1,0A

N'utilisez que le chargeur fourni. L'utilisation d'un chargeur non fourni par le fabricant peut endommager le produit.

Fusible : Fusible auto-réinitialisable

Instructions d'assemblage

Assemblage par un adulte requis.

Faire attention aux petites pièces. Pour prévenir les risques d'étouffement, tenir les petits enfants éloignés lors du montage.

Avant de monter, compter toutes les petites pièces avec soin, en s'assurant que tout est présent. Jeter correctement le sac en plastique. Ne pas laisser les enfants jouer avec le sac en plastique.

1. Montage de l'amortisseur

Retirer l'amortisseur ⑧ du sac de pièces détachées. Desserrer les deux vis (b) et les deux écrous (a) en utilisant la clé hexagonale en L ⑪ et la clé hexagonale en Z ⑫ . Insérer l'amortisseur ⑧ dans le corps de la voiture, comme indiqué sur les photos fournies.

Ensuite, resserrer les deux vis (b) et les deux écrous (a) en utilisant la clé hexagonale en L ⑪ et la clé hexagonale en Z ⑫ .

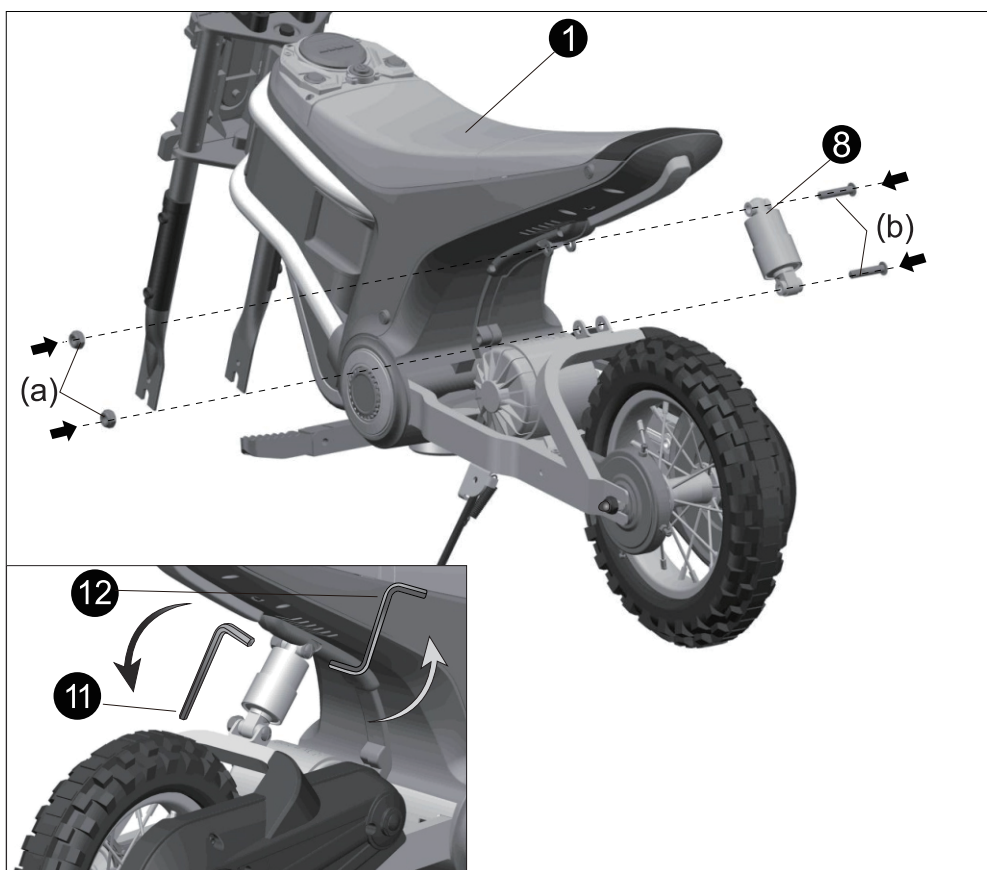

2. Montage du garde avant et du garde-boue

Fixer le garde avant ⑥ à sa position correcte sur le corps de la voiture, puis le sécuriser avec une vis M4*14 ⑨. Appliquer l'autocollant ⑭ sur le garde avant ⑥, comme indiqué sur la photo.

Insérer le garde-boue ⑦ dans la position correcte sur le corps de la voiture, puis, depuis le bas, le fixer avec quatre vis M4*14 ⑨ à l'aide d'un tournevis.

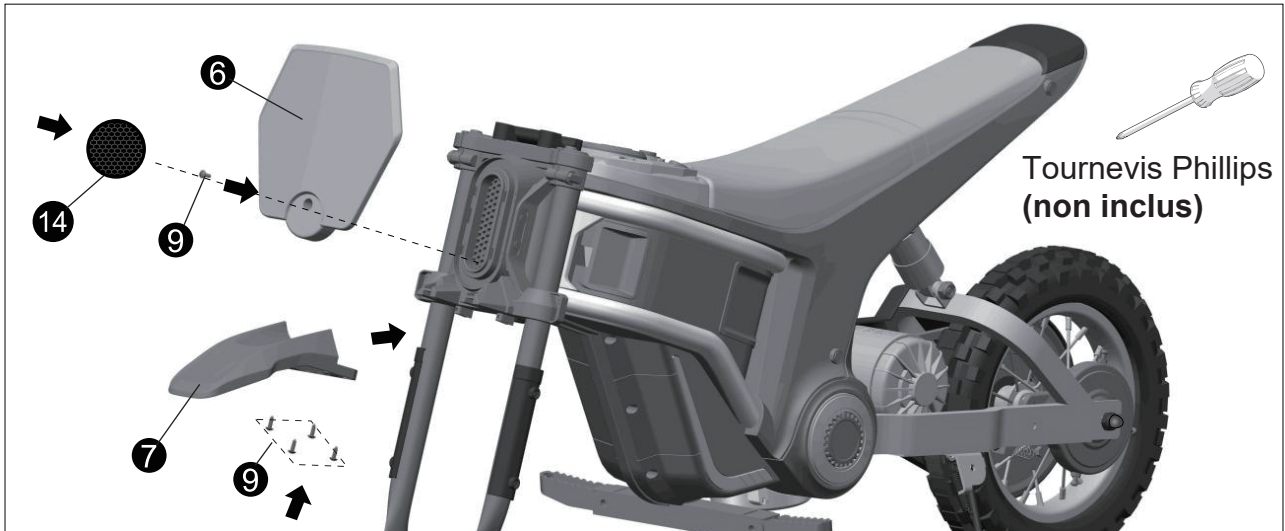

3. Montage de la roue avant

À l'aide de la clé ⑰, retirer l'essieu avant (A). L'essieu avant (A) ne sera pas nécessaire pour les étapes de montage suivantes.

Desserrer les deux écrous (C) de la roue avant ④ en utilisant la clé à molette ⑩, puis retirer les deux rondelles (B).

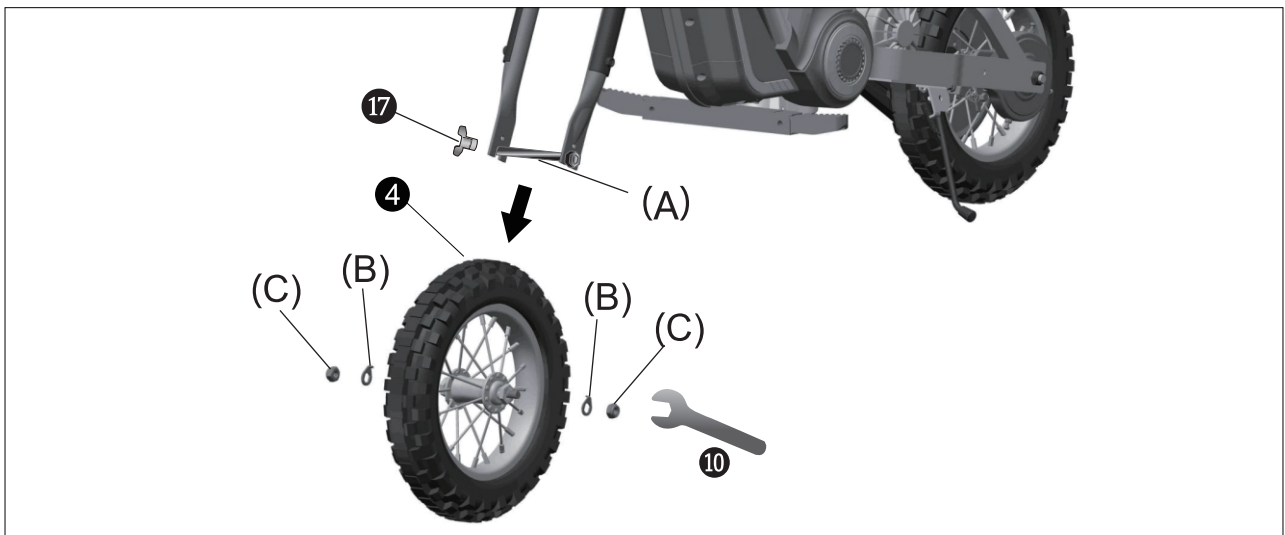

Placer la roue avant ④ dans la fourche avant, comme indiqué sur la photo. Insérer deux rondelles (B) de chaque côté, puis sécuriser la roue avant en serrant les deux écrous (C) à l'aide de la clé à molette ⑩ .

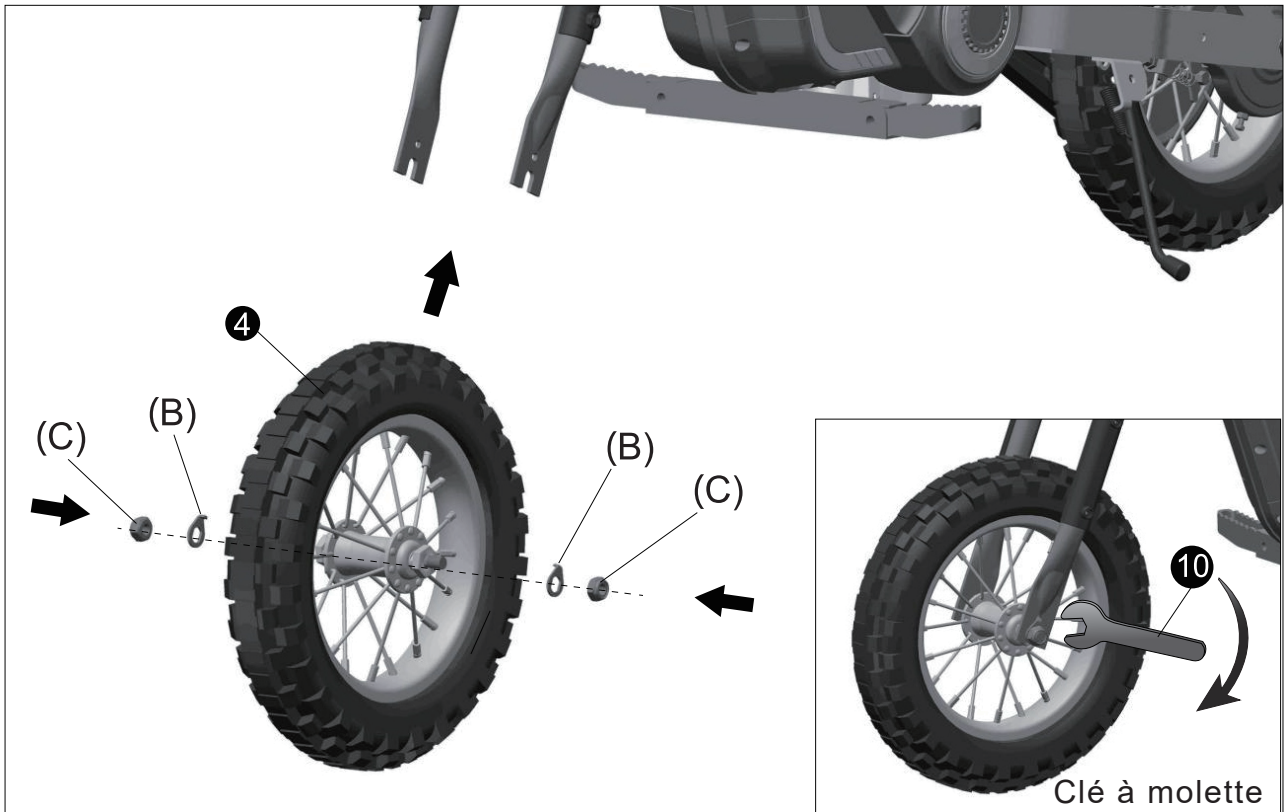

4. Montage du guidon

Positionner le dispositif de fixation du guidon B ④ au-dessus des quatre trous sur le corps de la voiture. Insérer le guidon ② en place. Fixer le dispositif de fixation du guidon A ③ et insérer quatre vis M8*45 ⑬ .

Les serrer à l'aide de la clé hexagonale en Z ⑫ .

Pour compléter la connexion, connecter les deux prises du corps de la voiture et du guidon ② .

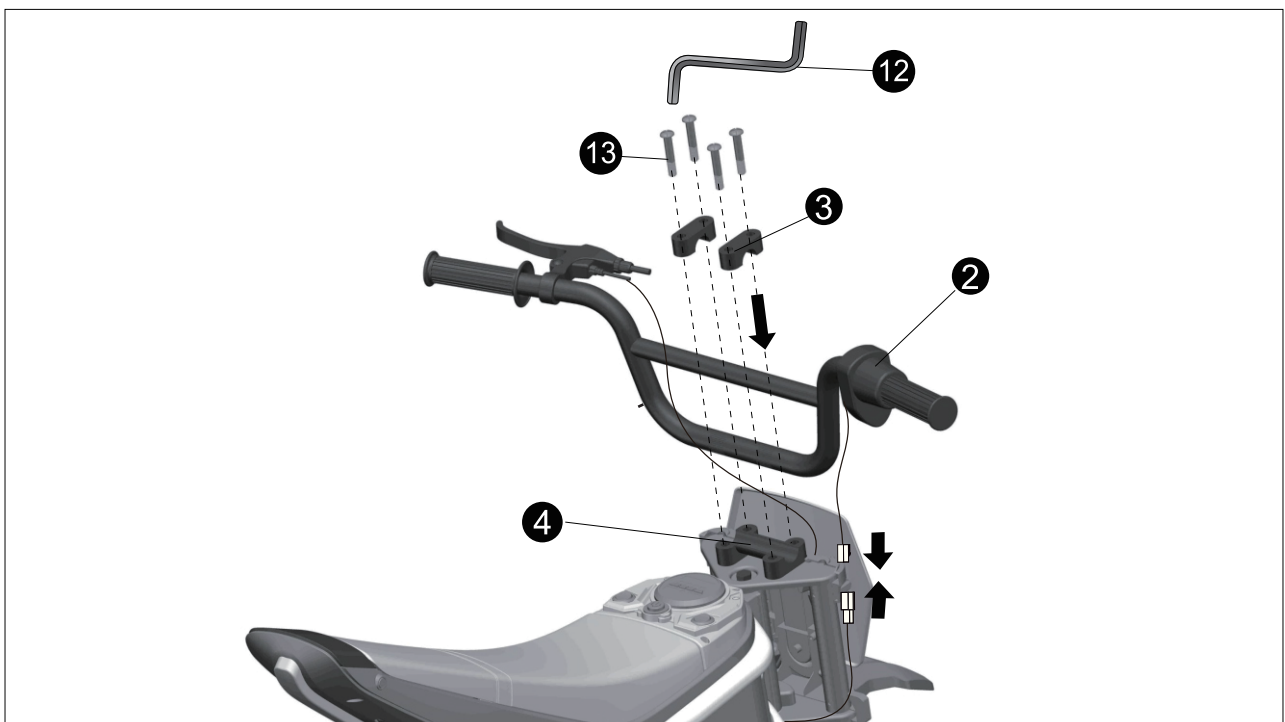

5. Connexion de la batterie

À l'aide du tournevis, desserrer et retirer les vis (g) du dessous. Ouvrir le siège et connecter l'alimentation en appariant les deux prises rouges. À l'aide du tournevis, refixer le siège avec deux vis (g).

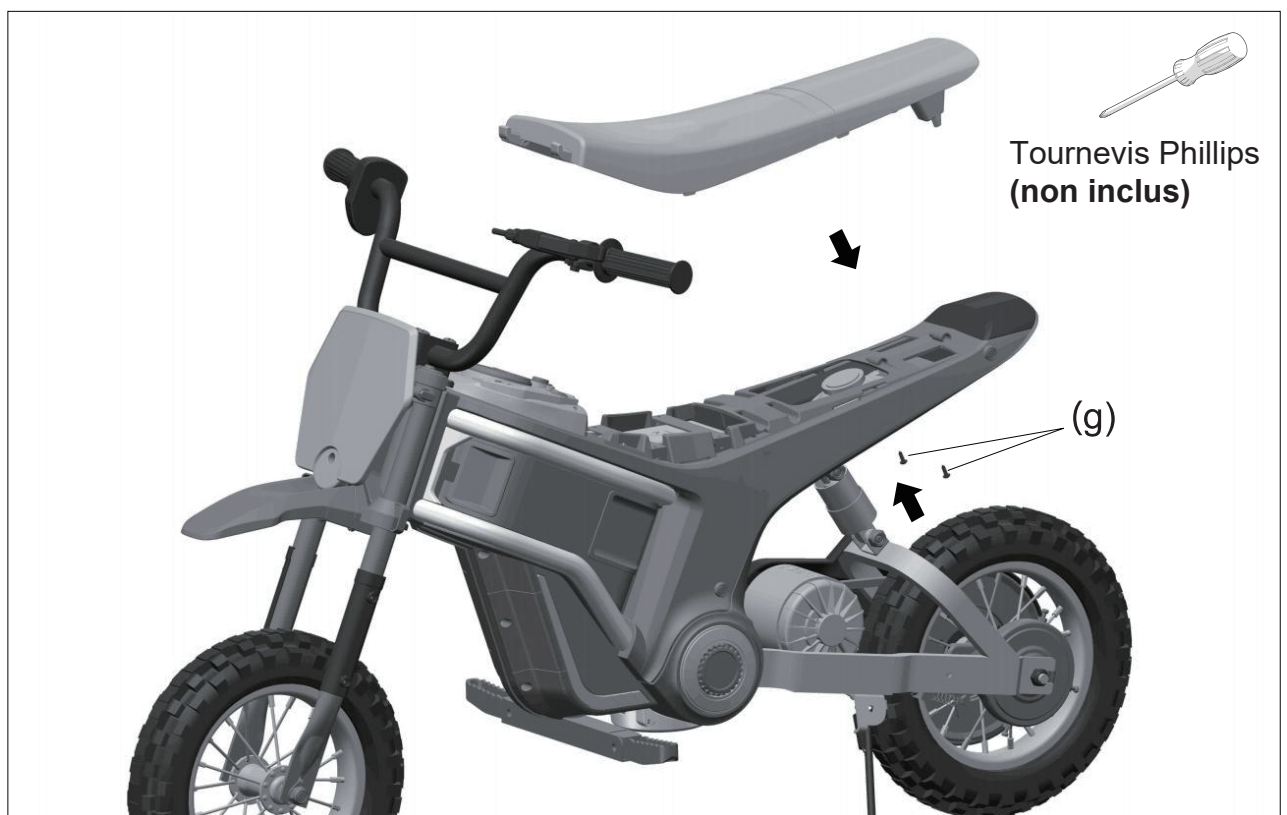
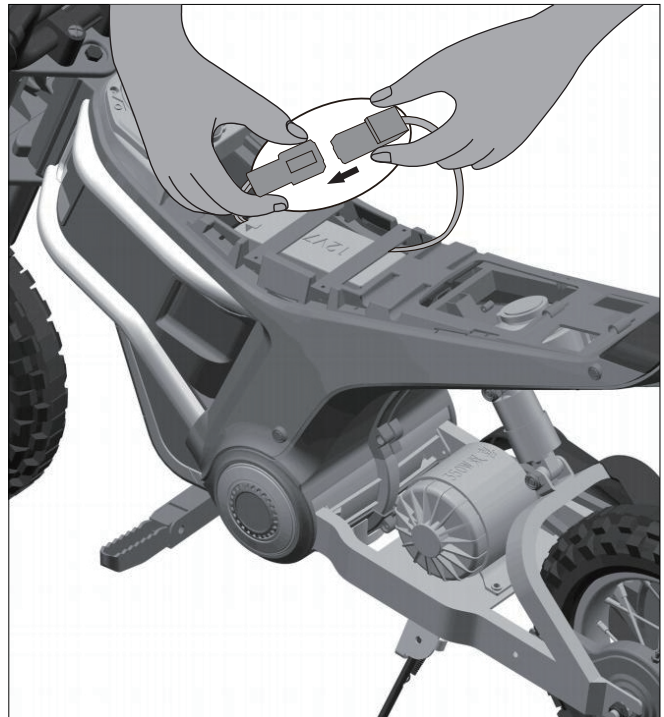
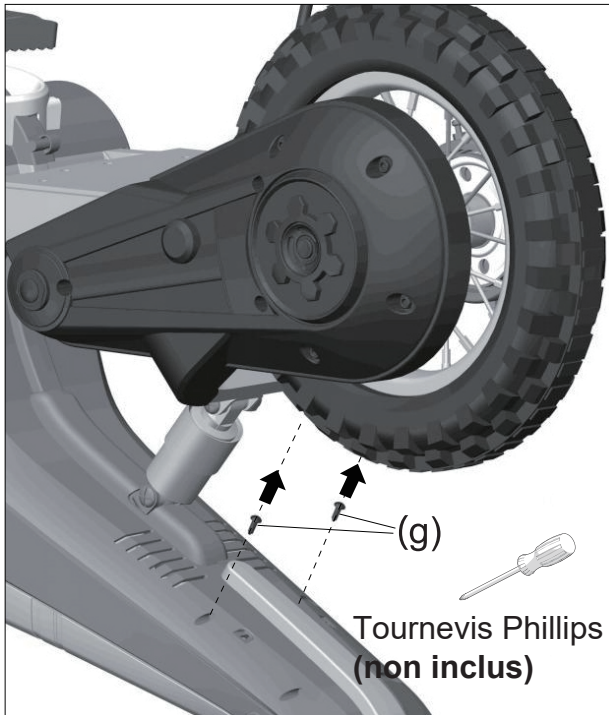

6. Méthode d'ajustement du frein

(1) Ajustement du levier de frein :

- Si le levier de frein a trop de jeu, il nécessite un serrage.
- Desserrer l'écrou blanc (d) sur le levier de frein en le tournant dans le sens antihoraire, ce qui serre le frein.

(2) Ajustement de l'écrou du disque de frein :

- Si le frein a encore trop de jeu après l'ajustement du levier, il faut se concentrer sur l'écrou (e) près du disque de frein.

- Desserrer l'écrou (e) en le tournant dans le sens antihoraire, ce qui serre le frein.

(3) Ajustement du câble de frein :

- Si, même après les ajustements ci-dessus, le frein a encore trop de jeu, il faut vérifier l'écrou du câble de frein (f).

- Tourner l'écrou du câble de frein (f) dans le sens antihoraire pour le desserrer.

- Serrer le câble de frein tout en le maintenant en place. Faire tourner la roue pour évaluer le niveau de serrage.

- Lorsque vous commencez à sentir un léger frottement sur la roue, tourner l'écrou du câble de frein (f) dans le sens horaire pour le serrer.

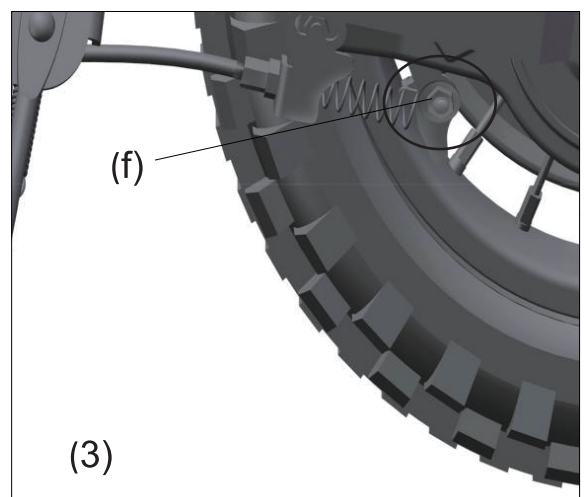
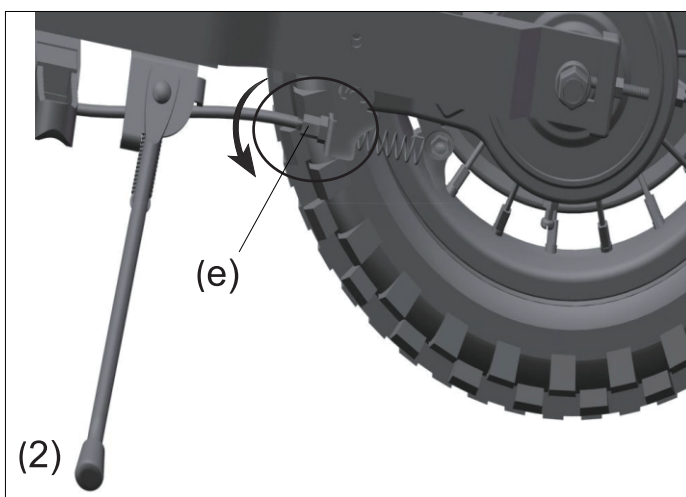
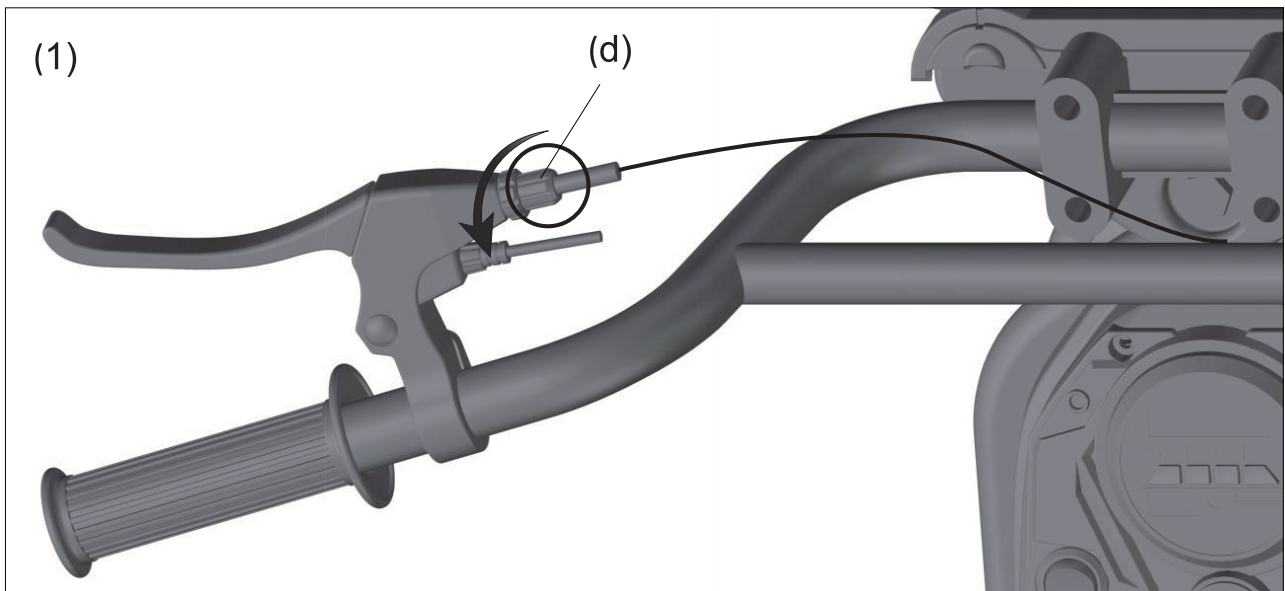

FUSIBLE

La voiture est équipée d'un fusible auto-réinitialisable. Si la voiture s'arrête soudainement pendant la conduite, c'est généralement dû à une surtension soudaine. Cela provoque le déclenchement automatique du fusible.

Éteignez le véhicule et ne l'utilisez pas pendant huit secondes, afin que le fusible puisse se réinitialiser. Ensuite, rallumez l'alimentation. Pour éviter le déclenchement du fusible et la coupure de l'alimentation électrique, suivez ces instructions :

- Ne tirez rien derrière le véhicule.
- Gardez les batteries et les autres composants électriques à l'écart de l'eau et d'autres liquides.
- Ne modifiez pas le système de circuit ou la structure du produit.



ATTENTION

- L'assemblage par un adulte est requis.
- Lorsqu'il est démonté, ce produit contient des petites pièces et des pièces coupantes – gardez-les hors de portée des petits enfants.
- Ne pas utiliser dans la circulation.
- Avertissement. En raison de sa vitesse maximale, ce jouet ne convient pas aux enfants de moins de 6 ans.
- Ce produit n'est pas destiné aux enfants de moins de trois ans.
- La ceinture de sécurité doit être portée lors de l'utilisation de ce produit.
- La surveillance d'un adulte est requise lors de l'utilisation de ce produit.
- La batterie doit être chargée par un adulte. Chargez le produit avant sa première utilisation.
- Pour éviter la suffocation, gardez l'emballage hors de portée des enfants.
- Utilisez uniquement les pièces fournies par le fabricant.
- Assurez-vous que les enfants ne jouent pas avec le chargeur.

Remarque:

- Ne pas utiliser dans des rues encombrées, sur des routes, des pentes ou près des caniveaux.
- Ne changez pas le circuit ou n'ajoutez pas de dispositifs électriques au produit.
- Ne pas utiliser la télécommande sous la pluie. Gardez la voiture à l'écart de l'eau et d'autres liquides pour éviter les dommages.
- La charge maximale est de 65 kg – ce produit peut être utilisé par un enfant à la fois.
- Assurez-vous que l'alimentation est éteinte lorsqu'elle n'est pas utilisée. Retirez le connecteur de la batterie lorsqu'il n'a pas été utilisé pendant un certain temps.
- Avant l'utilisation et la charge, vérifiez si la prise et les autres parties ne sont pas endommagées.
- Utilisez la batterie spécifiée par le fabricant.



AVERTISSEMENT

Pour réduire le risque de blessure, la surveillance d'un adulte est nécessaire. Ne jamais utiliser sur les routes, près du moteur les véhicules, sur ou près de pentes raides d'escaliers, de piscines ou d'autres cours d'eau; Portez toujours des chaussures, et ne permettez jamais plus de 1 cavalier.

Fonctionnement (référence diagramme fonctionnel)

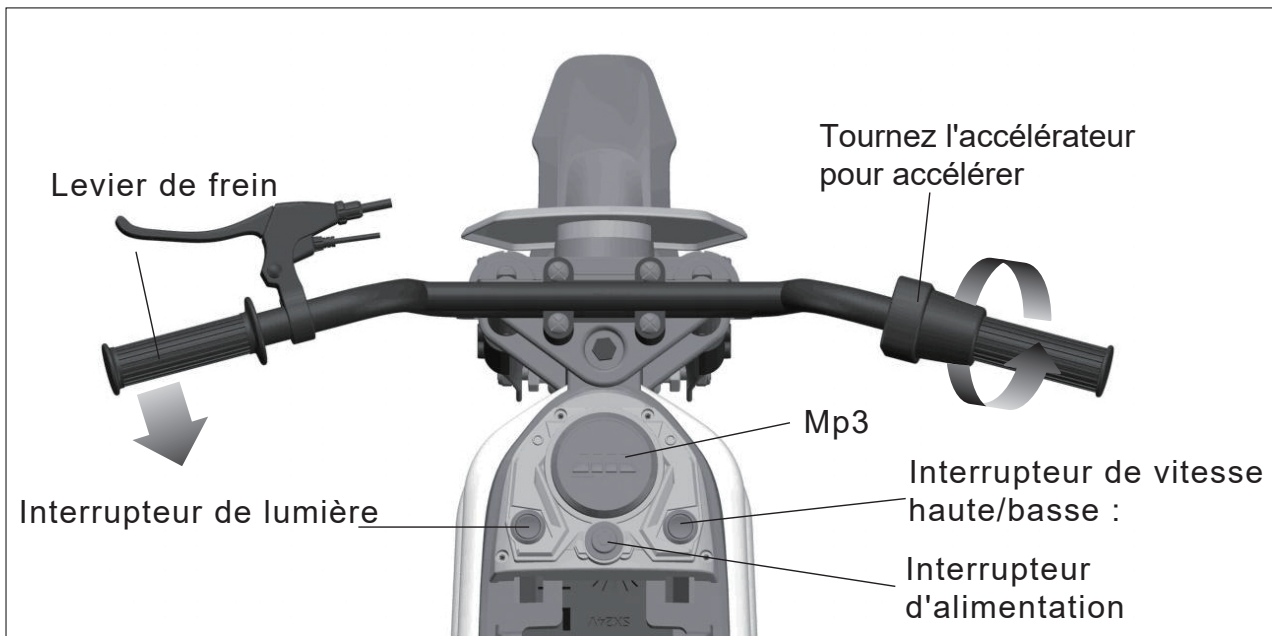

Lecteur Mp3

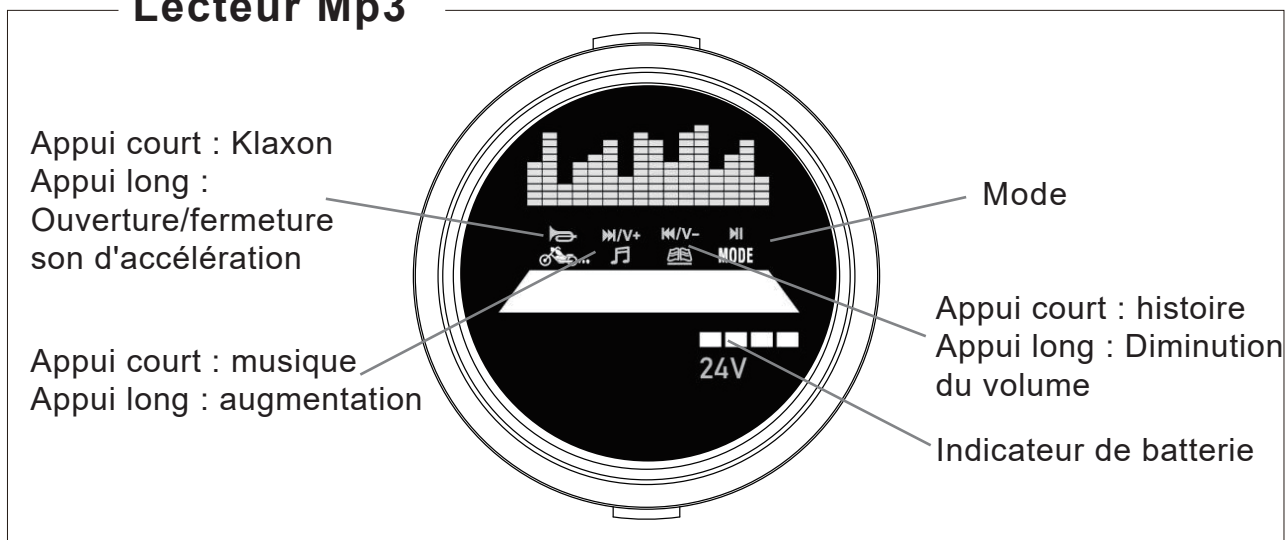

Remplacement et élimination de la pile



La pile finira par perdre la capacité de tenir une charge. Selon la quantité d'utilisation et les conditions, la pile devrait fonctionner pendant un à trois ans.

Important! Recyclez la pile à plat de manière responsable. La pile contient du plomb acide (électrolyte) et doit être éliminée correctement et légalement. Il est illégal dans la plupart des régions d'incinérer des piles de plomb-acide ou de les jeter dans des décharges. Apportez-le à un recycleur de piles au plomb-acide approuvé par le gouvernement fédéral ou par un État, tel qu'un détaillant de piles automobile local.

Ne jetez pas la pile avec les ordures ménagères !

Charge:

- Chargez la batterie pendant moins de 12 heures – une charge plus longue peut causer des dommages permanents.
- Placez la fiche DC dans la prise électrique, puis branchez le chargeur. Ne jamais utiliser le produit pendant la charge.
- Ce produit peut être utilisé pendant 0,5 heure – la durée de charge est de 8 à 12 heures.
- Il est normal que le chargeur et la batterie restent froids pendant la charge.
- Ne pas utiliser le connecteur près de l'eau pour éviter les dommages.
- Utilisez uniquement le chargeur fourni. L'utilisation d'un chargeur non fourni par le fabricant peut endommager le produit.
- Lorsqu'il n'est pas utilisé pendant longtemps, chargez le produit.

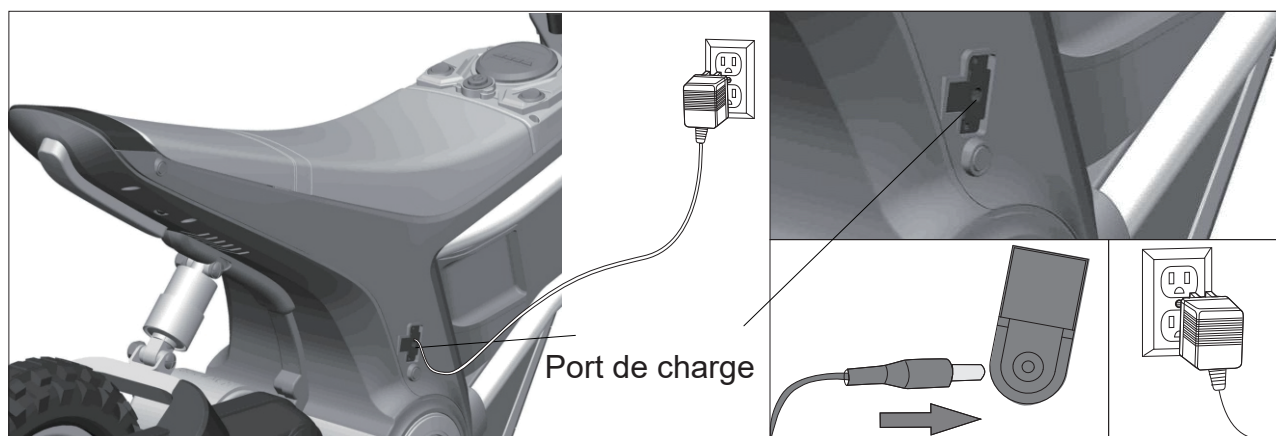

Veuillez suivre les instructions pour charger la batterie.

1. Insérez la fiche du chargeur dans le port de charge.
2. Branchez le chargeur dans la prise électrique. (La voiture ne peut pas être démarrée pendant la charge).

Entretien

- Avant l'utilisation, vérifiez le câblage, la prise, le boîtier et les autres parties, en vous assurant qu'il n'y a pas de dommages.
- Lors de l'utilisation après une longue période, assurez-vous que les pièces en fonte sont lubrifiées pour éviter la rouille. Lors du stockage, placez le produit sur une surface plate, en vous assurant qu'il est à l'abri de la lumière directe du soleil. Gardez le produit à l'intérieur ou couvrez-le avec un tissu résistant à l'eau.
- Gardez le produit loin des poêles, fours et chauffages pour éviter que le plastique ne fonde.
- Nettoyez sa surface avec un chiffon sec. Nettoyez les parties en plastique avec un polish pour meubles non cireux.
- Ne nettoyez pas les parties en plastique avec des solutions chimiques. Ne nettoyez pas la voiture avec de l'eau.
- Ne conduisez pas par temps humide – cela pourrait endommager le générateur, le système de circuit ou la batterie.
- Lorsqu'il n'est pas utilisé, assurez-vous que l'alimentation est éteinte – l'interrupteur doit être sur 'STOP' ou 'OFF'.
- N'utilisez pas de fusible qui ne correspond pas aux spécifications convenues.
- Ne faites aucune modification à ce produit ou au système de circuit. Tout dommage doit être réparé par un professionnel ou sous la direction d'un professionnel.

Dépannage

Problème	Cause	Solution
La voiture ne démarre pas.	<ul style="list-style-type: none">- La batterie est faible.- Échec à appuyer correctement sur le bouton d'allumage.- Défaillance du connecteur d'alimentation.- Panne de la batterie.- Les dispositifs électriques sont endommagés.- Le générateur est défectueux.	<ul style="list-style-type: none">- Assurez-vous que la batterie est complètement chargée.- Suivez les instructions lors de l'utilisation de ce produit.- Réinstallez le connecteur d'alimentation.- Changez la batterie.- Remplacez les dispositifs électriques.- Changez le générateur.
La batterie ne se charge pas.	<ul style="list-style-type: none">- Défaillance du connecteur de la batterie.- Le chargeur ne charge pas.- Chargeur défectueux.	<ul style="list-style-type: none">- Réinstallez le connecteur.- Branchez à nouveau le chargeur.- Changez le chargeur.
La voiture ne va pas loin.	<ul style="list-style-type: none">- La batterie n'est pas complètement chargée.- Batterie usée.	<ul style="list-style-type: none">- Assurez-vous que la batterie est complètement chargée.- Changez la batterie.
Il y a un léger bruit et la voiture chauffe lors de la charge.	<ul style="list-style-type: none">- C'est normal.	<ul style="list-style-type: none">- Aucune action requise
La voiture fonctionne à une vitesse lente.	<ul style="list-style-type: none">- Batterie usée.- La batterie est morte.- Le produit a dépassé sa charge maximale.- Surface de conduite inégale.	<ul style="list-style-type: none">- Changez la batterie.- Assurez-vous que la batterie est complètement chargée.- Assurez-vous que le poids est inférieur à 65kg.- Conduisez sur une surface plate et uniforme.

Warnung. Dieses Spielzeug ist aufgrund seiner maximalen Geschwindigkeit für Kinder unter sechs Jahren ungeeignet.

DE

Maximal auf 40 psi (280 kPa) aufpumpen.



WICHTIG - BITTE HEBEN SIE DIESE ANLEITUNG FÜR EINE SPÄTERE BEZUGNAHME AUF: SORGFÄLTIG DURCHLESEN

MONTAGEANLEITUNG



ACHTUNG!

- Bewahren Sie dieses Handbuch zum späteren Nachschlagen auf.
- ERSTICKUNGSGEFAHR — Kleine Teile. Nicht für Kinder unter 36 Monaten. Das Produkt enthält Kleinteile, halten Sie Kinder beim Zusammenbau fern.
- ZUSAMMENBAU DURCH ERWACHSENE NUR.
- Immer Schutzmaterial und Polybeutel entfernen und vor dem Zusammenbau entsorgen.
- Sie sollten Schutzausrüstung tragen. Tragen Sie immer Schuhe und setzen Sie sich auf den Sitz, wenn Sie das Fahrzeug betreiben.
- Fahren Sie nur auf ebenem Gelände. Niemals auf dem Rasen benutzen.
- Halten Sie Ihre Hände, Haare und Kleidung von beweglichen Teilen fern.
- Lassen Sie ein Kind niemals unbeaufsichtigt. Direkte Aufsicht durch einen Erwachsenen ist erforderlich. Halten Sie Ihr Kind immer im Blickfeld, wenn sich das Kind im Fahrzeug befindet.
- Um die Verletzungsgefahr zu verringern, ist die Beaufsichtigung durch einen Erwachsenen erforderlich. Niemals im Straßenverkehr, in der Nähe von Kraftfahrzeugen, auf oder in der Nähe von steilen Steigungen oder Stufen, Schwimmbädern oder anderen Gewässern benutzen, immer Schuhe tragen und niemals mehr als 1 Fahrer zulassen.
- Niemals unter unsicheren Bedingungen wie Schnee, Regen, losem Schmutz, Schlamm, Sand oder Kies verwenden, da dies sonst zu einem unerwarteten Unfall wie Umkippen führen und das elektrische System oder die Batterie beschädigen könnte.
- **Warnung:** Darf nicht im Verkehr verwendet werden.
- Dieses Spielzeug sollte mit Vorsicht benutzt werden, da Geschicklichkeit erforderlich ist, um Stürze oder Zusammenstöße zu vermeiden, bei denen der Benutzer oder Dritte verletzt werden könnten.
- **Warnung:** Dieses Spielzeug ist wegen seiner Höchstgeschwindigkeit für Kinder unter 96 Monaten ungeeignet; das maximale Benutzergewicht beträgt 65 kg.
- **Warnung:** Dieses Spielzeug hat keine Bremse.
- Das elektrische Spielzeug ist regelmäßig auf Beschädigungen am Zuleitungskabel, Stecker, Gehäuse oder anderen Teilen zu untersuchen; bei Beschädigungen darf es nicht verwendet werden, bis die Schäden behoben sind.
- Verwenden Sie nur den/die vom Hersteller angegebenen Akku(s) und das Ladegerät.



WARNUNGEN ZUM GEBRAUCH VON BATTERIEN

- Nicht wiederaufladbare Batterien dürfen nicht aufgeladen werden.
- Wiederaufladbare Batterien sind vor dem Aufladen aus dem Spielzeug zu entfernen.
- Wiederaufladbare Batterien dürfen nur unter Aufsicht von Erwachsenen aufgeladen werden.
- Batterien dürfen nur von Personen mindestens 8 Jahre alt geladen werden.
- Verschiedene Batterietypen oder neue und gebrauchte Batterien dürfen nicht gemischt werden.
- Die Batterien sind mit der richtigen Polarität einzusetzen.
- Erschöpfte Batterien sind aus dem Spielzeug zu entfernen.
- Die Versorgungsklemmen dürfen nicht kurzgeschlossen werden.

WARNUNGEN ZUM LADEVORGANG DER BATTERIEN

Allgemeine Sicherheitshinweise

- ⚠ "Lesen Sie alle Anweisungen, bevor Sie dieses Gerät verwenden"
- ⚠ "Dieses Gerät kann von Kindern ab 8 Jahren und darüber sowie von Personen mit verringerten physischen, sensorischen oder mentalen Fähigkeiten oder Mangel an Erfahrung und Wissen benutzt werden, wenn sie beaufsichtigt oder bezüglich des sicheren Gebrauchs des Gerätes unterwiesen wurden und die daraus resultierenden Gefahren verstehen."
- ⚠ "Kinder dürfen nicht mit dem Gerät spielen."
- ⚠ "Reinigung und Benutzer-Wartung dürfen nicht von Kindern ohne Beaufsichtigung durchgeführt werden."

Elektrische Sicherheitswarnungen

- ⚠ "Wenn die Netzanschlussleitung dieses Gerätes beschädigt wird, muss sie durch den Hersteller oder seinen Kundendienst oder eine ähnlich qualifizierte Person ersetzt werden, um Gefährdungen zu vermeiden."
- ⚠ "Nicht im Freien verwenden" (falls nur für Innenbereich bestimmt)
- ⚠ "Nicht in Wasser oder anderen Flüssigkeiten tauchen"
- ⚠ "Vom Netz trennen, wenn nicht in Gebrauch"

Ladegerät-spezifische Warnhinweise

- ⚠ „Nur mit vom Hersteller angegebenen Batterien verwenden“
- ⚠ „Beim Einlegen der Batterien auf die korrekte Polung achten“
- ⚠ „Beschädigte oder auslaufende Batterien nicht aufladen“
- ⚠ „Batterien entfernen, wenn das Gerät über längere Zeit nicht verwendet wird“
- ⚠ „Schließen Sie die Ausgangsklemmen nicht kurz“



Autokarosserie

① x 1



Lenker

② x 1



Lenkerbefestigung A

③ x 2



Lenkerbefestigung B

④ x 1



Vorderrad

⑤ x 1



Vorderer Schutz

⑥ x 1



Kotflügel

⑦ x 1



Stoßdämpfer

⑧ x 1

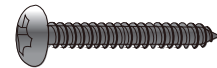

Schraube

⑨ x 5

Offener
Schraubenschlüssel

⑩ x 1

L-förmiger
Innensechskantschlüssel

⑪ x 1

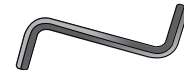
Z-förmiger
Innensechskantschlüssel

⑫ x 1



Sechskantschraube

⑬ x 4

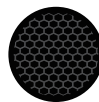

Vorderschutz-Aufkleber

⑭ x 1

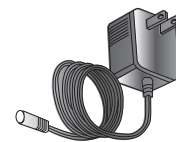

Ladegerät

⑮ x 1



Benutzerhandbuch

⑯ x 1

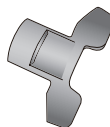

Schraubenschlüssel

⑰ x 1

M8*45

M4*14

Produktspezifikationen:

Batterie: 12V 10AH2

Antriebsmotor: 24V 350W*1 (2700 U/min)

Geeignetes Alter: 8-12 Jahre

Maximales Gewicht: 65 kg

Größe des Autos: 119*64*76,5 cm

Geschwindigkeit: 8-16 km/h

Nutzungsdauer: Nach dem Laden 0,5 Stunden verwenden, nach dem Laden 8-12 Stunden.

Modell: ZNL-G240100

Eingang: 100V-240V 50/60Hz

Ausgang: 24V 1,0A

Verwenden Sie nur das mitgelieferte Ladegerät. Die Verwendung eines nicht vom Hersteller gelieferten Ladegeräts kann das Produkt beschädigen.

Sicherung: Automatische Rückstell-Sicherung

Montageanleitung:

Erwachsenenmontage erforderlich.

Achten Sie auf kleine Teile. Um die Erstickungsgefahr zu vermeiden, halten Sie kleine Kinder während des Zusammenbaus fern.

Vor dem Zusammenbau zählen Sie alle kleinen Teile sorgfältig und stellen sicher, dass alles vorhanden ist. Entsorgen Sie die Plastiktüte ordnungsgemäß. Lassen Sie Kinder nicht mit der Plastiktüte spielen.

1. Stoßdämpfermontage

Entnehmen Sie den Stoßdämpfer **8** aus der Ersatzteiltüte. Lockern Sie die beiden Schrauben (b) und die beiden Muttern (a) mit dem L-förmigen Innensechskantschlüssel **11** und dem Z-förmigen Innensechskantschlüssel **12**. Führen Sie den Stoßdämpfer **8** in die Autokarosserie ein, wie auf den bereitgestellten Bildern gezeigt. Ziehen Sie dann die beiden Schrauben (b) und die beiden Muttern (a) mit dem L-förmigen Innensechskantschlüssel **11** und dem Z-förmigen Innensechskantschlüssel **12** fest.

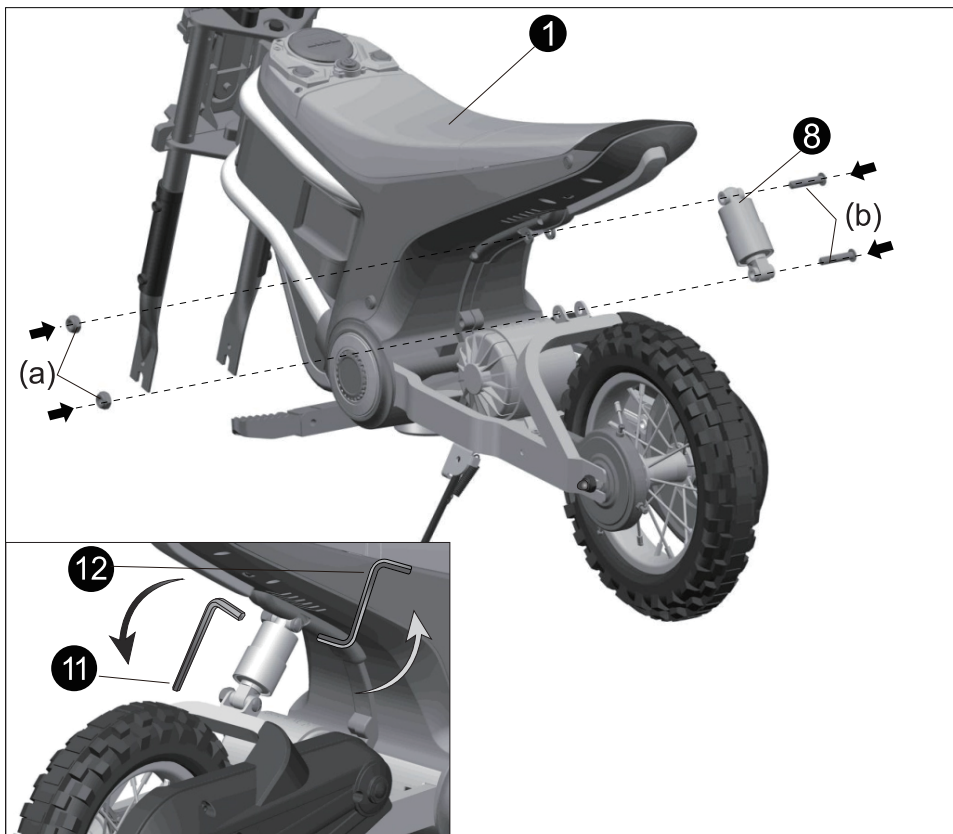

2. Montage des Vorderschutzes und Schutzblechs

Befestigen Sie den Vorderschutz **6** an seiner richtigen Position am Autokörper und befestigen Sie ihn dann mit einer M4*14 Schraube **9**. Tragen Sie den Aufkleber **14** auf den Vorderschutz **6** auf, wie im Bild gezeigt.

Führen Sie das Schutzblech **7** in die richtige Position am Autokörper ein und befestigen Sie es dann von unten mit vier M4*14 Schrauben **9** mit einem Schraubendreher.

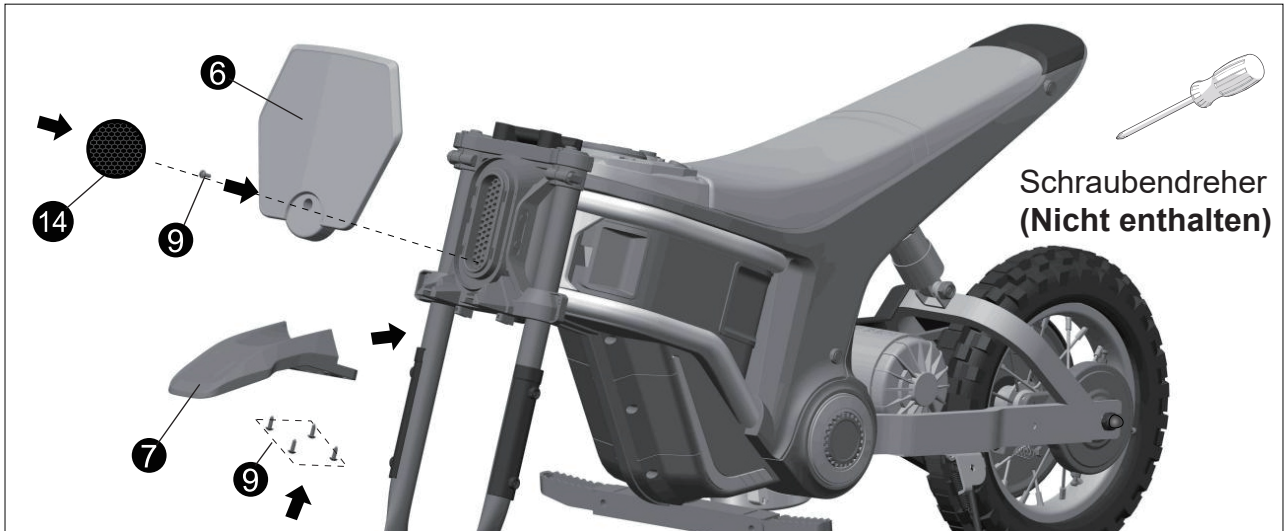

3. Montage des Vorderrads

Mit dem Schraubenschlüssel **17** den vorderen Achsstift (A) entfernen. Sie werden den vorderen Achsstift (A) für die nächsten Montageschritte nicht benötigen.

Lösen Sie die beiden Muttern (C) vom Vorderrad **4** mit dem offenen Ringschlüssel **10** und entfernen Sie dann die beiden Unterlegscheiben (B).

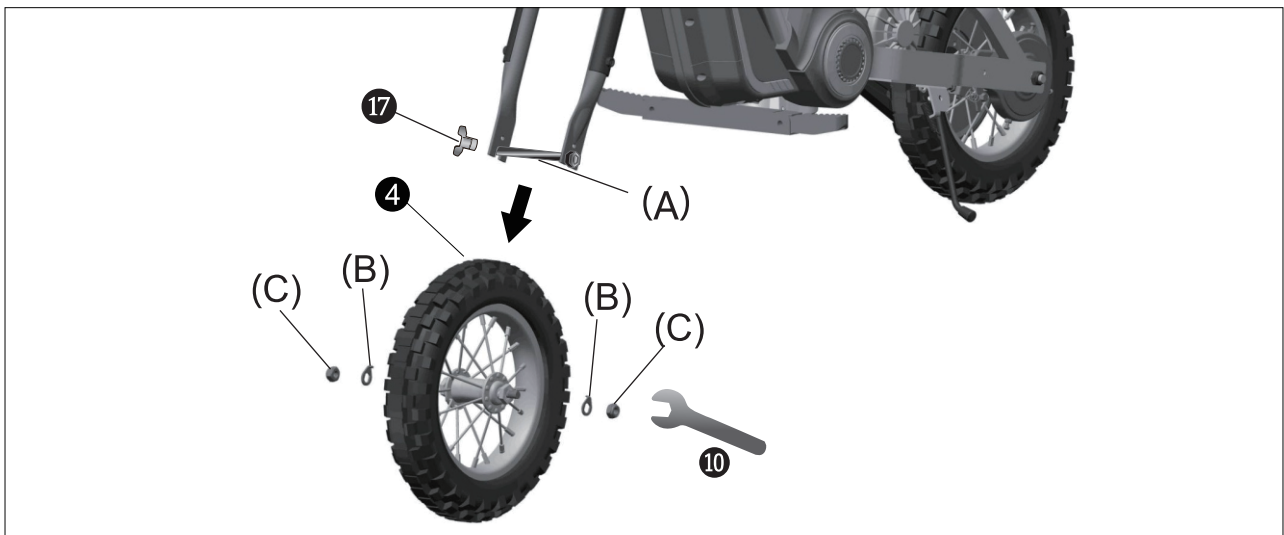

Platzieren Sie das Vorderrad ④ in die Vorderradgabel, wie im Bild gezeigt. Legen Sie auf jeder Seite zwei Unterlegscheiben (B) ein und sichern Sie dann das Vorderrad, indem Sie zwei Muttern (C) mit dem offenen Ringschlüssel ⑩ festziehen.

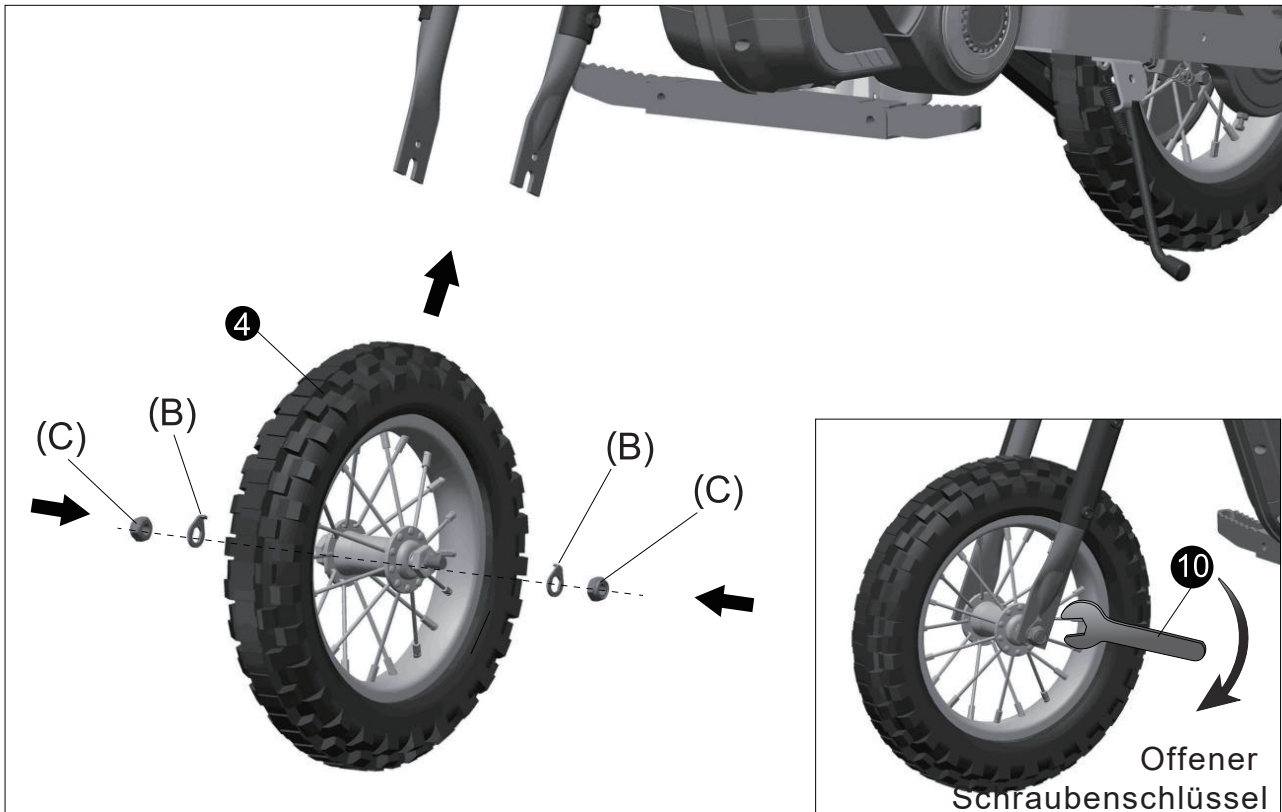

4. Montage des Lenkers

Positionieren Sie die Lenkerbefestigung B ④ über den vier Löchern am Autokörper. Führen Sie den Lenker ② an Ort und Stelle ein. Befestigen Sie die Lenkerbefestigung A ③ und setzen Sie vier M8*45 ⑬ Schrauben ein. Ziehen Sie sie mit dem Z-förmigen Innensechskantschlüssel ⑫ fest. Um die Verbindung abzuschließen, verbinden Sie die beiden Stecker von der Autokarosserie und dem Lenker ②.

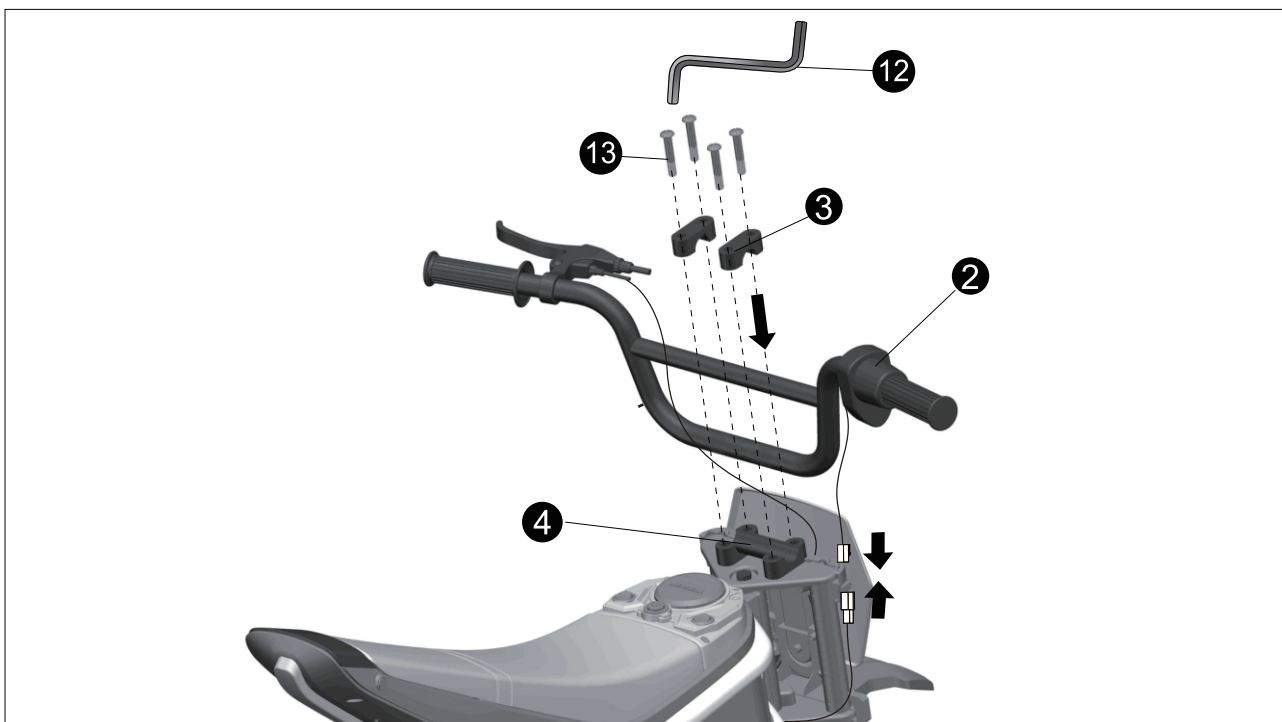

5. Batterieverbindung

Verwenden Sie den Schraubendreher, um die Schrauben (g) von unten zu lösen und zu entfernen. Öffnen Sie den Sitz und schließen Sie die Stromversorgung an, indem Sie die beiden roten Stecker abgleichen. Verwenden Sie den Schraubendreher, um den Sitz mit zwei Schrauben (g) wieder anzubringen.

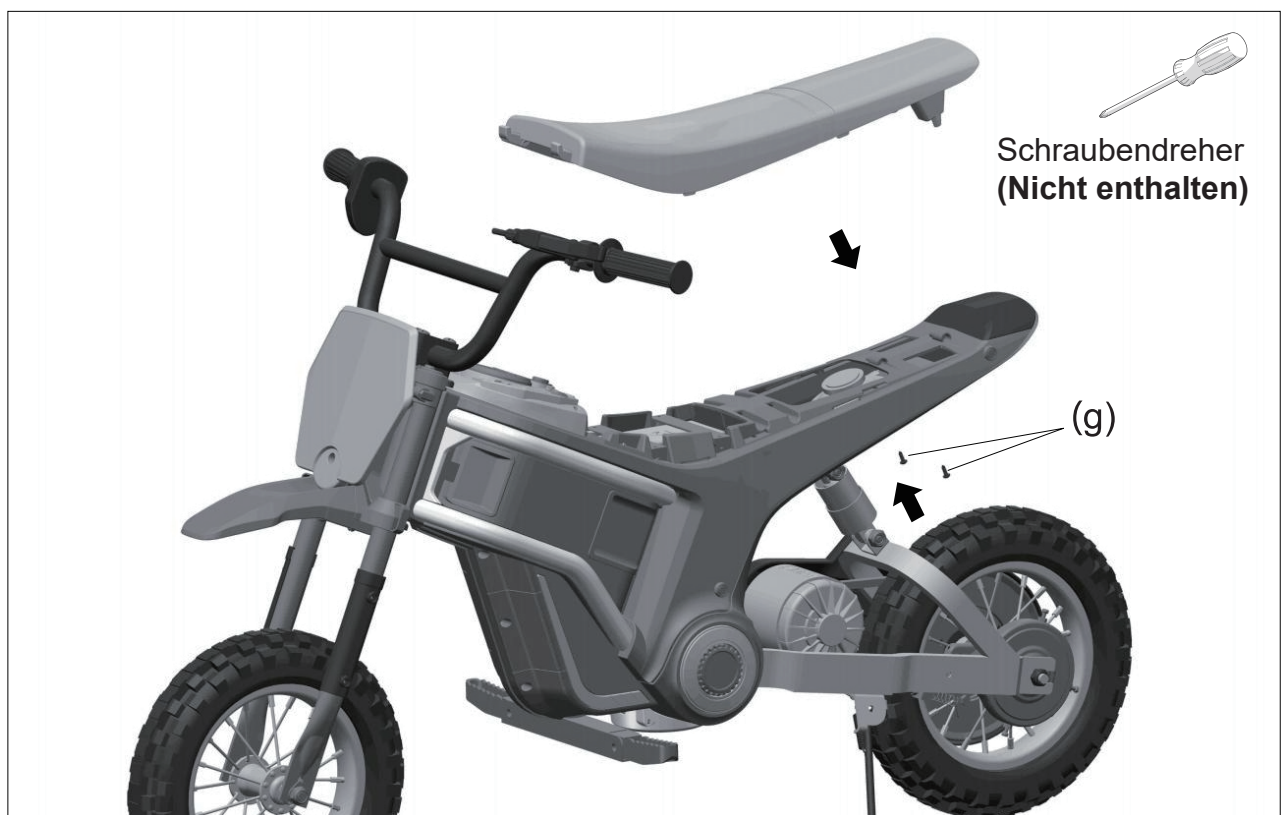
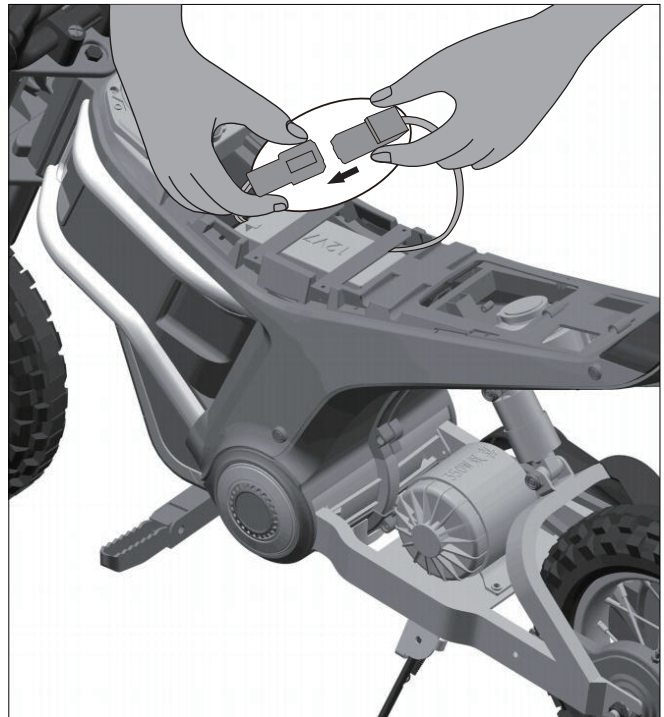
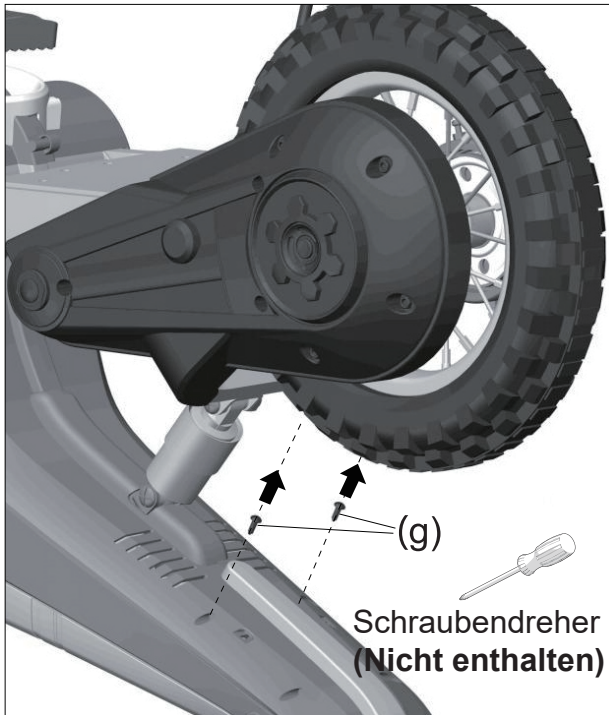

6. Bremseneinstellungsmethode

(1) Einstellung des Bremshebels:

- Wenn der Bremsweg zu groß ist, muss er angezogen werden.
- Lockern Sie die weiße Mutter (d) am Bremshebel, indem Sie sie gegen den Uhrzeigersinn drehen, um die Bremse anzuziehen.

(2) Einstellen der Bremsscheibenmutter:

- Wenn die Bremse nach der Hebeleinstellung immer noch zu viel Spiel hat, sollten Sie sich auf die Mutter (e) in der Nähe der Bremsscheibe konzentrieren.
- Lockern Sie die Mutter (e), indem Sie sie gegen den Uhrzeigersinn drehen, um die Bremse anzuziehen.

(3) Einstellen des Bremskabels:

- Wenn die Bremse auch nach den oben genannten Einstellungen immer noch zu viel Spiel hat, müssen Sie die Mutter des Bremskabels (f) überprüfen.
- Drehen Sie die Mutter des Bremskabels (f) gegen den Uhrzeigersinn, um sie zu lockern.
- Ziehen Sie das Bremskabel fest, während Sie es an Ort und Stelle halten. Drehen Sie das Rad, um den Grad der Spannung zu beurteilen.
- Wenn Sie eine leichte Reibung am Rad spüren, drehen Sie die Mutter des Bremskabels (f) im Uhrzeigersinn, um sie anzuziehen.

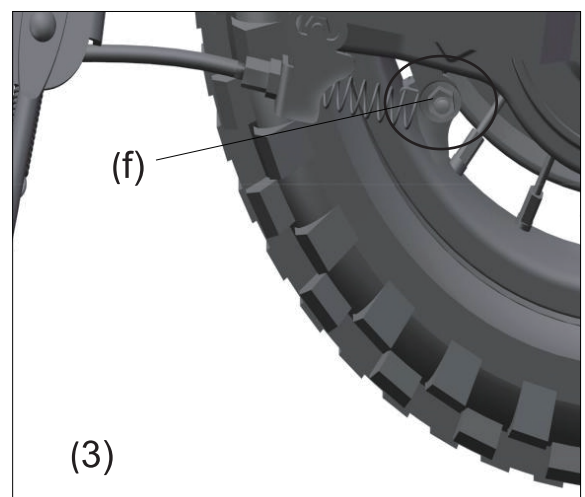
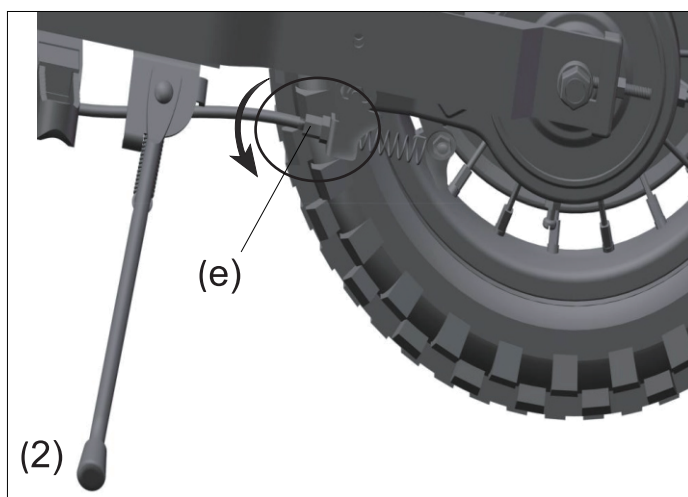
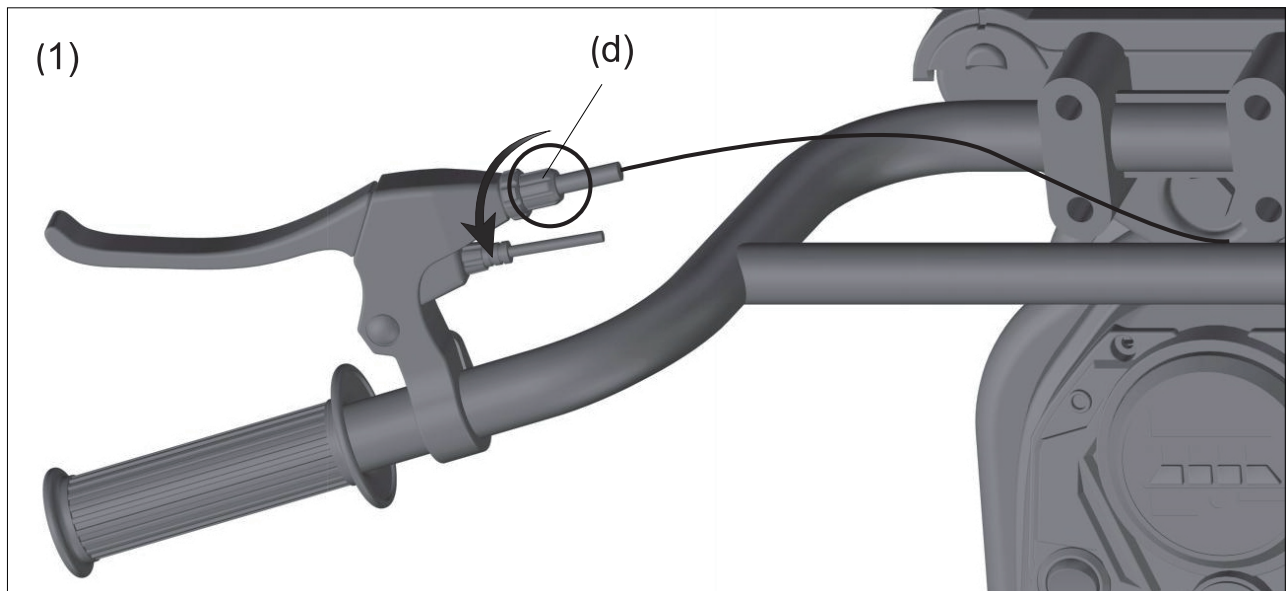

SICHERUNG

La voiture est équipée d'un fusible auto-réinitialisable. Si la voiture s'arrête soudainement pendant la conduite, c'est généralement dû à une surtension soudaine. Cela provoque le déclenchement automatique du fusible.

Éteignez le véhicule et ne l'utilisez pas pendant huit secondes, afin que le fusible puisse se réinitialiser. Ensuite, rallumez l'alimentation. Pour éviter le déclenchement du fusible et la coupure de l'alimentation électrique, suivez ces instructions :

- Ne tirez rien derrière le véhicule.
- Gardez les batteries et les autres composants électriques à l'écart de l'eau et d'autres liquides.
- Ne modifiez pas le système de circuit ou la structure du produit.



Achtung

- Erwachsenenmontage erforderlich.
- Wenn das Produkt nicht zusammengebaut ist, enthält es kleine und scharfe Teile - halten Sie es außerhalb der Reichweite von kleinen Kindern.
- Nicht im Verkehr verwenden.
- Warnung. Aufgrund seiner maximalen Geschwindigkeit ist dieses Spielzeug nicht für Kinder unter sechs Jahren geeignet.
- Dieses Produkt darf nicht von Kindern unter drei Jahren verwendet werden.
- Der Sicherheitsgurt muss beim Gebrauch dieses Produkts getragen werden.
- Erwachsenenaufsicht ist erforderlich, wenn dieses Produkt verwendet wird.
- Die Batterie muss von einem Erwachsenen aufgeladen werden. Laden Sie das Produkt vor dem ersten Gebrauch auf.
- Um Erstickungsgefahr zu vermeiden, halten Sie die Verpackung außerhalb der Reichweite von Kindern.
- Verwenden Sie nur vom Hersteller bereitgestellte Teile.
- Stellen Sie sicher, dass Kinder nicht mit dem Ladegerät spielen.

Hinweis

- Verwenden Sie nicht auf stark befahrenen Straßen, Straßen, Gefällen oder in der Nähe von Abflüssen.
- Ändern Sie nicht den Stromkreis oder fügen Sie elektrische Geräte dem Produkt hinzu.
- Verwenden Sie die Fernbedienung nicht im Regen. Halten Sie das Auto fern von Wasser und anderen Flüssigkeiten, um Schäden zu vermeiden.
- Die maximale Belastung beträgt 65 kg - dieses Produkt kann nur von einem Kind gleichzeitig verwendet werden.
- Stellen Sie sicher, dass die Stromversorgung ausgeschaltet ist, wenn das Produkt nicht verwendet wird. Entfernen Sie den Batterieanschluss, wenn er längere Zeit nicht verwendet wurde.
- Überprüfen Sie vor der Verwendung und dem Laden den Stecker und andere Teile auf Schäden.
- Verwenden Sie den vom Hersteller angegebenen Akku.



ACHTUNG

Um das Verletzungsrisiko zu reduzieren, ist die Aufsicht eines Erwachsenen erforderlich. Nicht auf Straßen, in der Nähe von Kraftfahrzeugen, auf oder in der Nähe steiler Steigungen von Treppen, Schwimmbädern oder anderen Gewässern verwenden; immer Schuhe tragen und niemals mehr als 1 Fahrer zulassen.

Bedienung (Funktionsreferenzdiagramm)

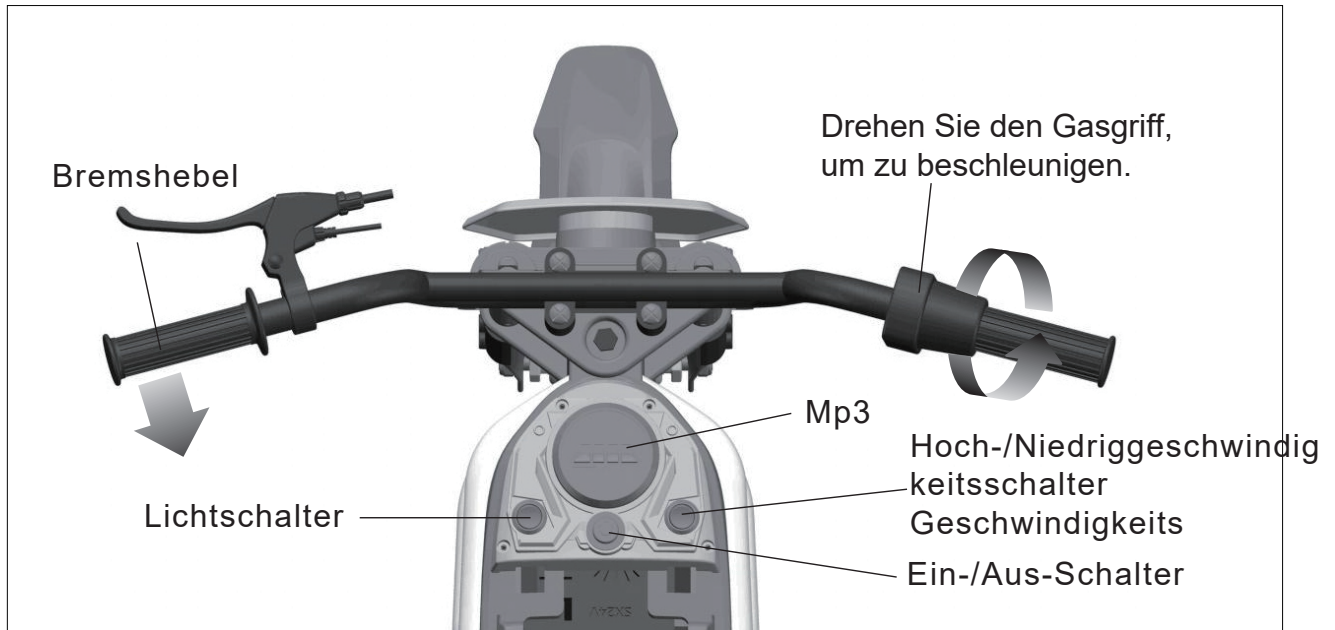

MP3-Player

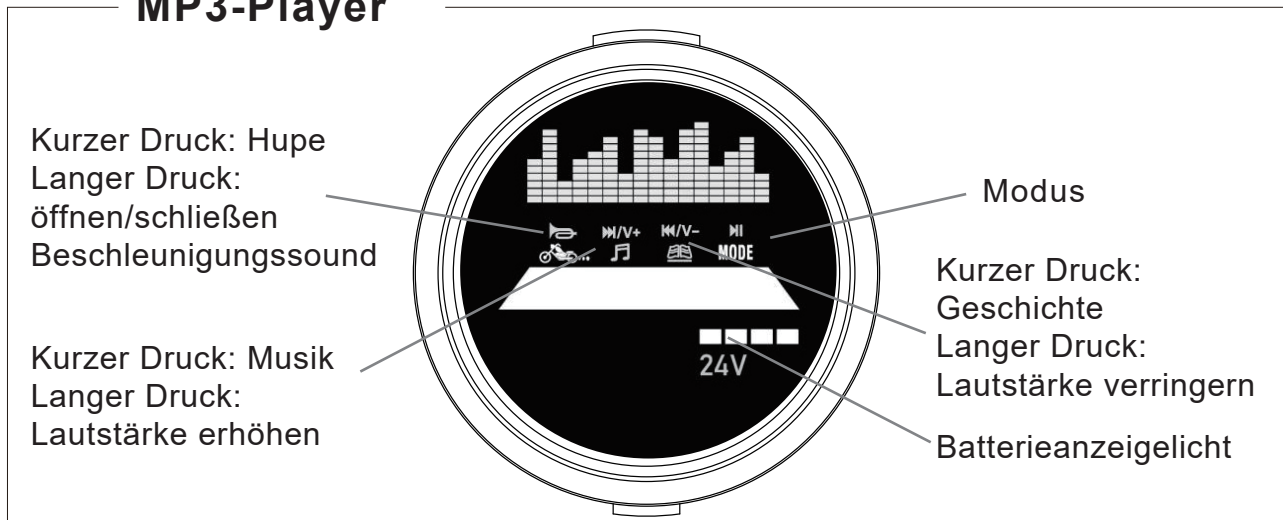

Batteriewechsel und Entsorgung



Der Akku verliert schließlich die Fähigkeit, eine Ladung zu halten. Je nach Nutzungsgrad und unterschiedlichen Bedingungen sollte die Batterie ein bis drei Jahre lang funktionieren.

Wichtig! Entsorgen Sie den leeren Akku verantwortungsvoll. Die Batterie enthält Blei-Säure(Elektrolyt) und muss ordnungsgemäß und legal entsorgt werden. In den meisten Gebieten ist es verboten, Bleibatterien zu verbrennen oder auf Deponien zu entsorgen. Bringen Sie es zu einem bundesweit oder staatlich anerkannten Bleibatterienrecycler wie zum Beispiel dem örtlichen Autobatteriehändler.

Entsorgen Sie die Batterie nicht zusammen mit Ihrem gewöhnlichen Haushaltsmüll!

Laden:

- Laden Sie die Batterie weniger als 12 Stunden lang auf - ein längeres Laden kann zu dauerhaften Schäden führen.
- Platzieren Sie den Gleichstromstecker in die Steckdose und stecken Sie dann das Ladegerät in den Stecker. Verwenden Sie das Produkt niemals während des Ladevorgangs.
- Dieses Produkt kann für 0,5 Stunden verwendet werden - die Ladezeit beträgt 8-12 Stunden.
- Es ist normal, dass das Ladegerät und die Batterie beim Laden kühl bleiben.
- Verwenden Sie den Stecker nicht in der Nähe von Wasser, um Schäden zu vermeiden.
- Verwenden Sie nur das mitgelieferte Ladegerät. Die Verwendung eines Ladegeräts, das nicht vom Hersteller bereitgestellt wurde, kann das Produkt beschädigen.
- Wenn das Produkt längere Zeit nicht verwendet wird, laden Sie es auf.

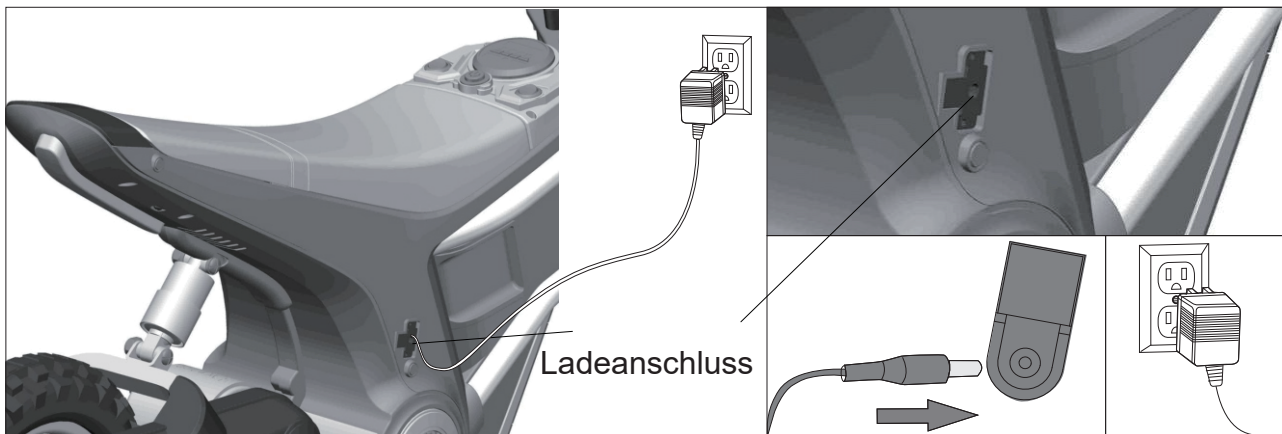

Bitte befolgen Sie die Anweisungen zum Laden der Batterie:

1. Stecken Sie den Stecker des Ladegeräts in den Ladeanschluss.
2. Stecken Sie das Ladegerät in die Steckdose. (Das Auto kann während des Ladevorgangs nicht gestartet werden).

Wartung

- Überprüfen Sie vor der Verwendung die Verkabelung, den Stecker, das Gehäuse und andere Teile und stellen Sie sicher, dass keine Beschädigungen vorliegen.
- Wenn das Produkt nach längerer Nichtbenutzung verwendet wird, stellen Sie sicher, dass die Gusseisen geschmiert sind, um Rostbildung zu vermeiden. Beim Lagern stellen Sie das Produkt auf eine ebene Fläche und achten Sie darauf, dass es nicht direktem Sonnenlicht ausgesetzt ist. Bewahren Sie das Produkt in einem geschlossenen Raum auf oder decken Sie es mit einem wasserfesten Tuch ab.
- Halten Sie das Produkt von Herden, Öfen und Heizungen fern, um ein Aufweichen des Plastiks zu vermeiden.
- Reinigen Sie die Oberfläche mit einem trockenen Tuch. Reinigen Sie die Kunststoffteile mit einer nichtwachshaltigen Möbelpolitur.
- Reinigen Sie Kunststoffteile nicht mit chemischen Lösungen. Reinigen Sie das Auto nicht mit Wasser.
- Fahren Sie nicht bei feuchtem Wetter - dies könnte den Generator, das Schaltungssystem oder die Batterie beschädigen.
- Wenn das Produkt nicht verwendet wird, stellen Sie sicher, dass die Stromversorgung ausgeschaltet ist - der Schalter sollte auf „STOP“ oder „AUS“ stehen.
- Verwenden Sie keine Sicherung, die nicht den vereinbarten Spezifikationen entspricht.
- Ändern Sie dieses Produkt oder das Schaltungssystem nicht. Alle Schäden müssen von einem Fachmann behoben oder unter Anleitung eines Fachmanns behoben werden.

FEHLERBEHEBUNG

Problem	Ursache	Lösung
Das Auto startet nicht.	<ul style="list-style-type: none"> - Die Batterie ist schwach. - Fehlende korrekte Betätigung der Schaltertaste. - Fehler des Stromsteckers. - Batterieausfall. - Elektrische Geräte sind beschädigt. - Generator ist fehlerhaft. 	<ul style="list-style-type: none"> - Stellen Sie sicher, dass die Batterie vollständig geladen ist. - Befolgen Sie die Anweisungen beim Gebrauch dieses Produkts. - Installieren Sie den Stromstecker erneut. - Batterie wechseln. - Elektrische Geräte austauschen. - Generator austauschen.
Die Batterie lädt nicht auf.	<ul style="list-style-type: none"> - Fehler des Batterieanschlusses. - Ladegerät lädt nicht auf. - Defektes Ladegerät. 	<ul style="list-style-type: none"> - Stecken Sie den Stecker erneut ein. - Stecken Sie das Ladegerät wieder ein. - Ladegerät wechseln.
Das Fahrzeug fährt nicht weit.	<ul style="list-style-type: none"> - Batterie ist nicht vollständig geladen. - Überbeanspruchte Batterie. 	<ul style="list-style-type: none"> - Stellen Sie sicher, dass die Batterie vollständig geladen ist. - Batterie wechseln.
Es gibt ein leichtes Geräusch und das Auto erhitzt sich beim Laden.	<ul style="list-style-type: none"> - Dies ist normal. 	<ul style="list-style-type: none"> - Es muss nichts unternommen werden.
Das Auto fährt langsam.	<ul style="list-style-type: none"> - Überbeanspruchte Batterie. - Die Batterie ist leer. - Das Produkt hat seine maximale Belastung überschritten. - Unebener Fahrbelag. 	<ul style="list-style-type: none"> - Batterie wechseln. - Stellen Sie sicher, dass die Batterie vollständig geladen ist. - Stellen Sie sicher, dass das Gewicht unter 65 kg liegt. - Fahren Sie auf einer ebenen und gleichmäßigen Oberfläche.

Attenzione. Questo giocattolo non è adatto per i bambini sotto i 6 anni a causa della sua velocità massima.

IT

Gonfiare fino a max. 40 psi (280Kpa)



**IMPORTANTE - CONSERVARE QUESTE INFORMAZIONI
PER CONSULTARLE IN SEGUITO: LEGGERE ATTENTAMENTE**

ISTRUZIONI DI ASSEMBLAGGIO

AVVERTENZE!

- Conservare questo manuale per riferimenti futuri.
- **RISCHIO DI SOFFOCAMENTO**— Piccole parti. Non adatto a bambini di età inferiore a 36 mesi. Il prodotto contiene pezzi piccoli; tenere i bambini alla larga durante l'assemblaggio.
- **ASSEMBLAGGIO ESCLUSIVO PER ADULTI.**
- Prima dell'assemblaggio, rimuovere e disporre del materiale protettivo e delle buste di plastica.
- È obbligatorio indossare attrezzature di protezione. Indossare sempre scarpe e sedersi sul sedile durante l'uso del veicolo.
- Guidare esclusivamente su superfici piane. Mai usare su prato.
- Tenere le mani, i capelli e i vestiti alla larga dalle parti in movimento.
- Mai lasciare il bambino senza supervisione. È richiesta la supervisione diretta di un adulto. Tenere sempre il bambino in vista quando si trova nel veicolo.
- Per ridurre il rischio di lesioni, è obbligatoria la supervisione di un adulto. Mai usare su strade, vicino a veicoli a motore, su o vicino a pendii ripidi o scalini, piscine o altri corpi d'acqua; indossare sempre scarpe e non permettere più di un passeggero.
- Mai usare in condizioni insicure come neve, pioggia, terra sciolta, fango, sabbia o ghiaia, altrimenti potrebbero verificarsi incidenti inaspettati come capovolgimenti e danneggiamenti al sistema elettrico o alla batteria.
- **AVVERTENZA:** Non usare in traffico.
- Questo giocattolo deve essere usato con cautela, poiché è necessaria abilità per evitare cadute o collisioni che possano causare lesioni all'utente o a terzi.
- **AVVERTENZA:** Questo giocattolo non è adatto a bambini di età inferiore a 96 mesi a causa della sua velocità massima; il peso massimo consentito per l'utente è di 65 kg.
- **AVVERTENZA:** Questo giocattolo non ha freni.
- Il giocattolo elettrico deve essere ispezionato regolarmente per verificare la presenza di danni al cavo di alimentazione, alla spina, alla carcassa o ad altre parti; in caso di danni, non usarlo fino a quando i danni non sono stati riparati.
- Usare esclusivamente le batterie e il caricabatterie specificati dal produttore.



AVVERTENZE SULL'USO DELLE BATTERIE

- Le batterie non ricaricabili non devono essere ricaricate.
- Le batterie ricaricabili devono essere rimosse dal giocattolo prima della ricarica.
- Le batterie ricaricabili devono essere ricaricate esclusivamente sotto supervisione di un adulto.
- Le batterie possono essere ricaricate solo da persone di età pari o superiore a 8 anni.
- Non mescolare batterie di diversi tipi o batterie nuove e usate.
- Inserire le batterie con la polarità corretta (+ e -).
- Rimuovere le batterie scariche dal giocattolo.
- Non creare cortocircuito ai terminali di alimentazione.

AVVERTENZE SULLA RICARICA DELLE BATTERIE

Avvertenze generali sulla sicurezza

- ⚠ "Leggere tutte le istruzioni prima dell'uso di questo apparecchio"
- ⚠ "Questo apparecchio può essere usato da bambini di età pari o superiore a 8 anni e da persone con capacità fisiche, sensoriali o mentali ridotte o prive di esperienza e conoscenze, a condizione che abbiano ricevuto supervisione o istruzioni sull'uso sicuro dell'apparecchio e capiscano i rischi coinvolti"
- ⚠ "I bambini non devono giocare con l'apparecchio"
- ⚠ "La pulizia e la manutenzione da parte dell'utente non devono essere effettuate da bambini senza supervisione"

Avvertenze sulla sicurezza elettrica

- ⚠ "Se il cavo di alimentazione è danneggiato, deve essere sostituito dal produttore, dal suo agente di servizio o da persone con qualifiche simili per evitare rischi"
- ⚠ "Non usare all'aperto"
- ⚠ "Non immergere in acqua o in altri liquidi"
- ⚠ "Scollegare dall'alimentazione quando non in uso"

Avvertenze specifiche per il caricabatterie

- ⚠ "Usare esclusivamente con batterie specificate dal produttore"
- ⚠ "Assicurarsi della polarità corretta quando si connettono le batterie"
- ⚠ "Non caricare batterie danneggiate o che perdono liquidi"
- ⚠ "Rimuovere le batterie se l'apparecchio non viene usato per periodi prolungati"
- ⚠ "Non creare cortocircuito ai terminali di uscita"



Carrozzeria

① x 1



Manubrio

② x 1

Dispositivo di fissaggio
del manubrio A

③ x 2

Dispositivo di fissaggio
del manubrio B

④ x 1



Ruota anteriore

⑤ x 1



Paraurti anteriore

⑥ x 1



Parafango

⑦ x 1



Ammortizzatore

⑧ x 1

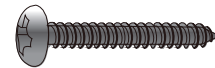

Vite

⑨ x 5



Chiave inglese

⑩ x 1



Chiave a brugola a L

⑪ x 1

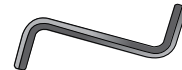

Chiave a brugola a Z

⑫ x 1



Vite esagonale M8*45

⑬ x 4

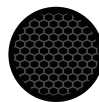
Adesivo del paraurti
anteriore

⑭ x 1

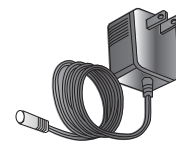

Caricatore

⑮ x 1



Manuale d'uso

⑯ x 1

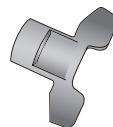

Chiave

⑰ x 1



9

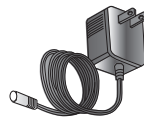

15



16

Utensili:

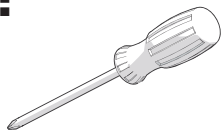

Cacciavite Phillips
(Non incluso)



10



11

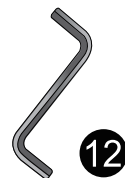

12

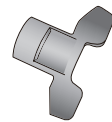

17

Specifiche del prodotto:

Batteria: 12V 10AH2

Motore: 24V 350W*1 (2700RPM)

Eta' adatta: 8-12 anni

Peso massimo: 65 kg

Dimensioni veicolo: 119*64*76,5 cm

Velocita': 8-16 km/h

Tempo di ricarica: sare 0 ,5 ore dopo una ricarica 8- 12 ore

Modello: ZNL-G240100

Caricatore: Input: 100V-240V 50/60Hz

Output: 24V 1,0A

Utilizzare esclusivamente l'alimentatore in dotazione. L'utilizzo di un alimentatore non fornito dal produttore può danneggiare il prodotto.

Fusibile: Fusibile autoresetante

Istruzioni di Assemblaggio

Deve essere assemblato da un adulto.

Fare attenzione alle parti di piccole dimensioni. Per prevenire il rischio di soffocamento, tenere lontani i bambini durante il montaggio.

Prima del montaggio, contare attentamente tutte le parti di piccole dimensioni, assicurandosi che siano tutte presenti. Smaltire correttamente il sacchetto di plastica. Non lasciare che i bambini giochino con il sacchetto di plastica.

1. Assemblaggio dell'ammortizzatore

Estrarre l'ammortizzatore **8** dalla confezione dei pezzi di ricambio. Allentare le due viti (b) e i due dadi (a) utilizzando la chiave a brugola a L **11** e la chiave a brugola a Z **12**. Inserire l'ammortizzatore **8** nella carrozzeria come mostrato in figura. Quindi, stringere le due viti (b) e i due dadi (a) utilizzando la chiave a brugola a L **11** e la chiave a brugola a Z **12**.

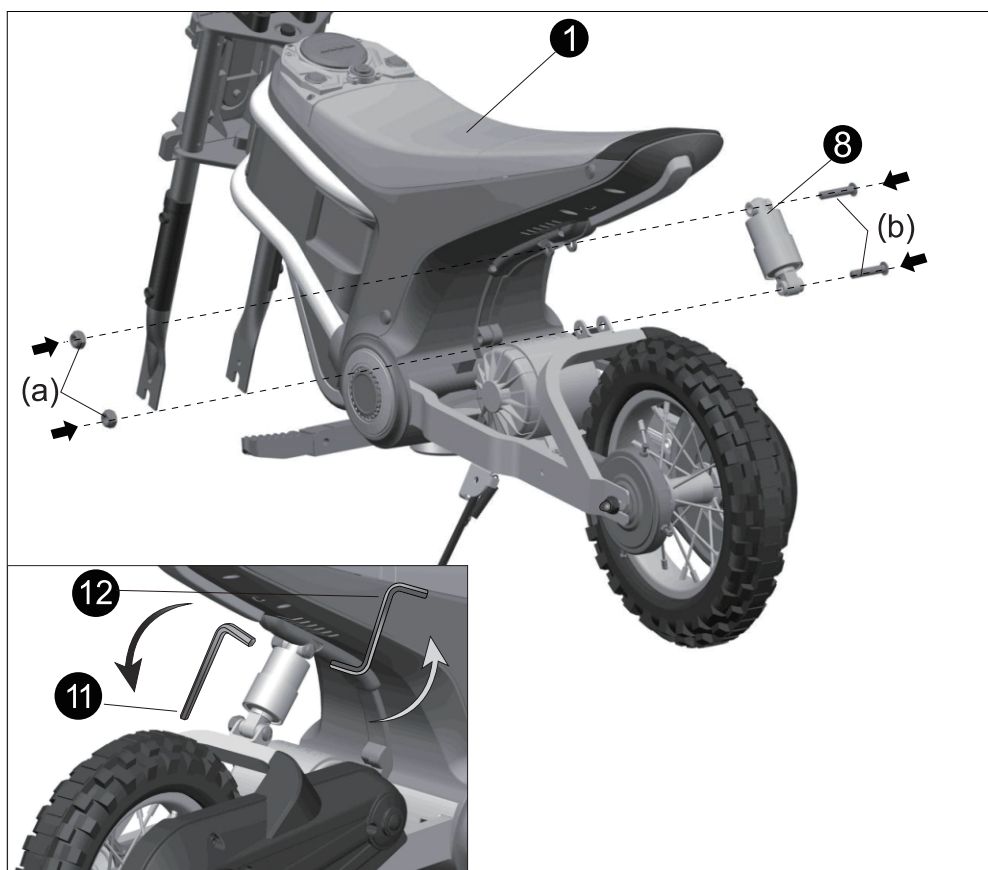

2. Assemblaggio del paraurti anteriore e del parafrangente

Fissare il paraurti anteriore **6** in posizione corretta sulla carrozzeria, quindi fissarlo con una vite M4*14 **9**. Applicare l'adesivo **14** sul paraurti anteriore **6**, come mostrato in figura.

Inserire il parafrangente **7** in posizione corretta sulla carrozzeria, quindi fissarlo dal basso con quattro viti M4*14 **9** con un cacciavite.

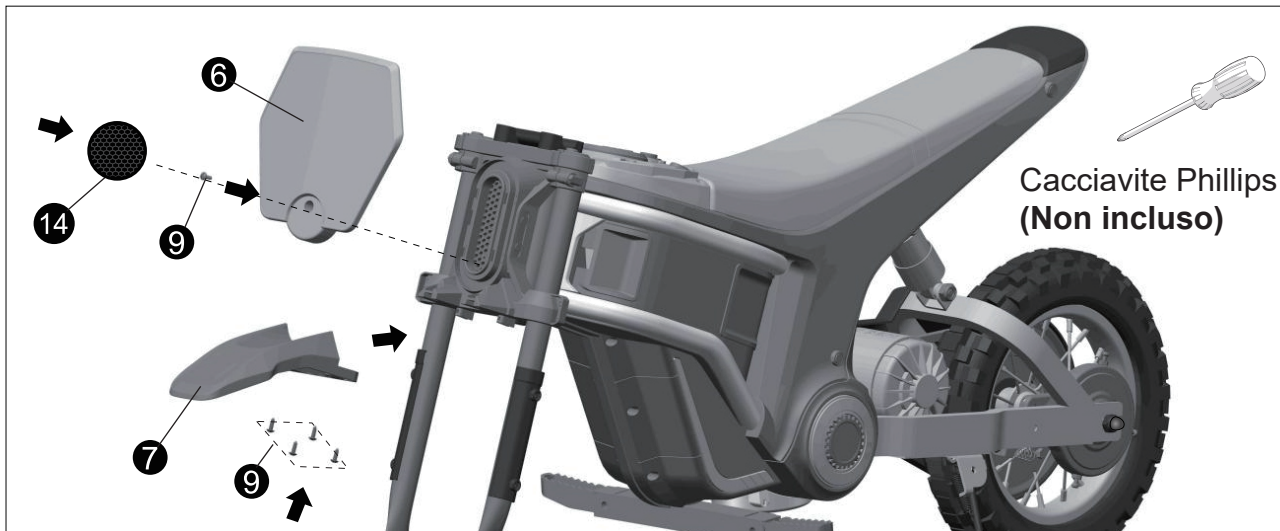

3. Assemblaggio della ruota anteriore

Usando la chiave in dotazione **17**, rimuovere l'asse anteriore (A). Tenere da parte l'asse anteriore (A) per le fasi di montaggio successive.

Allentare i due dadi (C) della ruota anteriore **4** utilizzando la chiave in dotazione **10**, quindi rimuovere le due rondelle (B).

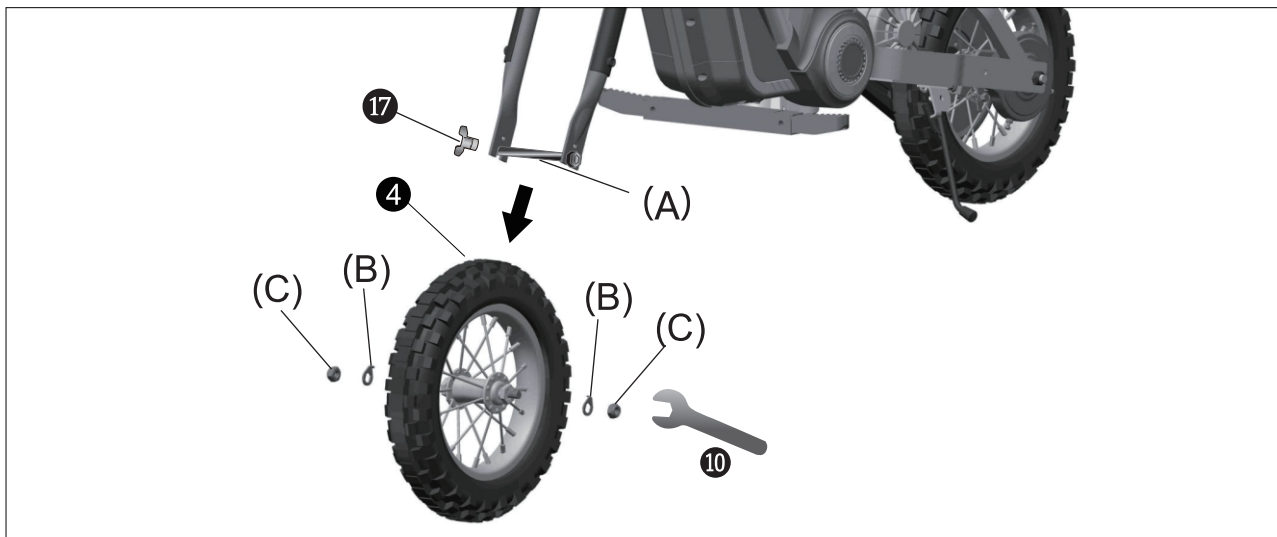

Inserire la ruota anteriore ④ nella forcella anteriore, come mostrato in figura. Inserire due rondelle (B) su ciascun lato, quindi fissare la ruota anteriore stringendo due dadi (C) con la chiave ⑩

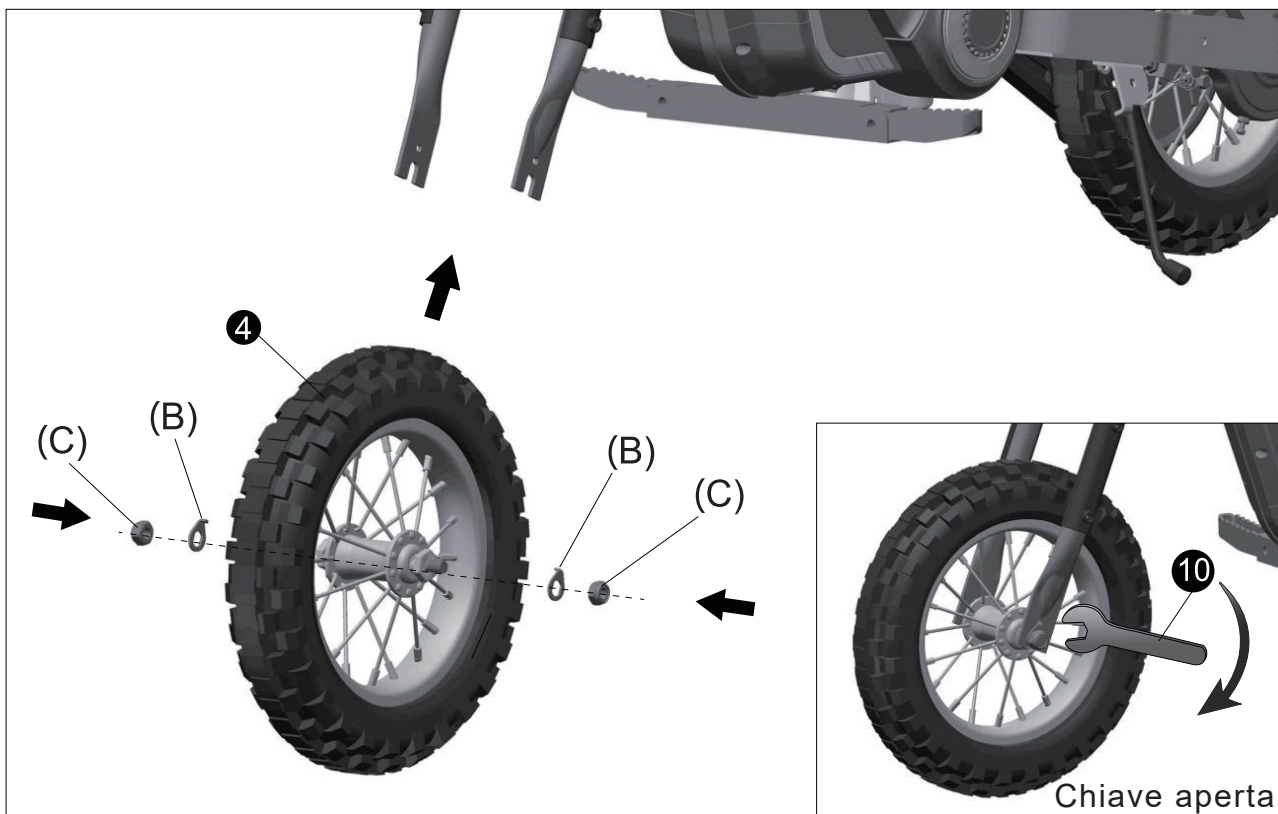

4. Assemblaggio del manubrio

Posizionare il dispositivo di fissaggio del manubrio B ④ sopra i quattro fori presenti sulla carrozzeria. Inserire il manubrio ② in posizione corretta. Collegare il dispositivo di fissaggio del manubrio A ③ e inserire quattro viti M8*45 ⑬. Stringere utilizzando la chiave esagonale tipo Z ⑫.

Per completare l'assemblaggio, collegare le due spine dalla carrozzeria e dal manubrio ②.

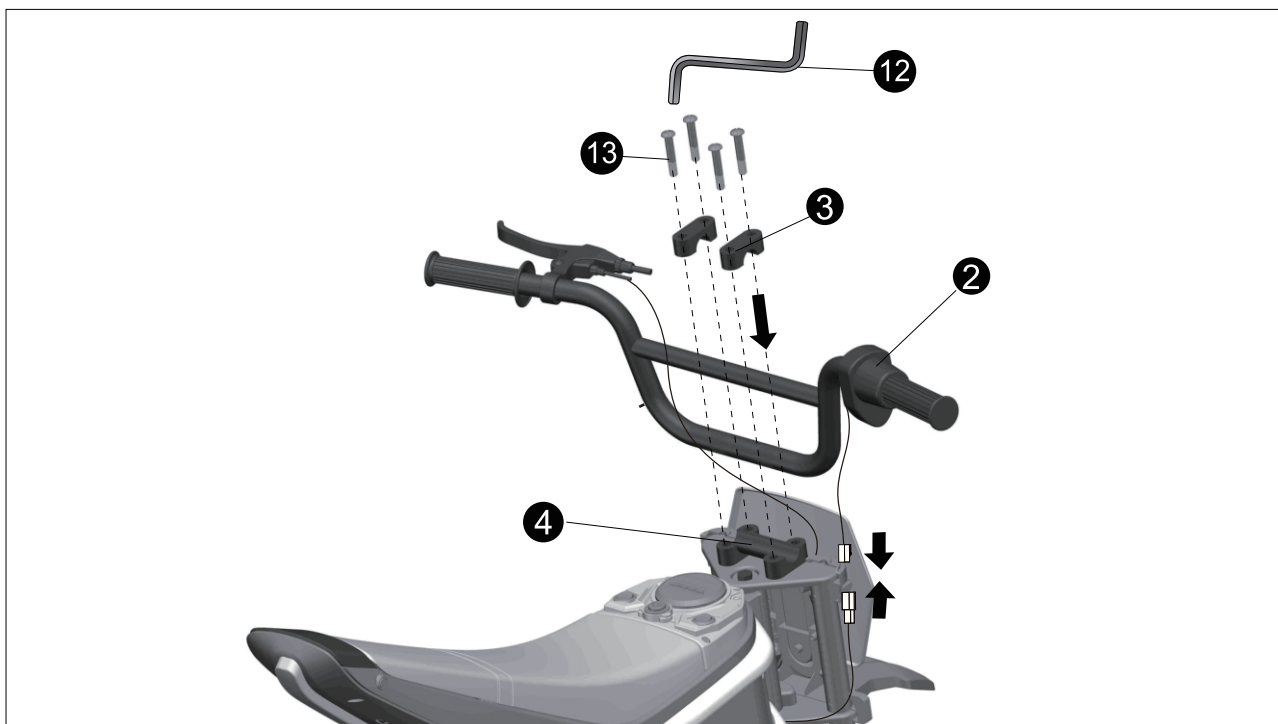

5. Connettore della batteria

Utilizzando il cacciavite, allentare e rimuovere le viti (g) dal fondo. Aprire il sedile e collegare il cavo di alimentazione collegando le due spine rosse. Utilizzando il cacciavite, rimontare il sedile con due viti (g).

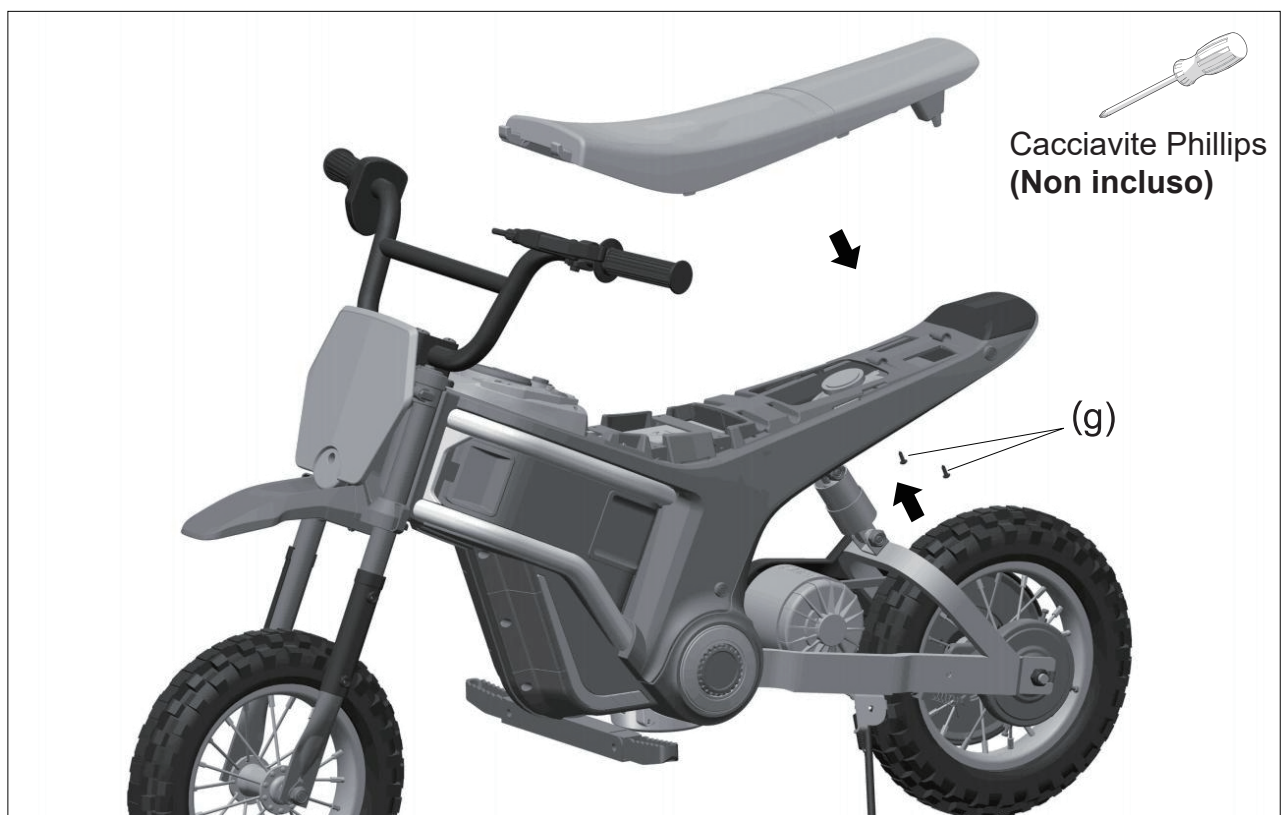
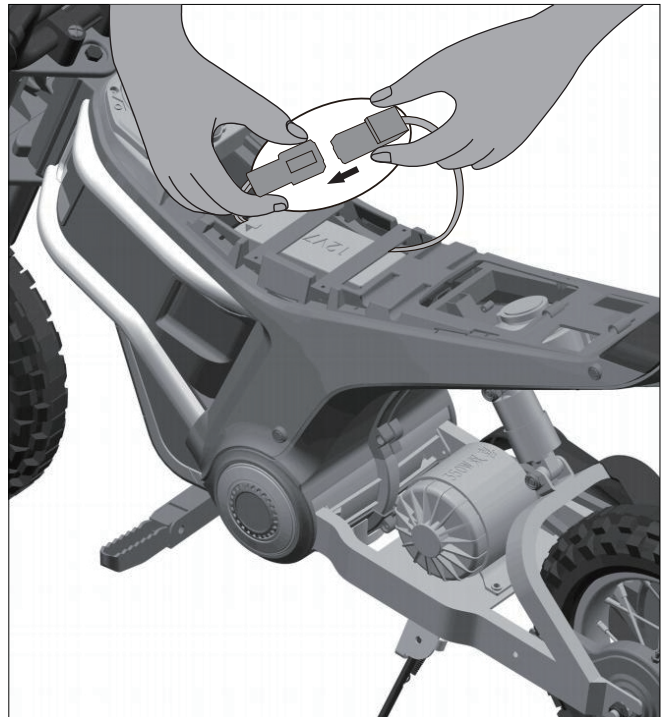
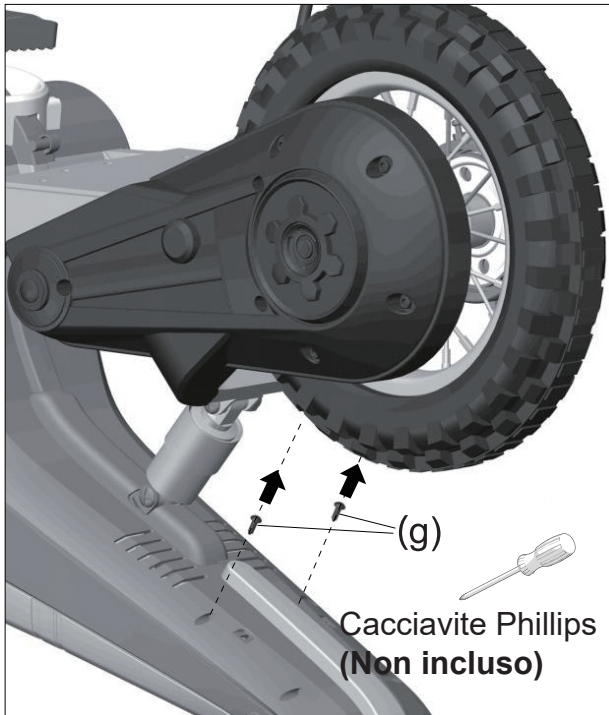

6. Metodo di regolazione dei freni

(1) Regolazione della leva del freno:

- Se distanza percorsa è eccessiva, è necessario tendere la leva del freno.
- Allentare il dado bianco (d) sulla leva del freno ruotandolo in senso antiorario, per tendere il freno.

(2) Regolazione del dado del disco del freno:

- Se la leva del freno percorre ancora una distanza eccessiva dopo la regolazione della leva, concentrarsi sul dado (e) vicino al disco del freno.

- Allentare il dado (e) ruotandolo in senso antiorario, il dado che stringe il freno. (3)

Regolazione del cavo del freno:

- Se anche dopo le regolazioni di cui sopra la leva freno si muove ancora troppo, è necessario controllare il dado del cavo del freno (f) .

- Ruotare il dado del cavo del freno (f) in senso antiorario per allentarlo.

- Tendere il cavo del freno mantenendolo in posizione. Girare la rotella per valutare il livello di tenuta.

- Quando si inizia a sentire un leggero attrito sulla ruota, girare il dado del cavo del freno (f) in senso orario per stringerlo.

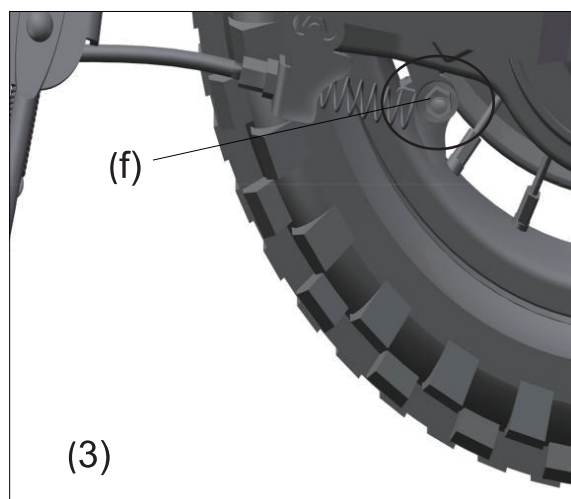
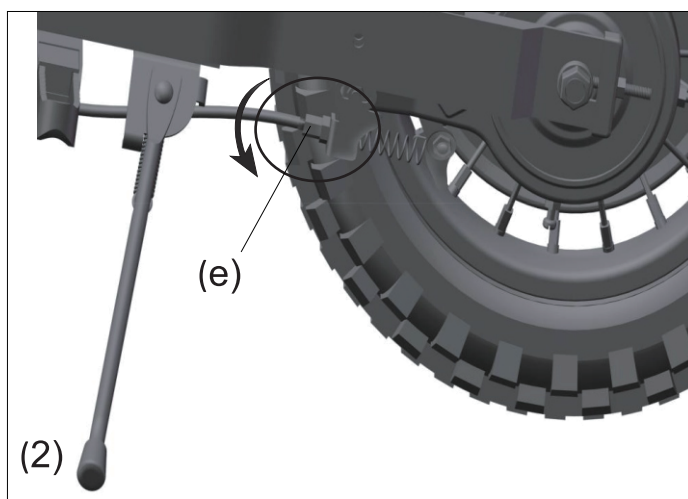
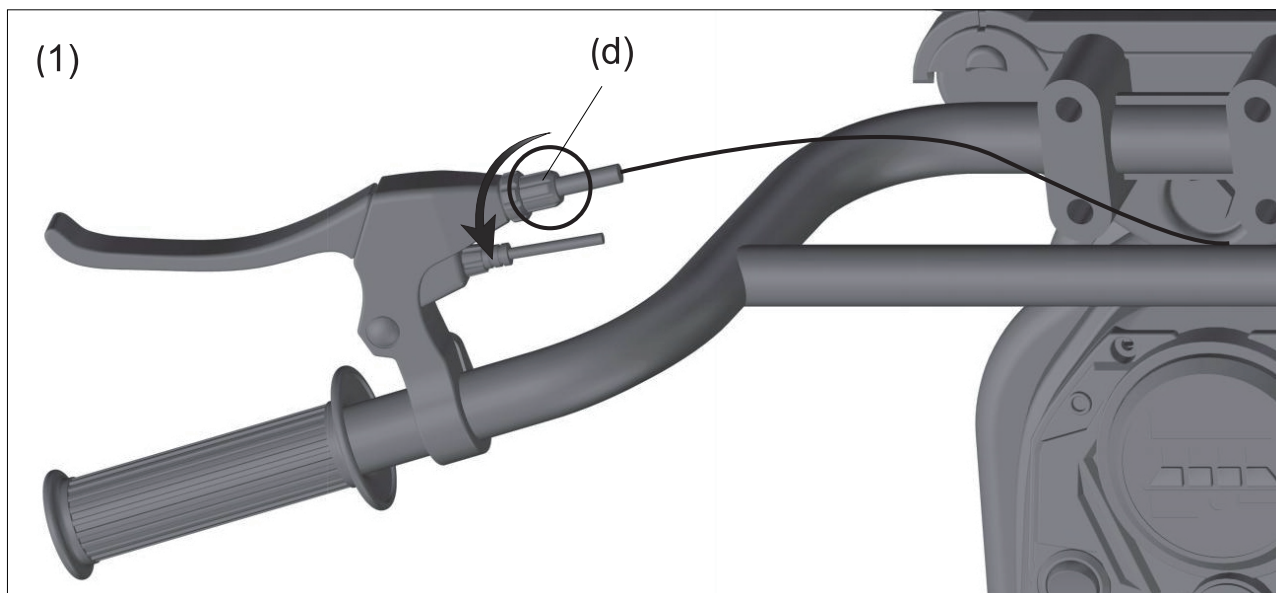

FUSIBILE

La voiture est équipée d'un fusible auto-réinitialisable. Si la voiture s'arrête soudainement pendant la conduite, c'est généralement dû à une surtension soudaine. Cela provoque le déclenchement automatique du fusible.

Éteignez le véhicule et ne l'utilisez pas pendant huit secondes, afin que le fusible puisse se réinitialiser. Ensuite, rallumez l'alimentation. Pour éviter le déclenchement du fusible et la coupure de l'alimentation électrique, suivez ces instructions :

- Ne tirez rien derrière le véhicule.
- Gardez les batteries et les autres composants électriques à l'écart de l'eau et d'autres liquides.
- Ne modifiez pas le système de circuit ou la structure du produit.



AVVERTENZE

- Deve essere montato da un adulto.
- Quando smontato, questo prodotto contiene piccole di piccole dimensioni e taglienti: tenere fuori dalla portata dei bambini piccoli.
- Non utilizzare nel traffico.
- Attenzione. Questo giocattolo non è adatto per i bambini sotto i 6 anni a causa della sua velocità massima.
- Questo prodotto non deve essere utilizzato da bambini di età inferiore a tre anni.
- La cintura di sicurezza deve essere indossata quando si utilizza questo prodotto.
- È richiesta la supervisione di un adulto quando si utilizza questo prodotto.
- La batteria deve essere caricata da un adulto. Caricare il prodotto prima del primo utilizzo.
- Per evitare il soffocamento, tenere l'imballaggio fuori dalla portata dei bambini.
- Utilizzare solo le parti fornite dal produttore.
- Assicurarsi che i bambini non giochino con il caricatore.

Avviso

- Non utilizzare in strade congestionate, viali, pendii o vicino a sistemi di drenaggio.
- Non modificare il circuito elettrico né aggiungere dispositivi elettrici al prodotto.
- Non utilizzare il telecomando sotto la pioggia. Tenere il veicolo lontano dall'acqua e da altri liquidi per evitare danni.
- Il carico massimo consentito è di 65 kg: questo prodotto può essere utilizzato da un bambino per volta.
- Assicurarsi che l'alimentazione sia spenta quando non in uso. Rimuovere il connettore della batteria quando non viene utilizzata a lungo.
- Prima di utilizzare e ricaricare il prodotto, controllare la spina e le altre parti per rilevare eventuali danni.
- Utilizzare la batteria specificata dal produttore.



AVVERTENZE

Per ridurre il rischio di lesioni è necessaria la supervisione di un adulto. Non usare mai su strade, vicino a veicoli a motore, su o vicino a pendici ripidi di gradini, piscine o altri corpi d'acqua; indossare sempre scarpe e non permettere mai più di 1 pilota.

Funzionamento (diagramma di riferimento delle funzionalita')

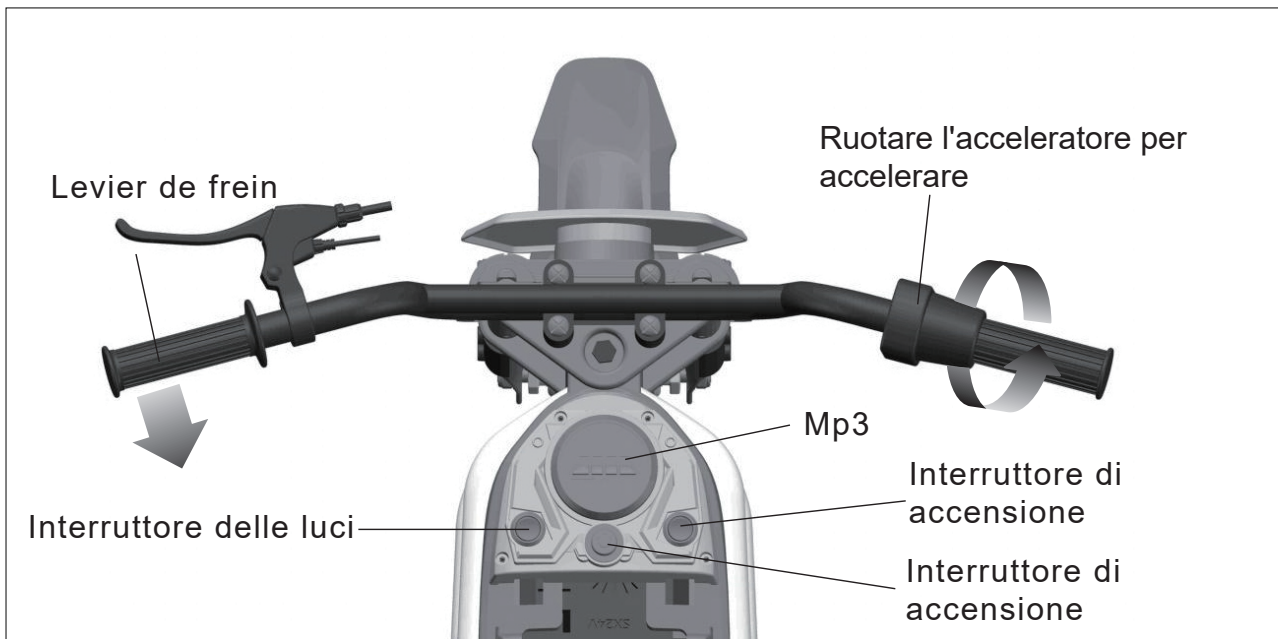

Riproduttore Mp3

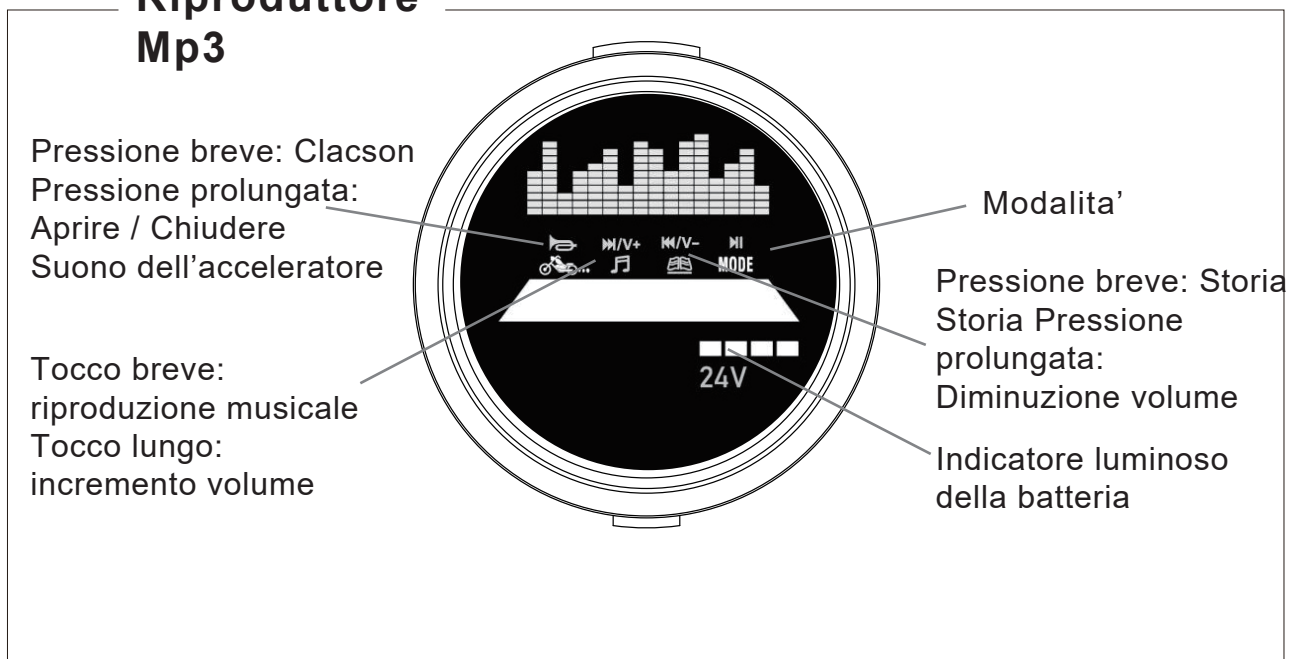

Smaltimento della batteria



La batteria col tempo inizierà a perdere la capacità di mantenere la ricarica. A seconda dell'utilizzo che ne viene fatto, e a seconda delle condizioni, la batteria dovrebbe essere in grado di operare da uno a tre anni.

Importante! Riciclare le batterie esauste in maniera responsabile. La batteria contiene acidi di piombo (elettroliti) e va smaltita in maniera corretta e legale. È illegale nella maggior parte delle aree bruciare batterie con acidi di piombo o abbandonarle in campi aperti. Portare la batteria da un riciclatore approvato, ad esempio un rivenditore locale di batterie.

Non buttare la batteria con i tuoi rifiuti domestici.

Ricarica:

- Caricare la batteria per meno di 12 ore: una ricarica più lunga può causare danni permanenti.
- Inserire la spina CC nella presa di corrente, quindi inserire il caricatore nella presa. Non utilizzare mai il prodotto durante la ricarica.
- Questo prodotto può essere utilizzato per 0,5 ore: il tempo di ricarica è di 8-12 ore.
- È normale che il caricatore e la batteria rimangano freddi durante la ricarica.
- Non utilizzare il connettore vicino all'acqua per evitare danni.
- Utilizzare solo il caricatore in dotazione. L'utilizzo di un caricatore non fornito dal produttore può danneggiare il prodotto.
- Quando non è stato utilizzato a lungo, ricaricare il prodotto.

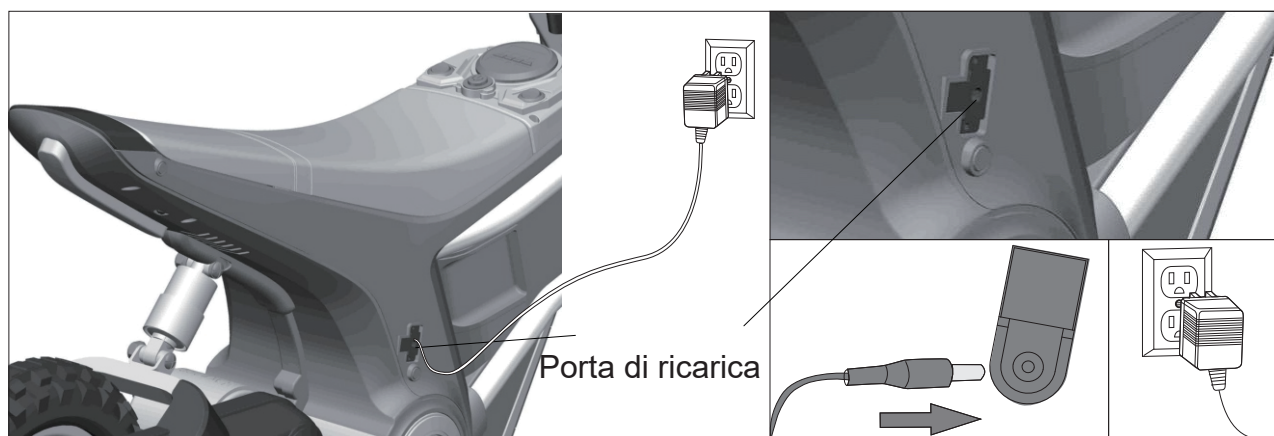

Seguire le istruzioni per caricare la batteria.

1. Inserire la spina del caricatore nella porta di ricarica.
2. Inserire il caricatore nella presa di corrente. (il veicolo non può essere acceso durante la ricarica) .

Manutenzione

- Prima dell'uso, controllare i cavi, la spina, l'alloggiamento e le altre parti, assicurandosi che non vi siano danni.
- Quando si utilizza dopo un lungo periodo di inutilizzo, assicurarsi i giunti in ferro siano lubrificati per evitare la ruggine. Durante lo stoccaggio, posizionare il prodotto su una superficie piana, assicurandosi di tenerlo lontano dalla luce solare diretta. Conservare il prodotto in ambienti chiusi o coprirlo con un panno resistente all'acqua.
- Tenere il prodotto lontano da stufe, forni e caloriferi per evitare scioglimento della plastica.
- Pulire la superficie con un panno asciutto. Pulire le parti in plastica con un lucidante per mobili senza cera.
- Non pulire le parti in plastica con soluzioni chimiche. Non pulire il veicolo con acqua.
- Non guidare in caso di pioggia: ciò potrebbe danneggiare il generatore, il circuito elettrico o la batteria.
- Quando non in uso, assicurarsi che l'alimentazione sia spenta: l'interruttore deve trovarsi in posizione "STOP" o "OFF".
- Non utilizzare un fusibile non conforme alle specifiche riportate.
- Non apportare alcuna modifica a questo prodotto o ai circuiti. Eventuali danni devono essere riparati da un professionista o sotto la guida di un professionista.

Risoluzione dei problemi

Problema	Cause	Soluzione
Il veicolo non parte	<ul style="list-style-type: none">- La batteria è scarica.- Impossibile premere correttamente il pulsante dell'interruttore.- Guasto al connettore di alimentazione.- Guasto della batteria.- I dispositivi elettrici sono danneggiati.- Il generatore è difettoso.	<ul style="list-style-type: none">- Assicurarsi che la batteria sia completamente carica.- Seguire le istruzioni quando si utilizza questo prodotto.- Reinstallare il connettore di alimentazione.- Sostituire la batteria.- Sostituire i dispositivi elettrici.- Sostituire il generatore.
La batteria non si carica.	<ul style="list-style-type: none">- Guasto al connettore della batteria.- Il caricatore non carica.- Caricatore difettoso.	<ul style="list-style-type: none">- Reinstallare il connettore.- Collegare nuovamente il caricatore.- Sostituire il caricatore.
Il veicolo non percorre lunghe distanze.	<ul style="list-style-type: none">- La batteria non è completamente carica.- Batteria sovrautilizzata.	<ul style="list-style-type: none">- Assicurarsi che la batteria sia completamente carica.- Sostituire la batteria.
C'è un leggero rumore e il veicolo si riscalda durante la ricarica.	<ul style="list-style-type: none">- Questo è normale .	<ul style="list-style-type: none">- Nessuna azione necessaria.
Il veicolo è lento .	<ul style="list-style-type: none">- Batteria sovrautilizzata.- La batteria è scarica.- Il prodotto ha superato il suo carico massimo.- Superficie di guida irregolare.	<ul style="list-style-type: none">- Sostituire la batteria.- Assicurarsi che la batteria sia completamente carica.- Assicurarsi che il peso dell'utente sia inferiore a 65 kg.- Guidare su una superficie piana e regolare.



IN230800374V03_UK_FR_DE_IT_ES

370-304V70_370-304V90

ADVERTENCIA: Este juguete no conviene para niños menores de 6 años debido a su velocidad máxima.

ES



Máximo de inflado a 40 psi (280Kpa)

IMPORTANTE, LEA Y GUARDE PARA FUTURAS REFERENCIAS.

MANUAL DE INSTRUCCIONES



ADVERTENCIAS!

- Guarde este manual para consultas futuras.
- PELIGRO DE ATRAGANTAMIENTO—Partes pequeñas. No apto para menores de 36 meses. El producto contiene piezas pequeñas; mantenga a los niños alejados durante el montaje.
- MONTAJE EXCLUSIVO PARA ADULTOS.
- Antes del montaje, retire y deseche todo el material protector y las bolsas de plástico.
- **ADVERTENCIA:** Conviene utilizar equipo de protección. Siempre lleve zapatos y siéntese en el asiento al manejar el vehículo.
- Conduzca únicamente en suelos planos. Nunca lo use en césped.
- Mantenga las manos, el cabello y la ropa alejados de las piezas en movimiento.
- Nunca deje solo a un niño. Se requiere supervisión directa de un adulto. Siempre mantenga al niño a la vista cuando se encuentre en el vehículo.
- Para reducir el riesgo de lesiones, es obligatoria la supervisión de un adulto. Nunca lo use en carreteras, cerca de vehículos motorizados, en pendientes pronunciadas o cerca de ellas, escaleras, piscinas u otros cuerpos de agua; siempre lleve zapatos y no permita que vayan más de un pasajero.
- Nunca lo use en condiciones inseguras como nieve, lluvia, tierra suelta, barro, arena o grava, ya que podría causar accidentes inesperados como volcaduras y dañar el sistema eléctrico o la batería.
- **ADVERTENCIA:** No utilizar en lugares con tráfico.
- Este juguete debe usarse con precaución, ya que se requiere habilidad para evitar caídas o colisiones que causen lesiones al usuario o terceros.
- **ADVERTENCIA:** Este juguete no conviene para niños menores de tres(3) años debido a su velocidad máxima.
- **ADVERTENCIA:** Este juguete no tiene freno.
- El juguete eléctrico debe ser inspeccionado regularmente en busca de daños en el cable de alimentación, enchufe, carcasa u otras piezas; en caso de daños, no se use hasta que los daños hayan sido reparados.
- Use únicamente las baterías y el cargador especificados por el fabricante.



ADVERTENCIAS SOBRE EL USO DE LAS BATERÍAS

- Las baterías no recargables no deben recargarse.
- Las baterías recargables deben extraerse del juguete antes de cargarlas.
- Las baterías recargables solo deben cargarse bajo supervisión de un adulto.
- Las baterías solo deben ser cargadas por personas de al menos 8 años de edad.
- No mezcle tipos diferentes de baterías ni baterías nuevas y usadas.
- Introduzca las baterías con la polaridad correcta (+ y -).
- Extraiga las baterías agotadas del juguete.
- No acorte los terminales de alimentación.

ADVERTENCIAS SOBRE LA CARGA DE LAS BATERÍAS

Advertencias generales de seguridad

- ⚠ "Lea todas las instrucciones antes de usar este aparato"
- ⚠ "Este aparato puede ser utilizado por niños de 8 años o más y por personas con capacidades físicas, sensoriales o mentales reducidas o carentes de experiencia y conocimiento, siempre que hayan recibido supervisión o instrucciones sobre el uso seguro del aparato y entiendan los riesgos involucrados"
- ⚠ "Los niños no deben jugar con el aparato"
- ⚠ "La limpieza y el mantenimiento por parte del usuario no deben ser realizados por niños sin supervisión"

Advertencias de seguridad eléctrica

- ⚠ "Si el cable de alimentación está dañado, debe ser reemplazado por el fabricante, su agente de servicio o personas con cualificaciones similares para evitar riesgos"
- ⚠ "No usar al aire libre"
- ⚠ "No sumergir en agua u otros líquidos"
- ⚠ "Desconecte de la fuente de alimentación cuando no esté en uso"

Advertencias específicas del cargador

- ⚠ "Usar únicamente con baterías especificadas por el fabricante"
- ⚠ "Asegúrese de la polaridad correcta al conectar las baterías"
- ⚠ "No cargue baterías dañadas o que goteen"
- ⚠ "Extraiga las baterías si el aparato no va a ser utilizado durante períodos prolongados"
- ⚠ "No acorte los terminales de salida"



① x 1

Cuerpo del Automóvil



② x 1

Manillar



③ x 2

Dispositivo A de manejo



④ x 1

Dispositivo B de manejo



⑤ x 1

Rueda frontal



⑥ x 1

Rueda frontal



⑦ x 1

Protuberancia de barro



⑧ x 1

amortiguador

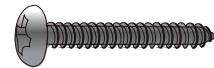

⑨ x 5

Vite



⑩ x 1

llave de fijación
deslizante



⑪ x 1

llave hexagonal tipo L

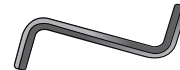

⑫ x 1

llave hexagonal tipo Z



⑬ x 4

llavija hexagonal
M8*45

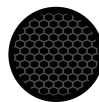

⑭ x 1

etiqueta de guardia frontal

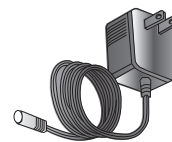

⑮ x 1

cargador



⑯ x 1

Manual del usuario

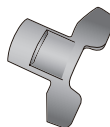

⑰ x 1

Llave



9

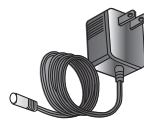

15



16

Herramientas:

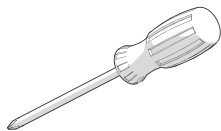

Destornillador
Phillips
(No incluido)



10



11

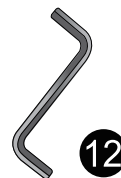

12

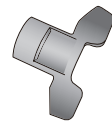

17

Especificaciones del producto:

Batería: 12V 10AH*2
Motor: 24 V 350 W * 1 (2700 RPM)
Peso máximo: 8-12 años
65 kg
Tamaño del vehículo: 119 * 64 * 76,5 cm
Velocidad: 8-16 km/h
Tiempo de carga: Será de 0,5 horas después de una carga de 8 a 12 horas

Cargador: Modelo: ZNL-B240100
Entrada: 100V-240V 50/60Hz
Salida: 24V 1.0A
Utilice únicamente el cargador suministrado. El uso de un cargador que no haya sido suministrado por el fabricante puede dañar el producto.

Fusible: Fusible de restablecimiento automático

Instrucciones de ensamblaje

Debe ser montado por un adulto.

Tenga cuidado con las piezas pequeñas. Para evitar el riesgo de asfixia, mantenga a los niños alejados durante el montaje.

Antes del montaje, cuente cuidadosamente todas las piezas pequeñas, asegurándose de que todas estén presentes. Deseche la bolsa de plástico correctamente. No permita que los niños jueguen con la bolsa de plástico.

1. Conjunto de amortiguador

Retire el amortiguador ⑧ de la bolsa de piezas de repuesto. Afloje los dos tornillos (b) y dos tuercas (a) con la llave hexagonal tipo L ⑪ y llave hexagonal tipo Z. ⑫ Inserte el amortiguador ⑧ en la carrocería del automóvil, como se muestra en las imágenes proporcionadas. Luego, apriete los dos tornillos (b) y las dos tuercas (a) con la llave hexagonal tipo L ⑪ y llave hexagonal tipo Z. ⑫

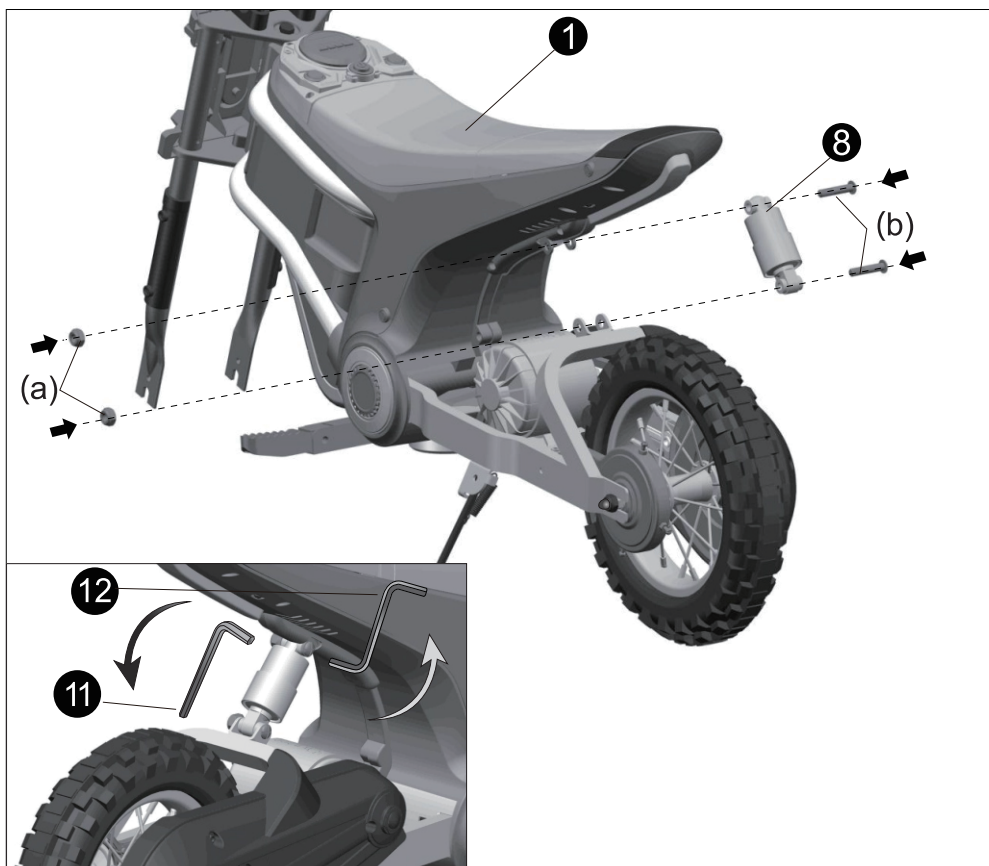

2. Asamblea de guardafaros y guardarruedas

Adjunta el guardafangos frontal **6** para colocarlo en su posición correcta en el cuerpo del vehículo, luego únicelo utilizando un tornillo M4*14. **9** Aplica el sticker **14** en la guardia frontal **6**, como se muestra en la imagen. Inserta el guardafangos **7** en la posición correcta en el cuerpo del vehículo, luego desde abajo, asegúralo con cuatro tornillos M4*14 **9** usando un destornillador

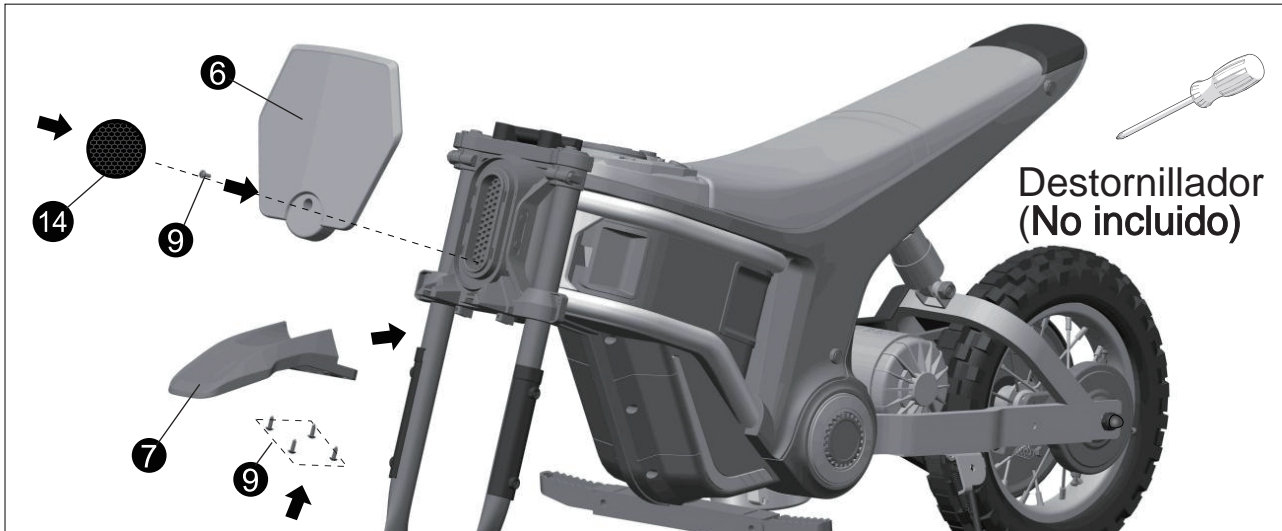

3. Montaje de la rueda delantera

Usa el llave **17**, retira el eje de dirección (A). No necesitarás el eje de dirección (A) para los siguientes pasos de ensamblaje.

Suelta los dos tornillos (C) del frente de la rueda **4** usando la llave fija **10** luego retira las dos tuercas (B).

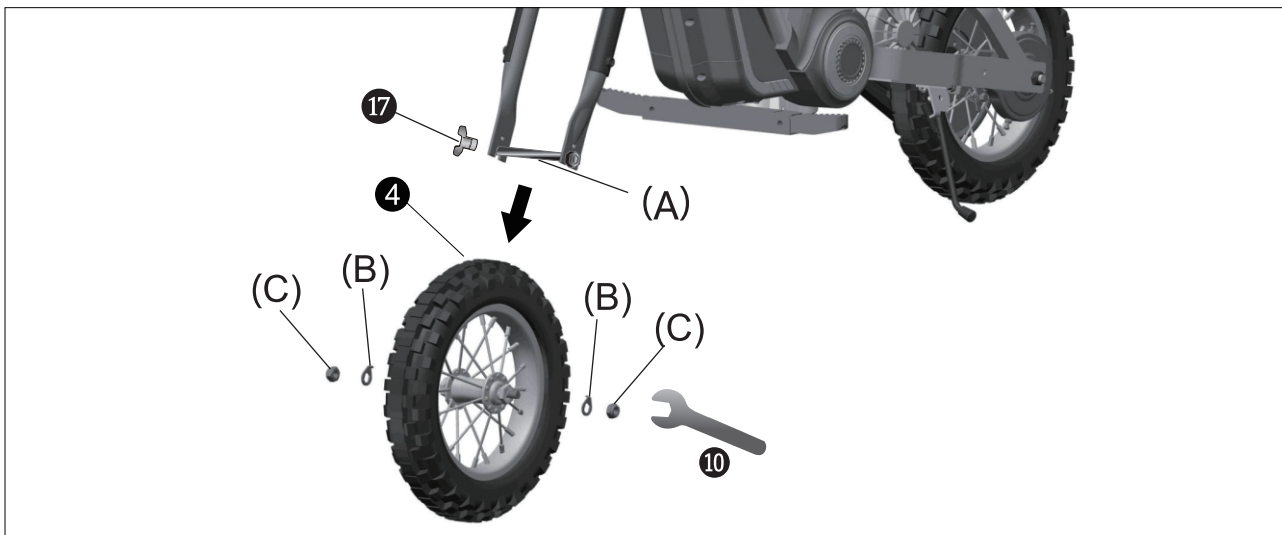

Coloca la rueda delantera ④ en el perne del frente, como se muestra en la imagen. Inserta dos anillos de prensa (B) en cada lado, luego asegura la rueda delantera apretando dos tuercas (C) con un destornillador de buje abierto. ⑩

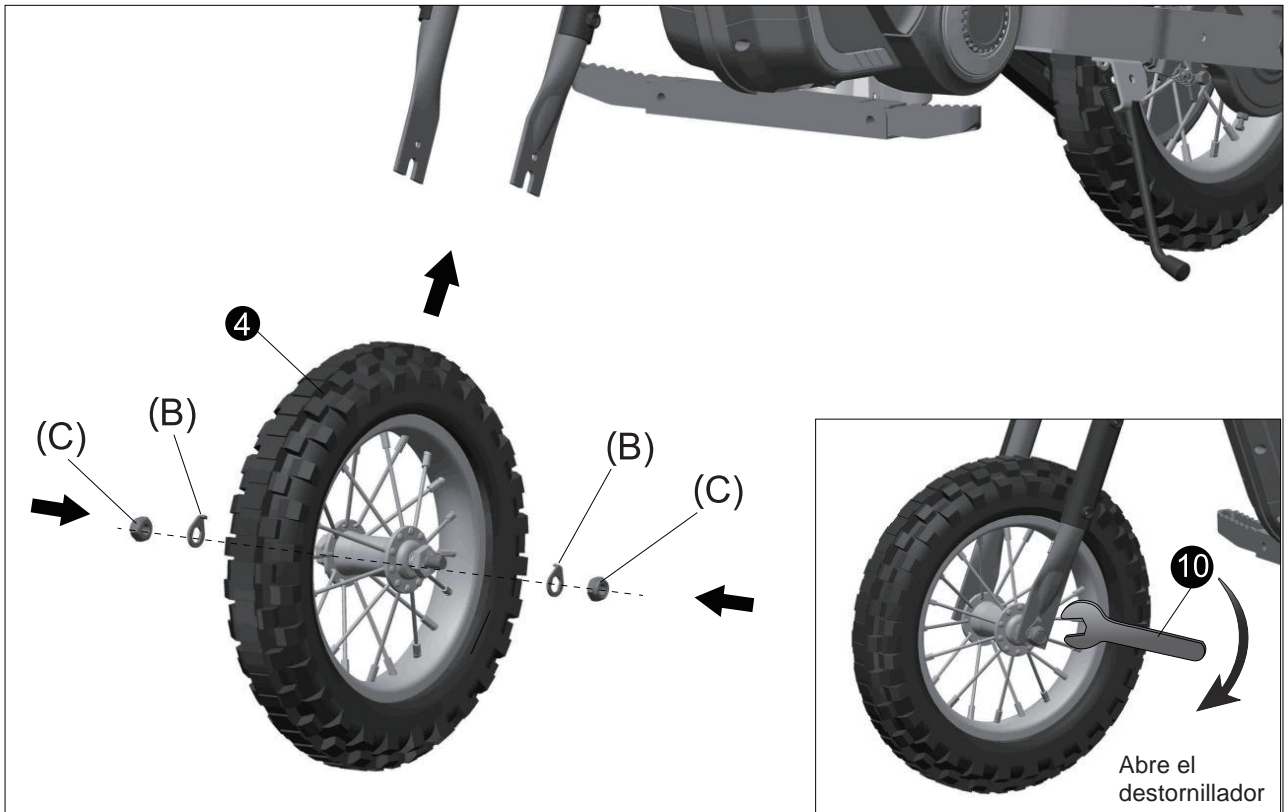

4. Montaje de los manillares

Coloque el manillar y dispositivo B ④ sobre los cuatro agujeros de la carrocería. Inserte el manillar ② en su lugar. Acoplar el dispositivo g del manillar A ③ e inserte cuatro tornillos M8 * 45. ⑬ Apriételos con la llave inglesa tipo Z. ⑫ Para completar la conexión, conecte los dos enchufes de la carrocería del automóvil y el manillar . ②

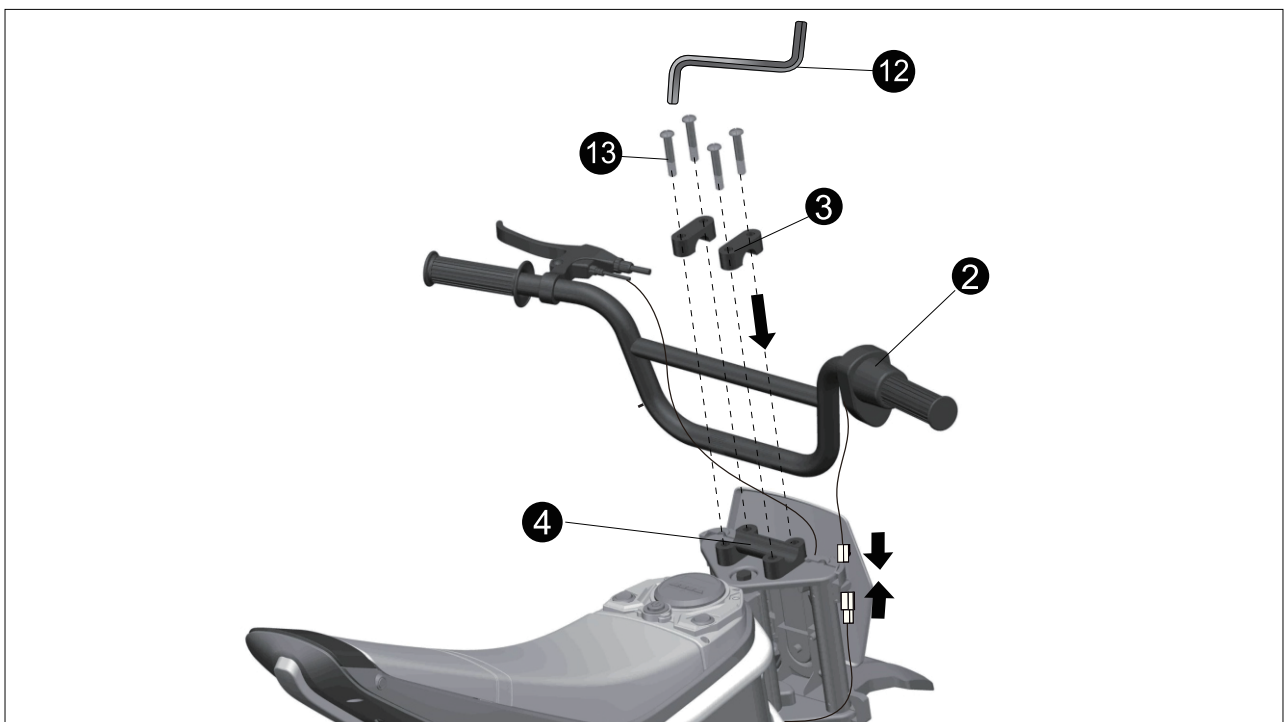

5. Conexión de la batería

Con el destornillador, afloje y retire los tornillos (g) de la parte inferior. Abra el asiento y conecte la alimentación emparejando los dos conectores rojos. Con el destornillador, vuelva a colocar el asiento con dos tornillos (g).

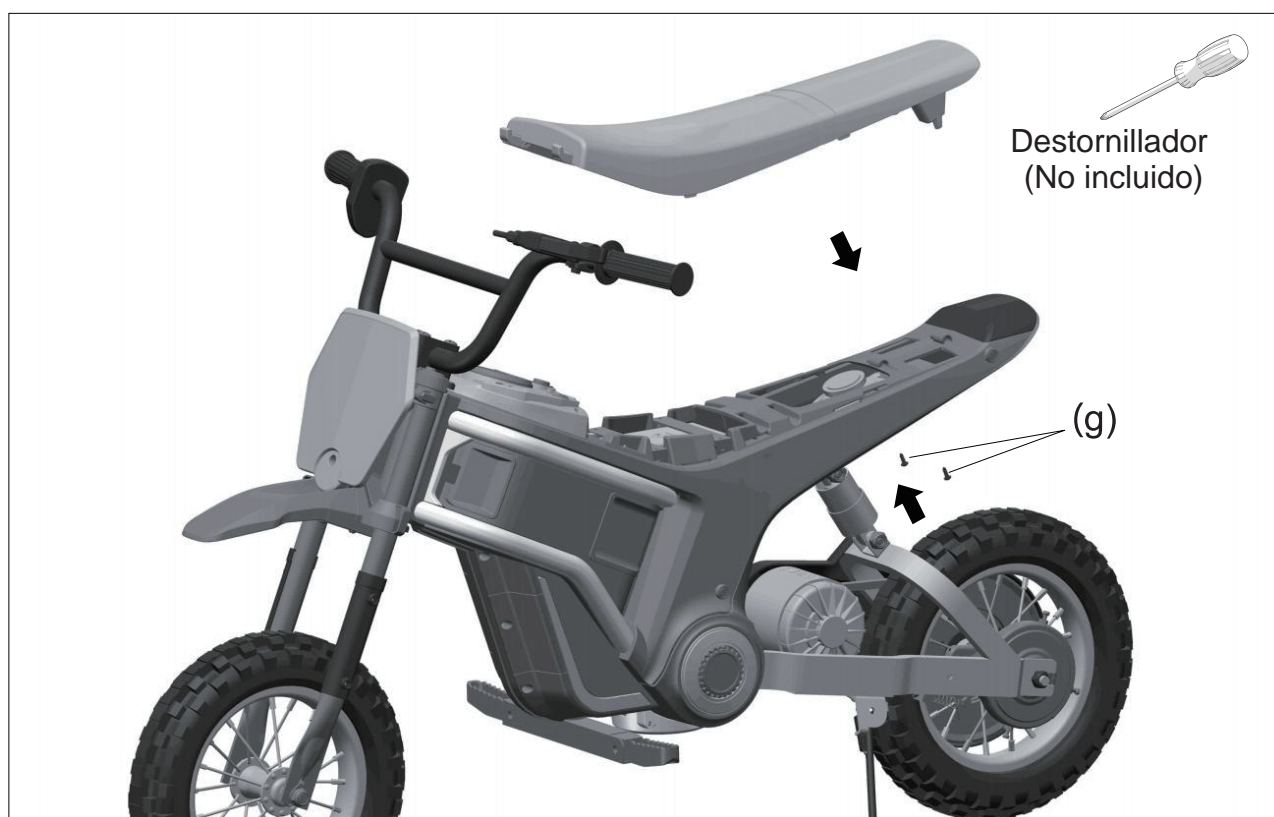
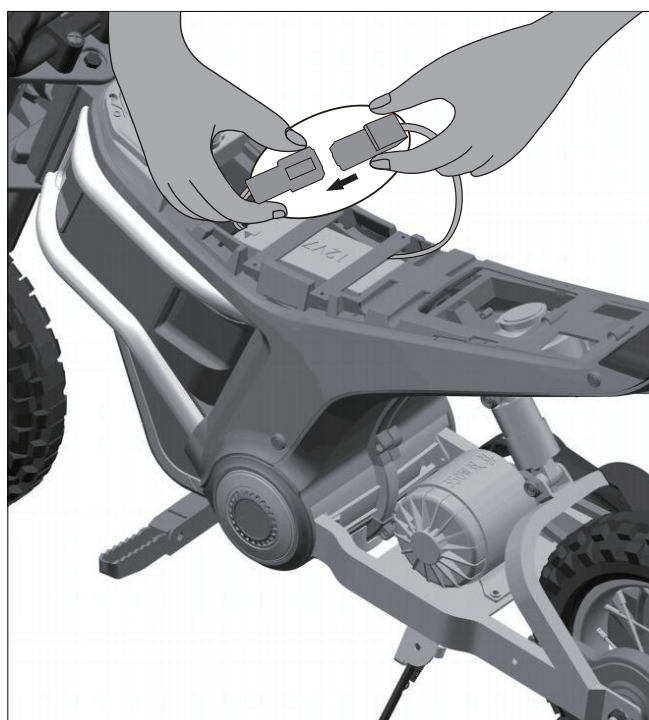
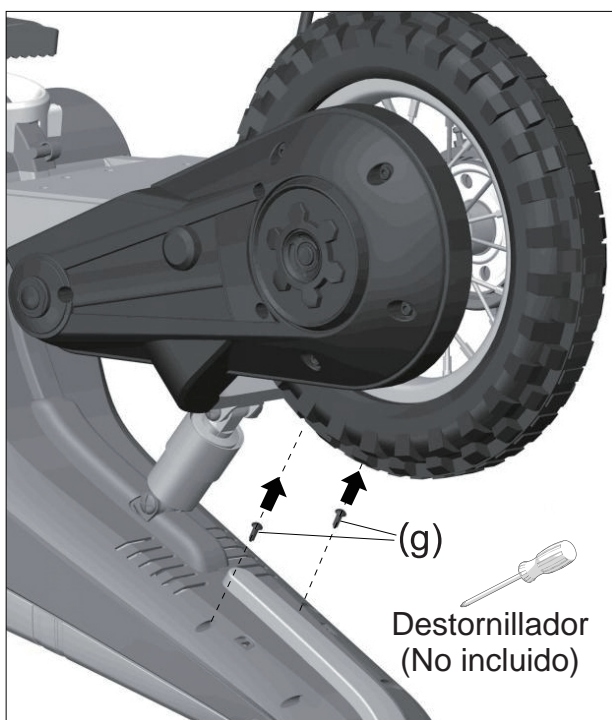

6. Método de ajuste del freno

(1) Ajuste de la palanca del freno:

- Si el recorrido del freno es excesivo, requiere apretarse.
- Afloje la tuerca blanca (d) en la palanca del freno girándola en sentido antihorario, lo que aprieta el freno.

(2) Ajuste de la tuerca del disco de freno:

- Si el freno aún tiene recorrido excesivo después del ajuste de la palanca, debe concentrarse en la tuerca (e) cerca del disco de freno.
- Afloje la tuerca (e) girándola en sentido antihorario, lo que tensa el freno.

(3) Ajuste del cable de freno:

Si incluso después de los ajustes anteriores el freno sigue teniendo demasiado recorrido, debe comprobar la tuerca del cable de freno (f).

- Gire la tuerca del cable del freno (f) en sentido antihorario para aflojarla.

Apriete el cable del freno mientras lo mantiene en su lugar. Gire la rueda para evaluar el nivel de tensión.

- Cuando empieces a sentir una ligera fricción en la rueda, gira la tuerca del cable de freno (f) en sentido horario para apretarla.

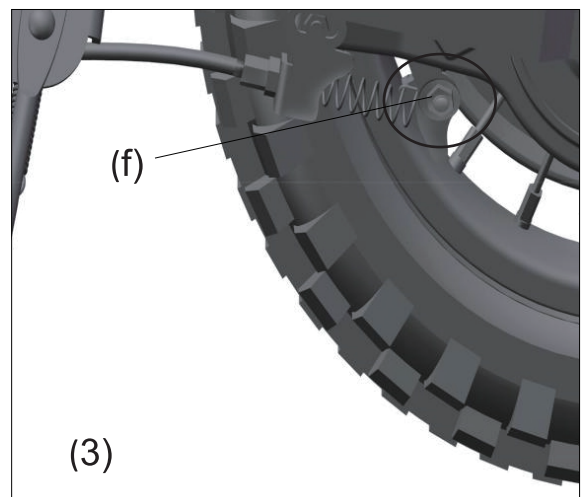
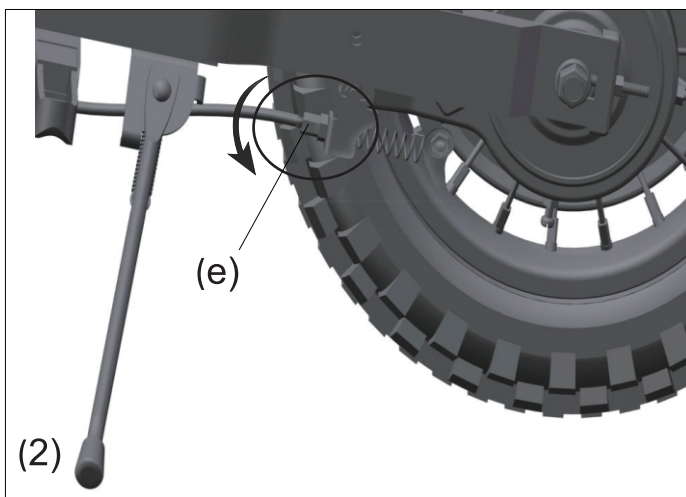
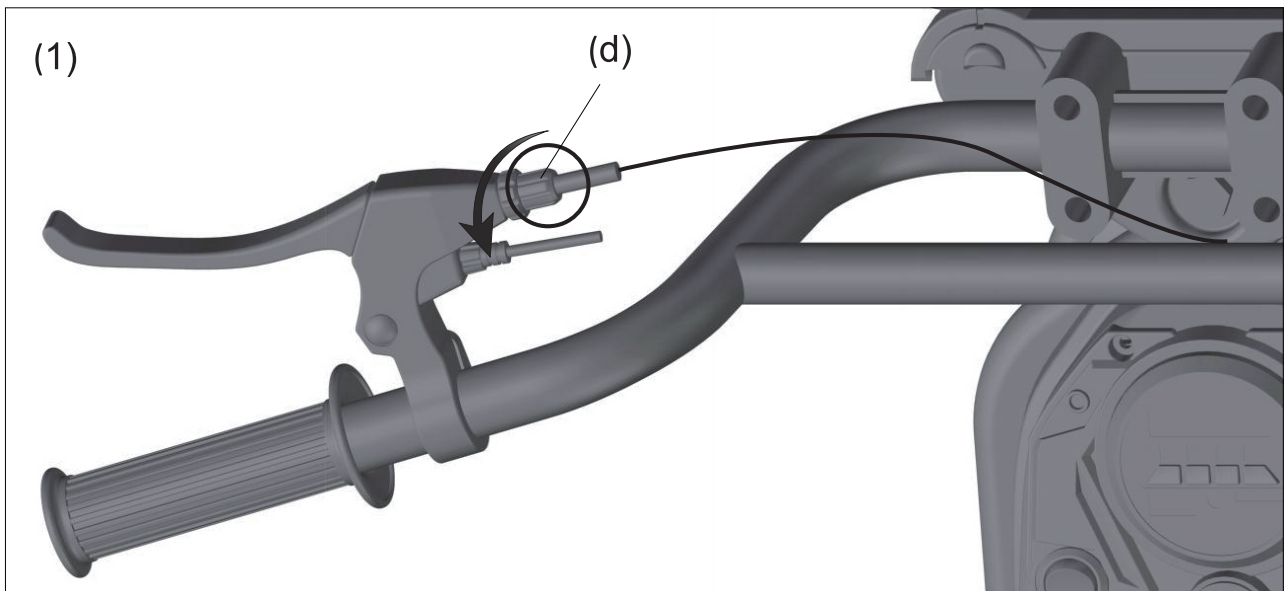

FUSIBLE

El coche tiene un fusible de reinicio automático. Si el coche se detiene de repente mientras conduce, normalmente se debe a un aumento repentino de corriente. Esto hace que el fusible salte automáticamente.

Apague el vehículo y no lo use durante ocho segundos, para que el fusible pueda reiniciarse. Luego, vuelva a encender la energía. Para evitar que el fusible salte y corte el suministro eléctrico, siga estas instrucciones:

- No arrastre nada detrás del vehículo.
- Mantenga las baterías y otros componentes eléctricos alejados del agua y de otros líquidos.
- No altere el sistema de circuito ni la estructura del producto.



ADVERTENCIAS

- Se requiere montaje por un adulto.
- Cuando está sin montar, este producto contiene piezas pequeñas y afiladas: mantener fuera del alcance de los niños pequeños.
- No utilizar en el tráfico.
- ADVERTENCIA: Este juguete no conviene para niños menores de tres(3) años debido a su velocidad máxima.
- Este producto no debe ser utilizado por niños menores de tres años.
- El cinturón de seguridad debe utilizarse al usar este producto.
- Se requiere la supervisión de un adulto al usar este producto.
- La batería debe ser cargada por un adulto. Cargue el producto antes de su primer uso.
- Para evitar asfixia, mantenga el embalaje fuera del alcance de los niños.
- Utilice únicamente piezas proporcionadas por el fabricante.
- Asegúrese de que los niños no jueguen con el cargador.

Nota

- No utilice en calles concurridas, carreteras, pendientes o cerca de desagües.
- No cambie el circuito ni añada dispositivos eléctricos al producto.
- No use el control remoto bajo la lluvia. Mantenga el coche alejado del agua y otros líquidos para evitar daños.
- La carga máxima es de 65 kg: este producto puede ser usado por un solo niño a la vez.
- Asegúrese de apagar la alimentación cuando no esté en uso. Retire el conector de la batería cuando no se haya utilizado durante un tiempo.
- Antes de usar y cargar, revise el enchufe y otras piezas en busca de daños.
- Utilice la batería especificada por el fabricante.



ADVERTENCIAS

Para reducir el riesgo de lesiones, se requiere la supervisión de un adulto. Nunca use en vías públicas, cerca de vehículos motorizados, en o cerca de pendientes pronunciadas o escalones, piscinas u otros cuerpos de agua; siempre use calzado y nunca permita más de 1 pasajero.

Funcionamiento (diagrama de referencia de funciones)

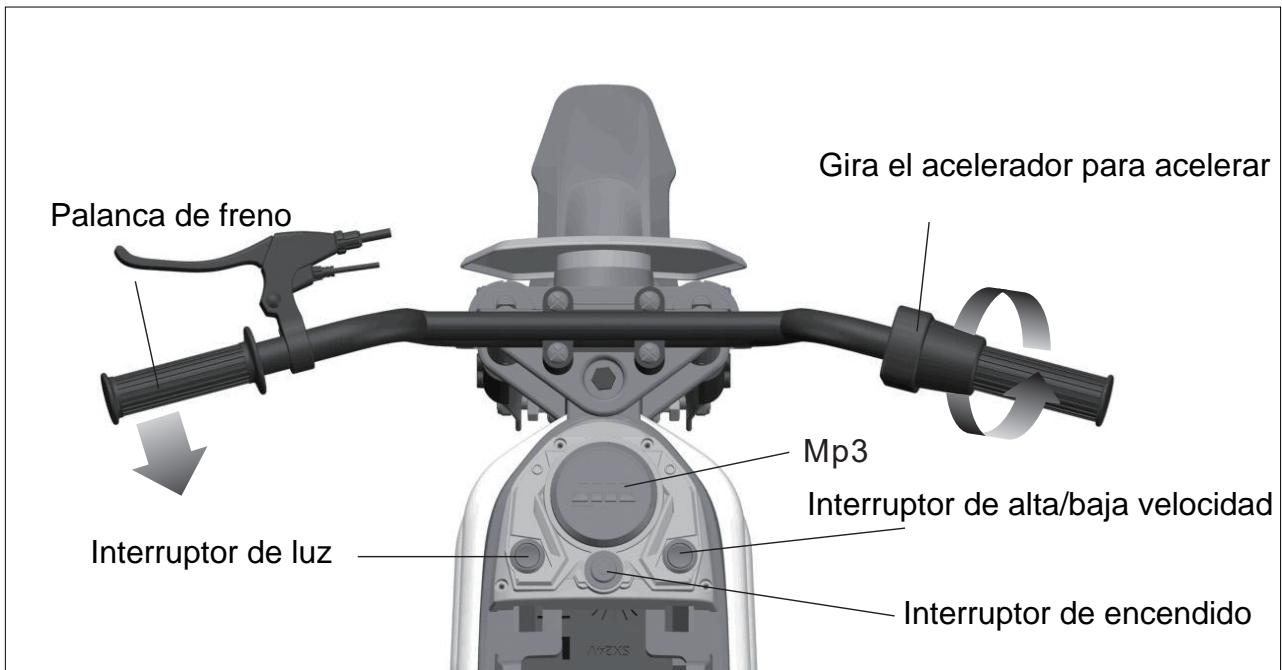

Reproductor de MP3

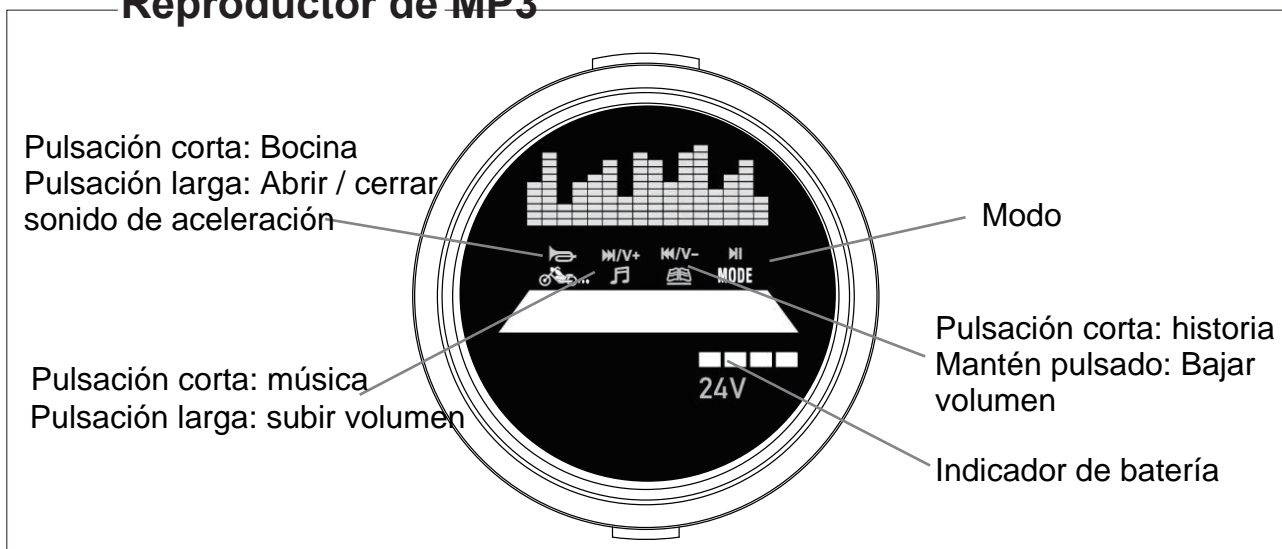

Eliminación de la batería



La batería eventualmente perderá la capacidad de mantener la carga. Dependiendo del número de usos y de las condiciones variables, la batería debería funcionar durante uno a tres años. ¡Importante! Recicle la batería usada de forma responsable. La batería contiene plomo (electrolito) y debe eliminarse de manera adecuada y legal. En la mayoría de las zonas es ilegal incinerar baterías de plomo-ácido o desecharlas en vertederos. Por favor, llévala a su centro de reciclaje autorizado local o a un minorista de baterías para su eliminación segura.

¡No tire la batería junto con sus residuos domésticos habituales!

Cargando:

- Cargue la batería durante menos de 12 horas: cargarla por más tiempo puede causar daños permanentes.
- Inserte el conector de corriente continua en la toma de alimentación y luego conecte el cargador al pg. Nunca use el producto mientras se está cargando.
- Este producto se puede usar durante 0,5 horas: el tiempo de carga es de 8 a 12 horas.
- Es normal que el cargador y la batería se mantengan fríos al cargarse.
- No utilice el conector cerca del agua para evitar daños.
- Utilice únicamente el cargador suministrado. Usar un cargador que no haya sido suministrado por el fabricante puede dañar el producto.
- Cuando no lo use durante mucho tiempo, cargue el producto.

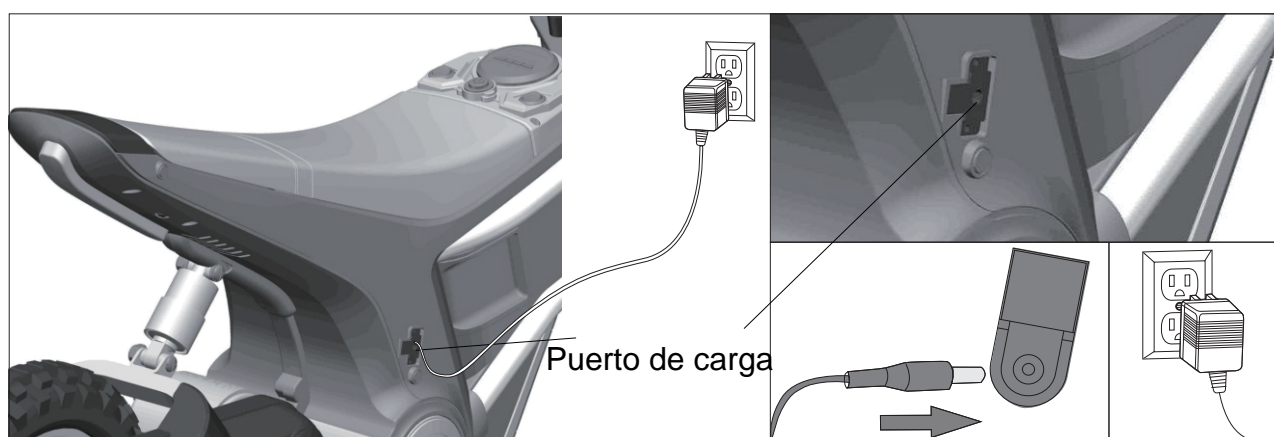

Siga las instrucciones para cargar la batería.

1. Inserte el enchufe del cargador en el puerto de carga.
2. Enchufe el cargador en la toma de corriente. (El coche no se puede arrancar mientras se está cargando)

Mantenimiento

- Antes de utilizarlo, compruebe el cableado, el enchufe, la carcasa y otras piezas, asegurándose de que no presentan daños.
- Cuando se utilice después de mucho tiempo, asegúrese de que las piezas de hierro fundido estén lubricadas para evitar la oxidación. Al guardarlo, colóquelo sobre una superficie plana y protegido de la luz solar directa. Mantenga el producto en el interior o cúbralo con un paño resistente al agua.
- Mantenga el producto alejado de estufas, hornos y calefactores para evitar que el plástico se descongele.
- Limpie su superficie con un paño seco. Limpie las piezas de plástico con cera para muebles sin cera.
- No limpie las piezas de plástico con soluciones químicas. No limpie el vehículo con agua.
- No conduzca con tiempo húmedo, ya que podría dañar el generador, el sistema de circuitos o la batería.
- Cuando no esté en uso, asegúrese de que la alimentación está desconectada: el interruptor debe estar en "STOP" o "OFF".
- No utilice fusibles que no se ajusten a las especificaciones acordadas.
- No modifique este producto ni el sistema de circuitos. Cualquier daño debe ser reparado por un profesional o bajo su supervisión.

Solución de problemas

Problema	Causa	Solución
El coche no arranca.	<ul style="list-style-type: none"> - La batería está baja. - No se presiona el botón del interruptor de forma correcta. - El conector de alimentación está defectuoso. - Fallo de la batería. - Los dispositivos eléctricos están dañados. - El generador está defectuoso. 	<ul style="list-style-type: none"> - Asegúrese de que la batería esté completamente cargada. - Siga las instrucciones al utilizar este coche. - Vuelva a instalar el conector de alimentación correctamente. - Reemplace la batería. - Reemplace los dispositivos eléctricos. - Reemplace el generador.
La batería no puede ser cargada.	<ul style="list-style-type: none"> - El conector de la batería está defectuoso. - El cargador no está cargando. - El cargador está defectuoso. 	<ul style="list-style-type: none"> - Vuelva a instalar el conector correctamente. - Vuelva a enchufar el cargador correctamente. - Reemplace el cargador.
El coche no puede viajar larga distancia.	<ul style="list-style-type: none"> - La batería no está completamente cargada. - La batería usada en exceso. 	<ul style="list-style-type: none"> - Asegúrese de que la batería esté completamente cargada. - Reemplace la batería.
Hay un ligero ruido al cargar y el coche se calienta.	<ul style="list-style-type: none"> - Esto es normal. 	<ul style="list-style-type: none"> - No se necesita hacer nada.
El coche funciona a baja velocidad.	<ul style="list-style-type: none"> - La batería usada en exceso. - La batería está muerta. - Se ha excedido la carga máxima del coche. - La superficie sobre la que se conduce el coche es irregular. 	<ul style="list-style-type: none"> - Reemplace la batería. - Asegúrese de que la batería esté completamente cargada. - Asegúrese de que el peso del usuario sea menos de 65 kg. - Siempre utilice este coche sobre una superficie plana y uniforme.

Model identifie	370-304V70	
Input voltage	AC 100-240	V
Input AC frequency	50/60	Hz
Output voltage	24	V
Output current	1.0	A
Output power		W
Average active efficiency	86.2	%
Efficiency at low load (10 %)	77.0	%
No-load power consumption	0.1	W

UK

If you have any questions, please contact our customer care centre.

Our contact details are below:



0044-800-240-4004



enquiries@mhstar.co.uk

IMPORTER ADDRESS:

MH STAR UK Ltd

1 Northampton Cross Logistics Park

Northampton Cross Road

Northampton

NN4 9FH

MADE IN CHINA

FR

Si vous avez la moindre question, veuillez contacter notre centre d'assistance à la clientèle.

Nos coordonnées sont les suivantes:



0033-1-84166106



aosom@mhfrance.fr

Importé par/Fabricant/REP:

MH France

2, rue Maurice Hartmann

92130 Issy-les-Moulineaux

France

FABRIQUÉ EN CHINE

ES

Si tiene alguna pregunta, comuníquese con nuestro Centro de Atención al Cliente.

Nuestros datos de contacto son los siguientes:



0034-931294512



atencioncliente@aosom.es

Importador/Fabricante/REP:

Spanish Aosom, S.L.

C/ Roc Gros, nº 15. 08550, Els Hostalets de Balenyà, Spain.

B66295775

atencioncliente@aosom.es

TEL: 931294512

HECHO EN CHINA

DE

Wenn Sie Fragen haben, wenden Sie sich bitte an unser Kundendienstzentrum.

Unsere Kontaktdaten stehen unten:



0049-0(40)-87408465



service@aosom.de

Importeur/Hersteller/REP:

MH Handel GmbH

Wendenstraße 309

D-20537 Hamburg

Germany

IN CHINA HERGESTELLT

IT

In caso di dubbio, si prega di contattare il nostro centro assistenza clienti.

I nostri dettagli di contatto sono di seguito:



0039-0249471447



clienti@aosom.it

IMPORTATO DA/Produttore/REP:

AOSOM Italy srl

Centro Direzionale Milanofiori

Strada 1 Palazzo F1

20057 Assago (MI)

P.I.: 08567220960

FATTO IN CINA

