

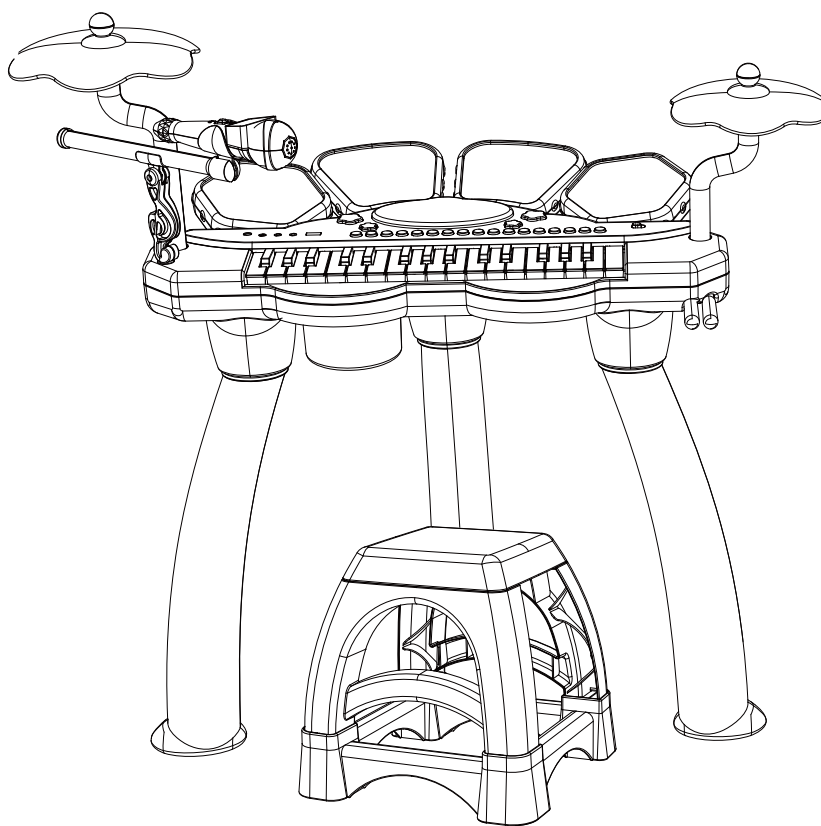

IN230700182V02_US_CA

390-024V00



EN_WARNING: Suitable for children of 3 years +; Max weight: 50 kg.

FR_ATTENTION: Convient aux enfants de 3 ans+; Poids maximum : 50 kg.

EN_IMPORTANT, RETAIN FOR FUTURE REFERENCE: READ CAREFULLY.

FR_IMPORTANT : A LIRE ATTENTIVEMENT ET A CONSERVER POUR VOUS Y REFERER ULTERIEUREMENT.

WARNING:

1. CHOKING HAZARD—Small parts. Not suitable for children under 3 years.
2. Only allowed for adults to install, keep children away.
3. To be used under the direct supervision of an adult.
4. Place it on a flat and clean floor, Check all the parts are well connected before use.

MAINTENANCE & CARE

- A. Keep all instructions and parts relating to this product for future reference.
- B. If any problem occurred, please send it to qualified maintainer.
- C. Please wipe down with a dry or damp cloth.

BATTERY WARNING:

- Battery must be handled by adults only.
- Alkaline batteries are recommended.
- Non-rechargeable batteries are not to be recharged;
- Different types of batteries or new and used batteries are not to be mixed;
- Batteries are to be inserted with the correct polarity (+ and -);
- Exhausted batteries are to be removed from the toy;
- The supply terminals are not to be short-circuited.
- Do not mix alkaline, standard(carbon-zinc) or rechargeable (nickel-cadmium) batteries.
- Do not mix old and new batteries.
- The rechargeable batteries should be charged under adult supervision.
- Remove the batteries when the unit is not in use for long periods.
- Always comply with local laws and regulations.

 **WARNING:**
Adult assembly required.

ATTENTION:

1. DANGER D'ÉTOUFFEMENT—Petits éléments. Ne convient pas aux enfants de moins de 3 ans.
2. Installation par des adultes uniquement, tenir les enfants à l'écart.
3. À utiliser sous la surveillance directe d'un adulte.
4. Posez-le sur un sol plat et propre. Vérifiez que toutes les pièces sont bien connectées avant toute utilisation.

ENTRETIEN ET MAINTENANCE

- A. Conservez toutes les instructions et les pièces relatives à ce produit pour pouvoir vous y référer ultérieurement.
- B. Si un problème survient, veuillez l'envoyer à un technicien qualifié.
- C. Veuillez essuyer avec un chiffon sec ou humide.

ATTENTION DE BATTERIE :

- La manipulation des piles est réservée aux adultes exclusivement.
- L'utilisation de piles alcalines est recommandée.
- Les piles non rechargeables ne doivent pas être rechargées ;
- Les différents types de piles ou accumulateurs ou des piles ou accumulateurs neufs et usagés ne doivent pas être mélangés ;
- Les piles ou accumulateurs doivent être mis en place en respectant la polarité (+ et -) ;
- Les piles ou accumulateurs usés doivent être enlevés du jouet ;
- Les bornes de l'alimentation ne doivent pas être mises en court-circuit.
- Ne mélangez pas les piles alcalines, les piles standard (carbon-zinc) ou les piles rechargeables (nickel-cadmium).
- Ne mélangez pas les piles anciennes et nouvelles.
- Pour les jouets électriques utilisant des accumulateurs rechargeables, il convient que les accumulateurs soient chargés sous le contrôle d'un adulte.
- Retirez les piles lorsque l'appareil n'est pas utilisé pendant de longues périodes.
- Respectez toujours les lois et règlements locaux.

**ATTENTION:****Assemblage par un adulte requis.**

A x 1

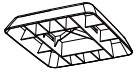

B x 1

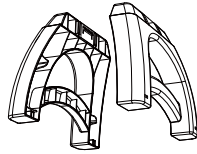

C x 1

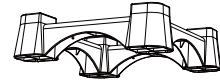

D x 1

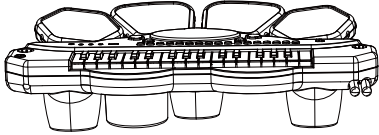

E x 3

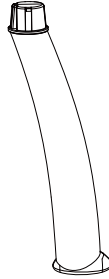

F x 1



G x 1



H x 1

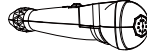

I x 1



J x 1



K x 1



L x 2



01

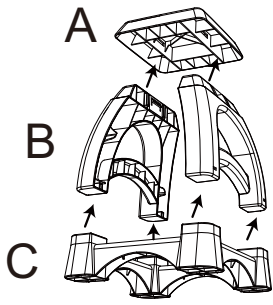

02

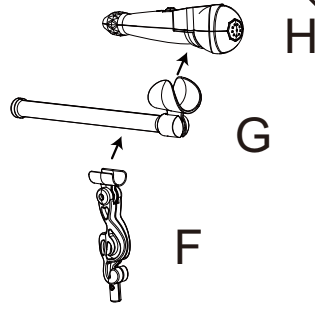

03

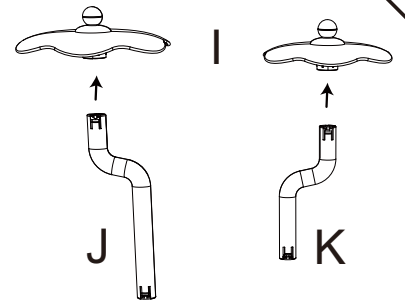

04

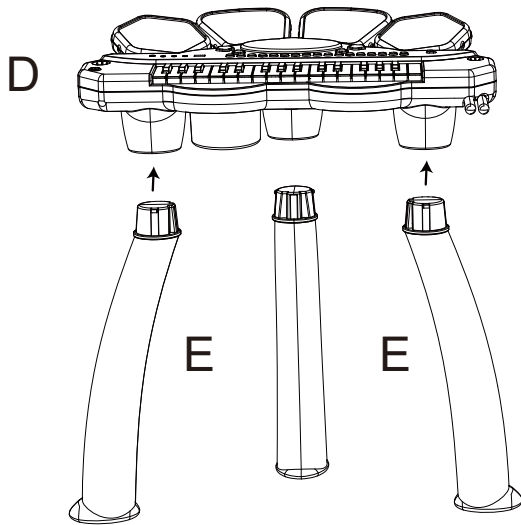

05

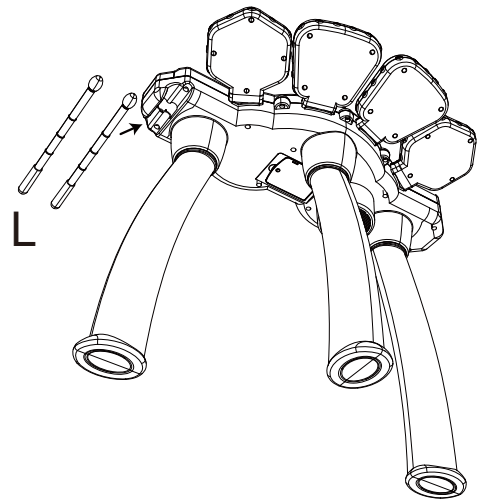

06

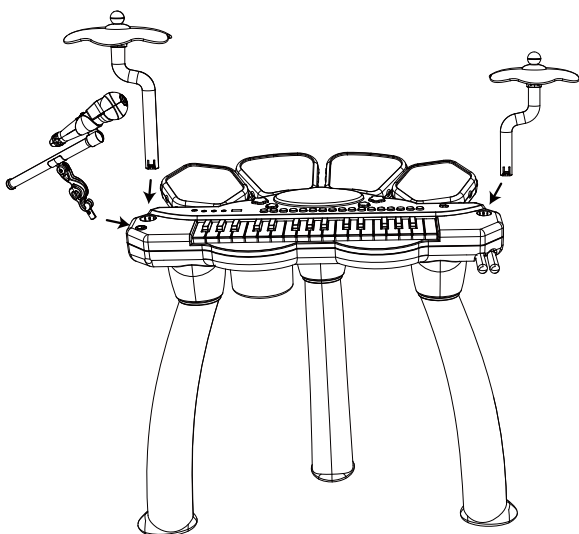

07

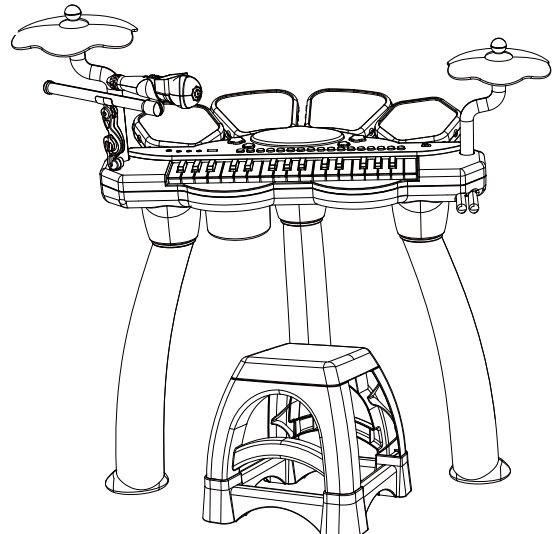

Functional specifications

1. FEATURES

01. 32 keys
02. Four timbres
03. Six rhythms
04. 10 percussion sounds
05. Extended sound function
06. Echo function
07. Popular music function
08. Piano function
09. Recording/playback function
10. Adjustable volume
11. Stop function
12. Automatic sleep function
13. MP3 player
14. Microphone reverberation
15. USB flash drive
16. Red, green, blue and white LED lights
17. Headphone slot

2. OPERATION

1. 32 keys F3 - C6

2. Timbre keys

Includes four timbre keys, switching one tone per keystroke. Default settings:

- 01: Piano
- 02: Organ
- 03: Guitar
- 04: Music box

3. Rhythm keys

Includes six rhythms:

01. Blues
02. Rumba
03. Rock
04. Pop
05. Waltz
06. Latin

4. Six percussion drums

Each time the drum key is struck, it will make the following sounds:

01. Crash Cymbal 1
02. Acoustic Snare
03. Electric Snare
04. High Tom
05. Low Tom
06. Crash Cymbal 2

5. Delay key

Turn on/off the key delay function.

6. Echo keys

Turn on/off the echo function for the keys and six percussions.

7. Popular melody keys

Each key plays a popular song. Press a different key to play the following songs:

01. Vanessa's Smile
02. Time dance
03. Music Box Dancer
04. Dedicated to Alice
05. Turkish March
06. It's midnight in Burma
07. Dream of love
08. Magic Flute Overture
09. Santalucia
10. Canon
11. Long, long ago
12. Performer
13. Yankee Doodle
14. Waltz of Flowers
15. Mary has a little lamb
16. Mr. Wang has a piece of land
17. London Bridge
18. She's coming around the hill
19. Wheels on the bus

8. U disk MP3 player with buttons

This device has a built-in MP3 music player function specifically designed for U disks. It includes five special buttons for easy control:

- Stop: Press this button to stop the music playback.
- Next: Press this button to play the next song in the play list.
- Previous: Press this button to play the previous song in the play list.
- Sound plus: Press this button to increase the volume.
- Sound minus: Press this button to decrease the volume.

9. Play around key

Pressing this button will begin the first popular song. This is how it works:

01. Press the 'Play around' key to activate the function.
02. The device will automatically start playing the prelude to the first famous song.
03. Press any key again – the device will play the melody of the song in order.
04. Once the melodies of the current song have been played, it will automatically transition to the next song.
05. To switch to the next song while it is playing, press the 'Fiddling' key.

10. Record/play function

Pressing this button records the keys played. You can repeat the recorded keynotes back. Up to 20 keys can be recorded.

11. Volume control

- The volume can be adjusted using '+' or '-'. The volume had 12 levels – the default level is set to 10.

12. Stop key/drum switch

This Stop key also functions as a drum switch. This is how it works:

- Hold the Stop key for two seconds to activate the drum conversion feature.
- When activated this device will stop playing the current content and return to the default state.
- This drum conversion feature allows you to quickly switch to a new selection or reset the device.

13. Automatic sleep function

This function is activated after a period of inactivity. This is how it works:

- When the device is not playing any audio, if there is no operation for three minutes, it will enter the sleep state.
- To indicate the transition to sleep mode, a 'sleep' sound effect will be played.
- It will remain in this state until a key is pressed.

14. MP3 player

Connect this device to your phone, laptop or other electronics through the cable to play music.

15. Karaoke function

With a reverb effect on the microphone, it sounds like singing in a hall.

16. Power supply

This device has two power supply modes for convenience:

1. Battery power: Install four No.5 dry batteries to power this device. This allows for portable usage without the need for an external power source.
2. External power adapter: Use a 5V, 2A standard mobile phone charging adapter to power the device. Connect the adapter to the device for a continuous power supply.

Spécifications fonctionnelles

1. CARACTÉRISTIQUES

01. 32 touches
02. Quatre timbres
03. Six rythmes
04. 10 sons de percussion
05. Fonction sonore étendue
06. Fonction d'écho
07. Fonction musique populaire
08. Fonction piano
09. Fonction d'enregistrement / lecture
10. Volume réglable
11. Fonction d'arrêt
12. Fonction de veille automatique
13. Lecteur Mp3
14. Réverbération du microphone
15. Touche USB
16. Lumières LED rouges, vertes, bleues et blanches
17. Fente pour casque d'écoute

2. FONCTIONNEMENT

1. 32 touches F3 - C6

2. Touches de timbre

Comprend quatre touches de timbre, changeant une tonalité par frappe. Paramètres par défaut :

- 01 : Piano
- 02 : Orgue
- 03 : Guitare
- 04 : Boîte à musique

3. Touches rythmiques

Comprend six rythmes :

01. Blues
02. Rumba
03. Rocher
04. Pop
05. Valse
06. Latin

4. Six tambours à percussion

Chaque fois que la clé du tambour est actionnée, elle émet les sons suivants :

01. Cymbale Crash 1
02. Caisse claire acoustique
03. Piège électrique
04. Tom aigu
05. Tom basse
06. Cymbale Crash 2

5. Touche de retard

Permet d'activer/désactiver la fonction de retard de touche.

6. Touches d'écho

Permet d'activer/désactiver la fonction d'écho pour les touches et six percussions.

7. Touches de mélodies populaires

Chaque touche joue une chanson populaire. Appuyez sur une autre touche pour lire les morceaux suivants :

01. Le sourire de Vanessa
02. Danse temporelle
03. Danseur de boîte à musique
04. Dédié à Alice
05. Marche turque
06. Il est minuit en Birmanie
07. Rêve d'amour
08. Ouverture de la Flûte enchantée
09. Santalucia
10. Canon
11. Il y a très longtemps
12. Artiste interprète
13. Yankee Doodle
14. Valse de fleurs
15. Marie a un petit agneau
16. M. Wang possède un terrain
17. Pont de Londres
18. Elle fait le tour de la colline
19. Roues dans l'autobus

8. Lecteur MP3 à disque U avec boutons

Cet appareil est doté d'une fonction de lecteur de musique MP3 intégrée spécialement conçue pour les disques U.

Il comprend cinq boutons spéciaux pour un contrôle facile :

- Arrêter : Appuyez sur ce bouton pour arrêter la lecture de la musique.
- Suivant : Appuyez sur ce bouton pour lire la chanson suivante dans la liste de lecture.
- Précédent : Appuyez sur ce bouton pour lire la chanson précédente dans la liste de lecture.
- Son plus: Appuyez sur ce bouton pour augmenter le volume.
- Son moins: Appuyez sur ce bouton pour diminuer le volume.

9. Touche de jouer

Appuyez sur ce bouton pour commencer la première chanson populaire. Voici comment cela fonctionne :

01. Appuyez sur la touche 'Jouer' pour activer la fonction.
02. L'appareil commencera automatiquement à jouer le prélude de la première chanson célèbre.
03. Appuyez à nouveau sur n'importe quelle touche - l'appareil jouera la mélodie de la chanson dans l'ordre.

04. Une fois que les mélodies de la chanson actuelle ont été jouées, il passera automatiquement à la chanson suivante.
05. Pour passer à la chanson suivante pendant la lecture, appuyez sur la touche « Tripoter ».

10. Fonction d'enregistrement / lecture

Appuyez sur ce bouton pour enregistrer les touches jouées. Vous pouvez répéter les notes enregistrées. Jusqu'à 20 clés peuvent être enregistrées.

11. Réglage du volume

- Le volume peut être ajusté en utilisant '+' ou '-'. Le volume comportait 12 niveaux – le niveau par défaut est défini sur 10.

12. Touche d'arrêt /commutateur de tambour

Cette touche d'Arrêt fonctionne également comme un commutateur de tambour. Voici comment cela fonctionne:

- Maintenez la touche d'Arrêt pendant deux secondes pour activer la fonction de conversion de tambour.
- Lorsque cette fonction est activée, cet appareil arrête de lire le contenu actuel et revient à l'état par défaut.
- Cette fonction de conversion de tambour vous permet de passer rapidement à une nouvelle sélection ou de réinitialiser l'appareil.

13. Fonction de veille automatique

Cette fonction est activée après une période d'inactivité. Voici comment cela fonctionne:

- Lorsque l'appareil ne lit pas d'audio, s'il n'y a pas d'opération pendant trois minutes, il entrera en mode veille.
- Pour indiquer la transition en mode veille, un effet sonore « veille » sera joué.
- Il restera dans cet état jusqu'à ce qu'une touche soit pressée.

14. Lecteur Mp3

Connectez cet appareil à votre téléphone, ordinateur portable ou autre appareil électronique via le câble pour écouter de la musique.

15. Fonction karaoké

Avec un effet de réverbération sur le microphone, on dirait chanter dans une salle.

16. Alimentation électrique

Cet appareil dispose de deux modes d'alimentation pour plus de commodité:

1. Alimentation par batterie : Installez quatre piles sèches n ° 5 pour alimenter cet appareil. Cela permet une utilisation portable sans avoir besoin d'une source d'alimentation externe.
2. Adaptateur secteur externe : Utilisez un adaptateur de charge de téléphone portable standard 5V, 2A pour alimenter l'appareil. Connectez l'adaptateur à l'appareil pour une alimentation continue.

US

If you have any questions, please contact our customer care center.
Our contact details are below:



001-877-644-9366



customerservice@aosom.com

Imported by Aosom LLC
7777 Center Ave. Suite 430
Huntington Beach, CA 92647-9998 USA
MADE IN CHINA

CA

If you have any questions, please contact our customer care center.
Our contact details are below:

Si vous avez la moindre question, veuillez contacter notre centre d'assistance à la clientèle.
Nos coordonnées sont les suivantes:



416-792-6088



customerservice@aosom.ca

Imported by Aosom Canada Inc.
7270 Woodbine Avenue, Unit 307, Markham, Ontario Canada
L3R 4B9
MADE IN CHINA

Importé par Aosom Canada Inc.
7270 Woodbine Avenue, unité 307, Markham, Ontario Canada
L3R 4B9
FABRIQUÉ EN CHINE

