



## CHILDREN'S ELECTRICALLY GO KART

Please read entire manual before starting assembly.  
Keep this manual along with your purchase receipt for future reference.

**⚠ WARNING:**  
CHOKING HAZARD-Small parts.  
Not for children under 3 years.

**⚠ WARNING:**  
Toy must be assembled by adult before use.

**⚠ CAUTION**  
Screws contain potentially hazardous sharp points or sharp edges. Adult assembly required.

**⚠ WARNING**  
To reduce the risk of injury, adult supervision is required. Never use on road ways, near motor vehicles, on or near steep inclines or steps, swimming pools or other bodies of water. Always wear shoes, and never allow more than one rider.

Contents, colors and decorations may vary from those shown.

**IMPORTANT, RETAIN FOR FUTURE REFERENCE: READ CAREFULLY**

## **WARNING!**

- Keep this manual for future reference.
- **CHOKING HAZARD** - Small parts. Not suitable for children under 36 months. The product contains small parts, keep children away when assembling.
- **ADULT ASSEMBLY ONLY.**
- Always remove protective material and poly bags and dispose before assembly.
- Protective equipment should be worn. Always wear shoes and sit in the seat when operating the vehicle.
- Only drive on level ground. Never use on the lawn.
- Keep your hands, hair, and clothes away from moving parts.
- Never leave child unattended. Direct adult supervision is required. Always keep child in view when child is in vehicle.
- To reduce the risk of injury, adult supervision is required. Never use in roadways, near motor vehicles, on or near steep inclines or steps, swimming pools or other bodies of water, always wear shoes, and never allow more than 1 rider.
- Never use in unsafe conditions such as snow, rain, loose dirt, mud, sand, or gravel, otherwise may result in an unexpected accident such as tipping over, and could damage the electrical system or battery.
- **WARNING:** Not to be used in traffic.
- This toy should be used with caution since skill is required to avoid falls or collisions causing injury to the user or third parties.
- **WARNING:** This toy is unsuitable for children under 36 months due to its maximum speed; Maximum user weight is 30kg.
- **WARNING:** This toy has no brake.
- The electric toy shall be regularly examined for damage to the supply cord, plug, enclosure or other parts, and in the event of damage, it shall not be used until the damage has been repaired.
- Use only battery(ies) and charger specified by the manufacturer.

## **BATTERY USAGE WARNINGS**

- Non-rechargeable batteries are not to be recharged.
- Rechargeable batteries are to be removed from the toy before being charged.
- Rechargeable batteries are only to be charged under adult supervision.
- Batteries are only to be charged by persons of at least 8 years old.
- Different types of batteries or new and used batteries are not to be mixed.
- Batteries are to be inserted with the correct polarity(+ and -).
- Exhausted batteries are to be removed from the toy.
- The supply terminals are not to be short-circuited.

# BATTERY CHARGING WARNINGS

## General Safety Warnings

- ⚠ "Read all instructions before using this appliance"
- ⚠ "This appliance can be used by children aged from 8 years and above and persons with reduced physical, sensory or mental capabilities or lack of experience and knowledge if they have been given supervision or instruction concerning use of the appliance in a safe way and understand the hazards involved"
- ⚠ "Children shall not play with the appliance"
- ⚠ "Cleaning and user maintenance shall not be made by children without supervision"

## Electrical Safety Warnings

- ⚠ "If the supply cord is damaged, it must be replaced by the manufacturer, its service agent or similarly qualified persons in order to avoid a hazard"
- ⚠ "Do not use outdoors"
- ⚠ "Do not immerse in water or other liquids"
- ⚠ "Disconnect from supply when not in use"

## Charger-Specific Warnings

- ⚠ "Use only with batteries specified by the manufacturer"
- ⚠ "Ensure correct polarity when connecting batteries"
- ⚠ "Do not charge damaged or leaking batteries"
- ⚠ "Remove batteries if appliance is not to be used for extended periods"
- ⚠ "Do not short-circuit the output terminals"



Assembly video please scan the QR code.

Model identifie	370-288V70_ 370-288V90	
Input voltage	AC 100-240	V
Input AC frequency	50/60	Hz
Output voltage	DC 12	V
Output current	1.0	A
Output power		W
Average active efficiency	83.2	%
Efficiency at low load (10 %)	77.4	%
No-load power consumption	0.10	W

Specifications:	
Battery:	12V/7AH*1
Motor:	12V 550# 40W*1
Suitable ages:	3+ years
Maximum weight:	30kg
Speed :	3-5km/h
Power way:	Charging type
Use of time:	Charg: 8-12 hours ; Use: 0.83 hours
Charger:	Input AC 100-240V, 50/60Hz, output DC 12V 1000 mA

## WARNING

1. The pictures in this instruction is only for explaining the operation and structure of the product, when there's any difference with the real product, please confirm with the real product.
2. In order to improve the quality of the product, we may amend some structure or appearance of the product without notification. Thank you for your understanding.

## FOR THE SAFETY OF YOUR CHILD, PLEASE READ ALL WARNINGS AND ASSEMBLY/USE INSTRUCTIONS. KEEP THIS GUIDE FOR FUTURE REFERENCE.

- ADULT ASSEMBLY REQUIRED. The product contains small parts, which are for adult assembly only. keep small children away when assembling.
- Always remove protective material and poly bags and dispose before assembly.
- Never leave child unattended. direct adult supervision is required.
- Always keep child in view when child is in vehicle.
- Keep Children within Safe Riding Areas:
  - Never use in roadways, near motor vehicles, on lawn space, on or near steep inclines or steps, swimming pools or any other dangerous area.
- Use the toy only on flat surfaces. Such as inside your house, garden or playground.
- Never use in the dark. A child could encounter unexpected obstacles and have an accident. Operate the vehicle only in the daytime or a well-lit area.
- Please avoid running on sand or any other rough ground.
- Always wear shoes.
- Always sit on the seat.
- This toy has no brake.
- It is prohibited to change the circuit or add other electric parts
- Inspect wires and connections of the vehicle periodically.
- Do not let any child touch the wheels or be near them when the car is moving.
- This vehicle has adjustable play seat belts. Please instruct children how to tie the safety belt before using, guarantee the security.

## **STORAGE BATTERY INFORMATION AND MAINTENANCE**

- Please charge 8 to 12 hours before first time use.
- Please use the suitable adapter to charge storage battery, otherwise the ride-on will be damaged.
- Please charge the car once the speed is slower than normal, otherwise it will decrease storage battery life.
- Please fully charge the battery before you put your ride-on away, and remember to recharge the battery every 30 days. This will ensure the normal use of the battery, otherwise, the battery might not hold a charge without proper maintenance.
- Batteries may leak fluids that can cause chemical burn injury or ruin your product.
- To avoid battery leakage: Do not mix old and new batteries or batteries of different types: alkaline, standard (carbon-zinc) or rechargeable (nickel-cadmium).
- Insert batteries as indicated inside the battery compartment. Remove batteries during long periods of non-use.
- Always remove exhausted batteries from the product. Dispose of batteries safely. Do not dispose of batteries in a fire. The batteries may explode or leak.
- Never short-circuit the battery terminals.
- Non-rechargeable batteries are not to be recharged.
- Use only batteries of the same or equivalent type as recommended.
- Do not charge non-rechargeable batteries.
- Remove rechargeable batteries from the product before charging.
- If removable rechargeable batteries are used, they are only to be charged under adult supervision
- Every single charging can not go over 24 hours. Both charger and storage batteries will occur mildly warm during charging. Do not use mal-functioned adapter or storage battery unless they are repaired.
- Charger and storage batteries are not considered as toys.
- Please make periodical inspection for storage battery, especially for adapter wires and plugs.
- Please turn off the switch when the ride-on is not in use. Please do a full charge after long periods of inactivity.
- Charge in well ventilated, dry place. Do not open the battery or the charger.
- Tighten the screws with a screwdriver. DO NOT over tighten

### **Disposal Of Battery:**

1. Your sealed lead-acid battery must be recycled or disposed of in an environmentally sound manner.
2. Do not dispose of your lead-acid battery in a fire. The battery may explode or leak.
3. Do not dispose of a lead-acid battery in your regular, household trash. The incineration, land filling or mixing of sealed lead-acid batteries with house-hold trash is prohibited by law.

## **PREVENT FIRE AND ELECTRIC SHOCK:**

- Use the only rechargeable battery and charger supplied with your vehicle.
- NEVER substitute the battery or the charger with another brand. Using another battery or charger may cause a fire or explosion.
- Do not use the battery or charger for any other product. Overheating, fire or explosion could occur.
- NEVER modify the electric circuit system. Tampering with the electric system may cause a shock, fire or explosion or may permanently damage the system.
- Do not allow direct contact between battery terminals. Fire or explosion can occur.
- Do not allow any type of liquid on the battery or its components.  
Explosive gasses are created during charging. Do not charge near heat or flammable materials. Charge the battery in a well-ventilated area ONLY
- NEVER pick up the battery by the wires or charger. Damage can occur to the battery and may cause a fire. Pick up the battery by the case ONLY.
- Charge the battery in a dry area ONLY.
- Battery posts, terminals and related accessories contain lead and lead compounds, chemicals known to the State of California to cause cancer and reproductive harm. Wash hands after handling.
- Do not open the battery. Battery contains lead acid and other materials that are toxic and corrosive.
- Do not open the charger. Exposed wiring and circuitry inside case may cause electric shock.
- ONLY adults may handle or charge the battery. NEVER allow child to handle or charge the battery. Battery is heavy and contains lead acid (electrolyte).
- Do not drop the battery. Permanent damage to the battery could occur or cause serious injury.
- Before charging the battery, check for wear or damage to the battery, charger, its supply cord and the connectors. DO NOT charge the battery if any damage to parts has occurred.
- Do not allow the battery to drain completely. Recharge the battery after each use or once a month if not used regularly.
- Do not charge battery upside down.
- Always secure the battery with the bracket. Battery can fall out and injure a child if vehicle tips over.
- It is parents' responsibility to check main parts of the toy before using, Must regularly examine for potential hazard, such as the battery, charge, cable or cord, plug, screws are fastening enclosure of other parts and that in the event of such damage, the toy must not be until that damage had been properly removed. Make sure the plastic parts of the vehicle are not cracked or broken.
- Occasionally use a lightweight oil to lubricate moving parts such as wheels.
- Park the vehicle indoors or cover it with a tarp to protect it from wet weather.
- Keep the vehicle away from sources of heat, such as stoves and heaters. Plastic parts may melt.
- Recharge the battery after each use. Only an adult can handle the battery. Recharge the battery at least once a month when the vehicle Raider is not being used.
- Do not wash the vehicle with a hose. Do not wash the vehicle with soap and water. Do not drive the vehicle in rainy or snowy weather. Water will damage the motor, electric system and battery.
- Clean the vehicle with a soft, dry cloth. To restore shine to plastic parts, use a non-wax furniture polish. Do not use car wax. Do not use abrasive cleaners.
- Do not drive the vehicle in loose dirt, sand or fine gravel which could damage moving parts, motors or the electric system.
- When not using, all the electrical source should be turned off. Turn off the power switch and disconnect the battery connection.

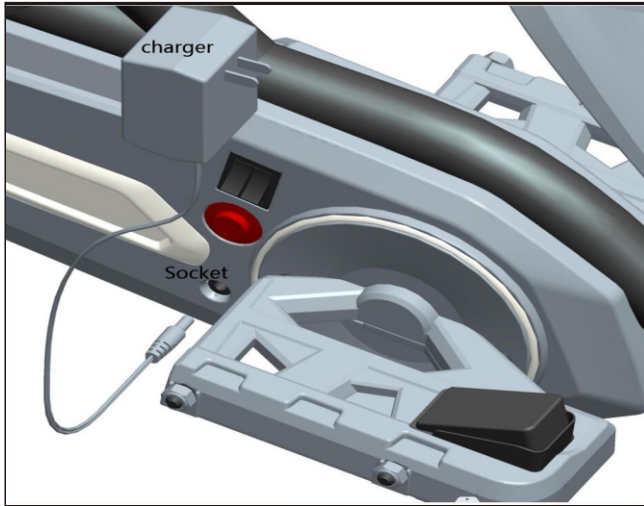

### Charge the Battery

The first charge will take about 12 hours.

1. Insert the charger connector into the charger port.
2. Plug the charger into a standard 120V or 230V wall outlet.
3. After charging it complete( at least 8-10 hours, but not more than 24 hours, with first charge taking about 12 hours)unplug the charger from the wall outlet and unplug the battery connector from the charger port.

- Plug the battery connector into the charger port.
- Plug the charger into a standard wall outlet. The charger may feel warm during charging.
- Only use the 12 volt charger to charge your 12 volt battery.
- Note: if power flow to the wall outlet is controlled by a switch , make sure the switch is "ON"
- Before first-time use, charge the battery for at least 12 hours. Never charge the battery longer than 24 hours.
- Recharge the battery for at least 8-10 hours after each use of your vehicle.
- Do not charge or store battery upside down. Charging produces explosive gases. Charge away from flames, sparks and lit cigarettes. Charge in a well ventilated area.
- Once the battery is charged, disconnect the battery connector from the charger connector. Unplug the charger from the wall outlet. The battery is now ready to be installed in your vehicle. Please see the following Battery installation Section for detailed instructions on installing your vehicle:



### Battery Replacement

Take out the seat and insert the wire terminal to the connector, check other electric wires to make sure all is connected well.



Main body

A x 1



Front assembly

B x 1



Wheel cover

C x 4



Steering wheel

D x 1



Steering rod

E x 1



Steering assembly

F x 1



Wheel

G x 3



Battery protective

H x 1



Charger

I x 1



Seat fixer

J x 1



Rear axle

K x 1



Seat

L x 1



Rear right gear box

M x 1



Rear right driving wheel

N x 1

**Note:**

- Please identify all parts before assembly and save all packaging material until assembly is completed to ensure that no parts are discarded.
- Metal parts have been coated with lubricant for protection during shipment. Wipe all metal parts with a paper towel to remove any excess lubricant.

Assembly tools required:

Socket tool  
(included)Screwdriver  
(not included)

## **⚠️ WARNING:**

1. CHOKING HAZARD—Small parts. Not for children under 3 years.
2. Only allowed for adults to install, keep children away.
3. To be used under the direct supervision of an adult.
4. Just only allow one child to use.
5. Please use on a flat and clean surface. Never use near steps, sloped driveways, hills roadways, alleys, swimming pool areas, road, on grass or wet surfaces or other bodies of water.
6. Before driving toy car each time, adult should inspect screws of every parts, please tighten the screw cap if any looseness. secure all fasteners before every ride.
7. Always wear shoes and suitable protective equipment. always wear a local standard approved helmet while riding, with the chinstrap securely fastened.
8. Do not ride the product at dusk, at night or at times of limited visibility.
9. Always comply with local laws and regulations.

## **MAINTENANCE & CARE**

- A. Keep all instructions and parts relating to this product for future reference.
- B. Regularly check for damage and that all screws are securely tightened.
- C. Check that the seat is securely fastened.
- D. Lubricate the chain as often as required.
- E. Regularly check tyre pressures.

# Assembly Instruction

## Steering rod assembly



1. Insert the steering rod under the front assembly as picture shown.
2. Place protecting cover to make all holes in one line.
3. Use screw and nut to fix the steering rod.

# Assembly Instruction

## Steering axle assembly



1. Put the steering axle to the right place of front assembly as picture shown.
2. Use the screw and nut to fix the steering axle, same process for the other side.
3. Use the nut to fix the steering axle and steering rod.

## Steering wheel assembly



1. Put steering wheel to the rod as picture shown, make sure all holes in one line.
2. Use the screw and nut to fix the steering wheel.

# Assembly Instruction

## Front wheels assembly

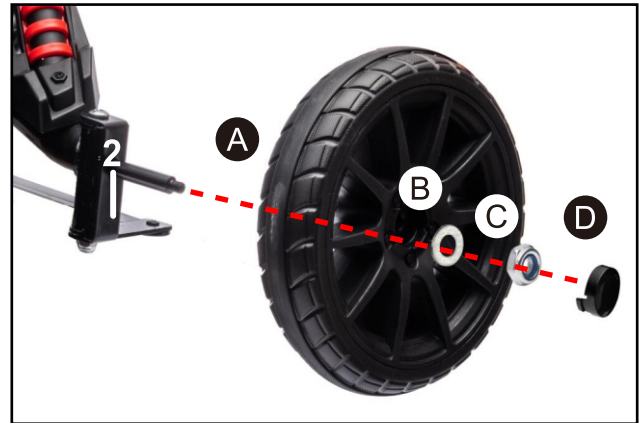

- A.Wheel
- B.Washer
- C.Nut
- D.Wheel cover

Assembly the left front wheel and fasten with nut by socket tool as picture shown, same process for the other side.

## Rear axle assembly

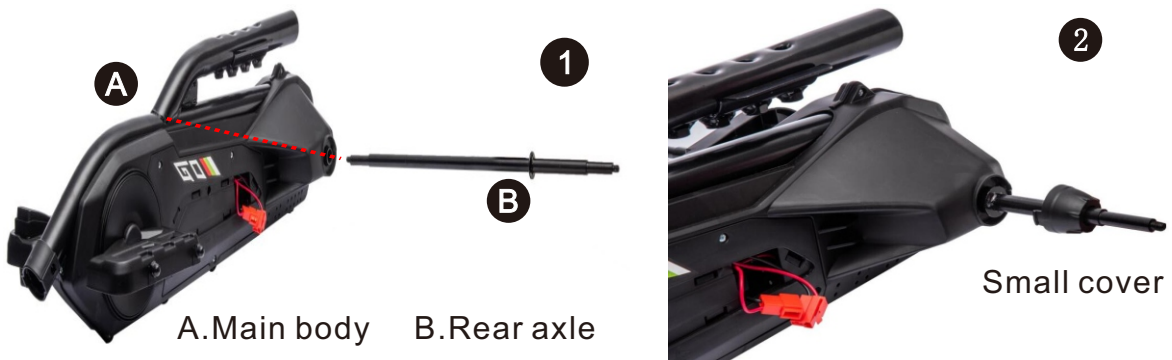

A.Main body B.Rear axle

Small cover

- 1.Insert the rear axle to main body from left to right as picture shown.
- 2.Place the small cover to main body as picture shown.

# Assembly Instruction

## Rear right driving wheel assembly



A. Main body    B. Gear box    C. Wheel    D. Washer    E. Nut    F. Wheel cover

1. Place driving gear box and wheel to the rear axle as picture shown.
2. Please plug the gear box connector line.
3. Use the nut to fasten the wheel by socket tool and insert the wheel cover.

## Rear left wheel assembly



A. Main body    B. Washer    C. Wheel    D. Washer    E. Nut    F. Wheel cover

Assembly the rear left wheel as picture shown and fasten it with nut by socket tool.

# Assembly Instruction

## Connect the front assembly to main body



Connect the front assembly to main body as picture shown and fasten fix it with nut and screw.

## Seat assembly



Put the seat on the main body as picture shown and fasten it by seat fixer. The seat can be adjusted for comfortable seating as you like.

## Battery connector and cover assembly



1. Please plug the battery connector line as picture shown.
2. Close the battery protective cover.

# Operating your vehicle

## Power switch

Switch button ON and OFF.

High speed/Low speed

Forward/Reverse

## Forward

Push the shifter in upward position and press the accelerator slowly.

## Reverse

Push the shifter in downward position and press the accelerator slowly.

## Low speed

Vehicle has been pre-set to operate at low speed (3 km/h) maximum. Once your child has mastered safe driving skills and understands the Safe Driving Rules.

## High speed

vehicle to be driven at the higher speed ( 5.0 km/h) maximum.

Make sure your child can safely steer and operate the vehicle and knows the rules for safe driving.

## Stop

Vehicle will automatically stop after the accelerator is released.

## Sound effect

Press the button on the steering wheel

## Safety device

AUTO POWER OFF. If the motor is overloaded for any reason, including improper usage, an electrical circuit breaker will automatically cut off the power, then resume after the parts have cooled!

## Maintenance

Clean with a dry, soft cloth only. Do not wash with water or corrosive agents.

Store vehicle in a dry area when not in use, since moisture could cause the metal components and electrical parts to corrode.

Remember to charge the battery monthly while the vehicle is not in regular use.

Check and tighten all screws and coverings regularly.

Check all plastic parts for cracks. Replace as necessary.



Switch ON/OFF Button



Pedal

# Troubleshooting

Problem	Possible Cause	Solution
car does not move	Circuit breaker tripped	Circuit breaker may "trip" and stop the vehicle if it is overloaded or the driving conditions too severe. The breaker will automatically reset after approximately 10 seconds, and the vehicle will operate normally. To avoid repeated automatic shut downs, do not overload the vehicle by exceeding the weight limited of 30kg (72 lbs). Or by towing anything behind the vehicle. Do not drive up hills or run into fixed objects, which can cause the wheels to stop spinning while power is still being supplied to the motors.
	Loose wire or connectors	Check all wires and connectors Make sure that the motor harness connector is plugged in tightly to the battery, and that there are no loose wires around the motor.
	Dead battery	An old or improperly cared battery may be dead. If you are unsure whether it is dead or not, you can have it tested at your Service Canter.
	Undercharged battery	A new battery should have been charged for at least 12 hours before using the vehicle for the first time. After that, it must be recharge the battery for at least 8-10 hours after each use. Never charge longer than 24 hours. Check all connectors; make sure the charger is plugged into the wall. Make sure the power flow to the outlet is on.
	Charger is not working	You must have a volt meter in order to tell whether the charger is working or not. If you think there maybe a problem with the charger, take it to the Service Center where they will test it for you.
	Damaged switch	When exposed to water or moisture, switches can become corroded, or can jam due to loose dirt, sand or gravel. Contact your Service Center for diagnosis and repair.

Problem	Possible Cause	Solution
Car was running but suddenly stopped	Loose wire or connectors	Check all wires and connectors. Make sure that the motor harness connector is plugged into the battery tightly, and that there are no loose wires around the motor.
	Circuit breaker tripped	Circuit breaker may "trip" and stop the vehicle if it is overloaded or the driving conditions too severe. The breaker will automatically reset after approximately 10 seconds, and the vehicle will operate normally. To avoid repeated automatic shutdowns, do not overload the vehicle by exceeding the weight limited of 30kg (72 lbs), or by towing anything behind the vehicle. Do not drive up hills or run into fixed object, which can cause the wheels to stop spinning while power is still being supplied to the motors. If breaker continually trips, contact your Service Center.
Short operating time (less than 1 hours per charge)	Undercharged battery	A new battery should have been charged for at least 12hours before using the vehicle for the first time. After that, it must be recharge the battery for at least 8-10 hours after each use.
	Overcharged battery	Never charge longer than 24 hours. Check all connectors; make sure the charger is plugged into the wall. Make sure the power flow to the outlet is on. Never charge battery longer than 24 hours. If you think the battery maybe damage due to overcharging, contact Service Center for testing.
	Old battery will not accept a full charge	Even with proper care, a rechargeable battery does not last forever. Average battery life is 1 to 3 years depending on vehicle use and use conditions. Replace the battery with a new rechargeable battery. Do not substitute parts. To get a replacement battery, please contact Service Center.

<b>Problem</b>	<b>Possible Cause</b>	<b>Solution</b>
Vehicle is sluggish	Undercharged battery	A new battery should have been charged for at least 12 hours before using the vehicle for the first time. After that, it must be recharge the battery for at least 8-10 hours after each use. Never charge longer than 24 hours. Check all connectors; make sure the charger is plugged into the wall. Make sure the power flow to the outlet is on.
	Battery needs charging	Be sure to charge the battery after each use.
	Old battery will not accept a full charge	Even with proper care, a rechargeable battery does not last forever. Average battery life is 1 to 3 years depending on vehicle use and use conditions. Replace the battery with a new rechargeable battery. Do not substitute parts. To get a replacement battery, please contact Service Center.
	Vehicle is overloaded	Allow no more than 1 rider at a time, follow the 30kg (72lbs) weight capacity and don't tow anything behind the vehicle.
	Driving conditions are too stressful	Use only on a generally level ground.
Intermittent vehicle operation	Loose wire or connector	Check all wires around the motors and all connectors to make sure they are tight.
	Motor or electrical switch damage	Contact your Service Center for diagnosis and repair.
When the accelerator is pressed, the vehicle won't run without a push	Loose wire or connector	Check all wires around the motors and all connectors to make sure they are tight.
	"Dead Spot on motor	Contact your Service Center for diagnosis and repair.
Motor gear box makes a loud grinding or clacking noise	Broken gears	Contact your Service Center for diagnosis and repair.
Charger get warm during use	This is normal and should not be concern	No action required.
Battery makes gurgling or sizzling noise while charging	Some noise and swelling is normal and should not be a concern	No action required. If the battery does not make noise while charging. It does not mean it is not accepting the charging.

# Parts diagram

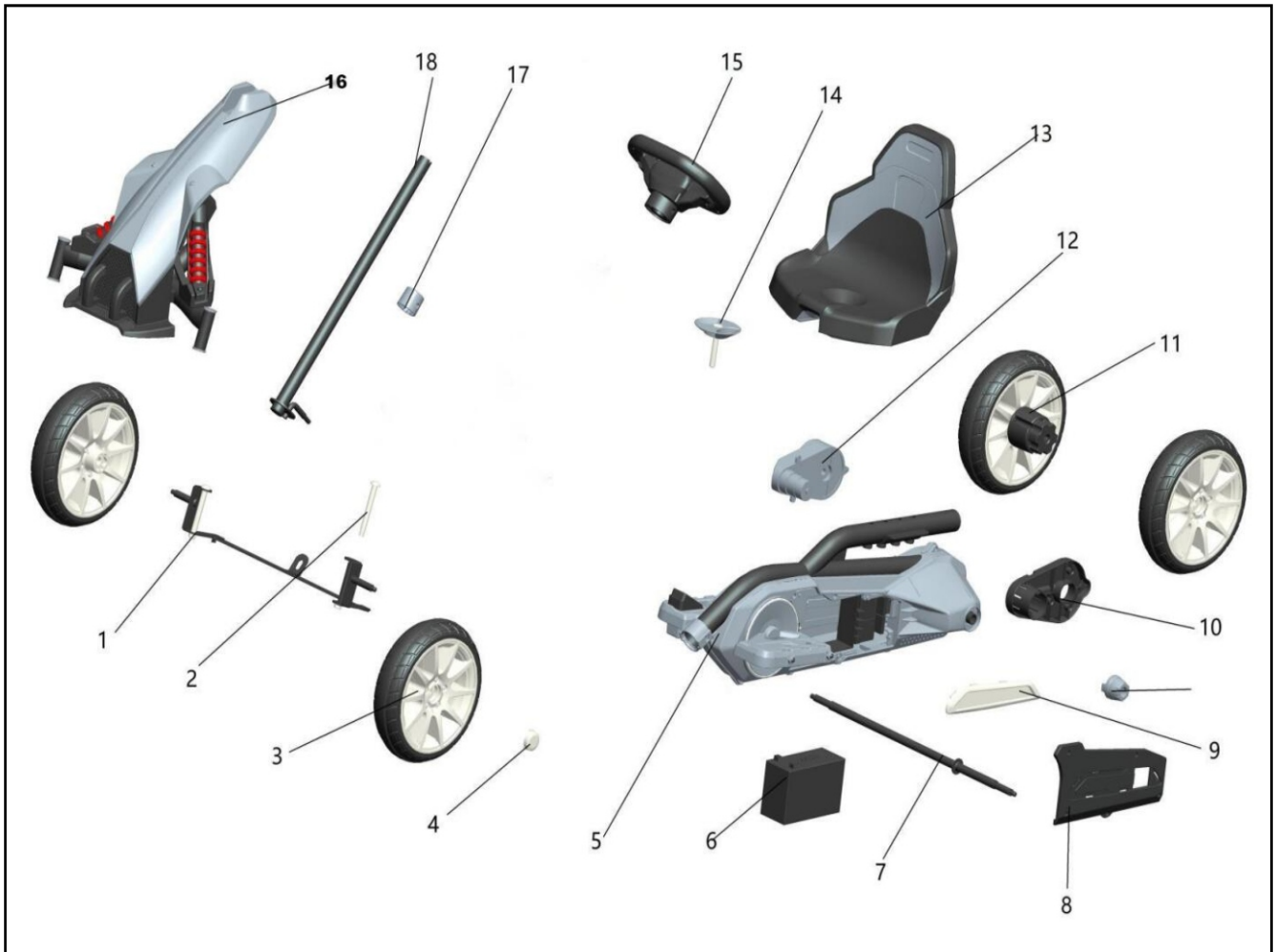

Note: Some parts shown are assembled to both sides of the vehicle.

No. Part	Quantity	No. Part	Quantity
1. Steering axle assembly	1	7. Rear axle	1
2. Screw	1	8. Battery cover (inner)	1
3. Front wheels + Rear left wheel	3	9. Battery protective cover(outer)	1
4. Wheel cover	4	10. Gear box pallet	1
5. Main body	1	11. Rear right driving wheel	1
6. Battery	1	12. Gear box	N

No. Part	Quantity
13. Seat	1
14. Seat fixer	1
15. Steering wheel	1
16. Front assembly	1
17. Steering rod fixer	1
18. Steering rod	1



## GO KART ÉLECTRIQUE POUR ENFANTS

Veillez lire l'intégralité du manuel avant de commencer le montage.  
Conservez ce manuel avec votre reçu d'achat pour toute référence ultérieure.

**⚠ AVERTISSEMENT**  
RISQUE D'ÉTOUFFEMENT - Petites pièces. Déconseillé aux enfants de moins de 3 ans.

**⚠ AVERTISSEMENT**  
Le jouet doit être assemblé par un adulte avant d'être utilisé.

**⚠ ATTENTION**  
Les vis contiennent des pointes ou des bords tranchants potentiellement dangereux. Un assemblage par un adulte est requis.

**⚠ AVERTISSEMENT**  
Pour réduire les risques de blessures, la surveillance d'un adulte est requise. Ne jamais l'utiliser sur la chaussée, à proximité de véhicules à moteur, sur ou près de pentes ou de marches abruptes, de piscines ou d'autres plans d'eau. Portez toujours des chaussures et ne permettez jamais à plus d'un conducteur de monter à bord.

Le contenu, les couleurs et les décorations peuvent varier par rapport à ceux présentés.

**IMPORTANT : LIRE ATTENTIVEMENT ET CONSERVEZ CE MANUEL POUR VOUS Y REFERER ULTERIEUREMENT.**

## **ATTENTION!**

- Conservez ce manuel pour référence ultérieure.
- **DANGER D'ÉTOUFFEMENT**—Petits éléments. Ne convient pas aux enfants de moins de 36 mois. Le produit contient de petites pièces, tenez les enfants à l'écart lors du montage.
- **ASSEMBLAGE PAR UN ADULTE UNIQUEMENT**
- Toujours enlever le matériel de protection et les sacs en poly et les éliminer avant l'assemblage.
- Il faut porter un équipement de protection. Portez toujours des chaussures et asseyez-vous sur le siège lorsque vous utilisez le véhicule.
- Ne roulez que sur un terrain plat. Ne jamais utiliser sur la pelouse.
- Gardez vos mains, vos cheveux et vos vêtements loin des pièces en mouvement.
- Ne jamais laisser l'enfant sans surveillance. La surveillance directe d'un adulte est nécessaire. Gardez toujours l'enfant en vue lorsqu'il est dans le véhicule.
- Pour réduire le risque de blessure, la surveillance d'un adulte est nécessaire. Ne jamais utiliser sur les routes, à proximité de véhicules à moteur, sur ou à proximité de pentes ou de marches raides, de piscines ou d'autres étendues d'eau, toujours porter des chaussures, et ne jamais autoriser plus d'un passager.
- Ne jamais utiliser dans des conditions dangereuses telles que la neige, la pluie, la terre meuble, la boue, le sable ou le gravier, car cela pourrait provoquer un accident inattendu, comme le renversement, et endommager le système électrique ou la batterie.
- **ATTENTION:** Ne pas utiliser dans la circulation.
- Ce jouet doit être utilisé avec prudence, car il faut savoir éviter les chutes ou les collisions qui pourraient causer des blessures à l'utilisateur ou à des tiers.
- **ATTENTION:** Ce jouet ne convient pas aux enfants de moins de 36 mois en raison de sa vitesse maximale; le poids maximal de l'utilisateur est de 30 kg.
- **ATTENTION:** Ce jouet n'a pas de frein.
- Le jouet électrique doit être examiné régulièrement pour détecter tout dommage au cordon d'alimentation, à la fiche, au boîtier ou à d'autres pièces, et en cas de dommage, il ne doit pas être utilisé tant que la réparation n'a pas été effectuée.
- Utiliser uniquement la (les) batterie(s) et le chargeur spécifiés par le fabricant.



## **AVERTISSEMENTS CONCERNANT L'UTILISATION DES PILES**

- Les piles non rechargeables ne doivent pas être rechargées.
- Les piles rechargeables doivent être retirées du jouet avant d'être rechargées.
- Les piles rechargeables ne doivent être rechargées que sous la surveillance d'un adulte.
- Les piles ne doivent être chargées que par des personnes âgées d'au moins 8 ans.
- Les différents types de piles ou les piles neuves et usagées ne doivent pas être mélangés.
- Les piles doivent être insérées avec la polarité correcte.
- Les piles épuisées doivent être retirées du jouet.
- Les bornes d'alimentation ne doivent pas être court-circuitées.

# AVERTISSEMENTS SUR LA RECHARGE ACCUMULATEURS

## Consignes générales de sécurité

- ⚠ «Lire toutes les instructions avant d'utiliser cet appareil»
- ⚠ «Cet appareil n'est pas prévu pour être utilisé par des personnes (y compris les enfants) dont les capacités physiques, sensorielles ou mentales sont réduites, ou des personnes dénuées d'expérience ou de connaissance, sauf si elles ont pu bénéficier, par l'intermédiaire d'une personne responsable de leur sécurité, d'une surveillance ou d'instructions préalables concernant l'utilisation de l'appareil.»
- ⚠ «Il convient de surveiller les enfants pour s'assurer qu'ils ne jouent pas avec l'appareil.»
- ⚠ «Le nettoyage et l'entretien par l'utilisateur ne doivent pas être effectués par des enfants sans surveillance»

## Avertissements de sécurité électrique

- ⚠ «Si le câble d'alimentation est endommagé, il doit être remplacé par le fabricant, son service après-vente ou des personnes de qualification similaire afin d'éviter un danger.»
- ⚠ «Ne pas utiliser à l'extérieur»
- ⚠ «Ne pas immerger dans l'eau ou autres liquides»
- ⚠ «Déconnecter du réseau lorsqu'il n'est pas utilisé»

## Avertissements spécifiques au chargeur

- ⚠ « Utiliser uniquement l'unité d'alimentation fournie avec cet appareil.»
- ⚠ « Assurez-vous de la polarité correcte lors du branchement des batteries »
- ⚠ « Ne chargez pas des batteries endommagées ou qui fuient »
- ⚠ « Retirez les batteries si l'appareil ne doit pas être utilisé pendant de longues périodes »
- ⚠ « Ne mettez pas en court-circuit les bornes de sortie »



Vidéo d'assemblage, veuillez scanner le code QR.

Spécifications:	
Batterie :	12V/7AH*1
Moteur :	12V 550# 40W*1
Âges appropriés :	3+ ans
Poids maximum :	30kg
Vitesse :	3-5km/h
Mode de puissance :	Charging type
Utilisation du temps :	Charge: 8-12 heures ; Utilisation: 0.83 heures
Chargeur :	Entrée AC 100-240V, 50/60Hz, sortie DC 12V 1000 mA

## AVERTISSEMENT

1. Les images de cette instruction servent uniquement à expliquer le fonctionnement et la structure du produit. En cas de différence avec le produit réel, veuillez vous référer au produit réel.
2. Afin d'améliorer la qualité du produit, nous pouvons modifier la structure ou l'apparence du produit sans notification. Nous vous remercions de votre compréhension.

## POUR LA SÉCURITÉ DE VOTRE ENFANT, VEUILLEZ LIRE TOUS LES AVERTISSEMENTS ET LES INSTRUCTIONS D'ASSEMBLAGE/UTILISATION. CONSERVEZ CE MANUEL POUR VOUS Y RÉFÉRER ULTÉRIEUREMENT.

- **ASSEMBLAGE PAR UN ADULTE REQUIS.** Le produit contient de petites pièces, qui sont réservées à l'assemblage par un adulte. Gardez les petits enfants à l'écart lors de l'assemblage.
- Retirez toujours le matériel de protection et les sacs poly et éliminez -les avant l'assemblage.
- Ne laissez jamais l'enfant sans surveillance. une supervision directe des adultes est requise.
- Gardez toujours l'enfant en vue lorsqu'il est dans le véhicule.
- Gardez les enfants dans des zones de conduites sûres :
  - N'utilisez jamais ce véhicule sur les routes, à proximité de véhicules automobiles, sur la pelouse, sur ou à proximité de pentes ou de marches abruptes, de piscines ou de toute autre zone dangereuse.
- N'utilisez le jouet que sur des surfaces planes. Par exemple à l'intérieur de votre maison, dans votre jardin ou sur votre terrain de jeu.
- Ne jamais utiliser dans l'obscurité. Un enfant peut rencontrer des obstacles inattendus et avoir un accident. Conduisez le véhicule uniquement dans la journée ou une zone bien éclairée.
- Veuillez éviter de rouler sur du sable ou tout autre terrain accidenté.
- Portez toujours des chaussures.
- Toujours s'asseoir sur le siège.
- Ce jouet n'a pas de frein.
- Il est interdit de changer le circuit ou d'ajouter d'autres pièces électriques
- Inspecter périodiquement les fils et les connexions du véhicule.
- Ne laissez aucun enfant toucher les roues et restez près d'eux lorsqu'ils utilisent la voiture.
- Ce véhicule est équipé de ceintures de sécurité à jeu réglable. Veuillez indiquer aux enfants comment attacher la ceinture de sécurité avant de l'utiliser, afin de garantir la sécurité.

## **INFORMATIONS DE STOCKAGE ET MAINTENANCE DE LA BATTERIE**

- Veuillez charger 8 à 12 heures avant la première utilisation.
- Veuillez utiliser l'adaptateur approprié pour recharger la batterie de stockage, sinon le véhicule sera endommagé.
- Veuillez charger la voiture une fois que la vitesse est plus lente que la normale, sinon la durée de vie de la batterie de stockage sera réduite.
- Veuillez recharger complètement la batterie avant de ranger votre véhicule et n'oubliez pas de recharger la batterie tous les 30 jours. Cela permettra d'assurer l'utilisation normale de la batterie, sinon, la batterie pourrait ne pas tenir une charge sans entretien approprié.
- Les batteries peuvent fuir des fluides qui peuvent causer des brûlures chimiques ou ruiner votre produit.
- Pour éviter les fuites de batterie : Ne mélangez pas les batteries anciennes et nouvelles ou les batteries de différents types : alcalines, standard (carbone-zinc) ou rechargeables (nickel-cadmium).
- Insérez les batteries comme indiqué à l'intérieur du compartiment de la batterie. Retirez les batteries pendant de longues périodes de non-utilisation.
- Retirez toujours les batteries épuisées du produit. Éliminez les batteries en toute sécurité. Ne jetez pas les batteries dans un feu. Les piles peuvent exploser ou fuir.
- Ne court-circuitez jamais les bornes de batterie.
- Les batteries non rechargeables ne doivent pas être rechargées.
- N'utilisez que des batteries du même type ou de l'équivalent comme recommandé.
- Ne chargez pas les batteries non rechargeables.
- Retirez les batteries rechargeables du produit avant de les charger.
- Si des batteries rechargeables amovibles sont utilisées, elles ne doivent être chargées que sous la supervision d'un adulte.
- Ne dépassez pas 24 heures par charge. Les batteries de chargeur et de stockage chaufferont légèrement pendant la charge. N'utilisez pas d'adaptateur ou de batterie de stockage en mauvais état de marche.
- Les chargeurs et les batteries de stockage ne sont pas considérés comme des jouets.
- Veuillez faire l'inspection périodique pour la batterie de stockage, en particulier les fils et les fiches de l'adaptateur.
- Veuillez éteindre l'interrupteur lorsque le véhicule n'est pas utilisé. Veuillez faire une charge complète après de longues périodes d'inactivité.
- Chargez dans un endroit bien aéré et sec. N'ouvrez pas la batterie ou le chargeur.
- Serrez les vis à l'aide d'un tournevis. NE PAS trop serrer.

### **Élimination de la batterie:**

1. Votre batterie au plomb scellée doit être recyclée ou éliminée d'une manière respectueuse de l'environnement.
2. Ne jetez pas votre batterie au plomb dans le feu.
3. Ne jetez pas votre batterie au plomb dans les ordures ménagères. L'incinération, la mise en décharge ou le mélange de batteries au plomb scellées avec les ordures ménagères est interdit par la loi.

## **PRÉVENIR LE FEU ET LES CHOCS ÉLECTRIQUES :**

- Utilisez seulement la batterie rechargeable et le chargeur fournis avec votre véhicule.
- Ne JAMAIS remplacer la batterie ou le chargeur par une autre marque. L'utilisation d'une autre batterie ou d'un chargeur peut provoquer un incendie ou une explosion.
- N'utilisez pas la batterie ou le chargeur pour tout autre produit. Une surchauffe, un incendie ou une explosion pourraient se produire.
- Ne JAMAIS modifier le système de circuit électrique. La manipulation du système électrique peut provoquer un choc, un incendie ou une explosion ou endommager de façon permanente le système.
- Ne pas permettre le contact direct entre les bornes de batterie. Un incendie ou une explosion peut se produire.
- Ne mettez aucun liquide sur la batterie ou ses composants.
- Des gaz explosifs sont créés lors de la charge. Ne pas charger à proximité de chaleur ou de matériaux inflammables. Chargez la batterie dans un endroit bien ventilé **UNIQUEMENT**.
- Ne prenez JAMAIS la batterie par les fils ou le chargeur. La batterie peut être endommagée et provoquer un incendie.
- Chargez la batterie dans un endroit sec **UNIQUEMENT**.
- Les poteaux de batterie, les terminaux et les accessoires connexes contiennent du plomb et des composés de plomb, des produits chimiques connus de l'État de Californie pour causer le cancer et des dommages à la reproduction. Laver les mains après manipulation.
- N'ouvrez pas la batterie. La batterie contient de l'acide de plomb et d'autres matériaux toxiques et corrosifs.
- N'ouvrez pas le chargeur. Le câblage exposé et les circuits à l'intérieur du boîtier peuvent causer un choc électrique.
- Seuls les adultes peuvent manipuler ou charger la batterie. Ne jamais permettre à l'enfant de manipuler ou de charger la batterie. La batterie est lourde et contient de l'acide de plomb (électrolyte).
- Ne laissez pas tomber la batterie. Des dommages permanents à la batterie peuvent survenir ou causer des blessures graves.
- Avant de charger la batterie, vérifiez l'usure ou les dommages à la batterie, au chargeur, à son cordon d'alimentation et aux connecteurs. NE chargez PAS la batterie si des pièces ont été endommagées.
- Ne laissez pas la batterie s'écouler complètement. Rechargez la batterie après chaque utilisation ou une fois par mois si elle n'est pas utilisée régulièrement.
- Ne chargez pas la batterie à l'envers.
- Sécurisez toujours la batterie avec le support. La batterie peut tomber et blesser un enfant si le véhicule se renverse.
- Il est de la responsabilité des parents de vérifier les parties principales du jouet avant d'utiliser, Ils doivent examiner régulièrement les dangers potentiels, tels que la batterie, la charge, le câble ou le cordon, la prise, les vis de fixation du boîtier des autres parties et, en cas de dommage, le jouet ne doit pas l'être avant que ce dommage ait été correctement éliminé. Veillez à ce que les pièces en plastique du véhicule ne sont pas fissurées ou cassées.
- Utilisez occasionnellement une huile légère pour lubrifier les pièces mobiles telles que les roues.
- Garez le véhicule à l'intérieur ou couvrez-le d'une bâche pour le protéger des intempéries.
- Éloignez le véhicule des sources de chaleur, comme les poêles et les appareils de chauffage. Les pièces en plastique peuvent fondre.

- Rechargez la batterie après chaque utilisation. Seul un adulte peut manipuler la batterie. Rechargez la batterie au moins une fois par mois lorsque le véhicule n'est pas utilisé.
- Ne lavez pas le véhicule au tuyau d'arrosage. Ne lavez pas le véhicule avec du savon et de l'eau. Ne conduisez pas le véhicule par temps pluvieux ou neigeux. L'eau endommagera le moteur, le système électrique et la batterie.
- Nettoyez le véhicule avec un chiffon doux et sec. Pour redonner du brillant aux pièces en plastique, utilisez un produit d'entretien pour meubles non cireux. N'utilisez pas de cire pour voiture. N'utilisez pas de nettoyeurs abrasifs.
- Ne conduisez pas le véhicule dans le sable ou sur du gravier fin : les poussières pourraient endommager les pièces mobiles, les moteurs ou le système électrique.
- Lorsque vous n'utilisez pas, toute la source électrique doit être éteinte. Éteignez le commutateur d'alimentation et déconnectez la connexion de la batterie.



FR

Cet appareil,  
ses accessoires,  
cordons et batteries  
se recyclent

REPRISE  
À LA LIVRAISON



OU

À DÉPOSER  
EN MAGASIN



OU

À DÉPOSER  
EN DÉCHÈTERIE



Points de collecte sur [www.quefairedemesdechets.fr](http://www.quefairedemesdechets.fr)  
Privilégiez la réparation ou le don de votre appareil !

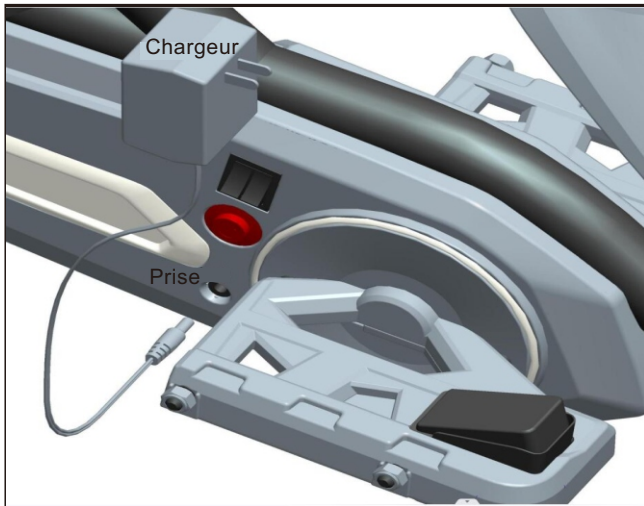

### Charger la batterie

La première charge prend environ 12 heures.

1. Insérez le connecteur du chargeur dans le port du chargeur.
2. Branchez le chargeur sur une prise murale standard de 120 V ou 230 V.
3. Après une charge complète (au moins 8 à 10 heures, mais pas plus de 24 heures, la première charge prenant environ 12 heures), débranchez le chargeur de la prise murale et débranchez le connecteur de la batterie du port du chargeur.

- Branchez le connecteur de la batterie dans le port du chargeur.
- Branchez le chargeur dans une prise murale standard. Le chargeur peut chauffer pendant la charge.
- N'utilisez qu'un chargeur de 12 volts pour charger votre batterie de 12 volts.
- Remarque : si l'alimentation de la prise murale est contrôlée par un interrupteur, assurez-vous que l'interrupteur est sur "ON".
- Avant la première utilisation, chargez la batterie pendant au moins 12 heures. Ne chargez jamais la batterie pendant plus de 24 heures.
- Rechargez la batterie pendant au moins 8 à 10 heures après chaque utilisation de votre véhicule.
- Ne chargez pas et ne rangez pas la batterie à l'envers. La charge génère des gaz explosifs. Chargez la batterie loin des flammes, des étincelles et des cigarettes allumées. Chargez la batterie dans un endroit bien ventilé.
- Une fois la batterie chargée, débranchez le connecteur de la batterie du connecteur du chargeur. Débranchez le chargeur de la prise murale. La batterie est maintenant prête à être installée dans votre véhicule. Veuillez consulter la section suivante sur l'installation de la batterie pour obtenir des instructions détaillées sur l'installation de votre véhicule:



### Remplacement de la batterie

Retirez le siège et insérez la cosse du câble dans le connecteur, vérifiez les autres câbles électriques pour vous assurer que tout est bien connecté.

A x 1



Corps principal

B x 1



Composant avant

C x 4



Enjoliveur de roue

D x 1



Volant

E x 1



Colonne de direction

F x 1



Essieu de direction

G x 3



Roue

H x 1



Couvercle de protection de la batterie

I x 1



Chargeur

J x 1



Fixateur de siège

K x 1



Essieu arrière

L x 1



Siège

M x 1



Boîte de vitesse arrière droite

N x 1



Roue motrice arrière droite

**Remarque :**

- Identifier toutes les pièces avant l'assemblage et conserver tous les matériaux d'emballage jusqu'à la fin de l'assemblage afin de s'assurer qu'aucune pièce n'est laissée de côté.
- Les pièces métalliques ont été enduites de lubrifiant pour les protéger pendant le transport. Essuyez toutes les pièces métalliques avec une serviette en papier pour enlever tout excès de lubrifiant.
- Outils d'assemblage nécessaires :

Outil à douille  
(inclus)Tournevis  
(non inclus)

## **⚠ AVERTISSEMENT :**

1. DANGER D'ÉTOUFFEMENT - Petites pièces. Pas conseillé aux enfants de moins de 3 ans.
2. Installation par des adultes uniquement, tenir les enfants à l'écart.
3. À utiliser sous la surveillance directe d'un adulte.
4. Ne doit être utilisé que par un seul enfant à la fois.
5. À utiliser sur une surface plane et propre. Ne jamais utiliser à proximité d'un escalier, d'une entrée en pente, d'une route en pente, d'une allée, d'une piscine, d'une route, sur l'herbe ou sur des surfaces mouillées ou d'autres plans d'eau.
6. Avant de conduire à chaque fois le jouet, l'adulte doit inspecter les vis de chaque pièce, veuillez serrer le bouchon à vis s'il est desserré. Fixez toutes les attaches avant chaque trajet.
7. Portez toujours des chaussures et un équipement de protection approprié. Portez toujours un casque homologué selon les normes locales pendant que vous roulez, avec la jugulaire solidement attachée.
8. Ne pas rouler au crépuscule, la nuit ou à des heures de visibilité réduite.
9. Respectez toujours les lois et règlements locaux.

## **ENTRETIEN ET MAINTENANCE**

- A. Conservez toutes les instructions et les pièces relatives à ce produit pour pouvoir vous y référer ultérieurement.
- B. Vérifiez régulièrement que le produit n'est pas endommagé et que toutes les vis sont bien serrées.
- C. Vérifier que le siège est bien fixé.
- D. Lubrifiez la chaîne aussi souvent que nécessaire.
- E. Vérifiez régulièrement la pression des pneus.

# **INSTRUCTIONS D'ASSEMBLAGE**

## **Montage de la colonne de direction**



1. Insérer la colonne de direction sous l'assemblage avant, comme indiqué sur l'image.
2. Placer le couvercle de protection de manière à ce que tous les trous soient alignés.
3. Utiliser une vis et un écrou pour fixer la barre de direction.

# INSTRUCTIONS D'ASSEMBLAGE

## Montage de l'essieu de direction



1. Placer l'essieu de direction sous l'assemblage avant, comme indiqué sur l'image.
2. Utiliser la vis et l'écrou pour fixer l'essieu de direction, même processus pour l'autre côté.
3. Utiliser l'écrou pour fixer l'axe de direction et la tige de direction.

## Montage du volant



1. Placer le volant sur la colonne comme indiqué sur l'image, en veillant à ce que tous les trous soient alignés.
2. Utiliser la vis et l'écrou pour fixer le volant.

# INSTRUCTIONS D'ASSEMBLAGE

## Montage du volant

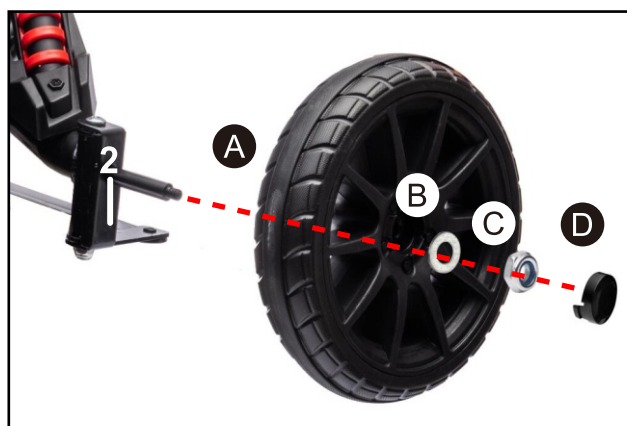

- A. Roue
- B. Rondelle
- C. Ecrou
- D. Enjoliveur

Monter la roue avant gauche et la fixer avec un écrou à l'aide d'un outil à douille, comme indiqué sur l'illustration, puis procéder de la même manière pour l'autre côté.

## Montage de l'essieu arrière



- A. Corps principal
- B. Essieu arrière



Petit couvercle

1. Insérer l'essieu arrière dans le corps principal de gauche à droite, comme indiqué sur l'image.
2. Placer le petit couvercle sur le corps principal comme indiqué sur l'image.

# INSTRUCTIONS D'ASSEMBLAGE

## Montage de la roue motrice arrière droite

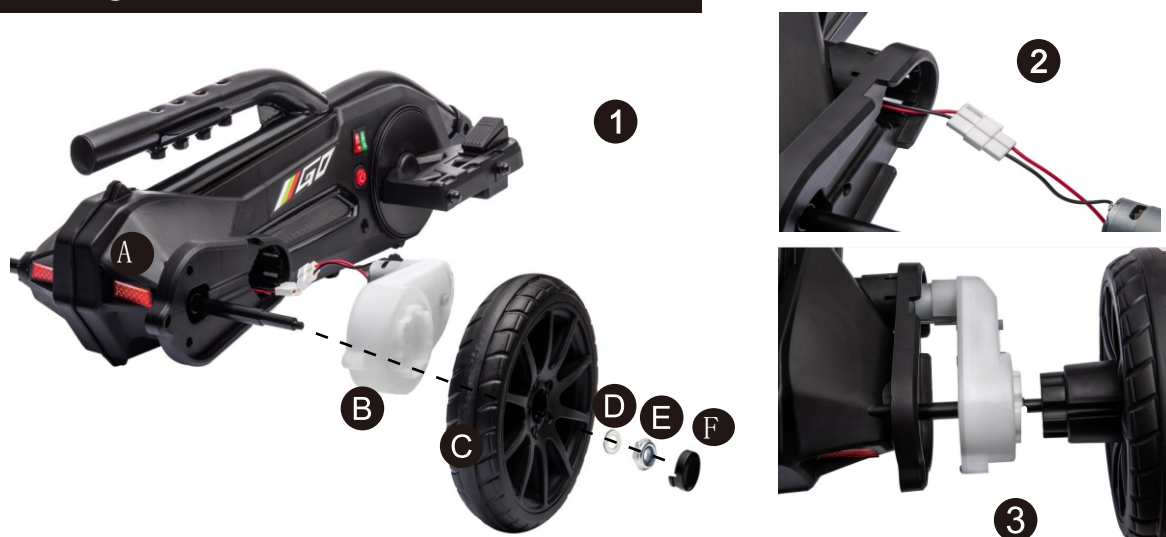

A. Corps principal B. Boîte de vitesses C. Roue D. Rondelle E. Écrou  
F. Enjoliveur de roue

1. Placer la boîte de vitesses et la roue sur l'essieu arrière comme indiqué sur l'image.
2. Brancher la ligne de connexion de la boîte d'engrenage.
3. Utiliser l'écrou pour fixer la roue à l'aide d'un outil à douille et insérer l'enjoliveur de roue.

## Montage des roues arrière



A. Carrosserie B. Rondelle C. Roue D. Rondelle E. Ecrou F. Enjoliveur

Assembler les roues arrière comme indiqué sur l'image et fixer les roues avec l'écrou à l'aide d'un outil à douille.

# INSTRUCTIONS D'ASSEMBLAGE

## Connecter la composante avant à la carrosserie



Connecter la composante avant à la carrosserie comme indiqué sur l'image et le fixer à l'aide d'un écrou et de vis.

## Pose du siège



Placer le siège sur la carrosserie comme indiqué sur l'illustration et le fixer à l'aide d'un fixateur de siège.

Le siège peut être ajusté pour une assise confortable.

## Raccordement de la batterie et fixation du capot



1. Brancher le connecteur de la batterie comme indiqué sur l'illustration.
2. Fermez le couvercle de protection de la batterie.

# Utilisation du véhicule

## Interrupteur d'alimentation

Bouton de mise en marche et d'arrêt.

## Marche avant

Poussez le levier de vitesses en position haute et appuyez lentement sur l'accélérateur.

## Marche arrière

Abaissez le levier de vitesses et appuyez lentement sur l'accélérateur.

## Vitesse lente

Le véhicule a été pré-réglé pour fonctionner à basse vitesse (3.0 km/h maximum). Une fois que votre enfant a maîtrisé les techniques de conduite sûre et qu'il a compris les Règles de Conduite Sûre.

## Vitesse élevée

Le véhicule doit être conduit à la vitesse la plus élevée (5.0 km/h) maximum. Assurez-vous que votre enfant peut maîtriser la direction et la conduite du véhicule et qu'il connaît les règles de conduite sûre.

## Arrêt

Le véhicule s'arrête automatiquement lorsque l'accélérateur est relâché.

## Effet sonore

Appuyez sur le bouton situé sur le volant.

## Dispositif de sécurité

**MISE HORS TENSION AUTOMATIQUE.** Si le moteur est surchargé pour quelque raison que ce soit, y compris une utilisation incorrecte, un disjoncteur électrique coupera automatiquement le courant, puis reprendra après le refroidissement des pièces !

## Entretien

- Nettoyer uniquement avec un chiffon sec et doux. Ne pas laver avec de l'eau ou des agents corrosifs.
- Rangez le véhicule dans un endroit sec lorsqu'il n'est pas utilisé, car l'humidité pourrait entraîner la corrosion des composants métalliques et des pièces électriques.

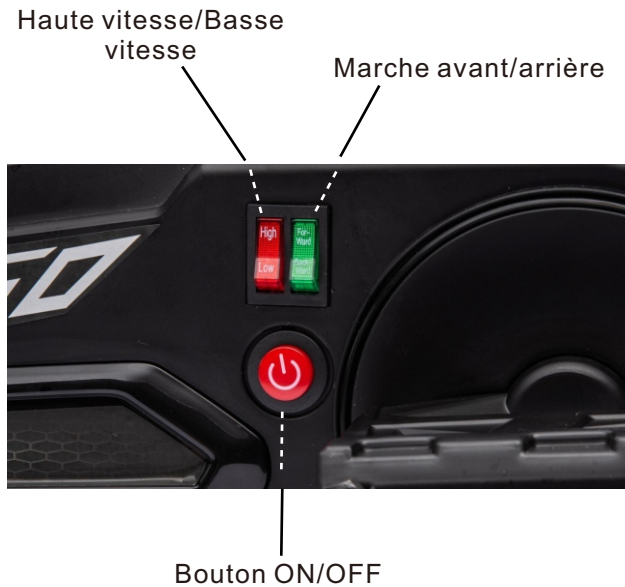

- N'oubliez pas de charger la batterie tous les mois lorsque le véhicule n'est pas utilisé régulièrement.
- Vérifiez et serrez régulièrement toutes les vis et tous les revêtements.
- Vérifiez l'absence de fissures sur toutes les pièces en plastique. Remplacez-les si nécessaire.

# Dépannage

Problèmes	Causes possibles	Solutions
La voiture ne bouge pas	Disjoncteur déclenché.	Le disjoncteur peut "se déclencher" et arrêter le véhicule s'il est surchargé ou si les conditions de conduite sont trop difficiles. Le disjoncteur se réenclenchera automatiquement après environ 10 secondes, et le véhicule fonctionnera normalement. Pour éviter des arrêts automatiques répétés, ne surchargez pas le véhicule en dépassant le poids limité de 30 kg (72 lb) ou en remorquant quoi que ce soit derrière le véhicule. Ne montez pas de collines et ne heurtez pas d'objets fixes, ce qui pourrait entraîner l'arrêt de la rotation des roues alors que les moteurs sont encore alimentés.
	Fil ou connecteurs desserrés	Caler tous les fils et connecteurs. Assurez-vous que le connecteur du harnais du moteur est bien branché sur la batterie et qu'il n'y a pas de câbles détachés autour du moteur.
	Batterie morte	Une batterie ancienne ou mal entretenue peut être hors d'usage. Si vous n'êtes pas sûr qu'elle soit morte ou non, vous pouvez la faire tester par votre Centre de Service.
	Batterie sous-chargée	Une batterie neuve doit être mise en charge pendant au moins 12 heures avant d'utiliser le véhicule pour la première fois. Après cela, il faut recharger la batterie pendant au moins 8 à 10 heures après chaque utilisation. Ne chargez jamais plus de 24 heures. Vérifiez tous les connecteurs ; assurez-vous que le chargeur est branché au secteur. Assurez-vous que l'alimentation de la prise est en marche.
	Le chargeur ne fonctionne pas	Vous devez disposer d'un voltmètre pour savoir si le chargeur fonctionne ou non. Si vous pensez qu'il y a un problème avec le chargeur, apportez-le au Centre de Service qui le testera pour vous.
	Interrupteur endommagé	Lorsqu'ils sont exposés à l'eau ou à l'humidité, les interrupteurs peuvent se corroder ou se bloquer en raison de la présence de saletés, de sable ou de gravier. Contactez votre Centre de service pour un diagnostic et une réparation.

Problèmes	Causes possibles	Solutions
La voiture roulait mais s'est soudainement arrêtée	Fil ou connecteurs desserrés	Vérifiez tous les fils et connecteurs. Assurez-vous que le connecteur du harnais du moteur est bien branché sur la batterie et qu'il n'y a pas de câbles détachés autour du moteur.
	Disjoncteur déclenché.	Le disjoncteur peut "se déclencher" et arrêter le véhicule s'il est surchargé ou si les conditions de conduite sont trop difficiles. Le disjoncteur se réenclenchera automatiquement après environ 10 secondes, et le véhicule fonctionnera normalement. Pour éviter des arrêts automatiques répétés, ne surchargez pas le véhicule en dépassant le poids limité de 30 kg (72 lb) ou en tractant quoi que ce soit derrière le véhicule. Ne montez pas de côtes et ne heurtez pas d'objets fixes, ce qui peut entraîner l'arrêt de la rotation des roues alors que les moteurs sont encore alimentés. Si le disjoncteur se déclenche continuellement, contactez votre centre de service.
Temps de fonctionnement court (moins de 1 heure par charge)	Batterie sous-chargée	Une batterie neuve doit avoir été chargée pendant au moins 12 heures avant d'utiliser le véhicule pour la première fois. Après cela, il faut recharger la batterie pendant au moins 8 à 10 heures après chaque utilisation. Ne chargez jamais plus de 24 heures. Vérifiez tous les connecteurs ; assurez-vous que le chargeur est branché au secteur. Assurez-vous que l'alimentation de la prise est en marche.
	Batterie surchargée	Ne chargez jamais la batterie plus de 24 heures. Si vous pensez que la batterie est endommagée à cause d'une surcharge, contactez le Centre de service pour un test.
	Une vieille batterie ne peut prendre une charge complète	Même si elle est bien entretenue, une batterie rechargeable n'est pas éternelle. La durée de vie moyenne de la batterie est de 1 à 3 ans, selon l'utilisation du véhicule et les conditions d'utilisation. Remplacez la batterie par une nouvelle batterie rechargeable. Ne remplacez pas les pièces. Pour obtenir une batterie de rechange, veuillez contacter le Centre de service.

<b>Problèmes</b>	<b>Causes possibles</b>	<b>Solutions</b>
Le véhicule est lent	Batterie insuffisamment chargée	Une batterie neuve doit avoir été chargée pendant au moins 12 heures avant d'utiliser le véhicule pour la première fois. Après cela, elle doit être rechargée pendant au moins 8 à 10 heures après chaque utilisation. Ne chargez jamais plus de 24 heures. Vérifiez tous les connecteurs ; assurez-vous que le chargeur est branché au secteur. Assurez-vous que l'alimentation de la prise est en marche. Veillez à charger la batterie après chaque utilisation.
	La batterie doit être rechargée	Même si elle est bien entretenue, une batterie rechargeable n'est pas éternelle.
	Une vieille batterie ne peut prendre une charge complète	La durée de vie moyenne de la batterie est de 1 à 3 ans, selon l'utilisation du véhicule et les conditions d'utilisation. Remplacez la batterie par une batterie rechargeable neuve. Ne remplacez pas les pièces. Pour obtenir une batterie de rechange, veuillez contacter le Centre de service.
	Le véhicule est surchargé	N'autorisez pas plus d'un cycliste à la fois, respectez la capacité de poids de 30 kg (72lbs) et ne remorquez rien derrière le véhicule.
	Les conditions de conduite sont trop stressantes	Conduisez uniquement sur un sol généralement plat.
Fonctionnement intermittent du véhicule	Fil ou connecteur desserré	Vérifiez tous les câblages autour des moteurs et tous les connecteurs pour vous assurer qu'ils sont bien serrés.
	Moteur ou interrupteur électrique endommagé	Contactez votre Centre de service pour le diagnostic et la réparation.
Lorsque l'on appuie sur l'accélérateur, le véhicule ne roule pas sauf lorsqu'on le pousse.	Fil ou connecteur desserré	Vérifiez tous les câbles autour des moteurs et tous les connecteurs pour vous assurer qu'ils sont bien serrés.
	Moteur au "Point mort"	Contactez votre Centre de service pour le diagnostic et la réparation.
La boîte de vitesses du moteur émet un fort bruit de grincement ou de claquement.	Engrenages cassés	Contactez votre Centre de service pour le diagnostic et la réparation.
Le chargeur devient chaud pendant l'utilisation	Ceci est normal et ne devrait pas être une préoccupation.	Aucune action requise.
La batterie émet un gargouillement ou un grésillement pendant la charge.	Un peu de bruit et de gonflement est normal et ne devrait pas être une préoccupation.	Aucune action n'est requise. Si la batterie ne fait pas de bruit pendant la charge. Cela ne signifie pas non plus qu'elle ne prend pas la charge.

# Schéma des pièces

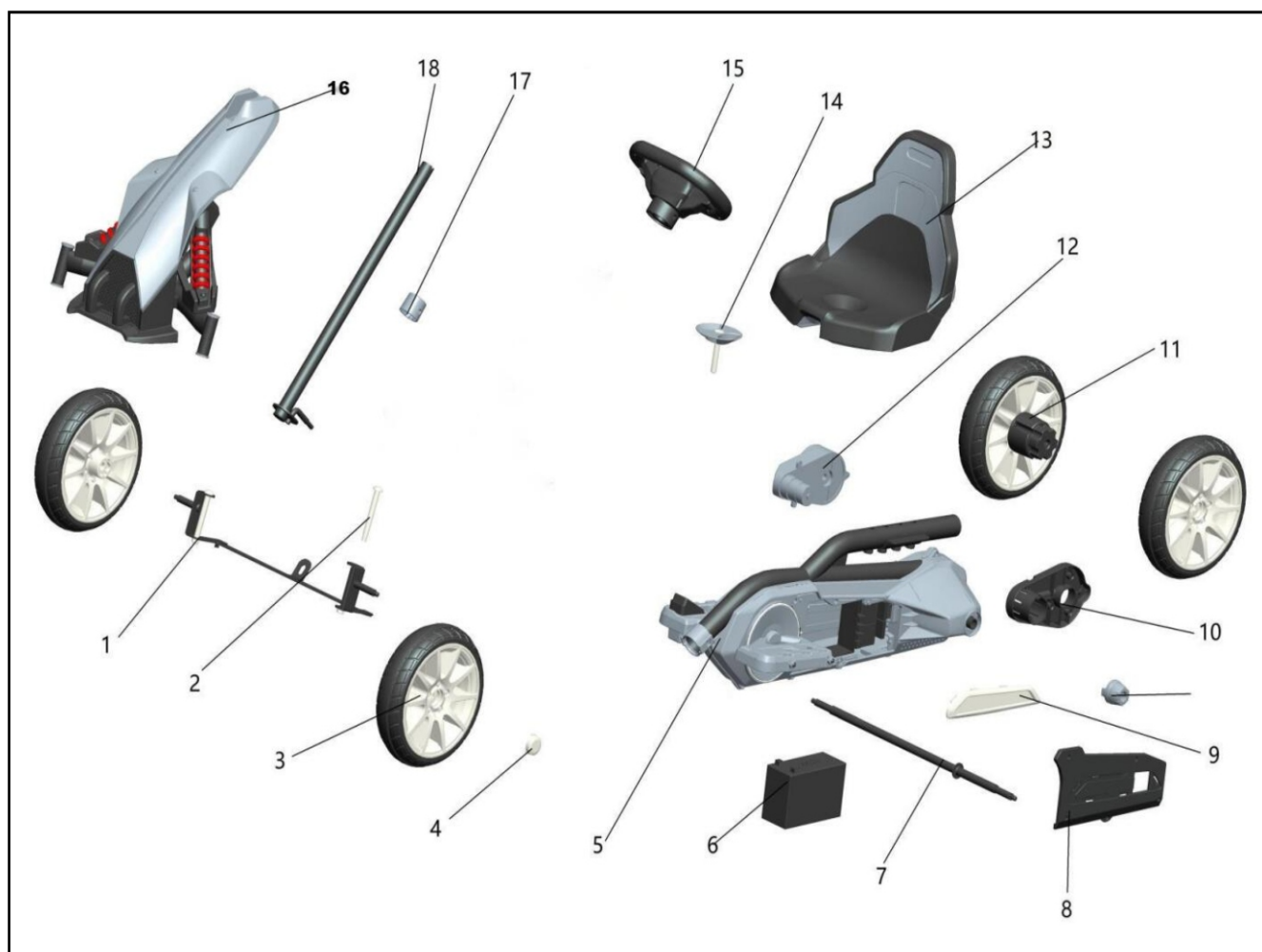

Remarque : certaines pièces illustrées sont assemblées des deux côtés du véhicule.

No. Pièce	Quantité	No. Pièce	Quantité
1. Ensemble Essieu de direction	1	7. Essieu arrière	1
2. Vis	1	8. Couverture de batterie (intérieur)	1
3. Roues avant + roue arrière gauche	3	9. Couverture de protection de la batterie (extérieur)	1
4. Enjoliveur de roue	4	10. Palette de la boîte de vitesses	1
5. Corps principal	1	11. Roue motrice arrière droite	1
6. Batterie	1	12. Boîte de vitesses	1

No. Pièce	Quantité
13. Siège	1
14. Fixateur Siège	1
15. Volant	1
16. Pièce avant	1
17. Fixateur Colonne de direction	1
18. Colonne de direction	1



## KART INFANTIL ELÉCTRICO

Lea todo el manual cuidadosamente antes de empezar el montaje.

Guarde este manual junto con su recibo de compra para las referencias futuras.

### **⚠️ ADVERTENCIA:**

PELIGRO DE ASFIXIA-Hay piezas pequeñas. No es adecuada para los niños menores de 3 años.

### **⚠️ ADVERTENCIA:**

El juguete debe ser montado por un adulto antes del uso.

### **⚠️ PRECAUCIÓN**

Los tornillos pueden tener puntas o bordes afilados potencialmente peligrosos. Se requiere que el adulto realice el montaje.

### **⚠️ ADVERTENCIA**

Con el fin de reducir el riesgo de lesiones, se requiere la supervisión de un adulto. Nunca utilice esta excavadora en caminos, cerca de vehículos motorizados, en o cerca de pendientes o escalones empinados, piscinas u otros cuerpos de agua. Siempre debe usar zapatos y nunca permita que más de un usuario la utilice al mismo tiempo.

**El contenido, los colores y las decoraciones pueden variar de los mostrados.**

**IMPORTANTE, CONSERVAR PARA FUTURAS CONSULTAS:  
LEER DETENIDAMENTE**



## ADVERTENCIAS!

- Guarde este manual para consultas futuras.
- PELIGRO DE ATRAGANTAMIENTO—Partes pequeñas. No apto para menores de 36 meses. El producto contiene piezas pequeñas; mantenga a los niños alejados durante el montaje.
- MONTAJE EXCLUSIVO PARA ADULTOS.
- Antes del montaje, retire y deseche todo el material protector y las bolsas de plástico.
- Se debe usar equipo de protección. Siempre lleve zapatos y siéntese en el asiento al manejar el vehículo.
- Conduzca únicamente en suelos planos. Nunca lo use en césped.
- Mantenga las manos, el cabello y la ropa alejados de las piezas en movimiento.
- Nunca deje solo a un niño. Se requiere supervisión directa de un adulto. Siempre mantenga al niño a la vista cuando se encuentre en el vehículo.
- Para reducir el riesgo de lesiones, es obligatoria la supervisión de un adulto. Nunca lo use en carreteras, cerca de vehículos motorizados, en pendientes pronunciadas o cerca de ellas, escaleras, piscinas u otros cuerpos de agua; siempre lleve zapatos y no permita que vayan más de un pasajero.
- Nunca lo use en condiciones inseguras como nieve, lluvia, tierra suelta, barro, arena o grava, ya que podría causar accidentes inesperados como volcaduras y dañar el sistema eléctrico o la batería.
- **ADVERTENCIA:** No usar en tráfico.
- Este juguete debe usarse con precaución, ya que se requiere habilidad para evitar caídas o colisiones que causen lesiones al usuario o terceros.
- **ADVERTENCIA:** Este juguete no es apto para niños menores de 36 meses debido a su velocidad máxima; el peso máximo del usuario es de 30 kg.
- **ADVERTENCIA:** Este juguete no tiene freno.
- El juguete eléctrico debe ser inspeccionado regularmente en busca de daños en el cable de alimentación, enchufe, carcasa u otras piezas; en caso de daños, no se use hasta que los daños hayan sido reparados.
- Use únicamente las baterías y el cargador especificados por el fabricante.



## ADVERTENCIAS SOBRE EL USO DE LAS BATERÍAS

- Las baterías no recargables no deben recargarse.
- Las baterías recargables deben extraerse del juguete antes de cargarlas.
- Las baterías recargables solo deben cargarse bajo supervisión de un adulto.
- Las baterías solo deben ser cargadas por personas de al menos 8 años de edad.
- No mezcle tipos diferentes de baterías ni baterías nuevas y usadas.
- Introduzca las baterías con la polaridad correcta (+ y -).
- Extraiga las baterías agotadas del juguete.
- No acorte los terminales de alimentación.

# ADVERTENCIAS SOBRE LA CARGA DE LAS BATERÍAS

## Advertencias generales de seguridad

- ⚠ "Lea todas las instrucciones antes de usar este aparato"
- ⚠ "Este aparato puede ser utilizado por niños de 8 años o más y por personas con capacidades físicas, sensoriales o mentales reducidas o carentes de experiencia y conocimiento, siempre que hayan recibido supervisión o instrucciones sobre el uso seguro del aparato y entiendan los riesgos involucrados"
- ⚠ "Los niños no deben jugar con el aparato"
- ⚠ "La limpieza y el mantenimiento por parte del usuario no deben ser realizados por niños sin supervisión"

## Advertencias de seguridad eléctrica

- ⚠ "Si el cable de alimentación está dañado, debe ser reemplazado por el fabricante, su agente de servicio o personas con cualificaciones similares para evitar riesgos"
- ⚠ "No usar al aire libre"
- ⚠ "No sumergir en agua u otros líquidos"
- ⚠ "Desconecte de la fuente de alimentación cuando no esté en uso"

## Advertencias específicas del cargador

- ⚠ "Usar únicamente con baterías especificadas por el fabricante"
- ⚠ "Asegúrese de la polaridad correcta al conectar las baterías"
- ⚠ "No cargue baterías dañadas o que goteen"
- ⚠ "Extraiga las baterías si el aparato no va a ser utilizado durante períodos prolongados"
- ⚠ "No acorte los terminales de salida"



Vídeo de montaje, escanea el código QR.

<b>Especificaciones:</b>	
Batería:	12V/7AH*1
Motor:	12V 550# 40W*1
Edad recomendada:	3+ años
Peso máximo:	30kg
Velocidad :	3-5km/h
Modo de alimentación:	Tipo de carga
Tiempo de uso:	Carga: 8-12 hours ; Usar: 0.83 hours
Cargador:	Entrada AC 100-240V, 50/60Hz, Salida DC 12V 1000 mA

## **ADVERTENCIA**

1. Las imágenes de estas instrucciones son solo para explicar el funcionamiento y la estructura del producto.
2. Para mejorar la calidad del producto, podemos modificar alguna estructura o apariencia del producto sin previo aviso. Gracias por su comprensión.

## **PARA LA SEGURIDAD DE SU HIJO, LEA TODAS LAS ADVERTENCIAS Y LAS INSTRUCCIONES DE MONTAJE/USO. CONSERVE ESTE MANUAL PARA FUTURAS CONSULTAS.**

- **MONTAJE REQUERIDO POR UN ADULTO.** El producto contiene piezas pequeñas, que son solo adecuadas para que las monte un adulto. Mantenga a los niños pequeños lejos de la zona de montaje.
- Retire siempre el material protector y las bolsas de polietileno y deséchelos antes del montaje.
- Nunca deje al niño desatendido. Se requiere la supervisión directa de un adulto.
- Mantenga siempre el niño a la vista cuando esté en el vehículo.
- Mantenga a los niños dentro de las áreas de conducción seguras:
  - Nunca lo use en carreteras, cerca de vehículos motorizados, en espacios verdes, en o cerca de pendientes pronunciadas o escalones, piscinas o cualquier otra área peligrosa.
- Use el juguete solo en superficies planas. Como dentro de su casa, jardín o parque infantil.
- Nunca lo use en la oscuridad. El niño podría encontrar obstáculos inesperados y tener un accidente. Use el vehículo durante el día o en un área bien iluminada.
- Evite correr sobre arena o cualquier terreno irregular.
- Siempre use zapatos.
- Siéntese siempre en el asiento.
- Este juguete no tiene freno.
- Está prohibido cambiar el circuito o añadir otras partes eléctricas.
- Inspeccione periódicamente los cables y conexiones del vehículo.
- No permita que ningún niño toque las ruedas ni se acerque a ellas cuando el automóvil esté en movimiento.
- Este vehículo tiene cinturones de seguridad a juego ajustables. Indique a los niños cómo atar el cinturón de seguridad antes de usarlo, garantice la seguridad.

## **INFORMACIÓN DE MANTENIMIENTO DE LA BATERÍA**

- Por favor, cargue entre 8 y 12 horas antes del primer uso.
- Utilice el adaptador adecuado para cargar la batería de almacenamiento; de lo contrario, disminuirá su vida útil.
- Cargue el automóvil una vez que la velocidad sea más lenta de lo normal, de lo contrario, disminuirá la vida útil de la batería.
- Cargue completamente la batería antes de guardar su vehículo y recuerde recargar la batería cada 30 días. Esto garantizará el uso normal de la batería; de lo contrario, es posible que la batería no retenga la carga sin el mantenimiento adecuado.
- Las baterías pueden derramar líquidos que pueden causar quemaduras químicas o arruinar su producto.
- Para evitar fugas de las pilas: No mezclar pilas viejas con nuevas ni pilas de diferentes tipos: alcalinas, estándar (carbón-zinc) o recargables (níquel-cadmio).
- Inserte las pilas como se indica dentro del compartimento de las pilas. Retire las baterías durante largos períodos de inactividad.
- Retire siempre las pilas agotadas del producto. Deseche las baterías de forma segura. No tire las pilas al fuego. Las baterías pueden explotar o tener fugas.
- Nunca cortocircuite los terminales de la batería.  
Las pilas no recargables no deben recargarse.
- Utilice únicamente pilas del mismo tipo o equivalente al recomendado.
- No cargue pilas no recargables.
- Retire las pilas recargables del producto antes de cargarlo.
- Si se utilizan baterías recargables extraíbles, solo deben cargarse bajo la supervisión de un adulto.
- Cada carga individual no puede durar más de 24 horas. Tanto el cargador como las baterías de almacenamiento se calentarán levemente durante la carga. No utilice un adaptador o una batería de almacenamiento que no funcione correctamente a menos que los repare.
- El cargador y las baterías de almacenamiento no se consideran juguetes.
- Realice una inspección periódica de la batería de almacenamiento, especialmente de los cables y enchufes del adaptador.
- Por favor, apague el interruptor cuando el paseo no esté en uso. Realice una carga completa después de largos períodos de inactividad.
- Cargue en un lugar seco y bien ventilado. No abra la batería ni el cargador.
- Apriete los tornillos con un destornillador. NO apriete demasiado.

### **Eliminación de la batería:**

- Su batería de plomo-ácido sellada debe reciclarse o desecharse de manera respetuosa con el medio ambiente.
- No arroje su batería de plomo-ácido al fuego. La batería puede explotar o tener fugas.
- No deseche una batería de plomo-ácido en la basura doméstica habitual. La ley prohíbe la incineración, el vertido en vertederos o la mezcla de baterías selladas de plomo-ácido con la basura doméstica.

## **EVITE INCENDIOS Y DESCARGAS ELÉCTRICAS:**

- Utilice la única batería recargable y cargador suministrados con su vehículo.
- NUNCA sustituya la batería o el cargador por otra marca. El uso de otra batería o cargador puede provocar un incendio o una explosión.
- No utilice la batería o el cargador para ningún otro producto. Podría producirse un sobrecalentamiento, un incendio o una explosión.
- NUNCA modifique el sistema del circuito eléctrico. La manipulación del sistema eléctrico puede provocar una descarga eléctrica, un incendio o una explosión o puede dañar el sistema de forma permanente.
- No permita el contacto directo entre los terminales de la batería. Puede ocurrir un incendio o una explosión.
- No permita ningún tipo de líquido sobre la batería o sus componentes.
- Se crean gases explosivos durante la carga. No cargue cerca del calor o materiales inflamables. Cargue la batería ÚNICAMENTE en un área bien ventilada.
- NUNCA tome la batería por los cables o el cargador. La batería puede dañarse y provocar un incendio. Tome la batería SOLAMENTE por la caja. Cargue la batería en un área seca SOLAMENTE.
- Los postes, terminales y accesorios relacionados de la batería contienen plomo y compuestos de plomo, sustancias químicas que el estado de California reconoce como causantes de cáncer y daños reproductivos. Lavarse las manos después de la manipulación.
- No abra la batería. La batería contiene ácido de plomo y otros materiales que son tóxicos y corrosivos.
- No abra el cargador. El cableado y los circuitos expuestos dentro de la caja pueden causar una descarga eléctrica.
- SOLO los adultos pueden manipular o cargar la batería. NUNCA permita que un niño manipule o cargue la batería. La batería es pesada y contiene ácido de plomo (electrolito).
- No deje caer la batería. Se pueden producir daños permanentes en la batería o causar lesiones graves.
- Antes de cargar la batería, compruebe si la batería, el cargador, el cable de alimentación y los conectores están desgastados o dañados. NO cargue la batería si se han producido daños en las piezas.
- No permita que la batería se agote por completo. Recargue la batería después de cada uso o una vez al mes si no se usa regularmente.
- No cargue la batería al revés.
- Asegure siempre la batería con el soporte. La batería puede caerse y lesionar a un niño si el vehículo vuelca.
- Es responsabilidad de los padres revisar las partes principales del juguete antes de usarlo. Deben examinar periódicamente los peligros potenciales, como la batería, la carga, el cable o el cordón, el enchufe, los tornillos que sujetan el recinto de otras partes y que, en caso de tal daño, el juguete no debe ser hasta que ese daño se haya eliminado correctamente. Asegúrese de que las piezas de plástico del vehículo no estén agrietadas o rotas.
- De vez en cuando, utilice un aceite ligero para lubricar las piezas móviles, como las ruedas.
- Estacione el vehículo bajo techo o cúbralo con una lona para protegerlo de la lluvia.
- Mantenga el vehículo alejado de fuentes de calor, como estufas y calefactores. Las piezas de plástico pueden derretirse.
- Recargue la batería después de cada uso. Solo un adulto puede manejar la batería. Recargue la batería al menos una vez al mes cuando el vehículo Raider no esté en uso.

- No lave el vehículo con una manguera. No lave el vehículo con agua y jabón. No conduzca el vehículo en clima lluvioso o con nieve. El agua dañará el motor, el sistema eléctrico y la batería.
- Limpie el vehículo con un paño suave y seco. Para restaurar el brillo de las piezas de plástico, use un pulidor de muebles sin cera. No use cera para automóviles. No utilice limpiadores abrasivos.
- No conduzca el vehículo sobre tierra suelta, arena o grava fina que podría dañar las piezas móviles, los motores o el sistema eléctrico.
- Cuando no se use, toda la fuente eléctrica debe estar apagada. Apague el interruptor de alimentación y desconecte la conexión de la batería.

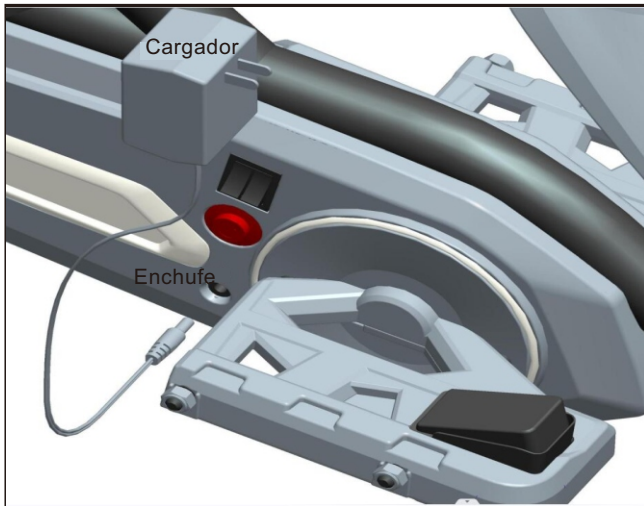

### **Cargar la batería**

La primera carga tardará unas 12 horas.

1. Inserte el conector del cargador en el puerto de carga.
2. Enchufe el cargador a una toma de corriente estándar de 120 V o 230 V.
3. Después de cargarlo por completo (al menos 8-10 horas, pero no más de 24 horas, con la primera la carga tarda unas 12 horas) desenchufe el cargador de la toma de corriente y desenchufe el conector de la batería del puerto del cargador.

- Enchufe el conector de la batería en el puerto del cargador.
- Enchufe el cargador en una toma de corriente de pared estándar. El cargador puede sentirse tibio durante la carga.
- Utilice únicamente el cargador de 12 voltios para cargar su batería de 12 voltios.
- Nota: si el flujo de energía a la toma de corriente de pared está controlado por un interruptor, asegúrese de que el interruptor esté en "ENCENDIDO"
- Antes del primer uso, cargue la batería durante al menos 12 horas. Nunca cargue la batería por más de 24 horas.
- Recargue la batería durante al menos 8-10 horas después de cada uso de su vehículo.
- No cargue ni guarde la batería boca abajo. La carga produce gases explosivos. Cargue lejos de llamas, chispas y cigarrillos encendidos. Cargue en un área bien ventilada.
- Una vez cargada la batería, desconecte el conector de la batería del conector del cargador. Desenchufe el cargador del tomacorriente de pared. La batería ya está lista para ser instalada en su vehículo. Consulte la siguiente sección de instalación de la batería para obtener instrucciones detalladas sobre cómo instalar su vehículo:



### **Sustitución de la batería**

Saque el asiento e inserte el terminal de cable en el conector, compruebe otros cables eléctricos para asegurarse de que todo está bien conectado.

 <p><b>A x 1</b></p> <p>Cuerpo principal</p>	 <p><b>B x 1</b></p> <p>Conjunto frontal</p>	 <p><b>C x 4</b></p> <p>Tapa de la rueda</p>	
 <p><b>D x 1</b></p> <p>Volante</p>	 <p><b>E x 1</b></p> <p>Barra de dirección</p>	 <p><b>F x 1</b></p> <p>Conjunto de dirección</p>	
 <p><b>G x 3</b></p> <p>Rueda</p>	 <p><b>H x 1</b></p> <p>Tapa protectora de la batería</p>	 <p><b>I x 1</b></p> <p>Cargador</p>	 <p><b>J x 1</b></p> <p>Fijador de asiento</p>
 <p><b>K x 1</b></p> <p>Eje trasero</p>	 <p><b>L x 1</b></p> <p>Asiento</p>	 <p><b>M x 1</b></p> <p>Caja de cambios trasera derecha</p>	 <p><b>N x 1</b></p> <p>Rueda motriz trasera derecha</p>

**Nota:**

- Por favor, identifique todas las piezas antes del montaje y guarde todo el material de embalaje hasta que se haya completado el montaje para asegurarse de que no se desecha ninguna pieza.
- Las piezas metálicas han sido recubiertas con lubricante para protegerlas durante el transporte. Limpie todas las piezas metálicas con una toalla de papel para eliminar el exceso de lubricante.
- Herramientas de montaje necesarias:



Llave (incluida)



Destornillador (no incluido)

## **⚠️ ADVERTENCIA:**

1. PELIGRO DE ASFIXIA: Incluidas piezas pequeñas. No es adecuado para los niños menores de 3 años.
2. La instalación sólo se puede realizar por los adultos, mantenga a los niños alejados al instalar el scooter.
3. El producto debe ser utilizado bajo la supervisión directa de un adulto.
4. NSólo se permita que un/una niño/a utilice este scooter a la vez.
5. Utilice este scooter sobre una superficie plana y limpia. Nunca lo utilice cerca de escalones, caminos de entrada inclinados, caminos de colinas, callejones, áreas de piscinas, carreteras, sobre césped o superficies mojadas u otros lugares cerca de cuerpos de agua.
6. Antes de conducir este scooter de juguete cada vez, el adulto debe inspeccionar los tornillos de cada pieza del scooter. Si la cubierta de rosca está floja, apriétela bien. Fije todos los sujetadores bien antes de cada uso.
7. Siempre lleve calzado y equipo de protección adecuado al conducir este scooter. Siempre use un casco aprobado por las normas locales al conducir, y fije la correa de la barbilla bien abrochada.
8. No utilice este scooter al anochecer, de noche o en momentos con visibilidad limitada.
9. Siempre cumpla con las leyes y regulaciones locales.

## **MANTENIMIENTO Y CUIDADO**

- A. Guarde todas las instrucciones y piezas relativas juntas con este producto para las referencias futuras.
- B. Compruebe regularmente para asegurarse de que no haya daños y que todos los tornillos estén apretados firmemente.
- C. Compruebe que el asiento del scooter esté abrochado firmemente.
- D. Lubrique la cadena frecuentemente si sea necesario.
- E. Compruebe regularmente la presión de los neumáticos.

# Instrucciones de montaje

## Montaje de la barra de dirección



1. Inserte la barra de dirección bajo el conjunto frontal como se muestra en la imagen.
2. Coloque la cubierta protectora para que todos los orificios queden alineados.
3. Use tornillo y tuerca para fijar la barra de dirección.

# Instrucciones de montaje

## Eje de dirección



1. Coloque el eje de dirección en la parte inferior del conjunto delantero como se muestra en la imagen.
2. Use el tornillo y la tuerca para fijar el eje de dirección, el mismo proceso para el otro lado.
3. Use la tuerca para fijar el eje de dirección y la barra de dirección.

## Montaje del volante



1. Coloque el volante en la varilla como se muestra en la imagen, asegúrese de que todos los agujeros estén alineados.
2. Use el tornillo y la tuerca para fijar el volante.

# Instrucciones de montaje

## Montaje de las ruedas delanteras



- A. Rueda
- B. Arandela
- C. Tuerca
- D. Tapa de la rueda

Montar la rueda delantera izquierda y fijarla con la tuerca mediante la herramienta de encaje como se muestra en la imagen.  
El mismo proceso para el otro lado.

## Eje trasero

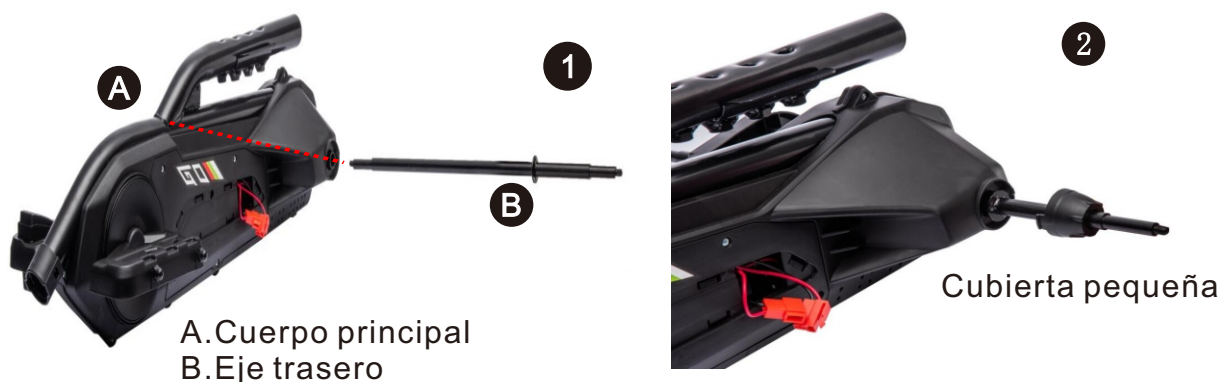

1. Inserte el eje trasero en el cuerpo principal de izquierda a derecha como se muestra en la imagen.
2. Coloque la cubierta pequeña en el cuerpo principal como se muestra en la imagen.

# Instrucciones de montaje

## Rueda motriz trasera derecha

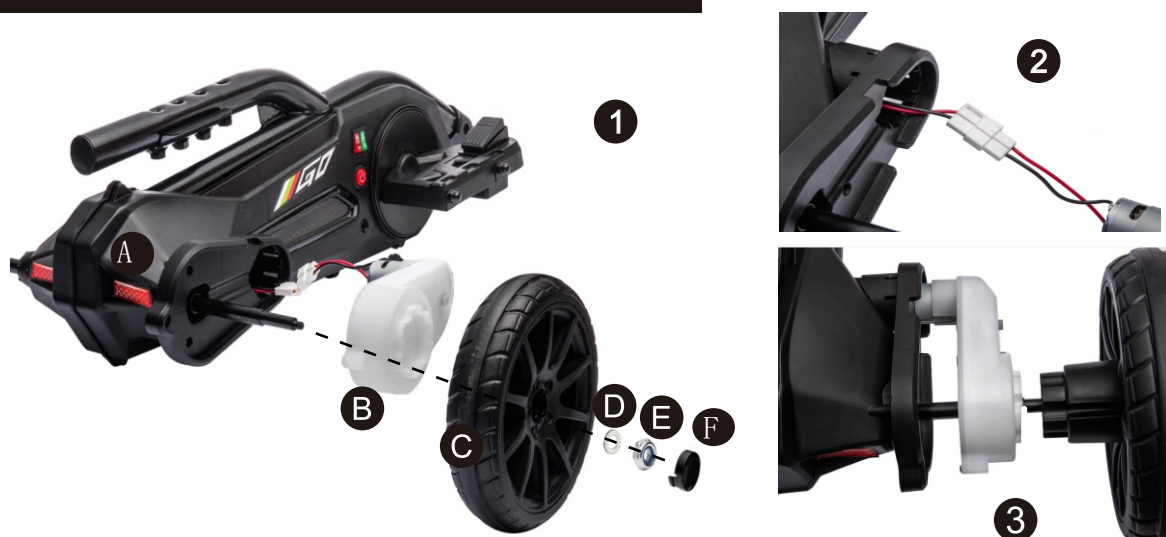

A. Cuerpo principal    B. Caja de cambios    C. Rueda    D. Arandela    E. Tuerca  
F. Tapa de la rueda

1. Coloque la caja de cambios y la rueda en el eje trasero como se muestra en la imagen.
2. Conecte el cable de conexión de la caja de cambios.
3. Utilice la tuerca para sujetar la rueda con la herramienta de encaje e inserte la cubierta de la rueda.

## Rueda trasera izquierda



A. Cuerpo principal    B. Arandela    C. Rueda    D. Arandela    E. Tuerca    F. Tapa de la rueda

Monte la rueda trasera izquierda como se muestra en la imagen y fíjela con una tuerca con una llave de vaso.

# Instrucciones de montaje

## Conectar el conjunto frontal al cuerpo principal



Conecte el conjunto frontal al cuerpo principal como se muestra en la imagen y fíjelo con una tuerca y tornillo.

## Montaje del asiento



Coloque el asiento en el cuerpo principal como se muestra en la imagen y fíjelo con el fijador del asiento. El asiento se puede ajustar para sentarse cómodamente como quieras.

## Conjunto de conector y tapa de batería



1. Enchufe la línea del conector de la batería como se muestra en la imagen.
2. Cierre la cubierta protectora de la batería.

# Conducción del vehículo

## Interruptor de alimentación

**Botón de encendido ON y apagado OFF.**

### Delantero

Empuja la palanca de cambios hacia arriba y pisa el acelerador lentamente.

### Rerverso

Empuja la palanca de cambios hacia abajo y pisa el acelerador lentamente.

### Baja velocidad

El vehículo ha sido pre configurado para funcionar a baja velocidad (máximo 3 km/h). Una vez que su hijo haya dominado las habilidades de conducción segura y comprenda las reglas de conducción podrá aumentar la velocidad.

### Alta velocidad

Vehículo para ser conducido a velocidad más alta (máximo 5.0km/h). Asegúrese de que su hijo pueda conducir y operar el vehículo de manera segura y que conozca las reglas para conducir con seguridad.

### Paro

El vehículo se detendrá automáticamente después de soltar el acelerador.

### Efecto de sonido

Presiona el botón en el volante.

### Dispositivo de seguridad

**APAGADO AUTOMÁTICO.** Si el motor se sobrecarga por cualquier motivo, incluido el uso inadecuado, un disyuntor eléctrico cortará automáticamente la alimentación y luego se reanudará después de que las piezas se hayan enfriado.

### Mantenimiento

Limpiar únicamente con un paño seco y suave. No lavar con agua o agentes corrosivos. Guarde el vehículo en un lugar seco cuando no esté en uso, ya que la humedad podría causar la corrosión de los componentes metálicos y las partes eléctricas. Recuerde cargar la batería mensualmente mientras el vehículo no esté en uso regular. Revise y apriete todos los tornillos y cubiertas con regularidad. Revise todas las piezas de plástico en busca de grietas. Reemplace según sea necesario.

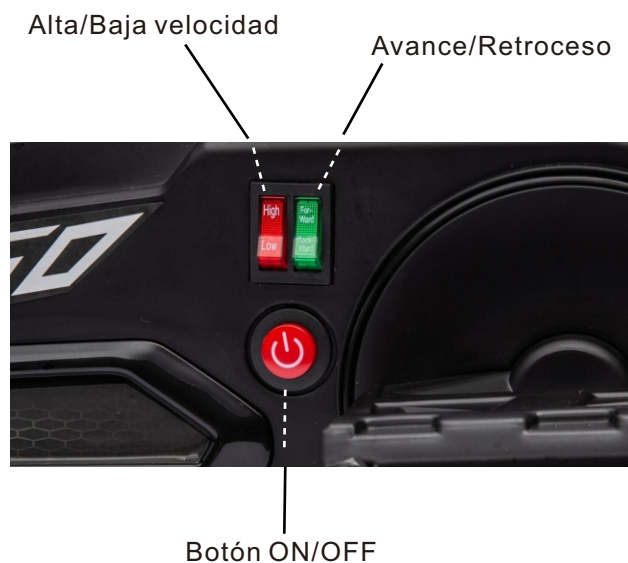

# Solución de problemas

Problema	Causa posible	Solución
El auto no se mueve	Disyuntor disparado	El disyuntor puede "dispararse" y detener el vehículo si está sobrecargado o si las condiciones de manejo son demasiado severas. El disyuntor se restablecerá automáticamente después de 10 segundos aprox. y el vehículo funcionará normalmente. Para evitar la repetición automática se apaga, no sobrecargue el vehículo excediendo el límite de peso de 30 kg (72 lbs). O remolcando algo detrás el vehículo. No conduzca cuesta arriba ni choque con objetos fijos, lo que puede hacer que las ruedas dejen de girar mientras se sigue suministrando energía a los motores.
	Cables o conectores sueltos	Verifique todos los cables y conectores. Asegúrese de que el conector del arnés del motor esté bien conectado a la batería y que no haya cables sueltos alrededor del motor.
	Batería muerta	Una batería vieja o mal cuidada puede estar descargada. Si no está seguro de si está muerto o no, puede hacer que lo analicen en su Centro de Servicio.
	Batería descargada	Una batería nueva debe haberse cargado durante al menos 12 horas antes de usar el vehículo por primera vez. Después de eso, se debe recargar la batería durante al menos 8-10 horas después de cada uso. Nunca cargue más de 24 horas. Verifique todos los conectores; asegúrese de que el cargador esté enchufado a la pared. Asegúrese de que el flujo de energía al tomacorriente esté encendido.
	El cargador no funciona	Debe tener un voltímetro para saber si el cargador está funcionando o no. Si cree que puede haber un problema con el cargador, llévelo al Centro de servicio donde lo probarán por usted.
	Interruptor dañado	Cuando se exponen al agua o la humedad, los interruptores pueden corroerse o atascarse debido a la suciedad, la arena o la grava sueltas. Comuníquese con su Centro de Servicio para diagnóstico y reparación.

Problema	Causa posible	Solución
El coche funcionaba y de repente se ha parado	Cables o conectores sueltos	Compruebe todos los cables y conectores. Asegúrese de que el conector del arnés del motor está conectado a la batería firmemente, y que no hay cables sueltos alrededor del motor.
	Disyuntor disparado	El disyuntor puede "dispararse" y detener el vehículo si está sobrecargado o las condiciones de conducción son demasiado severas. El disyuntor se restablecerá automáticamente después de 10 segundos aprox., y el vehículo funcionará normalmente. Para evitar repetidos apagados automáticos, no sobrecargue el vehículo superando el peso limitado de 30kg (72 lbs), o remolcando cualquier cosa detrás del vehículo. No conduzca por colinas ni choque con objetos fijos, ya que puede hacer que las ruedas dejen de girar que las ruedas dejen de girar mientras se suministra energía a los motores. Si el disyuntor se dispara continuamente, póngase en contacto con el servicio técnico. Si se dispara continuamente, póngase en contacto con su Centro de servicio técnico.
Tiempo de funcionamiento corto (menos de 1 hora por carga)	Batería descargada	Una batería nueva debe haberse cargado durante al menos 12 horas antes de usar el vehículo por primera vez. Después de eso, se debe recargar la batería durante al menos 8-10 horas después de cada uso.
	Batería sobrecargada	No cargue nunca más de 24 horas. Compruebe todos los conectores; asegúrese de que el cargador está enchufado a la pared. Asegúrese de que la toma de corriente está encendida. Nunca cargue la batería durante más de 24 horas. Si cree que la batería puede estar dañada debido a la sobrecarga, póngase en contacto con el Centro de Servicio para que la comprueben.
	La batería vieja no acepta una carga completa	Incluso con el cuidado adecuado, una batería recargable no dura para siempre. La vida útil promedio de la batería es de 1 a 3 años según el uso del vehículo y las condiciones de uso. Reemplace la batería con una nueva batería recargable. No sustituya piezas. Para obtener una batería de reemplazo, comuníquese con el Centro de servicio.

<b>Problema</b>	<b>Causa posible</b>	<b>Solución</b>
El vehículo va lento	Batería poco cargada	Se debe haber cargado una batería nueva durante al menos 12 horas antes de usar el vehículo por primera vez. Después de eso, se debe recargar la batería durante al menos 8-10 horas después de cada uso. Nunca cargue más de 24 horas. Verifique todos los conectores; asegúrese de que el cargador esté enchufado a la pared. Asegúrese de que el flujo de energía a la toma de corriente esté encendido.
	La batería debe cargarse	Asegúrese de cargar la batería después de cada uso.
	La batería vieja no aceptará una carga completa	Incluso con el cuidado adecuado, una batería recargable no dura para siempre. La vida útil promedio de la batería es de 1 a 3 años según el uso del vehículo y las condiciones de uso. Reemplace la batería con una nueva batería recargable. No sustituya piezas. Para obtener una batería de reemplazo, comuníquese con el Centro de servicio.
	El vehículo está sobrecargado	No permita más de 1 pasajero a la vez, siga la capacidad de peso de 30 kg (72 lb) y no remolque nada detrás del vehículo.
Operación intermitente del vehículo	Las condiciones de conducción son estresantes	Úselo solo en un suelo generalmente nivelado.
	Alambre suelto o conector	Verifique todos los cables alrededor de los motores y todos los conectores para asegurarse de que estén apretados.
Cuando se presiona el acelerador, el vehículo no funcionará sin un empujón	Daños en el motor o en el interruptor eléctrico	Comuníquese con su Centro de Servicio para diagnóstico y reparación.
	Alambre suelto o conector	Verifique todos los cables alrededor de los motores y todos los conectores para asegurarse de que estén apretados.
La caja de engranajes del motor hace un fuerte ruido de rechinar o chasquido	Punto muerto en el motor	Póngase en contacto con su Centro de Servicio para el diagnóstico y la reparación.
	Engranajes rotos	Póngase en contacto con su Centro de Servicio para el diagnóstico y la reparación.
El cargador se calienta durante el uso	Esto es normal y no debe ser motivo de preocupación	No se requiere ninguna acción.
La batería hace un gorgoteo o chisporroteo mientras se carga	Un poco de ruido e hinchazón es normal y no debería ser una preocupación.	No se requiere ninguna acción. Si la batería no hace ruido durante la carga, no significa que no acepte la carga.

# Diagrama de piezas

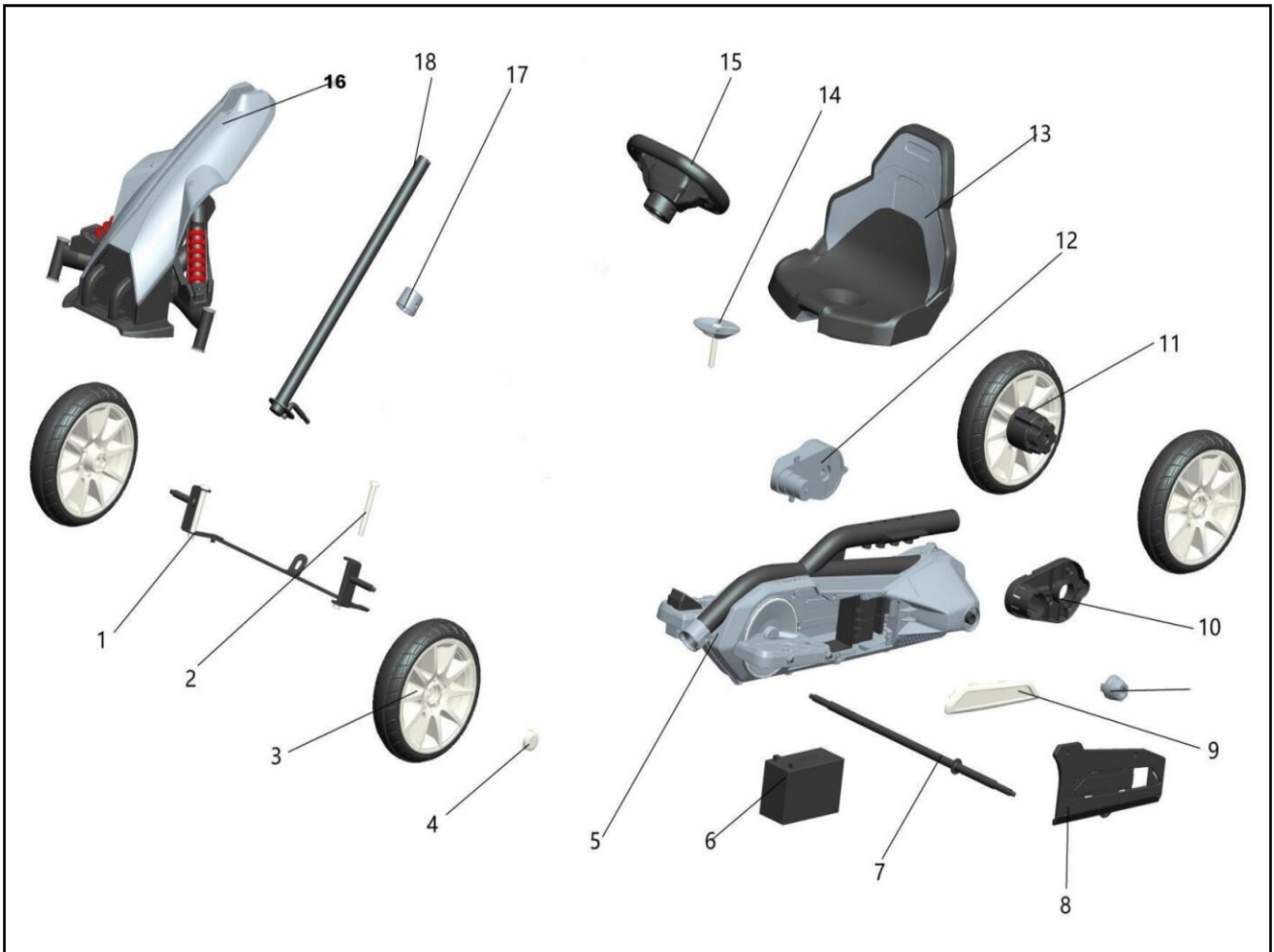

Nota: Algunas piezas que se muestran van montadas a ambos lados del vehículo.

No. Parte	Cantidad	No. Parte	Cantidad
1. Conjunto del eje de dirección	1	7. Eje trasero	1
2. Tornillo	1	8. Tapa de la batería (interior)	1
3. Ruedas delanteras + Rueda trasera izquierda	3	9. Tapa de la batería (exterior)	1
4. Cubierta de rueda	4	10. Palé de caja de cambios	1
5. Cuerpo principal	1	11. Rueda motriz trasera derecha	1
6. Batería	1	12. Caja de cambios	1

No. Parte	Cantidad
13. Asiento	1
14. Fijador de asiento	1
15. Volante	1
16. Montaje frontal	1
17. Fijador de barra de dirección	1
18. Barra de dirección	1



## KART ELÉTRICO PARA CRIANÇAS

Leia atentamente todo o manual antes de iniciar a montagem.  
Guarde este manual junto com o recibo de compra para referência futura.

### **⚠️ ADVERTÊNCIA:**

PERIGO - Este carro contém peças pequenas. Não é indicado para crianças com menos de 3 anos de idade.

### **⚠️ ADVERTÊNCIA:**

O brinquedo deve ser montado por um adulto antes de ser utilizado.

### **⚠️ CUIDADO**

Os parafusos contêm pontas afiadas e/ou arestas afiadas potencialmente perigosas. É necessária a montagem de adultos.

### **⚠️ ADVERTÊNCIA**

Para reduzir o risco de ferimentos, é necessária a supervisão de adultos. Nunca utilizar em vias públicas, perto de veículos motorizados, em inclinações ou degraus íngremes, escadas, piscinas ou outros corpos de água. Usar sempre sapatos, e nunca permitir mais do que uma criança no veículo.

**Os conteúdos, cores e decorações podem diferir dos apresentados.**

**IMPORTANTE, RETER PARA REFERÊNCIA FUTURA: LEIA ATENTAMENTE**

# MANUAL DE INSTRUÇÕES



## AVISOS!

- Guarde este manual para referência futura.
- RISCO DE ASFIXIA—Pequenas partes. Não é adequado para crianças com menos de 36 meses. O produto contém peças pequenas; mantenha as crianças afastadas durante a montagem.
- MONTAGEM APENAS PARA ADULTOS.
- Sempre remova e descarte o material protetor e as sacolas de plástico antes da montagem.
- Deve-se usar equipamento de proteção. Sempre use sapatos e sente-se no assento ao operar o veículo.
- Dirija apenas em superfícies planas. Nunca use em gramado.
- Mantenha as mãos, cabelo e roupas afastados de peças em movimento.
- Nunca deixe a criança desacompanhada. É exigida supervisão direta de adulto. Sempre mantenha a criança em vista quando ela estiver no veículo.
- Para reduzir o risco de lesões, é obrigatória a supervisão de adulto. Nunca use em vias públicas, perto de veículos motorizados, em ou perto de encostas acentuadas ou escadas, piscinas ou outros corpos d'água; sempre use sapatos e não permita mais de um passageiro.
- Nunca use em condições inseguras, como neve, chuva, terra solta, lama, areia ou cascalho, pois isso pode causar acidentes inesperados, como tombamento, e danificar o sistema elétrico ou a bateria.
- **AVISO:** Não usar em trânsito.
- Este brinquedo deve ser usado com precaução, pois é necessária habilidade para evitar quedas ou colisões que causem lesões ao usuário ou terceiros.
- **AVISO:** Este brinquedo não é adequado para crianças com menos de 36 meses devido à sua velocidade máxima; o peso máximo do usuário é de 30 kg.
- **AVISO:** Este brinquedo não tem freio.
- O brinquedo elétrico deve ser inspecionado regularmente em busca de danos no cabo de alimentação, plugue, carcaca ou outras peças; em caso de danos, não o use até que os danos sejam reparados.
- Use apenas as baterias e o carregador especificados pelo fabricante.



## AVISOS SOBRE O USO DE BATERIAS

- Baterias não recarregáveis não devem ser recarregadas.
- Baterias recarregáveis devem ser removidas do brinquedo antes de serem carregadas.
- Baterias recarregáveis só devem ser carregadas sob supervisão de adulto.
- Baterias só devem ser carregadas por pessoas com pelo menos 8 anos de idade.
- Não misture tipos diferentes de baterias nem baterias novas e usadas.
- Insira as baterias com a polaridade correta (+ e -).
- Remova as baterias esgotadas do brinquedo.
- Não curto-circuite os terminais de alimentação.

# AVISOS SOBRE O CARREGAMENTO DAS BATERIAS

## Avisos gerais de segurança

- ⚠ "Leia todas as instruções antes de usar este aparelho"
- ⚠ "Este aparelho pode ser usado por crianças de 8 anos ou mais e por pessoas com capacidades físicas, sensoriais ou mentais reduzidas ou faltantes de experiência e conhecimento, desde que tenham recebido supervisão ou instruções sobre o uso seguro do aparelho e entendam os riscos envolvidos"
- ⚠ "Crianças não devem brincar com o aparelho"
- ⚠ "A limpeza e a manutenção pelo usuário não devem ser realizadas por crianças sem supervisão"

## Avisos de segurança elétrica

- ⚠ "Se o cabo de alimentação estiver danificado, ele deve ser substituído pelo fabricante, seu agente de serviço ou pessoas com qualificações similares, para evitar riscos"
- ⚠ "Não usar ao ar livre"
- ⚠ "Não mergulhe em água ou outros líquidos"
- ⚠ "Desconecte da fonte de alimentação quando não estiver em uso"

## Avisos específicos do carregador

- ⚠ "Usar apenas com baterias especificadas pelo fabricante"
- ⚠ "Garanta a polaridade correta ao conectar as baterias"
- ⚠ "Não carregue baterias danificadas ou que gotejem"
- ⚠ "Remova as baterias se o aparelho não for usado por períodos prolongados"
- ⚠ "Não curto-circuite os terminais de saída"



Vídeo de montagem, por favor escaneie o código QR.

<b>Especificações:</b>	
Bateria:	12V/7AH*1
Motor:	12V 550# 40W*1
Idades adequada:	3+ anos
Peso máximo:	30kg
Velocidade:	3-5km/h
Modo de energia:	Tipo de carregamento
Tempo de Carregamento:	Carga: 8-12 horas; Uso: 0.83 horas
Carregador:	Entrada AC 100-240V, 50/60Hz, Saída DC 12V 1000 mA

## **ADVERTÊNCIA**

1. As imagens nesta instruções servem apenas para explicar o funcionamento e a estrutura do produto, quando há alguma diferença com o produto real, por favor confirme com o produto real.
2. A fim de melhorar a qualidade do produto, podemos alterar alguma estrutura ou aparência do produto sem notificação. Obrigado pela vossa compreensão.

## **PARA A SEGURANÇA DO SEU FILHO, LEIA TODOS OS AVISOS E INSTRUÇÕES DE MONTAGEM/UTILIZAÇÃO. GUARDE ESTE MANUAL PARA REFERÊNCIA FUTURA**

- **A MONTAGEM DEVE SER REALIZADA SOMENTE POR UM ADULTO.** O produto contém peças pequenas, que são apenas para montagem de adultos. Manter as crianças pequenas afastadas durante a montagem.
- Retirar sempre o material de protecção e sacos de polietileno e eliminá-los antes da montagem.
- Nunca deixar a criança sem vigilância. É necessária a supervisão directa de um adulto.
- Manter sempre a criança à vista quando a criança está no veículo.
- Mantenha as Crianças dentro de Áreas Seguras de Pilotagem:
  - Nunca utilizar em estradas, perto de veículos motorizados, em espaços relvados, em inclinações ou degraus íngremes ou próximos, piscinas ou qualquer outra área perigosa.
- Use o brinquedo apenas em superfícies planas. Tal como no interior da sua casa, jardim ou parque infantil.
- Nunca utilizar no escuro. Uma criança pode encontrar obstáculos inesperados e ter um acidente. Operar o veículo apenas durante o dia ou numa área bem iluminada.
- Por favor evitar utilizar na areia ou em qualquer outro terreno similar.
- Usar sempre sapatos.
- Sentar-se sempre no banco.
- O brinquedo não tem travão.
- É proibido mudar o circuito ou adicionar outras peças eléctricas.
- Inspeccione os fios e ligações do veículo periodicamente.
- Não deixar nenhuma criança tocar nas rodas ou estar perto delas quando o carro está em movimento.
- Este veículo tem cintos de segurança ajustáveis. Por favor, instrua as crianças a atarem o cinto de segurança antes de o utilizarem, garanta a segurança.

## **INFORMAÇÕES SOBRE BATERIA E A MANUTENÇÃO**

- Por favor, carregar durante 8 a 12 horas antes da primeira utilização.
- Por favor utilizar o adaptador adequado para carregar a bateria, caso contrário, a carga será danificada.
- Por favor carregar o carro assim que a velocidade for mais lenta do que o normal, caso contrário, diminuirá a duração da bateria.
- Por favor carregue totalmente a bateria antes de guardar a seu veículo, e lembre-se de recarregar a bateria a cada 30 dias. Isto assegurará o uso normal da bateria, caso contrário, a bateria poderá não aguentar uma carga sem manutenção adequada.
- As baterias podem vaziar fluidos que podem causar queimaduras químicas ou arruinar o seu produto.
- Para evitar fugas da bateria: Não misturar pilhas antigas e novas ou pilhas de diferentes tipos: alcalinas, normais (carbono-zinco) ou recarregáveis (níquel-cádmio).
- Inserir as pilhas como indicado no interior do compartimento das pilhas. Remover as pilhas durante longos períodos de não utilização.
- Sempre remover as pilhas gastas do produto. Eliminar as pilhas de forma segura. Não descarte as pilhas no fogo. As pilhas podem explodir ou vaziar.
- Nunca curto-circuitar os terminais das baterias.
- As baterias não recarregáveis não devem ser recarregadas.
- Utilizar apenas baterias do mesmo tipo ou de tipo equivalente, conforme recomendado.
- Não carregar baterias não recarregáveis.
- Remover as baterias recarregáveis do produto antes de carregar.
- Se forem usadas baterias recarregáveis removíveis, só devem ser carregadas sob a supervisão de um adulto.
- Cada carregamento não pode durar mais de 24 horas. Tanto o carregador como as baterias de irão ficar ligeiramente quentes durante o carregamento. Não utilizar adaptador ou baterias danificadas, a menos que sejam reparadas.
- O carregador e as baterias não são consideradas como brinquedos.
- Por favor fazer inspeções periódicas para a bateria, especialmente para os fios e fichas do adaptador.
- Por favor desligar o interruptor quando o carrinho não estiver a ser utilizado. Por favor, faça uma carga completa após longos períodos de inactividade.
- Carregue em um local bem ventilado e seco. Não abrir a bateria nem o carregador.
- Apertar os parafusos com uma chave de fendas. NÃO apertar demasiado.

### **Eliminação da bateria:**

1. A sua bateria selada de chumbo-ácido deve ser reciclada ou eliminada de uma forma ecológica.
2. Não elimine a sua bateria de chumbo-ácido no fogo. A bateria pode explodir ou vaziar.
3. Não descarte uma bateria de chumbo-ácido no lixo doméstico comum. A incineração, aterro ou mistura de baterias de chumbo-ácido seladas com lixo doméstico é proibida por lei.

## **PREVENÇÃO DE FOGO E DE CHOQUE ELÉTRICO:**

- Utilize a bateria recarregável e carregador fornecido com o seu veículo.
- NUNCA substitua a bateria ou o carregador por outra marca. A utilização de outra bateria ou carregador pode causar riscos de incêndio ou explosão.
- Não utilize a bateria ou o carregador para qualquer outro produto. Pode ocorrer sobreaquecimento, fogo ou explosão.
- NUNCA modifique o sistema do circuito eléctrico. A manipulação do sistema eléctrico pode causar um choque eléctrico, incêndio ou explosão, podendo até danificar permanentemente o sistema.
- Não permitir o contacto direto entre os terminais da bateria. Pode ocorrer um incêndio ou explosão.
- Não permitir qualquer tipo de líquido na bateria ou nos seus componentes.
- Gases explosivos são criados durante o carregamento. Não carregar perto de calor ou de materiais inflamáveis. Carregar a bateria SOMENTE numa área bem ventilada.
- NUNCA pegue na bateria pelos fios ou pelo carregador. Podem ocorrer danos na bateria e podem causar um incêndio. Pegar na bateria SOMENTE pela carcaça.
- Carregue a bateria APENAS numa área seca.
- As baterias e acessórios relacionados contêm chumbo e compostos de chumbo, produtos químicos conhecidos pelo Estado da Califórnia como causadores de cancro e danos reprodutivos. Lavar as mãos após manuseamento.
- Não abrir a bateria. A bateria contém ácido de chumbo e outros materiais que são tóxicos e corrosivos.
- Não abrir o carregador. Fiações e circuitos expostos no interior da caixa podem causar choque eléctrico.
- SOMENTE os adultos podem manusear ou carregar a bateria. NUNCA permita que a criança manuseie ou carregue a bateria. A bateria é pesada e contém ácido de chumbo (electrólito).
- Não deixar cair a bateria. Podem ocorrer danos permanentes na bateria ou causar ferimentos graves.
- Antes de carregar a bateria, verificar o desgaste ou danos na bateria, no carregador, no seu cabo de alimentação e nos conectores. NÃO carregue a bateria se tiver ocorrido algum dano nas peças.
- Não permitir que a bateria descarregue completamente. Recarregue a bateria após cada utilização ou uma vez por mês se não for utilizada regularmente.
- Não carregue a bateria de cabeça para baixo.
- Fixar sempre a bateria com o suporte. A bateria pode cair e ferir uma criança se o veículo tombar.
- É da responsabilidade dos pais verificar as peças principais do brinquedo antes de o utilizar, Deve examinar regularmente para detectar potenciais perigos, tais como bateria, carga, fio, ficha, parafusos de fixação de outras peças e que, no caso de tais danos, o brinquedo não deve ser utilizado até que esses danos tenham sido devidamente removidos. Certificar-se de que as peças plásticas do veículo não estão rachadas ou quebradas.
- Ocasionalmente, utilizar um óleo leve para lubrificar as peças móveis, tais como rodas.
- Estacionar o veículo dentro de casa ou cobri-lo com uma lona para o proteger do tempo húmido.
- Manter o veículo afastado de fontes de calor, tais como fogões e aquecedores. As peças plásticas podem derreter.
- Recarregar a bateria após cada utilização. Apenas um adulto pode manusear a bateria. Recarregue a bateria pelo menos uma vez por mês quando o veículo não estiver a ser utilizado.

- Não lavar o veículo com uma mangueira. Não lavar o veículo com água e sabão. Não conduzir o veículo em tempo de chuva ou de neve. A água irá danificar o motor, o sistema eléctrico e a bateria.
- Limpar o veículo com um pano macio e seco. Para devolver o brilho às peças de plástico, utilizar um verniz de móveis sem cera. Não utilizar cera para automóveis. Não utilizar produtos de limpeza abrasivos.
- Não conduzir o veículo em, terra solta, areia ou cascalho fino que possa danificar as peças móveis, motor ou o sistema eléctrico.
- Quando não estiver a ser utilizado, toda a fonte eléctrica deve ser desligada. Desligar o interruptor de corrente e desligar a ligação da bateria.

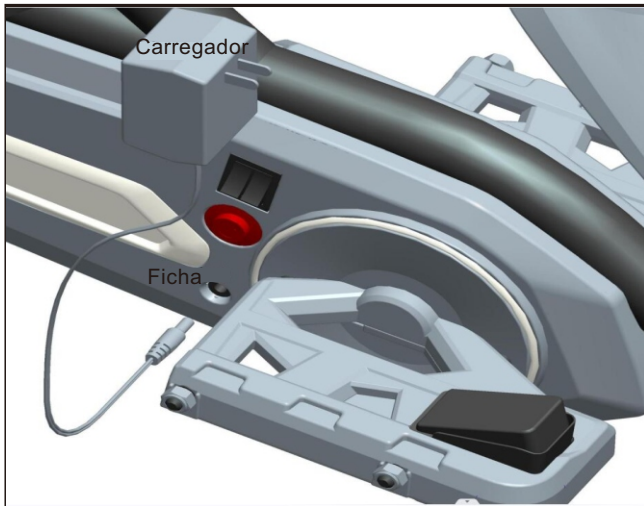

### **Carregar a bateria**

O primeiro carregamento demorará cerca de 12 horas.

1. Insira o conector do carregador na entrada do carregador.
2. Conecte o carregador a uma tomada de parede padrão de 120V ou 230V.
3. Depois de o carregar completamente (pelo menos 8-10 horas, mas não mais de 24 horas, sendo que a primeira carga demora cerca de 12 horas) desligue o carregador da tomada de parede e desligue o conector da bateria da entrada do carregador.

- Ligar o conector da bateria à entrada do carregador.
- Ligar o carregador a uma tomada de parede padrão. O carregador pode aquecer durante o carregamento.
- Utilize apenas o carregador de 12 volts para carregar a sua bateria de 12 volts.
- Nota: Se a alimentação eléctrica à tomada de parede for controlada por um interruptor, certifique-se de que o interruptor está "ON".
- Antes da primeira utilização, carregar a bateria durante pelo menos 12 horas. Nunca carregue a bateria por mais de 24 horas.
- Recarregue a bateria durante pelo menos 8-10 horas após cada utilização do seu veículo.
- Não carregue nem guarde a bateria de cabeça para baixo. A recarga produz gases explosivos. Carregue a longe de fontes de calor, faíscas e cigarros acesos. Carregue numa área bem ventilada.
- Uma vez carregada a bateria, desligar o conector da bateria do conector do carregador. Desconectar o carregador da tomada de parede. A bateria está agora pronta para ser instalada no seu veículo. Consulte a seguinte secção de instalação da bateria para instruções detalhadas sobre a instalação do seu veículo:



### **Substituição da bateria**

Retirar o assento e inserir o terminal do fio no conector, verifique os outros fios eléctricos para se certificar se tudo está bem ligado.

 <p><b>A x 1</b></p> <p>Estrutura</p>	 <p><b>B x 1</b></p> <p>Estrutura frontal</p>	 <p><b>C x 4</b></p> <p>Cobertura da roda</p>	
 <p><b>D x 1</b></p> <p>Volante</p>	 <p><b>E x 1</b></p> <p>Tampa de proteção da bateria</p>	 <p><b>F x 1</b></p> <p>Fixador de assento</p>	
 <p><b>G x 3</b></p> <p>Roda</p>	 <p><b>H x 1</b></p> <p>Tampa de proteção da bateria</p>	 <p><b>I x 1</b></p> <p>Carregador</p>	 <p><b>J x 1</b></p> <p>Fixador de assento</p>
 <p><b>K x 1</b></p> <p>Eixo traseiro</p>	 <p><b>L x 1</b></p> <p>Assento</p>	 <p><b>M x 1</b></p> <p>Caixa de velocidades traseira direita</p>	 <p><b>N x 1</b></p> <p>Roda motriz direita traseira</p>

**Nota:**

- Identificar todas as peças antes da montagem e guardar todo o material de embalagem até montagem esteja concluída, para garantir que nenhuma peça é descartada.
- As peças metálicas foram revestidas com lubrificante para proteção durante o transporte. Limpe todas as peças de metal com uma toalha de papel para remover qualquer excesso de lubrificante.
- Ferramentas de montagem necessárias:



Ferramenta de soquetes  
(incluída)



Chave de fendas  
(não incluída)

## **⚠ AVISO:**

1. PERIGO DE ESGOTAMENTO: Inclui peças pequenas. Não é adequado para crianças com menos de 3 anos de idade.
2. A instalação só pode ser efectuada por adultos, mantenha as crianças afastadas quando instalar a scooter.
3. O produto deve ser utilizado sob a supervisão direta de um adulto.
4. Apenas uma criança deve ser autorizada a utilizar esta trotinete de cada vez.
5. Utilize esta scooter numa superfície limpa e plana. Nunca a utilize perto de degraus, entradas de garagem inclinadas, caminhos em declive, becos, áreas de piscinas, estradas, em relva ou superfícies molhadas ou outros locais perto de massas de água.
6. Antes de andar sempre com esta trotinete de brinquedo, o adulto deve inspecionar os parafusos em cada parte da trotinete. Se a tampa do parafuso estiver solta, aperte-a bem. Aperte bem todos os parafusos antes de cada utilização.
7. Utilize sempre calçado e equipamento de proteção adequados quando conduzir esta scooter. Utilize sempre um capacete aprovado pelos regulamentos locais quando conduzir a scooter e fixe bem a correia do queixo.
8. Não utilize esta scooter ao anoitecer, à noite ou em alturas de visibilidade limitada.
9. Cumpra sempre as leis e regulamentos locais.

## **MANUTENÇÃO E CUIDADOS**

- A. Guarde todas as instruções e peças relacionadas juntamente com este produto para referência futura.
- B. Verifique regularmente para garantir que não existem danos e que todos os parafusos estão bem apertados.
- C. Verifique se o assento da scooter está bem fixo.
- D. Lubrifique a corrente frequentemente, se necessário.
- E. Verifique regularmente a pressão dos pneus.

# Instruções de Montagem

## Barra de direção



1. Inserir a barra de direção sob o conjunto dianteiro, como mostra a figura.
2. Colocar a tampa protetora para que todos os orifícios fiquem alinhados.
3. Utilizar o parafuso e a porca para fixar a barra de direção.

# Instruções de Montagem

## Eixo de direção



1. Colocar o eixo de direção na parte inferior do conjunto dianteiro, como mostra a figura.
2. Usar o parafuso e a porca para fixar o eixo de direção, o mesmo processo para o outro lado.
3. Utilizar a porca para fixar o eixo de direção e a barra de direção

## Volante



1. Colocar o volante na haste como a imagem indica, certificar-se de que todos os orifícios estão alinhados.
2. Utilizar o parafuso e a porca para fixar o volante.

# Instruções de Montagem

## Rodas dianteiras



- A. Roda
- B. Arruela
- C. Porca
- D. Tampa da roda

Monte a roda dianteira esquerda e aperte-a com a porca com a ferramenta de encaixe, como mostra a figura, o mesmo processo para o outro lado.

## Eixo traseiro

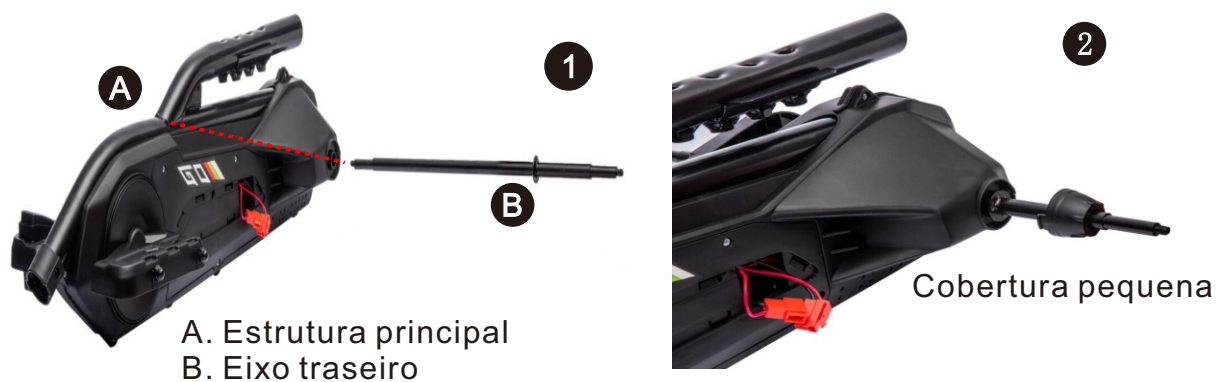

- A. Estrutura principal
- B. Eixo traseiro

Cobertura pequena

1. Inserir o eixo traseiro na estrutura principal , da esquerda para a direita, conforme ilustrado na figura.
2. Colocar a tampa pequena na estrutura principal, conforme ilustrado na figura.

# Instruções de Montagem

## Roda motriz traseira direita

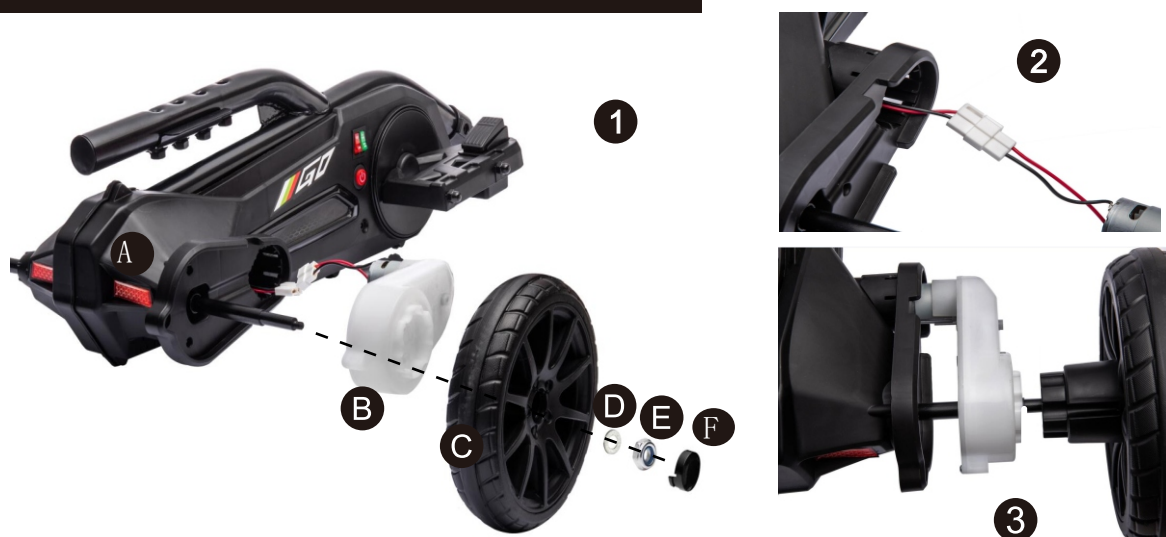

A. Estrutura principal    B. Caixa de velocidades    C. Roda    D. Arruela    E. Porca  
F. Tampa da roda

1. Colocar a caixa de velocidades de condução e a roda no eixo traseiro, como mostra a figura.
2. Conectar a linha de ligação da caixa de velocidades.
3. Utilizar a porca para fixar a roda com a ferramenta de encaixe e inserir a cobertura da roda.

## Rodas traseiras esquerdas



A. Estrutura principal    B. Arruela    C. Roda    D. Arruela    E. Porca    F. Tampa da roda

Monte a roda traseira esquerda como mostra a imagem e aperte-a com a porca com a ferramenta de encaixe.

# Instruções de Montagem

## Conectar o conjunto frontal a estrutura principal



Conectar o conjunto frontal a estrutura principal, como mostra a figura, e fixá-lo com uma porca e um parafuso.

## Assento



Colocar o assento na estrutura principal como mostra a imagem e fixá-lo com o fixador de assento.

O assento pode ser ajustado para se sentar confortavelmente como quiser.

## Conjunto de conector e tampa da bateria



1. Conectar a linha do conector da bateria conforme a imagem mostrada.
2. Fechar a tampa de proteção da bateria.

# Utilização do veículo

## Interruptor de alimentação

Botão de ligar/desligar

## Avançar

Empurrar a alavanca de mudanças em posição ascendente e pressionar o acelerador lentamente.

## Inverter

Empurrar a alavanca de mudanças na posição descendente e pressionar o acelerador lentamente.

## Velocidade baixa

O veículo foi pré-ajustado para funcionar a baixa velocidade (3 km/h máximo). Para que seu filho domine a condução em segurança e, de acordo com as Regras de Condução Segura.

## Velocidade alta

O veículo pode ser conduzido à uma velocidade mais alta (5,0km/h) no máximo.

Certifique-se de que o seu filho pode conduzir e operar o veículo em segurança e conhece as regras para uma condução segura.

## Parar

O veículo irá parar automaticamente após o acelerador ser solto.

## Efeito sonoro

Premir o botão no volante de direcção

## Dispositivo de segurança

**DESLIGAMENTO AUTOMÁTICO:** Se o motor estiver sobrecarregado por qualquer motivo, incluindo uso inadequado, um disjuntor elétrico cortará automaticamente a energia e retomará depois que as peças esfriarem!

## Manutenção

Limpar apenas com um pano seco e macio. Não lavar com água nem com agentes corrosivos. Armazenar o veículo numa área seca quando não estiver a ser utilizado, uma vez que a humidade poderia provocar a corrosão dos componentes metálicos e das peças eléctricas. Lembre-se de carregar a bateria mensalmente enquanto o veículo não estiver em uso regular. Verificar e apertar regularmente todos os parafusos e coberturas. Verificar todas as peças de plástico quanto a fissuras. Substituir conforme necessário.

Alta velocidade/baixa velocidade

Avançar/retroceder



Botão de ligar/desligar



# Solução de Problemas

Problema	Causa Possível	Solução
O carro não se move	Disjuntor disparou	O disjuntor pode “disparar” e parar o veículo se este estiver sobrecarregado ou se as condições de condução forem demasiado severas. O disjuntor será automaticamente reiniciado após aproximadamente 10 segundos, e o veículo irá funcionar normalmente. Para evitar repetições automáticas não sobrecarregar o veículo, excedendo o peso limitado de 30 kg (72 lbs), ou rebocando qualquer coisa para trás o veículo. Não subir colinas ou esbarrar em objectos o que pode fazer com que as rodas parem de girar enquanto ainda é fornecida energia aos motores.
	Fio ou conectores soltos	Verificar todos os fios e conectores Verificar se o conector do arnês do motor está bem ligado à bateria, e se não há fios soltos à volta do motor.
	Bateria descarregada	Uma bateria velha ou mal cuidada pode estar descarregada. Se não tiver a certeza se está ou não esgotada, pode mandá-la testar em seu Centro de Serviços.
	Bateria com carga insuficiente	Uma bateria nova deveria ter sido carregada durante pelo menos 12 horas antes de utilizar o veículo durante a primeira utilização. Depois disso, a bateria deve ser recarregada durante pelo menos 8-10 horas após cada utilização. Nunca recarregar por mais de 24 horas. Verificar todos os conectores; certificar-se de que o carregador está ligado à parede. Certificar-se de que a energia para a tomada está ligada.
	O carregador não está a funcionar	É necessário ter um voltímetro para saber se o carregador está a funcionar ou não. Se achar que pode haver um problema com o carregador, leve-o para o Centro de Serviço onde o testarão para si.
	Interruptor danificado	Quando expostos à água ou humidade, os interruptores podem ficar corroídos, ou podem encravar devido a sujidade solta, areia ou cascalho. Contacte o seu Centro de Serviços para diagnóstico e reparação.

<b>Problema</b>	<b>Causa Possível</b>	<b>Solução</b>
O carro estava a circular, mas de repente parou	Fio ou conectores soltos	Verificar todos os fios e conectores. Fazer a certeza de que o conector do arnês do motor está ligado firmemente à bateria, e que não há fios soltos à volta do motor.
	Disjuntor disparado	O disjuntor pode “disparar” e parar o veículo se este estiver sobrecarregado ou se as condições de condução forem demasiado severas. O disjuntor será automaticamente reiniciado após aproximadamente 10 segundos, e o veículo irá funcionar normalmente. Para evitar repetições automáticas não sobrecarregar o veículo, excedendo o peso limitado de 30 kg (72lbs), ou rebocando qualquer coisa para trás o veículo. Não subir colinas ou esbarrar em objectos o que pode fazer com que as rodas parem de girar enquanto ainda é fornecida energia aos motores. Se o disjuntor desarmar continuamente, entre em contato com seu Centro de Serviços.
Tempo de funcionamento curto (menos de 1 hora por carga)	Bateria com carga insuficiente	Uma nova bateria deveria ter sido carregada durante pelo menos 12 horas antes utilizando o veículo pela primeira vez. Depois disso a bateria, deve ser recarregada pelo menos 8-10 horas após cada utilização.
	Bateria sobrecarregada	Nunca carregar mais de 24 horas. Verificar todos os conectores; certificar-se de que o carregador está ligado à parede. Certificar-se de que a corrente para a tomada está ligada. Se pensar que a bateria pode ser danificada devido a sobrecarga, contacte Centro de Serviços para testes.
	A bateria antiga não aceita uma carga completa	Mesmo com o devido cuidado, um recarregável a bateria não dura para sempre. Em média a duração da bateria é de 1 a 3 anos, dependendo da utilização e condições de utilização do veículo. Substituir a bateria por uma nova bateria recarregável. Não substituir peças. Para obter uma bateria de substituição, queira contactar o Centro de Serviços.

<b>Problema</b>	<b>Causa Possível</b>	<b>Solução</b>
O veículo está lento	Bateria com carga insuficiente	Uma bateria nova deveria ter sido carregada durante pelo menos 12 horas antes de utilizar o veículo pela primeira vez. Depois disso, a bateria deve ser recarregada durante pelo menos 8-10 horas após cada utilização. Nunca recarregar por mais de 24 horas. Verificar todos os conectores; certificar-se de que o carregador está ligado à parede. Certificar-se de que a energia para a tomada está ligada.
	A bateria precisa de ser carregada	Certifique-se de carregar a bateria após cada utilização.
	A bateria antiga não aceita uma carga completa	Mesmo com o devido cuidado, uma bateria recarregável não dura para sempre. A duração média da bateria é de 1 a 3 anos, dependendo da utilização e condições de utilização do veículo. Substituir a bateria por uma nova bateria recarregável. Não substituir peças. Para obter uma bateria de substituição, por favor contacte o Centro de Serviço.
	O veículo está sobrecarregado	Não permitir mais de 1 piloto de cada vez, seguir a capacidade de 30kg (72lbs) de peso e não rebocar nada atrás do veículo.
	As condições de condução são demasiado desgastantes	Utilizar apenas num terrenos nivelados..
Operação de veículo intermitente	Fio ou conector solto	Verificar todos os fios à volta dos motores e todos os conectores para ter a certeza de que estão apertados.
	Danos no motor ou no interruptor eléctrico	Contacte o seu Centro de Serviços para diagnóstico e reparação.
Quando o acelerador é pressionado, o veículo não funciona sem um empurrão	Fio ou conector solto	Verificar todos os fios à volta dos motores e todos os conectores para ter a certeza de que estão apertados.
	"Ponto morto no motor"	Contacte o seu Centro de Serviços para diagnóstico e reparação.
A caixa de engrenagens do motor faz um barulho alto de moagem ou de estalido	Engrenagens partidas	Contacte o seu Centro de Serviços para diagnóstico e reparação.
O carregador aquece durante a utilização	Isto é normal e não deve ser motivo de preocupação	Não é necessária qualquer ação.
Bateria faz barulho de ranger ou chiar enquanto carrega	Algum ruído é normal e não deve ser uma preocupação	Não é necessária qualquer ação. Se a bateria não fizer ruído durante o carregamento. Isto não significa que não aceite a carga.

# Diagrama de Peças

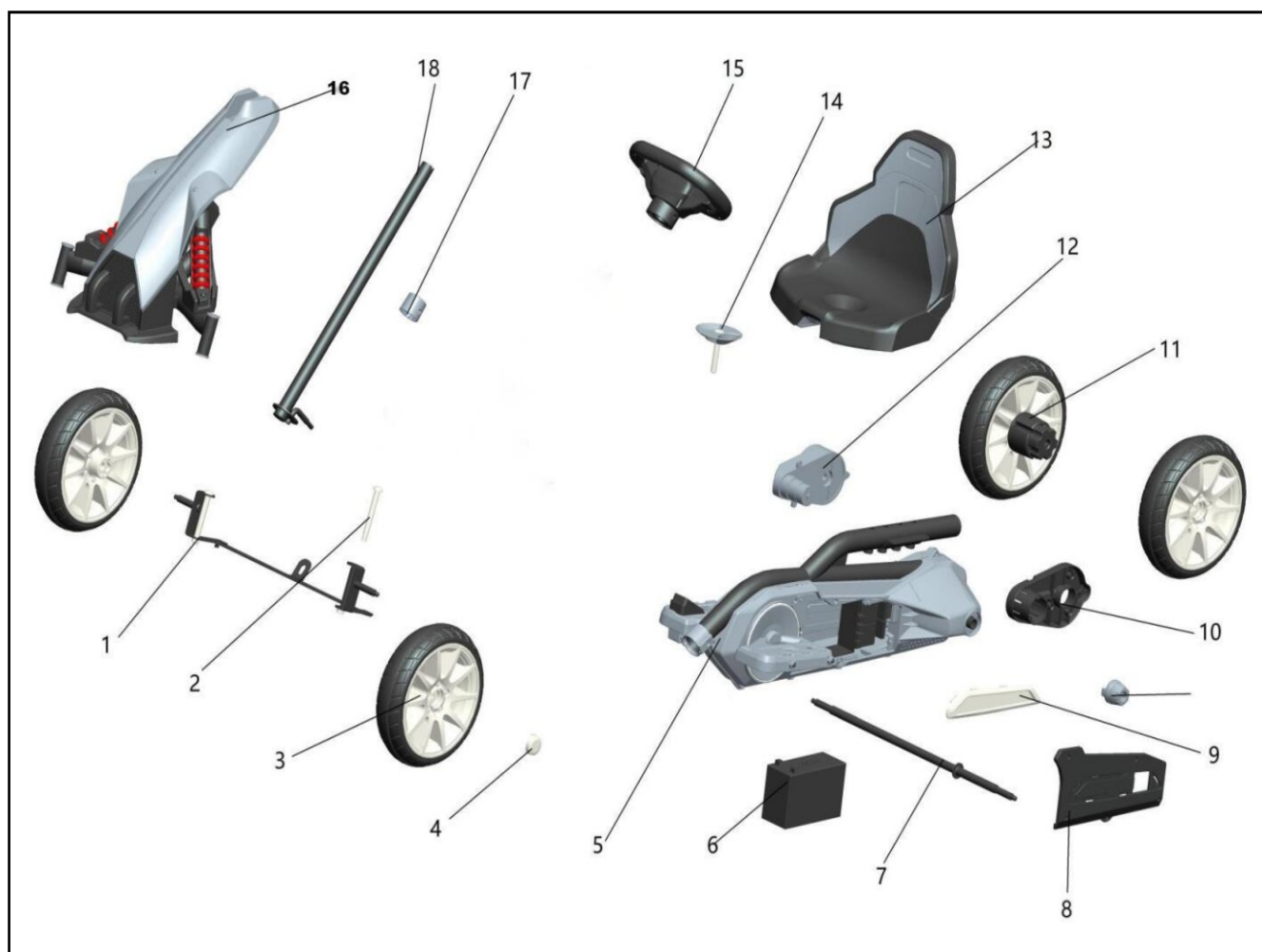

Nota: Algumas peças apresentadas são montadas em ambos os lados do veículo.

N.º. Parte	Quantidade	N.º. Parte	Quantidade
1. Conjunto do eixo de direção	1	7. Eixo traseiro	1
2. Parafuso	1	8. Tampa de proteção da bateria (interior)	1
3. Rodas dianteiras + roda traseira esquerda	3	9. Tampa de proteção da bateria (exterior)	1
4. Cobertura da roda	4	10. Cobertura da caixa de velocidades	1
5. Estrutura principal	1	11. Roda motriz traseira direita	1
6. Bateria	1	12. Caixa de velocidades	1
<b>N.º. Parte</b>	<b>Quantidade</b>		
13. Assento	1		
14. Fixador do assento	1		
15. Volante	1		
16. Conjunto frontal	1		
17. Fixador da barra de direção	1		
18. Barra de direção	1		



## ELEKTRISCHES KINDER-GOKART

Bitte lesen Sie das gesamte Handbuch, bevor Sie mit der Montage beginnen.  
Bewahren Sie diese Anleitung zusammen mit Ihrer Kaufquittung zum späteren  
Nachschlagen auf.

**⚠️ ACHTUNG:**  
ERSTICKUNGSGEFAHR-Kleinteile.  
Nicht für Kinder unter 3 Jahren geeignet.

**⚠️ ACHTUNG:**  
Das Spielzeug muss vor dem Gebrauch von  
einem Erwachsenen zusammengebaut werden.

**⚠️ VORSICHT**  
Schrauben enthalten potenziell  
gefährliche Spitzen oder scharfe  
Kanten. Montage durch einen  
Erwachsenen erforderlich.

**⚠️ ACHTUNG:**  
Um die Verletzungsgefahr zu verringern, ist die  
Beaufsichtigung durch einen Erwachsenen  
erforderlich. Benutzen Sie das Gerät niemals auf  
Straßen, in der Nähe von Kraftfahrzeugen, auf oder  
in der Nähe von starken Steigungen oder Stufen,  
Schwimmbekken oder anderen Gewässern.  
Tragen Sie immer Schuhe, und lassen Sie nie mehr  
als einen Fahrer auf dem Gerät fahren.

**Inhalt, Farben und Dekoration können von der Abbildung abweichen.**  
**IMPORTANT : A LIRE ATTENTIVEMEN ET A CONSERVER POUR VOUS  
Y REFERER ULTERIEUREMENT**



## ACHTUNG!

- Bewahren Sie dieses Handbuch zum späteren Nachschlagen auf.
- ERSTICKUNGSGEFAHR — Kleine Teile. Nicht für Kinder unter 36 Monaten. Das Produkt enthält Kleinteile, halten Sie Kinder beim Zusammenbau fern.
- ZUSAMMENBAU DURCH ERWACHSENE NUR.
- Immer Schutzmaterial und Polybeutel entfernen und vor dem Zusammenbau entsorgen.
- Sie sollten Schutzausrüstung tragen. Tragen Sie immer Schuhe und setzen Sie sich auf den Sitz, wenn Sie das Fahrzeug betreiben.
- Fahren Sie nur auf ebenem Gelände. Niemals auf dem Rasen benutzen.
- Halten Sie Ihre Hände, Haare und Kleidung von beweglichen Teilen fern.
- Lassen Sie ein Kind niemals unbeaufsichtigt. Direkte Aufsicht durch einen Erwachsenen ist erforderlich. Halten Sie Ihr Kind immer im Blickfeld, wenn sich das Kind im Fahrzeug befindet.
- Um die Verletzungsgefahr zu verringern, ist die Beaufsichtigung durch einen Erwachsenen erforderlich. Niemals im Straßenverkehr, in der Nähe von Kraftfahrzeugen, auf oder in der Nähe von steilen Steigungen oder Stufen, Schwimmbädern oder anderen Gewässern benutzen, immer Schuhe tragen und niemals mehr als 1 Fahrer zulassen.
- Niemals unter unsicheren Bedingungen wie Schnee, Regen, losem Schmutz, Schlamm, Sand oder Kies verwenden, da dies sonst zu einem unerwarteten Unfall wie Umkippen führen und das elektrische System oder die Batterie beschädigen könnte.
- **Warnung:** Darf nicht im Verkehr verwendet werden.
- Dieses Spielzeug sollte mit Vorsicht benutzt werden, da Geschicklichkeit erforderlich ist, um Stürze oder Zusammenstöße zu vermeiden, bei denen der Benutzer oder Dritte verletzt werden könnten.
- **Warnung:** Dieses Spielzeug ist wegen seiner Höchstgeschwindigkeit für Kinder unter 36 Monaten ungeeignet; das maximale Benutzergewicht beträgt 30 kg.
- **Warnung:** Dieses Spielzeug hat keine Bremse.
- Das elektrische Spielzeug ist regelmäßig auf Beschädigungen am Zuleitungskabel, Stecker, Gehäuse oder anderen Teilen zu untersuchen; bei Beschädigungen darf es nicht verwendet werden, bis die Schäden behoben sind.
- Verwenden Sie nur den/die vom Hersteller angegebenen Akku(s) und das Ladegerät.



## WARNUNGEN ZUM GEBRAUCH VON BATTERIEN

- Nicht wiederaufladbare Batterien dürfen nicht aufgeladen werden.
- Wiederaufladbare Batterien sind vor dem Aufladen aus dem Spielzeug zu entfernen.
- Wiederaufladbare Batterien dürfen nur unter Aufsicht von Erwachsenen aufgeladen werden.
- Batterien dürfen nur von Personen mindestens 8 Jahre alt geladen werden.
- Verschiedene Batterietypen oder neue und gebrauchte Batterien dürfen nicht gemischt werden.
- Die Batterien sind mit der richtigen Polarität einzusetzen.
- Erschöpfte Batterien sind aus dem Spielzeug zu entfernen.
- Die Versorgungsklemmen dürfen nicht kurzgeschlossen werden.

# WARNUNGEN ZUM LADEVORGANG DER BATTERIEN

## Allgemeine Sicherheitshinweise

- ⚠ "Lesen Sie alle Anweisungen, bevor Sie dieses Gerät verwenden"
- ⚠ "Dieses Gerät kann von Kindern ab 8 Jahren und darüber sowie von Personen mit verringerten physischen, sensorischen oder mentalen Fähigkeiten oder Mangel an Erfahrung und Wissen benutzt werden, wenn sie beaufsichtigt oder bezüglich des sicheren Gebrauchs des Gerätes unterwiesen wurden und die daraus resultierenden Gefahren verstehen."
- ⚠ "Kinder dürfen nicht mit dem Gerät spielen."
- ⚠ "Reinigung und Benutzer-Wartung dürfen nicht von Kindern ohne Beaufsichtigung durchgeführt werden."

## Elektrische Sicherheitswarnungen

- ⚠ "Wenn die Netzanschlussleitung dieses Gerätes beschädigt wird, muss sie durch den Hersteller oder seinen Kundendienst oder eine ähnlich qualifizierte Person ersetzt werden, um Gefährdungen zu vermeiden."
- ⚠ "Nicht im Freien verwenden" (falls nur für Innenbereich bestimmt)
- ⚠ "Nicht in Wasser oder anderen Flüssigkeiten tauchen"
- ⚠ "Vom Netz trennen, wenn nicht in Gebrauch"

## Ladegerät-spezifische Warnhinweise

- ⚠ „Nur mit vom Hersteller angegebenen Batterien verwenden“
- ⚠ „Beim Einlegen der Batterien auf die korrekte Polung achten“
- ⚠ „Beschädigte oder auslaufende Batterien nicht aufladen“
- ⚠ „Batterien entfernen, wenn das Gerät über längere Zeit nicht verwendet wird“
- ⚠ „Schließen Sie die Ausgangsklemmen nicht kurz“



Montagevideo scannen Sie bitte den QR-Code ein.

Spezifikationen:	
Batterie:	12V/7AH*1
Motor:	12V 550# 40W*1
Geeignetes Alter:	3+
Maximales Gewicht:	30kg
Geschwindigkeit :	3-5km/h
Geschwindigkeit :	Lademodus
Nutzungszeit:	Ladevorgang: 8-12 Stunden; Nutzungsdauer: 0.83 Stunden
Ladegerät:	Eingang AC100-240 V, 50/60Hz, Ausgang DC 12V 1000 mA

## ACHTUNG

1. Die Bilder in diesem Handbuch dienen nur zur Erläuterung der Funktionsweise und des Aufbaus des Produkts. Wenn es einen Unterschied zwischen den Bildern und dem realen Produkt gibt, nehmen Sie bitte das tatsächliche Produkt als Standard.
2. Um die Produktqualität zu verbessern, können wir die Struktur oder das Erscheinungsbild des Produkts ohne vorherige Ankündigung ändern. Vielen Dank für Ihr Verständnis.

## LESEN SIE FÜR DIE SICHERHEIT IHRES KINDES BITTE ALLE WARNHINWEISE UND MONTAGE- / GEBRAUCHSANLEITUNG. BEWAHREN SIE DIESE ANLEITUNG ZUM SPÄTEREN NACHSCHLAGEN GUT AUF.

- MONTAGE ERFOLGT NUR DURCH ERWACHSENE. Das Produkt enthält Kleinteile, die nur durch Erwachsene montiert werden dürfen. Halten Sie kleine Kinder bei der Montage fern.
- Entfernen Sie vor dem Zusammenbau unbedingt Schutzmaterialien und Plastiktüten und entsorgen Sie diese.
- Lassen Sie Kinder niemals unbeaufsichtigt. Eine direkte Aufsicht durch Erwachsene ist erforderlich.
- Halten Sie das Kind immer im Blick, wenn sich das Kind im Fahrzeug befindet.
- Halten Sie Kinder in sicheren Fahrgebieten:
  - Verwenden Sie das Produkt niemals auf Straßen, in der Nähe von Kraftfahrzeugen, auf Rasenflächen, an oder in der Nähe von steilen Hängen oder Stufen, Schwimmbädern oder anderen gefährlichen Bereichen .
- Verwenden Sie das Spielzeug nur auf ebenen Flächen. Zum Beispiel in Ihrem Haus, in Ihrem Garten oder auf dem Spielplatz.
- Verwenden Sie niemals im Dunkeln. Kinder können auf unerwartete Hindernisse stoßen und Unfälle haben. Betreiben Sie das Fahrzeug nur tagsüber oder an einem gut beleuchteten Ort.
- Vermeiden Sie, auf Sand oder anderem unebenem Boden zu fahren.
- Tragen Sie immer Schuhe.
- Setzen Sie sich immer auf den Sitz.
- Dieses Spielzeug hat keine Bremse.
- Es ist verboten, den Stromkreis zu wechseln oder andere elektrische Teile hinzuzufügen
- Überprüfen Sie die Kabel und Anschlüsse des Fahrzeugs regelmäßig.
- Lassen Sie keine Kinder die Räder berühren oder sich in deren Nähe befinden, während sich das Fahrzeug bewegt.
- Dieses Fahrzeug verfügt über einstellbare Sicherheitsgurte. Bitte weisen Sie die Kinder vor dem Gebrauch an, den Sicherheitsgurt anzulegen, um die Sicherheit zu gewährleisten.

## **INFORMATIONEN UND WARTUNG DES AKKUS**

- Bitte laden Sie den Akku 8 bis 12 Stunden vor dem ersten Gebrauch auf.
- Bitte laden Sie den Akku mit dem geeigneten Stromadapter auf, da sonst der Aufsitz beschädigt wird.
- Bitte laden Sie das Fahrzeug auf, sobald die Geschwindigkeit niedriger als die normale Geschwindigkeit ist. Andernfalls wird die Lebensdauer der Akkus verkürzt.
- Bitte laden Sie den Akku vor dem Fahren vollständig auf, und denken Sie daran, den Akku alle 30 Tage aufzuladen. Dadurch wird die ordnungsgemäße Verwendung des Akkus sichergestellt. Andernfalls kann der Akku ohne ordnungsgemäße Wartung möglicherweise nicht aufgeladen werden.
- Bei Batterien können Flüssigkeiten austreten, die zu Verätzungen oder Schäden an Ihrem Produkt führen können.
- Um ein Auslaufen der Batterie zu vermeiden: Mischen Sie keine alten und neuen Batterien oder Batterien unterschiedlichen Typs: Alkali-, Standard- (Kohlenstoff-Zink-) oder wiederaufladbare (Nickel-Cadmium-) Batterien.
- Legen Sie die Batterien wie angegeben ins Batteriefach ein. Entfernen Sie die Batterien bei längerem Nichtgebrauch.
- Entfernen Sie immer verbrauchte Batterien aus dem Produkt. Entsorgen Sie Batterien sicher. Werfen Sie die Batterien nicht ins Feuer. Die Batterien können explodieren oder auslaufen.
- Schließen Sie niemals die Batterieklemmen kurz.
- Nicht wiederaufladbare Batterien dürfen nicht aufgeladen werden.
- Verwenden Sie nur Batterien des gleichen oder eines gleichwertigen Typs wie empfohlen.
- Laden Sie keine nicht wiederaufladbaren Batterien auf.
- Entfernen Sie vor dem Aufladen wiederaufladbare Batterien aus dem Produkt.
- Wenn austauschbare Akkus verwendet werden, dürfen diese nur unter Aufsicht von Erwachsenen aufgeladen werden.
- Jede einzelne Aufladung kann nicht länger als 24 Stunden dauern. Sowohl das Ladegerät als auch die Akkus werden während des Ladevorgangs leicht warm. Verwenden Sie keinen defekten Adapter oder Akku, es sei denn, diese wurden repariert.
- Ladegeräte und Akkus gelten nicht als Spielzeug.
- Bitte überprüfen Sie regelmäßig den Akku, insbesondere die Adapterkabel und -stecker.
- Bitte schalten Sie den Schalter aus, wenn der Aufsitz nicht benutzt wird. Bitte führen Sie nach längerer Inaktivität eine vollständige Aufladung durch.
- Laden Sie das Gerät an einem gut belüfteten, trockenen Ort auf. Öffnen Sie nicht den Akku oder das Ladegerät.
- Ziehen Sie die Schrauben mit einem Schraubendreher fest. Nicht überdrehen.

### **Entsorgung der Batterie:**

1. Ihre versiegelte Blei-Säure-Batterie muss umweltgerecht recycelt oder entsorgt werden.
2. Werfen Sie keine Blei-Säure-Batterien ins Feuer. Die Batterie kann explodieren oder auslaufen.
3. Entsorgen Sie keine Blei-Säure-Batterien in Ihrem täglichen Hausmüll. Die Verbrennung, Deponierung oder Vermischung von versiegelten Blei-Säure-Batterien mit Hausmüll ist gesetzlich verboten.

- Laden Sie den Akku nach jedem Gebrauch auf. Nur Erwachsene können den Akku handhaben. Laden Sie den Akku mindestens einmal im Monat auf, wenn das Fahrzeug lange nicht verwendet wird.
- Waschen Sie das Fahrzeug nicht mit einem Schlauch. Waschen Sie das Fahrzeug nicht mit Wasser und Seife. Fahren Sie das Fahrzeug nicht bei Regen oder Schnee. Wasser kann den Motor, das elektrische System und die Batterie beschädigen.
- Reinigen Sie das Fahrzeug mit einem weichen, trockenen Tuch. Verwenden Sie eine Möbelpolitur ohne Wachs, um den Glanz von Kunststoffteilen wiederherzustellen. Verwenden Sie kein Autowachs. Verwenden Sie keine Scheuermittel.
- Fahren Sie das Fahrzeug nicht in losem Schmutz, Sand oder feinem Kies, der bewegliche Teile, Motoren oder das elektrische System beschädigen könnte.
- Wenn Sie das Fahrzeug nicht verwenden, sollte die gesamte Stromversorgung ausgeschaltet sein. Schalten Sie den Netzschalter aus und trennen Sie den Batterieanschluss.

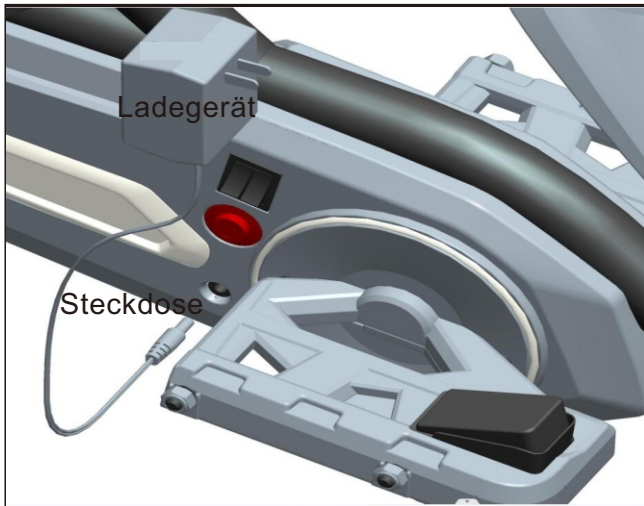

### Laden Sie den Akku auf

Das erste Aufladen dauert etwa 12 Stunden.

1. Stecken Sie den Ladestecker in den Ladeanschluss.
2. Stecken Sie das Ladegerät in eine standardmäßige 120-V- oder 230-V-Steckdose.
3. Ziehen Sie nach Abschluss des Ladevorgangs (mindestens 8-10 Stunden, aber nicht mehr als 24 Stunden, wobei der erste Ladevorgang etwa 12 Stunden dauert) das Ladegerät aus der Steckdose und ziehen Sie den Akkustecker aus dem Ladeanschluss.

- Stecken Sie den Stecker des Akkus in den Anschluss des Ladegeräts.
- Stecken Sie das Ladegerät in eine normale Steckdose. Das Ladegerät kann sich während des Ladevorgangs warm anfühlen.
- Verwenden Sie nur das 12 Volt-Ladegerät, um Ihren 12 Volt-Akku zu laden.
- Hinweis: Wenn der Stromfluss zur Steckdose über einen Schalter gesteuert wird, stellen Sie sicher, dass der Schalter auf „EIN“ steht.
- Laden Sie den Akku vor dem ersten Gebrauch mindestens 12 Stunden lang auf. Laden Sie den Akku niemals länger als 24 Stunden auf.
- Laden Sie den Akku nach jedem Gebrauch Ihres Fahrzeugs mindestens 8-10 Stunden lang auf.
- Laden und lagern Sie den Akku nicht auf dem Kopf stehend. Beim Aufladen entstehen explosive Gase. Laden Sie den Akku fern von Flammen, Funken und brennenden Zigaretten. Laden Sie den Akku in einem gut belüfteten Bereich auf.
- Wenn der Akku aufgeladen ist, ziehen Sie den Stecker des Akkus vom Stecker des Ladegeräts ab. Ziehen Sie den Stecker des Ladegeräts aus der Steckdose. Der Akku kann nun in Ihr Fahrzeug eingebaut werden. Detaillierte Anweisungen zum Einbau in Ihr Fahrzeug finden Sie im folgenden Abschnitt zum Einbau des Akkus:



### Batteriewechsel

Nehmen Sie den Sitz heraus und stecken Sie die Kabelklemme in den Stecker, überprüfen Sie die anderen elektrischen Kabel, um sicherzustellen, dass alles richtig angeschlossen ist.

 <p><b>A x 1</b></p> <p>Hauptteil</p>	 <p><b>B x 1</b></p> <p>Front-Montage</p>	 <p><b>C x 4</b></p> <p>Radabdeckung</p>	
 <p><b>D x 1</b></p> <p>Lenkrad</p>	 <p><b>E x 1</b></p> <p>Lenkstange</p>	 <p><b>F x 1</b></p> <p>Lenkung</p>	
 <p><b>G x 3</b></p> <p>Rad</p>	 <p><b>H x 1</b></p> <p>Batterie-Schutzhülle</p>	 <p><b>I x 1</b></p> <p>Ladegerät</p>	 <p><b>J x 1</b></p> <p>Fixierer für den Sitz</p>
 <p><b>K x 1</b></p> <p>Hinterachse</p>	 <p><b>L x 1</b></p> <p>Sitz</p>	 <p><b>M x 1</b></p> <p>Getriebe hinten rechts</p>	 <p><b>N x 1</b></p> <p>Hinteres rechtes Antriebsrad</p>

**HINWEIS:**

- Bitte identifizieren Sie alle Teile vor der Montage und bewahren Sie sämtliches Verpackungsmaterial bis zum Abschluss der Montage auf, um sicherzustellen, dass keine Teile weggeworfen werden.
- Metallteile wurden zum Schutz während des Transports mit Schmiermittel beschichtet. Wischen Sie alle Metallteile mit einem Papiertuch ab, um überschüssiges Schmiermittel zu entfernen.
- Benötigtes Montagewerkzeug:



Steckschlüssel  
(im Lieferumfang enthalten)



Schraubendreher  
(nicht im Lieferumfang enthalten)

## **⚠️ ACHTUNG:**

1. ERSTICKUNGSGEFAHR-Kleine Teile. Nicht für Kinder unter 3 Jahren geeignet.
2. Die Montage darf nur von Erwachsenen vorgenommen werden, halten Sie Kinder fern.
3. Es ist unter der direkten Aufsicht eines Erwachsenen zu verwenden.
4. Erlauben Sie jeweils nur einem Kind es zu benutzen.
5. Verwenden Sie es bitte auf einer ebenen und sauberen Oberfläche. Es sollte niemals in der Nähe von Treppen, steile Auf-/ oder Abfahrten, hügeligen Straßen, Alleen, Schwimmbadbereichen, Straßen, auf Gras oder nassen Oberflächen oder anderen Gewässern benutzt werden.
6. Vor jeder Nutzung des Spielzeugautos sollte ein Erwachsener die Schrauben aller Teile überprüfen. Ziehen Sie bitte die Schraubenkappen fest, wenn sie locker sind. Überprüfen Sie vor jeder Fahrt alle Befestigungselemente.
7. Es sollten immer Schuhe und eine geeignete Schutzausrüstung getragen werden. Während der Fahrt sollte immer ein gemäß der örtlichen Norm zugelassener Helm getragen werden, dessen Kinnriemen fest sitzt.
8. Nicht während der Dämmerung, bei Nacht oder bei eingeschränkter Sicht mit dem Produkt fahren.
9. Beachten Sie stets die örtlichen Gesetze und Vorschriften.

## **WARTUNG & PFLEGE**

- A. Bewahren Sie alle Anweisungen und Teile, die sich auf dieses Produkt beziehen, zur späteren Verwendung auf.
- B. Prüfen Sie es regelmäßig auf Beschädigungen und ob alle Schrauben fest angezogen sind.
- C. Prüfen Sie, ob der Sitz sicher befestigt ist.
- D. Schmieren Sie die Kette so oft wie nötig.
- E. Prüfen Sie regelmäßig den Reifendruck.

# Montageanleitung

## Montage der Lenkstange



1. Setzen Sie die Lenkstange wie in der Abbildung gezeigt unter die vordere Baugruppe ein.
2. Platzieren Sie die Schutzabdeckung, um alle Löcher in einer Linie zu bohren.
3. Verwenden Sie Schraube und Mutter, um die Lenkstange zu befestigen.

# Montageanleitung

## Montage der Lenkachse



1. Setzen Sie die Lenkachse wie in der Abbildung gezeigt an die Unterseite der vorderen Baugruppe.
2. Verwenden Sie die Schraube und die Mutter, um die Lenkachse zu befestigen, der gleiche Vorgang für die andere Seite.
3. Verwenden Sie die Mutter, um die Lenkachse und die Lenkstange zu befestigen.

## Lenkrad-Montage



1. Setzen Sie das Lenkrad wie in der Abbildung gezeigt an die Stange, stellen Sie sicher, dass alle Löcher in einer Linie sind.
2. Verwenden Sie die Schraube und die Mutter, um das Lenkrad zu befestigen.

# Montageanleitung

## Montage der Vorderräder

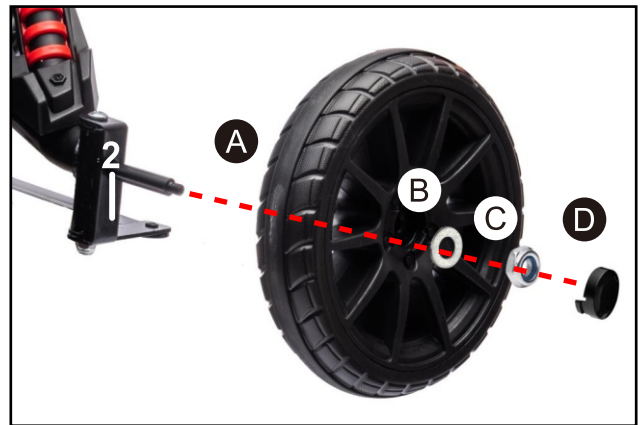

- A. Rad
- B. Unterlegscheibe
- C. Mutter
- D. Radabdeckung

Montieren Sie das linke Vorderrad und befestigen Sie es mit der Mutter mit dem Steckschlüssel wie im Bild, gleicher Vorgang für die andere Seite.

## Montage der Hinterachse



- A. Hauptkörper
- B. Hinterachse



Kleine Abdeckung

1. Setzen Sie die Hinterachse wie in der Abbildung von links nach rechts in den Hauptkörper ein.
2. Platzieren Sie die kleine Abdeckung wie in der Abbildung gezeigt am Hauptkörper.

# Montageanleitung

## Hinteres rechtes Antriebsrad Versammlung

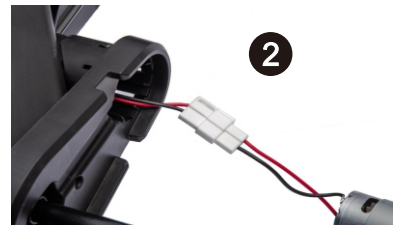

A. Hauptkörper  
F.Radabdeckung

B. Getriebe

C. Rad

D. Unterlegscheibe

E.Mutter

1. Setzen Sie das Getriebe und das Rad wie abgebildet an die Hinterachse.
2. Bitte stecken Sie die Verbindungsleitung des Getriebes ein.
3. Befestigen Sie das Rad mit der Mutter mit einem Steckschlüssel und setzen Sie die Radabdeckung ein.

## Rückseite Links Montage von Rädern



A. Hauptkörper  
F.Radabdeckung

B. Unterlegscheibe

C. Felge

D. Unterlegscheibe

E. Mutter

Montieren Sie das linke Hinterrad wie auf dem Bild gezeigt und befestigen Sie es mit einer Mutter mit einem Steckschlüssel.

# Montageanleitung

## Verbinden Sie die vordere Baugruppe mit dem Hauptkörper



Verbinden Sie die vordere Baugruppe wie in der Abbildung gezeigt mit dem Hauptkörper und befestigen Sie sie mit Mutter und Schraube.

## Montage des Sitzes



Setzen Sie den Sitz wie abgebildet auf den Hauptkörper und befestigen Sie ihn mit einem Sitzfixierer. Der Sitz kann für bequemes Sitzen nach Belieben eingestellt werden.

## Batteriestecker und Deckelbaugruppe



1



2

1. Bitte stecken Sie die Batterieanschlussleitung wie in der Abbildung abgebildet.
2. Schließen Sie die Batterieschutzabdeckung.

# Bedienung Ihres Fahrzeugs

## Ein-/Aus-Schalter

Schalten Sie die Taste EIN und AUS.

## Vorwärts

Schieben Sie den Schalthebel nach oben und drücken Sie langsam das Gaspedal.

## Rückwärts

Schieben Sie den Schalthebel nach unten und geben Sie langsam Gas.

## Niedrige Geschwindigkeit

Das Fahrzeug wurde für den Betrieb mit niedriger Geschwindigkeit (3 km/h, maximal) voreingestellt. Sobald Ihr Kind das sichere Fahren beherrscht und die Regeln für sicheres Fahren verstanden hat.

## Hohe Geschwindigkeit

Das Fahrzeug soll mit der höheren Geschwindigkeit (5 km/h, maximal) gefahren werden.

Stellen Sie sicher, dass Ihr Kind das Fahrzeug sicher lenken und bedienen kann und die Regeln für sicheres Fahren kennt.

## Anhalten

Das Fahrzeug wird automatisch angehalten, nachdem das Gaspedal losgelassen wurde.

## Klangeffekt

Drücken Sie die Taste am Lenkrad.

## Sicherheitseinrichtung

**AUTOMATISCHE STROMABSCHALTUNG.**  
Wenn der Motor aus irgendeinem Grund, auch bei unsachgemäßem Gebrauch, überlastet wird, schaltet ein elektrischer Schutzschalter automatisch den Strom ab und schaltet sich nach Abkühlung der Teile wieder ein!

## Wartung

- Reinigung nur mit einem trockenen, weichen Tuch. Nicht mit Wasser oder ätzenden Mitteln waschen.
- Lagern Sie das Fahrzeug bei Nichtgebrauch an einem trockenen Ort, da Feuchtigkeit die Metallkomponenten und elektrischen Teile korrodieren lassen könnte.

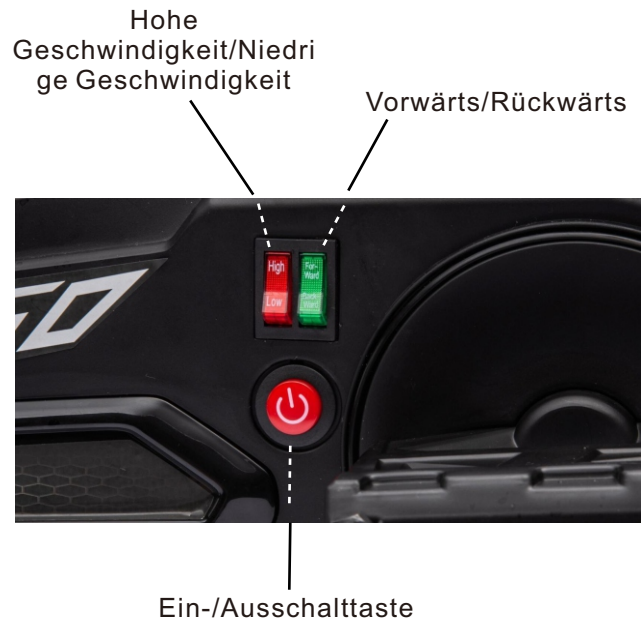

- Vergessen Sie nicht, den Akku monatlich zu laden, wenn das Fahrzeug nicht regelmäßig benutzt wird.
- Prüfen und ziehen Sie alle Schrauben und Abdeckungen regelmäßig nach.
- Prüfen Sie alle Kunststoffteile auf Risse. Ersetzen Sie sie bei Bedarf.

# Fehlersuche

Problem	Mögliche Ursache	Lösung
car does not move	Unterbrecher ausgelöst	Der Schutzschalter kann „auslösen“ und das Fahrzeug anhalten, wenn es überlastet ist oder die Fahrbedingungen zu schwer sind. Der Unterbrecher wird nach ca. 10 Sekunden automatisch zurückgesetzt, und das Fahrzeug arbeitet normal. Um wiederholte automatische Abschaltungen zu vermeiden, überlasten Sie das Fahrzeug nicht, indem Sie die Gewichtsbeschränkung von 30 kg (72 Pfund) überschreiten. Oder indem Sie etwas hinter dem Fahrzeug herziehen. Fahren Sie nicht bergauf und stoßen Sie nicht gegen feste Gegenstände, da dies dazu führen kann, dass die Räder aufhören, sich zu drehen, während die Motoren noch mit Strom versorgt werden.
	Lose Kabel oder Stecker	Vergewissern Sie sich, dass der Stecker des Motorkabelbaums fest mit dem Akku verbunden ist und dass keine losen Drähte um den Motor herum vorhanden sind.
	Leerer Akku	Ein alter oder unsachgemäß gepflegter Akku kann leer sein. Wenn Sie sich nicht sicher sind, ob sie leer ist, können Sie sie in Ihrem Service-Center testen lassen.
	Zu wenig geladener Akku	Ein neuer Akku sollte vor der ersten Benutzung des Fahrzeugs mindestens 12 Stunden lang aufgeladen werden. Danach muss der Akku nach jedem Gebrauch mindestens 8-10 Stunden lang aufgeladen werden. Laden Sie niemals länger als 24 Stunden. Überprüfen Sie alle Anschlüsse; stellen Sie sicher, dass das Ladegerät an der Steckdose angeschlossen ist. Vergewissern Sie sich, dass der Stromfluss zur Steckdose eingeschaltet ist.
	Das Ladegerät funktioniert nicht	Sie müssen ein Voltmeter haben, um festzustellen, ob das Ladegerät funktioniert oder nicht. Wenn Sie glauben, dass es ein Problem mit dem Ladegerät gibt, bringen Sie es zum Service-Center, wo man es für Sie testen wird
	Beschädigter Schalter	Wenn sie Wasser oder Feuchtigkeit ausgesetzt sind, können Schalter korrodieren oder sich durch losen Schmutz, Sand oder Kies verklemmen. Wenden Sie sich zur Diagnose und Reparatur an Ihr Service Center.

Problem	Mögliche Ursache	Lösung
Das Auto lief, blieb aber plötzlich stehen	Lose Kabel oder Stecker	Prüfen Sie alle Drähte und Stecker. Vergewissern Sie sich, dass der Stecker des Motorkabelbaums fest in den Akku eingesteckt ist und dass keine losen Drähte um den Motor herum vorhanden sind.
	Unterbrecher ausgelöst	Der Schutzschalter kann „auslösen“ und das Fahrzeug anhalten, wenn es überlastet ist oder die Fahrbedingungen zu schwer sind. Der Unterbrecher wird nach ca. 10 Sekunden automatisch zurückgesetzt, und das Fahrzeug arbeitet normal. Um wiederholte automatische Abschaltungen zu vermeiden, überlasten Sie das Fahrzeug nicht, indem Sie die Gewichtsbeschränkung von 30 kg (72 Pfund) überschreiten oder etwas hinter dem Fahrzeug herziehen. Fahren Sie nicht bergauf und stoßen Sie nicht gegen feste Gegenstände, da dies dazu führen kann, dass die Räder aufhören, sich zu drehen, während die Motoren noch mit Strom versorgt werden. Wenn der Unterbrecher ständig auslöst, wenden Sie sich an Ihr Service-Center.
Kurze Betriebszeit (weniger als 1 Stunde pro Ladung)	Zu wenig geladener Akku	Ein neuer Akku sollte vor der ersten Benutzung des Fahrzeugs mindestens 12 Stunden lang aufgeladen werden. Danach muss der Akku nach jedem Gebrauch mindestens 8-10 Stunden lang aufgeladen werden. Laden Sie niemals länger als 24 Stunden. Überprüfen Sie alle Anschlüsse; stellen Sie sicher, dass das Ladegerät an der Steckdose angeschlossen ist.
	Überladener Akku	Vergewissern Sie sich, dass der Stromfluss zur Steckdose eingeschaltet ist. Laden Sie den Akku nie länger als 24 Stunden. Wenn Sie glauben, dass der Akku durch Überladung beschädigt sein könnte, wenden Sie sich an das Service Center zur Überprüfung
	Alter Akku lässt sich nicht voll aufladen	Auch bei richtiger Pflege hält ein Akku nicht ewig. Die durchschnittliche Lebensdauer eines Akkus beträgt 1 bis 3 Jahre, je nach Fahrzeugnutzung und Einsatzbedingungen. Ersetzen Sie den Akku durch einen neuen Akku. Wenden Sie sich an das Service Center, um einen Ersatzakku zu erhalten.

Problem	Mögliche Ursache	Lösung
Fahrzeug ist schwergängig	Zu wenig geladener Akku	Ein neuer Akku sollte vor der ersten Benutzung des Fahrzeugs mindestens 12 Stunden lang aufgeladen werden. Danach muss der Akku nach jedem Gebrauch mindestens 8-10 Stunden lang aufgeladen werden. Laden Sie niemals länger als 24 Stunden. Überprüfen Sie alle Anschlüsse; stellen Sie sicher, dass das Ladegerät an der Steckdose angeschlossen ist. Vergewissern Sie sich, dass der Stromfluss zur Steckdose eingeschaltet ist
	Akku muss aufgeladen werden	Achten Sie darauf, den Akku nach jedem Gebrauch zu laden
	Alter Akku lässt sich nicht voll aufladen	Auch bei richtiger Pflege hält ein Akku nicht ewig. Die durchschnittliche Lebensdauer eines Akkus beträgt 1 bis 3 Jahre, je nach Fahrzeugnutzung und Einsatzbedingungen. Ersetzen Sie den Akku durch einen neuen Akku. Tauschen Sie keine Teile aus. Um einen Ersatzakku zu erhalten, wenden Sie sich bitte an das Service-Center.
	Das Fahrzeug ist überladen	Lassen Sie nicht mehr als 1 Fahrer auf einmal zu, beachten Sie die 30 kg (72 Pfund) Gewichtskapazität und ziehen Sie nichts hinter dem Fahrzeug her.
	Die Fahrbedingungen sind zu schwer	Benutzen Sie das Fahrzeug nur auf einem allgemein ebenen Untergrund.
Intermittierender Fahrzeugbetrieb	Lose Kabel oder Stecker Motor oder elektrischer	Überprüfen Sie alle Kabel um die Motoren und alle Stecker auf festen Sitz
	Schalter beschädigt	Wenden Sie sich zur Diagnose und Reparatur an Ihr Service Center.
Wenn das Gaspedal betätigt wird, fährt das Fahrzeug nicht, ohne dass ein Anstoß erfolgt	Lose Kabel oder Stecker	Prüfen Sie alle Kabel um die Motoren und alle Stecker auf festen Sitz.
	„Toter Punkt“ am Motor	Wenden Sie sich zur Diagnose und Reparatur an Ihr Service Center.
Motorgetriebe macht ein lautes Schleif- oder Klackgeräusch	Gebrochene Zahnräder	Wenden Sie sich zur Diagnose und Reparatur an Ihr Service Center
Das Ladegerät wird während des Betriebs warm	Dies ist normal und sollte nicht besorgniserregend sein.	Es sind keine Maßnahmen erforderlich.
Der Akku macht beim Laden gurgelnde oder brutzelnde Geräusche	Ein gewisses Geräusch und Anschwellen ist normal und sollte kein Grund zur Besorgnis sein	Es sind keine Maßnahmen erforderlich. Wenn der Akku während des Ladens keine Geräusche macht. Das bedeutet nicht, dass er den Ladevorgang nicht annimmt.

# Teile-Diagramm

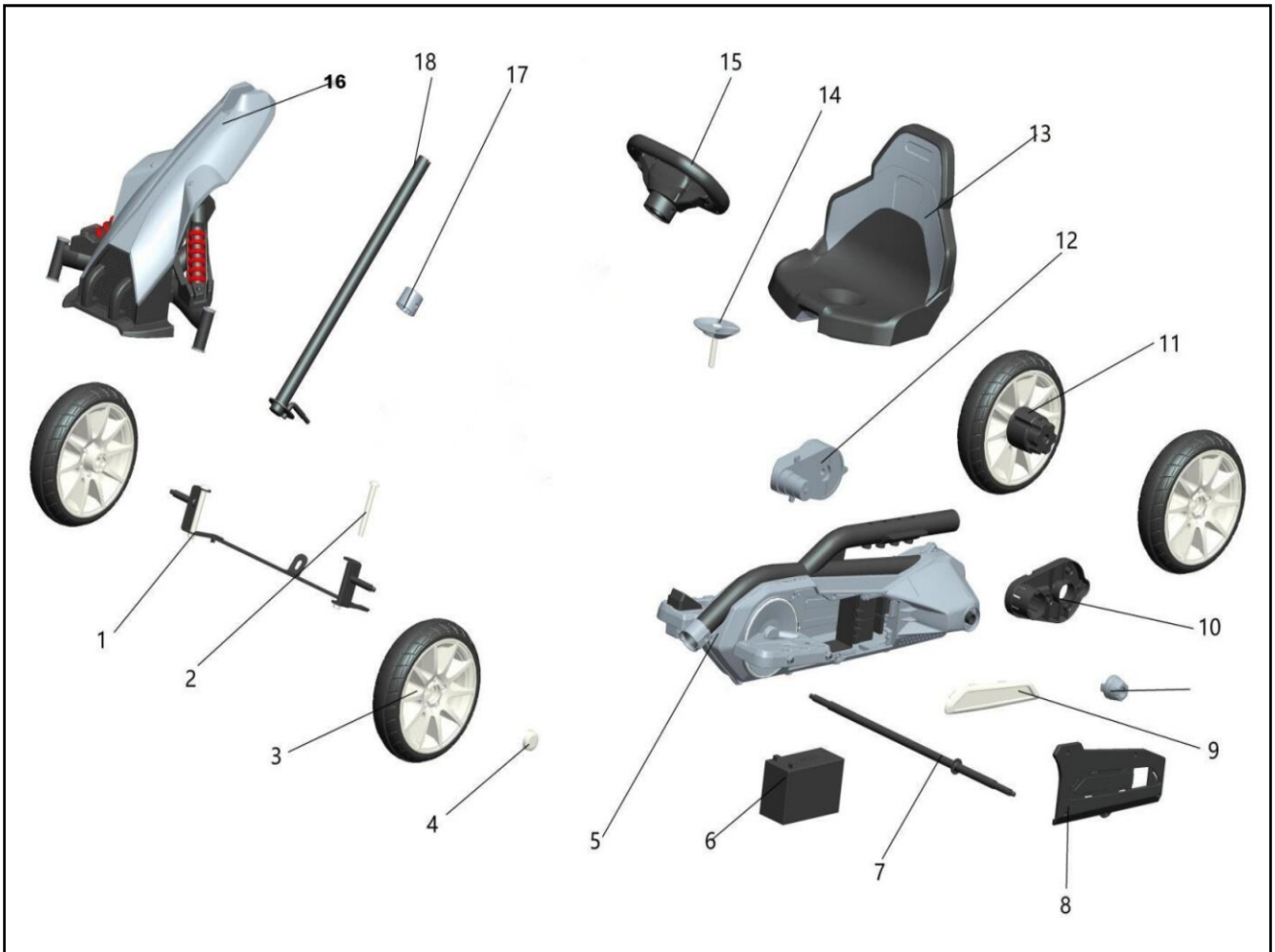

Hinweis: Einige der abgebildeten Teile sind an beiden Seiten des Fahrzeugs montiert.

Nr. Teil	Menge	Nr. Teil	Menge
1. Montage der Lenkachse	1	7. Hinterachse	1
2. Schraube	1	8. Batterieabdeckung (innen)	1
3. Vorderräder + Hinterrad links	3	9. Batterieschutzhülle (außen)	1
4. Radabdeckung	4	10. Getriebepalette	1
5. Hauptkörper	1	11. Hinteres rechtes Antriebsrad	1
6. Batterie	1	12. Getriebe	1

Nr. Teil	Menge
13. Sitz	1
14. Sitzfixierung	1
15. Lenkrad	1
16. Montage vorne	1
17. Fixierer für die Lenkstange	1
18. Lenkstange	1



## GO KART ELETTRICO PER BAMBINI

Si prega di leggere l'intero manuale prima di iniziare il montaggio.  
Conservare questo manuale insieme alla ricevuta d'acquisto per ogni futura consultazione.

**⚠ ATTENZIONE:**  
PERICOLO DI SOFFOCAMENTO - Parti piccole.  
Non adatto a bambini di età inferiore a 3 anni.

**⚠ ATTENZIONE:**  
Il giocattolo deve essere assemblato da un adulto  
prima dell'uso.

**⚠ ATTENZIONE:**  
Le viti contengono potenzialmente  
punti appuntiti pericolosi o taglienti  
bordi. Assemblaggio per adulti richiesto.

**⚠ ATTENZIONE:**  
Per ridurre il rischio di infortuni, è necessaria la  
supervisione di un adulto. Non utilizzare mai su  
strade, vicino a veicoli a motore, su o vicino a pen-  
denze ripide o scale, piscine o altri specchi d'acqua.  
Indossare sempre scarpe e non permettere mai più  
di un passeggero.

**I contenuti, i colori e le decorazioni possono variare da quelli mostrati in figura.**

**IMPORTANTE! CONSERVARE IL PRESENTE MANUALE PER FUTURO RIFERIMENTO E LEGGERLO ATTENTAMENTE.**



## AVVERTENZE!

- Conservare questo manuale per riferimenti futuri.
- **RISCHIO DI SOFFOCAMENTO**— Piccole parti. Non adatto a bambini di età inferiore a 36 mesi. Il prodotto contiene pezzi piccoli; tenere i bambini alla larga durante l'assemblaggio.
- **ASSEMBLAGGIO ESCLUSIVO PER ADULTI.**
- Prima dell'assemblaggio, rimuovere e disporre del materiale protettivo e delle buste di plastica.
- **AVVERTENZA:** Si raccomanda di indossare un dispositivo di protezione. Indossare sempre scarpe e sedersi sul sedile durante l'uso del veicolo.
- Guidare esclusivamente su superfici piane. Mai usare su prato.
- Tenere le mani, i capelli e i vestiti alla larga dalle parti in movimento.
- Mai lasciare il bambino senza supervisione. È richiesta la supervisione diretta di un adulto. Tenere sempre il bambino in vista quando si trova nel veicolo.
- Per ridurre il rischio di lesioni, è obbligatoria la supervisione di un adulto. Mai usare su strade, vicino a veicoli a motore, su o vicino a pendii ripidi o scalini, piscine o altri corpi d'acqua; indossare sempre scarpe e non permettere più di un passeggero.
- Mai usare in condizioni insicure come neve, pioggia, terra sciolta, fango, sabbia o ghiaia, altrimenti potrebbero verificarsi incidenti inaspettati come capovolgimenti e danneggiamenti al sistema elettrico o alla batteria.
- **AVVERTENZA:** Non usare nel traffico.
- Questo giocattolo deve essere usato con cautela, poiché è necessaria abilità per evitare cadute o collisioni che possano causare lesioni all'utente o a terzi.
- **AVVERTENZA:** Questo giocattolo non è adatto a bambini di età inferiore a 3 anni a causa della sua velocità massima.
- **AVVERTENZA:** Questo giocattolo non ha freni.
- Il giocattolo elettrico deve essere ispezionato regolarmente per verificare la presenza di danni al cavo di alimentazione, alla spina, alla carcassa o ad altre parti; in caso di danni, non usarlo fino a quando i danni non sono stati riparati.
- Usare esclusivamente le batterie e il caricabatterie specificati dal produttore.



## AVVERTENZE SULL'USO DELLE BATTERIE

- Le batterie non ricaricabili non devono essere ricaricate.
- Le batterie ricaricabili devono essere rimosse dal giocattolo prima della ricarica.
- Le batterie ricaricabili devono essere ricaricate esclusivamente sotto supervisione di un adulto.
- Le batterie possono essere ricaricate solo da persone di età pari o superiore a 8 anni.
- Non mescolare batterie di diversi tipi o batterie nuove e usate.
- Inserire le batterie con la polarità corretta (+ e -).
- Rimuovere le batterie scariche dal giocattolo.
- Non creare cortocircuito ai terminali di alimentazione.

# AVVERTENZE SULLA RICARICA DELLE BATTERIE

## Avvertenze generali sulla sicurezza

- ⚠ "Leggere tutte le istruzioni prima dell'uso di questo apparecchio"
- ⚠ "Questo apparecchio può essere usato da bambini di età pari o superiore a 8 anni e da persone con capacità fisiche, sensoriali o mentali ridotte o prive di esperienza e conoscenze, a condizione che abbiano ricevuto supervisione o istruzioni sull'uso sicuro dell'apparecchio e capiscano i rischi coinvolti"
- ⚠ "I bambini non devono giocare con l'apparecchio"
- ⚠ "La pulizia e la manutenzione da parte dell'utente non devono essere effettuate da bambini senza supervisione"

## Avvertenze sulla sicurezza elettrica

- ⚠ "Se il cavo di alimentazione è danneggiato, deve essere sostituito dal produttore, dal suo agente di servizio o da persone con qualifiche simili per evitare rischi"
- ⚠ "Non usare all'aperto"
- ⚠ "Non immergere in acqua o in altri liquidi"
- ⚠ "Scollegare dall'alimentazione quando non in uso"

## Avvertenze specifiche per il caricabatterie

- ⚠ "Usare esclusivamente con batterie specificate dal produttore"
- ⚠ "Assicurarsi della polarità corretta quando si connettono le batterie"
- ⚠ "Non caricare batterie danneggiate o che perdono liquidi"
- ⚠ "Rimuovere le batterie se l'apparecchio non viene usato per periodi prolungati"
- ⚠ "Non creare cortocircuito ai terminali di uscita"



Scansionare il codice QR per il Video di Assemblaggio

Specifiche:	
Batteria:	12V/7AH*1
Motore	12V 550# 40W*1
Età adatte:	3 anni+
Peso massimo:	30kg
Velocità :	3-5 km/h
Modo di alimentazione:	Tipo di ricarica
Uso del tempo:	Carica:8-12 ore; Uso: 0.83 ore
Caricatore:	Ingresso: AC 100-240V, 50/60Hz, uscita :DC 12V 1000 mA

## AVVERTENZE

1. Le immagini in questo manuale servono solo per spiegare il funzionamento e la struttura del prodotto, se vi sono differenze con il prodotto reale, si prega di rifarsi a quest'ultimo.
2. Per migliorare la qualità del prodotto, potremmo modificare alcune strutture o aspetti dello stesso senza preavviso. Vi ringraziamo per la vostra comprensione.

## PER LA SICUREZZA DEL VOSTRO BAMBINO, SI PREGA DI LEGGERE TUTTE LE AVVERTENZE E LE ISTRUZIONI DI MONTAGGIO / USO. CONSERVARE QUESTO MANUALE PER RIFERIMENTI FUTURI.

- **VAASSEMBLATO DA UN ADULTO.** Il prodotto contiene piccole parti, e pertanto va montato solo da adulti. Tenere lontano i bambini piccoli durante il montaggio.
- Rimuovere sempre l'imballaggio e i sacchetti di plastica e smaltirli prima del montaggio.
- Non lasciare mai i bambini incustoditi. è richiesta sempre la supervisione diretta di un adulto.
- Sorvegliare sempre il bambino quando si trova nel veicolo.
- Tenere i bambini in aree di guida sicure:
  - Non usare mai su strade, vicino a veicoli a motore, su prati, su o vicino a pendenze o gradini ripidi, piscine o qualsiasi altra area pericolosa.
- Utilizzare il giocattolo solo su superfici piane. Come ad esempio all'interno della vostra abitazione, in giardino o al parco giochi.
- Non usare mai al buio. Un bambino potrebbe incorrere in ostacoli imprevisti e avere un incidente. Utilizzare il veicolo solo di giorno o in un'area ben illuminata.
- Evitare di guidare sulla sabbia o su qualsiasi altro terreno accidentato.
- Indossare sempre le scarpe.
- Sedersi sempre sul sedile.
- Questo giocattolo non e' dotato di freni.
- È vietato cambiare il circuito elettrico o aggiungervi altre parti.
- Ispezionare periodicamente cavi e collegamenti elettrici del veicolo.
- Non lasciare che nessun bambino tocchi le ruote o si trovi vicino ad esse quando l'auto è in movimento.
- Indossare sempre scarpe e attrezzature di protezione adeguate. indossare sempre uno standard locale casco approvato durante la guida, con il cinturino fissato in modo sicuro.

## **INFORMAZIONI SULLA CONSERVAZIONE E MANUTENZIONE DELLA BATTERIA**

- Si prega di ricaricare da 8 a 12 ore prima del primo utilizzo.
- Utilizzare l'apposito adattatore per ricaricare la batteria, altrimenti danneggerete il veicolo.
- Si prega di ricaricare il veicolo una volta che la velocità di moto è inferiore a quella normale, altrimenti ciò ridurrà la durata della batteria.
- Si prega di ricaricare completamente la batteria prima di riporre il veicolo e ricordarsi di ricaricarla ogni 30 giorni. Ciò garantirà il normale utilizzo della batteria, altrimenti essa potrebbe non mantenere la carica senza un'adeguata manutenzione.
- Le batterie possono perdere liquidi che possono causare ustioni chimiche o rovinare il prodotto.
- Per evitare delle perdite dalla batteria: non mischiare batterie vecchie e nuove o batterie di diversi tipi: alcaline, standard (zinco-carbone) o ricaricabili (nichel-cadmio).
- Inserire le batterie come indicato all'interno del loro vano. Rimuoverle durante lunghi periodi di inutilizzo.
- Rimuovere sempre le batterie scariche dal prodotto. Smaltirle in modo sicuro. Non gettarle nel fuoco in quando possono esplodere o perdere liquido.
- Non cortocircuitare mai i terminali della batteria.
- Le batterie non ricaricabili non devono essere ricaricate.
- Utilizzare solo batterie dello stesso tipo o equivalenti a quelle consigliate.
- Non caricare batterie non ricaricabili.
- Rimuovere le batterie ricaricabili dal prodotto prima di caricarle.
- Se vengono utilizzate batterie ricaricabili rimovibili, ricaricarle solo sotto la supervisione di un adulto
- Ogni singola ricarica non può superare le 24 ore. Sia il caricatore che le batterie di accumulo si surriscaldano durante la ricarica. Non utilizzare adattatori o batterie danneggiati a meno che non vengano prima riparati.
- I carica batterie e gli accumulatori non sono giocattoli.
- Eseguire un'ispezione periodica sull'adattatore, in particolare per i cavi e le spine annesse.
- Spegnerne l'interruttore quando il veicolo non è in uso. Effettuare una ricarica completa dopo lunghi periodi di inutilizzo.
- Ricaricare in un luogo ben ventilato e asciutto. Non aprire il vano batterie o il carica batterie.
- Stringere le viti con un cacciavite. NON stringere eccessivamente

### **Smaltimento della batteria :**

1. La batteria sigillata al piombo-acido deve essere riciclata o smaltita in modo ecologico per l'ambiente.
2. Non gettare la batteria al piombo nel fuoco, in quanto potrebbe esplodere o perdere liquido.
3. Non smaltire una batteria al piombo nei normali rifiuti domestici. L'incenerimento, il riempimento di discariche o la miscelazione di batterie al piombo-acido sigillate con i rifiuti domestici è vietato dalla legge.

## **PREVENIRE INCENDI E SCOSSE ELETTRICHE:**

- Utilizzare solo la batteria ricaricabile e il carica batterie forniti con il veicolo.
- NON sostituire MAI la batteria o il caricatore con quelli di un'altra marca. L'utilizzo di un'altra batteria o caricatore può causare un incendio o un'esplosione.
- Non utilizzare la batteria o il carica batterie con altri prodotti. Potrebbero verificarsi surriscaldamento, incendi o esplosioni.
- NON modificare MAI la struttura del circuito elettrico. La manomissione del sistema elettrico può causare scosse, incendi o esplosioni o può danneggiare permanentemente il sistema.
- Non consentire il contatto diretto tra i terminali della batteria. Può portare a incendi o esplosioni.
- Non lasciare alcun tipo di liquido sulla batteria o sui suoi componenti.
- Durante la ricarica si creano gas esplosivi. Pertanto, non ricaricare vicino a fonti di calore o materiali infiammabili. Ricaricare la batteria SOLO in un'area ben ventilata.
- NON afferrare MAI la batteria dai suoi cavi o direttamente dal caricatore. Ciò potrebbe portare a danni alla batteria e provocare un incendio. Prendere la batteria SOLO dalla custodia.
- Ricaricare la batteria SOLO in un'area asciutta.
- I poli della batteria, i terminali e i relativi accessori contengono piombo e composti di piombo, sostanze chimiche note allo Stato della California come causa di cancro e danni all'apparato riproduttivo. Pertanto, lavarsi le mani dopo la manipolazione.
- Non aprire la batteria, in quanto contiene acido al piombo e altri materiali tossici e corrosivi.
- Non aprire il carica batterie, in quanto i cavi e i circuiti esposti all'interno della custodia possono causare scosse elettriche.
- SOLO un adulto può maneggiare o caricare la batteria. NON permettere MAI ad un bambino di farlo. La batteria è pesante e contiene acido al piombo (elettrolito).
- Non far cadere la batteria, in quanto potrebbe portare a danni permanenti o provocare lesioni gravi.
- Prima di ricaricare la batteria, controllare l'usura o la presenza di danni alla stessa, al carica batterie, al cavo di alimentazione e ai connettori. NON ricaricare la batteria se le parti sono danneggiate.
- Non lasciare che la batteria si scarichi completamente. Ricaricarla dopo ogni utilizzo o una volta al mese se non viene utilizzata regolarmente.
- Non ricaricare la batteria se capovolta.
- Fissare sempre la batteria con il fermo. Essa può cadere e ferire un bambino se il veicolo si ribalta.
- È responsabilità dei genitori controllare le parti principali del giocattolo prima dell'uso, esaminandone regolarmente i potenziali rischi, come la batteria, il caricatore, il cavo o i connettori, la spina, le viti che fissano altre piccole parti e che, in caso di danni, il giocattolo non deve essere utilizzato dal bambino fino a quando non è stato adeguatamente riparato. Assicurarsi che le parti in plastica del veicolo non siano incrinatesi o rotte.
- Utilizzare occasionalmente un olio delicato per lubrificare le parti in movimento come le ruote.
- Parcheggiare il veicolo al chiuso o coprirlo con un telo per proteggerlo dall'umidità.
- Tenere il veicolo lontano da fonti di calore, come stufe e riscaldatori, in quanto le parti in plastica possono fondersi.

- Ricaricare la batteria dopo ogni utilizzo. La batteria puo' essere maneggiata solo da un adulto. Ricaricarla almeno una volta al mese quando il veicolo non viene utilizzato a lungo.
- Non lavare il veicolo con una canna ad acqua. Non lavarlo con acqua e sapone. Non guidare il veicolo in caso di pioggia o neve, in quanto l'acqua ne danneggerà il motore, l'impianto elettrico e la batteria.
- Pulire il veicolo con un panno morbido e asciutto. Per ridare lucentezza alle parti in plastica, utilizzare un lucido per mobili senza cera. Non usare cera per auto. Non utilizzare detergenti abrasivi.
- Non guidare il veicolo su sporcizia, sabbia o ghiaia fine che potrebbero danneggiarne le parti in movimento, il motore o l'impianto elettrico.
- Quando inutilizzato a lungo, l'alimentazione deve essere spenta. Spegnerne l'interruttore di alimentazione e scollegare il collegamento della batteria.

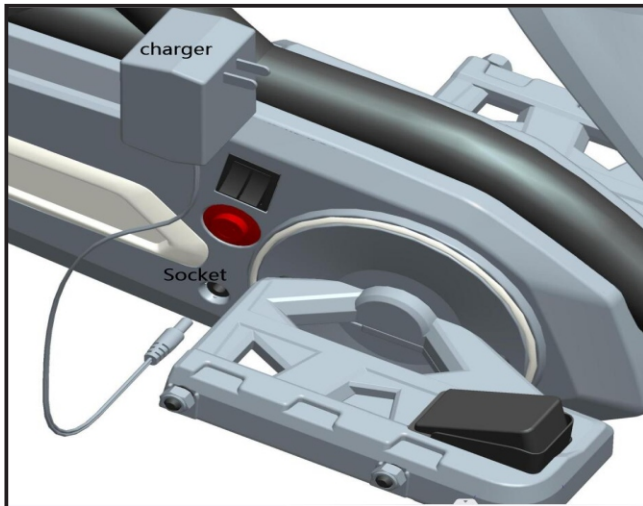

### **Carica la batteria**

La prima carica richiederà circa 12 ore.

1. Inserire il connettore del caricatore nella porta di ricarica.
2. Collega il caricatore a una presa a muro standard da 120V o 230V.
3. Dopo averlo caricato completamente (almeno 8-10 ore, ma non più di 24 ore, con la prima carica che dura circa 12 ore), scollegare il caricabatterie dalla presa a muro e staccare il connettore della batteria dalla porta del caricatore.

- Inserire il connettore della batteria nella porta del caricatore.
- Collega il caricabatterie a una presa a muro standard. Il caricabatterie potrebbe scaldarsi durante la ricarica.
- Utilizzare solo il caricabatterie da 12 volt per caricare la batteria da 12 volt.
- Nota: se il flusso di corrente alla presa a muro è controllato da un interruttore, assicurarsi che l'interruttore sia "ACCESO"
- Prima del primo utilizzo, caricare la batteria per almeno 12 ore. Non caricare mai la batteria per più di 24 ore.
- Ricaricare la batteria per almeno 8-10 ore dopo ogni utilizzo del veicolo.
- Non caricare o conservare la batteria capovolta. La ricarica produce gas esplosivi. Caricare lontano da fiamme, scintille e sigarette accese. Caricare in un'area ben ventilata.
- Una volta che la batteria è carica, scollegare il connettore della batteria dal connettore del caricabatterie. Scollegare il caricabatterie dalla presa a muro. La batteria è ora pronta per essere installata nel veicolo. Si prega di consultare la sezione Installazione della batteria per istruzioni dettagliate sull'installazione nel veicolo.



### **Battery Replacement**

Take out the seat and insert the wire terminal to the connector, check other electric wires to make sure all is connected well.



Corpo principale



Assemblaggio anteriore



Copertura della ruota



Volante

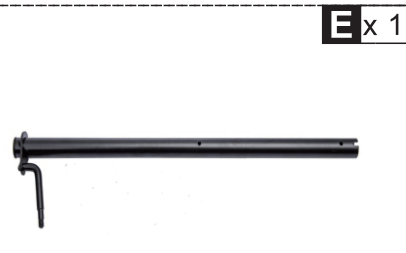

Asta di sterzo

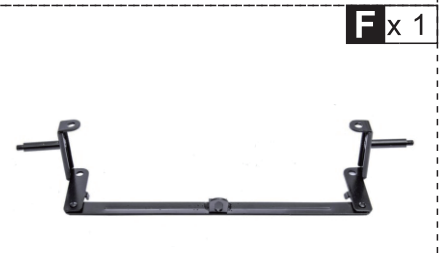

Gruppo sterzo



Ruota



Protezione della batteria



Caricabatterie



Fissatore del sedile



Assale posteriore



Sedile

Cambio posteriore  
destroRuota motrice poste-  
riore destra**Nota:**

- Si prega di identificare tutte le parti prima dell'assemblaggio e di conservare tutto il materiale di imballaggio fino al completamento dell'assemblaggio per garantire che nessuna parte venga scartata.
- Le parti metalliche sono state rivestite con lubrificante per la protezione durante la spedizione. Pulire tutte le parti metalliche con un tovagliolo di carta per rimuovere l'eventuale lubrificante in eccesso.

Strumenti di assemblaggio necessari:

Strumento per prese  
(incluso)Cacciavite  
(non incluso)

## **⚠ AVVISI:**

1. PERICOLO DI SOFFOCAMENTO—Piccole parti. Non adatto a bambini sotto i 3 anni.
2. Consentito solo agli adulti per l'installazione, tenere i bambini lontani.
3. Da usare sotto la supervisione diretta di un adulto.
4. Consentire l'uso a un solo bambino.
5. Si prega di utilizzare su una superficie piana e pulita. Non utilizzare mai vicino a scale, vialetti inclinati, strade collinari, vicoli, aree di piscine, strade, erba o superfici bagnate o altri corpi d'acqua.
6. Prima di guidare l'auto giocattolo ogni volta, un adulto dovrebbe ispezionare le viti di ogni parte, si prega di stringere il cappuccio della vite se è allentato. Assicurarsi che tutti i fissaggi siano sicuri prima di ogni corsa.
7. Indossare sempre scarpe e dispositivi di protezione adeguati. Indossare sempre un casco approvato secondo gli standard locali durante la guida, con il cinturino del mento ben allacciato.
8. Non utilizzare il prodotto al crepuscolo, di notte o in condizioni di scarsa visibilità.
9. Rispettare sempre le leggi e i regolamenti locali.

## **MANUTENZIONE E CURA**

- A. Conservare tutte le istruzioni e le parti relative a questo prodotto per riferimento futuro.
- B. Controllare regolarmente la presenza di danni e che tutte le viti siano saldamente serrate.
- C. Verificare che il sedile sia fissato saldamente.
- D. Lubrificare la catena ogni volta che è necessario.
- E. Controllare regolarmente la pressione degli pneumatici.

# Istruzioni di montaggio

## Assieme asta di sterzo

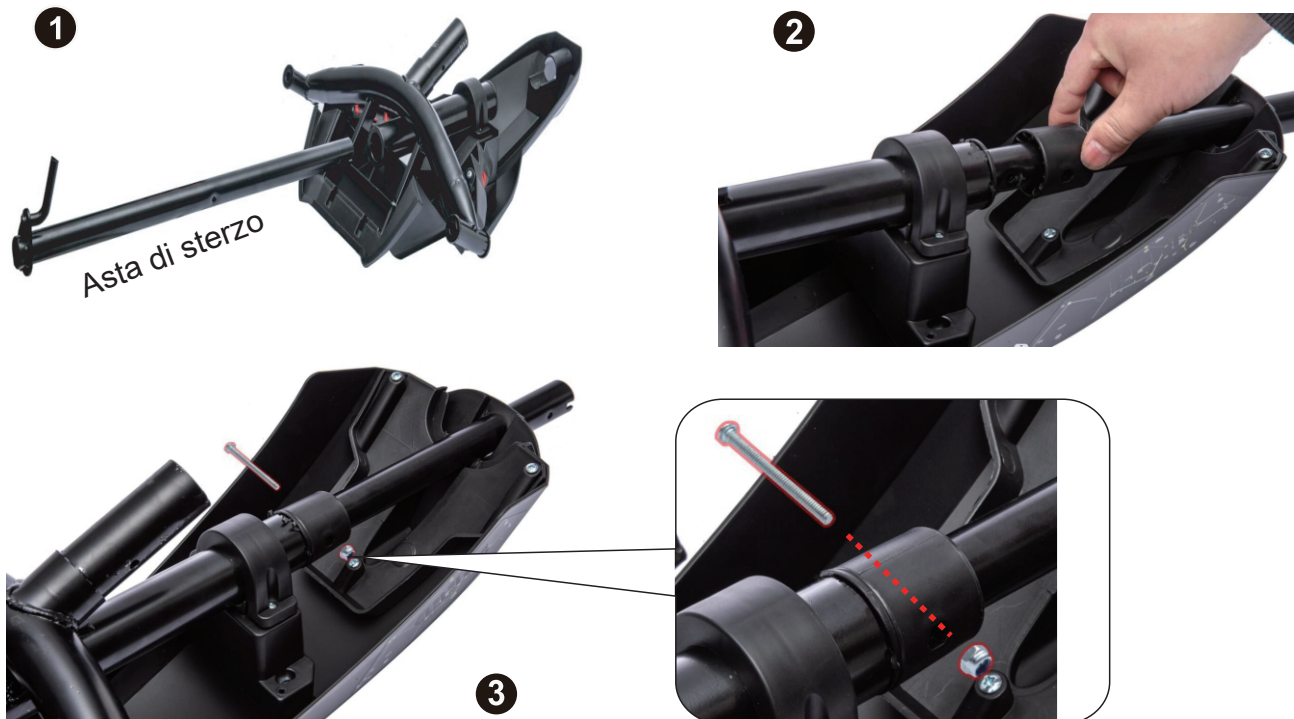

1. Inserire la barra dello sterzo sotto l'assemblaggio anteriore come mostrato nella figura.
2. Posizionare la copertura protettiva in modo che tutti i fori siano allineati.
3. Usa vite e dado per fissare la barra dello sterzo.

# Istruzioni di montaggio

## Assale sterzante assemblato



1. Mettere l'asse sterzante nel punto giusto del gruppo anteriore come mostrato in figura.
2. Usa la vite e il dado per fissare l'asse dello sterzo, stesso procedimento per l'altro lato.
3. Usa il dado per fissare l'asse dello sterzo e la barra dello sterzo.

## Steering wheel assembly



1. Mettere il volante sull'asta come mostrato in figura, assicurandosi che tutti i fori siano allineati.
2. Usa la vite e il dado per fissare il volante.

# Istruzioni di montaggio

## Gruppo ruote anteriori

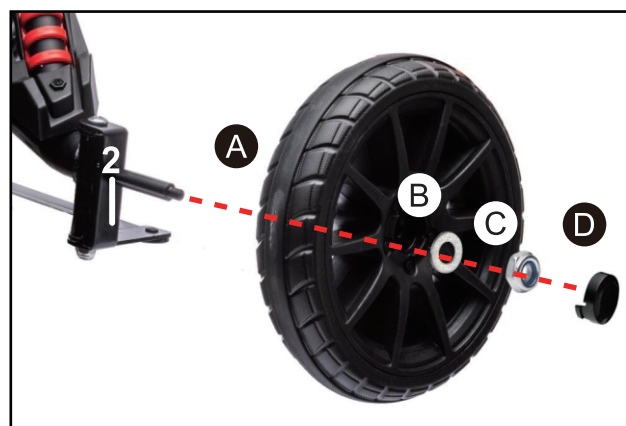

- A. Wheel
- B. Rondella
- C. Dado
- D. Copri ruota

Montare la ruota anteriore sinistra e fissarla con il dado utilizzando la chiave a bussola come mostrato in figura, stesso procedimento per l'altro lato.

## Assale posteriore assemblato

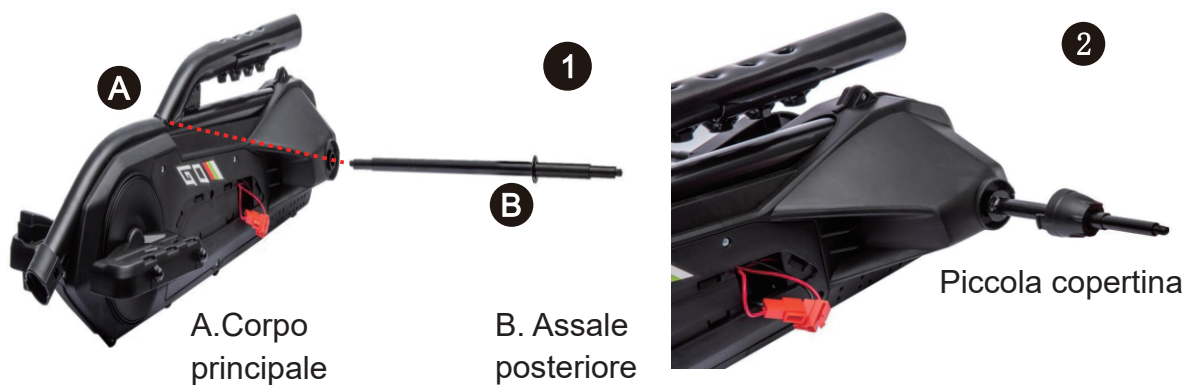

A. Corpo principale

B. Assale posteriore

C. Piccola copertina

1. Inserire l'assale posteriore nel corpo principale da sinistra a destra come mostrato nell'immagine.
2. Posizionare il piccolo coperchio sul corpo principale come mostrato nell'immagine.

# Istruzioni di montaggio

## Assieme ruota motrice posteriore destra

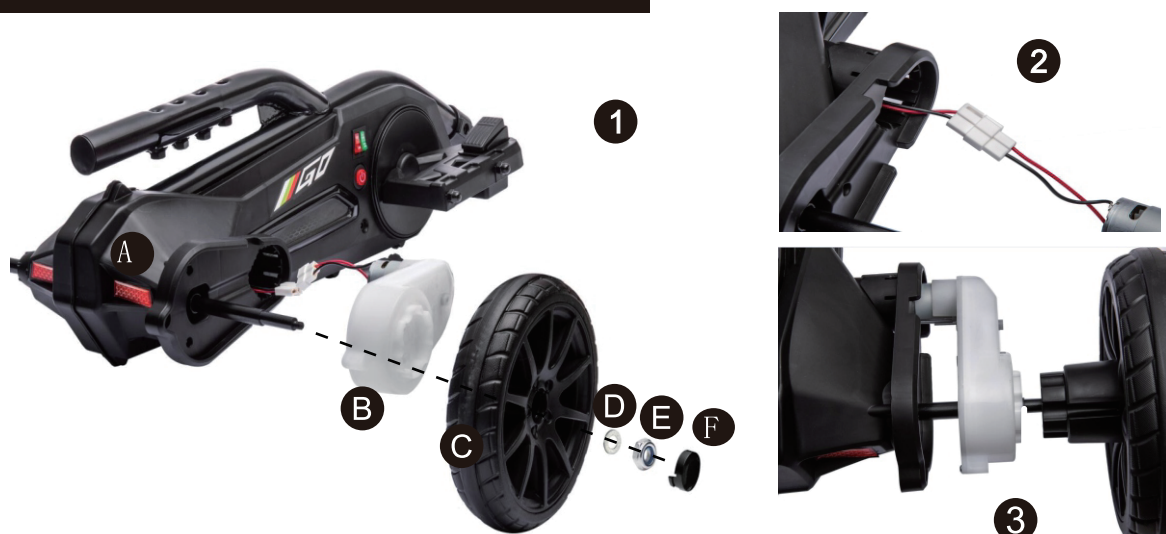

A. Corpo principale B. Cambio C. Ruota D. Rondella E. Dado F. Copriruota

1. Posizionare la scatola del cambio e la ruota sull'asse posteriore come mostrato nell'immagine.

2. Si prega di collegare il cavo del connettore della scatola del cambio.

3. Usa il dado per fissare la ruota con la chiave a bussola e inserisci il copriruota.

## Assieme ruota posteriore sinistra



A. Corpo principale B. Rondella C. Ruota D. Rondella E. Dado F. Copriruota

Montare la ruota posteriore sinistra come mostrato in figura e fissarla con il dado utilizzando la chiave a bussola.

# Istruzioni di montaggio

## Collegare l'assemblaggio anteriore al corpo principale



Collegare l'assemblaggio anteriore al corpo principale come mostrato in figura e fissarlo con dado e vite.

## Assemblaggio del sedile



Posizionare il sedile sul corpo principale come mostrato in figura e fissarlo con il fissaggio del sedile.

Il sedile può essere regolato per una seduta confortevole secondo le tue preferenze.

## Assemblaggio connettore batteria e copertura



1. Si prega di collegare il cavo del connettore della batteria come mostrato nell'immagine.
2. Chiudere il coperchio protettivo della batteria.

# Guidare il veicolo

## Interruttore di alimentazione

Pulsante di accensione e spegnimento.

## In avanti

Spingere il cambio in posizione verticale e premere lentamente l'acceleratore.

## Retromarcia

Spingere il selettore in posizione di discesa e premere lentamente l'acceleratore.

## Bassa velocità

Il veicolo è stato preimpostato per funzionare a bassa velocità (3 km/h) al massimo. Una volta che il bambino ha imparato a guidare in modo sicuro e rispetta le regole di guida sicura.

## Alta velocità

Il veicolo deve essere guidato alla velocità più elevata (5,0 km/h).

Assicurarsi che il bambino sia in grado di sterzare e manovrare il veicolo in modo sicuro e che conosca le regole di guida sicura.

## Arresto

Il veicolo si ferma automaticamente dopo aver rilasciato l'acceleratore.

## Effetto sonoro

Premere il pulsante sul volante

## Dispositivo di sicurezza

**SPEGNIMENTO AUTOMATICO.** Se il motore è sovraccarico per qualsiasi motivo, compreso l'uso improprio, un interruttore elettrico interromperà automaticamente l'alimentazione.

l'alimentazione, per poi riprendere dopo che le parti si sono raffreddate!

## Manutenzione

Pulire solo con un panno morbido e asciutto. Non lavare con acqua o agenti corrosivi. Conservare il veicolo in un luogo asciutto quando non viene utilizzato, poiché l'umidità potrebbe causare la corrosione dei componenti metallici e delle parti elettriche. Ricordarsi di caricare la batteria ogni mese quando il veicolo non viene utilizzato regolarmente.

Controllare e serrare regolarmente tutte le viti e le coperture.

Controllare che tutte le parti in plastica non presentino crepe. Se necessario, sostituirle.

Alta velocità/Bassa velocità

Avanti/Indietro



Pulsante ON/OFF



Pedale

# Dépannage

Problema	Possibile Causa	Soluzione
Il veicolo non si muove	E' scattato l'interruttore	L'interruttore può "scattare" e fermare il veicolo se è sovraccarico o se le condizioni di guida sono troppo inadeguate. L'interruttore si ripristinerà automaticamente dopo circa 10 secondi e il veicolo riprenderà a funzionare normalmente. Per evitare che il veicolo si spenga ripetutamente, non sovraccaricare il veicolo superando il limite di peso di 30 kg (72 libbre). Allo stesso modo, non trainare oggetti dietro al veicolo. Non guidare in salita e non urtare oggetti fissati a terra, poiché le ruote potrebbero smettere di girare mentre viene ancora fornita corrente ai motori.
	Cavi o connettori allentati	Bloccare con zeppe tutti i cavi e connettori, accertandosi che il cablaggio del motore sia collegato fermamente alla batteria e che non vi siano fili allentati attorno al motore.
	Batteria fusa	Una batteria usata e non adeguatamente curata potrebbe essere fusa. Se siete sicuro che sia fusa o meno, potete farla testare presso un centro assistenza.
	Batteria scarica	Una nuova batteria dovrebbe essere ricaricata per almeno 12 ore prima del primo utilizzo del veicolo. Quindi, è necessario ricaricare la batteria per almeno 8-10 ore dopo ogni utilizzo. Non ricaricarla mai più di 24 ore. Controllare tutti i connettori; assicurarsi che il caricatore sia collegato alla presa elettrica. Assicurarsi che il flusso di corrente alla presa sia attivo.
	Il caricatore non funziona	È necessario fornirsi di un voltmetro per verificare se il caricatore funziona o meno.
	Interruttore danneggiato	Se pensate che ci sia un problema con il caricatore, portatelo al centro assistenza dove verrà testato per voi. Se esposti ad acqua o umidità, gli interruttori possono corrodarsi o incepparsi a causa di sporcizia, sabbia o ghiaia. Contattare il centro assistenza per la diagnosi e la riparazione.

Problema	Possibile Causa	Soluzione
Il veicolo funzionava ma si è spento improvvisamente	Cavi o connettori allentati	Controllare tutti i cavi e connettori. Assicurarsi che il cablaggio del motore sia collegato saldamente alla batteria e che non vi siano fili allentati attorno al motore.
	E' scattato l'interruttore	L'interruttore può "scattare" e fermare il veicolo se è sovraccarico o se le condizioni di guida sono troppo inadeguate. L'interruttore si ripristinerà automaticamente dopo circa 10 secondi e il veicolo riprenderà a funzionare normalmente. Per evitare che il veicolo si spenga ripetutamente, non sovraccaricare il veicolo superando il limite di peso di 30 kg (72 libbre). Allo stesso modo, non trainare oggetti dietro al veicolo. Non guidare in salita e non urtare oggetti fissati a terra, poiché le ruote potrebbero smettere di girare mentre viene ancora fornita corrente ai motori.
Breve tempo di funzionamento (meno di 1 ora per carica)	Batteria scarica	Una nuova batteria deve essere caricata per almeno 12 ore prima del primo utilizzo del veicolo. Quindi, è necessario ricaricare la batteria per almeno 8-10 ore dopo ogni utilizzo. Non ricaricarla mai più di 24 ore. Controllare tutti i connettori; assicurati che il caricatore sia collegato alla presa elettrica. Assicurarsi che il flusso di corrente verso la presa sia attivo.
	Batteria sovraccaricata	Non caricare mai la batteria per più di 24 ore. Se si crede che la batteria sia stata danneggiata a causa del sovraccarico, contattare il centro assistenza per eseguire un test.
	Non è possibile caricare a pieno una batteria vecchia.	Anche con una cura adeguata, una batteria ricaricabile non può durare per sempre. La durata media della batteria va da 1 a 3 anni a seconda dell'uso che si fa del veicolo e delle condizioni d'uso. Sostituire la batteria con una nuova ricaricabile. Non sostituire le singole parti. Per ottenere una batteria sostitutiva, contattare il centro assistenza.

<b>Problema</b>	<b>Possibile Causa</b>	<b>Soluzione</b>
Il veicolo è lento	Batteria scarica	Una nuova batteria deve caricata per almeno 12 ore prima del primo utilizzo del veicolo. Quindi, è necessario ricaricare la batteria per almeno 8-10 ore dopo ogni utilizzo. Non ricaricarla mai più di 24 ore. Controllare tutti i connettori; assicurati che il caricatore sia collegato alla presa elettrica. Assicurarsi che il flusso di corrente verso la presa sia attivo.
	La batteria deve essere ricaricata	Assicurarsi di ricaricare la batteria dopo ogni utilizzo
	Non e' possibile caricare a pieno una batteria vecchia.	Anche con una cura adeguata, una batteria ricaricabile non puo' durare per sempre. La durata media della batteria va da 1 a 3 anni a seconda dell'uso che si fa veicolo e delle condizioni d'uso. Sostituire la batteria con una nuova ricaricabile. Non sostituire le singole parti. Per ottenere una batteria sostitutiva, contattare il centro assistenza.
	Il veicolo e' sovraccarico	Non consentire più di 1 utente alla volta alla guida, rispettare la capacità massima di carico di 30 kg (72 libbre) e non trainare nulla dietro il veicolo.
	Le condizioni di guida sono troppo dissestate	Utilizzare solo su un terreno generalmente in piano.
Il veicolo funziona a intermittenza	Cavi o connettori allentati	Controllare tutti i cavi e connettori. Assicurarsi che il cablaggio del motore sia collegato saldamente alla batteria e che non vi siano fili allentati attorno al motore.
	Danni all'interruttore elettrico o del motore	Contattare il centro assistenza per la diagnosi e la riparazione.
Quando si preme l'acceleratore, il veicolo non si muove senza spinta	Cavi o connettori allentati	Controllare tutti i cavi e connettori. Assicurarsi che il cablaggio del motore sia collegato saldamente alla batteria e che non vi siano fili allentati attorno al motore.
	"Punto cieco" nel motore	Contattare il centro assistenza per la diagnosi e la riparazione.
La scatola del cambio del motore emette un forte rumore stridente o tintinnante	Ingranaggi rotti	Contattare il centro assistenza per la diagnosi e la riparazione.
Il caricatore si riscalda durante l'uso	Questo è normale e non dovrebbe essere causa di preoccupazione.	Nessuna azione richiesta.
La batteria emette un gorgoglio o uno sfrigolio durante la ricarica	Alcuni rumori e gorgoglii sono normali e non dovrebbero essere motivo di preoccupazione	Nessuna azione richiesta. Se la batteria non emette rumore durante la ricarica, non significa che non si stia ricaricando.

# Diagramma delle parti

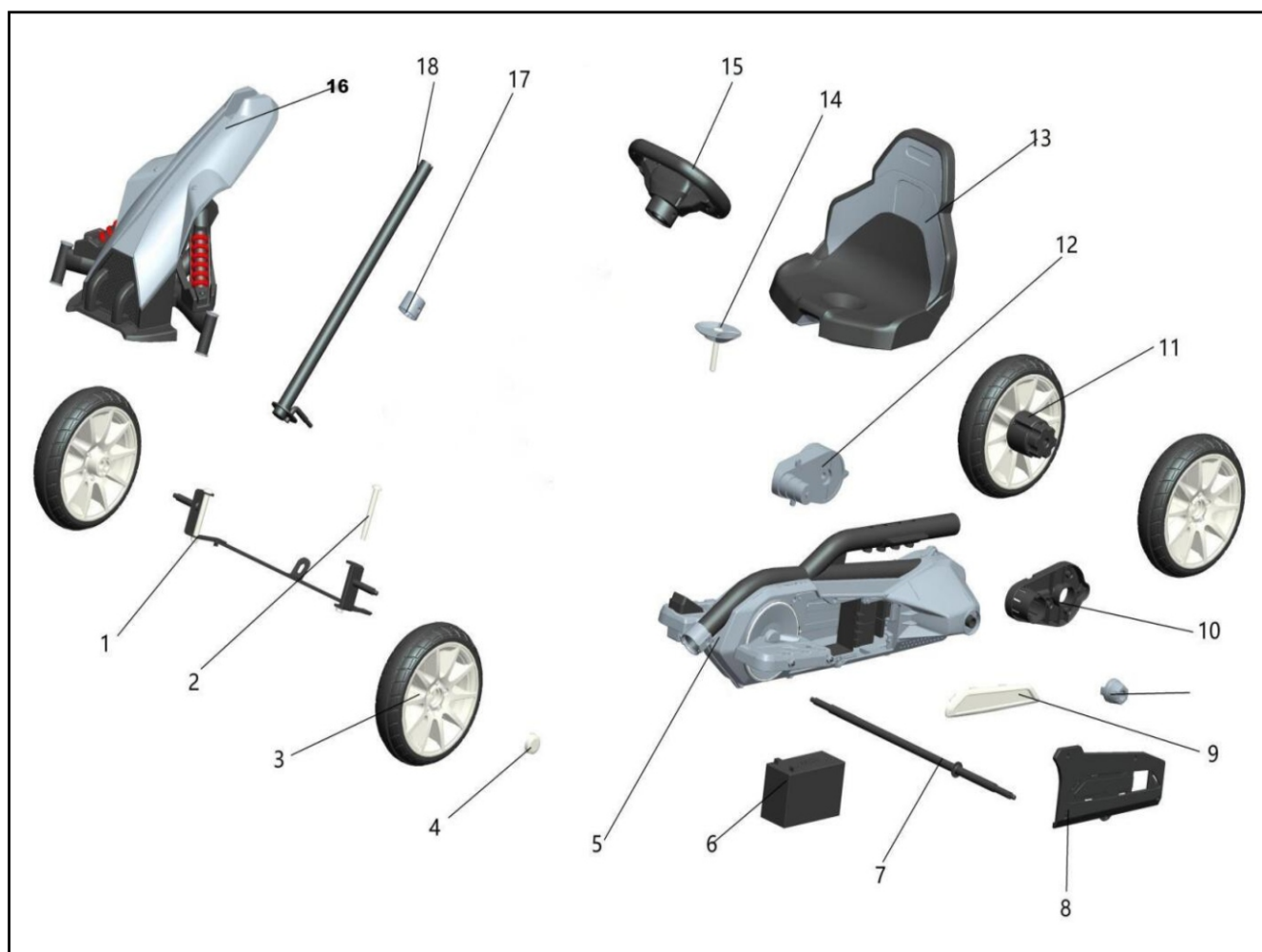

Nota: Alcune parti mostrate sono assemblate su entrambi i lati del veicolo.

No. Parte	Quantità	No. Parte	Quantità
1. Gruppo asse sterzante	1	7. Assale posteriore	1
2. Vite	1	8. Copertura della batteria (interna)	1
3. Ruote anteriori + ruota posteriore sinistra	3	9. Copertura protettiva della batteria (esterna)	1
4. Copri ruota	4	10. Pallet della scatola del cambio	1
5. Corpo principale	1	11. Ruota motrice posteriore destra	1
6. Batteria	1	12. Cambio	1
<b>No. Parte</b>	<b>Quantità</b>		
13. Sedile	1		
14. Fissatore del sedile	1		
15. Volante	1		
16. Assemblaggio anteriore	1		
17. Fissatore della barra di sterzo	1		
18. Asta dello sterzo	1		

**UK**

If you have any questions, please contact our customer care centre.

Our contact details are below:



0044-800-240-4004



enquiries@mhstar.co.uk

IMPORTER ADDRESS:

MH STAR UK Ltd  
1 Northampton Cross Logistics Park  
Northampton Cross Road  
Northampton  
NN4 9FH  
MADE IN CHINA

**ES**

Si tiene alguna pregunta, comuníquese con nuestro Centro de Atención al Cliente. Nuestros datos de contacto son los siguientes:



0034-931294512



atencioncliente@aosom.es

Importador/Fabricante/REP:

Spanish Aosom, S.L.  
C/ Roc Gros, nº 15. 08550, Els Hostalets de Balenyà, Spain.  
B66295775  
atencioncliente@aosom.es  
TEL: 931294512  
HECHO EN CHINA

**FR**

Si vous avez la moindre question, veuillez contacter notre centre d'assistance à la clientèle.

Nos coordonnées sont les suivantes:



0033-1-84166106



aosom@mhfrance.fr

Importé par/Fabricant/REP:

MH France  
2, rue Maurice Hartmann  
92130 Issy-les-Moulineaux  
France  
FABRIQUÉ EN CHINE

**PT**

Se tiver alguma dúvida, por favor contacte o nosso Centro de Atendimento ao Cliente. Os nossos dados de contacto são os seguintes:



0034-931294512



info@aosom.pt.

IMPORTADOR:

SPANISH AOSOM, S.L  
C.ROC GROS N.15, 08550. ELS HOSTALETES DE BALENYÀ  
TEL: 931294512 (SEG-SEX DAS 7:30H ÀS 16:30H)  
INFO@AOSOM.PT  
WWW.AOSOM.PT

**DE**

Wenn Sie Fragen haben, wenden Sie sich bitte an unser Kundendienstzentrum.

Unsere Kontaktdaten stehen unten:



0049-0(40)-87408465



service@aosom.de

Importeur/Hersteller/REP:

MH Handel GmbH  
Wendenstraße 309  
D-20537 Hamburg  
Germany  
IN CHINA HERGESTELLT

**IT**

In caso di dubbio, si prega di contattare il nostro centro assistenza clienti. I nostri dettagli di contatto sono di seguito:



0039-0249471447



clienti@aosom.it

IMPORTATO DA/Produttore/REP:

AOSOM Italy srl  
Centro Direzionale Milanofiori  
Strada 1 Palazzo F1  
20057 Assago (MI)  
P.I.: 08567220960  
FATTO IN CINA

