



EN_ IMPORTANT, RETAIN FOR FUTURE REFERENCE: READ CAREFULLY.

FR_ IMPORTANT: A LIRE ATTENTIVEMENT ET À CONSERVER POUR CONSULTATION ULTÉRIEURE.

ES_ IMPORTANTE, LEA Y GUARDE PARA FUTURAS REFERENCIAS.

PT_ IMPORTANTE: LEIA ATENTAMENTE E GUARDE PARA CONSULTA FUTURA.

DE_ WICHTIG! SORGFÄLTIG LESEN UND FÜR SPÄTER NACHSCHLAGEN AUFBEWAHREN.

IT_ IMPORTANTE! CONSERVARE IL PRESENTE MANUALE PER FUTURO RIFERIMENTO E LEGGERLO ATTENTAMENTE.

RO_ IMPORTANT: CITIȚI CU ATENȚIE ȘI PĂSTRAȚI PENTRU CONSULTARE VIITOARE.

EN

1. This product should be placed in a dry, ventilated, smooth, non-corrosive indoor
2. Products should not be placed in high or low temperature environment, easy to cause rubber parts aging and insufficient elastic phenomenon .
3. Do not place the seat on an uneven surface.
4. Before each use, make sure the screw is not loose, and the wear of the footpad, if necessary, please replace it in time.
5. Before use, make sure that all the fasteners are properly screwed and adjusted to the proper height. When lifting or lowering, If the lifting is adjustable, they must be in the same hole position
6. During use, please straighten the stool and sit in the middle, and do not exert force on both sides or one side of the stool, otherwise there will be a risk of falling
7. Do not try to push and pull during the use of the product, so as not to cause unnecessary damage
8. Don't stand on the seat.
9. Under no circumstances should you step all over the chair. Do not sit on it and rock it
10. After use, remember to rinse with water at room temperature and air dry

FR

1. Ce produit doit être placé dans un endroit sec, ventilé, lisse et non corrosif à l'intérieur.
2. Le produit ne doit pas être placé dans un environnement à haute ou basse température, susceptible de causer le vieillissement des pièces de caoutchouc et un phénomène élastique insuffisant.
3. Stellen Sie den Sitz nicht auf eine unebene Fläche.
4. Avant chaque utilisation, assurez-vous que la vis n'est pas desserrée et que l'usure du repose-pied, si nécessaire, remplacez-le à temps.
5. Avant utilisation, assurez-vous que toutes les attaches sont bien vissées et réglés à la hauteur appropriée. Si la hauteur est réglable, Lors du levage ou de l'abaissement, ils doivent être dans la même position de trou.
6. Bitte richten Sie den Hocker auf und setzen Sie sich in die Mitte, und üben Sie keine Kraft auf beide Seiten oder eine Seite des Hockers aus.
des Hockers ausüben, da sonst die Gefahr eines Sturzes besteht.
7. Versuchen Sie nicht, während der Benutzung des Produkts zu schieben oder zu ziehen, um unnötige Schäden zu vermeiden.
8. Stellen Sie sich nicht auf den Sitz.
9. En aucun cas vous ne devriez marcher sur toute la chaise. Ne vous asseyez pas dessus et ne secouez-le pas.
10. Nach dem Gebrauch bitte mit Wasser bei Raumtemperatur abspülen und an der Luft trocknen lassen.

ES

1. Esta silla debe ser colocada en interior seco, ventilado, plano y no corrosivo.
2. Esta silla no debe ser colocada en condiciones de muy alta o muy baja temperatura, ya que se puede causar el envejecimiento de las piezas de goma y provocar el fenómeno elástico insuficiente.
3. No coloque el asiento sobre una superficie irregular.
4. Antes de utilizar la silla cada vez, asegúrese de que el tornillo esté fijado firmemente y no hay el desgaste en la almohadilla de las patas, si es necesario, reemplácela a tiempo.
5. Antes de utilizar esta silla, asegúrese de que todos los sujetadores estén atornillados de manera correcta y ajustados a la altura deseada. Si la altura es regulable, Al levantar o bajarla, los sujetadores deben estar en el mismo nivel del orificio.
6. Durante el uso, por favor, enderece el taburete y siéntese en el centro, y no ejerza fuerza en ambos lados o en un lado del taburete, de lo contrario existirá riesgo de caída.
7. No intente empujar y tirar durante el uso del producto, para no causar daños innecesarios
8. No se ponga de pie sobre el asiento.
9. Bajo ninguna circunstancia puede pisar sobre toda la silla. Al sentarse sobre ella, no la balancee.
10. Después del uso, no olvide enjuagar con agua a temperatura ambiente y secar al aire.

PT

1. este produto deve ser colocado num local seco, ventilado, liso e não corrosivo
- 2) Os produtos não devem ser colocados em ambientes com temperaturas altas ou baixas, pois podem provocar o envelhecimento das peças de borracha e um fenómeno de elasticidade insuficiente.
3. Não colocar o assento numa superfície irregular.
4. antes de cada utilização, verificar se o parafuso não está solto e o desgaste do apoio para os pés, se necessário, substituí-lo atempadamente.
5. antes da utilização, certificar-se de que todos os elementos de fixação estão devidamente aparafusados e ajustados à altura correcta. Se a altura for ajustável, Ao levantar ou baixar, devem estar na mesma posição de furo
6. Durante a utilização, endireite o banco e sente-se no meio e não exerça força em ambos os lados ou num dos lados do banco, caso contrário, existe o risco de queda
7. Não tente empurrar ou puxar durante a utilização do produto, para não causar danos desnecessários
8. Não se apoie no assento.
9. não deve, em caso algum, pisar a cadeira. Não se sente nela e não a balance.
10. Após a utilização, não se esqueça de enxaguar com água à temperatura ambiente e secar ao ar

DE

1. Dieses Produkt sollte in einem trockenen, belüfteten, glatten, nicht korrosiven Innenraum platziert werden.
2. Das Produkt sollte nicht in einem Bereich mit sehr hoher oder sehr niedriger Temperatur platziert werden, da dies zu einer schnelleren Alterung der Gummiteile und zu einer Unnachgiebigkeit führen kann.
3. Ne placez pas le siège sur une surface irrégulière.
4. Vergewissern Sie sich vor jedem Gebrauch, dass keine der Schrauben locker ist, und tauschen Sie das Fußpolster, falls nötig, rechtzeitig aus.
5. Vergewissern Sie sich bitte vor der Verwendung, dass alle Befestigungselemente richtig fixiert und auf die richtige Höhe eingestellt sind. Wenn die Hubhöhe einstellbar ist, Beim Heben oder Senken müssen sie in der gleichen Lochposition bleiben.
6. Pendant l'utilisation, veuillez redresser le tabouret et vous asseoir au milieu, et n'exercez pas de force sur les deux côtés ou sur un seul côté du tabouret, sinon le tabouret risque d'être endommagé.
Pendant l'utilisation, veuillez redresser le tabouret et vous asseoir au milieu, et n'exercez pas de force sur les deux côtés ou sur un côté du tabouret, sinon vous risquez de tomber
7. N'essayez pas de pousser ou de tirer pendant l'utilisation du produit, afin de ne pas causer de dommages inutiles.
8. Ne vous tenez pas debout sur le siège.
9. Sie dürfen unter keinen Umständen auf den Stuhl steigen. Wackeln Sie nicht mit dem Stuhl.
10. Après utilisation, n'oubliez pas de rincer à l'eau à température ambiante et de sécher à l'air libre.

IT

1. Il presente prodotto deve essere conservato in un luogo asciutto, ventilato, con pavimento liscio e non corrosivo all'interno.
2. Il prodotto non deve essere conservato in una ambiente con temperatura alta o bassa, facile da causare l'invecchiamento delle parti in gomma e l'insufficienza di elasticità.
3. Non posizionare il Sedile su una superficie irregolare.
4. Prima di ogni utilizzo, assicurarsi che le viti non siano allentate e i copripiedi non usurati. Se necessario, sostituirli in tempo.
5. Prima dell'utilizzo, assicurarsi che tutti i componenti di fissaggio siano adeguatamente avvitati e regolati all'altezza corretta. Se il sollevamento è regolabile, Durante il sollevamento o l'abbassamento, tutti devono essere nella stessa posizione di foro.
6. Durante l'uso, raddrizzare lo sgabello e sedersi al centro, e non esercitare forza su entrambi i lati o su un lato dello sgabello, altrimenti c'è il rischio di cadere.
7. Non tentare di spingere e tirare durante l'uso del prodotto, in modo da non causare danni indegni.
8. Non mettere i propri piedi sul Sedile.
9. Non calpestare mai sopra la sedia, non sedersi su di essa dondolandola.
10. Dopo l'uso, ricordarsi di risciacquare con acqua a temperatura ambiente e lasciare asciugare all'aria.

1. Acest produs trebuie amplasat într-un spațiu interior uscat, ventilat, cu suprafață netedă și necorozivă.
2. Produsele nu trebuie amplasate în medii cu temperaturi ridicate sau scăzute, deoarece acestea pot provoca îmbătrânirea pieselor din cauciuc și pierderea elasticității.
3. Nu așezați scaunul pe o suprafață denivelată.
4. Înainte de fiecare utilizare, asigurați-vă că șurubul nu este slăbit și verificați uzura piciorului de sprijin; dacă este necesar, înlocuiți-l la timp.
5. Înainte de utilizare, asigurați-vă că toate elementele de fixare sunt înșurubate corespunzător și reglate la înălțimea potrivită. La ridicare sau coborâre, dacă înălțimea este reglabilă, acestea trebuie să se afle în aceeași poziție a orificiului.
6. În timpul utilizării, vă rugăm să îndreptați scaunul și să vă așezați în mijloc, fără a exercita forță pe ambele părți sau pe o singură parte a scaunului, altfel există riscul de cădere.
7. Nu încercați să împingeți sau să trageți în timpul utilizării produsului, pentru a nu provoca daune inutile.
8. Nu vă urcați pe scaun.
9. Sub nicio formă nu trebuie să călcați pe scaun. Nu vă așezați pe el și nu-l balansați.
10. După utilizare, nu uitați să clătiți cu apă la temperatura camerei și să lăsați să se usuce la aer.

PARTS

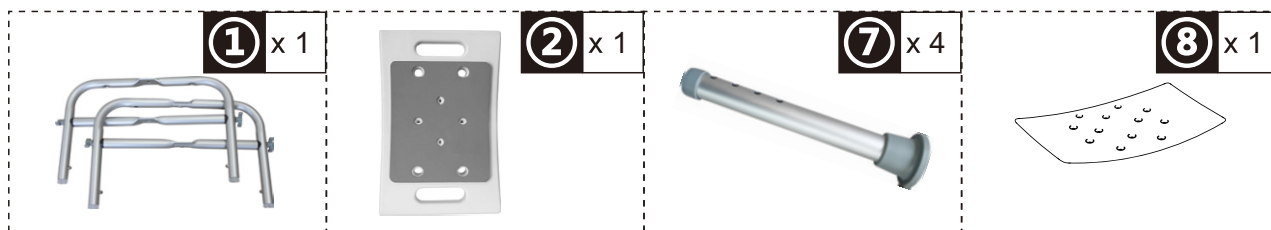

HARDWARE

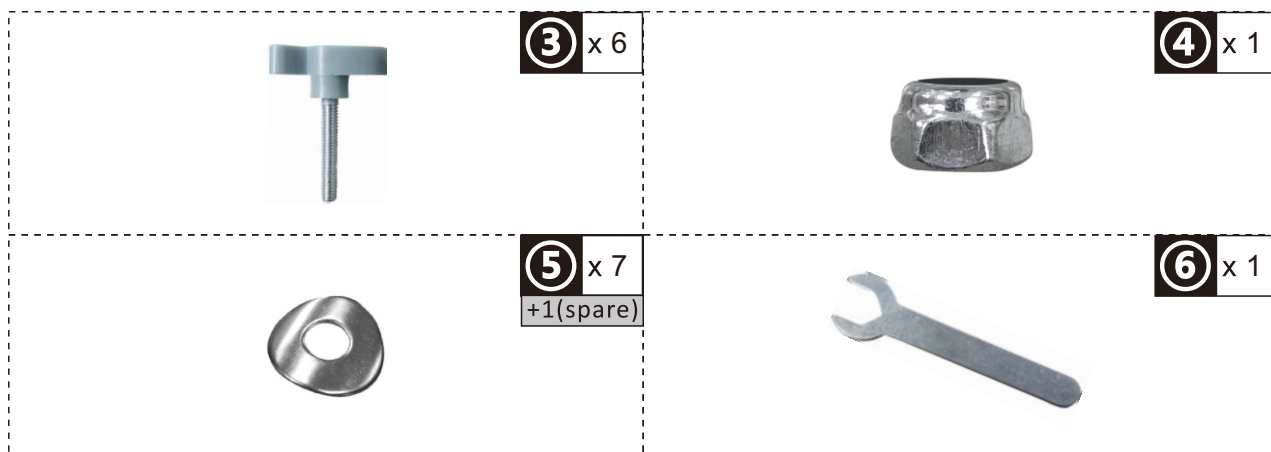

01

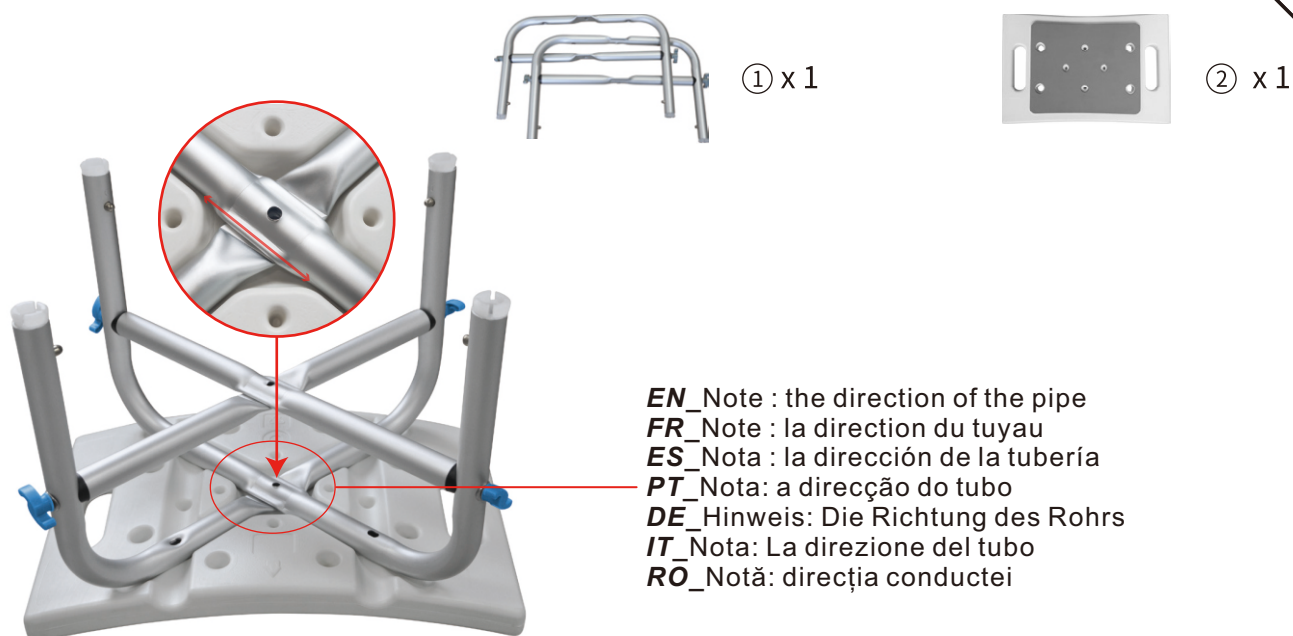

- EN**_ Unfold the Main Frame① and place it in a reasonable position on the back of the Seat②
FR_ Déplier le cadre principal① et le placer dans une position raisonnable au dos du siège②.
ES_ Despliegue el bastidor principal① y colóquelo en una posición razonable en la parte posterior del asiento②.
PT_ Desdobre a Estrutura Principal① e coloque-a numa posição razoável na parte de trás do Assento②
DE_ Klappen Sie den Hauptrahmen① auf und legen Sie ihn in einer angemessenen Position auf die Rückseite des Sitzes②.
IT_ Aprire il telaio principale① e posizzarlo in una posizione corretta sul retro del sedile②.
RO_ Desfășurați cadrul principal① și așezați-l într-o poziție adecvată pe spatele scaunului②



③ x 5



⑤ x 5

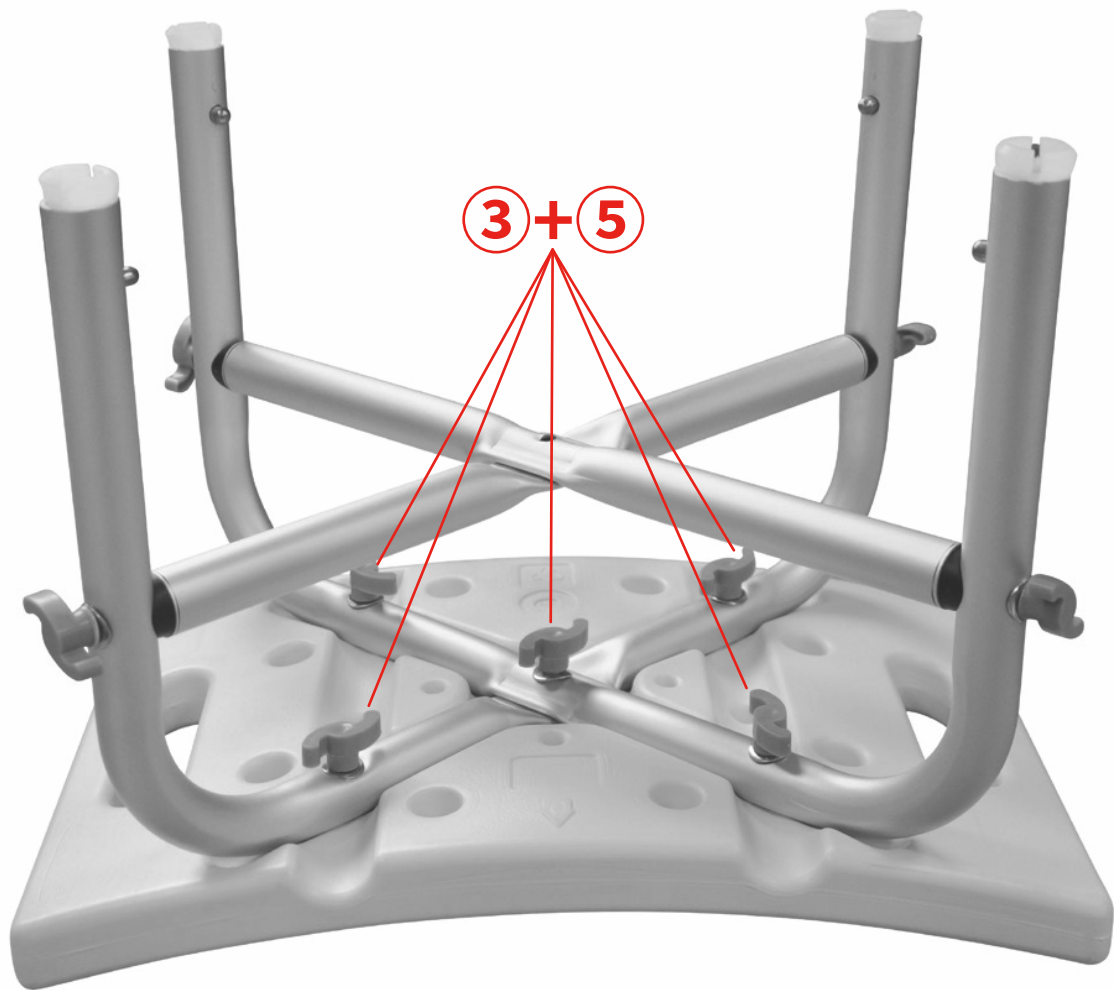

EN_ Combine Mounting Accessories③ and Mounting Accessories⑤ , insert them into the corresponding holes of Main Frame① and Seat② respectively, and then tighten them.

FR_ Combiner les accessoires de montage③ et les accessoires de montage⑤, les insérer dans les trous correspondants du cadre principal① et du siège② respectivement, puis les serrer.

ES_ Combine los accesorios de montaje③ y los accesorios de montaje⑤ , insértelos en los orificios correspondientes del bastidor principal① y del asiento② respectivamente, y luego apriételes.

PT_ Combine os Acessórios de Montagem③ e os Acessórios de Montagem⑤ , insira-os nos orifícios correspondentes da Estrutura Principal① e do Assento②, respectivamente, e depois aperte-os.

DE_ Kombinieren Sie das Montagezubehör③ und das Montagezubehör⑤, setzen Sie sie in die entsprechenden Löcher des Hauptrahmens① bzw. des Sitzes② ein und ziehen Sie sie dann fest.

IT_ Combinare gli accessori di assemblaggio③ e gli accessori di montaggio⑤, inserirli rispettivamente nei fori corrispondenti del telaio principale① e del sedile②, e poi serrarli.

RO_ Combinați accesoriile de montare③ și accesoriile de montare⑤, introduceți-le în orificiile corespunzătoare ale cadrului principal① și, respectiv, ale scaunului②, apoi strângeți-le.

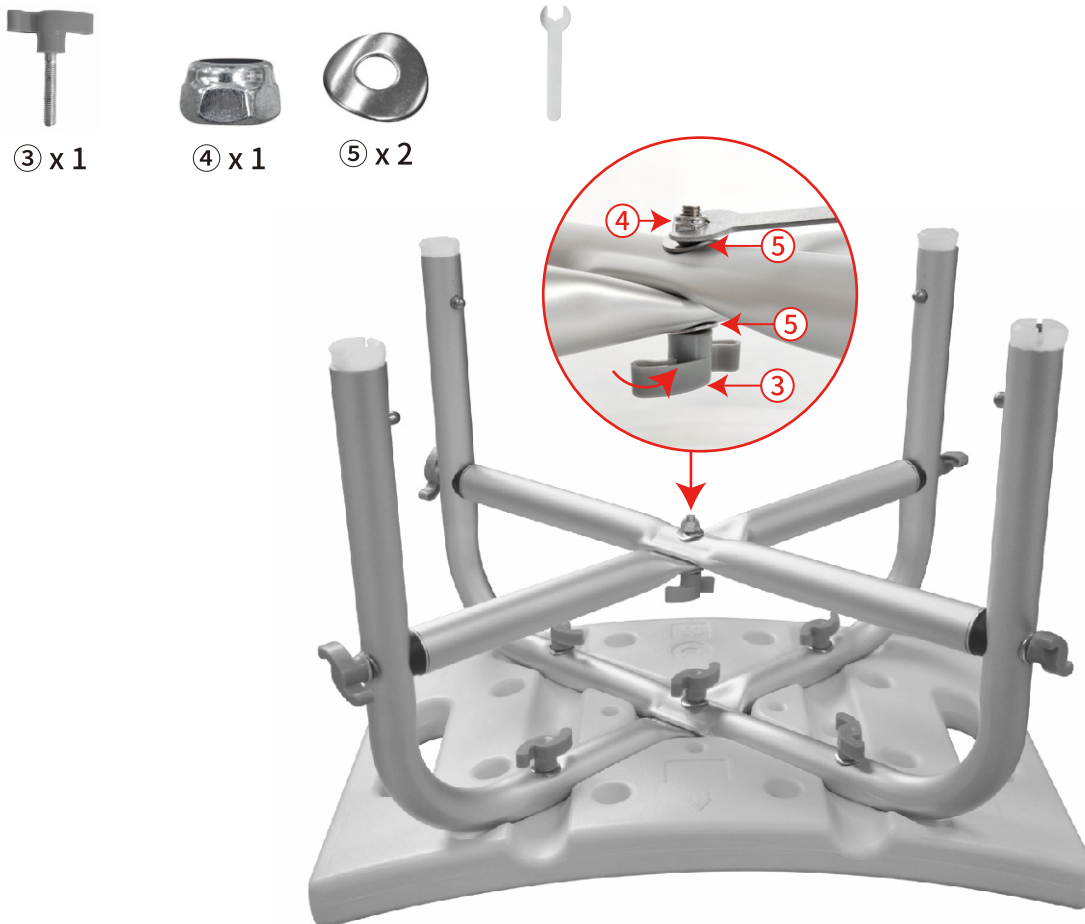

EN Combining 1pc SCREW③ and 1pc GASKETS⑤, insert them into the hole of Main Frame① from the bottom position, then place 1pc GASKETS⑤ and 1pc SCREW NUT④ on the top of SCREW③ and After assembling, tighten with Installation Tool

FR En combinant 1 vis SCREW③ et 1 joint GASKETS⑤, les insérer dans le trou du Main Frame① à partir de la position inférieure, puis placer 1 joint GASKETS⑤ et 1 écrou SCREW NUT④ sur le dessus de SCREW③ et après l'assemblage, serrer avec l'outil d'installation.

ES Combinando 1pc SCREW③ y 1pc GASKETS⑤, insértelos en el orificio del bastidor principal① desde la posición inferior, luego coloque 1pc GASKETS⑤ y 1pc SCREW NUT④ en la parte superior de SCREW③ y Después de ensamblar, apriete con la herramienta de instalación.

PT Combinando 1 unidade de PARAFUSO③ e 1 unidade de JUNTAS⑤, insira-as no orifício da Estrutura Principal① a partir da posição inferior e, em seguida, coloque 1 unidade de JUNTAS⑤ e 1 unidade de PORCA DE PARAFUSO④ na parte superior do PARAFUSO③ e, após a montagem, aperte com a Ferramenta de Instalação

DE Kombinieren Sie 1 Stück SCHRAUBE③ und 1 Stück DICHTUNG⑤ und setzen Sie sie von unten in das Loch des Hauptrahmens① ein. Setzen Sie dann 1 Stück DICHTUNG⑤ und 1 Stück SCHRAUBENMUTTER④ oben auf die SCHRAUBE③ und ziehen Sie sie nach dem Zusammenbau mit dem Installationswerkzeug fest.

IT Combinare 1 pezzo di VITE③ e 1 pezzo di RONDELLA⑤, inserirli nel foro del telaio principale① dalla posizione inferiore, e poi posizionare 1 pezzo di RONDELLA⑤ e 1 pezzo di DADO A VITE④ sulla parte superiore della VITE③ e dopo il montaggio, serrare con lo Strumento di Installazione

RO Combinați 1 buc. ȘURUB③ și 1 buc. GARNITURĂ⑤, introduceți-le în orificiul cadrului principal① pornind de jos, apoi așezați 1 buc. GARNITURĂ⑤ și 1 buc. PIULIȚĂ④ deasupra ȘURUBULUI③; după asamblare, strângeți cu ajutorul sculei de montare



⑦ x 4



EN_Insert Foot Tube⑦ into Main Frame① respectively,Make sure each marble has the same hole position

FR_Insérer le tube de pied⑦ dans le cadre principal① respectivement, en veillant à ce que chaque bille ait la même position de trou.

ES_Inserte el tubo del pie⑦ en el marco principal① respectivamente,Asegúrese de que cada canica tiene la misma posición del agujero

PT_Insira o tubo do pé⑦ na estrutura principal④ respectivamente, certifique-se de que cada mármore tem a mesma posição de furo

DE_Setzen Sie das Fußrohr⑦ in den Hauptrahmen① ein, stellen Sie sicher, dass jede Murmel die gleiche Lochposition hat.

IT_Inserire il piede tubolare ⑦ rispettivamente nel telaio principale①, assicurarsi che ogni perno della molla di bloccaggio abbia la stessa posizione del foro.

RO_Introduceți tubul de susținere⑦ în cadrul principal①, asigurându-vă că fiecare bilă are orificiul în aceeași poziție

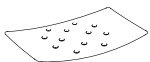

⑧ x 1

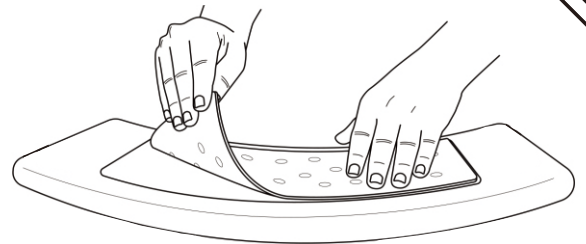
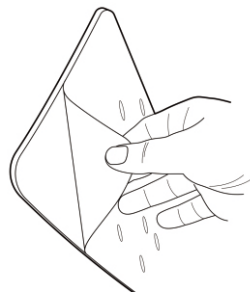

Done



EN_Remove the glue layer from the seat cushion, Stick the seat cushion on the chair

FR_Enlever la couche de colle du coussin d'assise, coller le coussin d'assise sur la chaise.

ES_Retire la capa de pegamento del cojín del asiento, Pegue el cojín del asiento en la silla

PT_Retirar a camada de cola da almofada do assento, colar a almofada do assento na cadeira

DE_Entfernen Sie die Klebeschicht vom Sitzkissen, kleben Sie das Sitzkissen auf den Stuhl

IT_Rimuovere lo strato di colla dal cuscino del sedile, incollare il cuscino del sedile sulla sedia

RO_Îndepărtați stratul de adeziv de pe perna scaunului, apoi lipiți perna de scaun

If you have any questions, please contact our customer care center, Our contact details are below:

US

 001-877-644-9366

 customerservice@aosom.com

Imported by Aosom LLC
7777 Center Ave. Suite 430
Huntington Beach, CA 92647-9998 USA
MADE IN CHINA

If you have any questions, please contact our customer care center, Our contact details are below:

CA

 416-792-6088

 customerservice@aosom.ca

Imported by Aosom Canada Inc.
7270 Woodbine Avenue, Unit 307, Markham,
Ontario Canada L3R 4B9
MADE IN CHINA

Si vous avez la moindre question, veuillez contacter notre centre d'assistance à la clientèle, Nos coordonnées sont les suivantes:

 416-792-6088

 customerservice@aosom.ca

Importé par Aosom Canada Inc.
7270 Woodbine Avenue, unité 307,
Markham, Ontario Canada L3R 4B9
FABRIQUÉ EN CHINE

If you have any questions, please contact our customer care center, Our contact details are below:

UK

 0044-800-240-4004

 enquiries@mhstar.co.uk

IMPORTER ADDRESS:
MH STAR UK Ltd
1 Northampton Cross Logistics Park
Northampton Cross Road
Northampton
NN4 9FH
MADE IN CHINA

Si vous avez la moindre question, veuillez contacter notre centre d'assistance à la clientèle, Nos coordonnées sont les suivantes:

 0033-1-84166106

 aosom@mhfrance.fr

Importé par/Fabricant/REP:
MH FRANCE
2 Rue Maurice Hartmann
92130 Issy Les Moulineaux
France
FABRIQUÉ EN CHINE

Si tiene alguna pregunta, comuníquese con nuestro Centro de Atención al Cliente, Nuestros datos de contacto son los siguientes:

ES

 0034-931294512

 atencioncliente@aosom.es

IMPORTADOR/Fabricante/REP:
SPANISH AOSOM, S.L.
C/ROC GROS,Nº15.08550, ELS HOSTALET DE
BALENYÀ, SPAIN.
B66295775
HECHO EN CHINA

Se tiver alguma dúvida, por favor contacte o nosso Centro de Atendimento ao Cliente, Os nossos dados de contacto são os seguintes:

 0034-931294512

 info@aosom.pt.

IMPORTADOR/Fabricante/REP:
SPANISH AOSOM, S.L.
C.ROC GROS N.15, 08550. ELS HOSTALET DE
BALENYÀ
FEITO NA CHINA

In caso di dubbio, si prega di contattare il nostro centro assistenza clienti, I nostri dettagli di contatto sono di seguito:

IT

 0039-0249471447

 clienti@aosom.it

IMPORTATO DA/Produttore/REP:
AOSOM Italy srl
Centro Direzionale Milanofiori
Strada 1 Palazzo F1
20057 Assago (MI)
P.I.: 08567220960
FATTO IN CINA

Wenn Sie Fragen haben, wenden Sie sich bitte an unser Kundendienstzentrum, Unsere Kontaktdaten stehen unten:

DE

 0049-0(40)-87408465

 service@aosom.de

ADRESSE DES IMPORTEURE/Hersteller/REP:
MH Handel GmbH
Wendenstraße 309
D-20537 Hamburg
Germany
IN CHINA HERGESTELLT

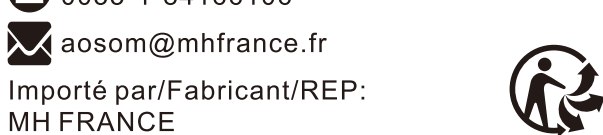

FR

**DONNEZ
OU
RECYCLEZ**



OU



OU



ASSOCIATION

LIVRAISON

DÉCHÈTERIE

Adresses sur quefairedemesdechets.fr

FR