

A x1

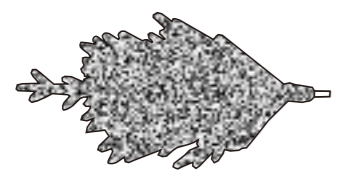

B x1

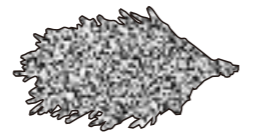

C x1

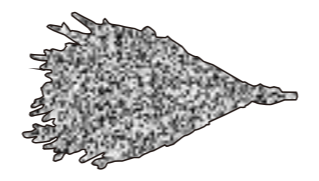

D x1



E x4

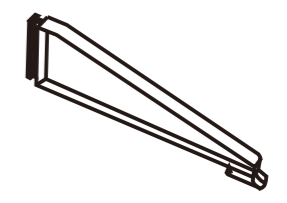

1.

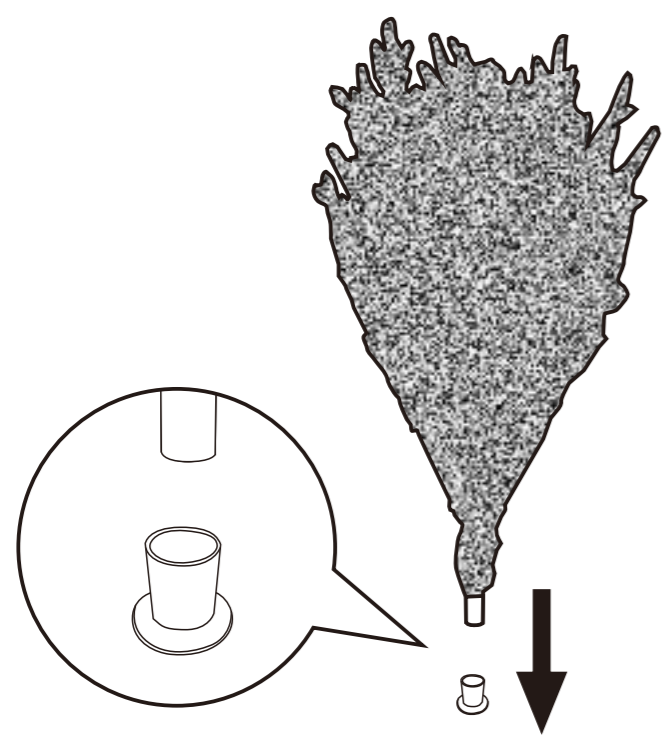

2.

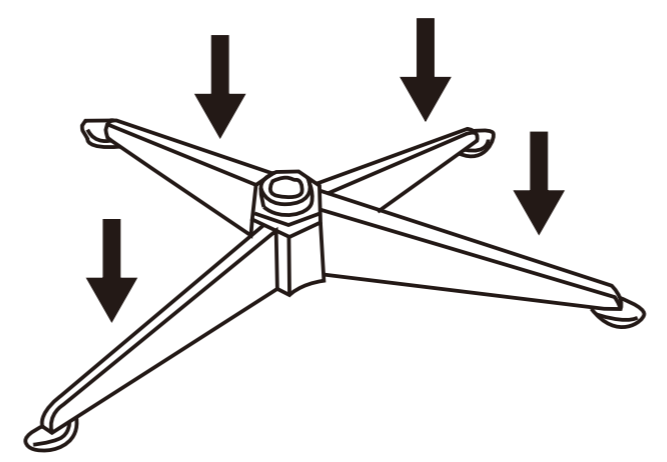

3.

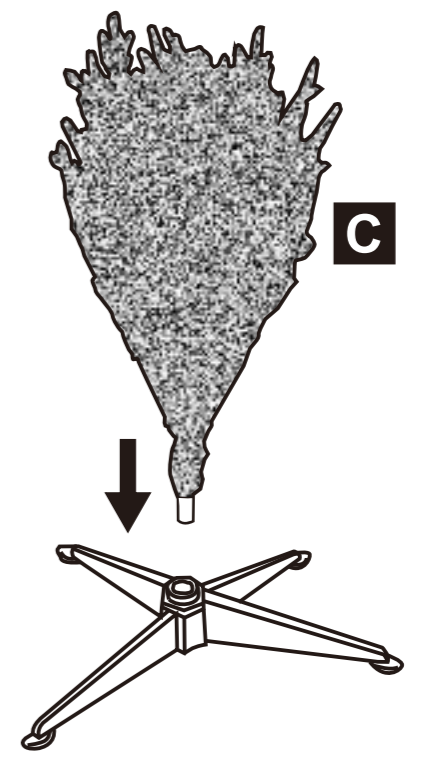

4.

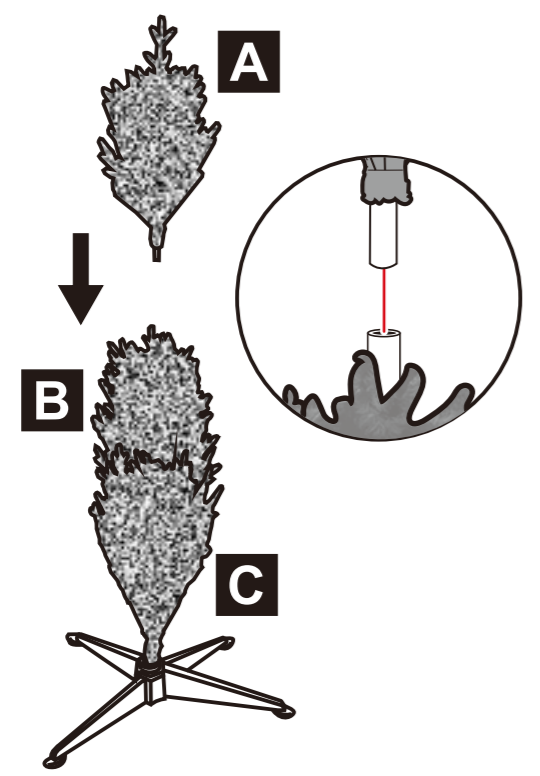

5.

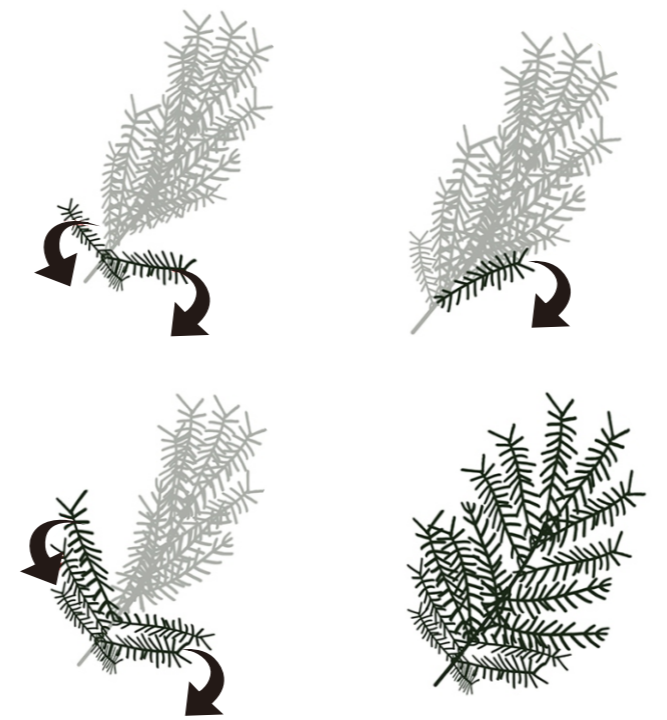

6.

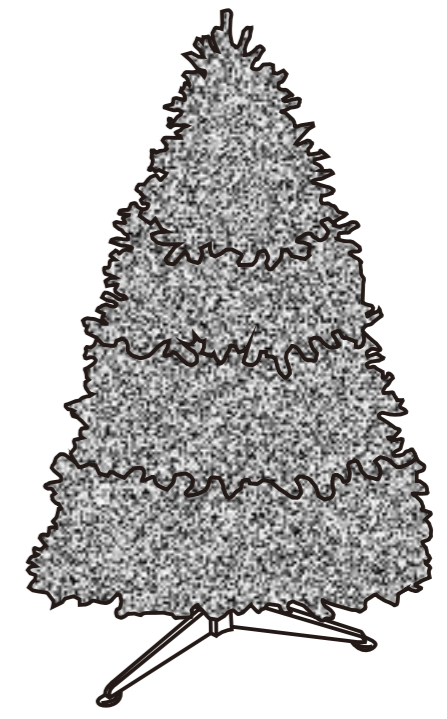



EN Assembly video please scan the QR code.
FR Vidéo d'assemblage, veuillez scanner le code QR.
ES Montaje vídeo scannen Sie bitte den QR-Code ein.
PT Vídeo de montagem por favor digitalizar o código QR.
DE Video de montaje, escanea el código QR.
IT Scansionare il codice QR per il Video di Assemblaggio.
RO Video asamblare vă rugăm să scanați codul QR.



EN Warning

1.The tree base MUST be placed on a flat rigid surface. 2.Do not operate in a confined space or allow contact with flammable material. 3. Do not allow this product to come into contact with direct heat or flame.

Shaping the Tree Branches

You can shape the tree branches working with each row individually, and working your way from the inner tips outward on each branch. Shape the tips to fill gaps between branches to make the tree full and natural looking.

The branches need to be expanded manually and take some time to get the final effect of the picture. If the tree is decorated with artificial snow, it is normal for some of it to fall off, just as real snow would.

Storage

Remove all holiday decorations. Gently press tips back into center branch. Raise all branches to original upright position taking care not to place undue pressure on the attached ends of the branches. When disassembling tree, a twisting motion will help to separate the sections from each other. All tree parts can be put back into the carton and should be stored in a cool, dry place.

FR

Avertissement

1. La base de l'arbre DOIT être placée sur une surface plane et rigide. 2. a Ne pas utiliser dans un espace confiné ou laisser entrer en contact avec des matériaux inflammables. 3. Ne pas laisser ce produit entrer en contact avec une source de chaleur directe ou une flamme.

Façonnage des branches d'arbre

Vous pouvez façonner les branches du sapin en travaillant sur chaque rangée individuellement et en partant des extrémités intérieures vers l'extérieur de chaque branche. Formez les extrémités pour combler les espaces entre les branches et donner au sapin un aspect étoffé et naturel.

Les branches doivent être élargies manuellement et il faut un certain temps pour obtenir l'effet final de l'image. Si le sapin est décoré de neige artificielle, il est normal qu'une partie tombe, tout comme le ferait de la vraie neige.

Rangement

Retirez toutes les décorations de Noël. Ramenez délicatement les pointes vers la branche centrale. Remontez toutes les branches à leur position verticale d'origine en veillant à ne pas exercer une pression excessive sur les extrémités des branches. Lors du démontage du sapin, un mouvement de torsion permet de séparer les sections les unes des autres. Toutes les parties du sapin doivent être remises dans le carton et gardées dans un endroit frais et sec.

ES

Advertencias

1. La base del árbol DEBE colocarse sobre una superficie plana y estable. 2. No lo utilice en un espacio cerrado ni permita el contacto con material inflamable. 3. No permita que este producto entre en contacto con calor directo o llama.

Dar forma a las ramas del árbol

Puede dar forma a las ramas del árbol trabajando con cada fila individualmente, y trabajando desde las puntas interiores hacia fuera en cada rama. Dele forma a las puntas para llenar los espacios huecos entre las ramas para que el árbol tenga un aspecto completo y natural.

Se deben expandir las ramas manualmente y va a requerir algo de tiempo para obtener el efecto final mostrado en la imagen. Si el árbol está decorado con nieve artificial, es normal que se caiga un poco, igual que ocurriría con la nieve de verdad.

Almacenamiento

Retire todos los adornos navideños. Presione suavemente las puntas hacia el centro de la rama nuevamente. Levante todas las ramas a su posición vertical original, teniendo cuidado de no ejercer una presión indebida sobre los extremos de las ramas. Al desmontar el árbol, puede girar las uniones de las diferentes secciones para separarlas entre sí. Una vez las piezas separadas, puede volver a colocarlas en la caja y almacenarlas en un lugar fresco y seco.

PT

Advertência

1. A base da árvore DEVE ser colocada sobre uma superfície plana e rígida. 2. Não instale num espaço completamente fechado ou permita o contacto com material inflamável. 3. Não permitir que este produto entre em contacto com o calor direto ou chamas.

Moldar os ramos de árvores

Você pode moldar os ramos da árvore trabalhando com cada linha individualmente e trabalhando das pontas internas para fora em cada ramo. Molde as pontas para preencher as lacunas entre os ramos para deixar a árvore cheia e com aparência natural.

Os ramos precisam ser expandidos manualmente e levar algum tempo para obter o efeito final da imagem. Se a árvore estiver decorada com neve artificial, é normal que parte dela caia, tal como aconteceria com a neve verdadeira.

Armazenamento

Retirar todas as decorações. Pressionar gentilmente as pontas de volta ao ramo central. Levantar todos os ramos para a posição vertical original, tendo o cuidado de não colocar pressão indevida sobre as extremidades anexas dos ramos. Ao desmontar a árvore, um movimento de torção ajudará a separar as secções umas das outras. Todas as partes das árvores podem ser novamente colocadas na caixa e devem ser armazenadas num local fresco e seco.

DE

Warnung

1. Der Fuß des Baumes MUSS auf einer flachen, festen Oberfläche stehen. 2. Nicht in engen Räumen oder in Kontakt mit brennbarem Material verwenden. 3. Lassen Sie dieses Produkt nicht mit direkter Hitze oder Flammen in Berührung kommen.

Formen der Äste

Sie können die Äste formen, indem Sie jede Reihe einzeln bearbeiten und sich von den inneren Astspitzen nach außen arbeiten. Formen Sie die Spitzen, um Lücken zwischen den Zweigen zu füllen, damit der Baum voll und natürlich aussieht.

Die Zweige müssen manuell ausgebreitet werden und Sie brauchen etwas Zeit, um den endgültigen Effekt des Bildes zu erzielen. Wenn der Baum mit Kunstschnee geschmückt ist, ist es ganz normal, dass etwas davon abfällt, genau wie bei echtem Schnee.

Lagerung

Entfernen Sie den gesamten Weihnachtsschmuck. Drücken Sie die Spitzen vorsichtig in die Mitte des Zweiges zurück. Richten Sie alle Zweige in die ursprüngliche Position auf und achten Sie darauf, dass Sie keinen übermäßigen Druck auf die Zweigenden ausüben. Wenn Sie den Baum auseinanderbauen, hilft eine Drehbewegung, um die Teile voneinander zu trennen. Alle Baumteile können wieder in den Karton gelegt werden und sollten an einem kühlen, trockenen Ort gelagert werden.

IT

Avvertenze

1. La base dell'albero DEVE essere posizionata su una superficie rigida in piano. 2.Non usare in uno spazio ristretto e non far entrare in contatto con materiale infiammabile. 3.Non lasciare che questo prodotto entri in contatto con calore diretto o fiamme.

Dare forma ai rami

È possibile modellare i rami lavorando ogni fila individualmente e procedendo dalle punte interne verso l'esterno su ciascun ramo. Modellare le punte per riempire gli spazi tra i rami e rendere l'albero pieno e dall'aspetto naturale.

I rami devono essere espansi manualmente e serve del tempo per ottenere l'effetto finale dell'immagine sottostante. Se l'albero è decorato con neve artificiale, è normale che una parte di essa cada, proprio come succedrebbe con la neve vera.

Conservazione

Rimuovere tutte le decorazioni natalizie. Premere delicatamente le punte per portarle verso il ramo centrale. Sollevare tutti i rami nella posizione eretta originaria facendo attenzione a non esercitare una pressione eccessiva sulle estremità dei rami. Quando si smonta l'albero, aiutarsi con un movimento di torsione per separare le sezioni l'una dall'altra. Tutte le parti dell'albero possono essere riposte nel cartone originale e devono essere conservate in un luogo fresco e asciutto.

RO

Avertisment

1. Baza pomului TREBUIE așezată pe o suprafață plană și rigidă. 2. Nu utilizați produsul într-un spațiu închis și nu permiteți contactul cu materiale inflamabile. 3. Nu expuneți acest produs la căldură directă sau la flacără.

Modelarea ramurilor bradului

Puteți modela ramurile bradului lucrând cu fiecare rând în parte și pornind de la vârfurile interioare spre exterior pe fiecare ramură. Modelați vârfurile pentru a umple golurile dintre ramuri, astfel încât bradul să aibă un aspect plin și natural.

Ramurile trebuie extinse manual și este nevoie de ceva timp pentru a obține efectul final din imagine. Dacă bradul este decorat cu zăpadă artificială, este normal ca o parte din aceasta să cadă, la fel cum s-ar întâmpla cu zăpada adevărată.

Depozitare

Îndepărtați toate decorațiunile de sărbători. Apăsați ușor vârfurile înapoi în ramura centrală. Ridicați toate ramurile în poziția verticală inițială, având grijă să nu exercitați o presiune excesivă asupra capetelor atașate ale ramurilor. La demontarea bradului, o mișcare de răsucire va ajuta la separarea secțiunilor una de alta. Toate părțile bradului pot fi puse înapoi în cutie și trebuie depozitate într-un loc răcoros și uscat.

US IMPORTANT, RETAIN FOR FUTURE REFERENCE: READ CAREFULLY.

If you have any questions, please contact our customer care center, Our contact details are below:

☎ 001-877-644-9366

✉ customerservice@aosom.com

Imported by Aosom LLC
7777 Center Ave. Suite 430
Huntington Beach, CA 92647-9998 USA
MADE IN CHINA

UK IMPORTANT, RETAIN FOR FUTURE REFERENCE: READ CAREFULLY.

If you have any questions, please contact our customer care center, Our contact details are below:

☎ 0044-800-240-4004

✉ enquiries@mhstar.co.uk

MPORTER ADDRESS:
MH STAR UK Ltd
1 Northampton Cross Logistics Park
Northampton Cross Road
Northampton
NN4 9FH
MADE IN CHINA

DE WICHTIG! SORGFÄLTIG LESEN UND FÜR SPÄTERES NACHSCHLAGEN AUFBEWAHREN.

Wenn Sie Fragen haben, wenden Sie sich bitte an unser Kundendienstzentrum, Unsere Kontaktdaten stehen unten:

☎ 0049-0(40)-87408465

✉ service@aosom.de

ADRESSE DES IMPORTEURE/Hersteller/REP:
MH Handel GmbH Wendenstraße 309 D-20537 Hamburg
Germany
IN CHINA HERGESTELLT

IT IMPORTANTE! CONSERVARE IL PRESENTE MANUALE PER FUTURO RIFERIMENTO E LEGGERLO ATTENTAMENTE.

In caso di dubbio, si prega di contattare il nostro centro assistenza clienti, I nostri dettagli di contatto sono di seguito:

☎ 0039-0249471447

✉ clienti@aosom.it

IMPORTATO DA/Produttore/REP:
AOSOM Italy srl Centro Direzionale Milanofiori Strada 1
Palazzo F1 20057 Assago (MI) P.I.: 08567220960
FATTO IN CINA

ES IMPORTANTE, LEA Y GUARDE PARA FUTURAS REFERENCIAS.

Si tiene alguna pregunta, comuníquese con nuestro Centro de Atención al Cliente, Nuestros datos de contacto son los siguientes:

☎ 0034-931294512

✉ atencioncliente@aosom.es

IMPORTADOR/Fabricante/REP:
SPANISH AOSOM, S.L.
C/ROC GROS, N°15.08550, ELS HOSTALET DE
BALENYÀ, SPAIN. B66295775
HECHO EN CHINA

PT IMPORTANTE, RETER PARA REFERÊNCIA FUTURA: LEIA ATENTAMENTE.

Se tiver alguma dúvida, por favor contacte o nosso Centro de Atendimento ao Cliente, Os nossos dados de contacto são os seguintes:

☎ 0034-931294512

✉ info@aosom.pt.

IMPORTADOR/Fabricante/REP:
SPANISH AOSOM, S.L C.ROC GROS N.15, 08550. ELS
HOSTALET DE BALENYÀ
FEITO NA CHINA

CA IMPORTANT, RETAIN FOR FUTURE REFERENCE: READ CAREFULLY.

If you have any questions, please contact our customer care center, Our contact details are below:

☎ 416-792-6088

✉ customerservice@aosom.ca

Imported by Aosom Canada Inc.
7270 Woodbine Avenue, Unit 307, Markham,
Ontario Canada L3R 4B9
MADE IN CHINA

IMPORTANT:A LIRE ATTENTIVEMENT ET À CONSERVER POUR CONSULTATION ULTÉRIEURE.

Si vous avez la moindre question, veuillez contacter notre centre d'assistance à la clientèle, Nos coordonnées sont les suivantes:

☎ 416-792-6088

✉ customerservice@aosom.ca

Importé par Aosom Canada Inc.
7270 Woodbine Avenue, unité 307, Markham,
Ontario Canada L3R 4B9
FABRIQUÉ EN CHINE

FR IMPORTANT:A LIRE ATTENTIVEMENT ET À CONSERVER POUR CONSULTATION ULTÉRIEURE.

Si vous avez la moindre question, veuillez contacter notre centre d'assistance à la clientèle, Nos coordonnées sont les suivantes:

☎ 0033-1-84166106

✉ aosom@mhfrance.fr

Importé par/Fabricant/REP:
MH FRANCE
2 Rue Maurice Hartmann
92130 Issy Les Moulineaux
France
FABRIQUÉ EN CHINE