

# Soozier

IN230200245V01\_US\_CA

**A91-090\_A91-090V00**

**A90-470V00**

**EN**

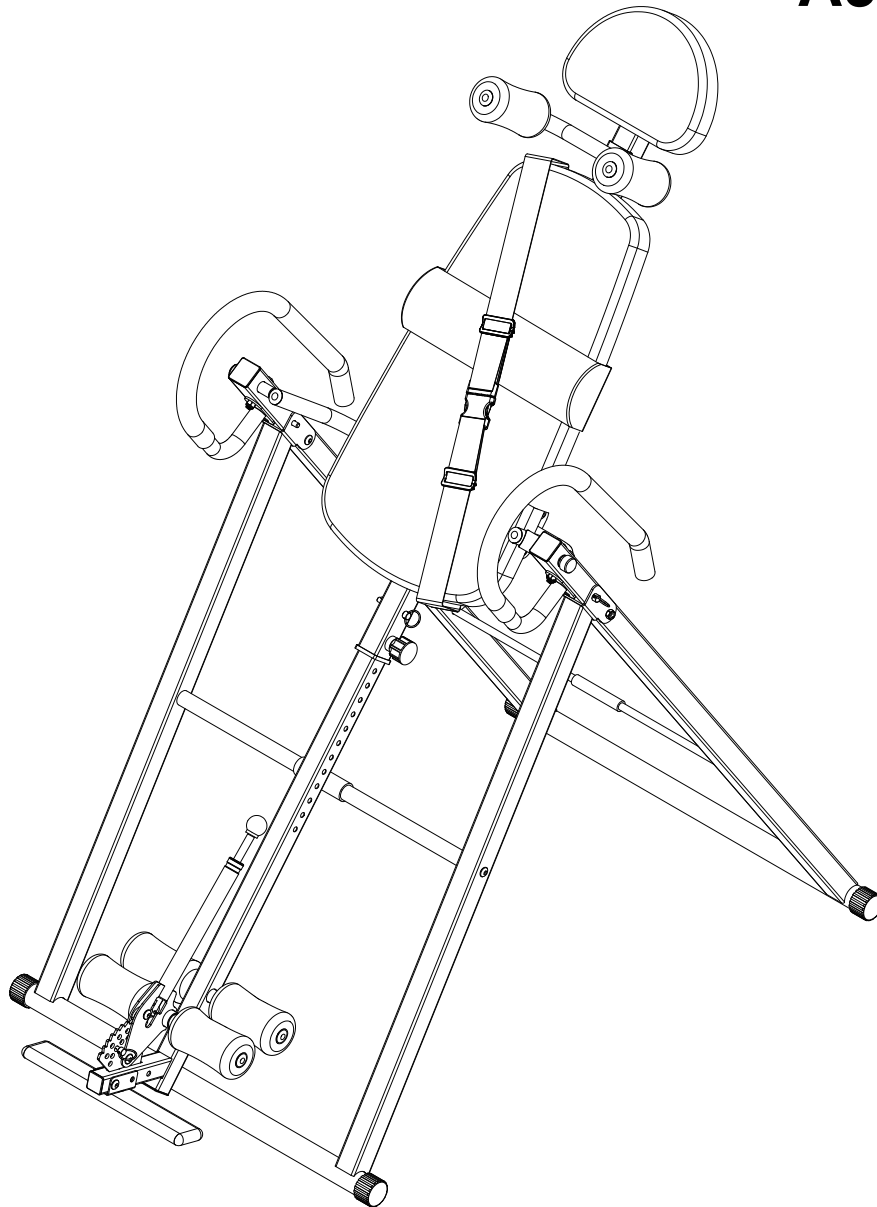

\* Maximum user weight is 150 kg.

IMPORTANT, RETAIN FOR FUTURE REFERENCE: READ CAREFULLY

## ASSEMBLY INSTRUCTION

**READING CAREFULLY!****Please keep this manual in a safe place for easy reference**

1. It is important to read this entire manual before assembling and using the equipment. Safe and effective use can only be achieved if the equipment is assembled, maintained and used properly. It is your responsibility to ensure the tall users of the equipment are informed of all warnings and precautions.
2. Before starting any exercise program you should consult your doctor to determine if you have any medical or physical conditions that could put your health and safety at risk, or prevent you from using the equipment properly. Your doctor's advice is essential if you are taking medication that affects your heart rate, blood pressure or cholesterol level.
3. Be aware of your body's signals. Incorrect or excessive exercise can damage your health. Stop exercising if you experience any of the following symptoms: pain, tightness in your chest, irregular heartbeat, extreme shortness of breath, lightheadedness, dizziness, or feelings of nausea. If you do experience any of these conditions, you should consult your doctor before continuing with your exercise program only.
4. Keep children and pets away from the equipment. The equipment is designed for adult use only.
5. Use the equipment on a solid, flat level surface with a protective cover on your floor or carpet. To ensure safety, the equipment should have at least 0.5 meters of free space all around it.
6. Before using the equipment, check that the nuts and bolts are securely tightened.
7. The safety of the equipment can only be maintained if it is regularly examined for damage and/or wear and tear.
8. Always use the equipment as indicated. If you find any defective components while assembling or checking the equipment, or if you hear any unusual noises coming from the equipment during use, stop immediately. Do not use the equipment until the problem has been rectified."
9. Wear suitable clothing while using the equipment. Avoid wearing loose clothing that may get caught in the equipment or that may restrict or prevent movement.
10. The equipment has passed relevant tests and certifications. Suitable for home use only.
11. The equipment is not suitable for therapeutic use.
12. Care must be taken when lifting or moving the equipment so as not to injure your back. Always use proper lifting techniques and/or seek assistance necessary.

**MAINTAIN**

Neutral detergent can be used to dilute the water to wipe the cloth carefully wipe the oil, and then dry with a dry cloth.

Do not use alkaline solvents, solvents such as solvent, volatile oils and other solvents.

**MAINTENANCE / INSPECTION**

Avoid high temperature, moisture or direct sunlight, please place in a well-ventilated place.

When not in use please fold the admission, and placed in the children can not touch the Department.

If you do not use it for a while, be sure to check the precautions before using this product and use it for normal use.

When you accidentally wet the product, use a dry cloth to avoid skidding.

In case of malfunction, abnormality or any operational problem, please contact us at the company.

**PRODUCT RECYCLING**

Due to the different national recycling regulations, please refer to the relevant regulations.

### Suggestion of the inversion table

1. When using this product for the first time, a guardian must be present to assist and take safety protection measures.

2. The user must ensure that the presser foot device latch is in place and secure the body with a safety belt.

3. Adjust the scale of the height adjustment frame according to the height of the user (for example: the actual height of the user is 160, it is recommended to adjust to 170 first! If it is difficult to turn upside down, adjust down until it is easy to turn), lock the pull pin nut after each adjustment, and insert the safety pin before it can be used.

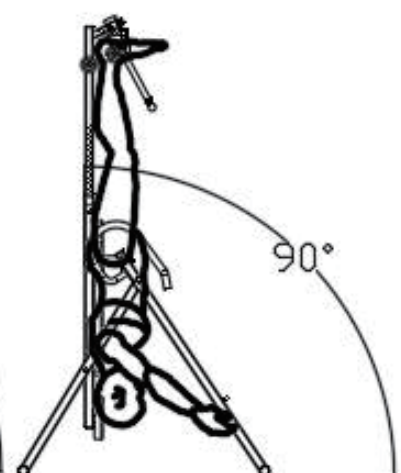
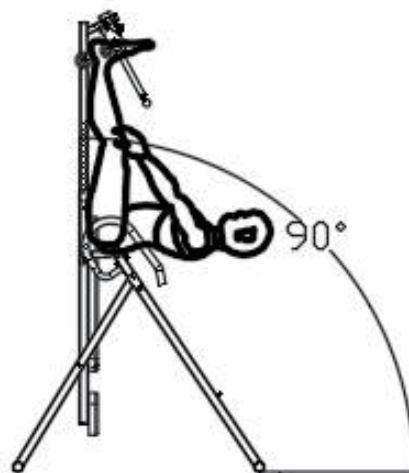
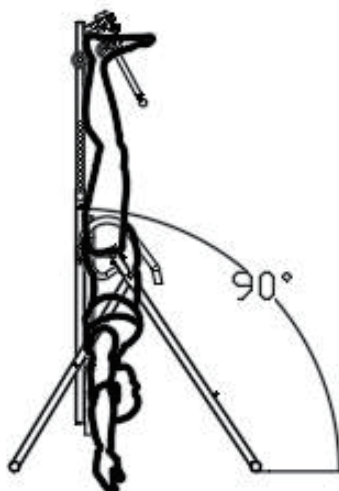
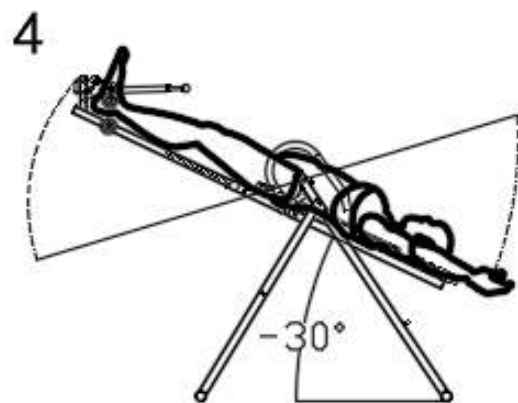
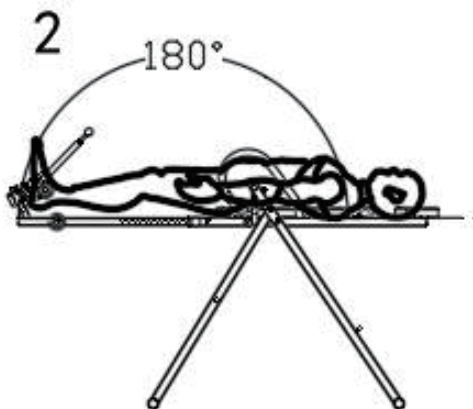
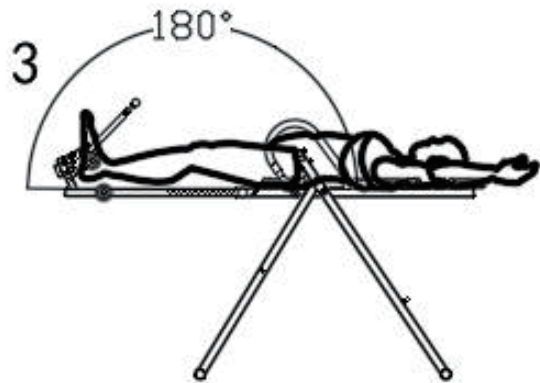
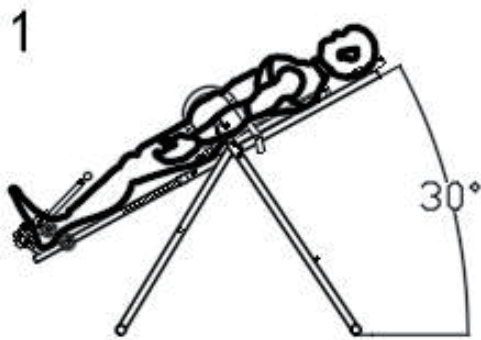

## Packing details

Serial number	Components	Quantity	Serial number	Components	Quantity
1	Main Holder	1	8	Webbing1	1
2	Rear holding bar	1	9	Webbing2	1
3	Backplane	1	10	Foam	4
4	Adjusting lever	1	11	Headrest pad	1
5	Foam tube	2	12	Back pad	1
6	Foot pressing device	1	13	Nut & Screw sets	4
7	Handrail	2	14	Instructions	1

## Optional components

Serial number	Components	Quantity	Serial number	Components	Quantity
10	Foam	2	17	Waist cushion	1
15	Shoulder pad U-shape tube	1	18	Inflatable waist cushion	1
16	U-shape Footrest plate	2	19	Shoulder pad	1

# Parts diagram

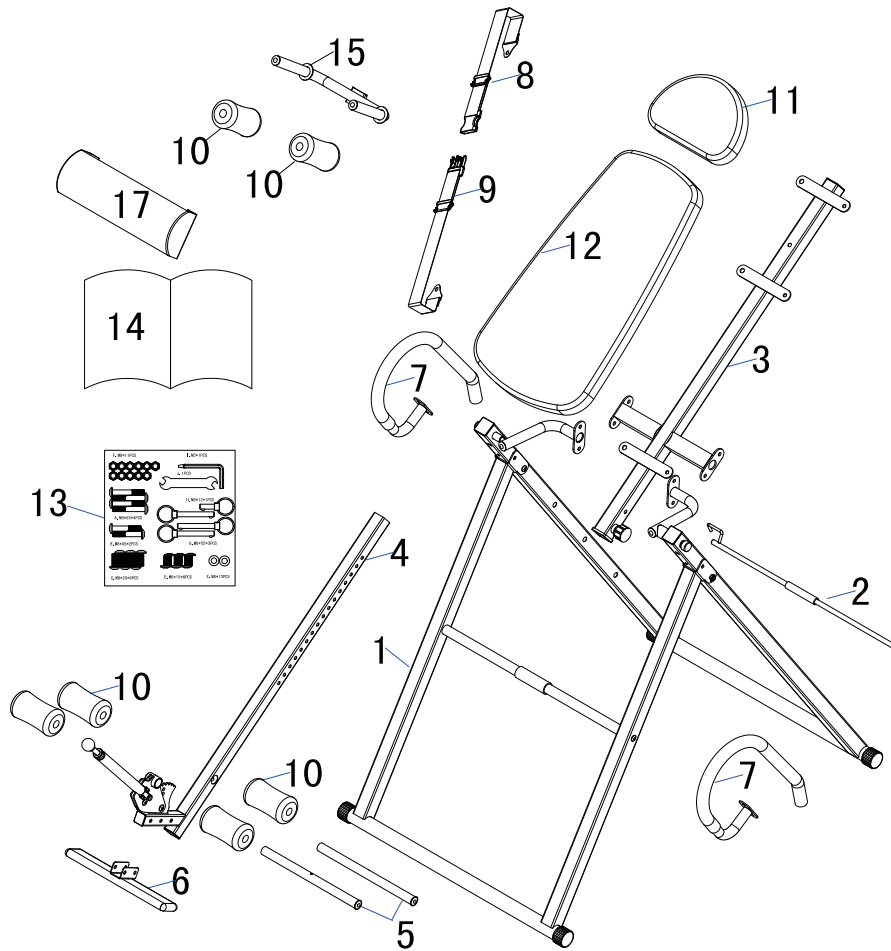

# Accessories

F. M8\*11PCS

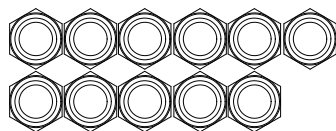

I. M5\*1PCS

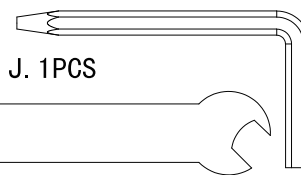

J. 1PCS

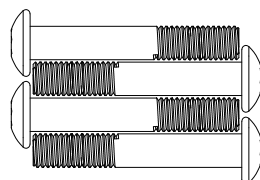
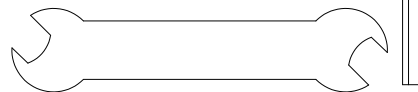

A. M8\*55\*4PCS

H. M8\*12\*1PCS

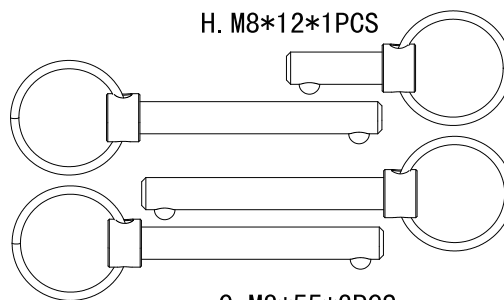

G. M8\*55\*3PCS

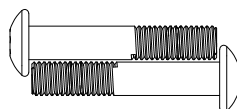

B. M8\*45\*2PCS

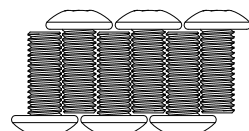

C. M8\*20\*6PCS

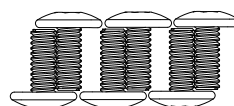

D. M6\*15\*6PCS



E. M8\*13PCS

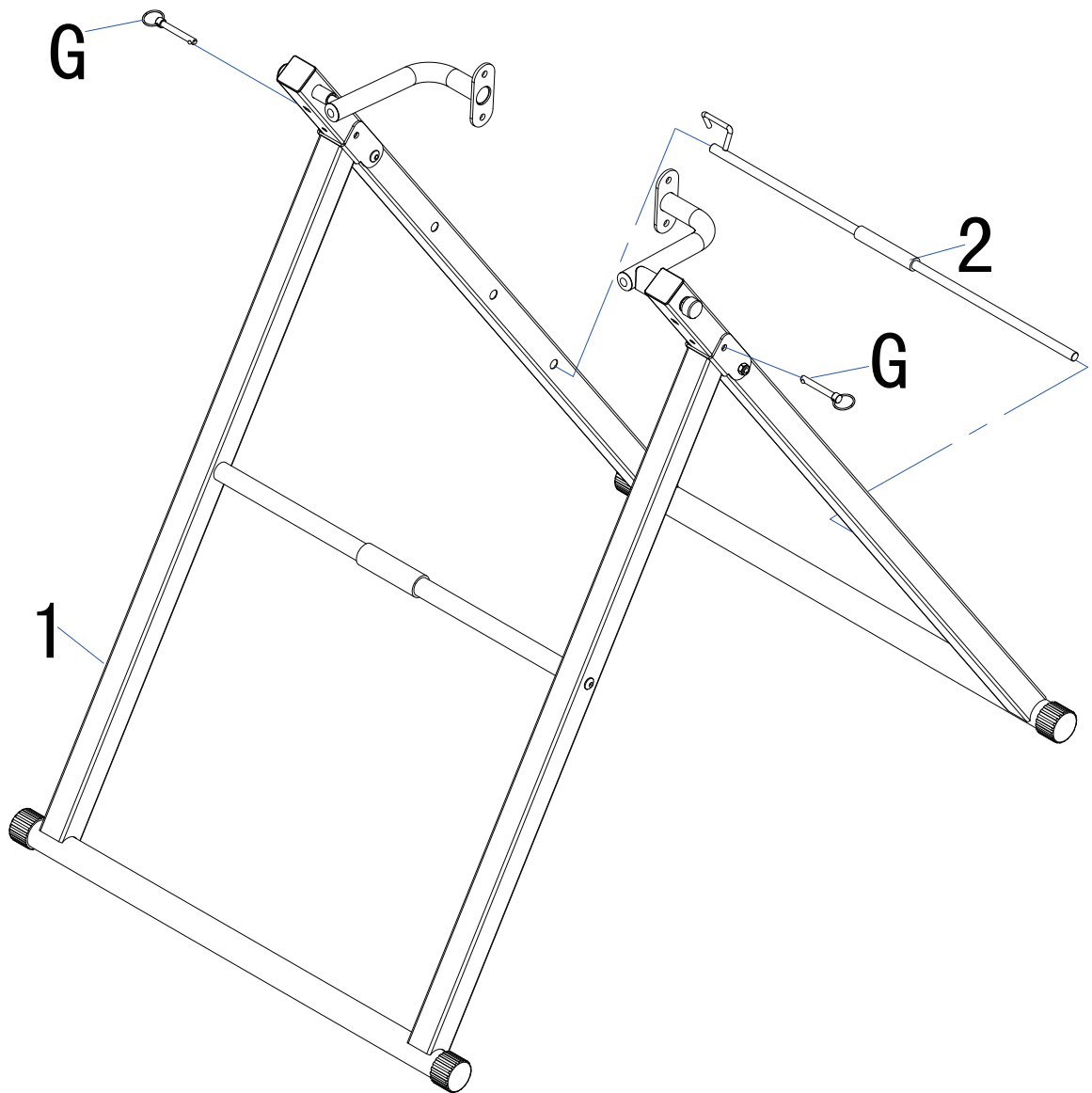

**Step 1:**

A. Open the front and rear supports holder (1) of the inversion machine, then insert the pull-ring pin (G) into the hole at the connection, which is between the front and rear supports holder.

B. Adjust to the appropriate angle, then insert the backplane (2) into the holes on both sides of the rear support (the side with the punched hole is properly in place, whilst the other end with the hook is clamped above the square tube). This allows you to stand upside down. It is recommended to install it in the top hole first, then adjust to the other holes. Note: When starting to assemble, do not tighten the screws straight away.

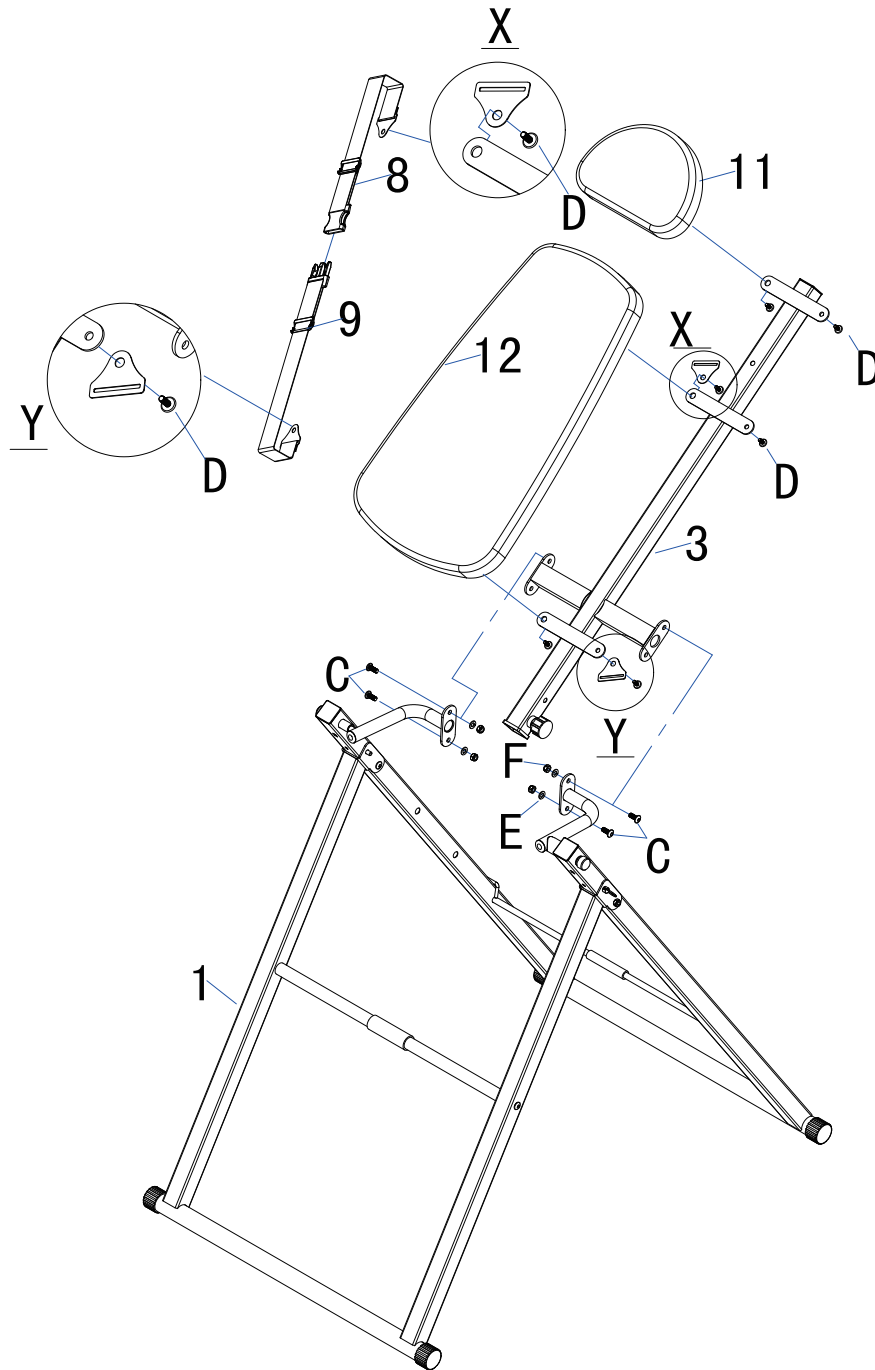

**Step 2:**

A. Use screws (D) to attach the headrest pad (11) and the back pad – at the same time, install the webbing ( 8 and 9) into X and Y (see picture above) on the backplane (3).

B. Use screws (C), flat washers (E) and lock nuts (F) to assemble the iron sheet on the side of the backplane (3) with the iron sheet on the main bracket.

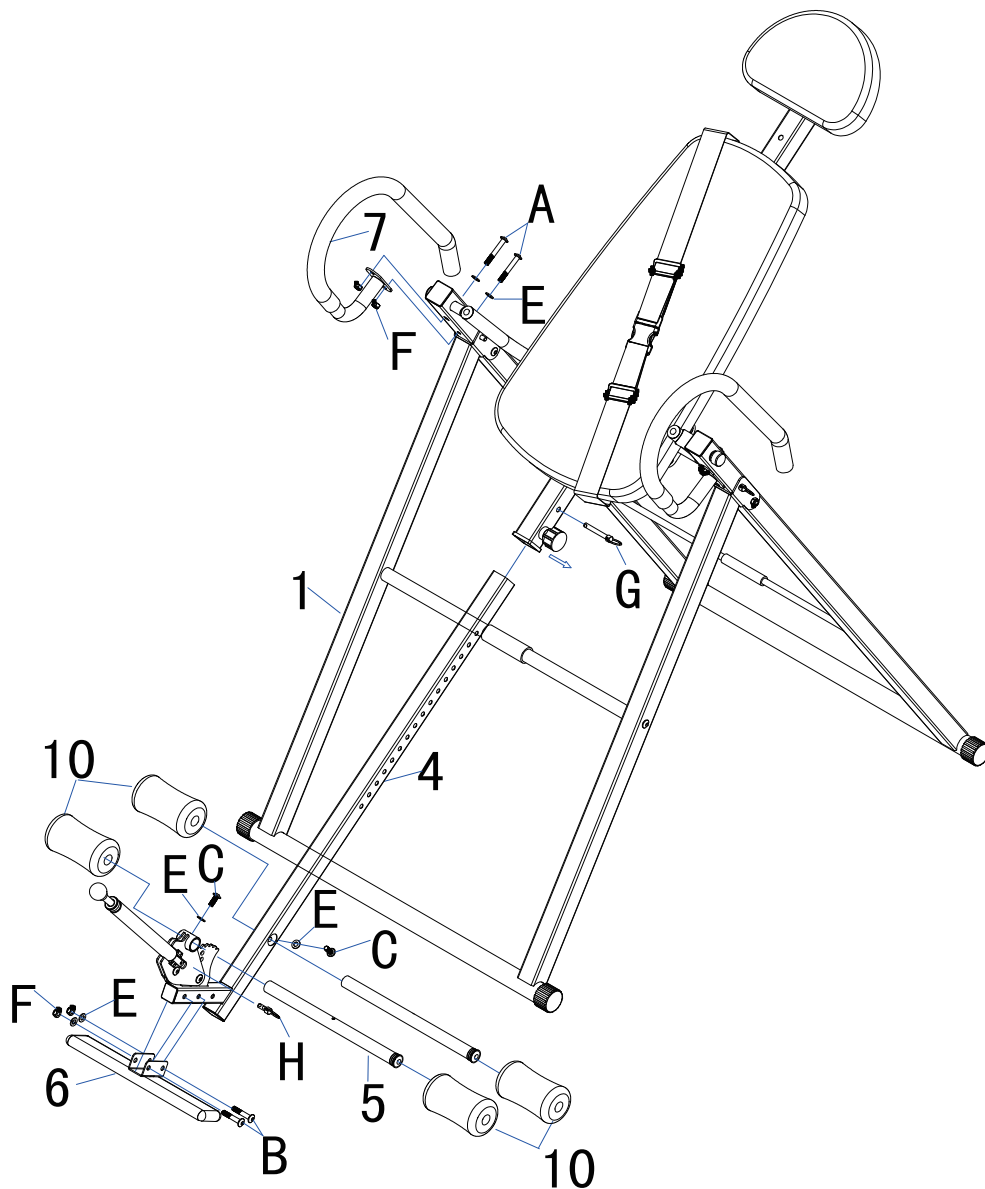

**Step 3:**

A. Insert the foam tube (5) into the large hole on the height adjustment frame (4), then fix it with screws (C) and flat washers (E). Put the foam (10) into the foam tube on both ends (5),

B. Insert the upper foam tube (5) into the casing hole of the presser foot, then secure it with screws (C) and flat washers (E). Put the foam (10) into the foam tube (5) on both ends.

A. Using screws (C) and flat washers (E), attach the foot pressing device (6) onto the square tube, which is at the lower end of the height adjusting lever (4).

B. Insert the assembled height adjusting lever (4) into the square tube on the backrest frame (3), then use the quick-pull pin to pull the ring plug (G), so it goes into the corresponding hole according to the height size requirements.

C. Using screws (A), flat washers (E) and nuts (F), fix the handrail (7) onto the side pipe of the main bracket.

Note: After installation is complete, tighten all screws and ensure all latches are properly assembled before using.

The following steps are for installing optional parts. Please check your product first, then follow these steps below to install your product.

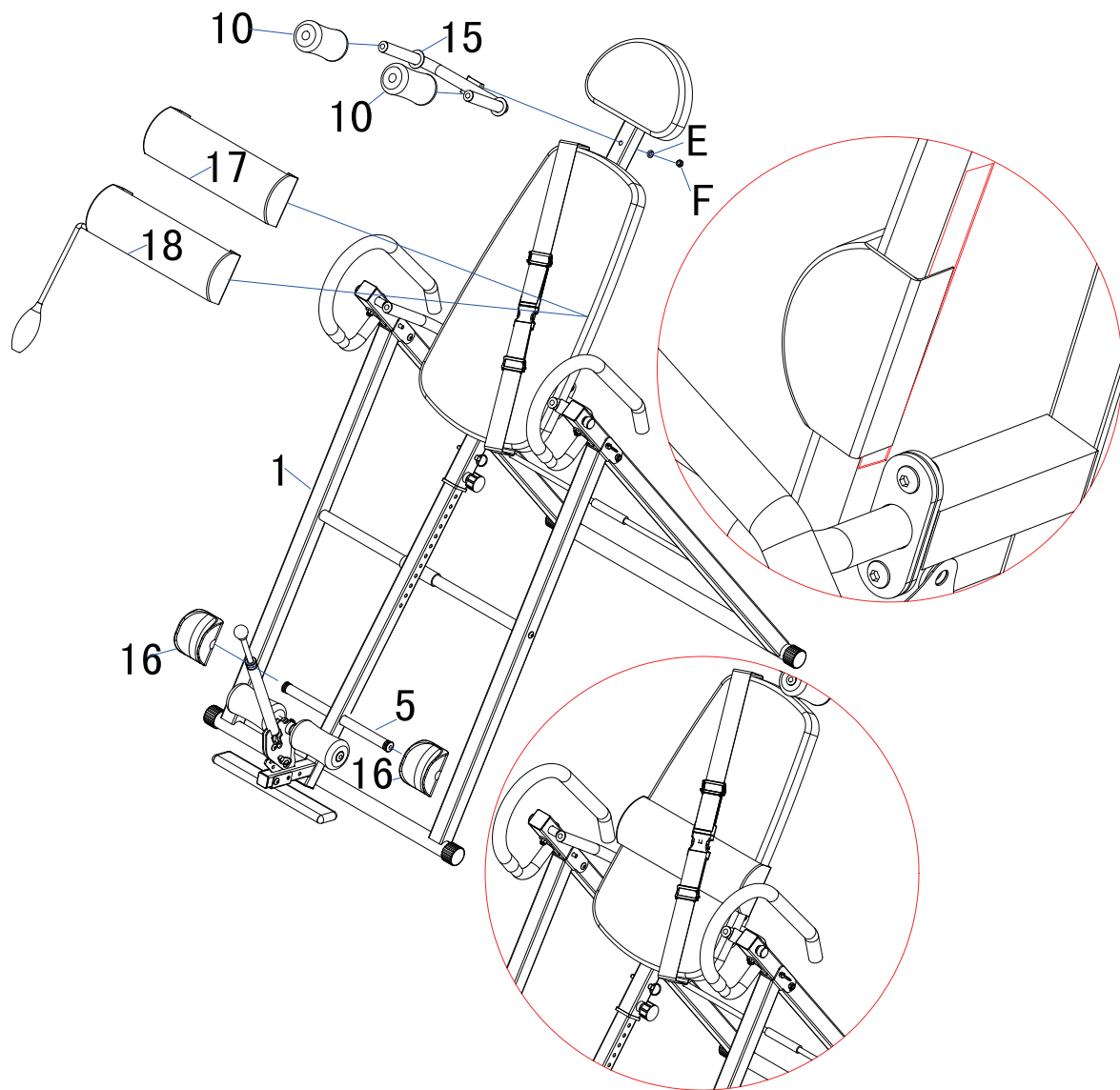

**Step 4:**

A. Installing the shoulder pad U-shape tube (15): Using the flat pad (E) and nut (F), attach the u-shaped shoulder pad tube to the height adjustment tube, then place the foam (1) into the u-shaped shoulder pad, which is on the round tube.

B. Installing the U-shaped clips: Place the u-shape footrest plate (16) into the foam tube (5), which is attached on the height adjustment tube.

C. Installing the lumbar pad: Attach the waist cushion (17) or the lumbar pad with the inflatable waist cushion (18) onto the back pad (secure with the hook and loop fasteners, which are on both sides of the lumbar bar and both sides of the back pad). The position can be adjusted to make it higher or lower.

# Soozier

IN230200245V01\_US\_CA

**A91-090\_A91-090V00**

**A90-470V00**

**FR**

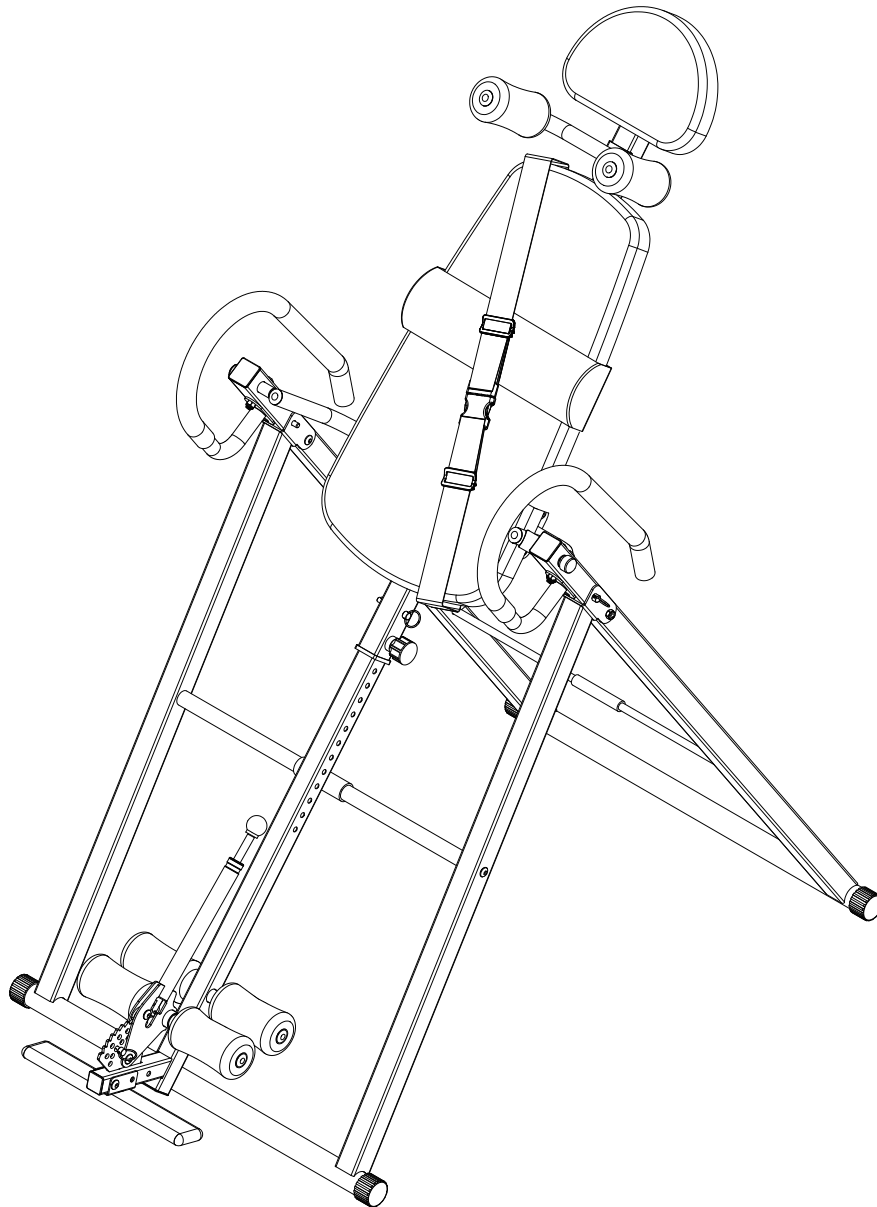

\*Le poids maximal de l'utilisateur est de 150 kg.

**IMPORTANT - CONSERVEZ CES INFORMATIONS  
POUR VOTRE CONSULTATION ULTÉRIEURE: LISEZ ATTENTIVEMENT**

## **INSTRUCTIONS D'ASSEMBLAGE**

**LIRE ATTENTIVEMENT !****Veillez conserver ce manuel dans un endroit sûr pour le consulter facilement.**

1. Il est important de lire l'intégralité de ce manuel avant d'assembler et d'utiliser l'équipement. Une utilisation sûre et efficace ne peut être obtenue que si l'équipement est assemblé, entretenu et utilisé correctement. Il est de votre responsabilité de vous assurer que les utilisateurs de grande taille de l'équipement sont informés de tous les avertissements et précautions.
2. Avant de commencer tout programme d'exercice, vous devez consulter votre médecin pour déterminer si vous avez des problèmes médicaux ou physiques qui pourraient mettre en danger votre santé et votre sécurité, ou vous empêcher d'utiliser l'équipement correctement. L'avis de votre médecin est essentiel si vous prenez des médicaments qui affectent votre rythme cardiaque, votre tension artérielle ou votre taux de cholestérol.
3. Soyez conscients des signaux de votre corps. Un exercice incorrect ou excessif peut nuire à votre santé. Arrêtez de faire de l'exercice si vous ressentez l'un des symptômes suivants : douleur, oppression dans la poitrine, rythme cardiaque irrégulier, essoufflement extrême, étourdissement, vertige ou sensation de nausée. Si vous ressentez l'une de ces conditions, vous devriez consulter votre médecin avant de poursuivre votre programme d'exercices uniquement.
4. Tenez les enfants et les animaux domestiques éloignés de l'équipement. L'équipement est conçu pour être utilisé par des adultes uniquement.
5. Utilisez l'équipement sur une surface solide et plane avec une housse de protection sur votre sol ou votre tapis. Pour garantir la sécurité, l'équipement doit avoir au moins 0,5 mètre d'espace libre tout autour.
6. Avant d'utiliser l'équipement, vérifiez que les écrous et les boulons sont bien serrés.
7. La sécurité de l'équipement ne peut être maintenue que s'il est régulièrement examiné pour détecter tout dommage et/ou usure.
8. Si vous trouvez des composants défectueux lors du montage ou du contrôle de l'appareil, ou si vous entendez des bruits inhabituels provenant de l'appareil pendant son utilisation, arrêtez immédiatement. N'utilisez pas l'équipement tant que le problème n'a pas été résolu.
9. Portez des vêtements appropriés lorsque vous utilisez l'équipement. Évitez de porter des vêtements amples qui pourraient se coincer dans l'équipement ou qui pourraient restreindre ou empêcher les mouvements.
10. L'équipement a passé les tests et certifications appropriés. Convient uniquement à un usage domestique.
11. L'équipement n'est pas adapté à un usage thérapeutique.
12. Il faut faire attention en soulevant ou en déplaçant l'équipement afin de ne pas se blesser le dos. Utilisez toujours les techniques de levage appropriées et/ou demandez de l'assistance si nécessaire.

**ENTRETIEN**

Un détergent neutre peut être utilisé pour diluer l'eau afin d'essuyer le chiffon avec précaution, puis sécher avec un chiffon sec.

N'utilisez pas de solvants alcalins, de solvants tels que les solvants, les huiles volatiles et autres solvants.

**ENTRETIEN / INSPECTION**

Évitez les températures élevées, l'humidité ou la lumière directe du soleil, veuillez le placer dans un endroit bien ventilé.

Lorsque vous ne l'utilisez pas, veuillez le plier et le placer dans un endroit où les enfants ne peuvent pas la toucher.

Si vous ne l'utilisez pas pendant un certain temps, veuillez à vérifier les précautions avant d'utiliser ce produit et utilisez-le pour une utilisation normale.

Lorsque vous mouillez accidentellement le produit, utilisez un chiffon sec pour éviter tout dérapage.

En cas de dysfonctionnement, d'anomalie ou de tout problème de fonctionnement, veuillez nous contacter auprès de l'entreprise.

**RECYCLAGE DU PRODUIT**

En raison des différentes réglementations nationales en matière de recyclage, veuillez vous référer aux réglementations en vigueur.

### Avertissements pour une utilisation sûre

1. La première utilisation de ce produit doit être assistée par un tuteur en présence de mesures de protection en matière de sécurité ;
2. L'utilisateur doit s'assurer que le verrou du pied de biche est en place et que le corps est fixé à l'aide d'une ceinture de sécurité ;
3. Ajuster le cadre de réglage de la hauteur en fonction de la hauteur de l'utilisateur (par exemple : la hauteur réelle de l'utilisateur est moyenne | 160, il est recommandé de s'adapter à 170 !!! Si le support est retourné à l'envers, réglez-le jusqu'à ce qu'il soit facile de le retourner) Verrouillez l'écrou de goupille et insérez la goupille de sécurité avant de pouvoir l'utiliser.

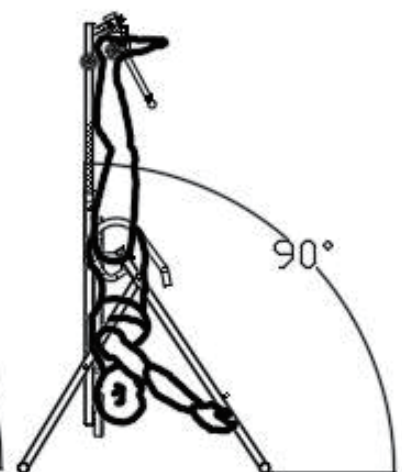
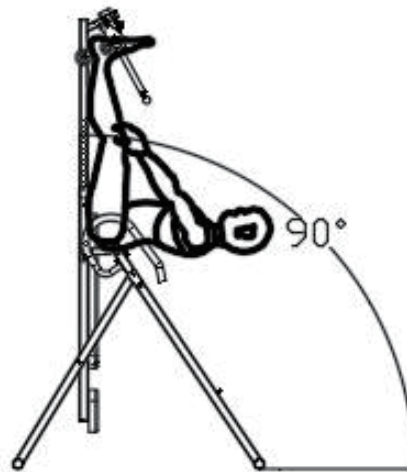
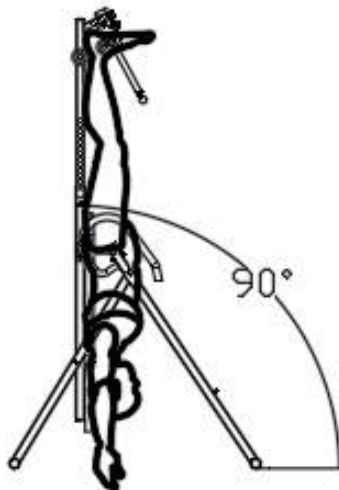
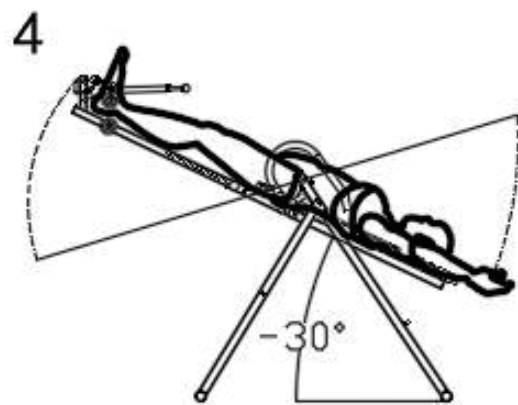
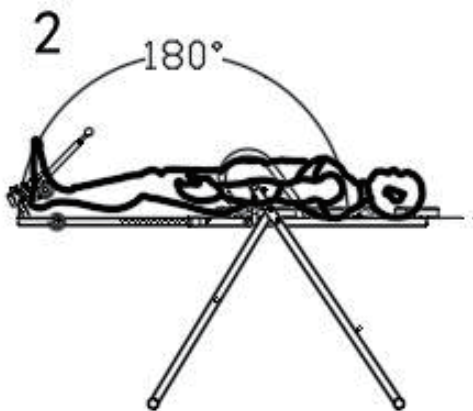
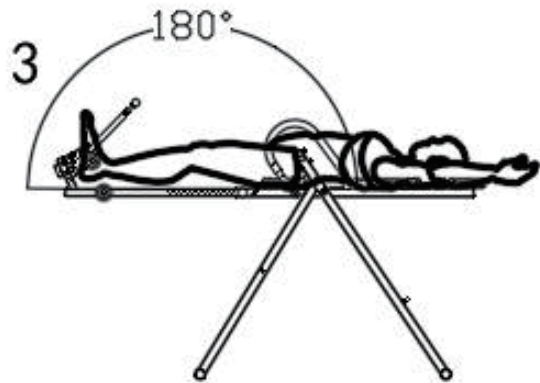
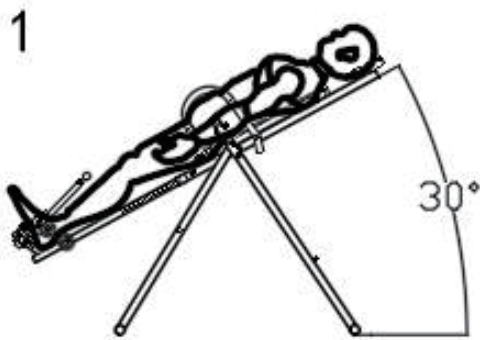

## Détails d'emballage

Numéro de série	Composants	Quantité	Numéro de série	Composants	Quantité
1	Support principal	1	8	Sangle 1	1
2	Barre de maintien arrière	1	9	Sangle 2	1
3	Panneau arrière	1	10	Mousse	4
4	Levier de réglage	1	11	Coussin d'appuie-tête	1
5	Tube en mousse	2	12	Coussin dossier	1
6	Dispositif de pressage du pied	1	13	Jeux d'écrous et de vis	4
7	Main courante	2	14	Instructions	1

## Composants facultatifs

Numéro de série	Composants	Quantité	Numéro de série	Composants	Quantité
10	Mousse	2	17	Coussin de taille	1
15	Épaulière Tube en forme de U	1	18	Coussin de taille gonflable	1
16	Plaque repose-pieds en forme de U	2	19	Épaulière	1

# Schéma des pièces

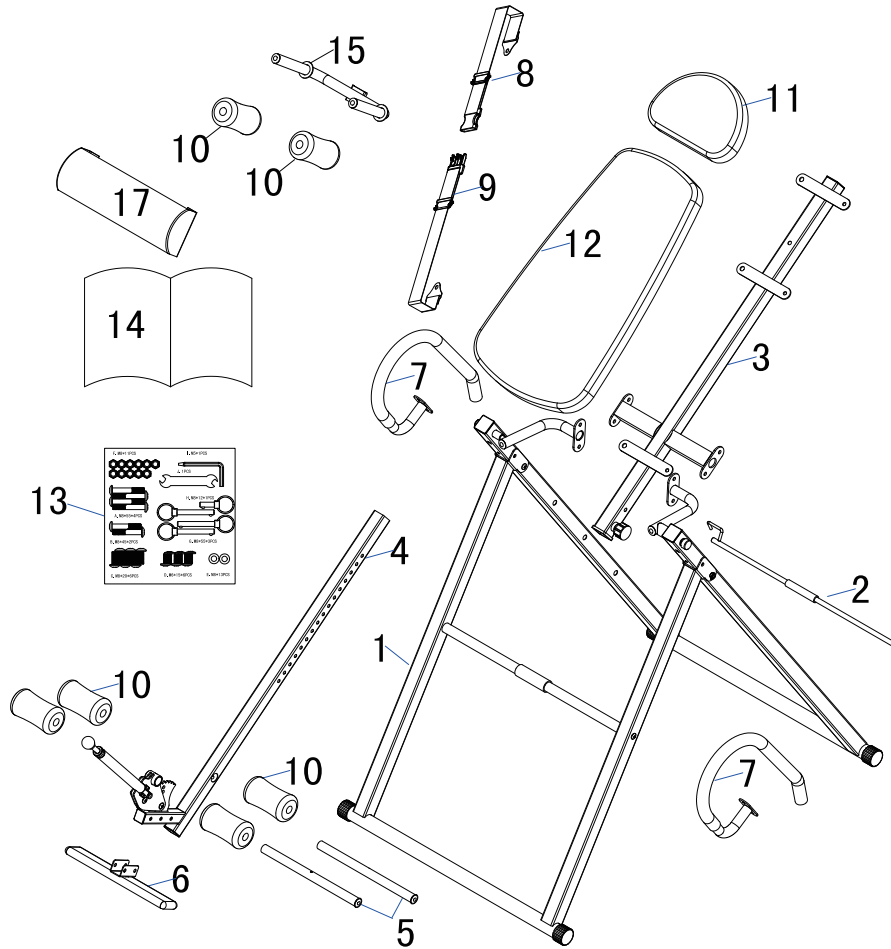

# Accessoires

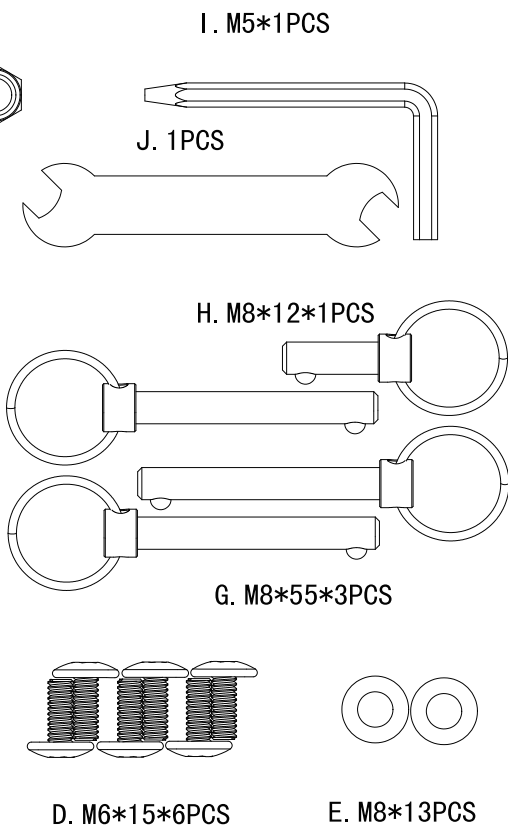
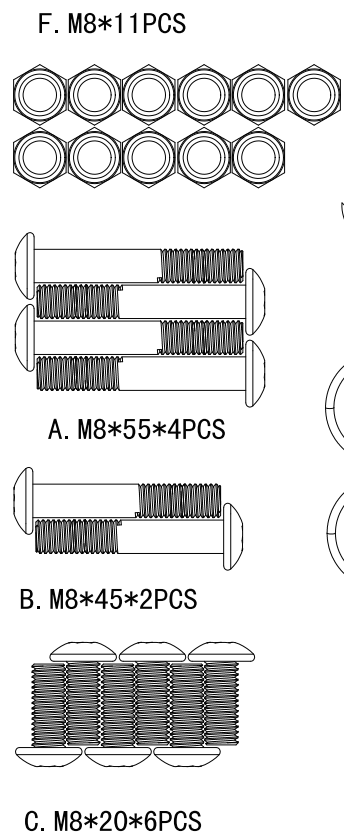

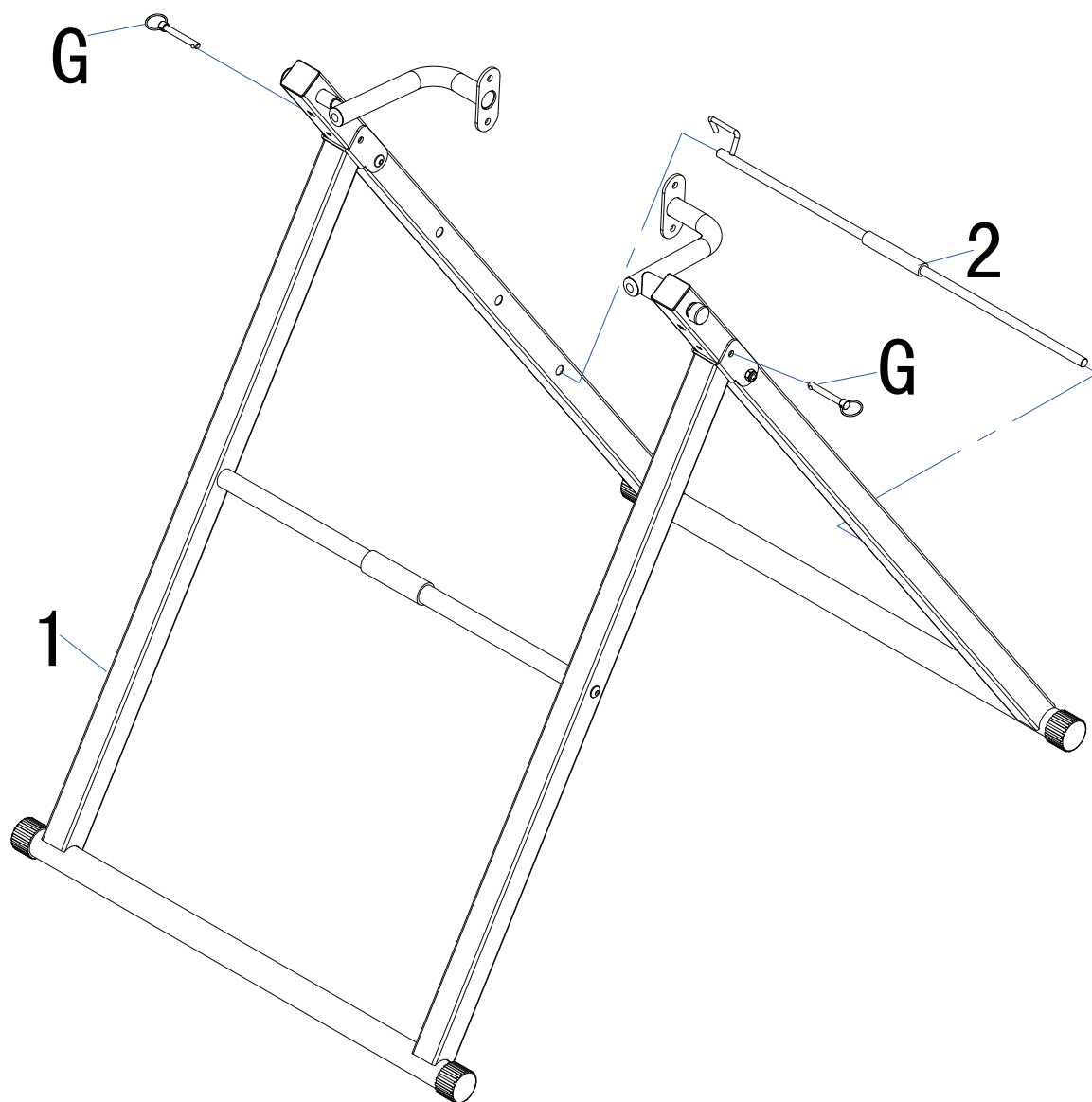

### Étape 1 :

A : Ouvrez les supports avant et arrière (1) de la table d'inversion, puis insérez la goupille de traction (G) dans le trou à la connexion, qui se trouve entre les supports avant et arrière.

B : Ajustez à l'angle approprié, puis insérez le fond de panier (2) dans les trous des deux côtés du support arrière (le côté avec le trou perforé est correctement en place, tandis que l'autre extrémité avec le crochet est serrée au-dessus du tube carré). Cela vous permet de vous tenir à l'envers. Il est recommandé de l'installer d'abord dans le trou supérieur, puis de l'ajuster aux autres trous.

Note : Lorsque vous commencez à assembler, ne serrez pas les vis complètement.

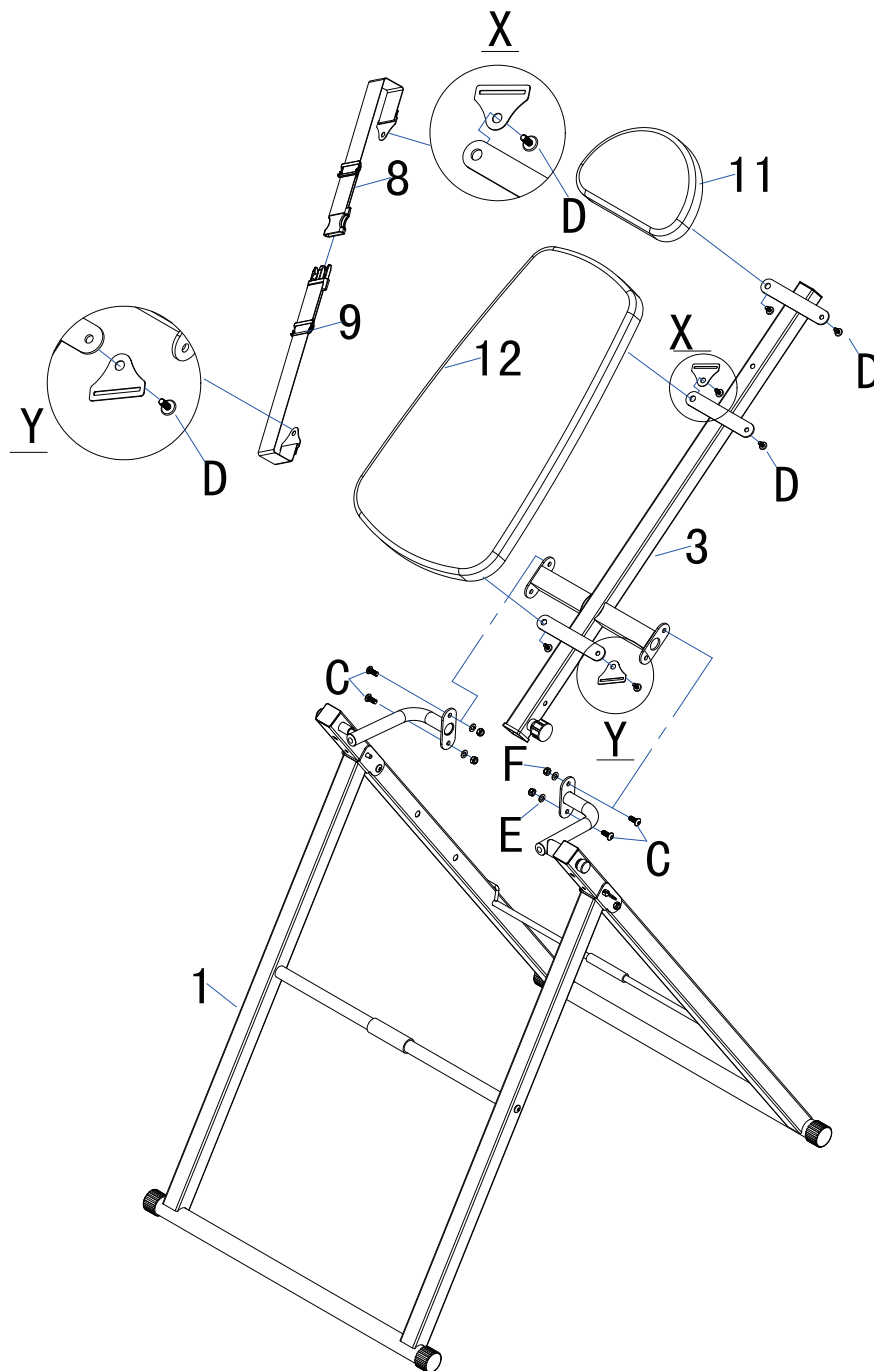

## Étape 2:

A. Fixez le coussin d'appuie-tête (11) à l'aide des vis (D) et le coussin dossier – en même temps, installez la sangle (8 et 9) dans X et Y (voir figure ci-dessus) sur le panneau arrière (3).

B. Utilisez les vis (C), les rondelles plates (E) et les contre-écrous (F) pour assembler la tôle sur le côté du panneau arrière (3) avec la tôle sur le support principal.

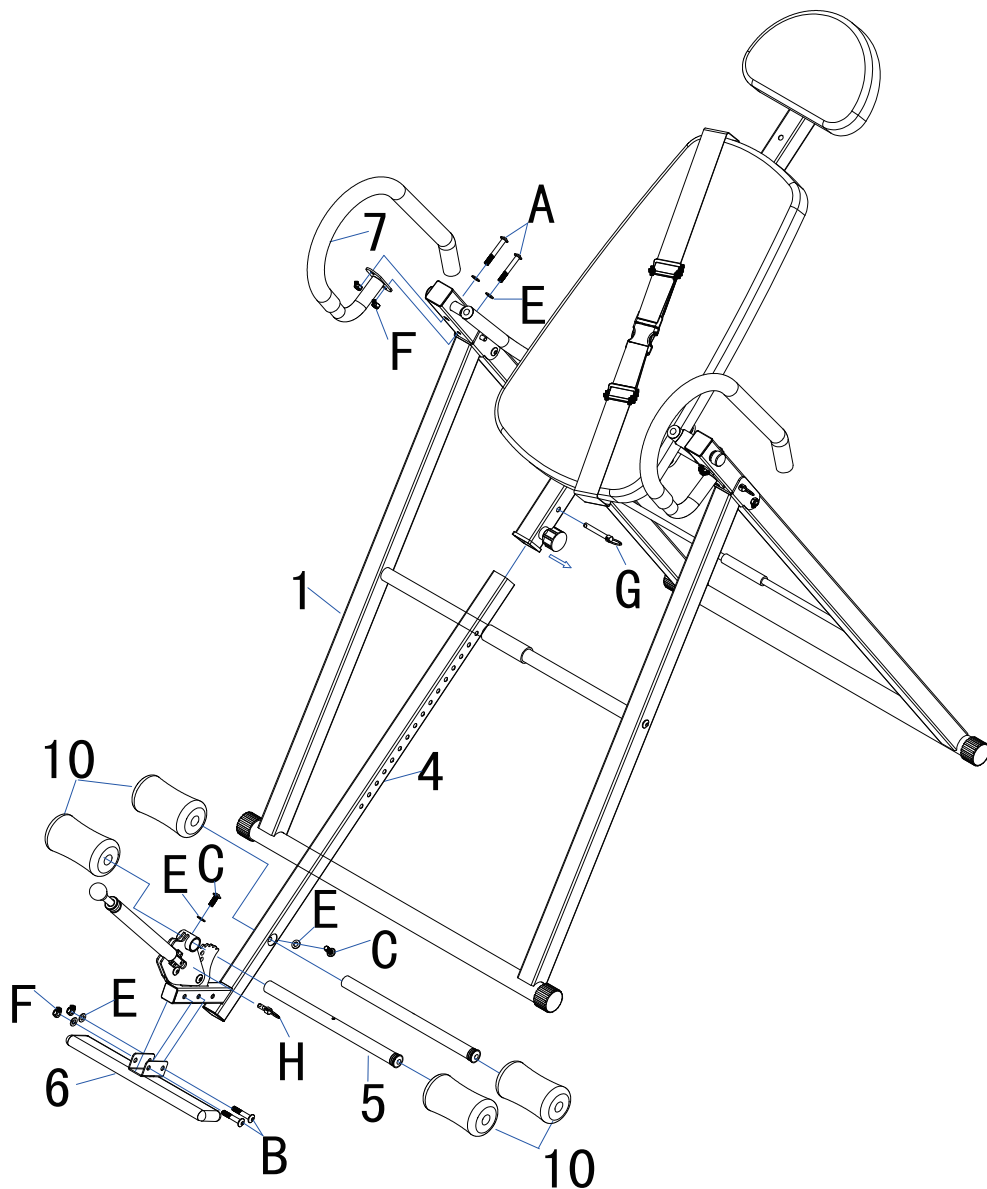

### Étape 3 :

A. Insérez le tube en mousse (5) dans le grand trou du cadre de réglage en hauteur (4), puis fixez-le avec des vis (C) et des rondelles plates (E). Mettez la mousse (10) dans le tube de mousse aux deux extrémités (5),

B. Insérez le tube en mousse supérieur (5) dans le trou du boîtier du pied du presseur, puis fixez-le avec des vis (C) et des rondelles plates (E). Mettez la mousse (10) dans le tube en mousse (5) aux deux extrémités.

A. À l'aide de vis (C) et de rondelles plates (E), fixez le dispositif de pressage des pieds (6) sur le tube carré, qui se trouve à l'extrémité inférieure du levier de réglage de la hauteur (4).

B. Insérez le levier de réglage de la hauteur assemblé (4) dans le tube carré du cadre du dossier (3), puis utilisez la goupille de traction rapide pour tirer le bouchon annulaire (G), de sorte qu'il aille dans le trou correspondant en fonction des exigences de taille de hauteur.

C. À l'aide de vis (A), de rondelles plates (E) et d'écrous (F), fixez la main courante (7) sur le tuyau latéral du support principal.

Note : Une fois l'installation terminée, serrez toutes les vis et assurez-vous que tous les loquets sont correctement assemblés avant de les utiliser.

Les étapes suivantes concernent l'installation de composants facultatifs. Veuillez d'abord vérifier votre produit, puis suivez ces étapes ci-dessous pour installer votre produit.

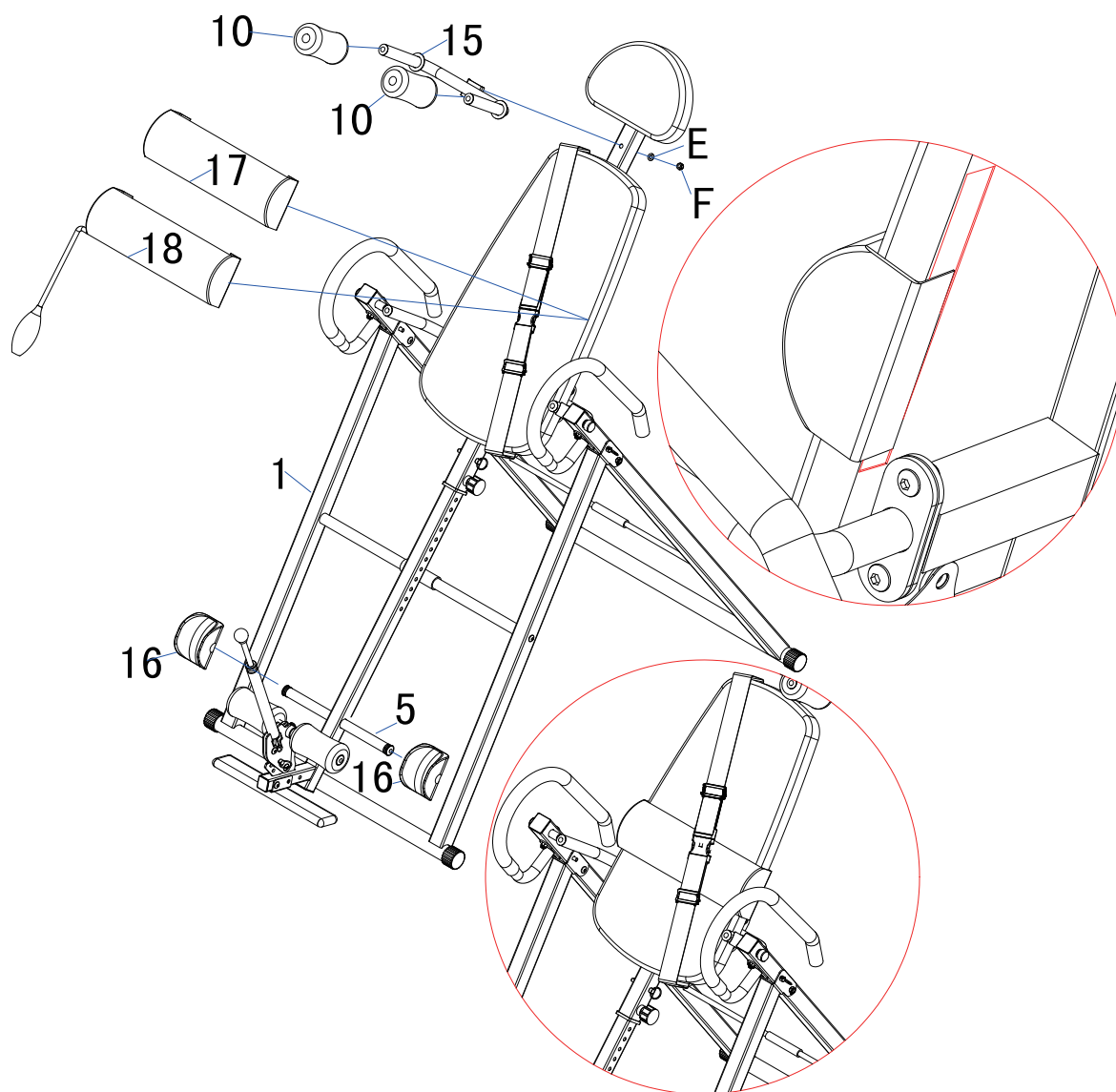

#### Étape 4 :

A. Installation du tube en forme de U de l'épaulière (15) : À l'aide des rondelles plates (E) et de l'écrou (F), fixez le tube de l'épaulière en forme de U au tube de réglage en hauteur, puis placez la mousse (1) dans l'épaulière en forme de U, qui se trouve sur le tube rond.

B. Installation des clips en forme de U : Placez la plaque de repose-pieds en forme de U (16) dans le tube en mousse (5), qui est fixé sur le tube de réglage en hauteur.

C. Installation du coussin lombaire : Fixez le coussin de taille (17) ou le coussin lombaire avec le coussin de taille gonflable (18) sur le coussin arrière (fixez avec les attaches à crochet et à boucle, qui se trouvent des deux côtés de la barre lombaire et des deux côtés du coussin arrière). La position peut être ajustée pour la rendre plus haute ou plus basse.

**US**

If you have any questions, please contact our customer care center.  
Our contact details are below:



001-877-644-9366



customerservice@aosom.com

Imported by Aosom LLC  
7777 Center Ave. Suite 430  
Huntington Beach, CA 92647-9998 USA  
MADE IN CHINA

**CA**

If you have any questions, please contact our customer care center.  
Our contact details are below:

Si vous avez la moindre question, veuillez contacter notre centre d'assistance à la clientèle.  
Nos coordonnées sont les suivantes:



416-792-6088



customerservice@aosom.ca

Imported by Aosom Canada Inc.  
7270 Woodbine Avenue, Unit 307, Markham, Ontario Canada  
L3R 4B9  
MADE IN CHINA

Importé par Aosom Canada Inc.  
7270 Woodbine Avenue, unité 307, Markham, Ontario Canada  
L3R 4B9  
FABRIQUÉ EN CHINE

