

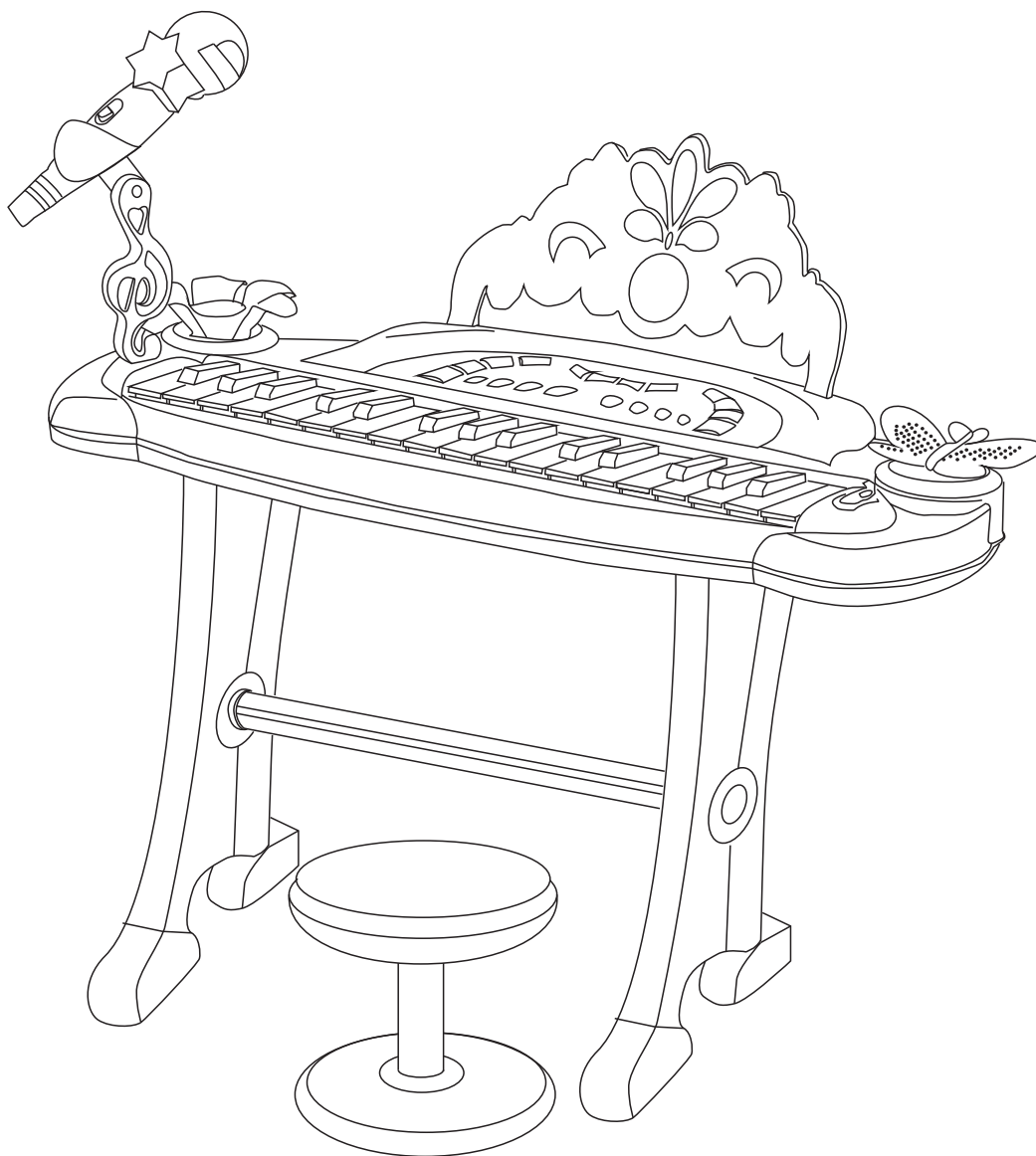





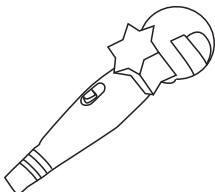

HOMCOM

IN230100006V02_UK_DE_ES_IT_FR

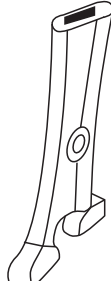
390-005

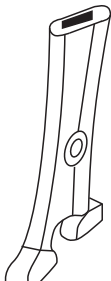
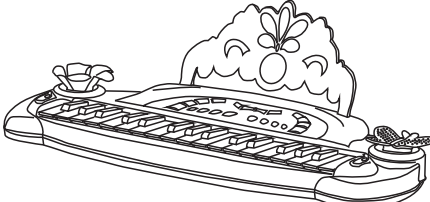

EN_IMPORTANT, RETAIN FOR FUTURE REFERENCE: READ CAREFULLY.
DE_WICHTIG! SORGFÄLTIG LESEN UND FÜR SPÄTER NACHSCHLAGEN AUFBEWAHREN
ES_IMPORTANTE, LEA Y GUARDE PARA FUTURAS REFERENCIAS
**IT_IMPORTANTE! CONSERVARE IL PRESENTE MANUALE PER FUTURO RIFERIMENTO E LEG-
GERLO ATTENTAMENTE.**
FR_IMPORTANT, À CONSERVER POUR RÉFÉRENCE ULTÉRIEURE : LIRE ATTENTIVEMENT.

A x 1 	B x 1 	C x 1 L 
D x 1 	E x 1 R 	F x 1 
G x 1 	H x 1 	I x 1 

01

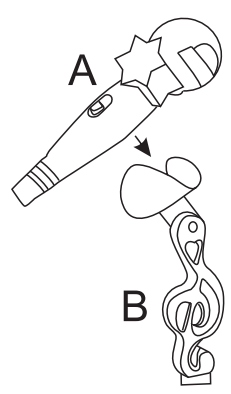

03

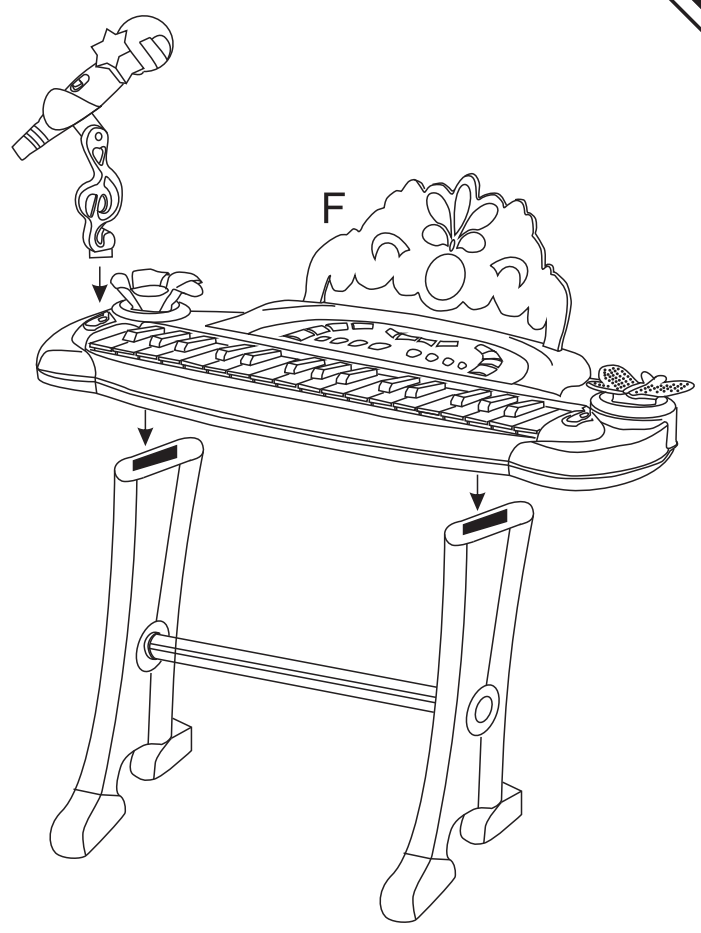

02

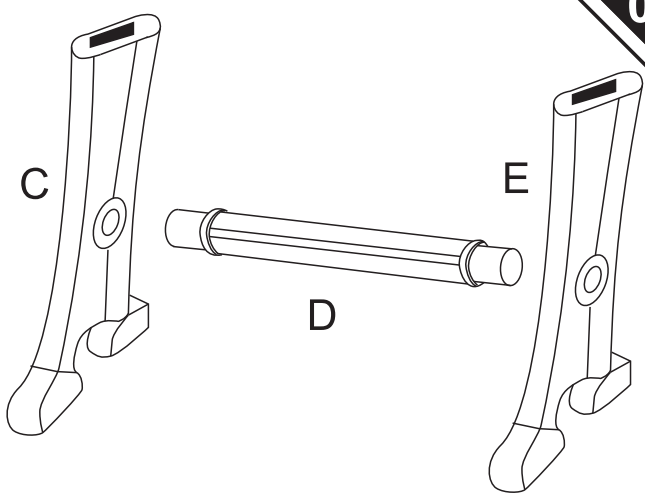

04

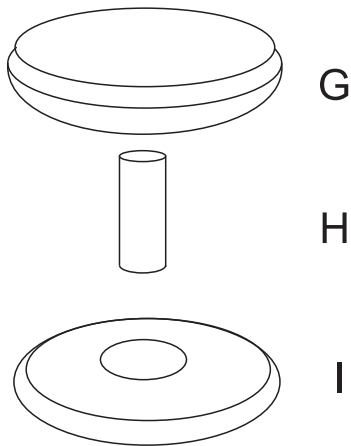

05

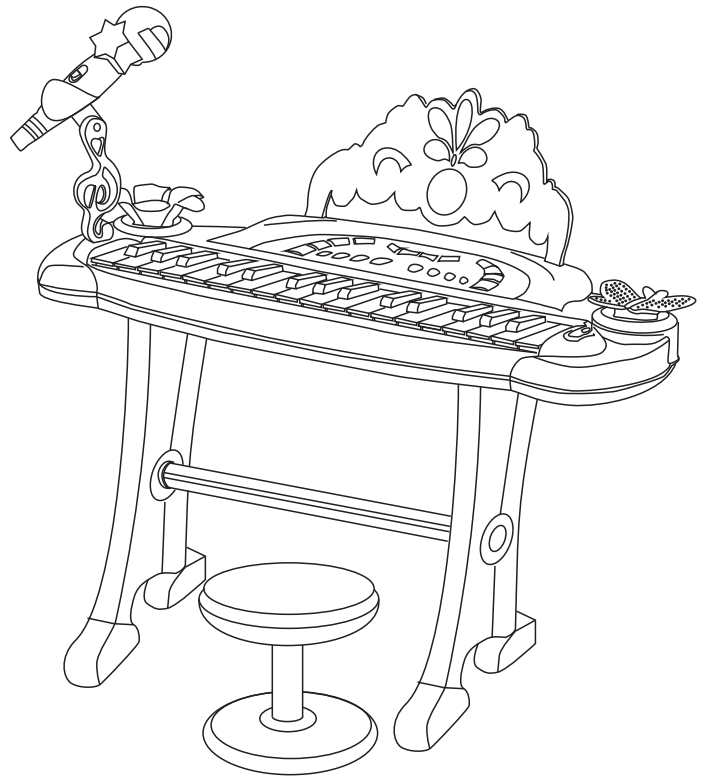

EN

390-005 Kids Electronic Organ / Musical toy Manual

Before using the Kids Electronic Organ for the first time, kindly take time to carefully read the instructions. Please observe all safety precautions and follow operating procedures. After reading, kindly store the instructions in a safe place for your future reference. If you pass this Kids Electronic Organ to a third party, please include the instructions as well.

Item No.390-005

INSTALLATION

Please refer to the pictures of "ASSEMBLAGE DRAWING" TO be assembled by adults.

Before use:

Open the back battery compartment with a screwdriver and install 4 AA batteries (not included). Close the lid. Batteries are to be inserted with the correct polarity.

MICROPHONE

Please set up microphone frame on clappers.
Please insert microphone plug in MIC joint.

OPERATE

Open the toy, pull out power switch to the "ON" position.

"SWITCH"

Press the key of switch and you can switch 4 drumbeats to 4 Animals.

“VOLUME”

classes of volume control: press the volume UP, the volume will turn up one class; Press Volume DN, the volume will turn down one class.

“DEMOALL”

Press DEMOALL KEY to broadcast DEMO SONG

“OK/ON”

Press the One key to enter the one key function, while press the white key to select song. After the song is selected, press any key to play and repeat this song.

Record/Play/Auto-stop

This keyboard has the function of recording and can play repeatedly. This system will play a piece of music and stop automatically if you do not touch any key within three minutes.

MAINTAIN WITH SUPPORT

- *Avoid moisture and dust;
 - *Avoid conducting electricity;
 - *Avoid corrosive liquid or small article entering the inner part.
 - *Avoid collision and heavy pressure.
 - *Do not use corrosive liquid to wash the surface
- Goods should not be subjected excessive heat or corrosion environment.
- *Please keep the battery out and put the product in plastic bag, then put it in packing box if long turn storage.
 - *If any problem occurred, please sent it to qualified maintainer;
 - *Do not assemble or repair it by your self.
 - *Please keep the packing bag out of the reach of children to avoid accident.
 - *Please put the drum stick back to the shelf after use it.

WARNING: Suitable for children of 3 years +; Max weight: 30 kg.

WARNING:

1. CHOKING HAZARD—Small parts. Not suitable for children under 3 years.
2. Only allowed for adults to install, keep children away.
3. To be used under the direct supervision of an adult.
4. Place it on a flat and clean floor, Check all the parts are well connected before use.

MAINTENANCE & CARE

- A. Keep all instructions and parts relating to this product for future reference.
- B. If any problem occurred, please send it to qualified maintainer.
- C. Please wipe down with a dry or damp cloth.

BATTERY WARNING:

- Battery must be handled by adults only.
- Alkaline batteries are recommended.
- Non-rechargeable batteries are not to be recharged;
- Different types of batteries or new and used batteries are not to be mixed;
- Batteries are to be inserted with the correct polarity (+ and -);
- Exhausted batteries are to be removed from the toy;
- The supply terminals are not to be short-circuited.
- Do not mix alkaline, standard(carbon-zinc) or rechargeable (nickel-cadmium) batteries.
- Do not mix old and new batteries.
- The rechargeable batteries should be charged under adult supervision.
- Remove the batteries when the unit is not in use for long periods.
- Always comply with local laws and regulations.



390-005 Kinder-Elektroorgel / Musikalisches Spielzeug Handbuch

Bevor Sie die Kinder-Elektroorgel zum ersten Mal verwenden, nehmen Sie sich bitte Zeit, die Anleitung sorgfältig zu lesen. Bitte beachten Sie alle Sicherheitsvorkehrungen und folgen Sie den Bedienungsanweisungen. Nach dem Lesen bewahren Sie die Anleitung bitte an einem sicheren Ort für spätere Rückfragen auf. Wenn Sie diese Kinder-Elektroorgel an Dritte weitergeben, legen Sie bitte ebenfalls die Anleitung bei.

Artikel-Nr. 390-005

INSTALLATION

Bitte siehe die Bilder der "ASSEMBLAGE DRAWING". Beim Zusammenbau nur durch Erwachsene durchführen.

Vor Gebrauch:

Öffnen Sie das hintere Batteriefach mit einem Schraubendreher und installieren Sie 4 AA-Batterien (nicht enthalten). Schließen Sie den Deckel. Die Batterien sind mit der richtigen Polarität einzusetzen.

MIKROFON

Bitte befestigen Sie den Mikrofonrahmen an den Klappern.
Bitte stecken Sie den Mikrofonstecker in die MIC-Buchse.

BETRIEB

Öffnen Sie das Spielzeug, ziehen Sie den Ein-/Ausschalter in die Position „ON“.

„SWITCH“

Drücken Sie die Taste „switch“ und Sie können 4 Drumbeats auf 4 Tiere umschalten.

„VOLUME“

Lautstärkestufen: Drücken Sie „Volume UP“, die Lautstärke erhöht sich um eine Stufe; drücken Sie „Volume DN“, die Lautstärke verringert sich um eine Stufe.

„DEMOALL“

Drücken Sie die DEMOALL-TASTE, um das DEMO-LIED zu übertragen.

„OK/ON“

Drücken Sie die One-Taste, um die One-Key-Funktion zu aktivieren, und drücken Sie die weiße Taste, um ein Lied auszuwählen. Nachdem das Lied ausgewählt wurde, drücken Sie eine beliebige Taste, um dieses Lied abzuspielen und zu wiederholen.

Aufnehmen/Abspielen/Automatisches Stoppen

Dieses Keyboard hat die Funktion aufzunehmen und kann wiederholt abspielen. Dieses System spielt ein Musikstück ab und stoppt automatisch, wenn Sie innerhalb von drei Minuten keine Taste berühren.

WARTUNG MIT UNTERSTÜTZUNG

*Vermeiden Sie Feuchtigkeit und Staub;

*Vermeiden Sie das Leiten von elektrischem Strom;

*Verhindern Sie, dass korrosive Flüssigkeiten oder kleine Gegenstände in das Innere gelangen.

*Vermeiden Sie Zusammenstöße und starken Druck.

*Reinigen Sie die Oberfläche nicht mit korrosiven Flüssigkeiten

Waren sollten keiner übermäßigen Hitze oder korrosiven Umgebung ausgesetzt werden.

*Bitte entnehmen Sie die Batterie und legen Sie das Produkt in eine Plastiktüte, bevor Sie es bei längerer Lagerung in die Verpackungsbox legen.

*Wenn ein Problem auftritt, senden Sie es bitte an einen qualifizierten Wartungsdienst;

*Bauen Sie es nicht selbst zusammen und reparieren Sie es nicht eigenhändig.

*Bitte halten Sie die Verpackungstüte außerhalb der Reichweite von Kindern, um Unfälle zu vermeiden.

*Bitte legen Sie den Trommelstock nach Gebrauch wieder ins Regal zurück.

ACHTUNG: Geeignet für Kinder im Alter von 3 Jahren+; Max. Gewicht: 30 kg.

ACHTUNG:

1. ERSTICKUNGSGEFAHR — Kleine Teile. Nicht für Kinder unter 3 Jahren geeignet.
2. Die Montage darf nur von Erwachsenen vorgenommen werden, halten Sie Kinder fern.
3. Es ist unter der direkten Aufsicht eines Erwachsenen zu verwenden.
4. Stellen Sie es auf einen flachen und sauberen Boden. Prüfen Sie, ob alle Teile vor der Verwendung gut verbunden sind.

WARTUNG & PFLEGE

- A. Bewahren Sie alle Anweisungen und Teile, die sich auf dieses Produkt beziehen, zur späteren Verwendung auf.
- B. Bei Auftreten eines Problems, suchen Sie bitte eine qualifizierten Werkstatt auf.
- C. Bitte wischen Sie es mit einem trockenen oder feuchten Tuch ab.

BATTERIE ACHTUNG:

- Batterien dürfen nur von Erwachsenen gehandhabt werden.
- Alkali-Batterien werden empfohlen.
- Nicht wiederaufladbare Batterien dürfen nicht geladen werden;
- Ungleiche Batterietypen oder neue und gebrauchte Batterien dürfen nicht zusammen verwendet werden;
- Batterien müssen mit der richtigen Polarität (+ und –) eingelegt werden;
- Leere Batterien müssen aus dem Spielzeug herausgenommen werden;
- Die Anschlussklemmen dürfen nicht kurzgeschlossen werden.
- Alkalische, normale (Kohlenstoff-Zink-) oder wiederaufladbare (Nickel-Cadmium-) Batterien dürfen nicht gemischt werden
- Neue und gebrauchte Batterien dürfen nicht gemischt werden.
- Bei elektrischen Spielzeugen, die aufladbare Batterien benutzen, sollen die Batterien unter Aufsicht von Erwachsenen geladen werden.
- Bei längerer Nichtbenutzung des Gerätes müssen die Batterien entfernt werden.
- Beachten Sie stets die örtlichen Gesetze und Vorschriften.



ACHTUNG:

Der Zusammenbau ist durch einen Erwachsenen vorzunehmen.

390-005 Órgano Electrónico para Niños/Manual de Jugete Musical

Antes de usar el órgano electrónico para niños por primera vez, tenga la amabilidad de leer detenidamente las instrucciones. Por favor, observe todas las precauciones de seguridad y siga los procedimientos operativos. Después de leer, almacene amablemente las instrucciones en un lugar seguro para su futura referencia. Si pasa este órgano electrónico para niños a un tercero, incluya también este manual de instrucciones también.

Artículo No. 390-005

INSTALACIÓN

- Por favor refiérase a los dibujos en el “Esquema de Montaje”. Este producto debe ser ensamblado por o bajo la supervisión de adultos.

Antes de usar:

Abra el compartimiento de la batería trasera con un destornillador e instale 4 pilas AA (no incluidas). Cierre la tapa. Las baterías deben introducirse con la polaridad correcta.

MICRÓFONO

- Por favor, configure el marco del micrófono en las claquetas
- Por favor, inserte el enchufe del micrófono en la unión MIC.

OPERACIÓN

- Abra el juguete, ponga el interruptor de alimentación en la posición "ENCENDIDO".
- **"INTERRUPTOR"**
Presione la tecla del interruptor para cambiar 4 tiempos de batería a 4 sonidos de animales.
- **"VOLUMEN"**
Niveles de control de volumen: presione "Volumen Arriba", el volumen se incrementará en un nivel; Presione "Volumen Abajo", el volumen se disminuirá en un nivel.
- **"DEMO COMPLETO"**
Presione la tecla "DEMO COMPLETO" para ejecutar una canción de demostración.
- **"OK/ENCENDIDO"**
Presione esta tecla uno para ingresar a la función uno, mientras selecciona la tecla blanca para seleccionar una canción. Después de haber seleccionado una canción, presione cualquier tecla para ejecutar y repetir esta canción.
- **Grabar/Ejecutar/Paro Automático**
Este teclado tiene la función de grabar y puede ejecutar repetidamente. Este sistema reproducirá una pieza de música y se detendrá automáticamente si no se presiona ninguna tecla en tres minutos.

MANTENIMIENTO Y SOPORTE TÉCNICO

- Evita la humedad y el polvo
- Evite la conducción de electricidad
- Evite líquidos corrosivos o pequeñas partículas que ingresen a la parte interior
- Evite la colisión y la presión alta.
- No use líquido corrosivo para lavar la superficie
Los componentes no deben estar sometidos a un calor excesivo ni a un ambiente corrosivo.
- Por favor guarde la batería y coloque el producto en una bolsa de plástico, luego póngalo en la caja de embalaje si el almacenamiento es por un largo tiempo.
- Si ocurre algún problema, envíelo a un servicio de mantenimiento calificado;
- No arme o repare el equipo usted mismo.
- Por favor mantenga la bolsa de embalaje fuera del alcance de los niños para evitar cualquier accidente.
- Por favor coloque la baqueta en el estante después de usarla.

ADVERTENCIA: Adecuado para los niños de 3 años+; Peso máximo: 30 kg.

ADVERTENCIA:

1. PELIGRO DE ATRAGANTAMIENTO—Partes pequeñas. No apto para menores de 3 años.
2. La instalación sólo se puede realizar por los adultos, mantenga a los niños alejados al instalar el producto.
3. El producto debe ser utilizado bajo la supervisión directa de un adulto.
4. Colóquelo sobre un piso plano y limpio. Verifique si todas las piezas estén conectadas adecuadamente antes de utilizarlo.

MANTENIMIENTO Y CUIDADO

- A. Guarde todas las instrucciones y piezas relativas juntas con este producto para las referencias futuras.
- B. Si tiene algún problema, envíe el producto a un profesional de mantenimiento cualificado.
- C. Límpielo con un paño seco o humedecido.

ADVERTENCIA DE BATERÍA:

- Las pilas solo deben ser manipuladas por adultos.
- Se recomiendan pilas alcalinas.
- No debe recargar las baterías no recargables;
- No debe mezclar las baterías de diferentes tipos, y no mezcle las baterías nuevas y usadas;
- Debe insertar las baterías con los electrodos correctos (+ y -);
- Debe retirar las baterías agotadas del juguete;
- Los terminales de alimentación no se deben cortocircuitar.
- No mezcle baterías alcalinas, estándar (carbono-zinc) o recargables (níquel-cadmio).
- No mezcle baterías viejas y nuevas.
- Las pilas recargables deben cargarse bajo la supervisión de un adulto
- Retire las baterías cuando no se utilice la unidad durante períodos prolongados.
- Siempre cumpla con las leyes y normativas locales.



ADVERTENCIA:

Se requiere ensamblaje por un adulto.

390-005 Manuale dell'Organo Elettronico / Giocattolo Musicale per Bambini

Prima di utilizzare l'Organo Elettronico per Bambini per la prima volta, è necessario dedicare del tempo all'attenta lettura delle istruzioni. Si prega di osservare tutte le precauzioni di sicurezza e di seguire le procedure di funzionamento. Dopo averle lette, riporre le istruzioni in un luogo sicuro per riferimenti futuri. Se questo Organo Elettronico per Bambini viene consegnato a terzi, includere il file anche le istruzioni.

Articolo No.390-005

INSTALLAZIONE

Fare riferimento alle immagini del "DIAGRAMMA DI ASSEMBLAGGIO". Deve essere assemblato da adulti.

Prima dell'uso:

Aprire il vano batteria sul retro con un cacciavite e installare 4 batterie AA (non incluse). Richiudere il coperchio. Le batterie devono essere inserite secondo la corretta polarità.

MICROFONO

Si prega di impostare la cornice del microfono sulle clip.
Inserire la spina del microfono nella presa MIC.

FUNZIONAMENTO

Aprire il giocattolo, portare l'interruttore di accensione in posizione "ON".

"INTERRUTTORE"

Premere l'interruttore per passare da 4 tamburi a 4 animali.

"VOLUME"

Intervalli di controllo del volume: premere il tasto Volume UP, il volume aumenterà di un intervallo; Premere Volume DN, il volume diminuirà di un intervallo.

"DEMOALL"

Premere il tasto DEMOALL per trasmettere il BRANO DIMOSTRATIVO

"OK / ON"

Premere il tasto Uno per accedere alla funzione del tasto, mentre si tiene premuto il tasto bianco per selezionare il brano. Dopo aver selezionato il brano, premere un tasto qualsiasi per riprodurre e ripetere questo brano.

Registrare / Riprodurre / Arresto automatico

Questa tastiera ha la funzione di registrazione e può trasmettere a ripetizione. Questo sistema riprodurrà un brano musicale e si fermerà automaticamente se non viene toccata nessuna chiave entro tre minuti.

MANUTENZIONE E CURA

Evitare l'umidità e la polvere;

Evitare di condurre l'elettricità;

Evitare che liquidi corrosivi o piccoli oggetti penetrino all'interno.

Evitare collisioni e forti pressioni.

Non utilizzare liquidi corrosivi per lavare la superficie.

Il prodotto non deve essere soggetto a calore eccessivo o corrosione ambientale.

Si prega di tenere la batteria all'esterno e di riporre il prodotto in un sacchetto di plastica, quindi riporlo nella confezione se inutilizzato a lungo.

Se si verifica un malfunzionamento, portare il prodotto da un manutentore qualificato;

Non montare o riparare da soli.

Tenere la confezione fuori dalla portata dei bambini per evitare incidenti.

Si prega di rimettere la bacchetta sul ripiano dopo l'uso.

AVVERTENZA: Adatto a bambini di 3 anni+; Peso massimo: 30 kg.

AVVERTENZE:

1. **RISCHIO DI SOFFOCAMENTO**— Piccole parti. Non adatto a bambini di età inferiore a 3 anni.
2. Consentito solo agli adulti di installare, tenere lontani i bambini.
3. Da utilizzare sotto la diretta supervisione di un adulto.
4. Posizionarlo su una superficie piana e pulita, controllare che tutte le parti siano connesse correttamente prima dell'uso.

MANUTENZIONE & CURA

- A. Conservare tutte le istruzioni e le parti relative a questo prodotto per riferimenti futuri.
- B. Se si verifica un problema, chiedere assistenza a un manutentore qualificato.
- C. Si prega di pulire passando un panno asciutto o inumidito.

AVVERTENZE SULLA BATTERIA:

- Le batterie devono essere manipolate solo da adulti.
- Si raccomandano batterie alcaline.
- Non ricaricare le batterie non ricaricabili;
- Non mischiare tipi diversi di batterie o batterie nuove e usate;
- Inserire le batterie secondo la corretta polarità (+ e -);
- Rimuovere le batterie scariche dal giocattolo;
- I terminali di alimentazione non devono essere cortocircuitati.
- Non mischiare batterie alcaline, normali (carbonio-zinco) o ricaricabili (nichel-cadmio).
- Non mischiare batterie vecchie e nuove.
- Le batterie ricaricabili devono essere caricate sotto la supervisione di un adulto.
- Rimuovere le batterie quando l'unità non viene utilizzata a lungo.
- Rispettare sempre le leggi e le normative locali.



AVVERTENZA:

Richiesto assemblaggio da parte di un adulto.

390-005 Orgue électronique pour enfants / Jouet musical Manuel

Avant d'utiliser l'orgue électronique pour enfants pour la première fois, veuillez prendre le temps de lire attentivement les instructions. Veuillez respecter toutes les consignes de sécurité et suivre les procédures d'utilisation. Après lecture, veuillez conserver les instructions dans un endroit sûr pour référence future. Si vous transmettez cet orgue électronique pour enfants à un tiers, veuillez inclure également les instructions.

Article n°390-005

INSTALLATION

•Veuillez vous référer aux dessins dans le « Schéma de Montage ». Ce produit doit être assemblé par ou sous la supervision d'adultes.

Avant utilisation :

Ouvrez le compartiment de la batterie arrière avec un tournevis et installez 4 piles AA (pas incluses). Fermez le couvercle. Les piles doivent être insérées avec la polarité correcte.

MICRÓFONO

- Veuillez configurer le cadre du microphone sur les claquettes
- Veuillez insérer la fiche du microphone dans la prise MIC.

•FONCTIONNEMENT

Ouvrir le jouet, mettre l'interrupteur en position "ON".

• "SWITCH".

Appuyez sur la touche de commutation pour transformer 4 rythmes de batterie en 4 sons de batterie. animaux.

• "VOLUME"

Niveaux de contrôle du volume : appuyez sur "Volume Up", le volume augmente.

Appuyer sur "Volume Down", le volume sera diminué d'un niveau.

• "FULL DEMO"

Appuyer sur la touche "DEMO FULL" pour jouer un morceau à partir de démonstration.

• "OK/ON".

Appuyez sur cette touche une fois pour accéder à la fonction une, tout en sélectionnant la touche.pour sélectionner une chanson. Après avoir sélectionné une chanson, appuyez sur n'importe quelle touche pour jouer et répéter cette chanson.

•Record/Run/Auto Stop

Ce clavier a une fonction d'enregistrement et peut être exécuté de manière répétée. Ce système joue un morceau de musique et s'arrête automatiquement si elle n'est pas actionnée. pas de clé dans trois minutes.

MAINTENANCE ET SUPPORT TECHNIQUE

- Évite l'humidité et la poussière
- Évite la conduction de l'électricité
- Évitez les liquides corrosifs ou les petites particules qui pourraient pénétrer à l'intérieur
- Évite la collision et la haute pression.
- Ne pas utiliser de liquide corrosif pour laver la surface

Les composants ne doivent pas être soumis à une chaleur excessive ni à un environnement corrosif.

- Veuillez économiser la batterie et placer le produit dans un sac en plastique, puis Mettez-le dans la boîte d'emballage si le stockage est de longue durée.
- En cas de problème, envoyez-le à un service de maintenance qualifié ;
- Ne montez pas et ne réparez pas l'équipement vous-même.
- Veuillez garder le sac d'emballage hors de portée des enfants pour éviter tout accident.
- Veuillez placer la baguette sur l'étagère après l'avoir utilisée.

ATTENTION: Convient aux enfants de 3 ans+; Poids maximum : 30 kg.

ATTENTION:

1. DANGER D'ÉTOUFFEMENT—Petits éléments. Ne convient pas aux enfants de moins de 3 ans.
2. Installation par des adultes uniquement, tenir les enfants à l'écart.
3. À utiliser sous la surveillance directe d'un adulte.
4. Posez-le sur un sol plat et propre. Vérifiez que toutes les pièces sont bien connectées avant toute utilisation.

ENTRETIEN ET MAINTENANCE

- A. Conservez toutes les instructions et les pièces relatives à ce produit pour pouvoir vous y référer ultérieurement.
- B. Si un problème survient, veuillez l'envoyer à un technicien qualifié.
- C. Veuillez essuyer avec un chiffon sec ou humide.

ATTENTION DE BATTERIE :

- La manipulation des piles est réservée aux adultes exclusivement.
- L'utilisation de piles alcalines est recommandée.
- Les piles non rechargeables ne doivent pas être rechargées ;
- Les différents types de piles ou accumulateurs ou des piles ou accumulateurs neufs et usagés ne doivent pas être mélangés;
- Les piles ou accumulateurs doivent être mis en place en respectant la polarité (+ et -);
- Les piles ou accumulateurs usés doivent être enlevés du jouet;
- Les bornes de l'alimentation ne doivent pas être mises en court-circuit.
- Ne mélangez pas les piles alcalines, les piles standard (carbon-zinc) ou les piles rechargeables (nickel-cadmium).
- Ne mélangez pas les piles anciennes et nouvelles.
- Pour les jouets électriques utilisant des accumulateurs rechargeables, il convient que les accumulateurs soient chargés sous le contrôle d'un adulte.
- Retirez les piles lorsque l'appareil n'est pas utilisé pendant de longues périodes.
- Respectez toujours les lois et règlements locaux.



ATTENTION:

Assemblage par un adulte requis.



FR

Cet appareil,
ses accessoires,
cordons et batteries
se recyclent

REPRISE
À LA LIVRAISON



OU

À DÉPOSER
EN MAGASIN



OU

À DÉPOSER
EN DÉCHÈTERIE



Points de collecte sur www.quefairedemesdechets.fr
Privilégiez la réparation ou le don de votre appareil !

UK

If you have any questions, please contact our customer care centre.

Our contact details are below:



0044-800-240-4004



enquiries@mhstar.co.uk

IMPORTER ADDRESS:

MH STAR UK Ltd
1 Northampton Cross Logistics Park
Northampton Cross Road
Northampton
NN4 9FH
MADE IN CHINA

ES

Si tiene alguna pregunta, comuníquese con nuestro Centro de Atención al Cliente. Nuestros datos de contacto son los siguientes:



0034-931294512



atencioncliente@aosom.es

Importador/Fabricante/REP:

Spanish Aosom, S.L.
C/ Roc Gros, nº 15. 08550, Els Hostalets de Balenyà, Spain.
B66295775
atencioncliente@aosom.es
TEL: 931294512
HECHO EN CHINA

FR

Si vous avez la moindre question, veuillez contacter notre centre d'assistance à la clientèle.

Nos coordonnées sont les suivantes:



0033-1-84166106



aosom@mhfrance.fr

Importé par/Fabricant/REP:

MH France
2, rue Maurice Hartmann
92130 Issy-les-Moulineaux
France
FABRIQUÉ EN CHINE

PT

Se tiver alguma dúvida, por favor contacte o nosso Centro de Atendimento ao Cliente. Os nossos dados de contacto são os seguintes:



0034-931294512



info@aosom.pt.

IMPORTADOR:

SPANISH AOSOM, S.L
C.ROC GROS N.15, 08550. ELS HOSTALETES DE BALENYÀ
TEL: 931294512 (SEG-SEX DAS 7:30H ÀS 16:30H)
INFO@AOSOM.PT
WWW.AOSOM.PT

DE

Wenn Sie Fragen haben, wenden Sie sich bitte an unser Kundendienstzentrum.

Unsere Kontaktdaten stehen unten:



0049-0(40)-87408465



service@aosom.de

Importeur/Hersteller/REP:

MH Handel GmbH
Wendenstraße 309
D-20537 Hamburg
Germany
IN CHINA HERGESTELLT

IT

In caso di dubbio, si prega di contattare il nostro centro assistenza clienti. I nostri dettagli di contatto sono di seguito:



0039-0249471447



clienti@aosom.it

IMPORTATO DA/Produttore/REP:

AOSOM Italy srl
Centro Direzionale Milanofiori
Strada 1 Palazzo F1
20057 Assago (MI)
P.I.: 08567220960
FATTO IN CINA

