



IN221200550V04\_US\_CA

**370-102\_370-104**

EN



Assembly video please scan the QR code.

## CHILDREN ELECTRIC MOTORCYCLE MANUAL

- Suitable age 37-95 months.
- This product should be assembled by adult.
- This instruction contains important safety information content, please keep it as a reference.
- Music, light
- Forward and backward

**IMPORTANT, RETAIN FOR FUTURE REFERENCE: READ CAREFULLY**

# ASSEMBLY INSTRUCTION

## About the products

Thank you for choosing our children electric motorcycle. We always keep pursuing being outstanding and designing comfortable and safe ride on car for children.





Please read this instruction carefully before use, it will tell you the right way of assembling and operating. To avoid incorrect operations damaging the product or injuring your children.











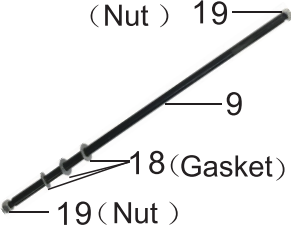

Please keep this instruction.

## Specifications

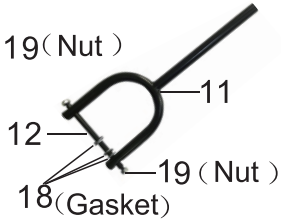
Battery:	6V4AH
Main material:	PP
Suitable age:	37-95 months
Maximum weight:	25kg
Motor:	RS-380-6V,RPM14000 x1
Car Size:	86x 42x52cm
Package Size:	74x 30x35cm
Speed:	2-3km/h
Operation time:	1-2hours after charging about 8-12hours
Charge:	Input AC100-240V;Output DC6V500mA
Fuse:	Resettable Fuse

## Parts List

Part Number	Part Name	Picture	Q'ty (pcs)	Part Number	Part Name	Picture	Q'ty (pcs)
<b>1</b>	Main body		1	<b>2</b>	Head stock		1
<b>3</b>	Front fender		1	<b>4</b>	Handle bar		1

Part Number	Part Name	Picture	Q'ty (pcs)	Part Number	Part Name	Picture	Q'ty (pcs)
<b>5</b>	Front wheel		1	<b>6</b>	Foot board		1
<b>7</b>	Right rear wheel (Plum)		1	<b>8</b>	Left rear wheel		1
	Rear axle		1	<b>10</b>	Rear cap		2
	Front fork		1	<b>13</b>	Charger		1
<b>14</b>	Wrench		2	<b>15</b>	License plate		1
<b>16</b>	Front cap		2	<b>17</b>	Screw		4

# Explosion map



①	Main body
②	Head stock
③	Front fender
④	Handlebar
⑤	Front wheel
⑥	Foot board
⑦	Right rear wheel
⑧	Left rear wheel
⑨	Rear axle
⑩	Rear cap
⑪	Front fork
⑫	Front axle
⑮	License plate
⑯	Front cap
⑱	Gasket
⑲	Nut

# Assembling

- The vehicle should be assembled by adult before use. It will take 30 minutes to complete.
- The small parts might cause choke, please keep away from the children.
- Please check the number of the parts before assembling, and keep the packaging bags away from the children in case of choke.

## 1. Front wheel installation

Figure take off the front axle, the fender set in the front fork pipe. Turn the front axle from left to right through the gasket, front fork tube, gasket, front wheel, gasket, front fork tube, gasket, and then put nuts at both ends of the front axle, and then tighten with a wrench. Finally buckle the front cap.

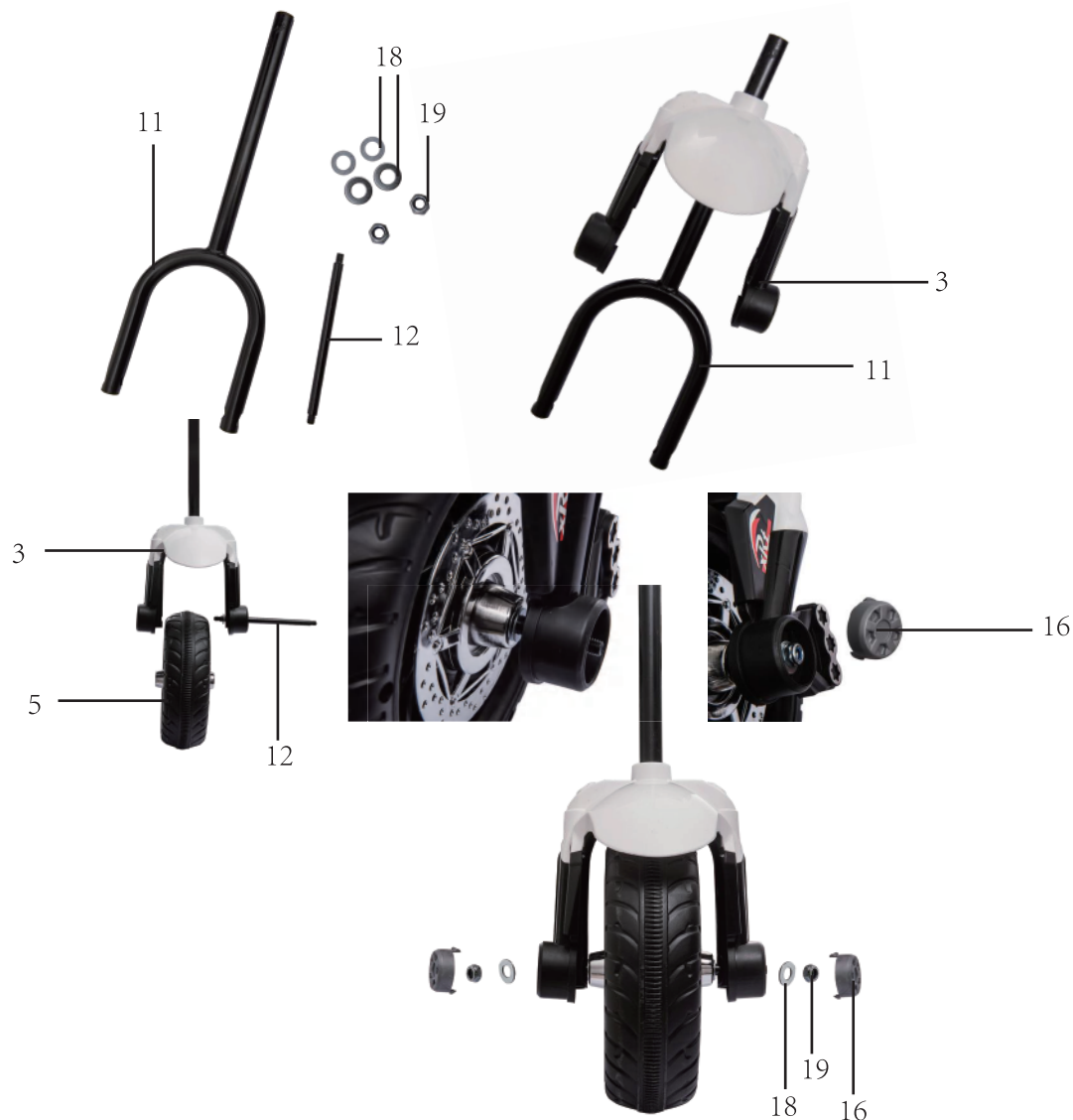

## 2. Handlebar installation

Place the front wheel assembly in the corresponding position of the car body, fit the handlebar and screw it.



## 3. Installation of head

Connect the wire terminal with the body, then clip the two feet of the head into the corresponding position of the body, finally fix with two screws.



## 4. Installation of rear wheel

Insert the rear axle through the gearbox axle hole from the side of the body into the axle hole of the body, place the wheels on the left and right side respectively, install the motor, gasket and wheels as shown in the picture, then lock them with nuts and put the rear wheel cap on the outside.

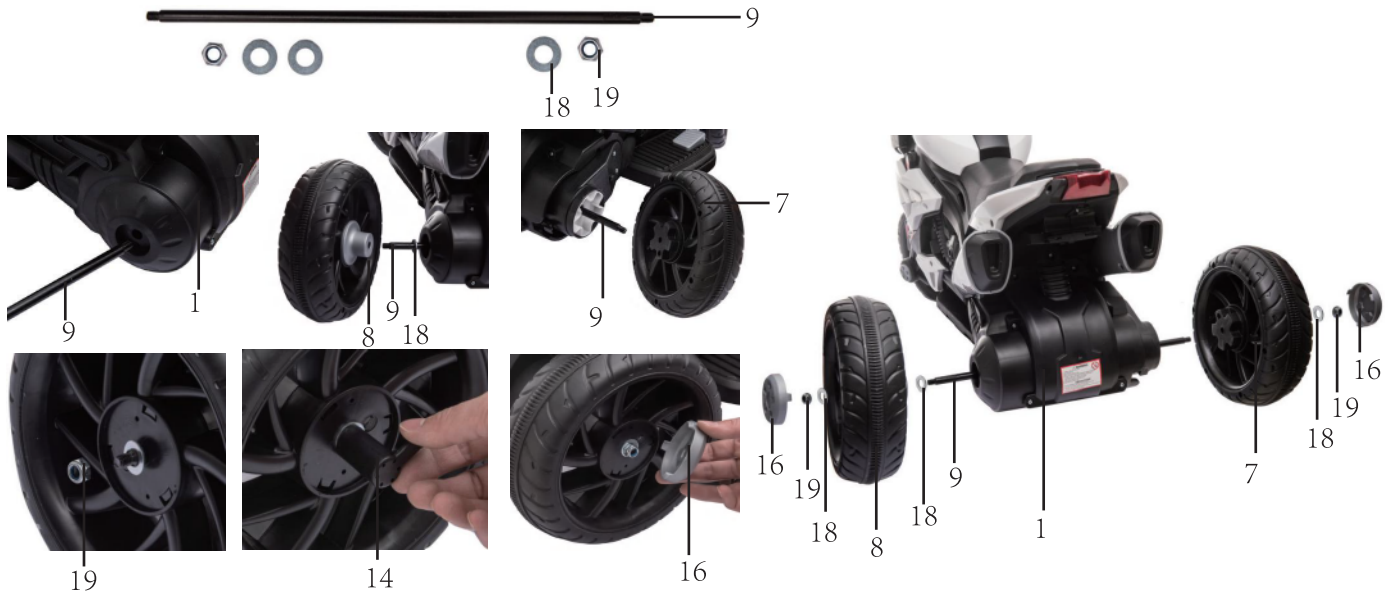

## 5. Pedal installation

Attach the pedals to the grooves in the body of the car, making sure they are in place and not easy to come off.



## 6. Installation of license plate

As shown in the picture, the license plate is inserted into the corresponding hole of the car body , and the license plate is fixed in the body with the self tapping screw.



## 7. Connection power supply

Open the seat cushion,connect the red power cord with the red end (positive extreme) on the battery ,install and fix the seat cushion.



## Warnings

- CHOKING HAZARD - Small parts. Not suitable for children under 36 months. The product contains small parts, keep children away when assembling.
- ADULT ASSEMBLY ONLY.
- Always remove protective material and poly bags and dispose before assembly.
- WARNING: Protective equipment should be worn. Always wear shoes and sit in the seat when operating the vehicle.
- Only drive on level ground. Never use on the lawn.
- Keep your hands, hair, and clothes away from moving parts.
- Never leave child unattended. Direct adult supervision is required. Always keep child in view when child is in vehicle.
- To reduce the risk of injury, adult supervision is required. Never use in roadways, near motor vehicles, on or near steep inclines or steps, swimming pools or other bodies of water, always wear shoes, and never allow more than 1 rider.
- Never use in unsafe conditions such as snow, rain, loose dirt, mud, sand, or gravel, otherwise may result in an unexpected accident such as tipping over, and could damage the electrical system or battery.
- WARNING: Not to be used in traffic.
- This toy should be used with caution since skill is required to avoid falls or collisions causing injury to the user or third parties.
- WARNING: This toy is unsuitable for children under 36 months due to its maximum speed;
- WARNING: This toy has no brake.
- The electric toy shall be regularly examined for damage to the supply cord, plug, enclosure or other parts, and in the event of damage, it shall not be used until the damage has been repaired.
- Use only battery(ies) and charger specified by the manufacturer.

## Charging notification

For the first use, please charge 10 hours, or will damage the battery.  
Plug charger DC line into charge hole first, then plug charger into socket.  
The product can not be played when it charging.  
The product can not be charged for more than 18 hours each time.  
It is normal that charger and battery warm (under 60°) during charging.  
Do not charge if plug is wet, or will occur short-circuited.  
Only use charger provided by manufacturer, or will damage charger and battery or occur short-circuited.  
If don't used it for a long time, make sure to charge it once a month.

## Function



### Button function

- ① Charging hole
- ② Forward stop backward button
- ③ Horn button
- ④ Music button
- ⑤ Power button

## Charging steps are as follows:

Step 1 : The charging hole is under the steering wheel.

Step 2 : Put the charger plug into the plug hole.

Step 3 : Connect the charger to the power socket.

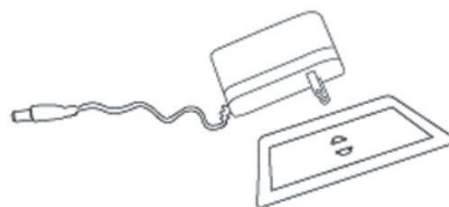

**Warning: This product must be charged by adults only.**

**This product is useless during charging**

# BATTERY CHARGING WARNINGS

## General Safety Warnings

- ⚠ "Read all instructions before using this appliance"
- ⚠ "This appliance can be used by children aged from 8 years and above and persons with reduced physical, sensory or mental capabilities or lack of experience and knowledge if they have been given supervision or instruction concerning use of the appliance in a safe way and understand the hazards involved"
- ⚠ "Children shall not play with the appliance"
- ⚠ "Cleaning and user maintenance shall not be made by children without supervision"

## Electrical Safety Warnings

- ⚠ "If the supply cord is damaged, it must be replaced by the manufacturer, its service agent or similarly qualified persons in order to avoid a hazard"
- ⚠ "Do not use outdoors"
- ⚠ "Do not immerse in water or other liquids"
- ⚠ "Disconnect from supply when not in use"

## Charger-Specific Warnings

- ⚠ "Use only with batteries specified by the manufacturer"
- ⚠ "Ensure correct polarity when connecting batteries"
- ⚠ "Do not charge damaged or leaking batteries"
- ⚠ "Remove batteries if appliance is not to be used for extended periods"
- ⚠ "Do not short-circuit the output terminals"

## Maintenance and Service

- Check battery, charger and other spare parts regularly. If any problem, please fix it before playing.
- Use lubricating oil to care iron parts. Keep car away from fire and sunshine.
- Park it on the even place, not reversal or gradient.
- Park it indoor and cover it with waterproof cloth.
- Keep car away from fire, like stove or heater, or plastic may melt.
- Keep away from flammable things, or may occur fire accident.
- Charge it after use and must be done by adults only.
- If not used for a long time, please charge the battery once a month to ensure the normal use of the battery.
- Clean the vehicle with dry cloth only. Do not use chemical solvent to wipe plastic parts. Do not wash it with water or play it when raining or snowing.
- When stop using the motorcycle, cut off the power, turn all the buttons to “ stop” or “ off” .
- Do not use inconsistent fuse.
- Do not change the line system, structure and additional electric system of the vehicle by yourself, repair work must be done by career man or under professional supervision.

## MALFUNCTION ELIMINATES:

Vehicle couldn't move	1,Check whether the power switch is off.
	2,Check whether the forward/backward switch is in the neutral gear (in the middle)
	3,Check the fuse is damaged,if so ,change it.
	4,Check whether the battery wires are connected well?
	5,Charger's dc in the charging socket will make it not work,if so ,take it out.
	6,Check whether stepped on the pedal.
	7,Check whether anything trapped in the wheels.
Vehicle move slowly	1,Check whether the battery be fully charged.
	2,Check whether anything trapped in the wheels.
	3,Check whether the vehicle is over loaded.
Vehicle cannot be charged	1,Check whether the charger or battery is damaged.
	2,Check whether the charger and the battery is well connected.
	3,The charger or battery if there is a loose connection.

## WARNING

1,This note is to use illustrations to illustrate the operation of the product and product structure, there are a few differences, in kind prevail.

2,In order to improve the quality of the products, under the condition of without telling, we may make changes to the product part of the structure with the appearance, please understanding



Vidéo d'assemblage, veuillez scanner le code QR.

## MANUEL MOTO ÉLECTRIQUE POUR ENFANTS

- Âge recommandé : 37 à 95 mois.
- Assemblage par un adulte requis.
- Ce manuel contient d'importantes informations relatives à la sécurité, veuillez le conserver pour vous y référer.
- Musique, Phare
- Marche avant / Marche arrière

**IMPORTANT : À LIRE ATTENTIVEMENT ET À CONSERVER POUR Y RÉFÉRER ULTÉRIEUREMENT**

# INSTRUCTIONS D'ASSEMBLAGE

## Concernant nos produits

Merci d'avoir choisi notre moto électrique pour enfants. Nous nous efforçons toujours d'être exceptionnels et de concevoir des voitures électriques confortables et sûres pour les enfants.



Veuillez lire attentivement ces instructions avant l'utilisation, elles vous indiqueront la bonne façon d'assembler et d'utiliser le produit, afin d'éviter que des manœuvres incorrectes n'endommagent le produit ou ne blessent vos enfants.











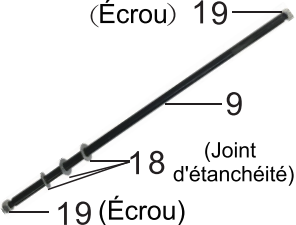

Veuillez conserver ces instructions.

## Spécifications

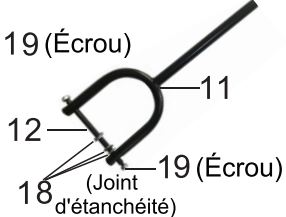
Batterie:	6V4AH
Matériau principal:	PP
Âge recommandé:	37-95 mois
Poids maximum:	25kg
Moteur:	RS-380-6V,RPM14000 x1
Dimensions Voiture:	86x 42x52cm
Dimensions Paquet:	74x 30x35cm
Vitesse:	2-3km/h
Autonomie:	1-2 heures de charge, environ 8-12 heures
Charge:	Entrée AC100-240V ; Sortie DC6V500mA
Fusible:	Fusible réglable

## Liste des Pièces

N°	Désignation	Image	Qté	N°	Désignation	Image	Qté
<b>1</b>	Corps principal		1	<b>2</b>	Tête		1
<b>3</b>	Garde-boue avant		1	<b>4</b>	Poignée		1

N°	Désignation	Image	Qté	N°	Désignation	Image	Qté
<b>5</b>	Roue avant		1	<b>6</b>	Marche pied		1
<b>7</b>	Roue arrière droite (Plum)		1	<b>8</b>	Roue arrière gauche		1
	Essieu arrière		1	<b>10</b>	Capuchon arrière		2
	Fourche avant		1	<b>13</b>	Chargeur		1
<b>14</b>	Clé à molette		2	<b>15</b>	Plaque d'immatriculation		1
<b>16</b>	Capuchon avant		2	<b>17</b>	Vis		4

# Schéma Détaillé



①	Corps principal
②	Tête
③	Garde-boue avant
④	Guidon
⑤	Roue avant
⑥	Repose-pieds
⑦	Roue arrière droite
⑧	Roue arrière gauche
⑨	Axe arrière
⑩	Capuchon arrière
⑪	Fourche avant
⑫	Essieu avant
⑮	Plaque d'immatriculation
⑯	Capuchon avant
⑱	Joint d'étanchéité
⑲	Écrou

## Assemblage

- Le véhicule doit être assemblé par un adulte avant d'être utilisé, l'assemblage prendra 30 minutes.
- Les petites pièces présentent un risque d'étouffement, veuillez les tenir éloignées des enfants.
- Veuillez vérifier le nombre de pièces avant de les assembler et conserver les sacs d'emballage hors de portée des enfants pour prévenir tout risque d'étouffement.

### 1. Montage de la roue avant

Démonter l'essieu avant ; insérer l'ensemble de garde-boue dans le tube de fourche avant. Faites passer l'essieu avant de gauche à droite en passant par le joint, le tube de fourche avant, le joint, la roue avant, le joint, le tube de fourche avant, le joint, puis mettez des écrous aux deux extrémités de l'essieu avant, puis serrez avec une clé.

Enfin, bouclez le capuchon avant.

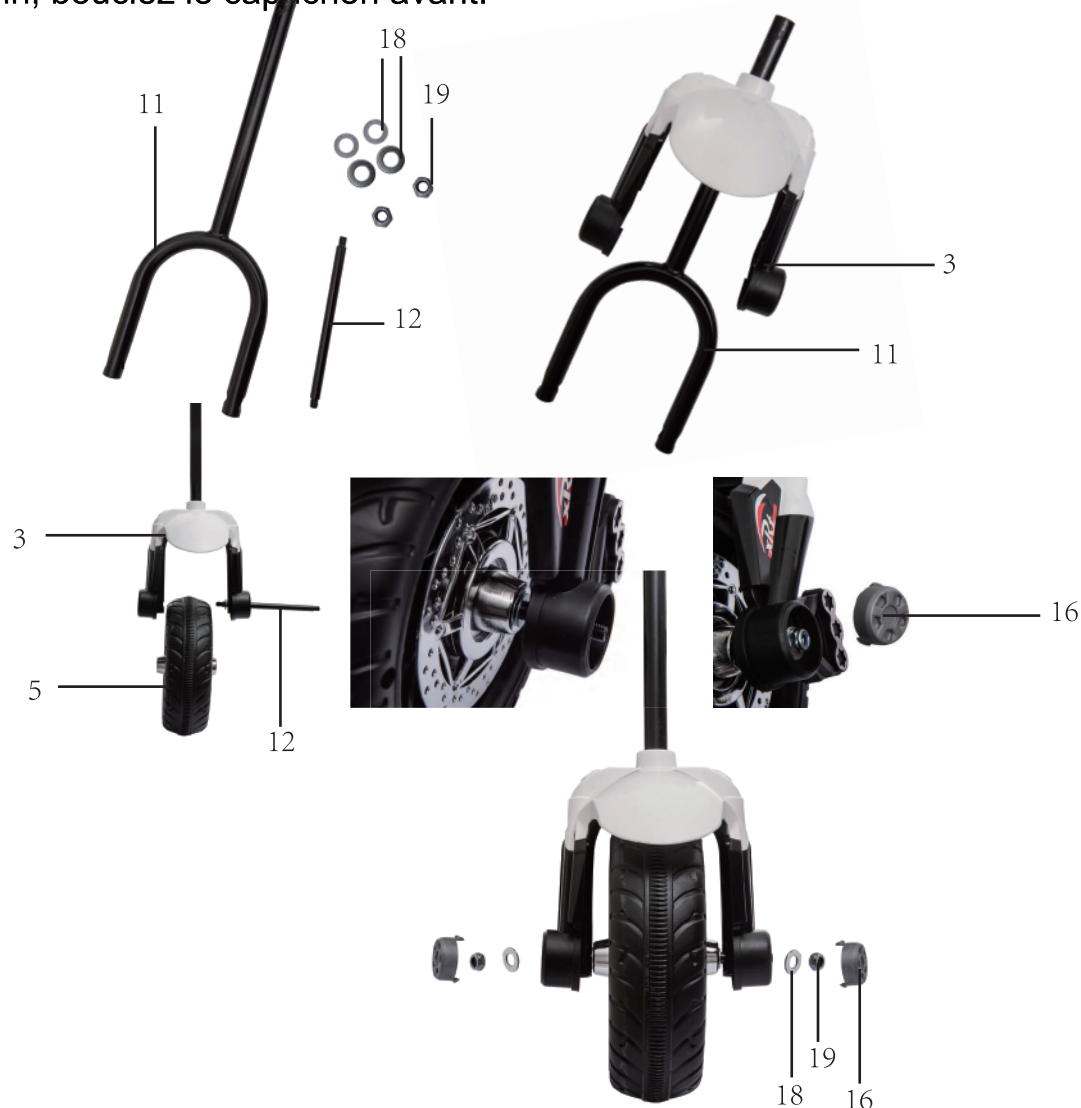

## 2. Installation du guidon

Placez l'ensemble de la roue avant dans la position correspondante de la carrosserie du véhicule, installez le guidon et vissez-le.



## 3. Installation de la tête

Connectez la borne du câble au corps, puis clipsez les deux extrémités de la tête dans la position correspondante du corps, et enfin fixez-les avec deux vis.



## 4. Montage de la roue arrière

Insérez l'essieu arrière à travers le trou d'essieu de la boîte de vitesses depuis le côté du corps dans le trou d'essieu du corps, placez respectivement les roues du côté gauche et du côté droit, installez le moteur, le joint et les roues comme indiqué sur l'image, puis verrouillez-les avec des écrous et mettez le capuchon de la roue arrière à l'extérieur.

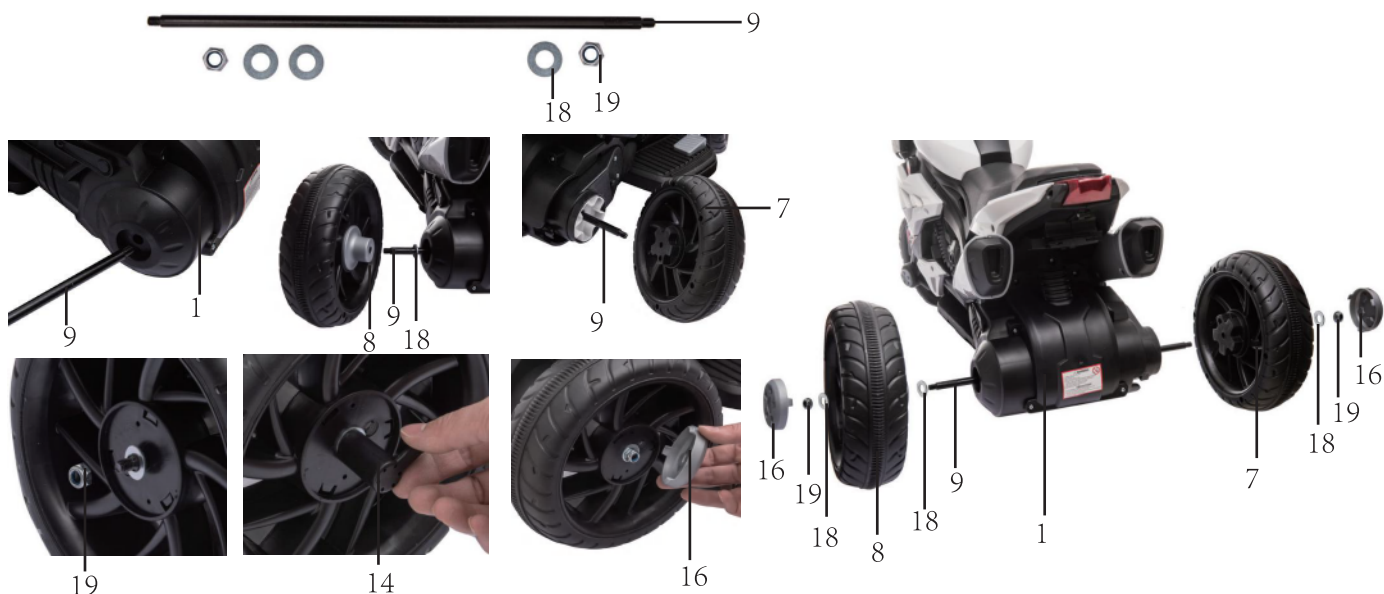

## 5. Installation des pédales

Fixez les pédales dans les rainures de la carrosserie de la voiture, en veillant à ce qu'elles soient bien en place et ne se détachent pas facilement.



## 6. Pose de la plaque d'immatriculation

Comme illustré sur la photo, la plaque d'immatriculation est insérée dans le trou correspondant de la carrosserie de la voiture, et fixée avec la vis autotaraudeuse.



## 7. Alimentation électrique

Ouvrez le coussin de siège, connectez le cordon d'alimentation rouge avec l'extrémité rouge (extrémité positive) de la batterie, installez et fixez le coussin de siège.



## ATTENTION

- **DANGER D'ÉTOUFFEMENT**—Petits éléments. Ne convient pas aux enfants de moins de 36 mois. Le produit contient de petites pièces, tenez les enfants à l'écart lors du montage.
- **ASSEMBLAGE PAR UN ADULTE UNIQUEMENT**
- Toujours enlever le matériel de protection et les sacs en poly et les éliminer avant l'assemblage.
- **ATTENTION:** Il convient de porter un équipement de protection. Portez toujours des chaussures et asseyez-vous sur le siège lorsque vous utilisez le véhicule.
- Ne roulez que sur un terrain plat. Ne jamais utiliser sur la pelouse.
- Gardez vos mains, vos cheveux et vos vêtements loin des pièces en mouvement.
- Ne jamais laisser l'enfant sans surveillance. La surveillance directe d'un adulte est nécessaire. Gardez toujours l'enfant en vue lorsqu'il est dans le véhicule.
- Pour réduire le risque de blessure, la surveillance d'un adulte est nécessaire. Ne jamais utiliser sur les routes, à proximité de véhicules à moteur, sur ou à proximité de pentes ou de marches raides, de piscines ou d'autres étendues d'eau, toujours porter des chaussures, et ne jamais autoriser plus d'un passager.
- Ne jamais utiliser dans des conditions dangereuses telles que la neige, la pluie, la terre meuble, la boue, le sable ou le gravier, car cela pourrait provoquer un accident inattendu, comme le renversement, et endommager le système électrique ou la batterie.
- **ATTENTION:** Ne pas utiliser sur la voie publique.
- Ce jouet doit être utilisé avec prudence, car il faut savoir éviter les chutes ou les collisions qui pourraient causer des blessures à l'utilisateur ou à des tiers.
- **ATTENTION:** Ce jouet ne convient pas aux enfants de moins de 36 mois en raison de sa vitesse maximale;
- **ATTENTION:** Ce jouet n'a pas de frein.
- Le jouet électrique doit être examiné régulièrement pour détecter tout dommage au cordon d'alimentation, à la fiche, au boîtier ou à d'autres pièces, et en cas de dommage, il ne doit pas être utilisé tant que la réparation n'a pas été effectuée.
- Utiliser uniquement la (les) batterie(s) et le chargeur spécifiés par le fabricant.

## Instructions de charge

Pour la première utilisation, veuillez charger 10 heures, sans quoi la batterie sera endommagée.

Branchez d'abord le câble CC du chargeur dans le trou de charge, puis branchez le chargeur dans la prise.

Le produit ne peut pas être utilisé lorsqu'il est en charge.

La durée de charge du produit ne peut pas dépasser 18 heures à chaque fois. Il est normal que le chargeur et la batterie chauffent (moins de 60°) pendant la charge.

Ne pas charger si la prise est humide ou si elle risque d'être court-circuitée.

Utilisez uniquement le chargeur fourni par le fabricant, sinon vous risquez d'endommager le chargeur et la batterie ou de provoquer un court-circuit.

Si vous ne l'utilisez pas pendant une longue période, veuillez à le charger une fois par mois.

## Fonction



### Fonction des boutons

- Port de charge
- Bouton Marche avant - Arrêt - Marche arrière
- Bouton Avertisseur sonore
- Bouton Musique
- Bouton Alimentation

## Les étapes de chargement sont les suivantes:

Étape 1 : Le port de charge se trouve sous le volant.

Étape 2 : Insérez la fiche du chargeur dans le port de charge.

Étape 3 : Branchez le chargeur à la prise de courant.

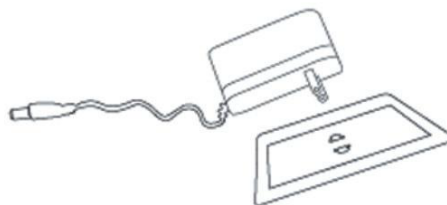

**Avertissement:** La charge de ce produit doit être effectuée par des adultes uniquement. Ce produit ne fonctionne pas pendant la charge

## AVERTISSEMENTS SUR LA RECHARGE ACCUMULATEURS

### Consignes générales de sécurité

- ⚠ «Lire toutes les instructions avant d'utiliser cet appareil»
- ⚠ «Cet appareil n'est pas prévu pour être utilisé par des personnes (y compris les enfants) dont les capacités physiques, sensorielles ou mentales sont réduites, ou des personnes dénuées d'expérience ou de connaissance, sauf si elles ont pu bénéficier, par l'intermédiaire d'une personne responsable de leur sécurité, d'une surveillance ou d'instructions préalables concernant l'utilisation de l'appareil.»
- ⚠ «Il convient de surveiller les enfants pour s'assurer qu'ils ne jouent pas avec l'appareil.»
- ⚠ «Le nettoyage et l'entretien par l'utilisateur ne doivent pas être effectués par des enfants sans surveillance»

### Avertissements de sécurité électrique

- ⚠ «Si le câble d'alimentation est endommagé, il doit être remplacé par le fabricant, son service après-vente ou des personnes de qualification similaire afin d'éviter un danger.»
- ⚠ «Ne pas utiliser à l'extérieur»
- ⚠ «Ne pas immerger dans l'eau ou autres liquides»
- ⚠ «Déconnecter du réseau lorsqu'il n'est pas utilisé»

### Avertissements spécifiques au chargeur

- ⚠ « Utiliser uniquement l'unité d'alimentation fournie avec cet appareil.»
- ⚠ « Assurez-vous de la polarité correcte lors du branchement des batteries »
- ⚠ « Ne chargez pas des batteries endommagées ou qui fuient »
- ⚠ « Retirez les batteries si l'appareil ne doit pas être utilisé pendant de longues périodes »
- ⚠ « Ne mettez pas en court-circuit les bornes de sortie »

## Entretien et Maintenance

- Vérifiez régulièrement la batterie, le chargeur et toutes les autres pièces détachées. En cas de problème, veuillez y remédier avant de jouer.
- Utilisez de l'huile lubrifiante pour entretenir les pièces métalliques. Gardez le véhicule à l'abri du feu et du soleil.
- Garez sur une surface plane, sans inversion ni pente.
- Garez à l'intérieur et couvrez-le d'un tissu imperméable.
- Gardez le véhicule à l'écart du feu, comme la cuisinière ou le chauffage, ou le plastique pourrait fondre.
- Tenez le véhicule à l'écart des objets inflammables, faute de quoi un accident pourrait se produire.
- Rechargez-le après utilisation et ne le faites que par des adultes.
- Si vous ne vous en servez pas pendant une longue période, veuillez charger la batterie une fois par mois pour garantir son utilisation normale.
- Nettoyez le véhicule avec un chiffon sec uniquement. N'utilisez pas de solvant chimique pour essuyer les pièces en plastique. Ne le lavez pas à l'eau et ne le jouez pas lorsqu'il pleut ou qu'il neige.
- Lorsque vous souhaitez arrêter d'utiliser la moto, coupez l'alimentation, mettez tous les boutons sur "stop" ou "off".
- N'utilisez pas de fusible incompatible.
- Ne modifiez pas le système de câblage, la structure et les autres systèmes électriques du véhicule par vous-même, les réparations doivent être effectuées par un professionnel ou sous sa supervision.

## DÉPANNAGE:

Le véhicule ne peut pas bouger	1. Vérifiez si l'interrupteur d'alimentation est en position arrêt.
	2. Vérifiez si l'interrupteur de marche avant/arrière est au point mort (au milieu).
	3. Vérifiez que le fusible est endommagé. si c'est le cas. changez-le.
	4. Vérifiez si les câbles de la batterie sont bien connectés.
	5. La présence d'un chargeur CC dans la prise de charge rendra le véhicule inopérant, si c'est le cas, enlevez-le.
	6. Vérifiez si vous avez appuyé sur la pédale.
	7. Vérifiez si quelque chose est coincé dans les roues.
Le véhicule se déplace lentement	1. Vérifiez si la batterie est complètement chargée.
	2. Vérifiez si quelque chose est coincé dans les roues.
	3. Vérifiez si le véhicule est trop chargé.
Le véhicule ne peut pas être chargé	1. Vérifiez si le chargeur ou la batterie sont endommagés.
	2. Vérifiez si le chargeur et la batterie sont bien connectés.
	3. Vérifiez si le chargeur ou la batterie sont mal connectés.

## ATTENTION

1. Les illustrations de cette note servent à illustrer le fonctionnement du produit et de la structure du produit, elles présentent quelques différences, en général, le produit prévaut.
2. Afin d'améliorer la qualité des produits, nous nous réservons le droit d'apporter des modifications sans préavis à la structure du produit et à son apparence.

## **US**

If you have any questions, please contact our customer care center.  
Our contact details are below:



001-877-644-9366



customerservice@aosom.com

Imported by Aosom LLC  
7777 Center Ave. Suite 430  
Huntington Beach, CA 92647-9998 USA  
MADE IN CHINA

## **CA**

If you have any questions, please contact our customer care center.  
Our contact details are below:

Si vous avez la moindre question, veuillez contacter notre centre d'assistance à la clientèle.  
Nos coordonnées sont les suivantes:



416-792-6088



customerservice@aosom.ca

Imported by Aosom Canada Inc.  
7270 Woodbine Avenue, Unit 307, Markham, Ontario Canada  
L3R 4B9  
MADE IN CHINA

Importé par Aosom Canada Inc.  
7270 Woodbine Avenue, unité 307, Markham, Ontario Canada  
L3R 4B9  
FABRIQUÉ EN CHINE

