



Assembly video please scan the QR code.

CHILDREN ELECTRIC MOTORCYCLE MANUAL

- Suitable age 37-95 months.
- This product should be assembled by adult.
- This instruction contains important safety information content, please keep it as a reference.
- Music, light
- Forward and backward



IMPORTANT, RETAIN FOR FUTURE REFERENCE: READ CAREFULLY

ASSEMBLY INSTRUCTION

About the products

Thank you for choosing our children electric motorcycle. We always keep pursuing being outstanding and designing comfortable and safe ride on car for children.





Please read this instruction carefully before use, it will tell you the right way of assembling and operating. To avoid incorrect operations damaging the product or injuring your children.

Please keep this instruction.

Specifications

Battery:	6V4AH
Main material:	PP
Suitable age:	37-95 months
Maximum weight:	25kg
Motor:	RS-380-6V,RPM14000 x1
Car Size:	86x 42x52cm
Package Size:	74x 30x35cm
Speed:	2-3km/h
Operation time:	1-2hours after charging about 8-12hours
Charge:	Input AC100-240V;Output DC6V500mA
Fuse:	Resettable Fuse

Parts List

Part Number	Part Name	Picture	Q'ty (pcs)	Part Number	Part Name	Picture	Q'ty (pcs)
1	Main body		1	2	Head stock		1
3	Front fender		1	4	Handle bar		1

Explosion map



①	Main body
②	Head stock
③	Front fender
④	Handlebar
⑤	Front wheel
⑥	Foot board
⑦	Right rear wheel
⑧	Left rear wheel
⑨	Rear axle
⑩	Rear cap
⑪	Front fork
⑫	Front axle
⑮	License plate
⑯	Front cap
⑱	Gasket
⑲	Nut

Assembling

- The vehicle should be assembled by adult before use. It will take 30 minutes to complete.
- The small parts might cause choke, please keep away from the children.
- Please check the number of the parts before assembling, and keep the packaging bags away from the children in case of choke.

1. Front wheel installation

Figure take off the front axle, the fender set in the front fork pipe. Turn the front axle from left to right through the gasket, front fork tube, gasket, front wheel, gasket, front fork tube, gasket, and then put nuts at both ends of the front axle, and then tighten with a wrench. Finally buckle the front cap.

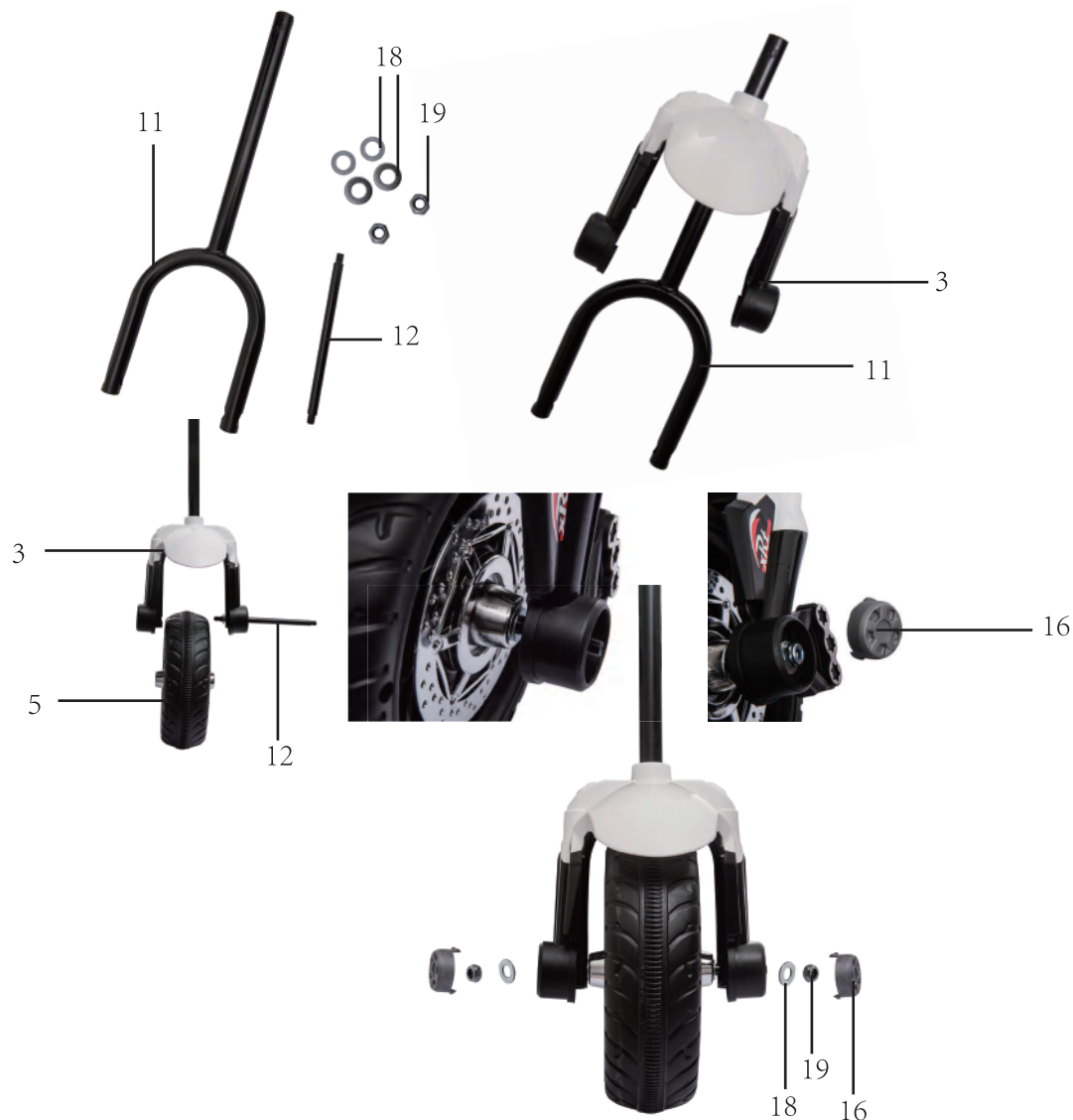

2. Handlebar installation

Place the front wheel assembly in the corresponding position of the car body, fit the handlebar and screw it.



3. Installation of head

Connect the wire terminal with the body, then clip the two feet of the head into the corresponding position of the body, finally fix with two screws.

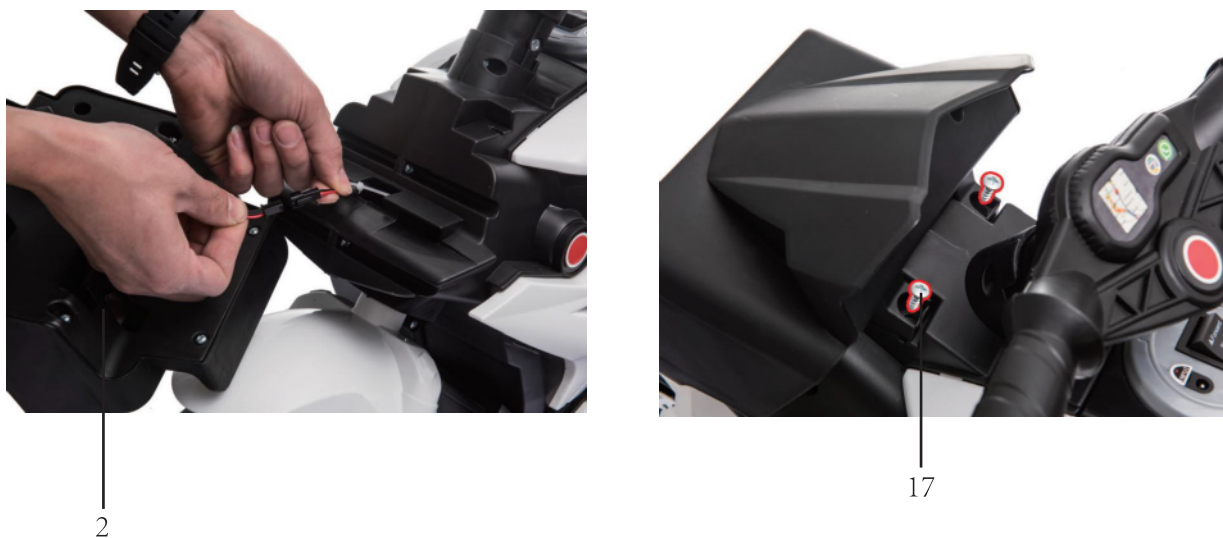

4. Installation of rear wheel

Insert the rear axle through the gearbox axle hole from the side of the body into the axle hole of the body, place the wheels on the left and right side respectively, install the motor, gasket and wheels as shown in the picture, then lock them with nuts and put the rear wheel cap on the outside.

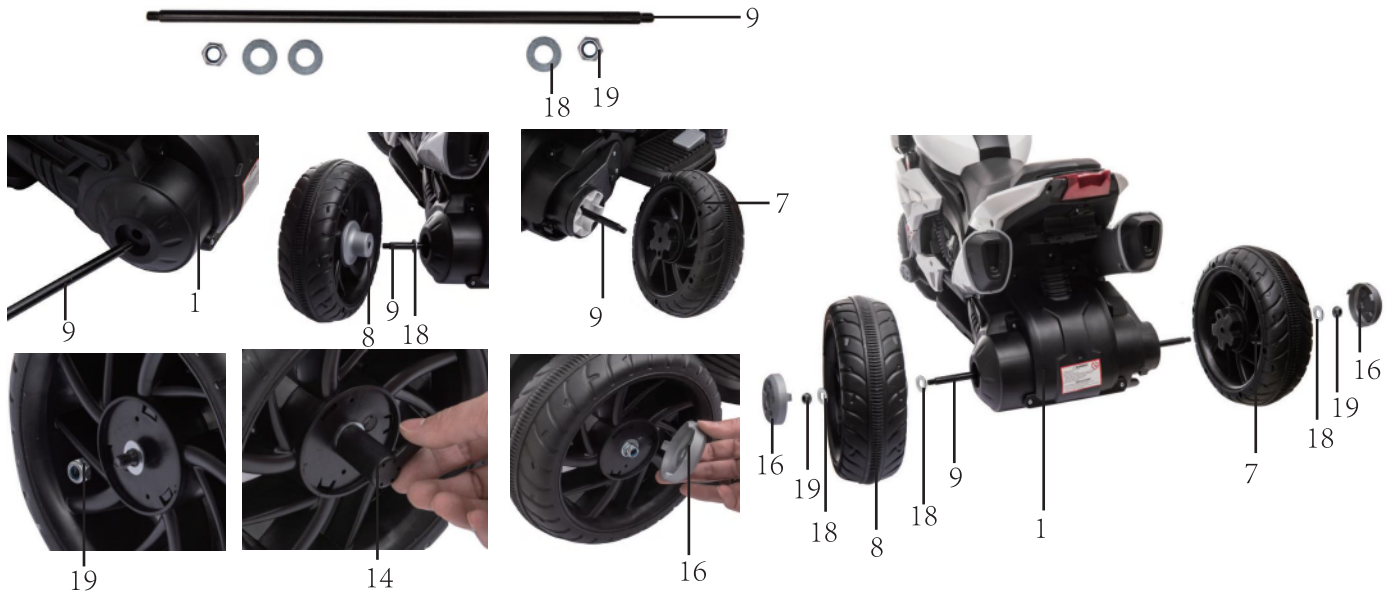

5. Pedal installation

Attach the pedals to the grooves in the body of the car, making sure they are in place and not easy to come off.



6. Installation of license plate

As shown in the picture, the license plate is inserted into the corresponding hole of the car body, and the license plate is fixed in the body with the self tapping screw.



7. Connection power supply

Open the seat cushion, connect the red power cord with the red end (positive extreme) on the battery, install and fix the seat cushion.



Warnings

- CHOKING HAZARD - Small parts. Not suitable for children under 36 months. The product contains small parts, keep children away when assembling.
- ADULT ASSEMBLY ONLY.
- Always remove protective material and poly bags and dispose before assembly.
- WARNING: Protective equipment should be worn. Always wear shoes and sit in the seat when operating the vehicle.
- Only drive on level ground. Never use on the lawn.
- Keep your hands, hair, and clothes away from moving parts.
- Never leave child unattended. Direct adult supervision is required. Always keep child in view when child is in vehicle.
- To reduce the risk of injury, adult supervision is required. Never use in roadways, near motor vehicles, on or near steep inclines or steps, swimming pools or other bodies of water, always wear shoes, and never allow more than 1 rider.
- Never use in unsafe conditions such as snow, rain, loose dirt, mud, sand, or gravel, otherwise may result in an unexpected accident such as tipping over, and could damage the electrical system or battery.
- WARNING: Not to be used in traffic.
- This toy should be used with caution since skill is required to avoid falls or collisions causing injury to the user or third parties.
- WARNING: This toy is unsuitable for children under 36 months due to its maximum speed;
- WARNING: This toy has no brake.
- The electric toy shall be regularly examined for damage to the supply cord, plug, enclosure or other parts, and in the event of damage, it shall not be used until the damage has been repaired.
- Use only battery(ies) and charger specified by the manufacturer.

Charging notification

For the first use, please charge 10 hours, or will damage the battery.
Plug charger DC line into charge hole first, then plug charger into socket.
The product can not be played when it charging.
The product can not be charged for more than 18 hours each time.
It is normal that charger and battery warm (under 60°) during charging.
Do not charge if plug is wet, or will occur short-circuited.
Only use charger provided by manufacturer, or will damage charger and battery or occur short-circuited.
If don't used it for a long time, make sure to charge it once a month.

Function



Button function

- ① Charging hole
- ② Forward stop backward button
- ③ Horn button
- ④ Music button
- ⑤ Power button

Charging steps are as follows:

Step 1 : The charging hole is under the steering wheel.

Step 2 : Put the charger plug into the plug hole.

Step 3 : Connect the charger to the power socket.

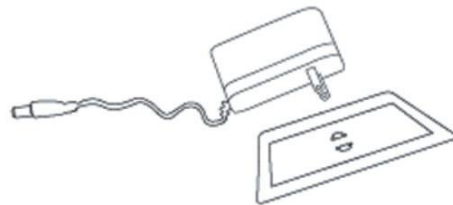

Warning: This product must be charged by adults only.

This product is useless during charging

BATTERY CHARGING WARNINGS

General Safety Warnings

- ⚠ "Read all instructions before using this appliance"
- ⚠ "This appliance can be used by children aged from 8 years and above and persons with reduced physical, sensory or mental capabilities or lack of experience and knowledge if they have been given supervision or instruction concerning use of the appliance in a safe way and understand the hazards involved"
- ⚠ "Children shall not play with the appliance"
- ⚠ "Cleaning and user maintenance shall not be made by children without supervision"

Electrical Safety Warnings

- ⚠ "If the supply cord is damaged, it must be replaced by the manufacturer, its service agent or similarly qualified persons in order to avoid a hazard"
- ⚠ "Do not use outdoors"
- ⚠ "Do not immerse in water or other liquids"
- ⚠ "Disconnect from supply when not in use"

Charger-Specific Warnings

- ⚠ "Use only with batteries specified by the manufacturer"
- ⚠ "Ensure correct polarity when connecting batteries"
- ⚠ "Do not charge damaged or leaking batteries"
- ⚠ "Remove batteries if appliance is not to be used for extended periods"
- ⚠ "Do not short-circuit the output terminals"

Maintenance and Service

- Check battery, charger and other spare parts regularly. If any problem, please fix it before playing.
- Use lubricating oil to care iron parts. Keep car away from fire and sunshine.
- Park it on the even place, not reversal or gradient.
- Park it indoor and cover it with waterproof cloth.
- Keep car away from fire, like stove or heater, or plastic may melt.
- Keep away from flammable things, or may occur fire accident.
- Charge it after use and must be done by adults only.
- If not used for a long time, please charge the battery once a month to ensure the normal use of the battery.
- Clean the vehicle with dry cloth only. Do not use chemical solvent to wipe plastic parts. Do not wash it with water or play it when raining or snowing.
- When stop using the motorcycle, cut off the power, turn all the buttons to “ stop” or “ off” .
- Do not use inconsistent fuse.
- Do not change the line system, structure and additional electric system of the vehicle by yourself, repair work must be done by career man or under professional supervision.

MALFUNCTION ELIMINATES:

Vehicle couldn't move	1,Check whether the power switch is off.
	2,Check whether the forward/backward switch is in the neutral gear (in the middle)
	3,Check the fuse is damaged,if so ,change it.
	4,Check whether the battery wires are connected well?
	5,Charger's dc in the charging socket will make it not work,if so ,take it out.
	6,Check whether stepped on the pedal.
	7,Check whether anything trapped in the wheels.
Vehicle move slowly	1,Check whether the battery be fully charged.
	2,Check whether anything trapped in the wheels.
	3,Check whether the vehicle is over loaded.
Vehicle cannot be charged	1,Check whether the charger or battery is damaged.
	2,Check whether the charger and the battery is well connected.
	3,The charger or battery if there is a loose connection.

WARNING

1,This note is to use illustrations to illustrate the operation of the product and product structure, there are a few differences, in kind prevail.

2,In order to improve the quality of the products, under the condition of without telling, we may make changes to the product part of the structure with the appearance, please understanding



Vidéo d'assemblage, veuillez scanner le code QR.

MANUEL MOTO ÉLECTRIQUE POUR ENFANTS

- Âge recommandé : 37 à 95 mois.
- Assemblage par un adulte requis.
- Ce manuel contient d'importantes informations relatives à la sécurité, veuillez le conserver pour vous y référer.
- Musique, Phare
- Marche avant / Marche arrière



IMPORTANT : À LIRE ATTENTIVEMENT ET À CONSERVER POUR Y RÉFÉRER ULTÉRIEUREMENT

INSTRUCTIONS D'ASSEMBLAGE

Concernant nos produits

Merci d'avoir choisi notre moto électrique pour enfants. Nous nous efforçons toujours d'être exceptionnels et de concevoir des voitures électriques confortables et sûres pour les enfants.

Veuillez lire attentivement ces instructions avant l'utilisation, elles vous indiqueront la bonne façon d'assembler et d'utiliser le produit, afin d'éviter que des manœuvres incorrectes n'endommagent le produit ou ne blessent vos enfants.

Veuillez conserver ces instructions.

Spécifications

Batterie:	6V4AH
Matériau principal:	PP
Âge recommandé:	37-95 mois
Poids maximum:	25kg
Moteur:	RS-380-6V,RPM14000 x1
Dimensions Voiture:	86x 42x52cm
Dimensions Paquet:	74x 30x35cm
Vitesse:	2-3km/h
Autonomie:	1-2 heures de charge, environ 8-12 heures
Charge:	Entrée AC100-240V ; Sortie DC6V500mA
Fusible:	Fusible réglable

Liste des Pièces

N°	Désignation	Image	Qté	N°	Désignation	Image	Qté
1	Corps principal		1	2	Tête		1
3	Garde-boue avant		1	4	Poignée		1

Assemblage

- Le véhicule doit être assemblé par un adulte avant d'être utilisé, l'assemblage prendra 30 minutes.
- Les petites pièces présentent un risque d'étouffement, veuillez les tenir éloignées des enfants.
- Veuillez vérifier le nombre de pièces avant de les assembler et conserver les sacs d'emballage hors de portée des enfants pour prévenir tout risque d'étouffement.

1. Montage de la roue avant

Démonter l'essieu avant ; insérer l'ensemble de garde-boue dans le tube de fourche avant. Faites passer l'essieu avant de gauche à droite en passant par le joint, le tube de fourche avant, le joint, la roue avant, le joint, le tube de fourche avant, le joint, puis mettez des écrous aux deux extrémités de l'essieu avant, puis serrez avec une clé.

Enfin, bouclez le capuchon avant.

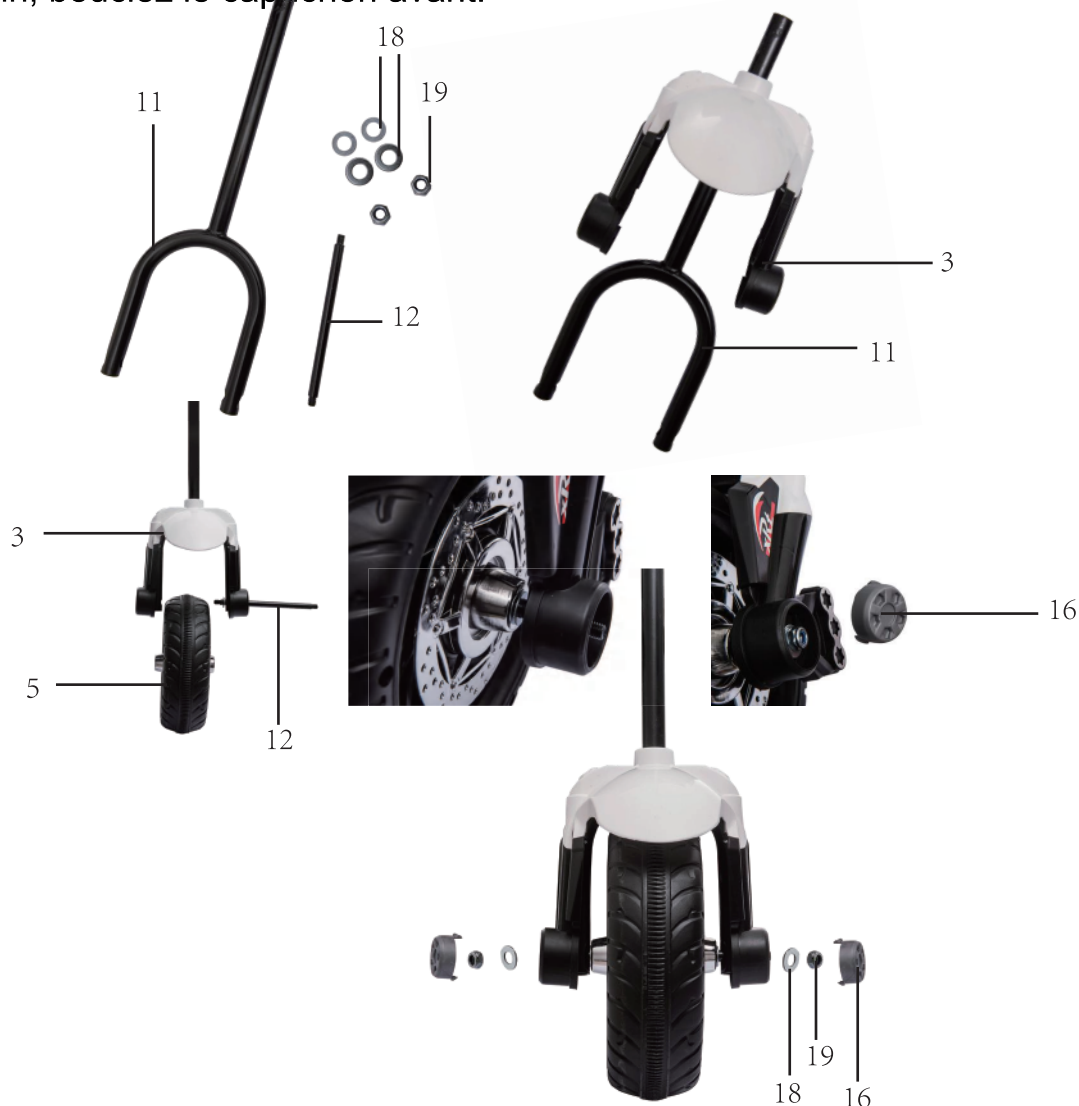

2. Installation du guidon

Placez l'ensemble de la roue avant dans la position correspondante de la carrosserie du véhicule, installez le guidon et vissez-le.



3. Installation de la tête

Connectez la borne du câble au corps, puis clipsez les deux extrémités de la tête dans la position correspondante du corps, et enfin fixez-les avec deux vis.



6. Pose de la plaque d'immatriculation

Comme illustré sur la photo, la plaque d'immatriculation est insérée dans le trou correspondant de la carrosserie de la voiture, et fixée avec la vis autotaraudeuse.



7. Alimentation électrique

Ouvrez le coussin de siège, connectez le cordon d'alimentation rouge avec l'extrémité rouge (extrémité positive) de la batterie, installez et fixez le coussin de siège.



ATTENTION

- **DANGER D'ÉTOUFFEMENT**—Petits éléments. Ne convient pas aux enfants de moins de 36 mois. Le produit contient de petites pièces, tenez les enfants à l'écart lors du montage.
- **ASSEMBLAGE PAR UN ADULTE UNIQUEMENT**
- Toujours enlever le matériel de protection et les sacs en poly et les éliminer avant l'assemblage.
- **ATTENTION:** Il convient de porter un équipement de protection. Portez toujours des chaussures et asseyez-vous sur le siège lorsque vous utilisez le véhicule.
- Ne roulez que sur un terrain plat. Ne jamais utiliser sur la pelouse.
- Gardez vos mains, vos cheveux et vos vêtements loin des pièces en mouvement.
- Ne jamais laisser l'enfant sans surveillance. La surveillance directe d'un adulte est nécessaire. Gardez toujours l'enfant en vue lorsqu'il est dans le véhicule.
- Pour réduire le risque de blessure, la surveillance d'un adulte est nécessaire. Ne jamais utiliser sur les routes, à proximité de véhicules à moteur, sur ou à proximité de pentes ou de marches raides, de piscines ou d'autres étendues d'eau, toujours porter des chaussures, et ne jamais autoriser plus d'un passager.
- Ne jamais utiliser dans des conditions dangereuses telles que la neige, la pluie, la terre meuble, la boue, le sable ou le gravier, car cela pourrait provoquer un accident inattendu, comme le renversement, et endommager le système électrique ou la batterie.
- **ATTENTION:** Ne pas utiliser sur la voie publique.
- Ce jouet doit être utilisé avec prudence, car il faut savoir éviter les chutes ou les collisions qui pourraient causer des blessures à l'utilisateur ou à des tiers.
- **ATTENTION:** Ce jouet ne convient pas aux enfants de moins de 36 mois en raison de sa vitesse maximale;
- **ATTENTION:** Ce jouet n'a pas de frein.
- Le jouet électrique doit être examiné régulièrement pour détecter tout dommage au cordon d'alimentation, à la fiche, au boîtier ou à d'autres pièces, et en cas de dommage, il ne doit pas être utilisé tant que la réparation n'a pas été effectuée.
- Utiliser uniquement la (les) batterie(s) et le chargeur spécifiés par le fabricant.

Instructions de charge

Pour la première utilisation, veuillez charger 10 heures, sans quoi la batterie sera endommagée.

Branchez d'abord le câble CC du chargeur dans le trou de charge, puis branchez le chargeur dans la prise.

Le produit ne peut pas être utilisé lorsqu'il est en charge.

La durée de charge du produit ne peut pas dépasser 18 heures à chaque fois.

Il est normal que le chargeur et la batterie chauffent (moins de 60°) pendant la charge.

Ne pas charger si la prise est humide ou si elle risque d'être court-circuitée.

Utilisez uniquement le chargeur fourni par le fabricant, sinon vous risquez d'endommager le chargeur et la batterie ou de provoquer un court-circuit.

Si vous ne l'utilisez pas pendant une longue période, veuillez à le charger une fois par mois.

Fonction



Fonction des boutons

- Port de charge
- Bouton Marche avant - Arrêt - Marche arrière
- Bouton Avertisseur sonore
- Bouton Musique
- Bouton Alimentation

Les étapes de chargement sont les suivantes:

Étape 1 : Le port de charge se trouve sous le volant.

Étape 2 : Insérez la fiche du chargeur dans le port de charge.

Étape 3 : Branchez le chargeur à la prise de courant.

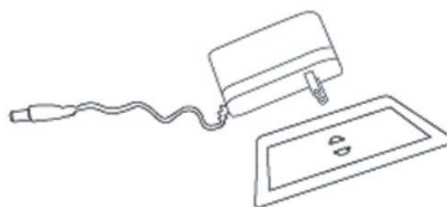

Avertissement: La charge de ce produit doit être effectuée par des adultes uniquement. Ce produit ne fonctionne pas pendant la charge

AVERTISSEMENTS SUR LA RECHARGE ACCUMULATEURS

Consignes générales de sécurité

- ⚠ «Lire toutes les instructions avant d'utiliser cet appareil»
- ⚠ «Cet appareil n'est pas prévu pour être utilisé par des personnes (y compris les enfants) dont les capacités physiques, sensorielles ou mentales sont réduites, ou des personnes dénuées d'expérience ou de connaissance, sauf si elles ont pu bénéficier, par l'intermédiaire d'une personne responsable de leur sécurité, d'une surveillance ou d'instructions préalables concernant l'utilisation de l'appareil.»
- ⚠ «Il convient de surveiller les enfants pour s'assurer qu'ils ne jouent pas avec l'appareil.»
- ⚠ «Le nettoyage et l'entretien par l'utilisateur ne doivent pas être effectués par des enfants sans surveillance»

Avertissements de sécurité électrique

- ⚠ «Si le câble d'alimentation est endommagé, il doit être remplacé par le fabricant, son service après-vente ou des personnes de qualification similaire afin d'éviter un danger.»
- ⚠ «Ne pas utiliser à l'extérieur»
- ⚠ «Ne pas immerger dans l'eau ou autres liquides»
- ⚠ «Déconnecter du réseau lorsqu'il n'est pas utilisé»

Avertissements spécifiques au chargeur

- ⚠ « Utiliser uniquement l'unité d'alimentation fournie avec cet appareil.»
- ⚠ « Assurez-vous de la polarité correcte lors du branchement des batteries »
- ⚠ « Ne chargez pas des batteries endommagées ou qui fuient »
- ⚠ « Retirez les batteries si l'appareil ne doit pas être utilisé pendant de longues périodes »
- ⚠ « Ne mettez pas en court-circuit les bornes de sortie »



FR

Cet appareil,
ses accessoires,
cordons et batteries
se recyclent

REPRISE
À LA LIVRAISON



OU

À DÉPOSER
EN MAGASIN



OU

À DÉPOSER
EN DÉCHÈTERIE



Points de collecte sur www.quefairedemesdechets.fr
Privilégiez la réparation ou le don de votre appareil !

Entretien et Maintenance

- Vérifiez régulièrement la batterie, le chargeur et toutes les autres pièces détachées. En cas de problème, veuillez y remédier avant de jouer.
- Utilisez de l'huile lubrifiante pour entretenir les pièces métalliques. Gardez le véhicule à l'abri du feu et du soleil.
- Garez sur une surface plane, sans inversion ni pente.
- Garez à l'intérieur et couvrez-le d'un tissu imperméable.
- Gardez le véhicule à l'écart du feu, comme la cuisinière ou le chauffage, ou le plastique pourrait fondre.
- Tenez le véhicule à l'écart des objets inflammables, faute de quoi un accident pourrait se produire.
- Rechargez-le après utilisation et ne le faites que par des adultes.
- Si vous ne vous en servez pas pendant une longue période, veuillez charger la batterie une fois par mois pour garantir son utilisation normale.
- Nettoyez le véhicule avec un chiffon sec uniquement. N'utilisez pas de solvant chimique pour essuyer les pièces en plastique. Ne le lavez pas à l'eau et ne le jouez pas lorsqu'il pleut ou qu'il neige.
- Lorsque vous souhaitez arrêter d'utiliser la moto, coupez l'alimentation, mettez tous les boutons sur "stop" ou "off".
- N'utilisez pas de fusible incompatible.
- Ne modifiez pas le système de câblage, la structure et les autres systèmes électriques du véhicule par vous-même, les réparations doivent être effectuées par un professionnel ou sous sa supervision.

Si vous avez la moindre question, veuillez contacter notre centre d'assistance à la clientèle.

Nos coordonnées sont les suivantes:



0033-1-84166106



aosom@mhfrance.fr

Importé par/Fabricant/REP:
MH France
2, rue Maurice Hartmann
92130 Issy-les-Moulineaux
France
Fabriqué en Chine

DÉPANNAGE:

Le véhicule ne peut pas bouger	1. Vérifiez si l'interrupteur d'alimentation est en position arrêt.
	2. Vérifiez si l'interrupteur de marche avant/arrière est au point mort (au milieu).
	3. Vérifiez que le fusible est endommagé. si c'est le cas. changez-le.
	4. Vérifiez si les câbles de la batterie sont bien connectés.
	5. La présence d'un chargeur CC dans la prise de charge rendra le véhicule inopérant, si c'est le cas, enlevez-le.
	6. Vérifiez si vous avez appuyé sur la pédale.
	7. Vérifiez si quelque chose est coincé dans les roues.
Le véhicule se déplace lentement	1. Vérifiez si la batterie est complètement chargée.
	2. Vérifiez si quelque chose est coincé dans les roues.
	3. Vérifiez si le véhicule est trop chargé.
Le véhicule ne peut pas être chargé	1. Vérifiez si le chargeur ou la batterie sont endommagés.
	2. Vérifiez si le chargeur et la batterie sont bien connectés.
	3. Vérifiez si le chargeur ou la batterie sont mal connectés.

ATTENTION

1. Les illustrations de cette note servent à illustrer le fonctionnement du produit et de la structure du produit, elles présentent quelques différences, en général, le produit prévaut.
2. Afin d'améliorer la qualité des produits, nous nous réservons le droit d'apporter des modifications sans préavis à la structure du produit et à son apparence.



Montagevideo scannen Sie bitte den QR-Code ein.

KINDER-ELEKTRO-MOTORRAD HANDBUCH

- Geeignetes Alter 37-95 Monate.
- Dieses Produkt sollte von einem Erwachsenen montiert werden.
- Diese Anweisung enthält wichtige Sicherheitsinformationen, bitte bewahren Sie sie als Referenz auf.
- Musik, Licht
- Vorwärts und rückwärts



**WICHTIG! SORGFÄLTIG LESEN UND FÜR SPÄTER NACHSCHLAGEN
AUFBEWAHREN**

MONTAGEANWEISUNGEN

Über die Produkte







Vielen Dank, dass Sie sich für unser Kinder-Elektromotorrad entschieden haben. Wir streben immer danach, herausragend zu sein und ein komfortables und sicheres Fahrzeug für Kinder zu entwickeln. Bitte lesen Sie diese Anweisung vor der Verwendung sorgfältig durch, sie erklärt Ihnen die richtige Art und Weise der Montage und des Betriebs, um zu vermeiden, dass falsche Handlungen das Produkt beschädigen oder Ihre Kinder verletzen. Bitte bewahren Sie diese Anweisung auf.

Spezifikationen

Batterie:	6 V 4 Ah
Hauptmaterial:	PP
Geeignetes Alter:	37-95 Monate
Maximales Gewicht:	25KG
Motor:	RS-380-6 V,U/min 14.000 x1
Motorrad-Abmessungen:	86x 42x52cm
Verpackungsgröße:	74 x 30 x 35 cm
Geschwindigkeit:	2-3 km/h
Betriebszeit:	1-2 Stunden nach dem Aufladen von ca. 8-12 Stunden
Ladegerät:	Eingang AC100-240 V; Ausgang DC 6 V 500 mA
Sicherung:	Zurücksetzen-Tabelle Sicherung

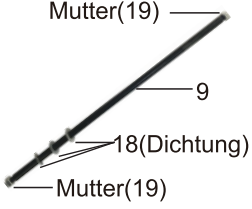
TEILELISTE:

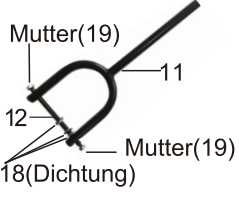
Teile- nummer	Teile- Bezeichnung	Bild	Menge (Stck)	Teile- nummer	Teile- Bezeichnung	Bild	Menge (Stck)
1	Hauptkörper		1	2	Hauptkörper		1
3	Vordere Stoßstange		1	4	Vordere Stoßstange		1

Teile Number	Teile- Bezeichnung	Bild	Menge (Stck)	Teile Number	Teile- Bezeichnung	Bild	Menge (Stck)
5	Vorderrad		1	6	Vorderrad		1
7	Rechtes Hinterrad (Pflaume)		1	8	Rechtes Hinterrad (Pflaume)		1
	Hinterachse		1	10	Hinterachse		2
	Vorderrad gabel		1	13	Ladegerät		1
14	Ladegerät		2	15	Nummern schild		1
16	Nummern schild		2	17	Schraube		4

Montage

- Das Fahrzeug sollte vor der Verwendung von einem Erwachsenen montiert werden. Die Montage dauert etwa 30 Minuten.
- Die Kleinteile können eine Erstickungsgefahr darstellen, bitte halten Sie sie von Kindern fern.
- Bitte überprüfen Sie vor der Montage die Anzahl der Teile und halten Sie die Verpackungstüten von Kindern fern, falls diese sich verschlucken könnten.

1. Montage des Vorderrads

Abbildung nehmen Sie die Vorderachse, das Schutzblech, das in das Vordergabelrohr gesetzt ist, ab. Drehen Sie die Vorderachse von links nach rechts durch die Dichtung, das Vordergabelrohr, die Dichtung, das Vorderrad, die Dichtung, das Vordergabelrohr, die Dichtung und setzen Sie dann Muttern an beiden Enden der Vorderachse ein und ziehen Sie sie dann mit einem Schraubenschlüssel fest.

Verschließen Sie abschließend die vordere Kappe.

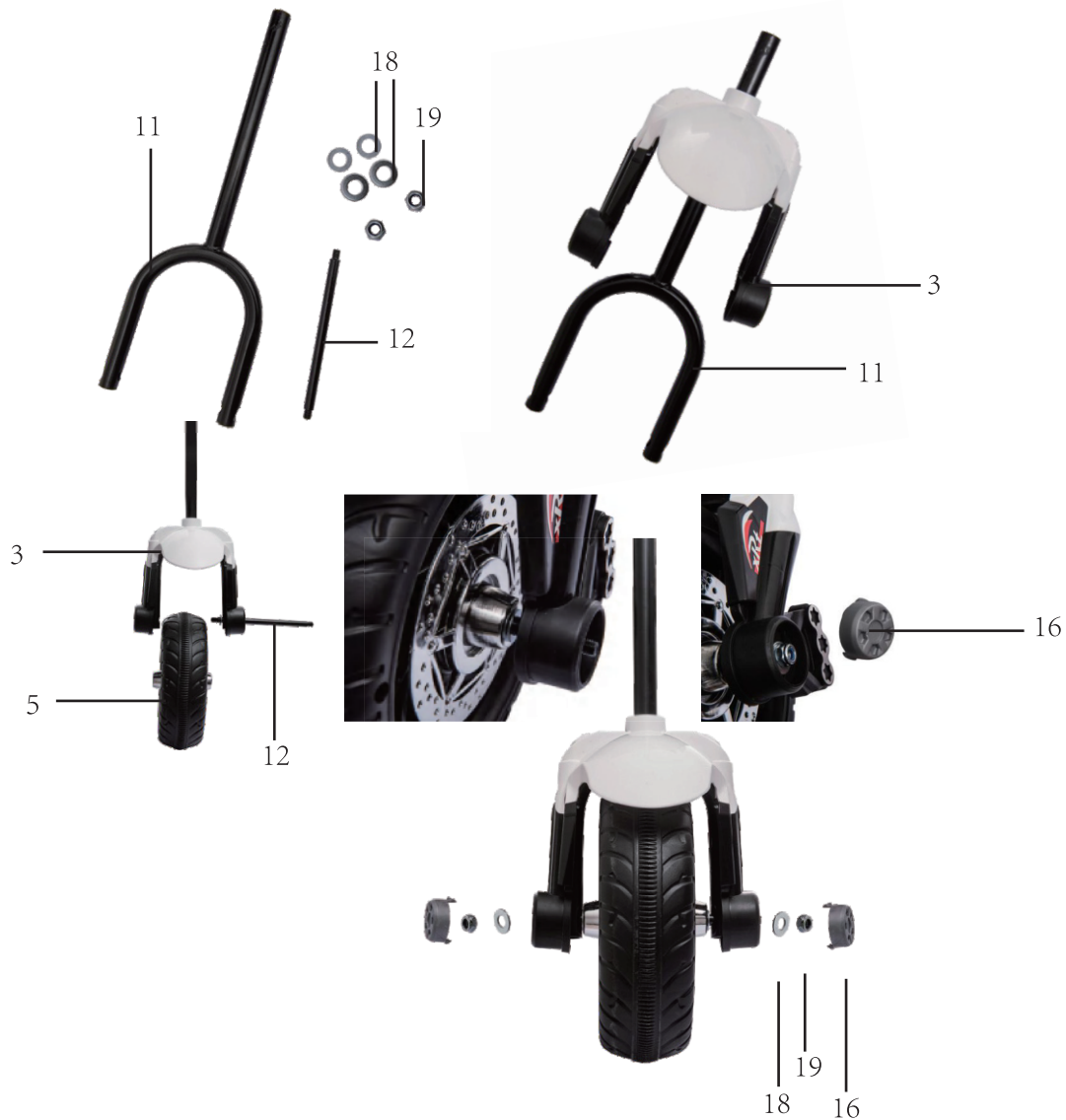

2. Montage des Lenkers

Setzen Sie die Vorderradbaugruppe in die entsprechende Position der Karosserie, montieren Sie den Lenker und schrauben Sie ihn fest.



3. Montage des Vorderteils

Verbinden Sie die Kabelklemme mit der Karosserie, klipsen Sie dann beide FüÙe des Vorderteils in die entsprechende Position der Karosserie und befestigen Sie sie schließlich mit zwei Schrauben.



2



17

4. Montage des Hinterrades

Führen Sie die Hinterachse durch das Achsenloch des Getriebes von der Seite der Karosserie in das Achsenloch der Karosserie ein, setzen Sie die Räder jeweils auf der linken und rechten Seite ein, installieren Sie den Motor, die Dichtung und die Räder wie im Bild gezeigt, sichern Sie sie dann mit Muttern und setzen Sie die Hinterradkappe außen auf.

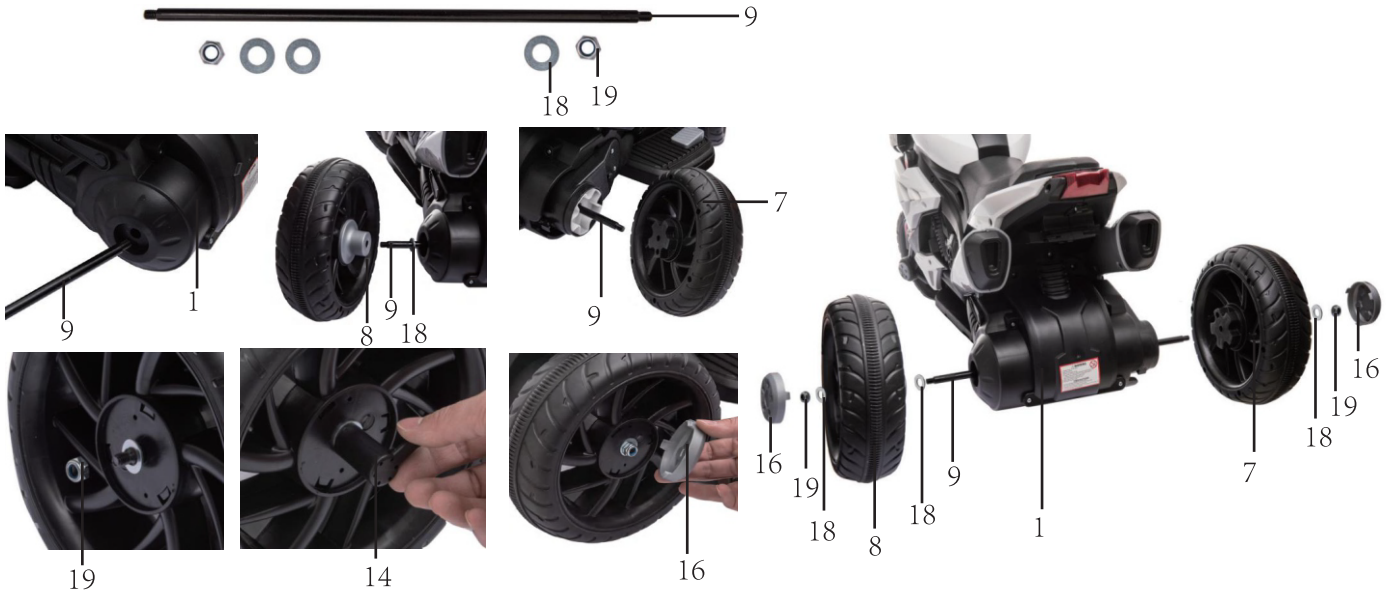

5. Montage der Pedale

Befestigen Sie die Pedale in den Nuten der Karosserie und achten Sie darauf, dass sie fest sitzen und sich nicht leicht lösen können.



6. Montage des Nummernschilds

Wie in der Abbildung gezeigt, wird das Nummernschild in das entsprechende Loch der Karosserie eingesetzt und das Nummernschild mit der Blechschraube an der Karosserie befestigt.



7. Anschluss der Stromversorgung

Öffnen Sie das Sitzkissen, verbinden Sie das rote Stromkabel mit dem roten Ende (Pluspol) des Akkus 1 installieren und befestigen Sie das Sitzkissen.



ACHTUNG

- ERSTICKUNGSGEFAHR — Kleine Teile. Nicht für Kinder unter 36 Monaten. Das Produkt enthält Kleinteile, halten Sie Kinder beim Zusammenbau fern.
- ZUSAMMENBAU DURCH ERWACHSENE NUR.
- Immer Schutzmaterial und Polybeutel entfernen und vor dem Zusammenbau entsorgen.
- ACHTUNG. Mit Schutzausrüstung zu benutzen. Tragen Sie immer Schuhe und setzen Sie sich auf den Sitz, wenn Sie das Fahrzeug betreiben.
- Fahren Sie nur auf ebenem Gelände. Niemals auf dem Rasen benutzen.
- Halten Sie Ihre Hände, Haare und Kleidung von beweglichen Teilen fern.
- Lassen Sie ein Kind niemals unbeaufsichtigt. Direkte Aufsicht durch einen Erwachsenen ist erforderlich. Halten Sie Ihr Kind immer im Blickfeld, wenn sich das Kind im Fahrzeug befindet.
- Um die Verletzungsgefahr zu verringern, ist die Beaufsichtigung durch einen Erwachsenen erforderlich. Niemals im Straßenverkehr, in der Nähe von Kraftfahrzeugen, auf oder in der Nähe von steilen Steigungen oder Stufen, Schwimmbädern oder anderen Gewässern benutzen, immer Schuhe tragen und niemals mehr als 1 Fahrer zulassen.
- Niemals unter unsicheren Bedingungen wie Schnee, Regen, losem Schmutz, Schlamm, Sand oder Kies verwenden, da dies sonst zu einem unerwarteten Unfall wie Umkippen führen und das elektrische System oder die Batterie beschädigen könnte.
- ACHTUNG: Nicht im Straßenverkehr zu verwenden.
- Dieses Spielzeug sollte mit Vorsicht benutzt werden, da Geschicklichkeit erforderlich ist, um Stürze oder Zusammenstöße zu vermeiden, bei denen der Benutzer oder Dritte verletzt werden könnten.
- ACHTUNG: Dieses Spielzeug ist aufgrund seiner Höchstgeschwindigkeit nicht für Kinder unter 3 Jahren geeignet;
- ACHTUNG: Dieses Spielzeug hat keine Bremse.
- Das elektrische Spielzeug ist regelmäßig auf Beschädigungen am Zuleitungskabel, Stecker, Gehäuse oder anderen Teilen zu untersuchen; bei Beschädigungen darf es nicht verwendet werden, bis die Schäden behoben sind.
- Verwenden Sie nur den/die vom Hersteller angegebenen Akku(s) und das Ladegerät.

Ladebenachrichtigung

Für den ersten Einsatz laden Sie bitte 10 Stunden lang, sonst wird der Akku beschädigt.

Stecken Sie zuerst die DC-Leitung des Ladegeräts in die Ladebuchse, das Ladegerät anschliessend in die Steckdose.

Das Produkt kann nicht verwendet werden, während es aufgeladen wird.

Das Produkt kann nicht länger als 18 Stunden hintereinander aufgeladen werden.

Es ist normal, dass sich das Ladegerät und der Akku während des Ladevorgangs erhitzen (unter 60°). Laden Sie nicht, wenn der Stecker nass ist andernfalls kann dies einen Kurzschluss auslösen.

Verwenden Sie nur das vom Hersteller mitgelieferte Ladegerät, andernfalls können das Ladegerät und der Akku beschädigt oder ein Kurzschluss ausgelöst werden.

Wenn Sie es lange Zeit nicht benutzen, sollten Sie es einmal im Monat aufladen.

Funktion



Tastenfunktion

- ① Ladeloch
- ② Vorwärts-Stopp-Rückwärts-Taste
- ③ Taste für die Hupe
- ④ Taste für Musik
- ⑤ Taste für die Stromversorgung

Die Schritte zum Aufladen sind wie folgt:

Schritt 1: Das Ladeloch befindet sich unter dem Lenkrad.

Schritt 2: Stecken Sie den Stecker des Ladegeräts in das Steckerloch.

Schritt 3: Schließen Sie das Ladegerät an die Steckdose an.

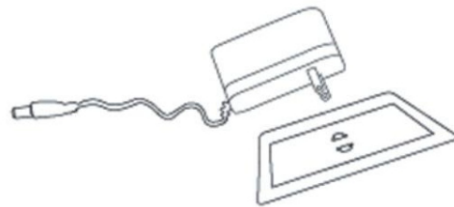

Warnung: Dieses Produkt darf nur von Erwachsenen aufgeladen werden.
Dieses Produkt ist während des Ladevorgangs unbrauchbar

WARNUNGEN ZUM LADEVORGANG DER BATTERIEN

Allgemeine Sicherheitshinweise

- ⚠ "Lesen Sie alle Anweisungen, bevor Sie dieses Gerät verwenden"
- ⚠ "Dieses Gerät kann von Kindern ab 8 Jahren und darüber sowie von Personen mit verringerten physischen, sensorischen oder mentalen Fähigkeiten oder Mangel an Erfahrung und Wissen benutzt werden, wenn sie beaufsichtigt oder bezüglich des sicheren Gebrauchs des Gerätes unterwiesen wurden und die daraus resultierenden Gefahren verstehen."
- ⚠ "Kinder dürfen nicht mit dem Gerät spielen."
- ⚠ "Reinigung und Benutzer-Wartung dürfen nicht von Kindern ohne Beaufsichtigung durchgeführt werden."

Elektrische Sicherheitswarnungen

- ⚠ "Wenn die Netzanschlussleitung dieses Gerätes beschädigt wird, muss sie durch den Hersteller oder seinen Kundendienst oder eine ähnlich qualifizierte Person ersetzt werden, um Gefährdungen zu vermeiden."
- ⚠ "Nicht im Freien verwenden" (falls nur für Innenbereich bestimmt)
- ⚠ "Nicht in Wasser oder anderen Flüssigkeiten tauchen"
- ⚠ "Vom Netz trennen, wenn nicht in Gebrauch"

Ladegerät-spezifische Warnhinweise

- ⚠ „Nur mit vom Hersteller angegebenen Batterien verwenden“
- ⚠ „Beim Einlegen der Batterien auf die korrekte Polung achten“
- ⚠ „Beschädigte oder auslaufende Batterien nicht aufladen“
- ⚠ „Batterien entfernen, wenn das Gerät über längere Zeit nicht verwendet wird“
- ⚠ „Schließen Sie die Ausgangsklemmen nicht kurz“

Wartung und Service

- Überprüfen Sie Akku, Ladegerät und andere Ersatzteile regelmäßig. Wenn ein Problem auftritt, beheben Sie es bitte vor der Verwendung.
- Verwenden Sie Schmieröl zur Pflege von Metallteilen. Halten Sie das Fahrzeug von Feuer und Sonne fern.
- Parken Sie es auf einer ebenen Stelle, nicht in einer Umkehrung oder Steigung.
- Stellen Sie es im Innenbereich ab und decken Sie es mit einem wasserdichten Laken ab.
- Halten Sie das Fahrzeug von Feuer fern, wie z. B. einem Ofen oder einer Heizung, da sonst der Kunststoff schmelzen kann.
- Halten Sie das Gerät von brennbaren Gegenständen fern, da sonst ein Brand entstehen kann.
- Das Aufladen erfolgt nach der Verwendung und darf nur von Erwachsenen durchgeführt werden.
- Wenn Sie das Gerät längere Zeit nicht benutzen, laden Sie den Akku bitte einmal im Monat auf, um die normale Verwendung des Akkus sicher zu stellen.
- Reinigen Sie das Motorrad nur mit einem trockenen Tuch. Verwenden Sie kein chemisches Lösungsmittel, um Kunststoffteile abzuwischen. Waschen Sie es nicht mit Wasser ab und verwenden Sie es nicht bei Regen oder Schneefall.
- Wenn Sie das Motorrad nicht mehr benutzen, schalten Sie den Strom ab und stellen Sie alle Tasten auf „Stopp“ oder „Aus“.
- Verwenden Sie keine verschiedenen Sicherungen.
- Ändern Sie das Leitungssystem, die Struktur und das zusätzliche elektrische System des Motorrades nicht selbst, Reparaturarbeiten müssen von einem Fachmann oder unter professioneller Aufsicht durchgeführt werden.

Wenn Sie Fragen haben, wenden Sie sich bitte an unser Kundendienstzentrum.
Unsere Kontaktdaten stehen unten:

 0049-0(40)-87408465

 service@aosom.de

Importeur/Hersteller/REP:
MH Handel GmbH
Wendenstraße 309
D-20537 Hamburg
Germany
IN CHINA HERGESTELLT

FEHLFUNKTION BESEITIGT:

Motorrad lässt sich nicht bewegen	1, Prüfen Sie, ob der Ein-/Aus-Schalter ausgeschaltet ist.
	2, Prüfen Sie, ob der Vorwärts/Rückwärts-Schalter in der Neutralstellung (in der Mitte) ist
	3, Prüfen Sie, ob die Sicherung beschädigt ist, wenn ja, tauschen Sie sie aus.
	4, Prüfen Sie, ob die Akkukabel gut angeschlossen sind?
	5, Der Gleichstrom im Ladegerät ist in der Ladebuchse und funktioniert nicht, wenn ja, nehmen Sie es heraus.
	6, Prüfen Sie, ob Sie auf das Pedal getreten sind.
	7, Prüfen Sie, ob etwas in den Rädern eingeklemmt ist.
Motorrad bewegt sich langsam	1, Prüfen Sie, ob der Akku vollständig geladen ist.
	2, Prüfen Sie, ob etwas in den Rädern eingeklemmt ist.
	3, Prüfen Sie, ob das Motorrad überladen ist.
Motorrad kann nicht geladen werden	1, Prüfen Sie, ob das Ladegerät oder der Akku beschädigt ist.
	2, Prüfen Sie, ob das Ladegerät und der Akku richtig angeschlossen sind.
	3, Hat das Ladegerät oder der Akku einen Wackelkontakt.

ACHTUNG

1, Dieser Hinweis dient zur Veranschaulichung der Bedienung des Produkts und der Produktstruktur, es gibt ein paar Unterschiede, es gilt das tatsächliche Produkt.

2, Um die Qualität der Produkte zu verbessern, unter vorherige Bekanntmachung, können wir Änderungen an dem Produkt, Teil der Struktur, am Aussehen machen, haben Sie bitte Verständnis



Vídeo de montaje, escanea el código QR.

MANUAL DE MOTOCICLETA ELÉCTRICA INFANTIL

- Edad adecuada: 37 ~ 95 meses.
- Esta motocicleta debe ser instalada por un adulto.
- Estas instrucciones contienen la información de seguridad muy importante; guárdelas bien para las referencias futuras.
- Con música y luz
- Hacia adelante y hacia atrás



IMPORTANTE, LEA DETENIDAMENTE Y GUARDE PARA FUTURAS REFERENCIAS

INSTRUCCIONES DE MONTAJE

Sobre los productos

Gracias por elegir nuestra motocicleta eléctrica infantil. Siempre nos esforzamos por la excelencia y diseñamos un viaje cómodo y seguro para los niños.

Lea cuidadosamente todas estas instrucciones antes de utilizar la motocicleta, le indicarán la manera correcta de instalarla y operarla por motivo de evitar operaciones incorrectas que dañen el producto o causen lesiones a sus hijos.

Guarde estas instrucciones bien para las referencias futuras.

Especificaciones

Batería:	6V4AH
Material principal:	PP
Edad adecuada:	37-95 meses
Carga de peso máxima:	25KG
Motor:	RS-380-6V,RPM 14000 x1
Tamaño de motocicleta:	86x 42x52cm
Tamaño del paquete:	74x 30x35cm
Velocidad:	2-3km/h
Tiempo de uso:	Se puede utilizar 1-2 horas después de cargar 8-12 horas aproximadamente
Cargador:	Entrada CA100-240V;Salida CC6V500mA
Fusible:	Fusible reinicialable

LISTA DE PIEZAS:

Pieza No.	Nombre de pieza	Imagen	Cantidad (pieza)	Pieza No.	Nombre de pieza	Imagen	Cantidad (pieza)
1	Carrocería principal		1	2	Cabezal		1
3	Guardabarríos frontal		1	4	Manillar		1

Explosion map



①	Carrocería principal
②	Cabezal
③	Guardabarros frontal
④	Manillar
⑤	Rueda frontal
⑥	Pedal
⑦	Rueda trasera derecha
⑧	Rueda trasera izquierda
⑨	Eje trasero
⑩	Tapa trasera
⑪	Horquilla frontal
⑫	Eje frontal
⑮	Placa de matrícula
⑯	Tapa frontal
⑱	Junta
⑲	Tuerca

Montaje

- La motocicleta debe ser instalada por un adulto antes de utilizarla. La instalación durará 30 minutos en completarse.
- Las piezas pequeñas pueden resultar en asfixia, manténgalas fuera de alcance de los niños.
- Compruebe el número de las piezas antes de instalar la motocicleta y mantenga las bolsas de embalaje alejadas de los niños con el fin de evitar riesgos de asfixia.

1. Instalación de la rueda frontal

Como lo que se muestra en la imagen, saque el eje frontal, coloque el guardabarros en el tubo de la horquilla frontal. Gire el eje frontal a través de las piezas en orden de la izquierda a la derecha: la junta, el tubo de la horquilla frontal, la junta, la rueda frontal, la junta, el tubo de la horquilla frontal y la junta. Luego coloque las tuercas en los ambos extremos del eje frontal y apriételes con una llave inglesa. Finalmente fije la tapa frontal en su lugar.

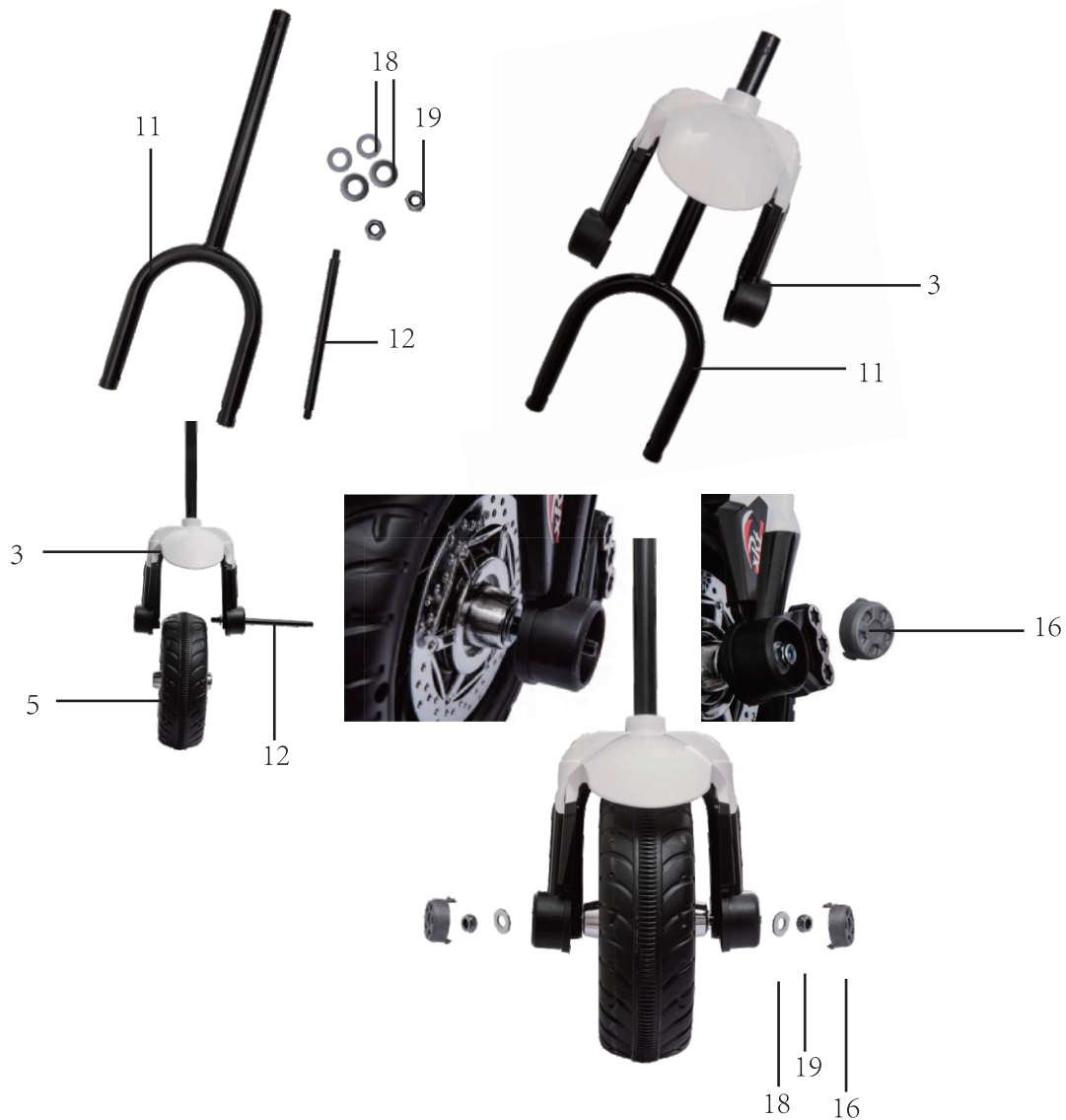

2.Instalación del manillar

Coloque el conjunto de rueda frontal en la carrocería de la motocicleta correctamente, entonces coloque el manillar y atorníllelo firmemente.



3.Instalación del cabezal

Conecte el terminal del cable con la carrocería, entonces sujete las 2 patas del cabezal en la posición correspondiente de la carrocería, finalmente fíjelas con 2 tornillos.



4. Instalación de la rueda trasera

Inserte el eje trasero a través del orificio del eje de la caja de cambios desde el costado de la carrocería en el orificio del eje de la carrocería, coloque las ruedas en la izquierda y la derecha de la carrocería respectivamente, instale el motor, la junta y las ruedas como lo que se muestra en la imagen, entonces fíjelos con tuercas, coloque la tapa de la rueda trasera en el exterior correctamente.

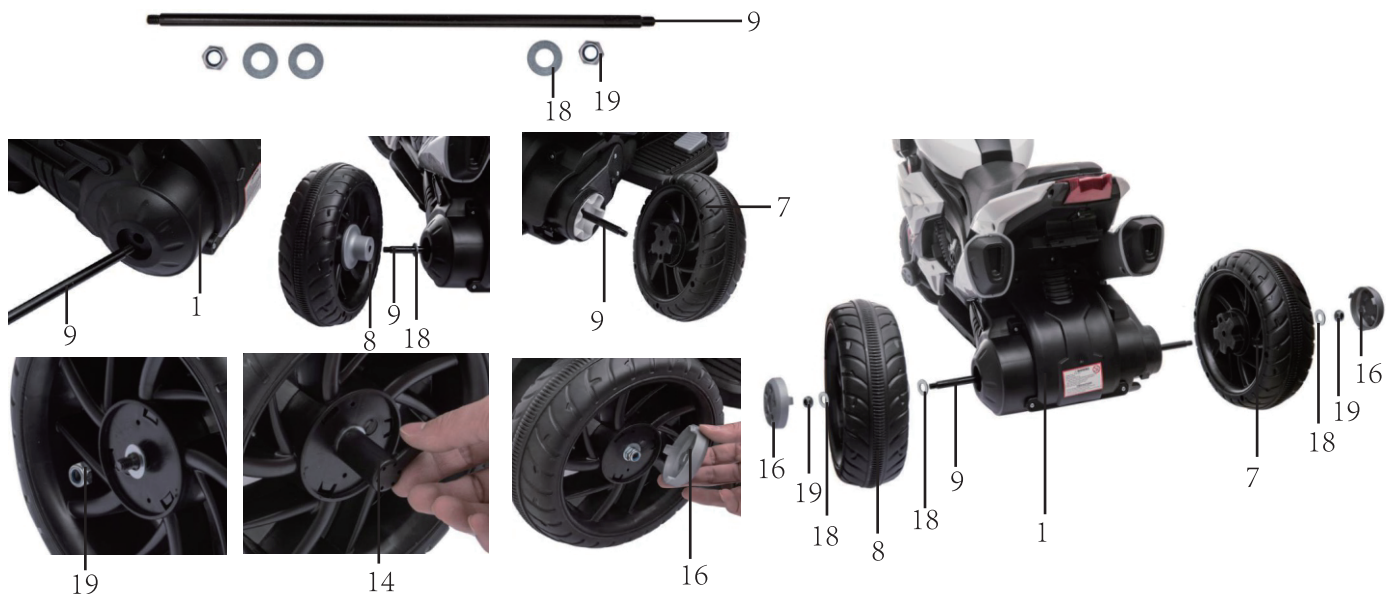

5. Instalación de pedal

Coloque los pedales en las ranuras de la carrocería de la motocicleta en su lugar correctamente, y asegúrese de que no se salgan fácilmente.



6.Instalación de placa de matrícula

Como lo que se muestra en la imagen, inserte la placa de matrícula en el orificio correspondiente de la carrocería de la motocicleta, luego utilice un tornillo autorroscante para fijarla.



7.Conexión de fuente de alimentación

Abra el cojín del asiento, conecte el cable de alimentación rojo con el terminal rojo (terminal positivo) en la batería, luego instale y fije el cojín del asiento.



Advertencias

- PELIGRO DE ATRAGANTAMIENTO—Partes pequeñas. No apto para menores de 36 meses. El producto contiene piezas pequeñas; mantenga a los niños alejados durante el montaje.
- MONTAJE EXCLUSIVO PARA ADULTOS.
- Antes del montaje, retire y deseche todo el material protector y las bolsas de plástico.
- ADVERTENCIA: Conviene utilizar equipo de protección. Siempre lleve zapatos y siéntese en el asiento al manejar el vehículo.
- Conduzca únicamente en suelos planos. Nunca lo use en césped.
- Mantenga las manos, el cabello y la ropa alejados de las piezas en movimiento.
- Nunca deje solo a un niño. Se requiere supervisión directa de un adulto. Siempre mantenga al niño a la vista cuando se encuentre en el vehículo.
- Para reducir el riesgo de lesiones, es obligatoria la supervisión de un adulto. Nunca lo use en carreteras, cerca de vehículos motorizados, en pendientes pronunciadas o cerca de ellas, escaleras, piscinas u otros cuerpos de agua; siempre lleve zapatos y no permita que vayan más de un pasajero.
- Nunca lo use en condiciones inseguras como nieve, lluvia, tierra suelta, barro, arena o grava, ya que podría causar accidentes inesperados como volcaduras y dañar el sistema eléctrico o la batería.
- ADVERTENCIA: No utilizar en lugares con tráfico.
- Este juguete debe usarse con precaución, ya que se requiere habilidad para evitar caídas o colisiones que causen lesiones al usuario o terceros.
- ADVERTENCIA: Este juguete no conviene para niños menores de tres(3) años debido a su velocidad máxima.
- ADVERTENCIA: Este juguete no tiene freno.
- El juguete eléctrico debe ser inspeccionado regularmente en busca de daños en el cable de alimentación, enchufe, carcasa u otras piezas; en caso de daños, no se use hasta que los daños hayan sido reparados.
- Use únicamente las baterías y el cargador especificados por el fabricante.

Notificación de carga

Para el primer uso de la motocicleta, cargue la batería durante 10 horas aproximadamente, de lo contrario, dañará la batería.

Primero, enchufe la línea de CC del cargador en la toma de carga, luego enchufe el cargador en una toma de corriente.

La motocicleta no se puede utilizar cuando se carga.

La motocicleta no se puede cargar durante más de 18 horas cada vez.

Es normal que el cargador y la batería se calienten (por debajo de 60 °C) al cargarla.

No cargue si el enchufe está mojado, de lo contrario, se causará un cortocircuito.

Sólo utilice el cargador proporcionado por el fabricante, de lo contrario, dañará el cargador y la batería o se causará un cortocircuito.

Si no utiliza la motocicleta durante largo tiempo, asegúrese de cargarla una vez cada mes.

Función



Función de botón

- ① Toma de carga
- ② Botón de Detener / Hacia adelante / Hacia atrás
- ③ Botón de bocina
- ④ Botón de música
- ⑤ Botón de encendido

Los pasos de carga son los siguientes:

Paso 1: La toma de carga está debajo del volante.

Paso 2: Coloque el enchufe del cargador en la toma de carga.

Paso 3: Enchufe el cargador a una toma de corriente.

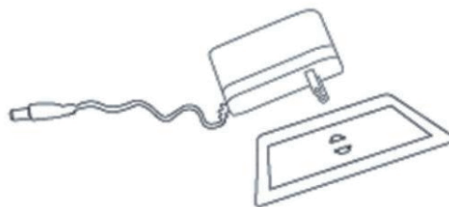

Advertencia: Esta motocicleta sólo debe ser cargada por los adultos. Cuando la motocicleta está cargando, no se puede utilizar.

ADVERTENCIAS SOBRE LA CARGA DE LAS BATERÍAS

Advertencias generales de seguridad

- ⚠ "Lea todas las instrucciones antes de usar este aparato"
- ⚠ "Este aparato puede ser utilizado por niños de 8 años o más y por personas con capacidades físicas, sensoriales o mentales reducidas o carentes de experiencia y conocimiento, siempre que hayan recibido supervisión o instrucciones sobre el uso seguro del aparato y entiendan los riesgos involucrados"
- ⚠ "Los niños no deben jugar con el aparato"
- ⚠ "La limpieza y el mantenimiento por parte del usuario no deben ser realizados por niños sin supervisión"

Advertencias de seguridad eléctrica

- ⚠ "Si el cable de alimentación está dañado, debe ser reemplazado por el fabricante, su agente de servicio o personas con cualificaciones similares para evitar riesgos"
- ⚠ "No usar al aire libre"
- ⚠ "No sumergir en agua u otros líquidos"
- ⚠ "Desconecte de la fuente de alimentación cuando no esté en uso"

Advertencias específicas del cargador

- ⚠ "Usar únicamente con baterías especificadas por el fabricante"
- ⚠ "Asegúrese de la polaridad correcta al conectar las baterías"
- ⚠ "No cargue baterías dañadas o que goteen"
- ⚠ "Extraiga las baterías si el aparato no va a ser utilizado durante períodos prolongados"
- ⚠ "No acorte los terminales de salida"

Mantenimiento y servicio

- Compruebe la batería, el cargador y otras piezas de repuesto regularmente. Si hay algún problema, debe resolver el problema antes de utilizar la motocicleta.
- Utilice aceite lubricante por motivo de cuidar las piezas de hierro. Mantenga la motocicleta alejada del fuego, no la coloque bajo la luz solar directa.
- Estacione la motocicleta sobre una superficie uniforme, no la estacione en reversa ni en pendiente.
- Estacione la motocicleta en el interior y cúbrala con un paño impermeable.
- Mantenga la motocicleta alejada del fuego, por ejemplo, una estufa o un calentador, porque el material de plástico se podría derretir.
- Mantenga la motocicleta alejada de cosas inflamables, de lo contrario, puede ocurrir un incendio accidentalmente.
- Cargue la batería de la motocicleta después de cada uso, la carga sólo puede realizar por los adultos.
- Si la motocicleta no se utiliza durante largo plazo, cargue la batería una vez cada mes por motivo de garantizar el uso normal de la batería.
- Sólo limpie la motocicleta con un paño seco. No utilice disolvente químico al limpiar las piezas de plástico. No lave la motocicleta con agua ni la utilice cuando llueva o nieva.
- Cuando deje de utilizar la motocicleta, corte la energía, gire todos los botones a "Detener" o "Apagar".
- No utilice fusibles inconsistentes.
- No cambie ni modifique el sistema de línea, la estructura y el sistema eléctrico adicional de la motocicleta usted mismo, la reparación de ella sólo debe ser realizada por un profesional o bajo supervisión del profesional.

Si tiene alguna pregunta, comuníquese con nuestro Centro de Atención al Cliente. Nuestros datos de contacto son los siguientes:



0034-931294512



atencioncliente@aosom.es

Importador/Fabricante/REP:

Spanish Aosom, S.L.

C/ Roc Gros, nº 15. 08550, Els Hostalets de Balenyà, Spain.

B66295775

www.aosom.es

atencioncliente@aosom.es

TEL: 931294512

HECHO EN CHINA

ELIMINAR EL MAL FUNCIONAMIENTO:

La motocicleta no se podía mover	1, Compruebe si el botón de encendido está apagado.
	2, Compruebe si el botón de Hacia adelante / Hacia atrás está en el neutral (en el medio)
	3, Compruebe si el fusible está dañado, si es así, reémlacelo.
	4, Compruebe si los cables de la batería están conectados correctamente.
	5, La CC del cargador en la toma de carga hará que la motocicleta no funcione, si es así, sáquelo.
	6, Compruebe si se ha pisado el pedal.
	7, Compruebe si hay algo atrapado en las ruedas de la motocicleta.
La motocicleta se mueve lentamente	1, Compruebe si la batería está cargada completamente.
	2, Compruebe si hay algo atrapado en las ruedas de la motocicleta.
	3, Compruebe si la motocicleta está sobrecargada.
No se puede cargar para la motocicleta	1, Compruebe si el cargador o la batería están dañados.
	2, Compruebe si el cargador y la batería están conectados correctamente.
	3, Compruebe si hay una conexión suelta en el cargador o la batería.

ADVERTENCIA

1, Las ilustraciones se utilizan para ilustrar el funcionamiento del producto y la estructura del producto, si hay algunas diferencias con el producto real, consulte el producto real.

2, Con el fin de mejorar la calidad de los productos, podemos realizar algunos cambios en la estructura y apariencia del producto sin previo aviso.



Scansionare il codice QR per il Video di Assemblaggio.

MANUALE DELLA MOTO ELETTRICA PER BAMBINI

- Età adatta 37-95 mesi.
- Questo prodotto deve essere assemblato da un adulto.
- Queste istruzioni contengono importanti informazioni sulla sicurezza, conservarle come riferimento futuro.
- Musica, fari
- Marcia avanti e retromarcia



IMPORTANTE! CONSERVARE IL PRESENTE MANUALE PER FUTURO RIFERIMENTO E LEGGERLO ATTENTAMENTE

ISTRUZIONI DI ASSEMBLAGGIO

Riguardo al prodotto

Grazie per aver scelto la nostra moto elettrica per bambini.
Continuiamo sempre a perseguire l'eccellenza e progettare viaggi comodi e sicuri per i vostri bambini.
Si prega di leggere attentamente queste istruzioni prima dell'uso, vi indicheranno il modo corretto di assemblaggio e uso del prodotto.
Servono inoltre per evitare operazioni incorrette che danneggino il prodotto o feriscano i vostri bambini.
Si prega di conservare queste istruzioni.

Specifiche

Batteria:	6V4AH
Materiale principale:	PP
Eta' adatta:	37-95 mesi
Peso massimo:	25KG
Motore:	RS-380-6V,RPM 14000 x1
Dimensione veicolo:	88x 42x53cm
Dimensione confezione:	74x 30x35cm
Velocita':	2-3km/h
Tempo di funzionamento:	1-2 ore dopo una ricarica di circa 8-12 ore
Caricatore:	Input AC100-240V;Output DC6V500mA/6V700mA
Fusibile:	Fusibile ripristinabile

LISTA PARTI:

Numero parte	Nome parte	Figura	Qta' (pz)	Numero parte	Nome parte	Figura	Qta' (pz)
1	Carrozzeria		1	2	Testa moto		1
3	Parafango anteriore		1	4	Manubrio		1

Assemblaggio

- Il veicolo deve essere assemblato da un adulto prima dell'uso. Sono necessari circa 30 minuti per completare l'operazione.
- Le piccole parti potrebbero causare soffocamento, si prega di tenerle lontano dai bambini.
- Si prega di controllare il numero delle parti prima del montaggio e di conservare i sacchetti di imballaggio fuori dalla portata dei bambini per evitare il pericolo di soffocamento.

1. Installazione della ruota anteriore

Come mostrato in figura, rimuovere l'asse anteriore e il parafrangente nel tubo della forcella anteriore. Ruotare l'asse anteriore da sinistra a destra attraverso la guarnizione, il tubo della forcella anteriore, la guarnizione, la ruota anteriore, la guarnizione, il tubo della forcella anteriore, la guarnizione, quindi inserire i dadi da entrambe le estremità dell'asse, quindi stringere con una chiave.

Infine, fissare il coprimozzo anteriore.

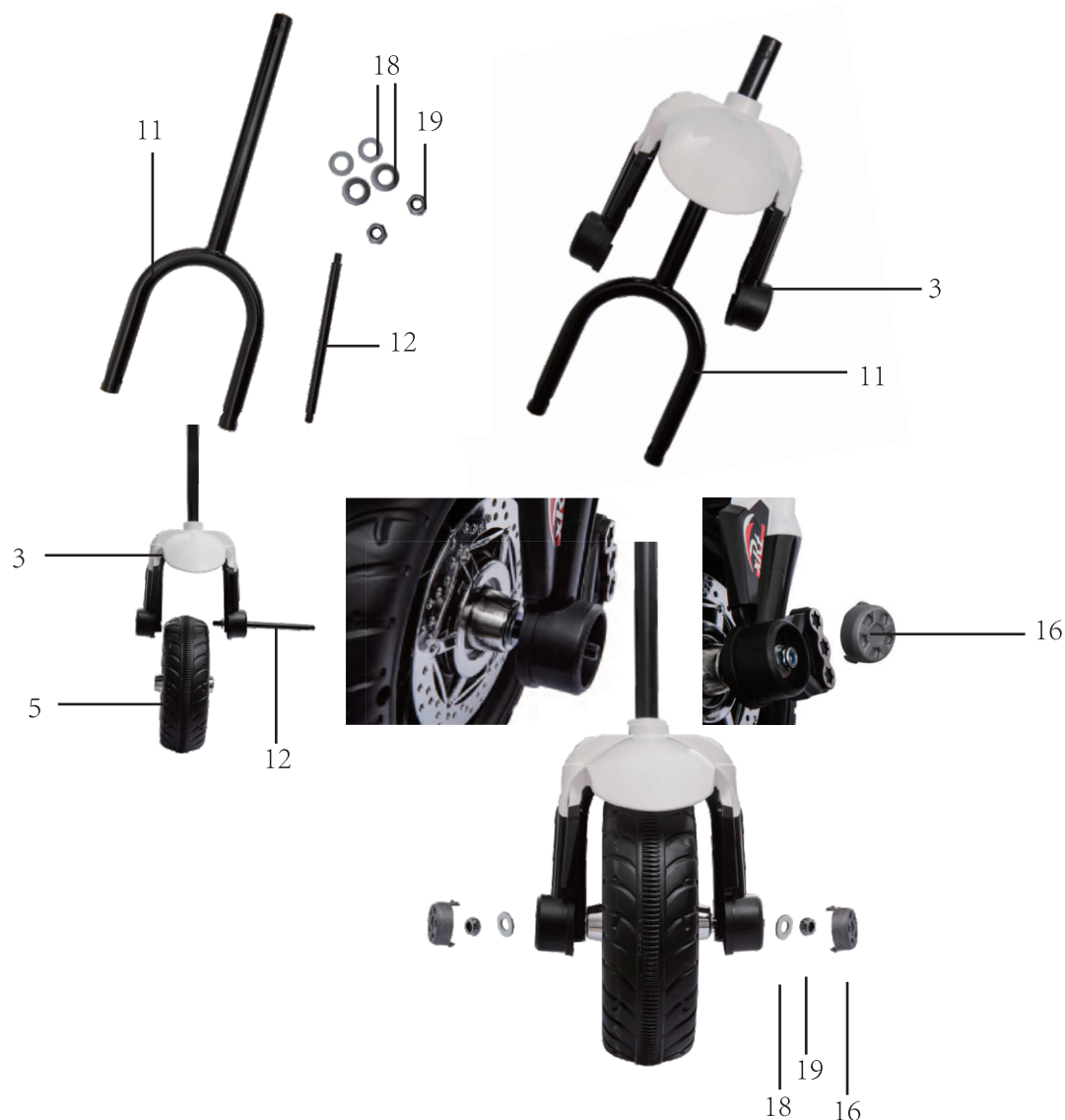

2. Installazione del manubrio

Posizionare il gruppo ruota anteriore nell'apposita posizione corrispondente sul lato della carrozzeria, montare il manubrio e fissarlo in posizione.



3. Installazione della testa

Per prima cosa, installare il parabrezza sulla parte anteriore della testa della moto e installare la i fari nel foro anteriore. Collega il terminale con la carrozzeria, quindi agganciare i due piedi della testa nella posizione corrispondente sulla carrozzeria, infine fissare con due viti.

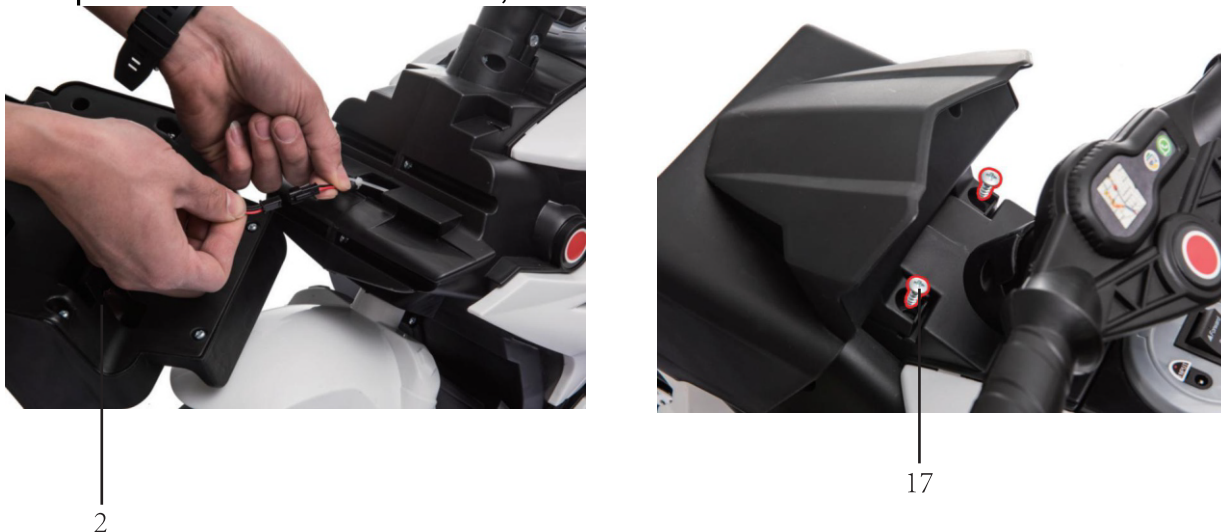

6. Installazione della targa

Come mostrato in figura, la targa viene inserita nel foro corrispondente della carrozzeria, e viene fissata con la vite autofilettante.



7. Connettere all'alimentazione elettrica

Aprire il cuscino del sedile, collegare il cavo di alimentazione rosso con l'estremità rossa (estremo positivo) sulla batteria. Installare e fissare il cuscino del sedile.



Avvertenze

- **RISCHIO DI SOFFOCAMENTO**— Piccole parti. Non adatto a bambini di età inferiore a 36 mesi. Il prodotto contiene pezzi piccoli; tenere i bambini alla larga durante l'assemblaggio.
- **ASSEMBLAGGIO ESCLUSIVO PER ADULTI.**
- Prima dell'assemblaggio, rimuovere e disporre del materiale protettivo e delle buste di plastica.
- **AVVERTENZA:** Si raccomanda di indossare un dispositivo di protezione. Indossare sempre scarpe e sedersi sul sedile durante l'uso del veicolo.
- Guidare esclusivamente su superfici piane. Mai usare su prato.
- Tenere le mani, i capelli e i vestiti alla larga dalle parti in movimento.
- Mai lasciare il bambino senza supervisione. È richiesta la supervisione diretta di un adulto. Tenere sempre il bambino in vista quando si trova nel veicolo.
- Per ridurre il rischio di lesioni, è obbligatoria la supervisione di un adulto. Mai usare su strade, vicino a veicoli a motore, su o vicino a pendii ripidi o scalini, piscine o altri corpi d'acqua; indossare sempre scarpe e non permettere più di un passeggero.
- Mai usare in condizioni insicure come neve, pioggia, terra sciolta, fango, sabbia o ghiaia, altrimenti potrebbero verificarsi incidenti inaspettati come capovolgimenti e danneggiamenti al sistema elettrico o alla batteria.
- **AVVERTENZA:** Non usare nel traffico.
- Questo giocattolo deve essere usato con cautela, poiché è necessaria abilità per evitare cadute o collisioni che possano causare lesioni all'utente o a terzi.
- **AVVERTENZA:** Questo giocattolo non è adatto a bambini di età inferiore a 3 anni a causa della sua velocità massima.
- **AVVERTENZA:** Questo giocattolo non ha freni.
- Il giocattolo elettrico deve essere ispezionato regolarmente per verificare la presenza di danni al cavo di alimentazione, alla spina, alla carcassa o ad altre parti; in caso di danni, non usarlo fino a quando i danni non sono stati riparati.
- Usare esclusivamente le batterie e il caricabatterie specificati dal produttore.

Note sulla ricarica

Per il primo utilizzo, ricaricare per 10 ore o si danneggerà la batteria.

Collegare prima la linea CC del caricatore nel foro di ricarica, quindi collegare il caricatore alla presa elettrica.

Il prodotto non può essere utilizzato quando è in carica.

Il prodotto non può essere ricaricato per più di 18 ore per sessione di ricarica.

È normale che il caricatore e la batteria si riscaldino (sotto i 60 ° C) durante la ricarica.

Non ricaricare se la spina è bagnata altrimenti si verificherà un cortocircuito.

Utilizzare solo il caricatore fornito dal produttore, altrimenti si danneggerà sia caricatore che la batteria o si verificheranno cortocircuiti.

Se non in uso a lungo, assicurarsi di ricaricare almeno una volta al mese.

Funzioni



Funzioni dei pulsanti

- ① Foro di ricarica
- ② Pulsante per marcia in avanti, stop e retromarcia
- ③ Pulsante del clacson
- ④ Pulsante di riproduzione musicale
- ⑤ Pulsante di accensione

Step di ricarica come segue:

Step 1: individuare il foro di ricarica sotto il volante.

Step 2: inserire la spina del caricatore nel foro della spina.

Step 3: collegare il caricatore alla presa elettrica. ▪

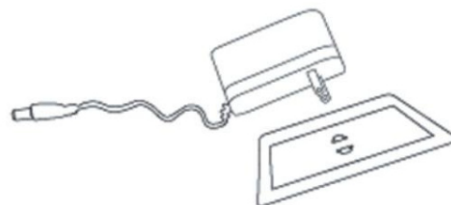

Avvertenza: questo prodotto deve essere caricato solo da adulti.
Questo prodotto non e' utilizzabile durante la ricarica

AVVERTENZE SULLA RICARICA DELLE BATTERIE

Avvertenze generali sulla sicurezza

- ⚠ "Leggere tutte le istruzioni prima dell'uso di questo apparecchio"
- ⚠ "Questo apparecchio può essere usato da bambini di età pari o superiore a 8 anni e da persone con capacità fisiche, sensoriali o mentali ridotte o prive di esperienza e conoscenze, a condizione che abbiano ricevuto supervisione o istruzioni sull'uso sicuro dell'apparecchio e capiscano i rischi coinvolti"
- ⚠ "I bambini non devono giocare con l'apparecchio"
- ⚠ "La pulizia e la manutenzione da parte dell'utente non devono essere effettuate da bambini senza supervisione"

Avvertenze sulla sicurezza elettrica

- ⚠ "Se il cavo di alimentazione è danneggiato, deve essere sostituito dal produttore, dal suo agente di servizio o da persone con qualifiche simili per evitare rischi"
- ⚠ "Non usare all'aperto"
- ⚠ "Non immergere in acqua o in altri liquidi"
- ⚠ "Scollegare dall'alimentazione quando non in uso"

Avvertenze specifiche per il caricabatterie

- ⚠ "Usare esclusivamente con batterie specificate dal produttore"
- ⚠ "Assicurarsi della polarità corretta quando si connettono le batterie"
- ⚠ "Non caricare batterie danneggiate o che perdono liquidi"
- ⚠ "Rimuovere le batterie se l'apparecchio non viene usato per periodi prolungati"
- ⚠ "Non creare cortocircuito ai terminali di uscita"

Manutenzione e assistenza

- Controllare regolarmente la batteria, il caricatore e altri pezzi di ricambio. In caso di problemi, risolverli prima di giocare.
- Utilizzare olio lubrificante per la cura delle parti in ferro. Tenere il veicolo lontano dal fuoco e dal sole.
- Parcheggiarlo in un luogo piano, non in inversione o in pendenza.
- Parcheggiarlo al coperto e coprirlo con un panno impermeabile.
- Tenere il veicolo lontano dal fuoco, come fornelli o stufe, altrimenti la plastica potrebbe fondersi.
- Tenere lontano da oggetti infiammabili altrimenti potrebbe verificarsi un incendio.
- Ricaricare dopo l'uso e la ricarica deve essere eseguita solo da adulti.
- Se non utilizzato a lungo, ricaricare la batteria una volta al mese per garantire il normale funzionamento della batteria stessa.
- Pulire il veicolo solo con un panno asciutto. Non utilizzare solventi chimici per pulire le parti in plastica. Non lavare con acqua e non giocare quando piove o nevicata.
- Quando si smette di usare la moto, spegnere, ruotare tutti i pulsanti su "stop" o "off"
- Non utilizzare fusibili incorretti.
- Non modificare da soli l'impianto del terminale, la struttura e l'impianto elettrico del veicolo, i lavori di riparazione devono essere eseguiti da un professionista o sotto la supervisione di un professionista.

In caso di dubbio, si prega di contattare il nostro centro assistenza clienti.
I nostri dettagli di contatto sono di seguito:

 0039-0249471447

 clienti@aosom.it

IMPORTATO DA/Produttore/REP:
AOSOM Italy srl
Centro Direzionale Milanofiori
Strada 1 Palazzo F1
20057 Assago (MI)
P.I.: 08567220960
FATTO IN CINA

RISOLUZIONE DEI PROBLEMI:

Il veicolo non si muove	1, controllare se l'interruttore di accensione è spento.
	2, controlla se l'interruttore di marcia avanti / retromarcia è in folle (al centro)
	3, controllare se il fusibile e' danneggiato, in tal caso sostituirlo.
	4, controllare se i cavi della batteria sono collegati correttamente?
	5, la corrente continua del caricatore nella presa di ricarica non lo fa accendere, in tal caso, estrarlo.
	6, controlla se si sta premendo il pedale.
	7, controllare se qualcosa è rimasto intrappolato nelle ruote.
Il veicolo si muove lentamente	1, controllare se la batteria è completamente carica.
	2, controllare se qualcosa è rimasto intrappolato nelle ruote.
	3, controllare se il veicolo è sovraccarico.
Il veicolo non puo' essere ricaricato	1, controllare se il caricatore o la batteria sono danneggiati.
	2, controllare se il caricatore e la batteria sono collegati correttamente.
	3, il caricatore o la batteria sono allentati.

AVVERTENZA

1, Questa guida serve per utilizzare le illustrazioni per illustrare il funzionamento del prodotto e la struttura del prodotto, se vi sono alcune differenze, il prodotto reale prevale.

2, Al fine di migliorare la qualità dei prodotti, anche senza esplicitarlo, potremmo dover apportare modifiche a parti del prodotto, si prega di mostrare comprensione.

