

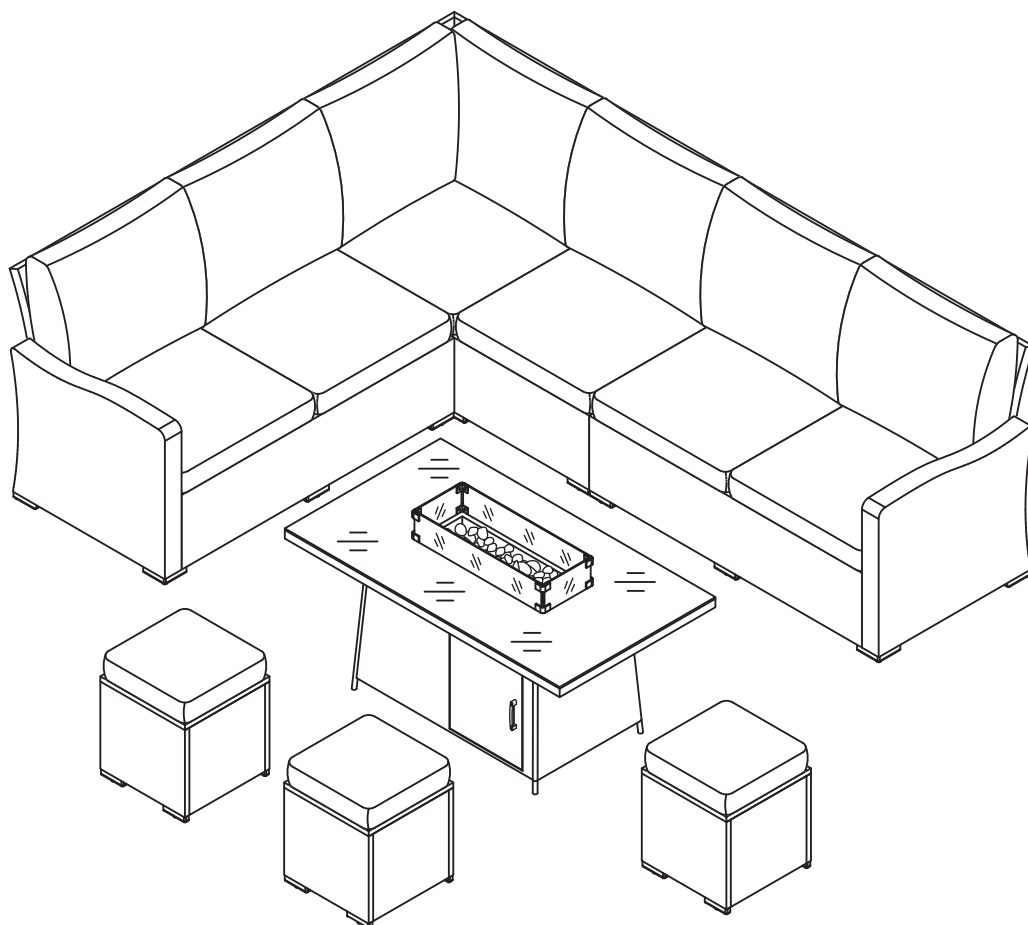

IN221100543V04

860-290V70**25**
STEPS

3 HR



EN_ IMPORTANT, RETAIN FOR FUTURE REFERENCE: READ CAREFULLY.

FR_ IMPORTANT: A LIRE ATTENTIVEMENT ET À CONSERVER POUR CONSULTATION ULTÉRIEURE.

ES_ IMPORTANTE, LEA Y GUARDE PARA FUTURAS REFERENCIAS.

PT_ IMPORTANTE: LEIA ATENTAMENTE E GUARDE PARA CONSULTA FUTURA.

DE_ WICHTIG! SORGFÄLTIG LESEN UND FÜR SPÄTER NACHSCHLAGEN AUFBEWAHREN.

IT_ IMPORTANTE! CONSERVARE IL PRESENTE MANUALE PER FUTURO RIFERIMENTO E LEGGERLO ATTENTAMENTE.

RO_ IMPORTANT: CITIȚI CU ATENȚIE ȘI PĂSTRAȚI PENTRU CONSULTARE VIITOARE.

IMPORTANT, RETAIN FOR FUTURE REFERENCE: READ CAREFULLY.

Read carefully before using the product.

This bench has been designed for outdoor use, such as gardens, terraces, balconies, or parks, depending on the model purchased.

Only for domestic use

USAGE TIPS

- Use the product on a flat, firm, and stable surface.
- Keep the product away from intense heat sources and direct flames.
- Observe the maximum weight indicated in the specifications for your model to avoid damage to the structure.
- To prolong its durability, we recommend covering the product with a protective cover when not in use.

ASSEMBLY

- Check that all parts are included before beginning assembly.
- Assemble and secure all parts following the instructions in the manual.
- Ensure that the structure is stable and securely fastened before using the bench.

MAINTENANCE AND CLEANING

- Clean regularly with a soft, damp cloth to remove dust and dirt.
- For wooden models, we recommend applying protective oil or varnish specifically designed for outdoor use, as needed.
- For metal models, periodically check for signs of rust and, if necessary, apply an anti-corrosive product.
- Avoid using abrasive or aggressive products that could damage the materials.
- In case of significant damage, do not use the product and contact customer service.

STORAGE CONDITIONS

- This product is designed to remain outdoors. However, during prolonged periods of heavy rain or in the winter months, it is recommended to protect it with a suitable outdoor cover.
- If cushions are included, store these items in a dry place when not in use to prevent mold.



SAFETY WARNINGS

- Use caution during assembly and transport to avoid cuts or injuries caused by rough edges or surfaces.
- Use the bench only for its intended purpose. Avoid climbing, jumping, or applying excessive force to the structure.
- If it has wheels, do not lift or move it while someone is sitting on it.
- The manufacturer is not responsible for damage caused by improper use, incorrect assembly, or prolonged exposure to extreme weather conditions.
- In case of damage to the structure, stop using the bench and contact customer service.

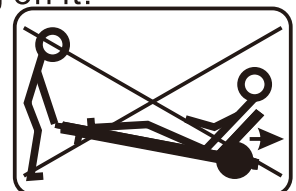

IMPORTANT: A LIRE ATTENTIVEMENT ET À CONSERVER POUR CONSULTATION ULTÉRIEURE

Lisez attentivement avant d'utiliser le produit.

Ce banc a été conçu pour une utilisation en extérieur, comme dans les jardins, sur les terrasses, les balcons ou dans les parcs, selon le modèle acheté.

Seulement pour usage domestique

CONSEILS D'UTILISATION

- Utilisez le produit sur une surface plane, ferme et stable.
- Éloignez le produit des sources de chaleur intense et des flammes directes.
- Respectez le poids maximal indiqué dans les spécifications de votre modèle afin d'éviter d'endommager la structure.
- Pour prolonger sa durée de vie, nous vous recommandons de recouvrir le produit d'une housse de protection lorsque vous ne l'utilisez pas.

ASSEMBLAGE

- Vérifiez que toutes les pièces sont présentes avant de commencer l'assemblage.
- Assemblez et fixez toutes les pièces en suivant les instructions du manuel.
- Assurez-vous que la structure est stable et solidement fixée avant d'utiliser le banc.

ENTRETIEN ET NETTOYAGE

- Nettoyez régulièrement avec un chiffon doux et humide pour éliminer la poussière et la saleté.
- Pour les modèles en bois, nous recommandons d'appliquer une huile ou un vernis protecteur spécialement conçu pour l'extérieur, si nécessaire.
- Pour les modèles en métal, vérifiez régulièrement l'absence de traces de rouille et, si nécessaire, appliquez un produit anticorrosion.
- Évitez d'utiliser des produits abrasifs ou agressifs qui pourraient endommager les matériaux.
- En cas de dommages importants, n'utilisez pas le produit et contactez le service clientèle.

CONDITIONS DE STOCKAGE

- Ce produit est conçu pour rester à l'extérieur. Cependant, en cas de fortes pluies prolongées ou pendant les mois d'hiver, il est recommandé de le protéger à l'aide d'une housse d'extérieur adaptée.
- Si des coussins sont fournis, rangez-les dans un endroit sec lorsqu'ils ne sont pas utilisés afin d'éviter la formation de moisissures.

AVERTISSEMENTS DE SÉCURITÉ

- Soyez prudent lors du montage et du transport afin d'éviter les coupures ou les blessures causées par des bords ou des surfaces rugueux.
- Utilisez le banc uniquement pour l'usage auquel il est destiné. Évitez de grimper, de sauter ou d'exercer une force excessive sur la structure.
- S'il est équipé de roulettes, ne le soulevez pas et ne le déplacez pas lorsqu'une personne est assise dessus.
- Le fabricant n'est pas responsable des dommages causés par une utilisation inappropriée, un montage incorrect ou une exposition prolongée à des conditions météorologiques extrêmes.
- En cas de dommages à la structure, cessez d'utiliser le banc et contactez le service clientèle.

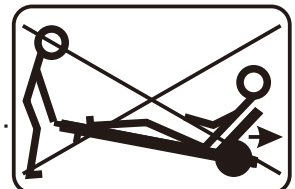

IMPORTANTE – CONSERVE ESTE MANUAL PARA FUTURAS CONSULTAS

Lea atentamente antes de utilizar el producto.

Este banco ha sido diseñado para su uso en exteriores, como jardines, terrazas, balcones o parques, según el modelo adquirido.

Solamente para uso doméstico

CONSEJOS DE USO

- Utilice el producto sobre una superficie plana, firme y estable.
- Mantenga el producto alejado de fuentes de calor intenso y llamas directas.
- Respete el peso máximo indicado en las especificaciones de su modelo para evitar daños en la estructura.
- Para prolongar su durabilidad, se recomienda cubrir el producto con una funda protectora cuando no esté en uso.

MONTAJE

- Compruebe que todas las piezas estén incluidas antes de comenzar el montaje.
- Monte y fije todas las partes siguiendo las instrucciones del manual.
- Asegúrese de que la estructura esté estable y bien fijada antes de utilizar el banco.

MANTENIMIENTO Y LIMPIEZA

- Limpie regularmente con un paño suave y húmedo para eliminar el polvo y la suciedad.
- En modelos de madera, se recomienda aplicar aceite o barniz protector específico para exteriores, según sea necesario.
- En modelos metálicos, revise periódicamente si hay señales de óxido y, si es necesario, aplique un producto anticorrosivo.
- Evite el uso de productos abrasivos o agresivos que puedan dañar los materiales.
- En caso de daños importantes, no utilice el producto y contacte con el servicio de atención al cliente.

CONDICIONES DE ALMACENAMIENTO

- Este producto está diseñado para permanecer en exteriores. No obstante, durante periodos prolongados de lluvias intensas o en los meses de invierno, se recomienda protegerlo con una funda adecuada para exteriores.
- Si incluye cojines, guarde estos elementos en un lugar seco cuando no estén en uso para evitar moho



ADVERTENCIAS DE SEGURIDAD

- Tenga cuidado durante el montaje y transporte para evitar cortes o lesiones causadas por bordes o superficies ásperas.
- Utilice el banco únicamente para el propósito previsto. Evite subirse, saltar o aplicar fuerza excesiva sobre la estructura.
- Si tiene ruedas, no lo levante ni lo mueva mientras haya alguien sentado en él.
- El fabricante no se hace responsable de los daños ocasionados por un uso inadecuado, montaje incorrecto o exposición prolongada a condiciones meteorológicas extremas.
- En caso de daños en la estructura, deje de utilizar el banco y contacte con el servicio de atención al cliente.

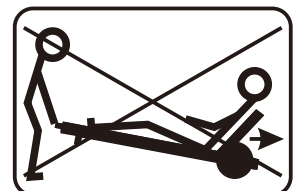

IMPORTANTE – GUARDE ESTE MANUAL PARA CONSULTAS FUTURAS

Leia atentamente antes de utilizar o produto.

Este banco foi concebido para uso em ambientes exteriores, como jardins, varandas, terraços ou parques, conforme o modelo adquirido.

Produto para uso em doméstico

CONSELHOS DE UTILIZAÇÃO

- Utilize o produto sobre uma superfície plana, firme e estável.
- Mantenha o produto afastado de fontes de calor intenso e chamas diretas.
- Respeite o peso máximo indicado nas especificações do seu modelo para evitar danos à estrutura.
- Para prolongar a durabilidade, recomenda-se cobrir o produto com uma capa protetora quando não estiver em uso.

MONTAGEM

- Verifique se todas as peças estão incluídas antes de iniciar a montagem.
- Monte e fixe todas as partes conforme as instruções do manual.
- Assegure que a estrutura está estável e bem fixada antes de usar.

MANUTENÇÃO E LIMPEZA

- Limpe regularmente com um pano macio e húmido para remover pó e sujidade.
- Para modelos em madeira, recomenda-se aplicar óleo ou verniz protetor específico para exteriores, conforme necessário.
- Para modelos em metal, verifique periodicamente se há sinais de ferrugem e, se necessário, aplique um produto anticorrosivo.
- Evite o uso de produtos abrasivos ou agressivos que possam danificar os materiais.
- Em caso de danos significativos, evite o uso e contacte o serviço de apoio ao cliente.

CONDIÇÕES DE ARMAZENAMENTO

- Este produto foi concebido para permanecer no exterior. No entanto, durante períodos prolongados de chuva intensa ou nos meses de inverno, recomenda-se protegê-lo com uma capa própria para exteriores.
- Se incluir almofadas, guarde esses elementos num local seco quando não estiverem em uso para evitar bolor.



ADVERTÊNCIAS DE SEGURANÇA

- Tenha cuidado durante a montagem e transporte para evitar cortes ou ferimentos causados por arestas ou superfícies ásperas.
- Utilize o banco apenas para o fim a que se destina. Evite subir, saltar ou aplicar força excessiva sobre a estrutura.
- Se houver rodas, não levante nem mova enquanto alguém estiver sentado nele.
- O fabricante não se responsabiliza por danos causados por uso incorreto, montagem inadequada ou exposição prolongada a condições meteorológicas extremas.
- Em caso de danos na estrutura, deixe de usar o banco e contacte o apoio ao cliente.

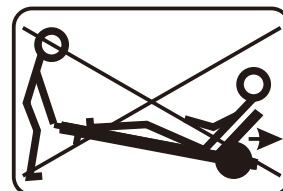

WICHTIG! SORGFÄLTIG LESEN UND ZUM SPÄTEREN NACHSCHLAGEN AUFBEWAHREN.

Lesen Sie diese Anleitung sorgfältig durch, bevor Sie das Produkt verwenden. Diese Bank wurde für den Außenbereich konzipiert, beispielsweise für Gärten, Terrassen, Balkone oder Parks, je nach gekauftem Modell. Nur für den häuslichen Gebrauch bestimmt

TIPPS ZUR VERWENDUNG

- Verwenden Sie das Produkt auf einer ebenen, festen und stabilen Oberfläche.
- Halten Sie das Produkt von starken Wärmequellen und offenen Flammen fern.
- Beachten Sie das in den technischen Daten Ihres Modells angegebene Höchstgewicht, um Schäden an der Struktur zu vermeiden.
- Um die Lebensdauer zu verlängern, empfehlen wir, das Produkt bei Nichtgebrauch mit einer Schutzhülle abzudecken.

MONTAGE

- Überprüfen Sie vor Beginn der Montage, ob alle Teile vorhanden sind.
- Montieren und befestigen Sie alle Teile gemäß den Anweisungen in der Anleitung.
- Vergewissern Sie sich vor der Verwendung der Bank, dass die Struktur stabil und sicher befestigt ist.

PFLEGE UND REINIGUNG

- Reinigen Sie das Produkt regelmäßig mit einem weichen, feuchten Tuch, um Staub und Schmutz zu entfernen.
- Bei Holzmodellen empfehlen wir, bei Bedarf ein speziell für den Außenbereich entwickeltes Schutzöl oder einen Lack aufzutragen.
- Bei Metallmodellen regelmäßig auf Rostspuren überprüfen und gegebenenfalls ein Korrosionsschutzmittel auftragen.
- Verwenden Sie keine scheuernden oder aggressiven Produkte, die die Materialien beschädigen könnten.
- Bei erheblichen Schäden das Produkt nicht verwenden und den Kundendienst kontaktieren.

LAGERBEDINGUNGEN

- Dieses Produkt ist für den Außenbereich konzipiert. Bei längeren Perioden mit starkem Regen oder in den Wintermonaten wird jedoch empfohlen, es mit einer geeigneten Außenabdeckung zu schützen.
- Wenn Kissen mitgeliefert werden, bewahren Sie diese bei Nichtgebrauch an einem trockenen Ort auf, um Schimmelbildung zu vermeiden.



SICHERHEITSHINWEISE

- Seien Sie beim Aufbau und Transport vorsichtig, um Schnittverletzungen oder Verletzungen durch scharfe Kanten oder Oberflächen zu vermeiden.
- Verwenden Sie die Bank nur für den vorgesehenen Zweck. Vermeiden Sie es, auf die Bank zu klettern, zu springen oder übermäßige Kraft auf die Konstruktion auszuüben.
- Wenn die Bank mit Rädern ausgestattet ist, heben oder bewegen Sie sie nicht, während jemand darauf sitzt.
- Der Hersteller haftet nicht für Schäden, die durch unsachgemäßen Gebrauch, falsche Montage oder längere Einwirkung extremer Wetterbedingungen entstehen.
- Bei Beschädigungen der Konstruktion stellen Sie die Benutzung der Bank ein und wenden Sie sich an den Kundendienst.

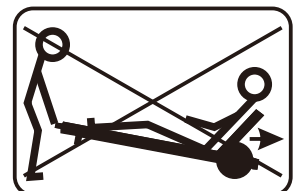

IMPORTANTE! CONSERVARE IL PRESENTE MANUALE PER FUTURO RIFERIMENTO E LEGGERLO ATTENTAMENTE.

Leggere attentamente prima di utilizzare il prodotto.

Questa panchina è stata progettata per l'uso all'aperto, ad esempio in giardini, terrazze, balconi o parchi, a seconda del modello acquistato.

Solo per uso domestico

CONSIGLI PER L'USO

- Utilizzare il prodotto su una superficie piana, solida e stabile.
- Tenere il prodotto lontano da fonti di calore intense e fiamme dirette.
- Rispettare il peso massimo indicato nelle specifiche del modello per evitare danni alla struttura.
- Per prolungarne la durata, si consiglia di coprire il prodotto con un telo protettivo quando non viene utilizzato.

MONTAGGIO

- Verificare che tutte le parti siano presenti prima di iniziare il montaggio.
- Assemblare e fissare tutte le parti seguendo le istruzioni riportate nel manuale.
- Assicurarsi che la struttura sia stabile e fissata saldamente prima di utilizzare la panchina.

MANUTENZIONE E PULIZIA

- Pulire regolarmente con un panno morbido e umido per rimuovere polvere e sporco.
- Per i modelli in legno, si consiglia di applicare olio protettivo o vernice specifici per uso esterno, secondo necessità.
- Per i modelli in metallo, controllare periodicamente la presenza di segni di ruggine e, se necessario, applicare un prodotto anticorrosivo.
- Evitare l'uso di prodotti abrasivi o aggressivi che potrebbero danneggiare i materiali.
- In caso di danni significativi, non utilizzare il prodotto e contattare il servizio clienti.

CONDIZIONI DI CONSERVAZIONE

- Questo prodotto è progettato per rimanere all'aperto. Tuttavia, durante periodi prolungati di pioggia intensa o nei mesi invernali, si consiglia di proteggerlo con una copertura da esterno adeguata.
- Se sono inclusi dei cuscini, conservarli in un luogo asciutto quando non vengono utilizzati per evitare la formazione di muffa.



AVVERTENZE DI SICUREZZA

- Prestare attenzione durante il montaggio e il trasporto per evitare tagli o lesioni causati da spigoli o superfici irregolari.
- Utilizzare la panchina solo per lo scopo previsto. Evitare di arrampicarsi, saltare o applicare una forza eccessiva alla struttura.
- Se dotata di ruote, non sollevarla o spostarla mentre qualcuno è seduto sopra.
- Il produttore non è responsabile per danni causati da un uso improprio, un montaggio errato o un'esposizione prolungata a condizioni climatiche estreme.
- In caso di danni alla struttura, smettere di utilizzare la panca e contattare il servizio clienti.

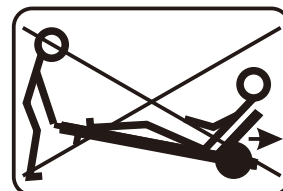

WAŻNE, ZACHOWAĆ DO WYKORZYSTANIA W PRZYSZŁOŚCI: PRZECZYTAĆ UWAŻNIE.

Przed użyciem produktu należy uważnie przeczytać instrukcję.

Ławka została zaprojektowana do użytku na zewnątrz, np. w ogrodach, na tarasach, balkonach lub w parkach, w zależności od zakupionego modelu.

Tylko do użytku domowego

WSKAZÓWKI DOTYCZĄCE UŻYTKOWANIA

- Produkt należy używać na płaskiej, twardej i stabilnej powierzchni.
- Produkt należy trzymać z dala od źródeł intensywnego ciepła i bezpośredniego ognia.
- Należy przestrzegać maksymalnej wagi wskazanej w specyfikacji modelu, aby uniknąć uszkodzenia konstrukcji.
- Aby przedłużyć trwałość produktu, zalecamy przykrycie go pokrowcem ochronnym, gdy nie jest używany.

MONTOWANIE

- Przed rozpoczęciem montażu sprawdź, czy wszystkie części są w zestawie.
- Zmontuj i zamocuj wszystkie części zgodnie z instrukcją zawartą w podręczniku.
- Przed użyciem ławki upewnij się, że konstrukcja jest stabilna i dobrze zamocowana.

KONSERWACJA I CZYSZCZENIE

- Regularnie czyść miękką, wilgotną ściereczką, aby usunąć kurz i brud.
- W przypadku modeli drewnianych zalecamy stosowanie oleju ochronnego lub lakieru przeznaczonego specjalnie do użytku na zewnątrz, w zależności od potrzeb.
- W przypadku modeli metalowych należy okresowo sprawdzać, czy nie ma śladów rdzy, a w razie potrzeby zastosować środek antykorozyjny.
- Należy unikać stosowania środków ściernych lub agresywnych, które mogą uszkodzić materiały.
- W przypadku znacznych uszkodzeń nie należy używać produktu i skontaktować się z obsługą klienta.

WARUNKI PRZECHOWYWANIA

- Produkt ten jest przeznaczony do użytkowania na zewnątrz. Jednak podczas długotrwałych opadów deszczu lub w miesiącach zimowych zaleca się zabezpieczenie go odpowiednim pokrowcem zewnętrznym.
- Jeśli w zestawie znajdują się poduszki, należy je przechowywać w suchym miejscu, gdy nie są używane, aby zapobiec pleśnieniu.



OSTRZEŻENIA BEZPIECZEŃSTWA

- Podczas montażu i transportu należy zachować ostrożność, aby uniknąć skaleczeń lub urazów spowodowanych ostrymi krawędziami lub powierzchniami.
- Ławkę należy używać wyłącznie zgodnie z jej przeznaczeniem. Należy unikać wspinania się, skakania lub wywierania nadmiernej siły na konstrukcję.
- Jeśli ławka jest wyposażona w kółka, nie należy jej podnosić ani przesuwając, gdy ktoś na niej siedzi.
- Producent nie ponosi odpowiedzialności za szkody spowodowane niewłaściwym użytkowaniem, nieprawidłowym montażem lub długotrwałym narażeniem na ekstremalne warunki pogodowe.
- W przypadku uszkodzenia konstrukcji należy zaprzestać użytkowania ławki i skontaktować się z obsługą klienta.

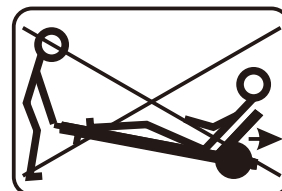

IMPORTANT, PĂSTRAȚI PENTRU REFERINȚE VIITOARE: CITIȚI CU ATENȚIE.

Citiți cu atenție înainte de a utiliza produsul.

Această bancă a fost concepută pentru utilizare în exterior, cum ar fi grădini, terase, balcoane sau parcuri, în funcție de modelul achiziționat.

Numai pentru uz domestic

SFATURI DE UTILIZARE

- Utilizați produsul pe o suprafață plană, fermă și stabilă.
- Țineți produsul departe de surse de căldură intensă și flăcări directe.
- Respectați greutatea maximă indicată în specificațiile modelului dvs. pentru a evita deteriorarea structurii.
- Pentru a prelungi durata de viață a produsului, vă recomandăm să îl acoperiți cu o husă de protecție atunci când nu îl utilizați.

ASAMBLARE

- Verificați dacă toate piesele sunt incluse înainte de a începe asamblarea.
- Asamblați și fixați toate piesele urmând instrucțiunile din manual.
- Asigurați-vă că structura este stabilă și fixată în siguranță înainte de a utiliza banca.

ÎNTREȚINERE ȘI CURĂȚARE

- Curățați regulat cu o cârpă moale și umedă pentru a îndepărta praful și murdăria.
- Pentru modelele din lemn, vă recomandăm să aplicați ulei sau lac de protecție special conceput pentru utilizare în exterior, după cum este necesar.
- Pentru modelele din metal, verificați periodic dacă există semne de rugină și, dacă este necesar, aplicați un produs anticoroziv.
- Evitați utilizarea produselor abrazive sau agresive care ar putea deteriora materialele.
- În cazul unor deteriorări semnificative, nu utilizați produsul și contactați serviciul clienți.

CONDIȚII DE DEPOZITARE

- Acest produs este conceput pentru a fi utilizat în aer liber. Cu toate acestea, în perioadele de ploii abundente sau în lunile de iarnă, se recomandă protejarea acestuia cu o husă adecvată pentru exterior.
- Dacă sunt incluse perne, depozitați aceste articole într-un loc uscat când nu sunt utilizate, pentru a preveni apariția mușgaiului.



AVERTISMENTE DE SIGURANȚĂ

- Aveți grijă în timpul asamblării și transportului pentru a evita tăieturile sau rănilor cauzate de muchii sau suprafețe aspre.
- Utilizați banca numai în scopul pentru care a fost concepută. Evitați să vă urcați, să săriți sau să aplicați o forță excesivă asupra structurii.
- Dacă are roți, nu o ridicați și nu o mutați în timp ce cineva stă așezat pe ea.
- Producătorul nu este responsabil pentru daunele cauzate de utilizarea necorespunzătoare, asamblarea incorectă sau expunerea prelungită la condiții meteorologice extreme.
- În cazul deteriorării structurii, încetați să utilizați banca și contactați serviciul clienți.

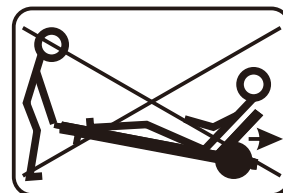

BOX
1-3

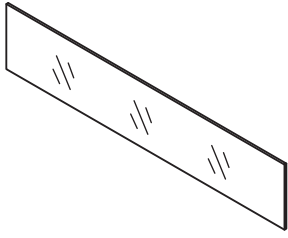

6 x02

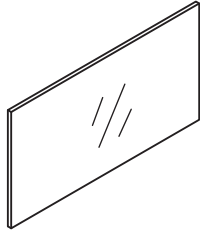

7 x02

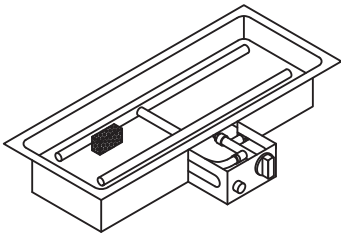

8 x01

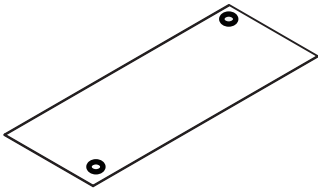

9 x01

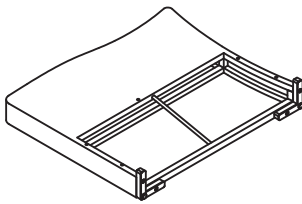

14 x01

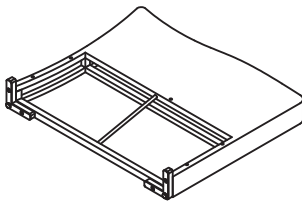

15 x01

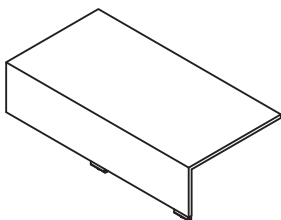

17 x01

BOX
1-3

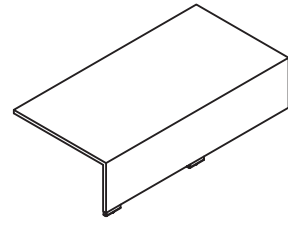

18 x01

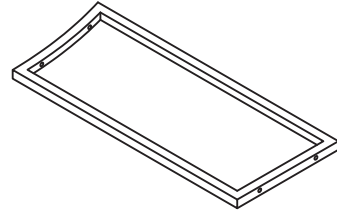

23 x02

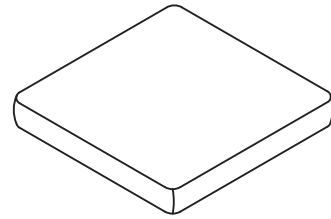

25 x04

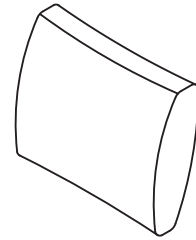

26 x04



Hardware Kit

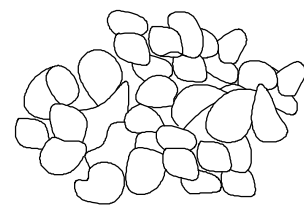

31 x01

BOX
2-3

11 x03

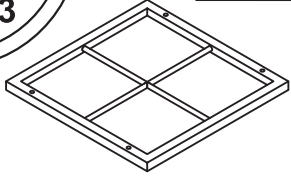

12 x06

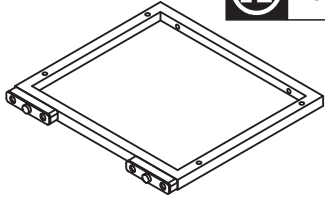

13 x06

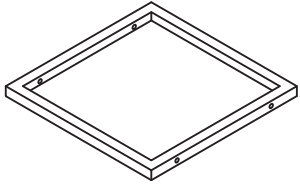

16 x01

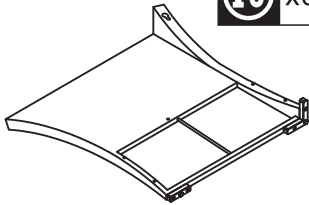

19 x01

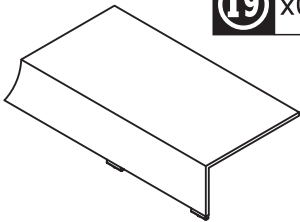

20 x01

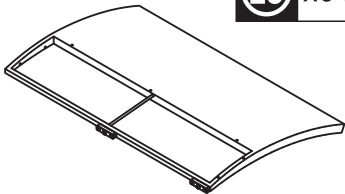

21 x01

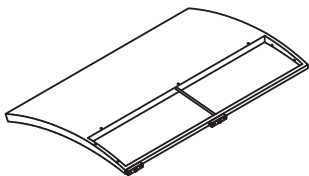

BOX
2-3

22 x01

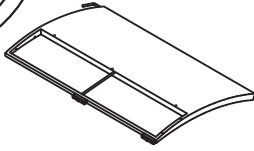

23 x01

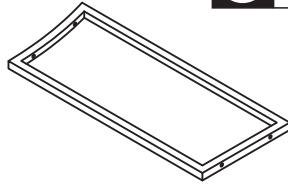

24 x03

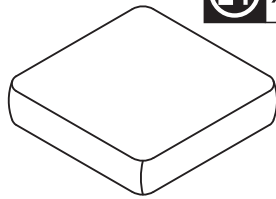

25 x02

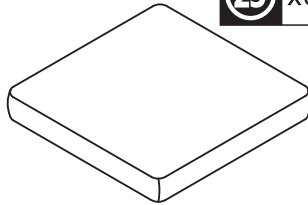

26 x01

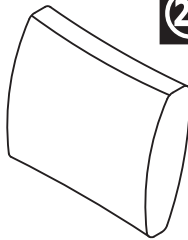

27 x01

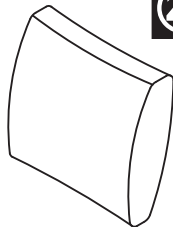

28 x01

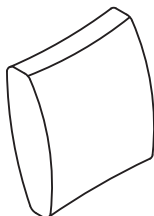

BOX
3-3

1 x01

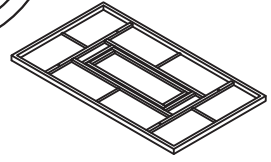

2 x01

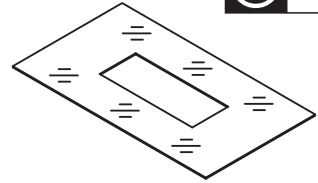

3 x02

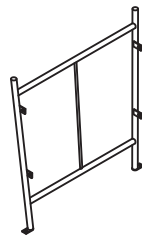

4 x01

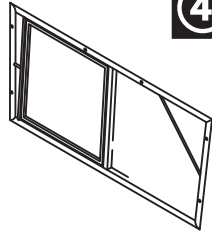

5 x01

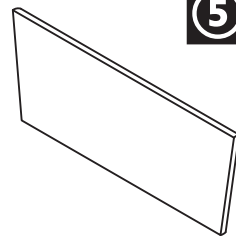

10 x01

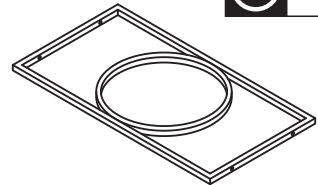

BOX
1-3

A x60
M6*40
+1(spare)

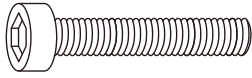

B x16
M6*30

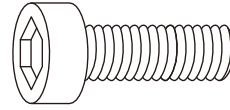

C x12
M6*15
+1(spare)

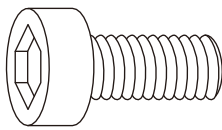

D x88
Φ 13*1.0
+1(spare)

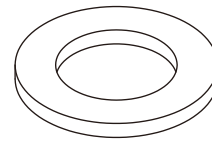

E x01
M4



F x04

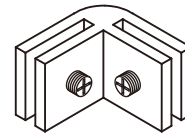

G x04

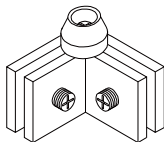

H x01

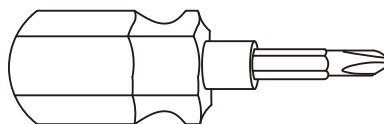

I x04

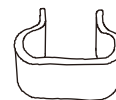

EN_ Do not tighten bolts fully until all parts are connected!

FR_ Ne serrez pas les boulons à fond tant que toutes les pièces ne sont pas connectées!

ES_ No apriete los tornillos completamente hasta que todas las partes están conectadas!

PT_ Não apertar completamente os parafusos até que todas as peças estejam encaixadas!

DE_ Ziehen Sie die Schrauben erst fest an, wenn alle Teile verbunden sind!

IT_ Non serrare completamente i bulloni fino a tutte le parti non sono ancora collegate!

RÖ_ Nu strângeți complet șuruburile până când toate piesele nu sunt conectate!

NOTE

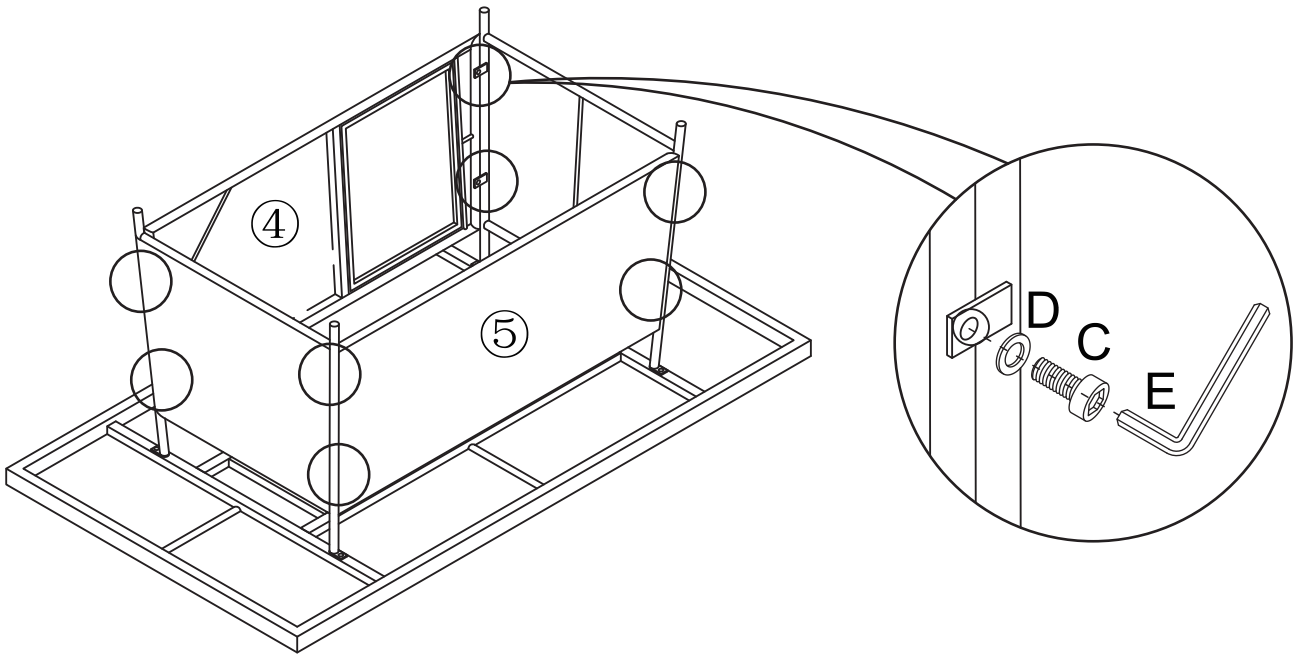
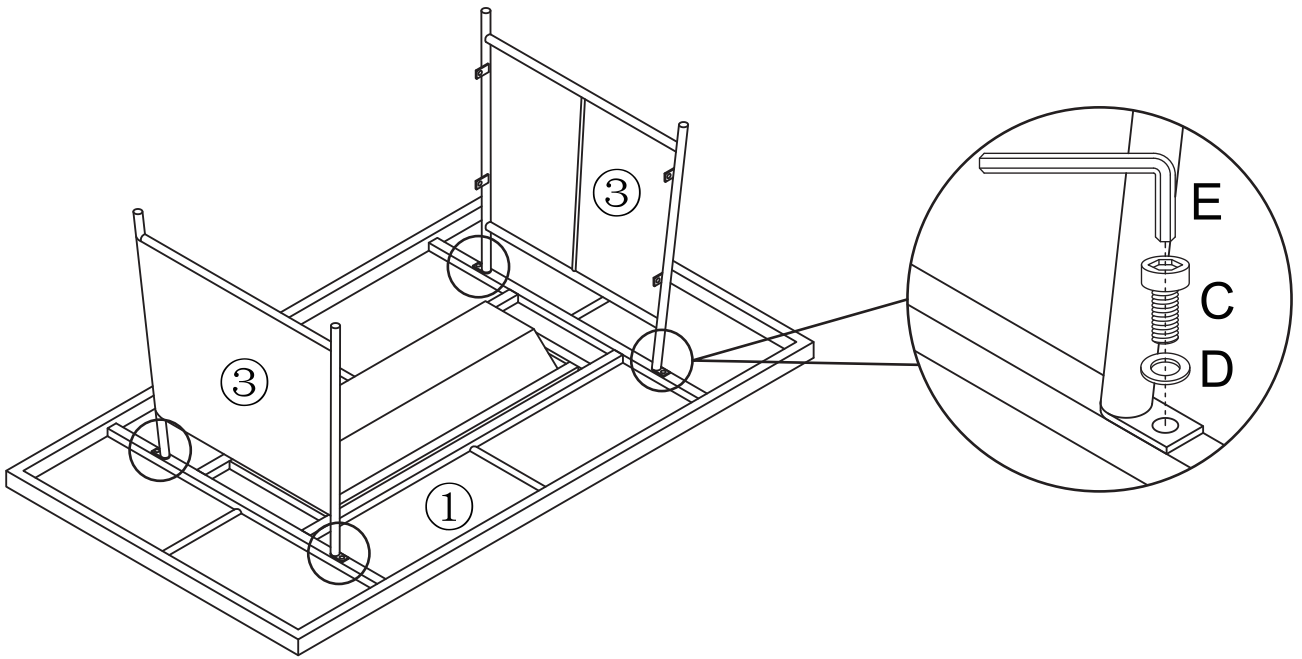

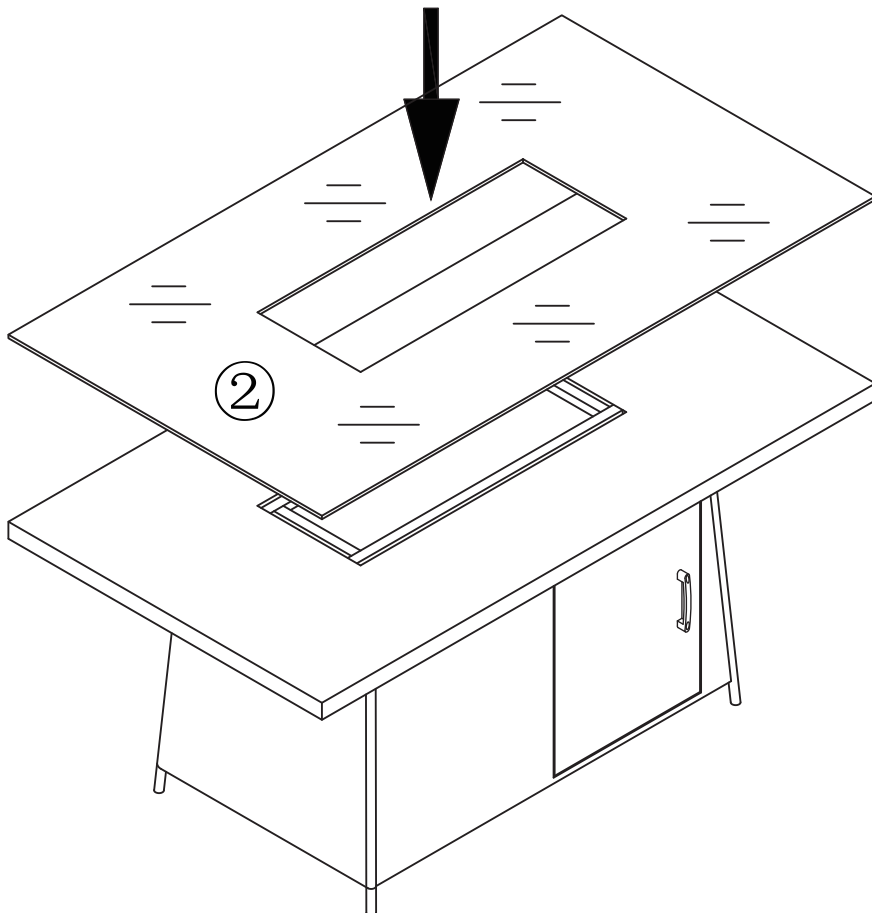
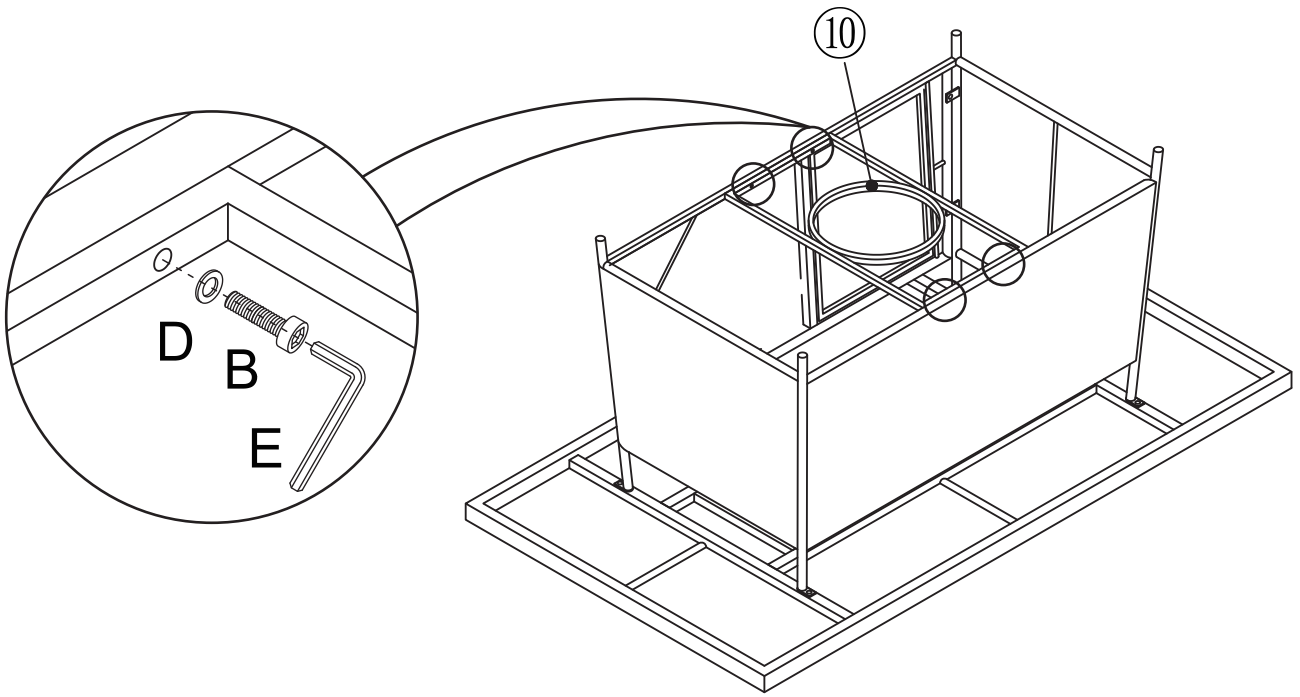

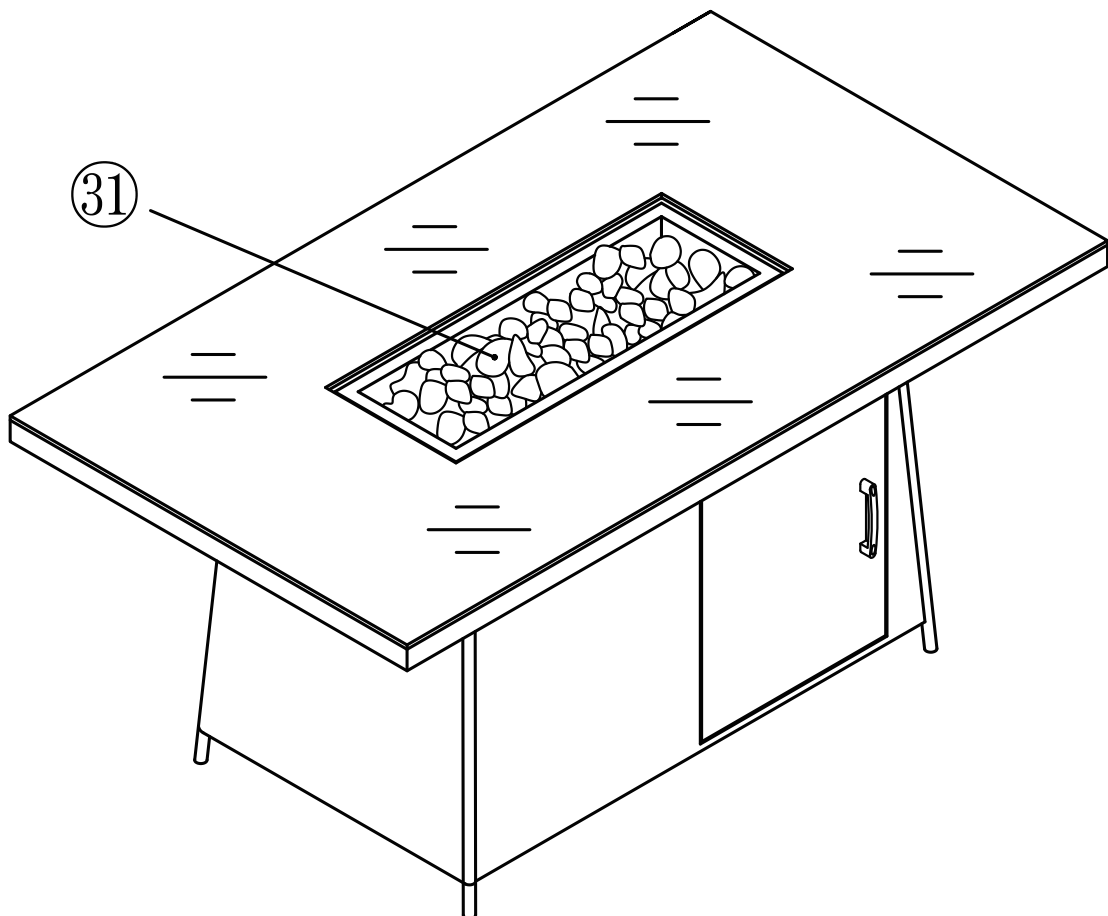
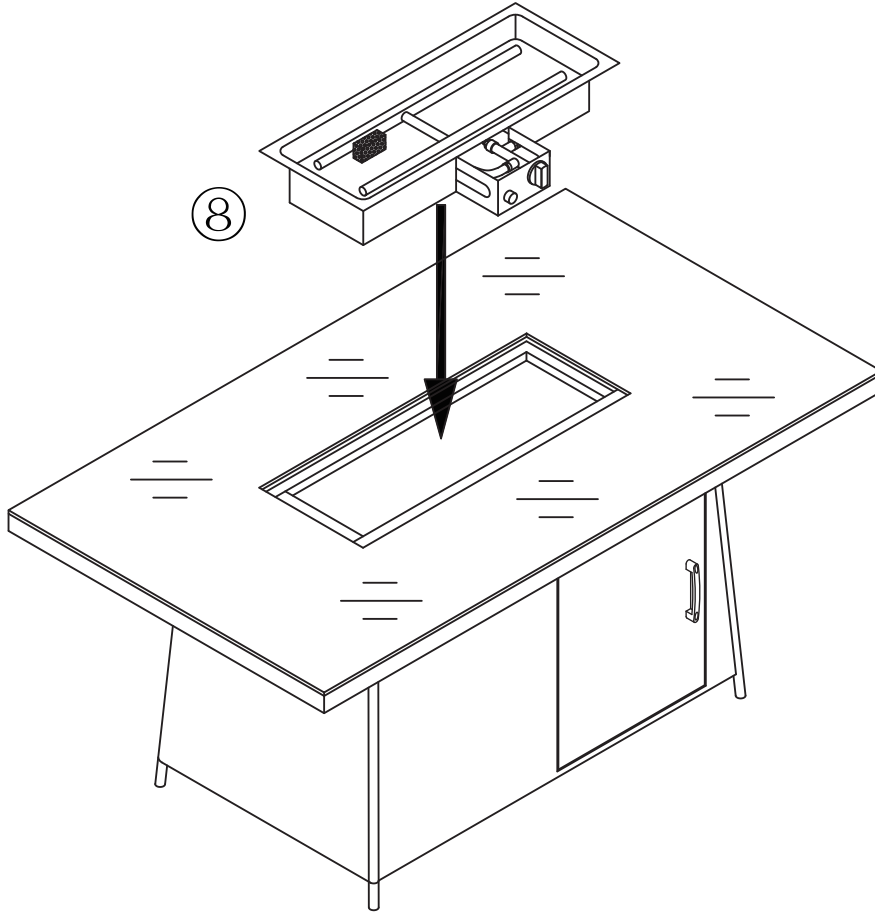

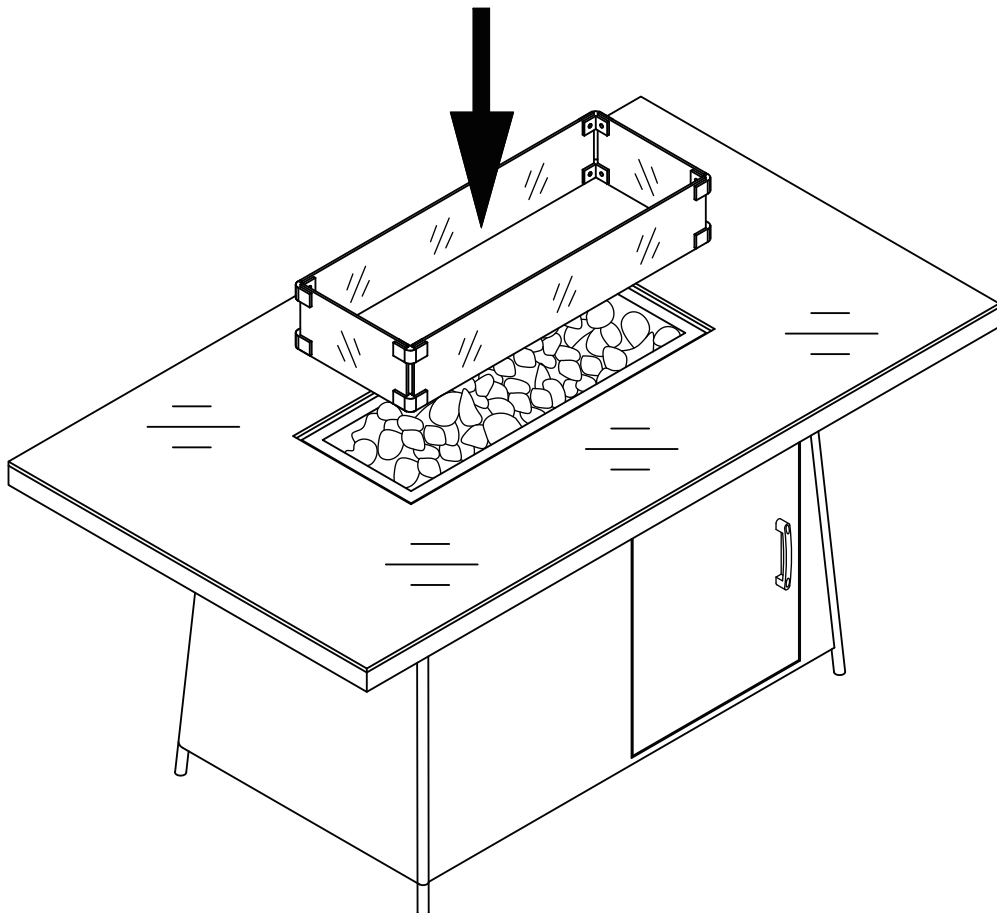
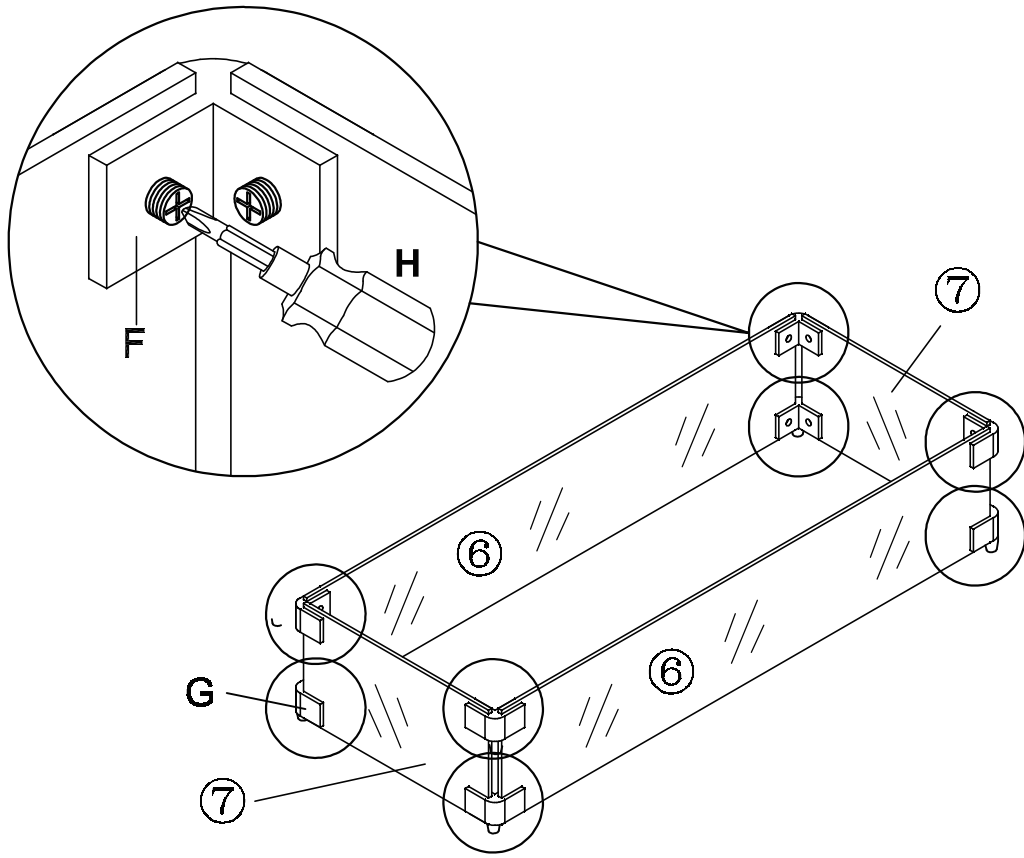

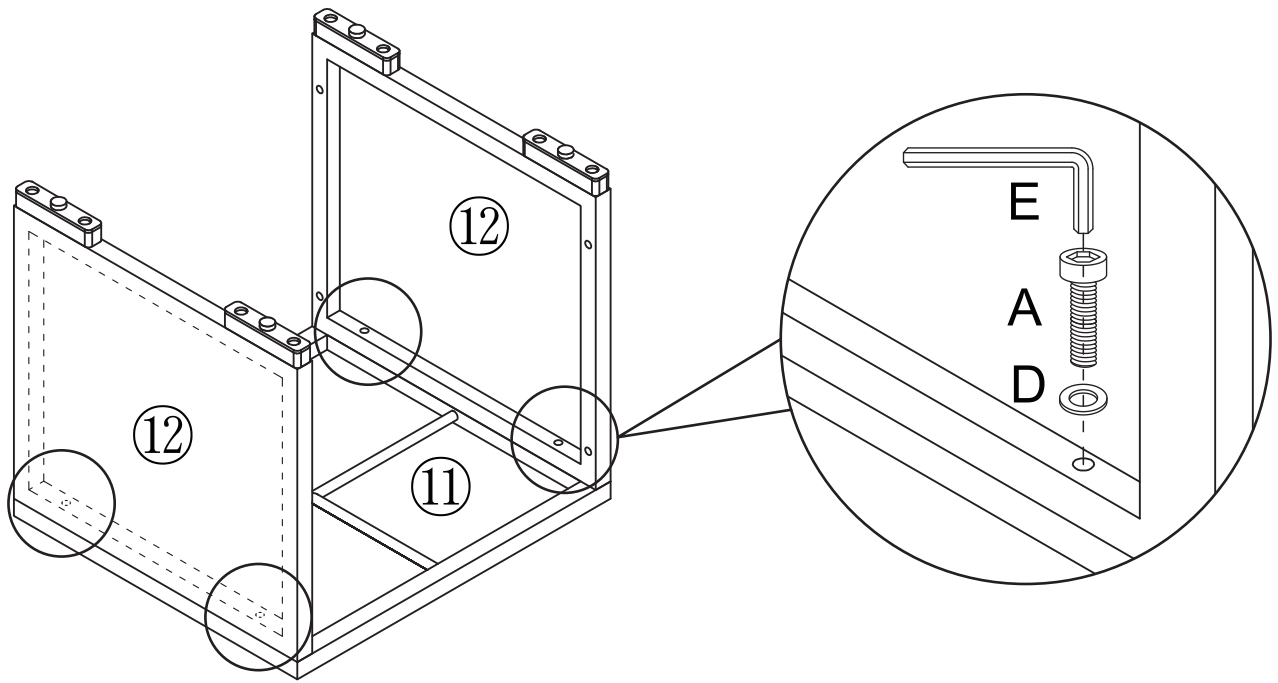

x3

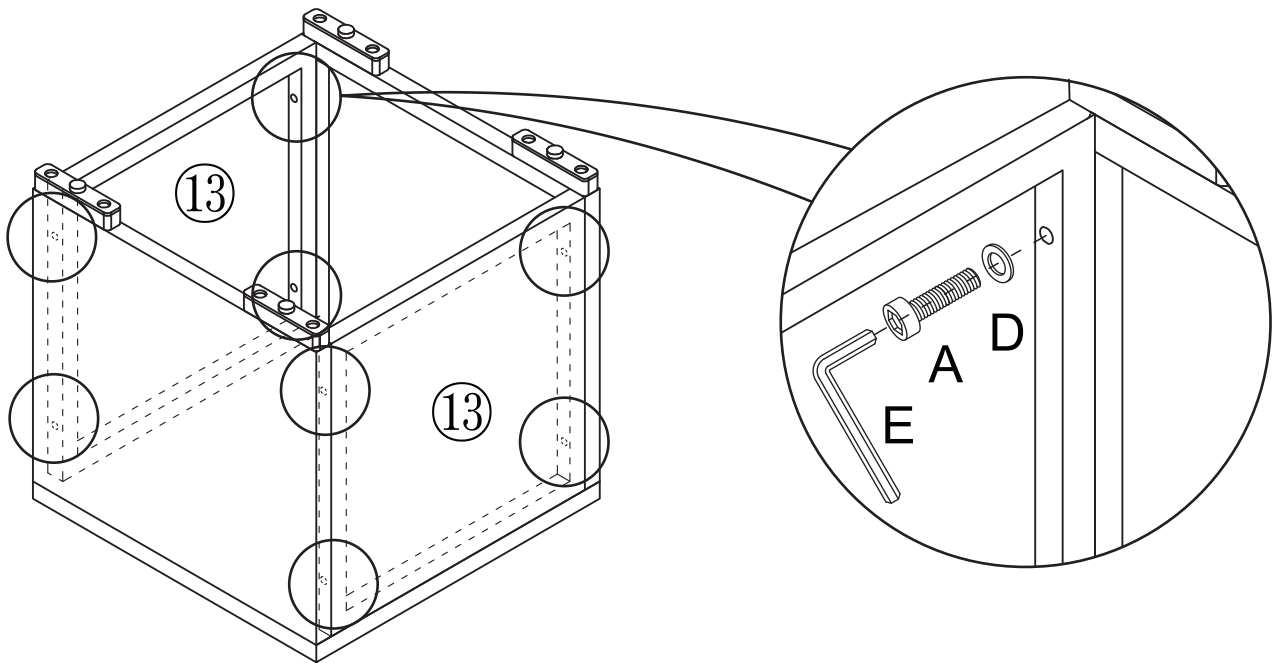

x3

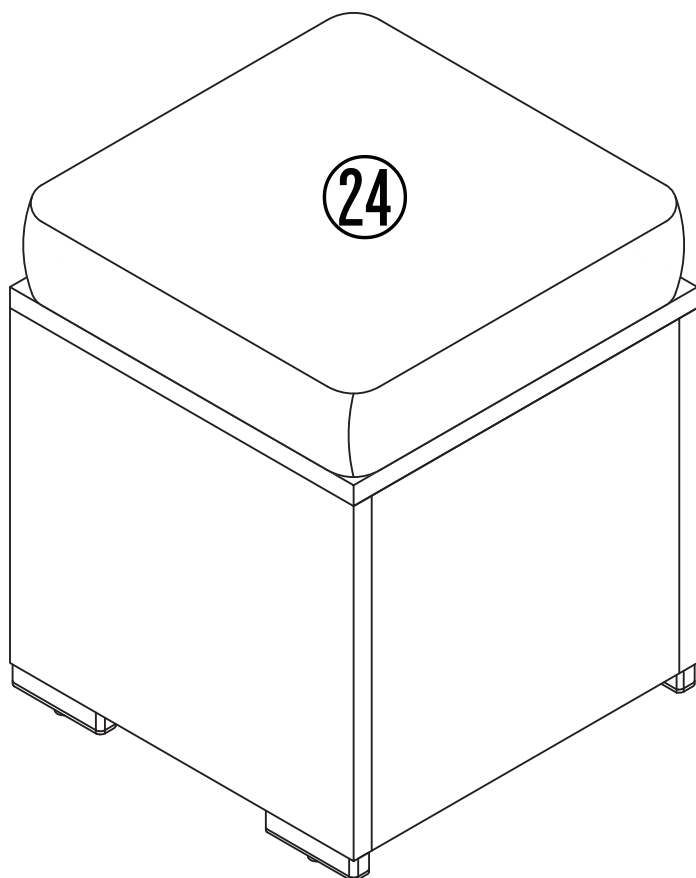

EN Take out of the sponge after 3-4 hours then put into the fabric cover.

FR Retirer l'éponge au bout de 3 à 4 heures, puis la mettre dans la housse en tissu.

ES Sacar de la esponja después de 3-4 horas y luego poner en la cubierta de tela.

PT Retirar a esponja após 3-4 horas e, em seguida, colocá-la na capa de tecido.

DE Nach 3-4 Stunden aus dem Schwamm nehmen und in die Stoffhülle stecken.

IT Togliere la spugna dopo 3-4 ore e riporla nella fodera di tessuto.

x3

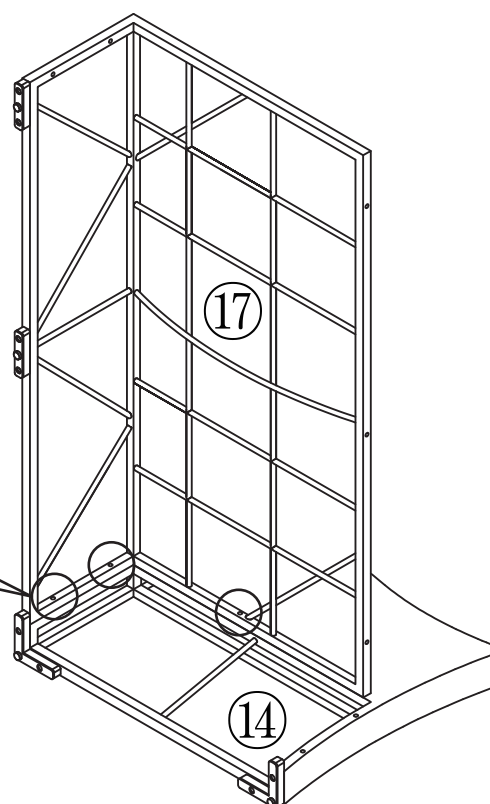
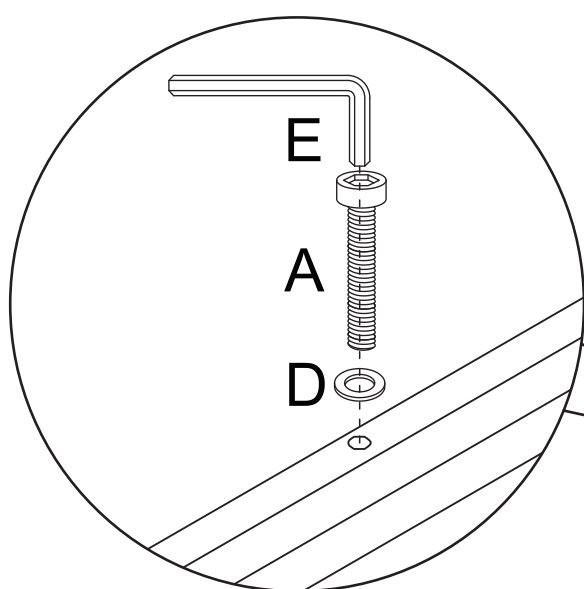

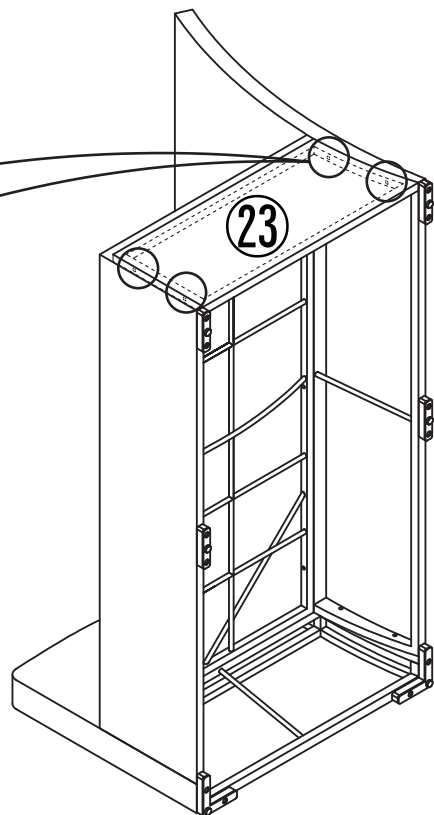
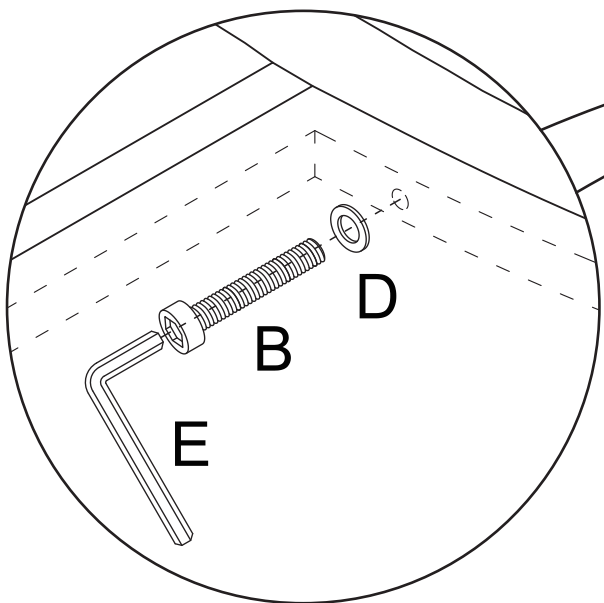
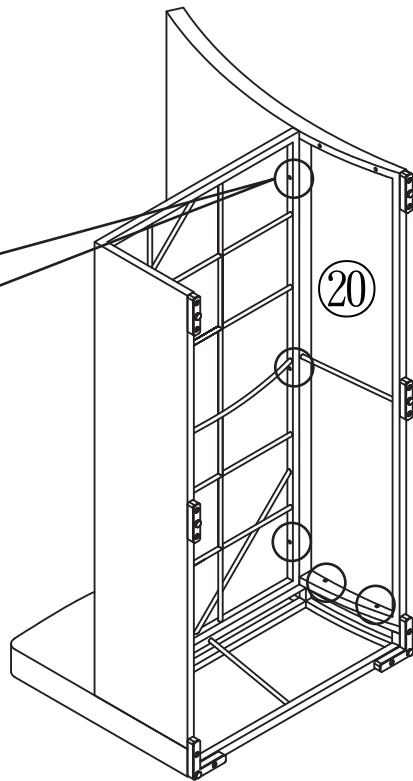
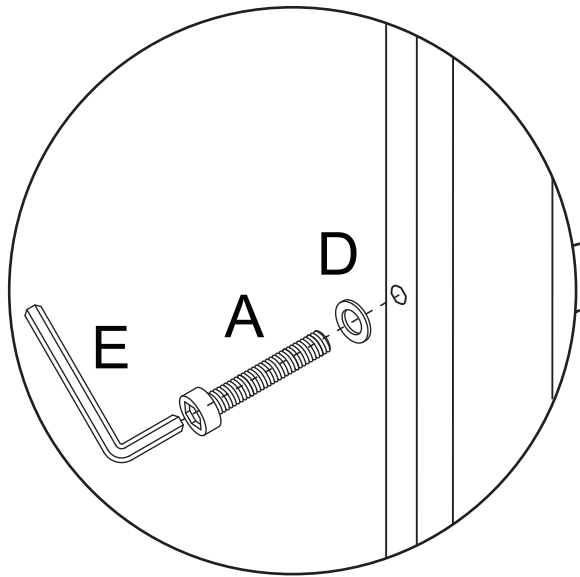

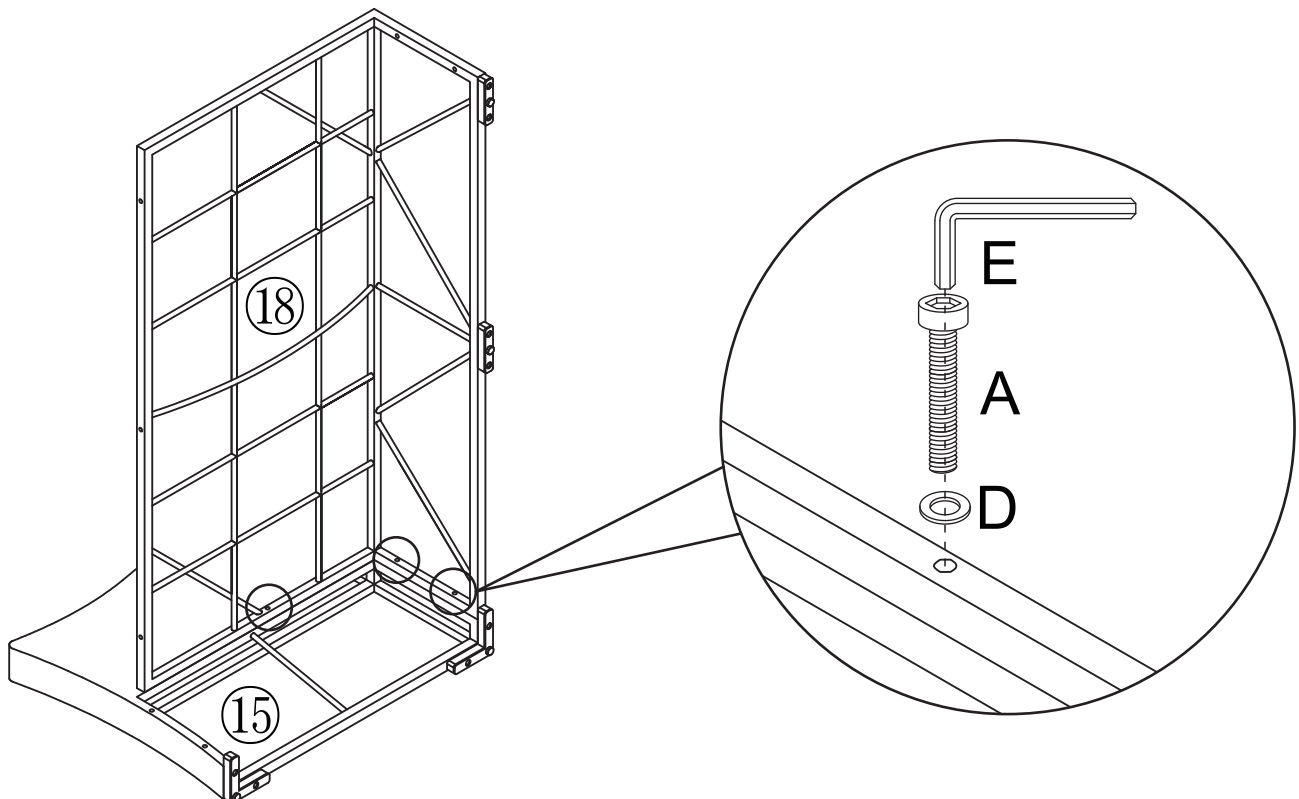
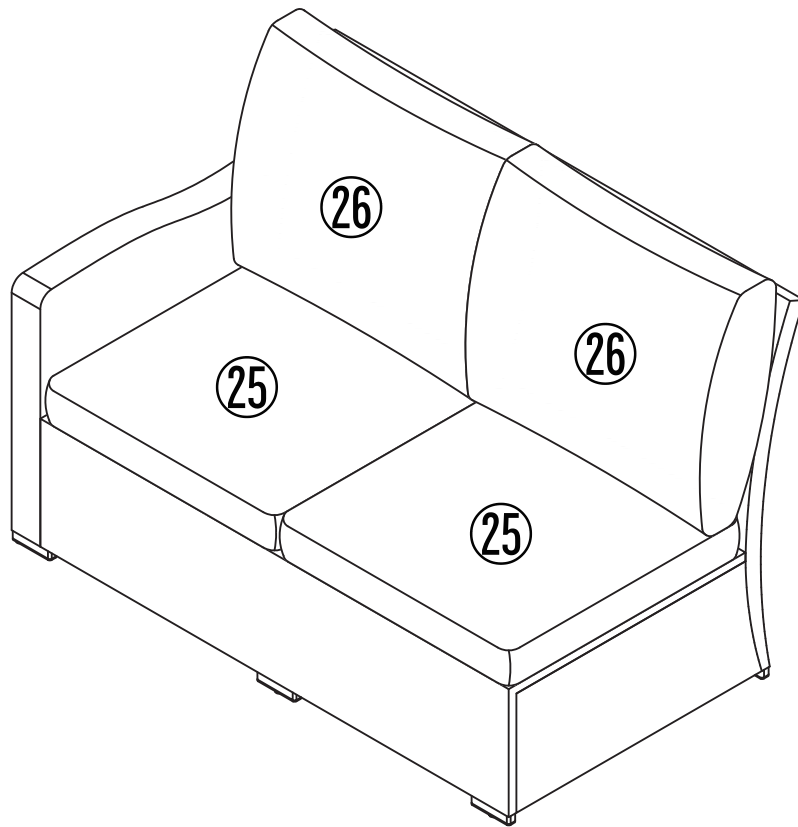

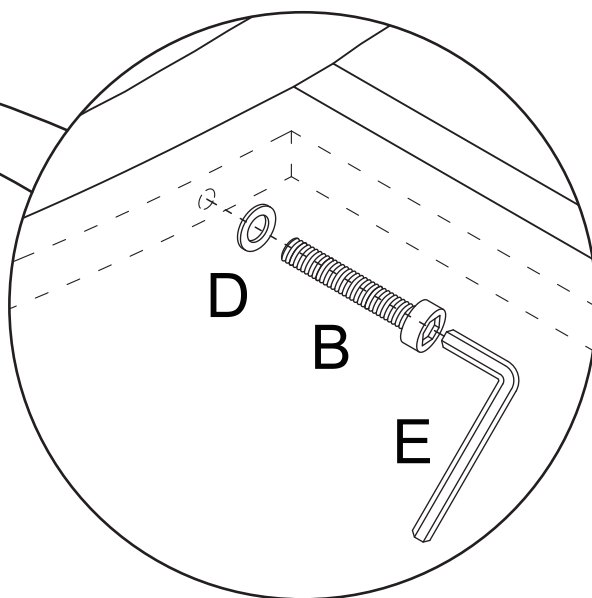
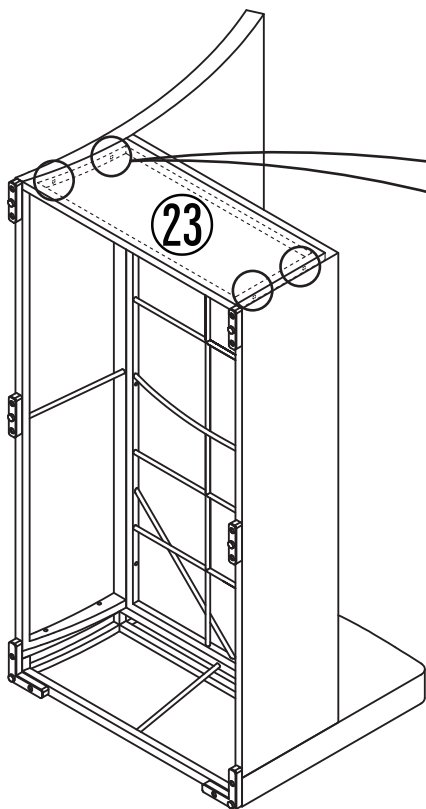
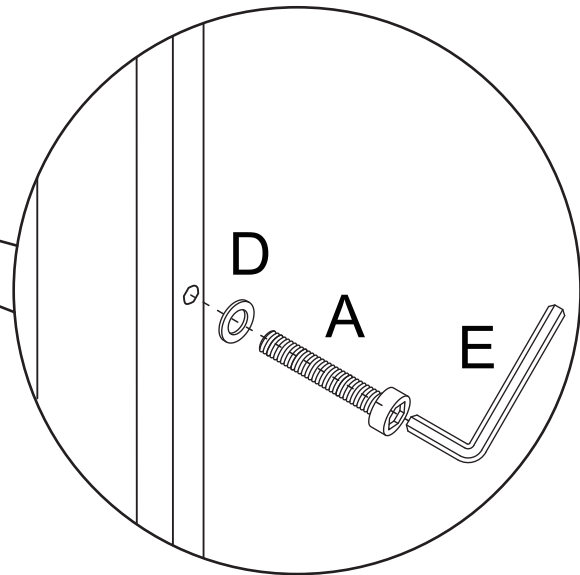
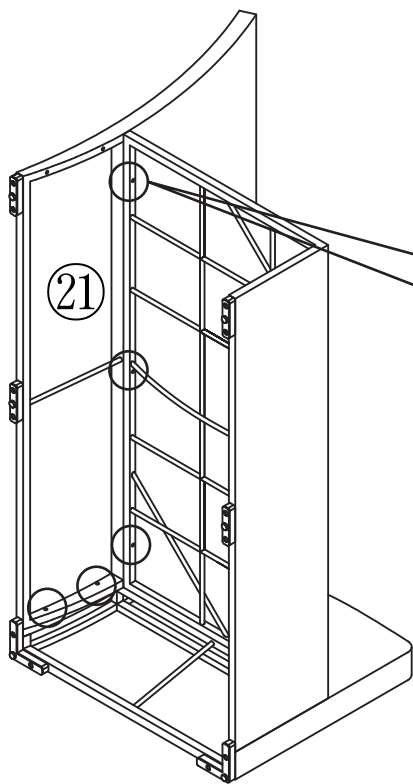

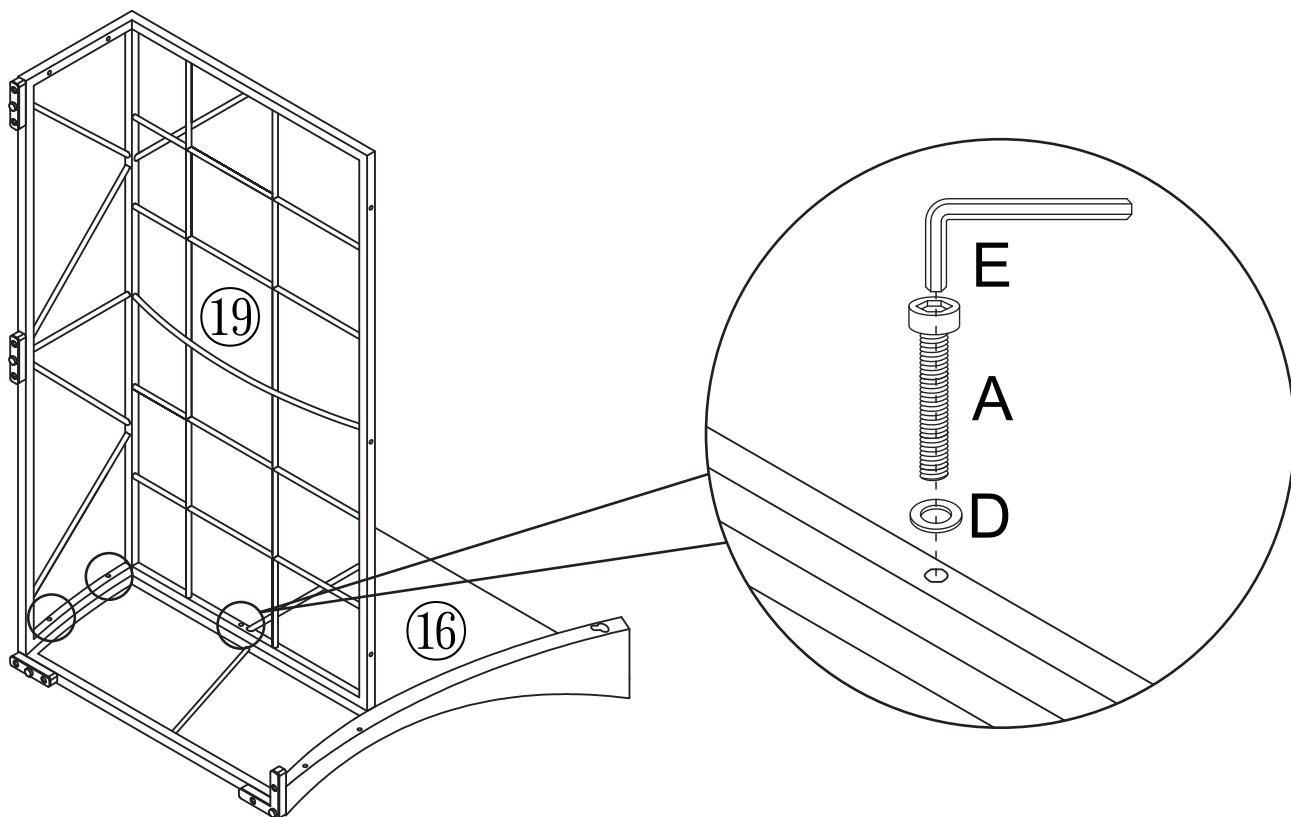
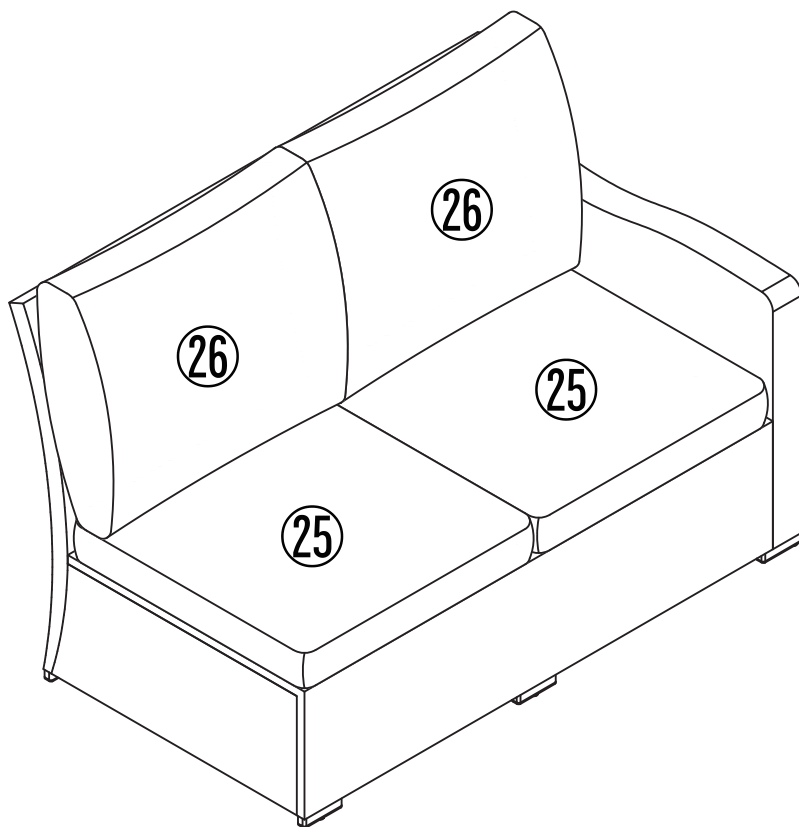

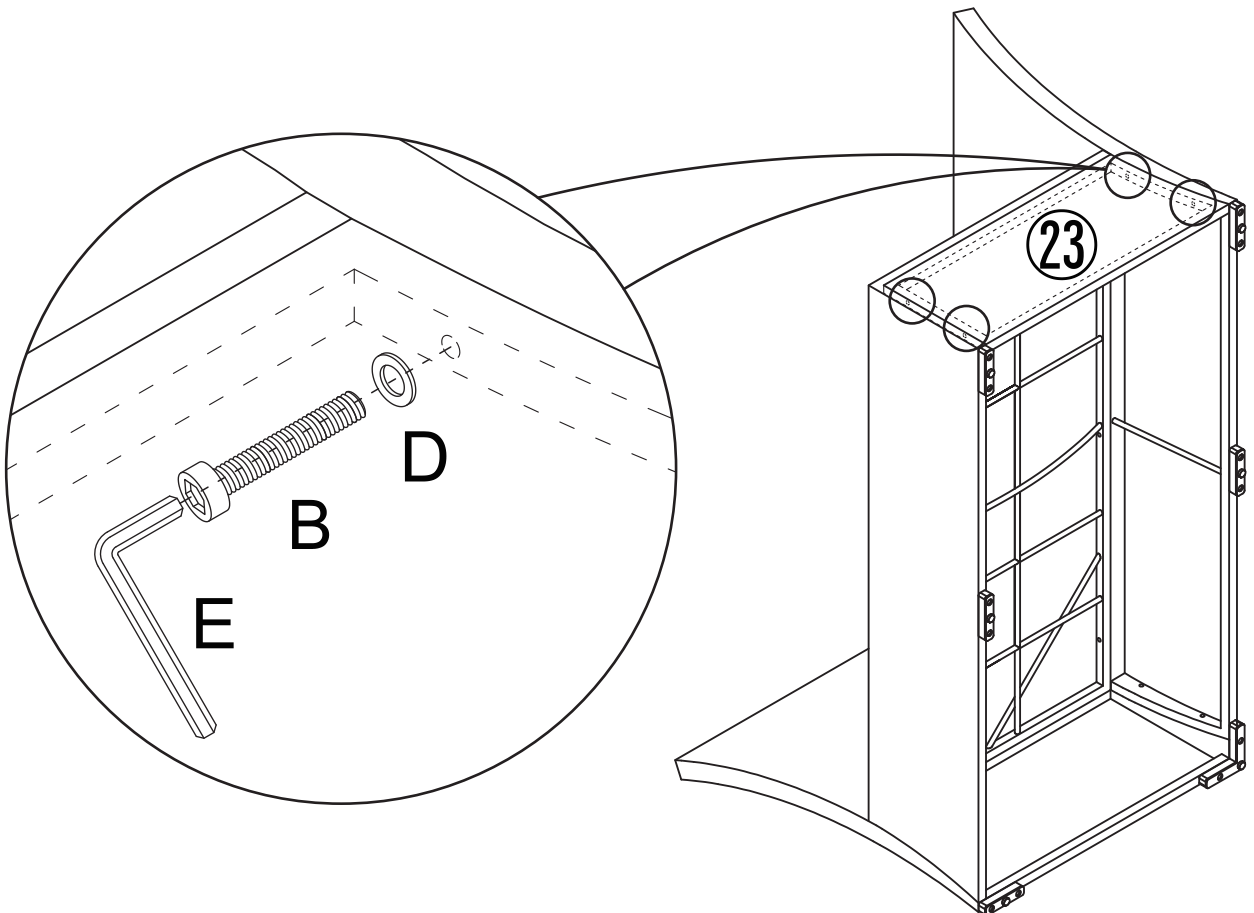
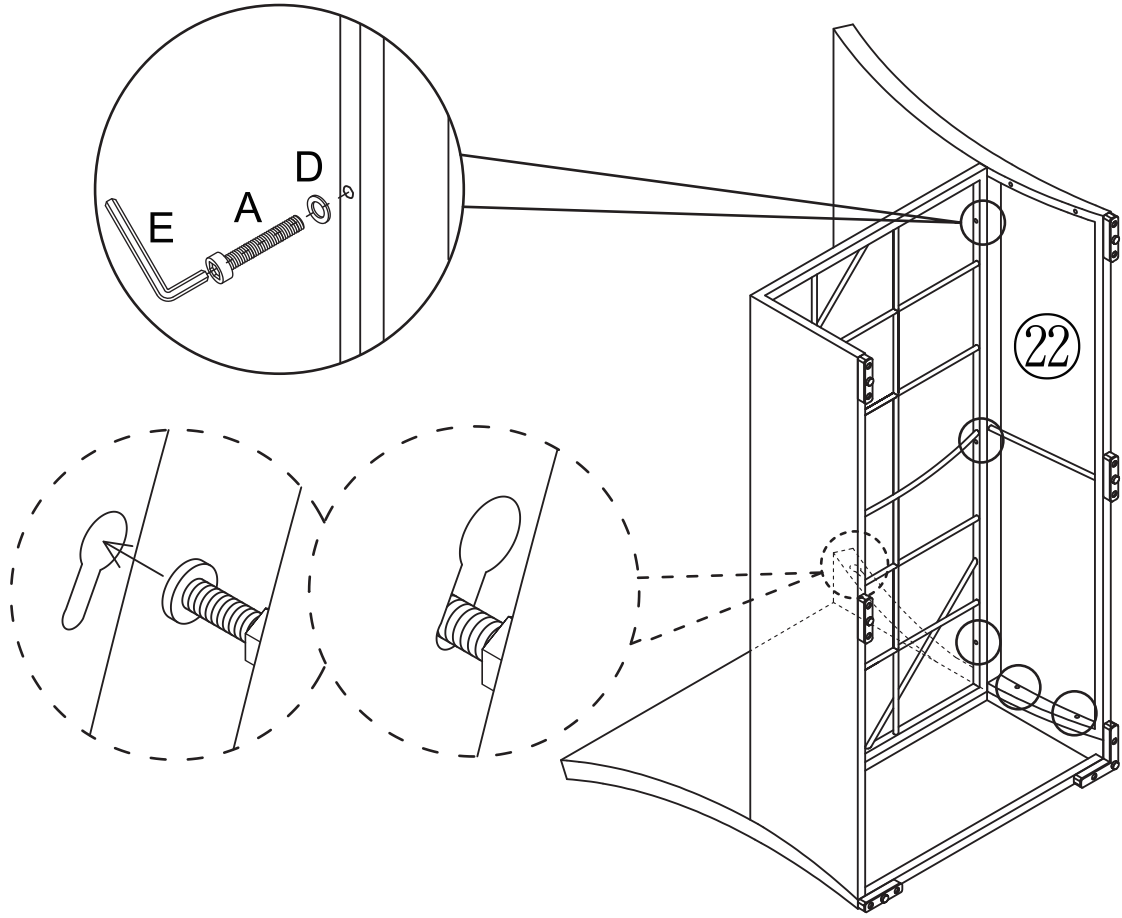

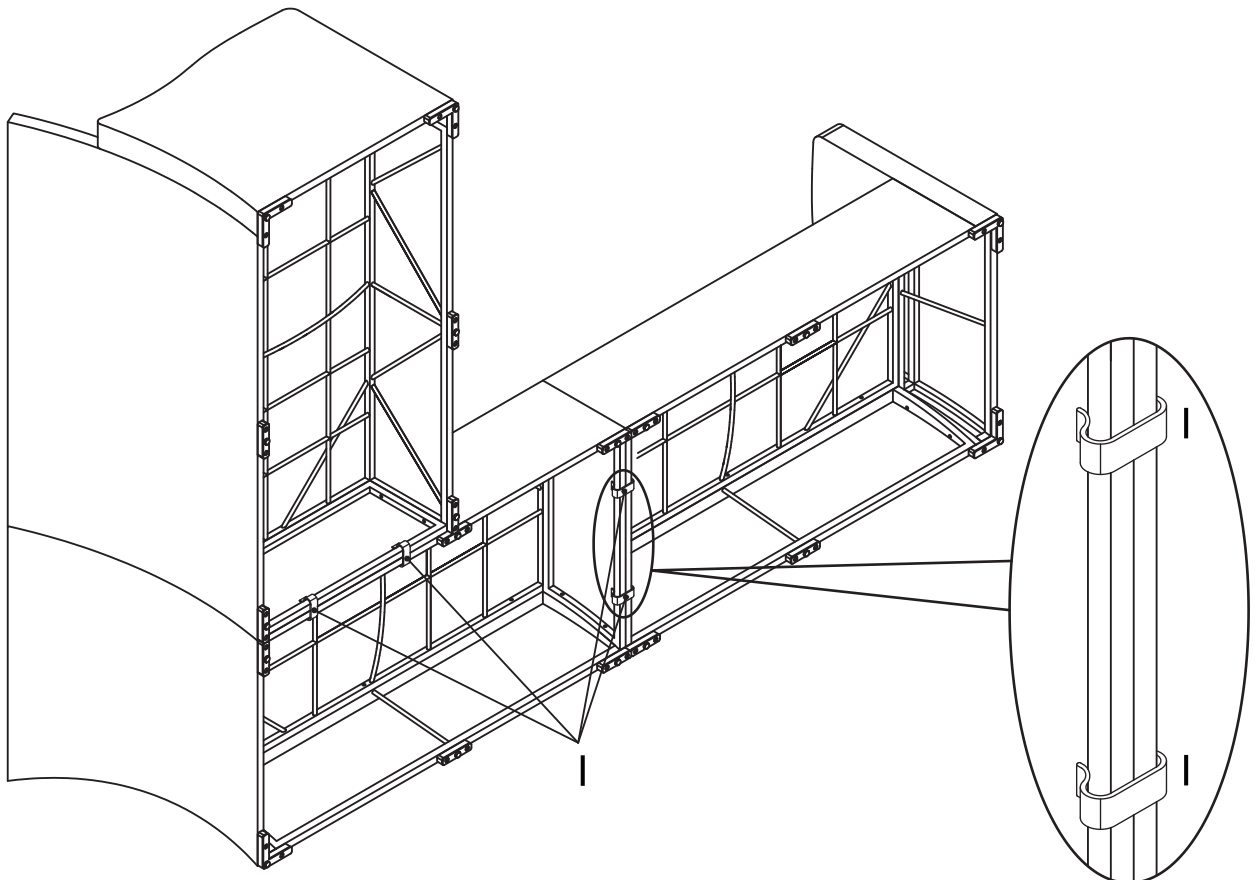
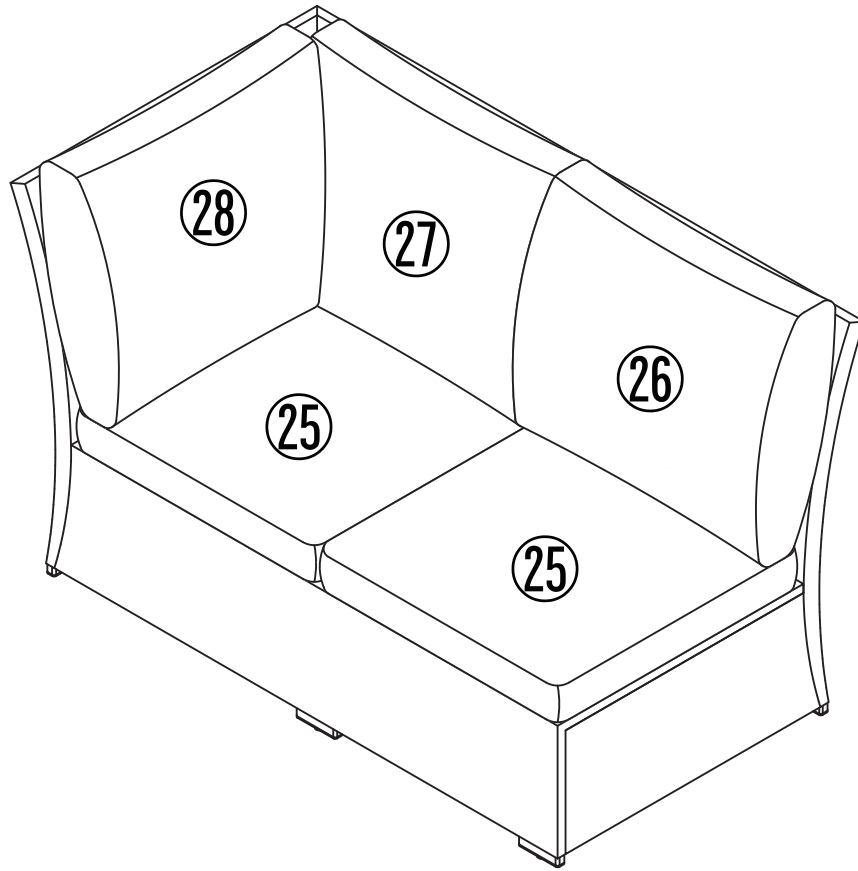

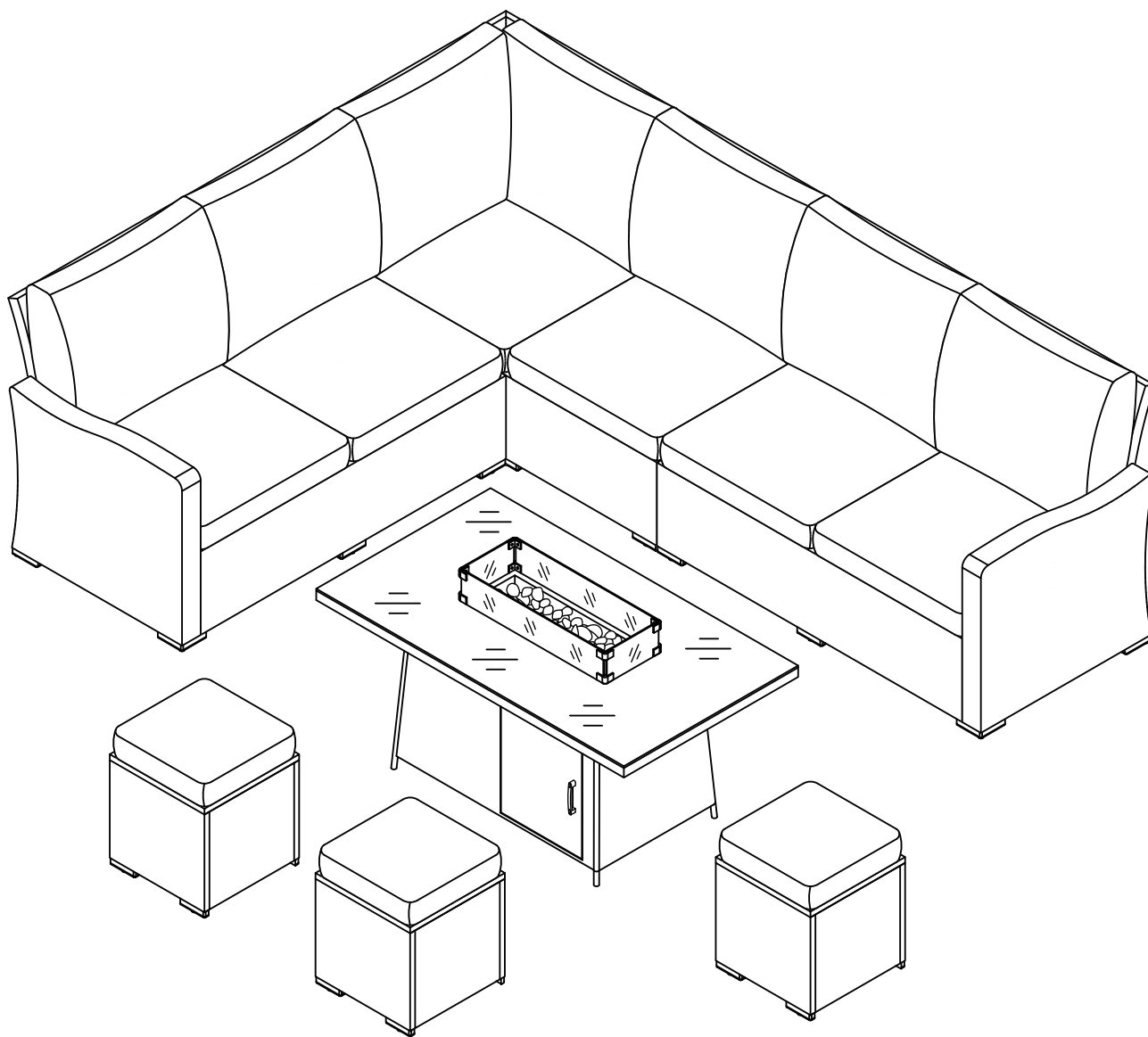

LIGHTING

1. Make sure all labels, packaging and protective films have been removed from the outdoor fireplace.
2. Control knob must be in the "OFF" position (Figure 1).
3. Connect Natural gas hose to gas supply.
4. Turn on manual shut-off valve installed at the supply source.
5. Push and hold the electronic igniter to create sparks with in the electrode, continue to hold.
6. Push in the control knob and turn to the "ON" position. Keep holding down the control knob to allow gas to flow for 20 seconds.
7. After 20 seconds, release and turn control knob counterclockwise to adjust flame to desired height.
8. If ignition does not occur in 20 seconds turn burner control knob to "OFF" wait 5 minutes, fan with a newspaper or magazine, and repeat lighting procedure.
9. If igniter does not light burner (Figure 2)
 - a. Wearing heat-resistant gloves, position a long lit match or long lit butane lighter neat the pilot housing.
 - b. Push and turn control knob to "ON".
 - c. Remove match/lighter once burner is lit.
10. After lighting, observe the burner flame make sure all burner ports are lit and flame height matches illustration. (Figure 3)

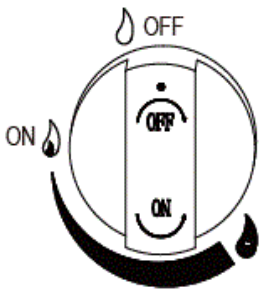

Figure 1

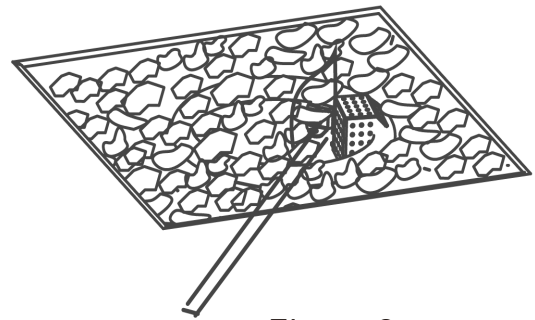
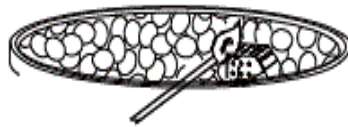

Figure 2

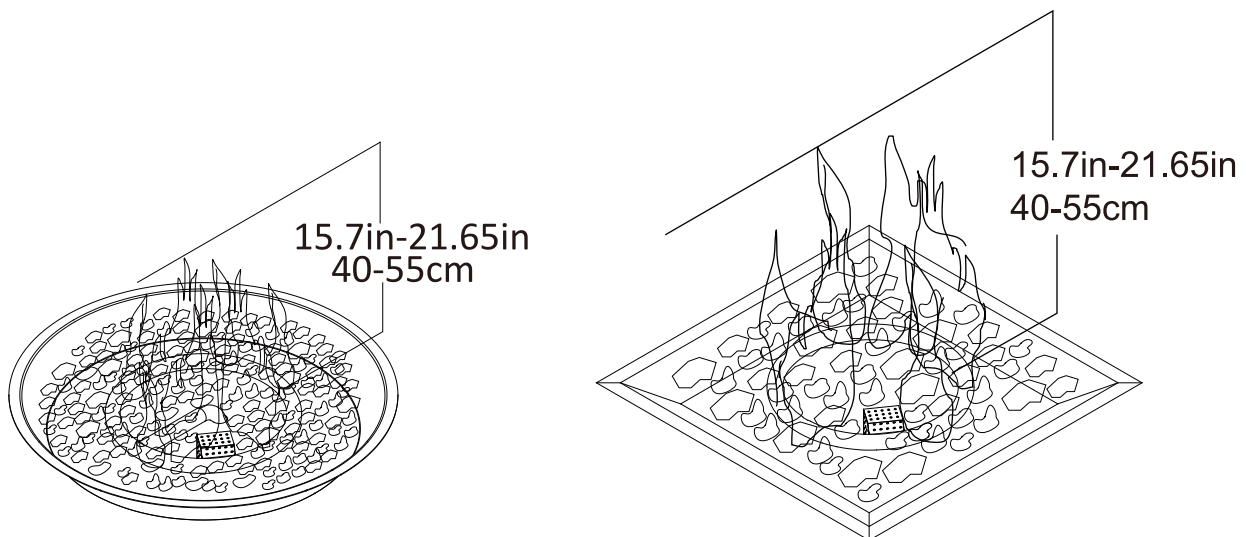

Figure 3

TURNING OFF

1. Turn manual shut-off valve off.
2. Turn control knob to the "OFF" position.
3. Disconnect natural gas hose from the quick disconnect socket.

INSTALLING LP GAS TANK

- To operate, you will need one precision-filled standard grill LP gas tank with external valve threads
- Loosen LP gas tank retainer bolt by turning counter-clockwise.
- Please precision-filled LP gas tank upright into hole in outdoor fireplace base so the tank valve is facing the gas line connection.
- Secure tank by turning LP gas tank retainer bolt clockwise until tight.

CAUTION: LP gas tank must be properly disconnected and removed prior to moving this outdoor fireplace. Make sure LP gas tank valve is closed.

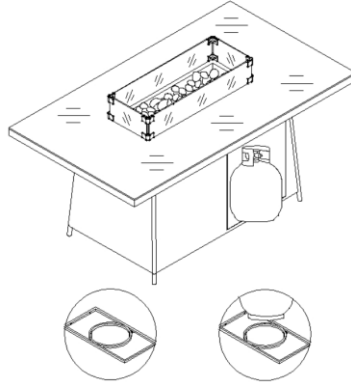

Maintenance

WARNING: Any guard or protective device removed for servicing must be replaced prior to operating the fire pit.

WARNING: Installation and repair should be done by a qualified service person. Fire pits should be inspected prior to use and at least annually by a qualified service person. **WARNING:** Ensure gas and power (if applicable) are shut off and fire pit is cool before servicing.

- Keep fire pit covered at all times when not in use.
- Keep any debris out of fire pit-clean as needed.
- Ring Cleaning:(1xYR)If flames exhibit any abnormal shapes or behavior, or if burner fails to ignite properly, then the burner holes may require cleaning. The appliance can be cleaned by carefully removing the logs and media to allow access to burner. Use a brush to carefully remove dust, spider webs, and loose particles from base, logs, and fire ring itself. If evidence of damage, fire ring must be replaced with fire ring specified by manufacturer.

·Ignition Battery: For changing, simply unscrew cap, replace battery, and tighten cap.

Troubleshooting

Below are some potential causes and countermeasures to the symptoms indicated in bold. Please contact your retailer or certified technician for service & repair.

Below are some potential causes and countermeasures to the symptoms indicated in bold. If still unable to resolve issue, please contact your retailer or certified technician.

Will Not Light

- | | |
|---|--|
| <ul style="list-style-type: none"> 1. Air in gas line. 2. Debris in gas line. | <p>If new install, may take several attempts to purge air
Confirm gas line is clear(insulation,dirt,plastic,excessive pipe sealer etc..)</p> |
| <ul style="list-style-type: none"> 3. Gas Pressure Improper 4. Spark Igniter needs adjusted | <p>Confirm proper gas pressure found(Section 1)
Spark Igniter Must be correctly aligned with burner holes.</p> |
| <ul style="list-style-type: none"> 5. Weak Batteries 6. Wire is shorted | <p>Replace batteries.
Re-route wire away from conductive materials.</p> |

Will Not Stay Lit

- | | |
|---|--|
| <ul style="list-style-type: none"> 1. Gas Pressure Improper 2. Improperly applied media | <p>Confirm proper gas pressure found(Section 1)
Review Media in(Section 5)</p> |
|---|--|

Noise

- | | |
|--|---------------------------------|
| <ul style="list-style-type: none"> 1. Whistling Sound | <p>Change Flex line routing</p> |
|--|---------------------------------|

ALLUMAGE

1. Assurez-vous que toutes les étiquettes, l'emballage et les films de protection ont été retirés de la cheminée d'extérieur.
2. Le bouton de commande doit être en position « OFF » (Figure 1).
3. Raccordez le tuyau de gaz naturel à l'alimentation en gaz.
4. Ouvrez la vanne d'arrêt manuelle installée au niveau de la source d'alimentation.
5. Appuyez sur le bouton de l'allumeur électronique et maintenez-le enfoncé pour créer des étincelles au niveau de l'électrode, puis continuez à le maintenir enfoncé.
6. Appuyez sur le bouton de commande et tournez-le en position « ON ». Maintenez le bouton de commande enfoncé pour permettre au gaz de s'écouler pendant 20 secondes.
7. Au bout de 20 secondes, relâchez le bouton de commande et tournez-le dans le sens inverse des aiguilles d'une montre pour régler la flamme à la hauteur souhaitée.
8. Si l'allumage ne se produit pas dans les 20 secondes, tournez le bouton de commande du brûleur sur « OFF », attendez 5 minutes, ventilez avec un journal ou un magazine, puis répétez la procédure d'allumage.
9. Si l'allumeur n'allume pas le brûleur (Figure 2)
 - a. En portant des gants résistants à la chaleur, placez une longue allumette allumée ou un long briquet au butane allumé près du boîtier de la veilleuse.
 - b. Appuyez sur le bouton de commande et tournez-le sur « ON ».
 - c. Retirez l'allumette/le briquet une fois que le brûleur est allumé.
10. Après l'allumage, observez la flamme du brûleur pour vous assurer que tous les orifices du brûleur sont allumés et que la hauteur de la flamme correspond à l'illustration (Figure 3).

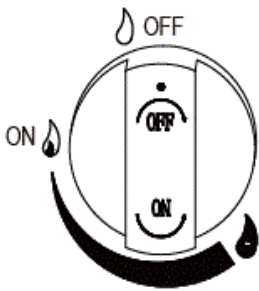

Figure 1

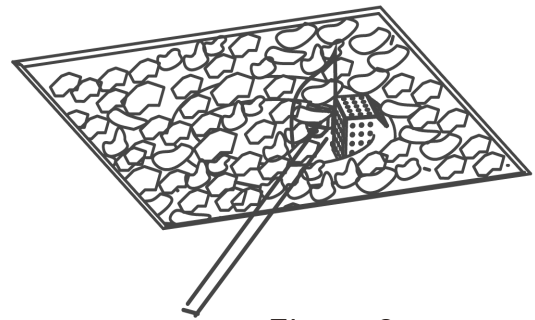
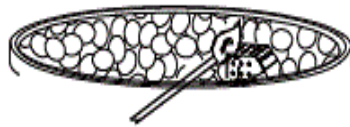

Figure 2

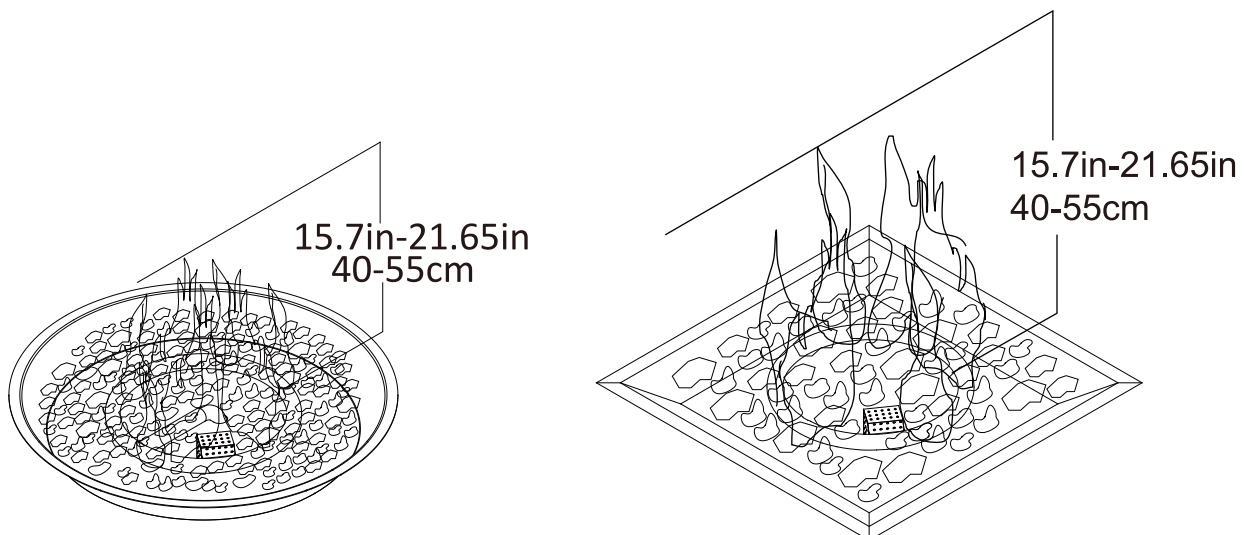

Figure 3

MISE HORS TENSION

1. Fermez la vanne d'arrêt manuelle.
2. Placez le bouton de commande en position « OFF ».
3. Débranchez le tuyau de gaz naturel de la prise à déconnexion rapide.

INSTALLATION DE LA BONBONNE DE GAZ LP

- Pour faire fonctionner l'appareil, vous aurez besoin d'une bonbonne de gaz LP standard pour barbecue, remplie avec précision et dotée d'un filetage externe.
- Desserrez le boulon de fixation de la bonbonne de gaz LP en le tournant dans le sens inverse des aiguilles d'une montre.
- Veuillez placer la bonbonne de gaz LP, remplie avec précision, en position verticale dans l'ouverture de la base de la cheminée d'extérieur, de manière à ce que la vanne de la bonbonne soit orientée vers le raccordement de la conduite de gaz.
- Fixez la bonbonne en tournant le boulon de fixation dans le sens des aiguilles d'une montre jusqu'à ce qu'il soit bien serré.

ATTENTION : la bouteille de GPL doit être correctement débranchée et retirée avant de déplacer cette cheminée d'extérieur. Assurez-vous que la vanne de la bouteille de GPL est fermée.

Entretien

AVERTISSEMENT : Tout dispositif de protection retiré pour l'entretien doit être remis en place avant de remettre le foyer en service.

AVERTISSEMENT : L'installation et les réparations doivent être effectuées par un technicien qualifié. Les foyers doivent être inspectés avant utilisation et au moins une fois par an par un technicien qualifié.

AVERTISSEMENT : Assurez-vous que l'alimentation en gaz et en électricité (le cas échéant) est coupée et que le foyer est refroidi avant toute intervention.

• Gardez le foyer couvert à tout moment lorsqu'il n'est pas utilisé.

• Éliminez tout débris du foyer et nettoyez-le si nécessaire.

• Nettoyage de l'anneau : (1 fois par an) Si les flammes présentent des formes ou un comportement anormaux, ou si le brûleur ne s'allume pas correctement, les orifices du brûleur peuvent nécessiter un nettoyage. L'appareil peut être nettoyé en retirant avec précaution les bûches et le matériau de remplissage afin d'accéder au brûleur. Utilisez une brosse pour retirer avec précaution la poussière, les toiles d'araignée et les particules détachées de la base, des bûches et de l'anneau de feu lui-même. En cas de signe de détérioration, l'anneau de feu doit être remplacé par un anneau de feu spécifié par le fabricant.

• Pile d'allumage : pour la remplacer, dévissez simplement le capuchon, remplacez la pile et resserrez le capuchon.

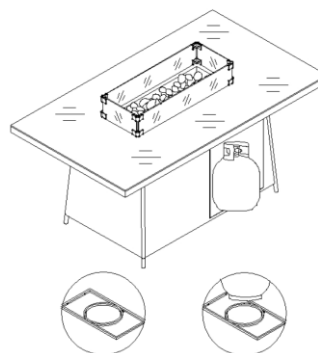

Dépannage

Vous trouverez ci-dessous quelques causes potentielles et mesures à prendre pour remédier aux symptômes indiqués en gras. Veuillez contacter votre revendeur ou un technicien agréé pour toute intervention ou réparation.

Vous trouverez ci-dessous quelques causes possibles et solutions aux symptômes indiqués en gras. Si le problème persiste, veuillez contacter votre revendeur ou un technicien agréé.

Ne s'allume pas

- | | |
|--|--|
| 1. Présence d'air dans la conduite de gaz. | S'il s'agit d'une nouvelle installation, plusieurs tentatives peuvent être nécessaires pour purger l'air |
| 2. Présence de débris dans la conduite de gaz. | Vérifiez que la conduite de gaz est dégagée (isolant, saleté, plastique, excès de mastic d'étanchéité, etc.) |
| 3. Pression de gaz incorrecte | Vérifiez que la pression de gaz est correcte (section 1). |
| 4. L'allumeur à étincelle doit être réglé correctement aligné avec les trous du brûleur. | L'allumeur à étincelle doit être |
| 5. Piles faibles | Remplacer les piles. |
| 6. Court-circuit dans le câble conducteurs. | Éloigner le câble des matériaux |

Ne reste pas allumé

- | | |
|-------------------------------|--|
| 1. Pression de gaz incorrecte | Vérifier que la pression de gaz est correcte (Section 1) |
| 2. Remplissage incorrect | Vérifier le remplissage (Section 5) |

Bruit

- | | |
|---------------|---|
| 1. Sifflement | Modifier le tracé de la conduite flexible |
|---------------|---|

ENCENDIDO

1. Asegúrese de que se hayan retirado todas las etiquetas, el embalaje y las láminas protectoras de la chimenea exterior.
2. El mando de control debe estar en la posición «OFF» (Figura 1).
3. Conecte la manguera de gas natural al suministro de gas.
4. Abra la válvula de cierre manual instalada en la fuente de suministro.
5. Mantenga pulsado el encendedor electrónico para generar chispas en el electrodo; siga manteniéndolo pulsado.
6. Presione el mando de control y gírelo a la posición «ON». Mantenga pulsado el mando de control para permitir que el gas fluya durante 20 segundos.
7. Transcurridos 20 segundos, suelte el mando de control y gírelo en sentido antihorario para ajustar la llama a la altura deseada.
8. Si no se produce el encendido en 20 segundos, gire el mando de control del quemador a «OFF», espere 5 minutos, avive la llama con un periódico o una revista y repita el procedimiento de encendido.
9. Si el encendedor no enciende el quemador (Figura 2)
 - a. Con guantes resistentes al calor, coloque una cerilla encendida larga o un mechero de butano encendido cerca de la carcasa del piloto.
 - b. Empuje y gire el mando de control a la posición «ON».
 - c. Retire la cerilla o el mechero una vez que el quemador se haya encendido.
10. Tras el encendido, observe la llama del quemador y asegúrese de que todos los orificios del quemador estén encendidos y de que la altura de la llama coincida con la ilustración (Figura 3).



Figura 1



Figura 2

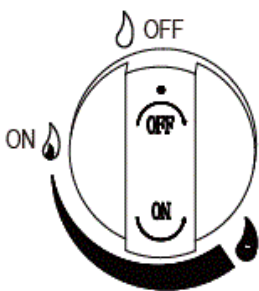

Figura 3

APAGADO

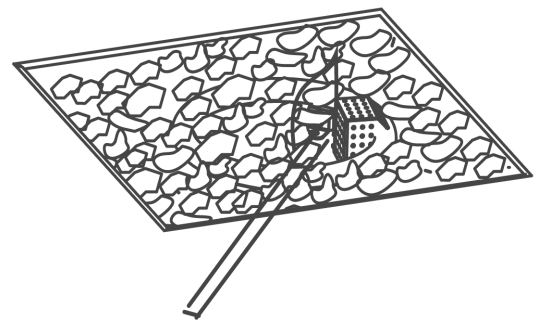
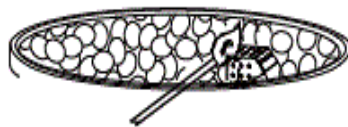
1. Cierre la válvula de cierre manual.
2. Gire el mando de control a la posición «OFF».
3. Desconecte la manguera de gas natural del conector rápido.

INSTALACIÓN DEL SISTEMA DE GAS LP

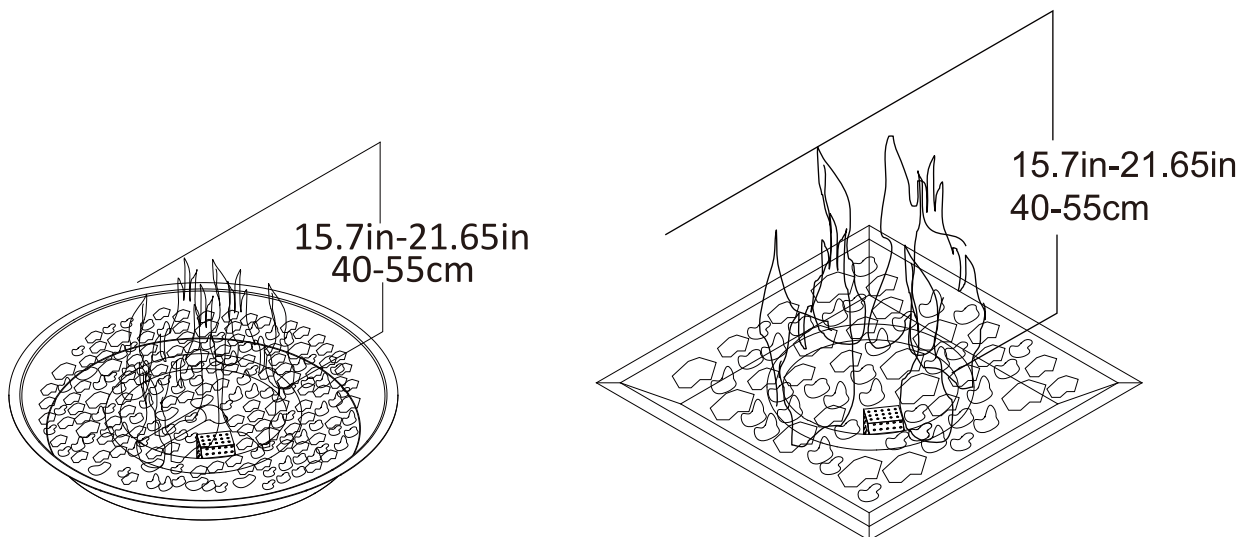
- Para el funcionamiento, necesitará un sistema de gas LP estándar para barbacoa, llenado con precisión y provisto de rosca externa en la válvula.
 - Afloje el perno de sujeción del sistema de gas LP girándolo en sentido antihorario.
 - Coloque el sistema de gas LP, llenado con precisión, en posición vertical en el orificio de la base de la chimenea exterior, de modo que la válvula del sistema quede orientada hacia la conexión de la tubería de gas.
 - Fije el sistema girando el perno de sujeción en sentido horario hasta que quede bien apretado.
- PRECAUCIÓN:** El tanque de gas LP debe desconectarse y retirarse correctamente antes de mover esta chimenea exterior. Asegúrese de que la válvula del tanque de gas LP esté cerrada.

Mantenimiento

ADVERTENCIA: Cualquier rejilla o dispositivo de protección que se haya retirado para realizar tareas de mantenimiento debe volver a colocarse antes de poner en funcionamiento la chimenea.

ADVERTENCIA: La instalación y la reparación deben ser realizadas por un técnico cualificado. Las chimeneas deben ser inspeccionadas antes de su uso y, como mínimo, una vez al año por un técnico cualificado.

ADVERTENCIA: Asegúrese de que el gas y la electricidad (si procede) estén cortados y de que la chimenea esté fría antes de realizar cualquier tarea de mantenimiento.

- Mantenga la chimenea cubierta en todo momento cuando no esté en uso.
- Mantenga la chimenea libre de residuos; límpiela según sea necesario.
- Limpieza del anillo: (1 vez al año) Si las llamas presentan formas o comportamientos anormales, o si el quemador no se enciende correctamente, es posible que sea necesario limpiar los orificios del quemador. El aparato se puede limpiar retirando con cuidado los troncos y el material de relleno para acceder al quemador. Utilice un cepillo para eliminar con cuidado el polvo, las telarañas y las partículas sueltas de la base, los troncos y el propio anillo de fuego. Si hay signos de daños, el anillo de fuego debe sustituirse por uno especificado por el fabricante.
- Batería de encendido: Para cambiarla, simplemente desenrosque la tapa, sustituya la batería y apriete la tapa.

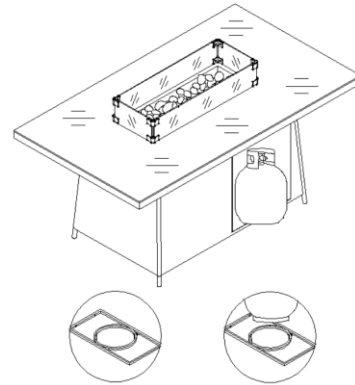

Solución de problemas

A continuación se indican algunas causas posibles y medidas correctivas para los síntomas indicados en **negrita>**. Póngase en contacto con su distribuidor o con un técnico certificado para el servicio y la reparación.

A continuación se indican algunas causas posibles y medidas correctivas para los síntomas indicados en **negrita>**. Si aún así no consigue resolver el problema, póngase en contacto con su distribuidor o con un técnico certificado.

No se enciende

- | | |
|--|--|
| 1. Aire en la tubería de gas. | Si se trata de una instalación nueva, puede que sean necesarios varios intentos para purgar el aire |
| 2. Residuos en la tubería de gas. | Compruebe que la tubería de gas esté despejada (aislamiento, suciedad, plástico, exceso de sellador de tuberías, etc.) |
| 3. Presión de gas incorrecta. | Compruebe que la presión de gas sea la adecuada (Sección 1). |
| 4. El encendedor de chispa necesita un ajuste. | El encendedor de chispa debe estar correctamente alineado con los orificios del quemador. |
| 5. Baterías débiles. | Sustituya las baterías. |
| 6. Cortocircuito en el cable. | Aleje el cable de los materiales conductores. |

No se mantiene encendido

- | | |
|--|--|
| 1. Presión de gas incorrecta. | Compruebe que la presión de gas sea la adecuada (Sección 1). |
| 2. Material de relleno aplicado incorrectamente. | Revise el material de relleno (Sección 5). |

Ruido

- | | |
|-------------|--|
| 1. Silbido. | Cambie el recorrido del tubo flexible. |
|-------------|--|

ACENDIMENTO

1. Certifique-se de que todas as etiquetas, embalagens e películas protetoras foram removidas da lareira exterior.
2. O botão de controlo deve estar na posição «OFF» (Figura 1).
3. Ligue a mangueira de gás natural ao abastecimento de gás.
4. Abra a válvula de corte manual instalada na fonte de abastecimento.
5. Pressione e mantenha pressionado o acendedor eletrónico para criar faíscas no elétrodo, continue a manter pressionado.
6. Pressione o botão de controlo e rode-o para a posição «ON». Mantenha o botão de controlo pressionado para permitir que o gás flua durante 20 segundos.
7. Após 20 segundos, solte e rode o botão de controlo no sentido anti-horário para ajustar a chama à altura desejada.
8. Se a ignição não ocorrer em 20 segundos, rode o botão de controlo do queimador para «OFF», aguarde 5 minutos, abane com um jornal ou revista e repita o procedimento de ignição.
9. Se o acendedor não acender o queimador (Figura 2)
 - a. Com luvas resistentes ao calor, coloque um fósforo longo aceso ou um isqueiro de butano longo aceso perto do compartimento do piloto.
 - b. Pressione e rode o botão de controlo para «ON».
 - c. Retire o fósforo/isqueiro assim que o queimador estiver aceso.
10. Após a ignição, observe a chama do queimador e certifique-se de que todas as aberturas do queimador estão acesas e que a altura da chama corresponde à ilustração. (Figura 3)



Figura 1



Figura 2

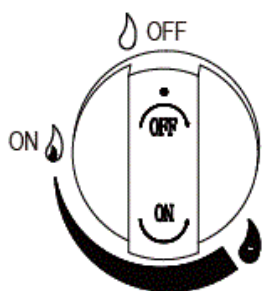

Figura 3

DESLIGAR

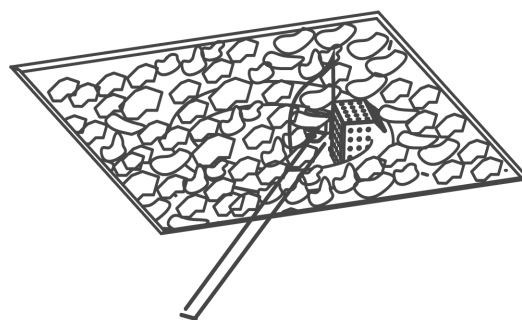
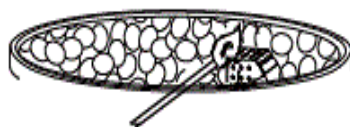
1. Feche a válvula de corte manual.
2. Gire o botão de controlo para a posição «OFF».
3. Desligue a mangueira de gás natural da tomada de desligamento rápido.

INSTALAÇÃO DO BOTIJÃO DE GÁS LP

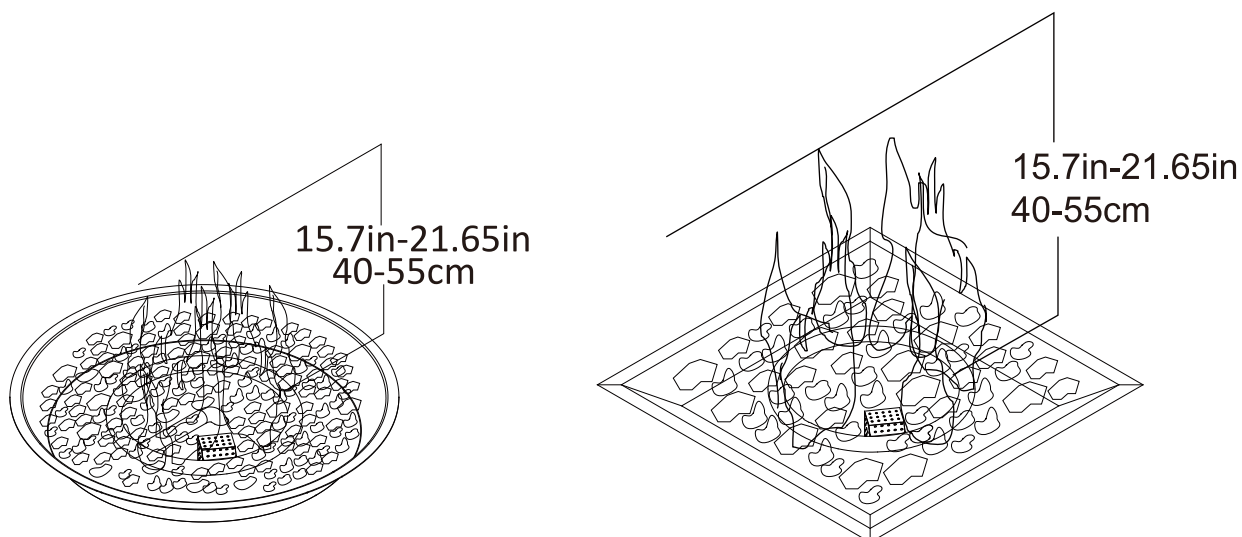
- Para o funcionamento, será necessário um botijão de gás LP padrão para churrasqueira, enchido com precisão, com rosca externa na válvula
 - Desaperte o parafuso de fixação do botijão de gás LP, rodando-o no sentido anti-horário.
 - Coloque o botijão de gás LP, enchido com precisão, na vertical, no orifício da base da lareira exterior, de modo a que a válvula do botijão fique virada para a ligação da tubagem de gás.
 - Fixe o botijão rodando o parafuso de fixação no sentido horário até ficar bem apertado.
- ATENÇÃO:** O tanque de gás LP deve ser devidamente desligado e removido antes de mover esta lareira exterior. Certifique-se de que a válvula do tanque de gás LP está fechada.

Manutenção

AVISO: Qualquer proteção ou dispositivo de segurança removido para manutenção deve ser recolocado antes de colocar a fogueira em funcionamento.

AVISO: A instalação e a reparação devem ser realizadas por um técnico qualificado. As fogueiras devem ser inspecionadas antes da utilização e, pelo menos, uma vez por ano por um técnico qualificado. **AVISO:** Certifique-se de que o gás e a eletricidade (se aplicável) estão desligados e que a fogueira está fria antes de realizar a manutenção.

- Mantenha a fogueira coberta sempre que não estiver a ser utilizada.
- Mantenha a fogueira livre de detritos – limpe-a conforme necessário.

● **Limpeza do anel:** (1 vez por ano) Se as chamas apresentarem formas ou comportamentos anormais, ou se o queimador não acender corretamente, então os orifícios do queimador podem necessitar de limpeza. O aparelho pode ser limpo removendo cuidadosamente os troncos e o material de enchimento para permitir o acesso ao queimador. Use uma escova para remover cuidadosamente o pó, as teias de aranha e as partículas soltas da base, dos troncos e do próprio anel de fogo. Se houver sinais de danos, o anel de fogo deve ser substituído por um anel de fogo especificado pelo fabricante.

· **Bateria de ignição:** Para substituir, basta desaparafusar a tampa, substituir a bateria e apertar a tampa.

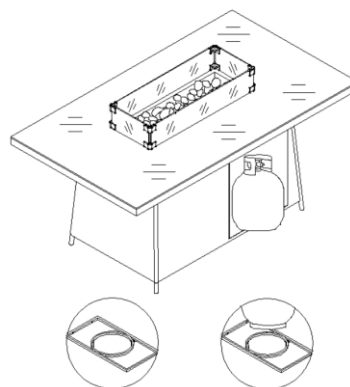

Resolução de problemas

Abaixo encontram-se algumas causas potenciais e medidas corretivas para os sintomas indicados a negrito. Contacte o seu revendedor ou um técnico certificado para assistência e reparação.

Abaixo encontram-se algumas causas potenciais e medidas corretivas para os sintomas indicados a negrito. Se ainda assim não conseguir resolver o problema, contacte o seu revendedor ou um técnico certificado.

Não acende

- | | |
|--|--|
| 1. Ar na tubagem de gás.
necessárias várias tentativas para purgar o ar | Se for uma instalação nova, podem ser |
| 2. Resíduos na tubagem de gás.
desobstruída (isolamento, sujidade, plástico, excesso | Verifique se a tubagem de gás está
de vedante para tubos, etc.) |
| 3. Pressão de gás inadequada
(Secção 1) | Confirme se a pressão de gás está correta |
| 4. O acendedor de faísca precisa de ser ajustado
corretamente alinhado com os orifícios do queimador. | O acendedor de faísca deve estar |
| 5. Pilhas fracas | Substitua as pilhas. |
| 6. Curto-circuito no fio
condutores. | Reoriente o fio para longe de materiais |

Não permanece aceso

- | | |
|--|---|
| 1. Pressão de gás inadequada
(Secção 1) | Confirme se a pressão de gás está correta |
| 2. Meio filtrante aplicado incorretamente | Verifique o meio filtrante (Secção 5) |

Ruído

- | | |
|-------------------|--------------------------------------|
| 1. Som de assobio | Altere o trajeto da tubagem flexível |
|-------------------|--------------------------------------|

ENTZÜNDUNG

1. Stellen Sie sicher, dass alle Etiketten, Verpackungen und Schutzfolien vom Außenkamin entfernt wurden.
2. Der Drehknopf muss sich in der Position „OFF“ befinden (Abbildung 1).
3. Schließen Sie den Erdgasschlauch an die Gasversorgung an.
4. Öffnen Sie das manuelle Absperrventil, das an der Versorgungsquelle installiert ist.
5. Drücken Sie den elektronischen Zünder und halten Sie ihn gedrückt, um Funken an der Elektrode zu erzeugen; halten Sie ihn weiterhin gedrückt.
6. Drücken Sie den Bedienknopf hinein und drehen Sie ihn in die Position „ON“. Halten Sie den Bedienknopf weiterhin gedrückt, damit 20 Sekunden lang Gas strömen kann.
7. Lassen Sie den Bedienknopf nach 20 Sekunden los und drehen Sie ihn gegen den Uhrzeigersinn, um die Flamme auf die gewünschte Höhe einzustellen.
8. Wenn die Zündung nicht innerhalb von 20 Sekunden erfolgt, drehen Sie den Brenner-Bedienknopf auf „OFF“, warten Sie 5 Minuten, fächeln Sie mit einer Zeitung oder Zeitschrift und wiederholen Sie den Zündvorgang. 9. Wenn der Zünder den Brenner nicht zündet (Abbildung 2)
 - a. Tragen Sie hitzebeständige Handschuhe und halten Sie ein langes brennendes Streichholz oder ein langes brennendes Butangasfeuerzeug nahe an das Zündflamengehäuse.
 - b. Drücken Sie den Reglerknopf und drehen Sie ihn auf „ON“.
 - c. Entfernen Sie das Streichholz/das Feuerzeug, sobald der Brenner entzündet ist.
10. Beobachten Sie nach dem Anzünden die Brennerflamme und stellen Sie sicher, dass alle Brennerdüsen brennen und die Flammenhöhe der Abbildung entspricht (Abbildung 3).



Abbildung 1



Abbildung 2

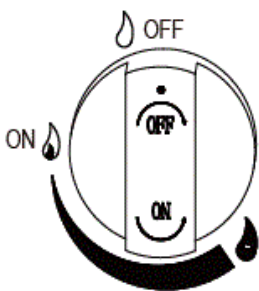

Abbildung 3

AUSSCHALTEN

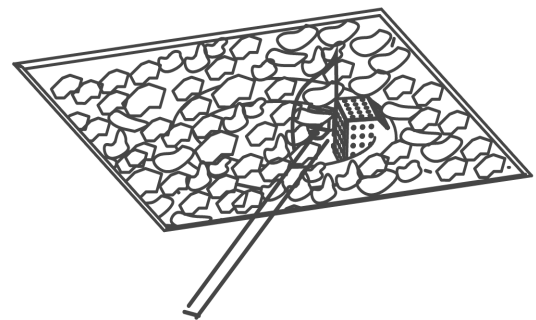
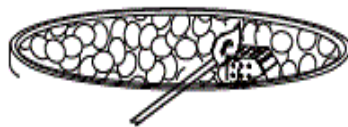
1. Schließen Sie das manuelle Absperrventil.
2. Drehen Sie den Bedienknopf in die Position „OFF“.
3. Trennen Sie den Erdgasschlauch von der Schnellkupplung.

INSTALLATION DES FLÜSSIGGASBEHÄLTERS

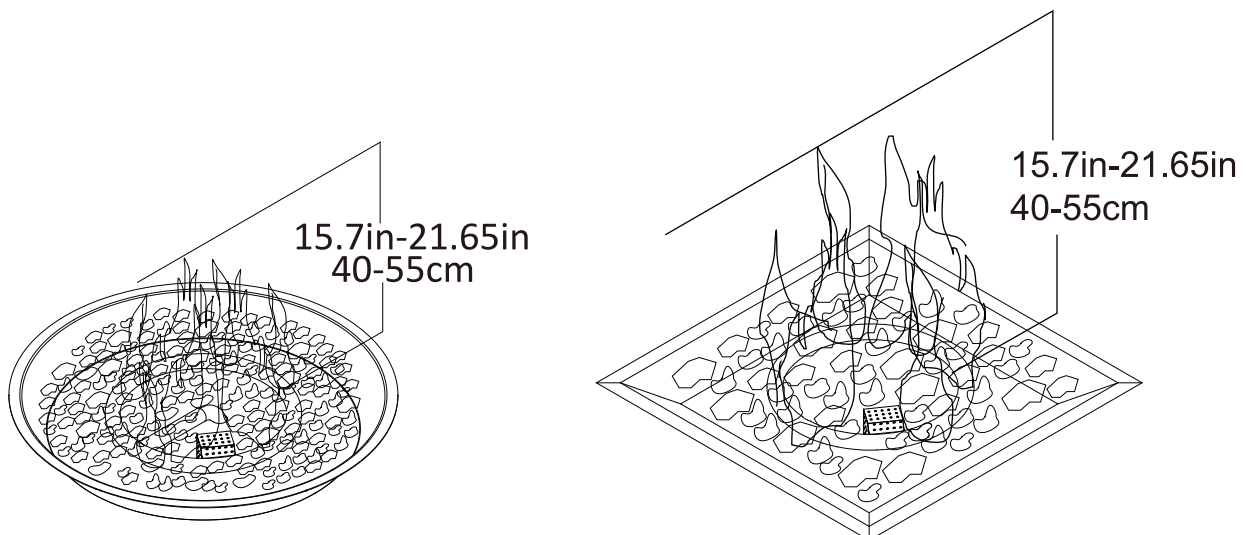
- Für den Betrieb benötigen Sie einen präzise befüllten Standard-Grill-Flüssiggasbehälter mit Außengewinde am Ventil.
- Lösen Sie die Befestigungsschraube des Flüssiggasbehälters durch Drehen gegen den Uhrzeigersinn.
- Setzen Sie den präzise befüllten Flüssiggasbehälter aufrecht in die Öffnung im Sockel des Außenkamins ein, sodass das Ventil des Behälters zum Gasanschluss zeigt.
- Sichern Sie den Behälter, indem Sie die Befestigungsschraube des Flüssiggasbehälters im Uhrzeigersinn festziehen.

ACHTUNG: Der Flüssiggasflasche muss ordnungsgemäß abgekoppelt und entfernt werden, bevor dieser Außenkamin bewegt wird. Stellen Sie sicher, dass das Ventil der Flüssiggasflasche geschlossen ist.

Wartung

WARNUNG: Alle für Wartungsarbeiten entfernten Schutzvorrichtungen müssen vor der Inbetriebnahme der Feuerstelle wieder angebracht werden.

WARNUNG: Installation und Reparaturen sollten von einem qualifizierten Fachmann durchgeführt werden. Feuerstellen sollten vor der Nutzung und mindestens einmal jährlich von einem qualifizierten Fachmann überprüft werden. **WARNUNG:** Stellen Sie sicher, dass Gas und Strom (falls zutreffend) abgeschaltet sind und die Feuerstelle abgekühlt ist, bevor Sie Wartungsarbeiten durchführen.

- Halten Sie die Feuerstelle stets abgedeckt, wenn sie nicht in Gebrauch ist.
- Halten Sie die Feuerstelle frei von Schmutz – reinigen Sie sie bei Bedarf.
- **Reinigung des Feuerrings:** (1x/Jahr) Wenn die Flammen ungewöhnliche Formen oder ein ungewöhnliches Verhalten aufweisen oder wenn der Brenner nicht richtig zündet, müssen die Brennerlöcher möglicherweise gereinigt werden. Das Gerät kann gereinigt werden, indem die Holzscheite und das Füllmaterial vorsichtig entfernt werden, um Zugang zum Brenner zu erhalten. Entfernen Sie mit einer Bürste vorsichtig Staub, Spinnweben und lose Partikel vom Sockel, den Holzscheiten und dem Feuerring selbst. Bei Anzeichen von Beschädigungen muss der Feuerring durch einen vom Hersteller vorgeschriebenen Feuerring ersetzt werden.
- **Zündbatterie:** Zum Wechseln einfach die Kappe abschrauben, die Batterie austauschen und die Kappe wieder festziehen.

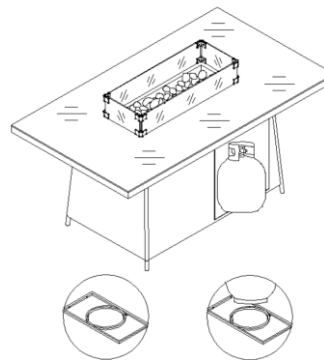

Fehlerbehebung

Nachfolgend finden Sie einige mögliche Ursachen und Abhilfemaßnahmen für die fettgedruckten Symptome. Bitte wenden Sie sich für Service und Reparaturen an Ihren Händler oder einen zertifizierten Techniker.

Nachfolgend finden Sie einige mögliche Ursachen und Abhilfemaßnahmen für die fettgedruckten Symptome. Wenn das Problem weiterhin besteht, wenden Sie sich bitte an Ihren Händler oder einen zertifizierten Techniker.

Zündet nicht

- | | |
|---|---|
| 1. Luft in der Gasleitung.
Versuche erfordern, die Luft abzulassen | Bei einer Neuinstallation kann es mehrere |
| 2. Fremdkörper in der Gasleitung.
(Isolierung, Schmutz, Kunststoff, überschüssiges Rohrdichtmittel usw.) | Überprüfen Sie, ob die Gasleitung frei ist |
| 3. Falscher Gasdruck
vorliegt (Abschnitt 1). | Stellen Sie sicher, dass der richtige Gasdruck |
| 4. Zündfunken muss eingestellt werden
Brennerlöcher ausgerichtet sein. | Der Zündfunken muss korrekt auf die |
| 5. Schwache Batterien | Batterien austauschen. |
| 6. Kabelkurzschluss | Kabel von leitfähigen Materialien weg verlegen. |

Bleibt nicht brennen

- | | |
|--|---|
| 1. Falscher Gasdruck
(Abschnitt 1) | Überprüfen Sie, ob der richtige Gasdruck vorliegt |
| 2. Falsch aufgebrachte Füllmaterialien | Überprüfen Sie die Füllmaterialien (Abschnitt 5) |

Geräusche

- | | |
|------------------------|--|
| 1. Pfeifendes Geräusch | Verlegung der flexiblen Leitung ändern |
|------------------------|--|

ACCENSIONE

1. Assicurarsi che tutte le etichette, gli imballaggi e le pellicole protettive siano stati rimossi dal caminetto da esterno.
2. La manopola di comando deve trovarsi in posizione "OFF" (Figura 1).
3. Collegare il tubo del gas naturale alla rete di alimentazione.
4. Aprire la valvola di intercettazione manuale installata sulla rete di alimentazione.
5. Premere e tenere premuto l'accenditore elettronico per creare scintille all'interno dell'elettrodo, continuare a tenere premuto.
6. Premere la manopola di controllo e ruotarla in posizione "ON". Continuare a tenere premuta la manopola di controllo per consentire al gas di fluire per 20 secondi.
7. Dopo 20 secondi, rilasciare e ruotare la manopola di controllo in senso antiorario per regolare la fiamma all'altezza desiderata.
8. Se l'accensione non avviene entro 20 secondi, ruotare la manopola di controllo del bruciatore su "OFF", attendere 5 minuti, sventolare con un giornale o una rivista e ripetere la procedura di accensione.
9. Se l'accenditore non accende il bruciatore (Figura 2)
 - a. Indossando guanti resistenti al calore, posizionare un fiammifero acceso o un accendino a butano acceso vicino all'alloggiamento della fiamma pilota.
 - b. Spingere e ruotare la manopola di controllo su "ON".
 - c. Rimuovere il fiammifero/l'accendino una volta che il bruciatore è acceso.
10. Dopo l'accensione, osservare la fiamma del bruciatore per assicurarsi che tutti i fori del bruciatore siano accesi e che l'altezza della fiamma corrisponda all'illustrazione. (Figura 3)



Figura 1



Figura 2

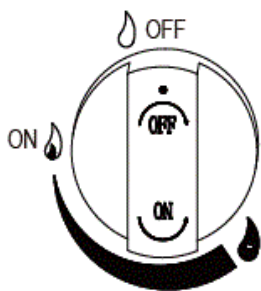

Figura 3

SPEGNIMENTO

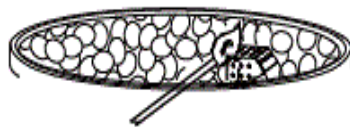
1. Chiudere la valvola di intercettazione manuale.
2. Ruotare la manopola di comando in posizione "OFF".
3. Scollegare il tubo del gas naturale dalla presa a innesto rapido.

INSTALLAZIONE DELLA BOMBOLA DI GAS GPL

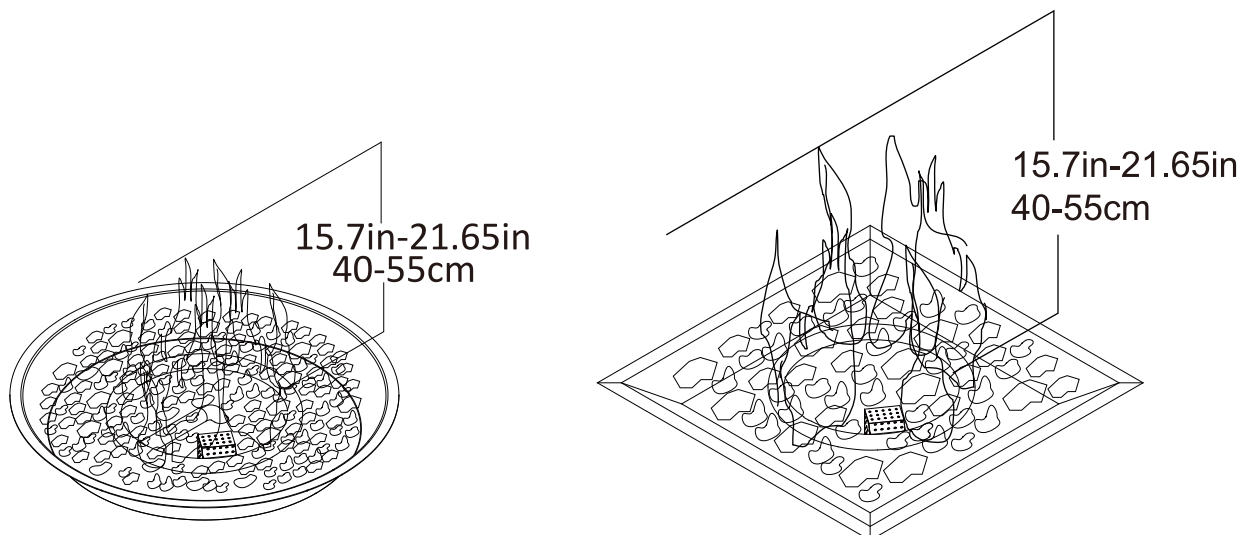
- Per il funzionamento è necessaria una bombola di gas GPL standard per barbecue, riempita con precisione e dotata di filettatura esterna per la valvola.
 - Allentare il bullone di fissaggio della bombola di gas GPL ruotandolo in senso antiorario.
 - Inserire la bombola di gas GPL riempita con precisione in posizione verticale nell'apposito foro della base del caminetto da esterno, in modo che la valvola della bombola sia rivolta verso il raccordo della linea del gas.
 - Fissare la bombola ruotando il bullone di fissaggio in senso orario fino a serrarlo.
- ATTENZIONE:** la bombola di GPL deve essere scollegata e rimossa correttamente prima di spostare questo camino da esterno. Assicurarsi che la valvola della bombola di GPL sia chiusa.

Manutenzione

AVVERTENZA: qualsiasi protezione o dispositivo di sicurezza rimosso per la manutenzione deve essere riposizionato prima di utilizzare il braciere.

AVVERTENZA: L'installazione e la riparazione devono essere eseguite da un tecnico qualificato. I bracieri devono essere ispezionati prima dell'uso e almeno una volta all'anno da un tecnico qualificato. **AVVERTENZA:** Assicurarsi che il gas e l'alimentazione elettrica (se applicabile) siano chiusi e che il braciere sia freddo prima di effettuare la manutenzione.

- Tenere il braciere coperto in ogni momento quando non è in uso.
- Tenere il braciere libero da detriti e pulirlo quando necessario.
- Pulizia dell'anello: (1 volta all'anno) Se le fiamme presentano forme o comportamenti anomali, o se il bruciatore non si accende correttamente, potrebbe essere necessario pulire i fori del bruciatore. L'apparecchio può essere pulito rimuovendo con cura i ceppi e il materiale di riempimento per consentire l'accesso al bruciatore. Utilizzare una spazzola per rimuovere con cura polvere, ragnatele e particelle libere dalla base, dai ceppi e dall'anello del fuoco stesso. In caso di segni di danneggiamento, l'anello del fuoco deve essere sostituito con un anello specificato dal produttore.
- Batteria di accensione: per sostituirla, è sufficiente svitare il tappo, sostituire la batteria e serrare il tappo.

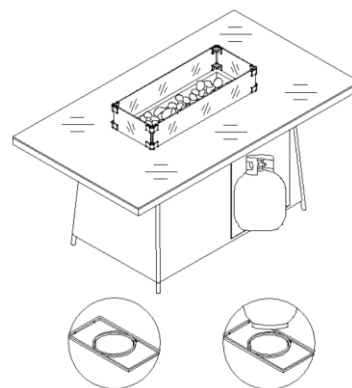

Risoluzione dei problemi

Di seguito sono riportate alcune possibili cause e soluzioni ai sintomi indicati in grassetto. Si prega di contattare il proprio rivenditore o un tecnico certificato per l'assistenza e la riparazione.

Di seguito sono riportate alcune possibili cause e soluzioni ai sintomi indicati in grassetto. Se il problema persiste, si prega di contattare il proprio rivenditore o un tecnico certificato.

Non si accende

- | | |
|--|--|
| 1. Aria nella tubazione del gas. | Se si tratta di una nuova installazione, potrebbero essere necessari diversi tentativi per spurgare l'aria |
| 2. Residui nella tubazione del gas. (isolante, sporcizia, plastica, sigillante in eccesso, ecc.) | Verificare che la tubazione del gas sia libera |
| 3. Pressione del gas non corretta (Sezione 1) | Verificare che la pressione del gas sia corretta |
| 4. L'accenditore a scintilla deve essere regolato correttamente allineato con i fori del bruciatore. | L'accenditore a scintilla deve essere |
| 5. Batterie scariche | Sostituire le batterie. |
| 6. Il cavo è in cortocircuito conduttivi. | Riposizionare il cavo lontano da materiali |

Non rimane acceso

- | | |
|---|--|
| 1. Pressione del gas non corretta (Sezione 1) | Verificare che la pressione del gas sia corretta |
| 2. Materiale filtrante applicato in modo errato | Controllare il materiale filtrante (Sezione 5) |

Rumore

- | | |
|--------------------|--|
| 1. Suono sibilante | Modificare il percorso del tubo flessibile |
|--------------------|--|

APROBARE

1. Asigurați-vă că toate etichetele, ambalajele și foliile de protecție au fost îndepărtate de pe șemineul de exterior.
2. Butonul de comandă trebuie să se afle în poziția „OFF” (Figura 1).
3. Conectați furtunul de gaz natural la sursa de alimentare cu gaz.
4. Deschideți robinetul de închidere manual instalat la sursa de alimentare.
5. Apăsați și țineți apăsat aprindătorul electronic pentru a crea scânteii în electrod, continuați să țineți apăsat.
6. Apăsați butonul de control și rotiți-l în poziția „ON”. Țineți apăsat butonul de control pentru a permite gazului să curgă timp de 20 de secunde.
7. După 20 de secunde, eliberați și rotiți butonul de control în sens invers acelor de ceasornic pentru a regla flacăra la înălțimea dorită.
8. Dacă aprinderea nu are loc în 20 de secunde, rotiți butonul de control al arzătorului în poziția „OFF”, așteptați 5 minute, ventilați cu un ziar sau o revistă și repetați procedura de aprindere.
9. Dacă aprindătorul nu aprinde arzătorul (Figura 2)
 - a. Purtând mănuși rezistente la căldură, poziționați o chibrit aprins sau o brichetă cu butan aprinsă lângă carcasa pilotului.
 - b. Apăsați și rotiți butonul de control la „ON”.
 - c. Îndepărtați chibritul/bricheta odată ce arzătorul s-a aprins.
10. După aprindere, observați flacăra arzătorului, asigurați-vă că toate orificiile arzătorului sunt aprinse și că înălțimea flăcării corespunde ilustrației. (Figura 3)



Figura 1



Figura 2

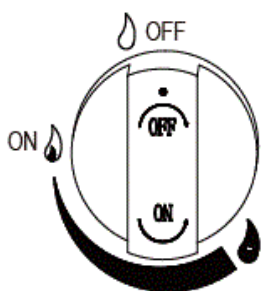

Figura 3

OPRIREA

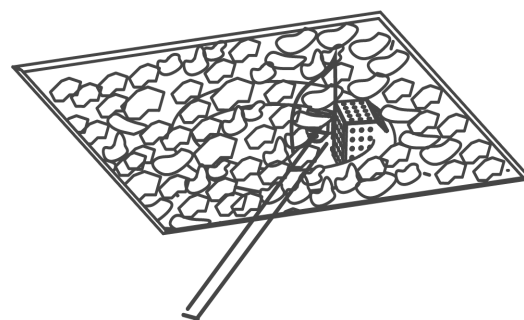
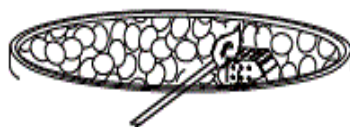
1. Închideți robinetul manual de închidere.
2. Rotiți butonul de comandă în poziția „OFF”.
3. Deconectați furtunul de gaz natural de la racordul cu cuplare rapidă.

INSTALAREA BUTELIEI DE GAZ LP

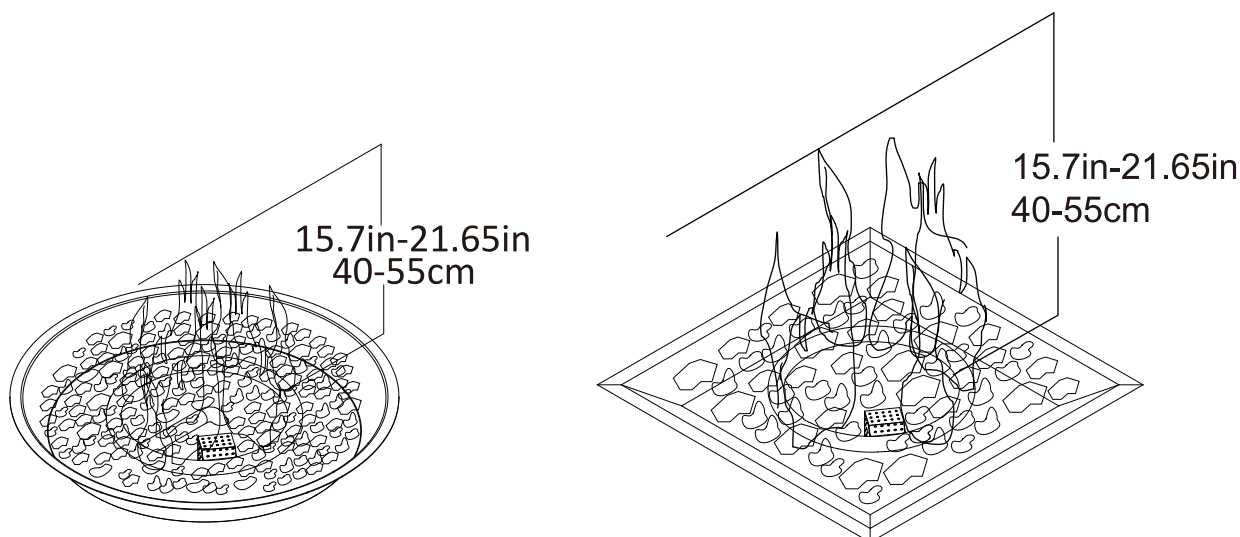
- Pentru funcționare, veți avea nevoie de o butelie standard de gaz LP pentru grătar, umplută cu precizie, prevăzută cu filet exterior pentru robinet.
- Slăbiți șurubul de fixare al buteliei de gaz LP rotindu-l în sens invers acelor de ceasornic.
- Introduceți butelia de gaz LP umplută cu precizie în poziție verticală în orificiul din baza șemineului de exterior, astfel încât robinetul buteliei să fie orientat spre racordul conductei de gaz.
- Fixați butelia rotind șurubul de fixare al buteliei de gaz LP în sensul acelor de ceasornic până la strângere completă.

ATENȚIE: Rezervorul de gaz LP trebuie deconectat și îndepărtat corespunzător înainte de a muta acest șemineu de exterior. Asigurați-vă că supapa rezervorului de gaz LP este închisă.

Întreținere

AVERTISMENT: Orice grilaj sau dispozitiv de protecție îndepărtat pentru lucrări de întreținere trebuie repus la loc înainte de punerea în funcțiune a focului de tabără.

AVERTISMENT: Instalarea și reparațiile trebuie efectuate de un tehnician de service calificat. Focarele trebuie inspectate înainte de utilizare și cel puțin o dată pe an de către un tehnician de service calificat. **AVERTISMENT:** Asigurați-vă că alimentarea cu gaz și cu energie electrică (dacă este cazul) este oprită și că focarul s-a răcit înainte de efectuarea lucrărilor de întreținere.

- Țineți focarul acoperit în permanență când nu este utilizat.
- Îndepărtați orice resturi din focar – curățați-l după cum este necesar.
- Curățarea inelului: (1x pe an) Dacă flăcările prezintă forme sau comportamente anormale sau dacă arzătorul nu se aprinde corespunzător, atunci găurile arzătorului pot necesita curățare. Aparatul poate fi curățat prin îndepărtarea cu grijă a buștenilor și a materialului de umplură pentru a permite accesul la arzător. Folosiți o perie pentru a îndepărta cu grijă praful, pânzele de păianjen și particulele libere de pe bază, bușteni și inelul de foc în sine. Dacă există semne de deteriorare, inelul de foc trebuie înlocuit cu unul specificat de producător.
- Bateria de aprindere: Pentru înlocuire, deșurubați pur și simplu capacul, înlocuiți bateria și strângeți capacul.

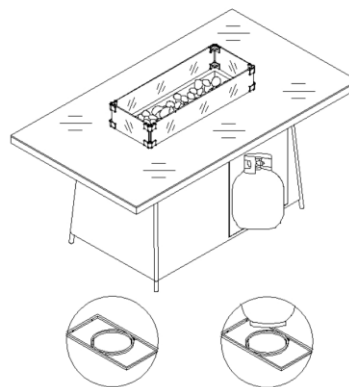

Depanare

Mai jos sunt prezentate câteva cauze potențiale și măsuri de remediere pentru simptomele indicate cu caractere aldine. Vă rugăm să contactați distribuitorul sau un tehnician autorizat pentru service și reparații.

Mai jos sunt prezentate câteva cauze potențiale și măsuri de remediere pentru simptomele indicate cu caractere aldine. Dacă problema nu se rezolvă, vă rugăm să contactați distribuitorul sau un tehnician autorizat.

Nu se aprinde

- | | |
|--|--|
| 1. Aer în conducta de gaz.
multe încercări pentru a elimina aerul | În cazul unei instalații noi, poate fi nevoie de mai |
| 2. Resturi în conducta de gaz.
murdărie, plastic, exces de etanșant pentru țevi etc.) | Verificați dacă conducta de gaz este liberă (izolație, |
| 3. Presiune de gaz necorespunzătoare
(Secțiunea 1) | Verificați dacă presiunea de gaz este corectă |
| 4. Aprinderea cu scânteie trebuie reglată
cu orificiile arzătorului. | Aprinderea cu scânteie trebuie să fie aliniată corect |
| 5. Baterii slabe | Înlocuiți bateriile. |
| 6. Scurtcircuit la cablu
conductoare. | Redirecționați cablul departe de materialele |

Nu rămâne aprins

- | | |
|--|--|
| 1. Presiune incorectă a gazului
(Secțiunea 1) | Confirmați că presiunea gazului este corectă |
| 2. Material de umplere aplicat incorect | Verificați materialul de umplere (Secțiunea 5) |

Zgomot

- | | |
|----------------------|--|
| 1. Sunet de fluierat | Modificați traseul conductei flexibile |
|----------------------|--|

If you have any questions, please contact our customer care center, Our contact details are below:

US

 001-877-644-9366

 customerservice@aosom.com

Imported by Aosom LLC
7777 Center Ave. Suite 430
Huntington Beach, CA 92647-9998 USA
MADE IN CHINA

If you have any questions, please contact our customer care center, Our contact details are below:

CA

 416-792-6088

 customerservice@aosom.ca

Imported by Aosom Canada Inc.
7270 Woodbine Avenue, Unit 307, Markham,
Ontario Canada L3R 4B9
MADE IN CHINA

Si vous avez la moindre question, veuillez contacter notre centre d'assistance à la clientèle, Nos coordonnées sont les suivantes:

 416-792-6088

 customerservice@aosom.ca

Importé par Aosom Canada Inc.
7270 Woodbine Avenue, unité 307,
Markham, Ontario Canada L3R 4B9
FABRIQUÉ EN CHINE

If you have any questions, please contact our customer care center, Our contact details are below:

UK

 0044-800-240-4004

 enquiries@mhstar.co.uk

IMPORTER ADDRESS:
MH STAR UK Ltd
1 Northampton Cross Logistics Park
Northampton Cross Road
Northampton
NN4 9FH
MADE IN CHINA

Si vous avez la moindre question, veuillez contacter notre centre d'assistance à la clientèle, Nos coordonnées sont les suivantes:

 0033-1-84166106

 aosom@mhfrance.fr

Importé par/Fabricant/REP:
MH FRANCE
2 Rue Maurice Hartmann
92130 Issy Les Moulineaux
France
FABRIQUÉ EN CHINE

Si tiene alguna pregunta, comuníquese con nuestro Centro de Atención al Cliente, Nuestros datos de contacto son los siguientes:

ES

 0034-931294512

 atencioncliente@aosom.es

IMPORTADOR/Fabricante/REP:
SPANISH AOSOM, S.L.
C/ROC GROS,Nº15.08550, ELS HOSTALET DE
BALENYÀ, SPAIN.
B66295775
HECHO EN CHINA

Se tiver alguma dúvida, por favor contacte o nosso Centro de Atendimento ao Cliente, Os nossos dados de contacto são os seguintes:

 0034-931294512

 info@aosom.pt.

IMPORTADOR/Fabricante/REP:
SPANISH AOSOM, S.L.
C.ROC GROS N.15, 08550. ELS HOSTALET DE
BALENYÀ
FEITO NA CHINA

In caso di dubbio, si prega di contattare il nostro centro assistenza clienti, I nostri dettagli di contatto sono di seguito:

IT

 0039-0249471447

 clienti@aosom.it

IMPORTATO DA/Produttore/REP:
AOSOM Italy srl
Centro Direzionale Milanofiori
Strada 1 Palazzo F1
20057 Assago (MI)
P.I.: 08567220960
FATTO IN CINA

Wenn Sie Fragen haben, wenden Sie sich bitte an unser Kundendienstzentrum, Unsere Kontaktdaten stehen unten:

DE

 0049-0(40)-87408465

 service@aosom.de

ADRESSE DES IMPORTEURE/Hersteller/REP:
MH Handel GmbH
Wendenstraße 309
D-20537 Hamburg
Germany
IN CHINA HERGESTELLT

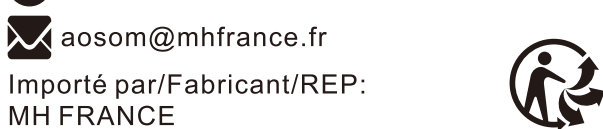

FR

**DONNEZ
OU
RECYCLEZ**



ASSOCIATION

OU



LIVRAISON

OU



DÉCHÈTERIE

Adresses sur quefairedemesdechets.fr

FR