



ELEKTRONISCHES KINDERSPIELZEUG STRANDWAGEN

- Geeignet für 18-36 Monate
- Maximales Benutzergewicht: 20 kg



WARNUNG: Muss von einem Erwachsenen zusammengebaut werden.

Lesen und verstehen Sie dieses gesamte Handbuch, bevor Sie es verwenden!

Bitte bewahren Sie dieses Handbuch für zukünftige Referenz auf, da es wichtige Informationen enthält. Laden Sie den Akku vor der ersten Verwendung mindestens 4-6 Stunden, jedoch nicht länger als 10 Stunden.

WICHTIG, FÜR ZUKÜNFTIGE REFERENZ AUFBEWAHREN: SORGFÄLTIG LESEN

ASSEMBLYINSTRUCTION



ACHTUNG!

- Bewahren Sie dieses Handbuch zum späteren Nachschlagen auf.
- ZUSAMMENBAU DURCH ERWACHSENE NUR.
- Immer Schutzmaterial und Polybeutel entfernen und vor dem Zusammenbau entsorgen.
- **ACHTUNG.** Mit Schutzausrüstung zu benutzen. Tragen Sie immer Schuhe und setzen Sie sich auf den Sitz, wenn Sie das Fahrzeug betreiben.
- Fahren Sie nur auf ebenem Gelände. Niemals auf dem Rasen benutzen.
- Halten Sie Ihre Hände, Haare und Kleidung von beweglichen Teilen fern.
- Lassen Sie ein Kind niemals unbeaufsichtigt. Direkte Aufsicht durch einen Erwachsenen ist erforderlich. Halten Sie Ihr Kind immer im Blickfeld, wenn sich das Kind im Fahrzeug befindet.
- Um die Verletzungsgefahr zu verringern, ist die Beaufsichtigung durch einen Erwachsenen erforderlich. Niemals im Straßenverkehr, in der Nähe von Kraftfahrzeugen, auf oder in der Nähe von steilen Steigungen oder Stufen, Schwimmbädern oder anderen Gewässern benutzen, immer Schuhe tragen und niemals mehr als 1 Fahrer zulassen.
- Niemals unter unsicheren Bedingungen wie Schnee, Regen, losem Schmutz, Schlamm, Sand oder Kies verwenden, da dies sonst zu einem unerwarteten Unfall wie Umkippen führen und das elektrische System oder die Batterie beschädigen könnte.
- **ACHTUNG:** Nicht im Straßenverkehr zu verwenden.
- Dieses Spielzeug sollte mit Vorsicht benutzt werden, da Geschicklichkeit erforderlich ist, um Stürze oder Zusammenstöße zu vermeiden, bei denen der Benutzer oder Dritte verletzt werden könnten.
- **ACHTUNG:** Nicht von Kindern über 36 Monaten zu benutzen. Unzureichende Festigkeit.
- **ACHTUNG:** Dieses Spielzeug hat keine Bremse.
- Das elektrische Spielzeug ist regelmäßig auf Beschädigungen am Zuleitungskabel, Stecker, Gehäuse oder anderen Teilen zu untersuchen; bei Beschädigungen darf es nicht verwendet werden, bis die Schäden behoben sind.
- Verwenden Sie nur den/die vom Hersteller angegebenen Akku(s) und das Ladegerät.



WARNUNGEN ZUM GEBRAUCH VON BATTERIEN

- Nicht wiederaufladbare Batterien dürfen nicht aufgeladen werden.
- Wiederaufladbare Batterien sind vor dem Aufladen aus dem Spielzeug zu entfernen.
- Wiederaufladbare Batterien dürfen nur unter Aufsicht von Erwachsenen aufgeladen werden.
- Batterien dürfen nur von Personen mindestens 8 Jahre alt geladen werden.
- Verschiedene Batterietypen oder neue und gebrauchte Batterien dürfen nicht gemischt werden.
- Die Batterien sind mit der richtigen Polarität einzusetzen.
- Erschöpfte Batterien sind aus dem Spielzeug zu entfernen.
- Die Versorgungsklemmen dürfen nicht kurzgeschlossen werden.

WARNUNGEN ZUM LADEVORGANG DER BATTERIEN

Allgemeine Sicherheitshinweise

- ⚠ "Lesen Sie alle Anweisungen, bevor Sie dieses Gerät verwenden"
- ⚠ "Dieses Gerät kann von Kindern ab 8 Jahren und darüber sowie von Personen mit verringerten physischen, sensorischen oder mentalen Fähigkeiten oder Mangel an Erfahrung und Wissen benutzt werden, wenn sie beaufsichtigt oder bezüglich des sicheren Gebrauchs des Gerätes unterwiesen wurden und die daraus resultierenden Gefahren verstehen."
- ⚠ "Kinder dürfen nicht mit dem Gerät spielen."
- ⚠ "Reinigung und Benutzer-Wartung dürfen nicht von Kindern ohne Beaufsichtigung durchgeführt werden."

Elektrische Sicherheitswarnungen

- ⚠ "Wenn die Netzanschlussleitung dieses Gerätes beschädigt wird, muss sie durch den Hersteller oder seinen Kundendienst oder eine ähnlich qualifizierte Person ersetzt werden, um Gefährdungen zu vermeiden."
- ⚠ "Nicht im Freien verwenden" (falls nur für Innenbereich bestimmt)
- ⚠ "Nicht in Wasser oder anderen Flüssigkeiten tauchen"
- ⚠ "Vom Netz trennen, wenn nicht in Gebrauch"

Ladegerät-spezifische Warnhinweise

- ⚠ „Nur mit vom Hersteller angegebenen Batterien verwenden“
- ⚠ „Beim Einlegen der Batterien auf die korrekte Polung achten“
- ⚠ „Beschädigte oder auslaufende Batterien nicht aufladen“
- ⚠ „Batterien entfernen, wenn das Gerät über längere Zeit nicht verwendet wird“
- ⚠ „Schließen Sie die Ausgangsklemmen nicht kurz“

Beim Kauf Ihres neuen Ride-On.

Befolgen Sie die Empfehlungen in diesem Handbuch, sie sind darauf ausgelegt, die Sicherheit und den Betrieb Ihres Rutschautos und seines Fahrers zu verbessern.

Dieses Rutschauto wird Ihrem Kind viele Kilometer Fahrspaß bieten. Um Ihnen und Ihrem Fahrer eine sichere Fahrt zu gewährleisten, bitten wir Sie, dieses Handbuch sorgfältig zu lesen und für zukünftige Referenz aufzubewahren.

Spezifikation

Batterie	6V4.5AH X1	6V7AH X1	
Ladegerät Eingabe	6V500mA	6V700MA-1000MA	
	Abhängig von der örtlichen Spannung		
Motor	390-9000~12000	390-9000~12000	

Geeignetes Alter: 18-36 months

Ladezeit: 8~12 hours

Tragfähigkeit: Under 20 kg

Größe des Autos: 720 x400 x455 mm

Geschwindigkeit: 2.8-4.6 km/h

NR.	TEILNAME	MENGE (STÜCK)		BEMERKUNG
		Konfiguration 1	Konfiguration 2	
1	Fahrzeugkarosserie	1	1	
2	Φ10 Unterlegscheibe	3	3	
3	Rad	4	4	
4	Φ8 Unterlegscheibe	4	4	
5	Sicherungsmutter	4	4	
6	Radkappe	4	\	Optional
	Radkappe	\	4	Optional
7	Vorderachse Verbindung	1	1	
8	Φ4x16 Schraube	4	4	
9	Lenksäule	1	1	
10	Lenker	1	1	
11	M5x30 Maschinenschraube	1	1	
12	Φ5 Mutter	1	1	
13	Spanner	2	2	
14	Ladegerät	1	1	

Teileübersicht

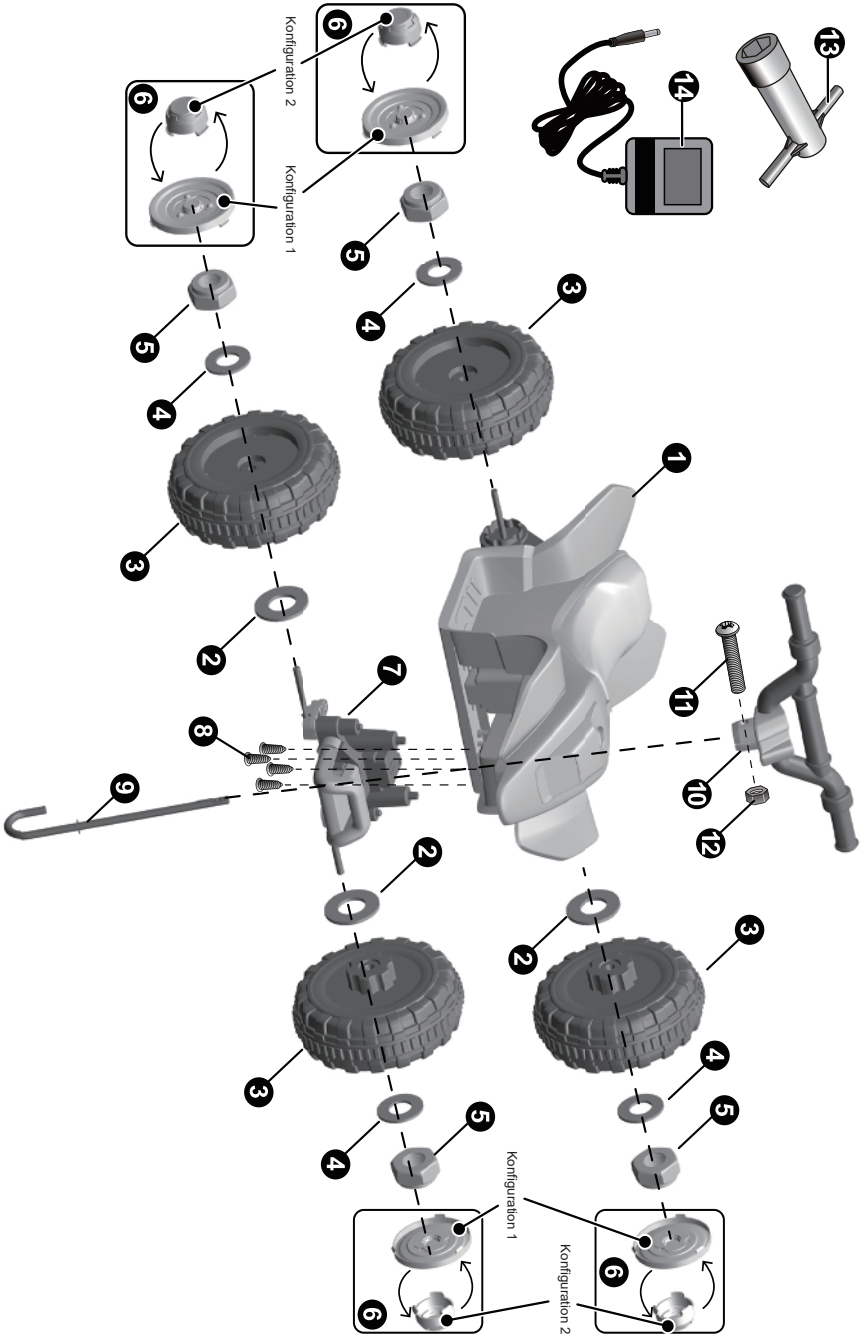

HINWEIS: Einige gezeigte Teile sind auf beiden Seiten des Fahrzeugs montiert



VERLETZUNGEN UND TOD VERHINDERN:

- **LASSEN SIE KIND NIEMALS UNBEAUFICHTIGT. ERWACHSENE DIREKTE AUFSICHT IST ERFORDERLICH.** Halten Sie das Kind immer im Blick, wenn es sich im Fahrzeug befindet.
- Dieses Spielzeug sollte mit Vorsicht verwendet werden, da Geschicklichkeit erforderlich ist, um Stürze oder Kollisionen zu vermeiden, die Verletzungen des Benutzers oder Dritter verursachen können.
- Schutzausrüstung sollte getragen werden.
Niemals auf Straßen, in der Nähe von Autos, an steilen Hängen oder Treppen,
- Schwimmbädern oder anderen Gewässern verwenden.
- Tragen Sie immer Schuhe, sitzen Sie immer auf dem Sitz.
- Nicht im Straßenverkehr verwenden.
- Dieses Spielzeug ist für Kinder im Alter von 18-36 Monaten aufgrund seiner Höchstgeschwindigkeit ungeeignet; das maximale Benutzergewicht beträgt 20 kg.
- Dieses Spielzeug hat keine Bremse.



WARNUNG:

- **Muss von einem Erwachsenen zusammengebaut werden.**

Regeln für sicheres Fahren

- Kinder innerhalb sicherer Fahrbereiche halten:
 - Niemals auf Fahrbahnen, in der Nähe von Kraftfahrzeugen, auf Rasenflächen, an oder in der Nähe von steilen Hängen oder Treppen, Schwimmbädern oder anderen Gewässern verwenden;
- Verwenden Sie das Spielzeug nur auf ebenen Flächen. Zum Beispiel im Haus, Garten oder auf dem Spielplatz.
 - Niemals im Dunkeln verwenden. Ein Kind könnte unerwarteten Hindernissen begegnen und einen Unfall haben. Das Fahrzeug nur tagsüber oder in gut beleuchteten Bereichen bedienen.
 - Es ist verboten, die Schaltung zu verändern oder andere elektrische Bauteile hinzuzufügen
 - Überprüfen Sie regelmäßig die Kabel und Verbindungen des Fahrzeugs.
 - Lassen Sie kein Kind die Räder berühren oder sich in der Nähe aufhalten, wenn das Auto in Bewegung ist
 - Dieses Fahrzeug verfügt über verstellbare Spiel-Sicherheitsgurte. Bitte weisen Sie die Kinder an, wie sie den Sicherheitsgurt anlegen, bevor sie ihn benutzen, um die Sicherheit zu gewährleisten.

E

Montieren Sie die Vorderachskupplung

- Drehen Sie die Fahrzeugkarosserie vorsichtig um.

1. Befestigen Sie die Vorderachskupplung am Fahrzeugrahmen.
2. Vier 04x16 Schrauben durch die Vorderachskupplung in die Fahrzeugkarosserie einsetzen. Mit einem Schraubendreher festziehen.

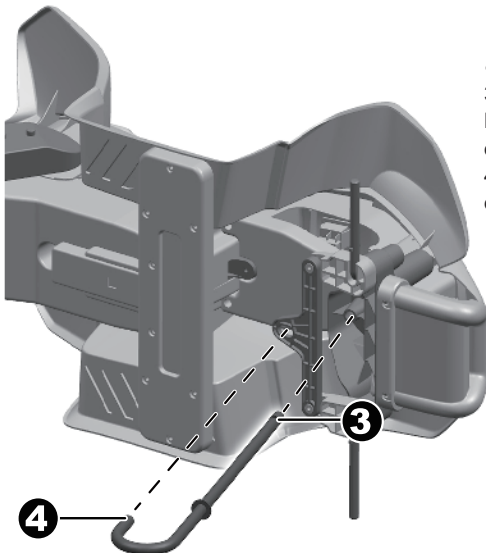
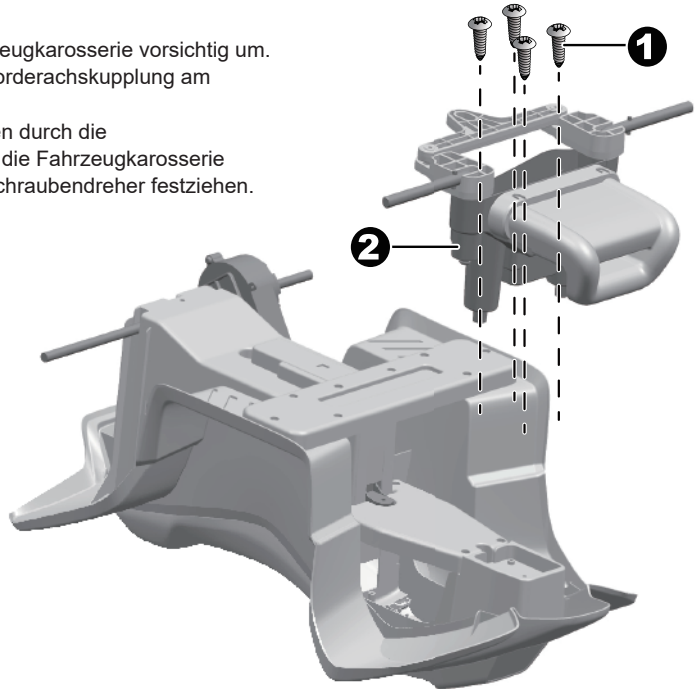

- Drehen Sie die Fahrzeugkarosserie auf die Seite.
3. Stecken Sie das gerade Ende der Lenksäule in das Loch am Fahrzeugrahmen und führen Sie es durch das Loch oben am Fahrzeugrahmen heraus.
 4. Stecken Sie das gebogene Ende der Lenksäule in das Loch der Vorderachskupplung.

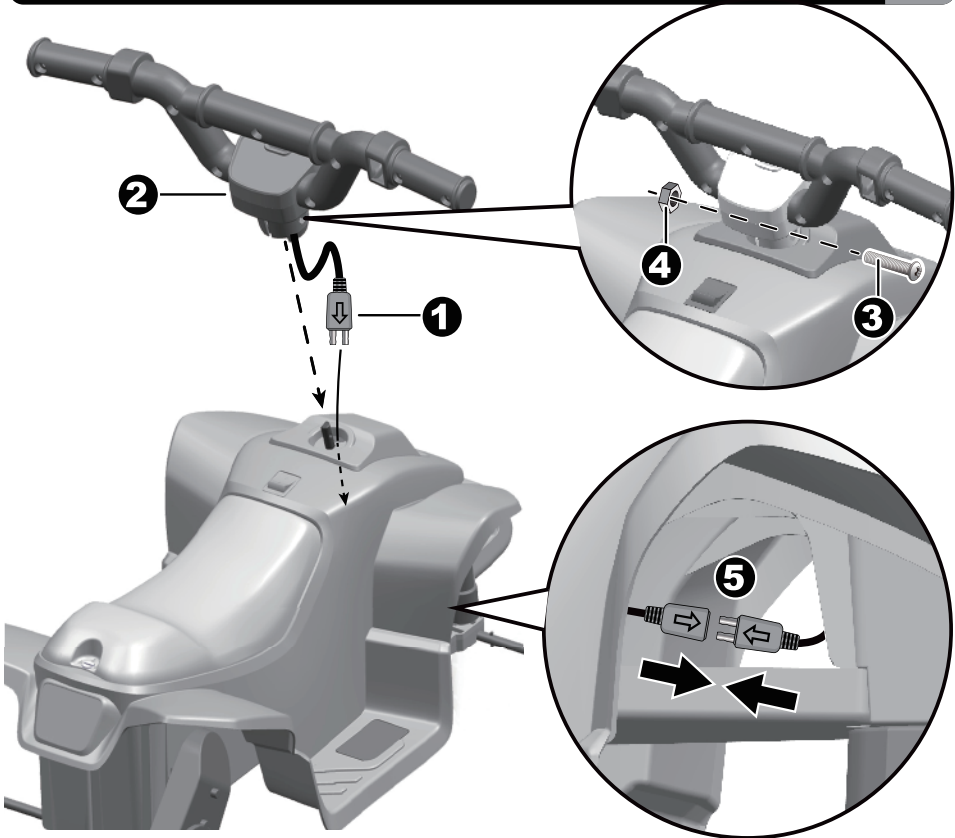

- Drehen Sie die Fahrzeugkarosserie um.
- 1. Stecken Sie den Anschluss der Stromversorgung in das Loch des Fahrzeugkörpers.
- 2. Befestigen Sie den Lenker am Ende der Lenksäule.
- 3&4. Richten Sie die Löcher am Lenkrad mit den Löchern an der Lenksäule aus, stecken Sie die M5x30 Maschinenschraube ein. Befestigen Sie eine Mutter am gegenüberliegenden Ende der Schraube. Halten Sie die Mutter mit einer Spitzzange fest, während Sie die Schraube auf der anderen Seite mit einem Schraubendreher anziehen.
- 5. Stecken Sie den Anschluss der Stromversorgungseinheit in den Anschluss am Fahrzeugkörper.

Die Hinterräder anbringen

E

Rückansicht

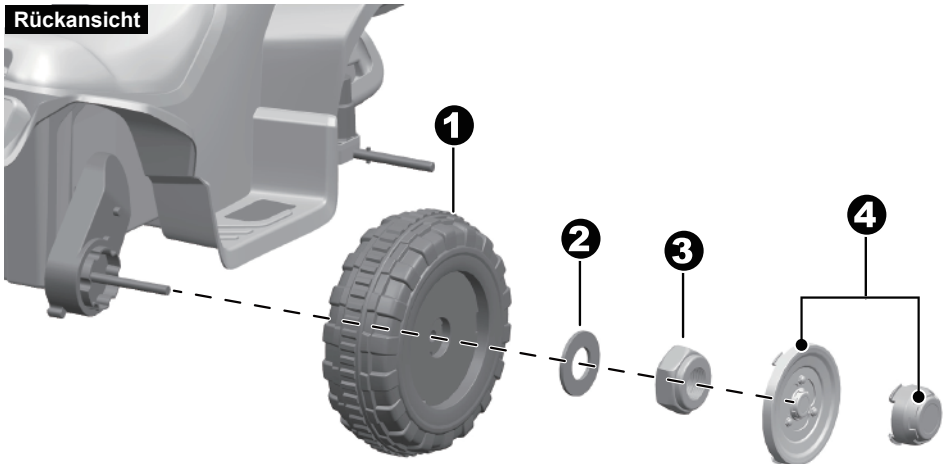

1. Schieben Sie ein Rad von der rechten Seite auf die Hinterachse. Stellen Sie sicher, dass das Rad mit dem Getriebe übereinstimmt.
2. Schieben Sie eine $\Phi 8$ Unterlegscheibe auf die Hinterachse.
3. Ziehen Sie mit einem Schraubenschlüssel eine Kontermutter bis zum Ende der Hinterachse fest.
4. Stecken Sie die Laschen der Radkappe (oder Nabenkappe) in die Rillen des Rads.
5. Schieben Sie eine $\phi 10$ Unterlegscheibe von der linken Seite auf die Hinterachse.
6. Schieben Sie ein Rad auf die Hinterachse.
7. Schieben Sie eine $\Phi 8$ Unterlegscheibe auf die Hinterachse.
8. Ziehen Sie mit einem Schraubenschlüssel eine Sicherungsmutter bis zum Ende der Hinterachse fest.
9. Stecken Sie die Laschen der Radkappe (oder Nabenkappe) in die Rillen des Rads.

Rückansicht

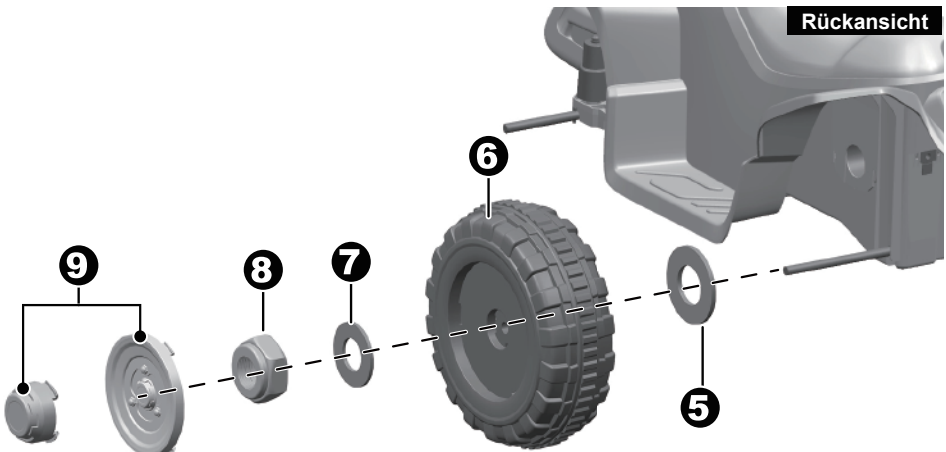

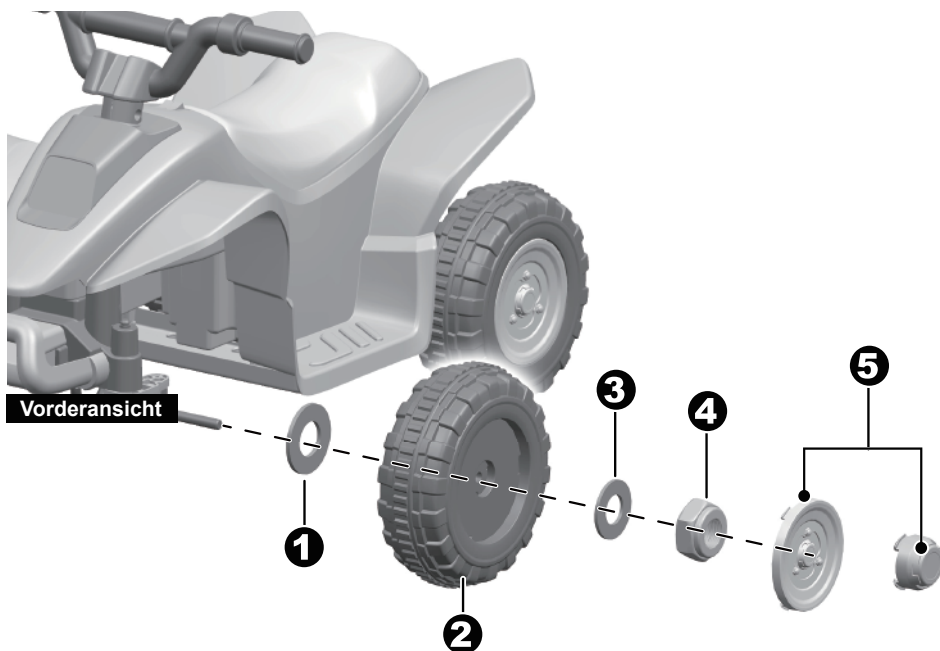

1. Schieben Sie eine $\phi 10$ Unterlegscheibe von der linken Seite auf die Vorderachse.
2. Schieben Sie ein Rad auf die Vorderachse.
3. Schieben Sie eine $\Phi 8$ Unterlegscheibe auf die Vorderachse.
4. Ziehen Sie mit einem Schraubenschlüssel eine Kontermutter bis zum Ende der Vorderachse fest.
5. Stecken Sie die Laschen der Radkappe (oder Radblende) in die Rillen des Rads.

Externer Ladetyp: Stromversorgung anschließen

E

If your product was External Charging type, follow the steps on this page.

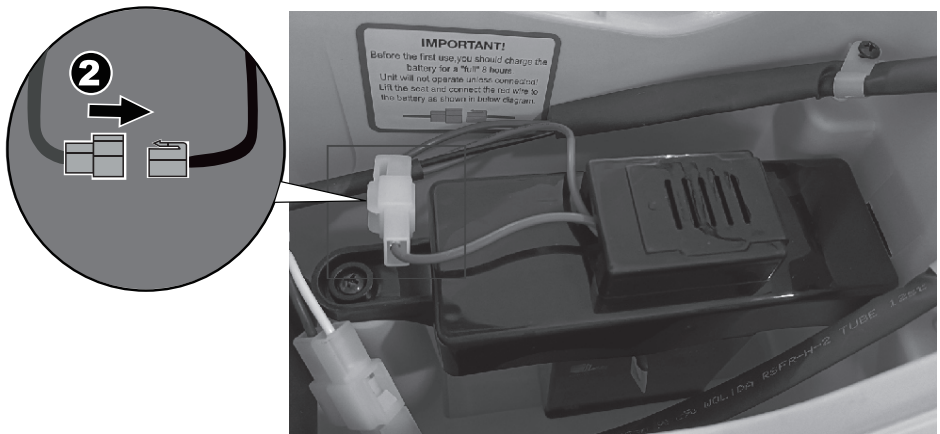
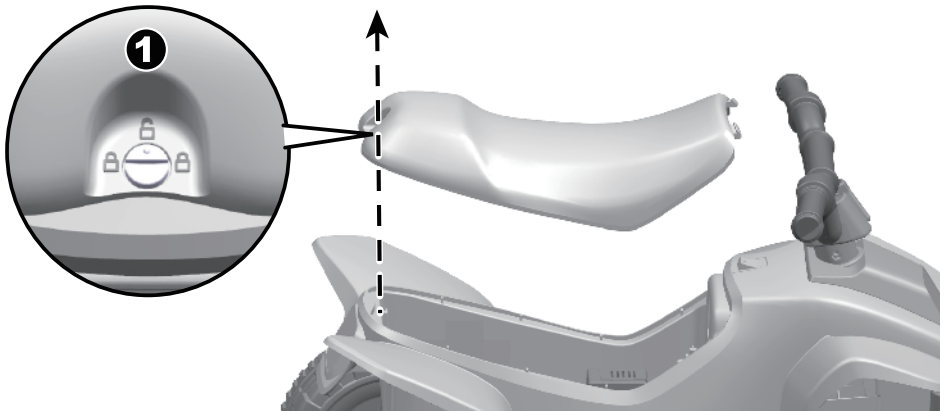

1. Verwenden Sie einen Schlitzschraubendreher (nicht enthalten) oder eine Münze, um das Sitzschloss zu drehen, und entfernen Sie den Sitz.
2. Stecken Sie den Batteriestecker in den Anschluss der Batterie.
3. Setzen Sie den Sitz wieder ein.

**WICHTIG!**

Fahrzeug beim Ändern der Geschwindigkeit oder Richtung immer anhalten, um Schäden an den Zahnradern und dem Motor zu vermeiden.

1. Ein-/Ausschalter:

- Um das Produkt zu bewegen, drücken Sie die Taste.
- Um anzuhalten oder zu verlangsamen, lassen Sie die Taste los.

2. Vorwärts/Stop/Rückwärts-Schalter:

Ändert die Bewegungsrichtung des Produkts von vorwärts auf rückwärts

- Um das Produkt vorwärts zu bewegen, drücken Sie den Schalter in die obere Position.
- Um das Fahrzeug rückwärts zu bewegen, drücken Sie den Schalter nach unten

3. (falls vorhanden) Musik-/Hupentaste

Drücken für Musik/Hupen spielen.

⚠️ WARNUNG!**NUR EIN ERWACHSENER DARF DEN AKKU LADEN UND WIEDER AUFLADEN!****⚠️ WARNUNG!****Dieses Produkt mit Ladeschutz: Beim Laden werden alle Funktionen abgeschaltet! Nur ein Erwachsener darf die Batterie laden und wieder aufladen!**

- Wenn das Fahrzeug langsam zu fahren beginnt, laden Sie die Batterie auf.
- Vor der ersten Verwendung sollten Sie den Akku 4-6 Stunden aufladen. Laden Sie den Akku nicht länger als 10 Stunden auf, um eine Überhitzung des Ladegeräts zu vermeiden.
- Nach jeder Benutzung oder mindestens einmal im Monat aufladen, Ladezeit 8 bis 12 Stunden, höchstens weniger als 20 Stunden.
- Verwenden Sie nur den wiederaufladbaren Akku und das Ladegerät, die mit Ihrem Fahrzeug geliefert wurden. Verwenden Sie NIEMALS einen Akku oder ein Ladegerät einer anderen Marke. Die Verwendung eines anderen Akkus oder Ladegeräts kann Feuer oder Explosion verursachen.
- Verwenden Sie die Batterie oder das Ladegerät nicht für andere Produkte.

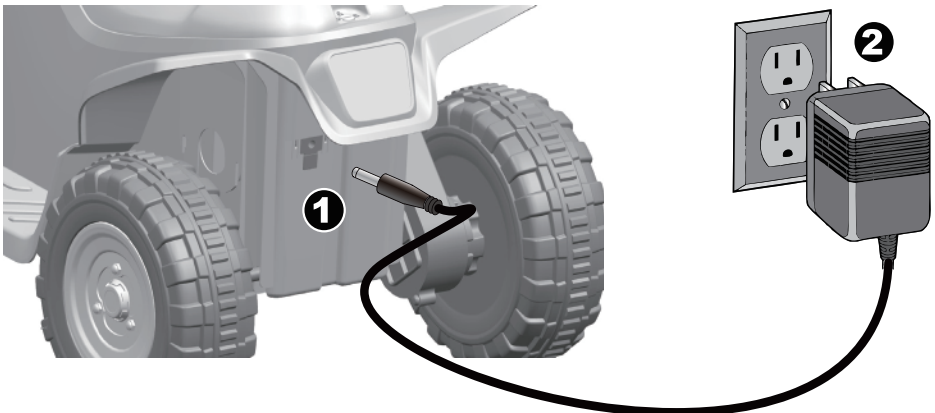
1. Externer Ladetyp

1. Stecken Sie den Ladeanschluss in die Eingangssteckdose. (Die Steckdose befindet sich auf der Rückseite des Fahrzeugkörpers)
2. Stecken Sie den Ladegerätstecker in eine Steckdose. Der Akku beginnt zu laden.

Problem	Mögliche Ursache	Lösung
Das Fahrzeug läuft nicht an	Schwacher Halt an der Macht	Laden Sie die Batterie auf.
	Die Thermosicherung ist ausgelöst	Setzen Sie die Sicherung zurück, siehe <Fuse>
	Der Batteriestecker oder der Söhne sind feige	Überprüfen Sie, ob die Batteriekontakte sicher befestigt sind miteinander verbunden. Wenn die Drähte locker sind Wenden Sie sich bezüglich des Motors an Ihren Händler.
	Die Batterie ist leer	Replace the battery, please contact your distributor.
	Das elektrische System ist beschädigt	Bitte kontaktieren Sie Ihren Vertriebspartner.
	Der Motor ist beschädigt	Bitte kontaktieren Sie Ihren Vertriebspartner.
Das Fahrzeug läuft nicht sehr lange	Die Batterie ist unterladen	Überprüfen Sie, ob die Batteriekontakte sicher befestigt sind während des Ladevorgangs miteinander verbunden
	Die Batterie ist alt	Bitte ersetzen Sie die Batterie, wenden Sie sich an Ihren Händler.
Das Fahrzeug bewegt sich langsam	Schwacher Halt an der Macht	Bitte ersetzen Sie die Batterie, wenden Sie sich an Ihren Händler.
	Die Batterie ist alt	Batterie ersetzen, bitte kontaktieren Sie Ihren Händler bitte.
	Das Fahrzeug ist überladen	Reduzieren Sie das Gewicht auf dem Fahrzeug. Das maximale Gewicht Das Gewicht des Benutzers beträgt 30 kg
	Das Fahrzeug wird unter schwierigen Bedingungen eingesetzt	Avoid using the vehicle in conditions difficult, see <Security>.
Das Fahrzeug muss angeschoben werden, um vorwärts zu kommen	Schlechter Kontakt von Drähten oder Steckverbindern	Überprüfen Sie, ob die Batteriekontakte sicher befestigt sind miteinander verbunden. Wenn die Drähte locker sind Bitte wenden Sie sich bezüglich des Motors an Ihren Händler
	„Totpunkt“ am Motor	Ein Totpunkt bedeutet, dass elektrische Energie nicht vorhanden ist an das Terminal geliefert und das Fahrzeug muss wird repariert. Bitte kontaktieren Sie Ihren Händler.
Schwierige Passage hin und her oder umgekehrt	Versuchen, während der Fahrt den Gang zu wechseln Bewegung	Halten Sie das Fahrzeug vollständig an und wechseln Sie die Spur Geschwindigkeit, siehe <Use your vehicle>
Quietschen oder Klickgeräusche, die vom Motor oder Getriebe kommen	Der Motor oder die Zahnräder sind beschädigt	Bitte kontaktieren Sie Ihren Vertriebspartner.
Die Batterie lädt nicht auf	Der Batteriestecker oder der Adapteranschluss ist locker	Überprüfen Sie, ob die Batteriekontakte sind fest miteinander verbunden.
	Ladegerät nicht eingesteckt	Überprüfen Sie, ob das Batterieladegerät eingesteckt ist in eine Wandsteckdose in funktionsfähigem Zustand.
	Das Ladegerät funktioniert nicht	Bitte kontaktieren Sie Ihren Vertriebspartner.
Das Ladegerät erwärmt sich während des Ladevorgangs	Das ist normal und verursacht keine Probleme kein Problem	

Lesen Sie dieses Handbuch und die Tabelle zur Fehlerbehebung sorgfältig durch, bevor Sie anrufen. Wenn Sie weiterhin Hilfe bei der Lösung des Problems benötigen, wenden Sie sich an Ihren Händler.

- Es liegt in der Verantwortung der Eltern, die Hauptteile des Spielzeugs vor der Benutzung zu überprüfen und regelmäßig auf potenzielle Gefahren wie Batterie, Ladegerät, Kabel oder Schnur zu kontrollieren. Stecker und Schrauben befestigen das Gehäuse anderer Teile, und im Falle solcher Schäden darf das Spielzeug nicht verwendet werden, bis der Schaden ordnungsgemäß behoben wurde.
- Stellen Sie sicher, dass die Kunststoffteile des Fahrzeugs nicht gerissen oder beschädigt sind.
- Gelegentlich ein leichtes Öl verwenden, um bewegliche Teile wie Räder zu schmieren.
- Stellen Sie das Fahrzeug in einer Garage ab oder decken Sie es mit einer Plane ab, um es vor Nässe zu schützen.
- Halten Sie das Fahrzeug von Wärmequellen wie Öfen und Heizungen fern. Kunststoffteile können schmelzen.
- Laden Sie die Batterie nach jedem Gebrauch auf. Nur ein Erwachsener darf die Batterie handhaben. Laden Sie die Batterie mindestens einmal im Monat auf, wenn das Fahrzeug Raider nicht benutzt wird.
- Waschen Sie das Fahrzeug nicht mit einem Schlauch. Waschen Sie das Fahrzeug nicht mit Seife und Wasser. Fahren Sie das Fahrzeug nicht bei Regen oder Schnee. Wasser kann den Motor, das elektrische System und die Batterie beschädigen.
- Reinigen Sie das Fahrzeug mit einem weichen, trockenen Tuch. Um Kunststoffteile zum Glänzen zu bringen, verwenden Sie ein wachsfrei Möbelpolitur. Verwenden Sie kein Autowachs. Verwenden Sie keine scheuernden Reinigungsmittel.
- Fahren Sie das Fahrzeug nicht auf lockerem Schmutz, Sand oder feinem Kies, da dies die beweglichen Teile, Motoren oder das elektrische System beschädigen könnte.
- Wenn nicht in Gebrauch, sollten alle Stromquellen ausgeschaltet werden. Schalten Sie den Netzschalter aus und trennen Sie die Batterieverbinding.

Entsorgung von Batterien



- Ihre versiegelte Blei-Säure-Batterie muss umweltgerecht recycelt oder entsorgt werden.
- Entsorgen Sie Ihre Blei-Säure-Batterie nicht im Feuer. Die Batterie kann explodieren oder platzen.
- Entsorgen Sie eine Blei-Säure-Batterie nicht im normalen Hausmüll. Die Verbrennung, Deponierung oder Vermischung von versiegelten Blei-Säure-Batterien mit Hausmüll ist gesetzlich verboten.

Unsere Produkte entsprechen den Normen ASTM F963; GB6675; EN71 und EN62115.

UK

If you have any questions, please contact our customer care center.

Our contact details are below:



0044-800-240-4004



enquiries@mhstar.co.uk

IMPORTER ADDRESS:

MH STAR UK Ltd

1 Northampton Cross Logistics Park

Northampton Cross Road

Northampton

NN4 9FH

MADE IN CHINA

ES

Si tiene alguna pregunta, comuníquese con nuestro Centro de Atención al Cliente. Nuestros datos de contacto son los siguientes:



0034-931294512



atencioncliente@aosom.es

Importador/Fabricante/REP:

Spanish Aosom, S.L.

C/ Roc Gros, nº 15. 08550, Els Hostalets de Balenyà, Spain.

B66295775

HECHO EN CHINA

FR

Si vous avez la moindre question, veuillez contacter notre centre d'assistance à la clientèle.

Nos coordonnées sont les suivantes:



0033-1-84166106



aosom@mhfrance.fr

Importé par/Fabricant/REP :

MH France

2, rue Maurice Hartmann

92130 Issy-les-Moulineaux

France

Fabriqué en Chine

PT

Se tiver alguma dúvida, por favor contacte o nosso Centro de Atendimento ao Cliente. Os nossos dados de contacto são os seguintes:



0034-931294512



info@aosom.pt.

IMPORTADOR:

SPANISH AOSOM, S.L

C.ROC GROS N.15, 08550. ELS HOSTALETS DE BALENYÀ

TEL: 931294512 (SEG-SEX DAS 7:30H ÀS 16:30H)

INFO@AOSOM.PT

FEITO NA CHINA

DE

Wenn Sie Fragen haben, wenden Sie sich bitte an unser Kundendienstzentrum.

Unsere Kontaktdaten stehen unten:



+49 40 87408465



service@aosom.de

Importeur/Hersteller/REP :

MH Handel GmbH

Wendenstraße 309

D-20537 Hamburg

Germany

IN CHINA HERGESTELLT

IT

In caso di dubbio, si prega di contattare il nostro centro assistenza clienti. I nostri dettagli di contatto sono di seguito:



0039-0249471447



clienti@aosom.it

IMPORTATO DA/Produttore/REP:

AOSOM Italy srl

Centro Direzionale Milanofiori

Strada 1 Palazzo F1

20057 Assago (MI)

P.I.: 08567220960

FATTO IN CINA

