

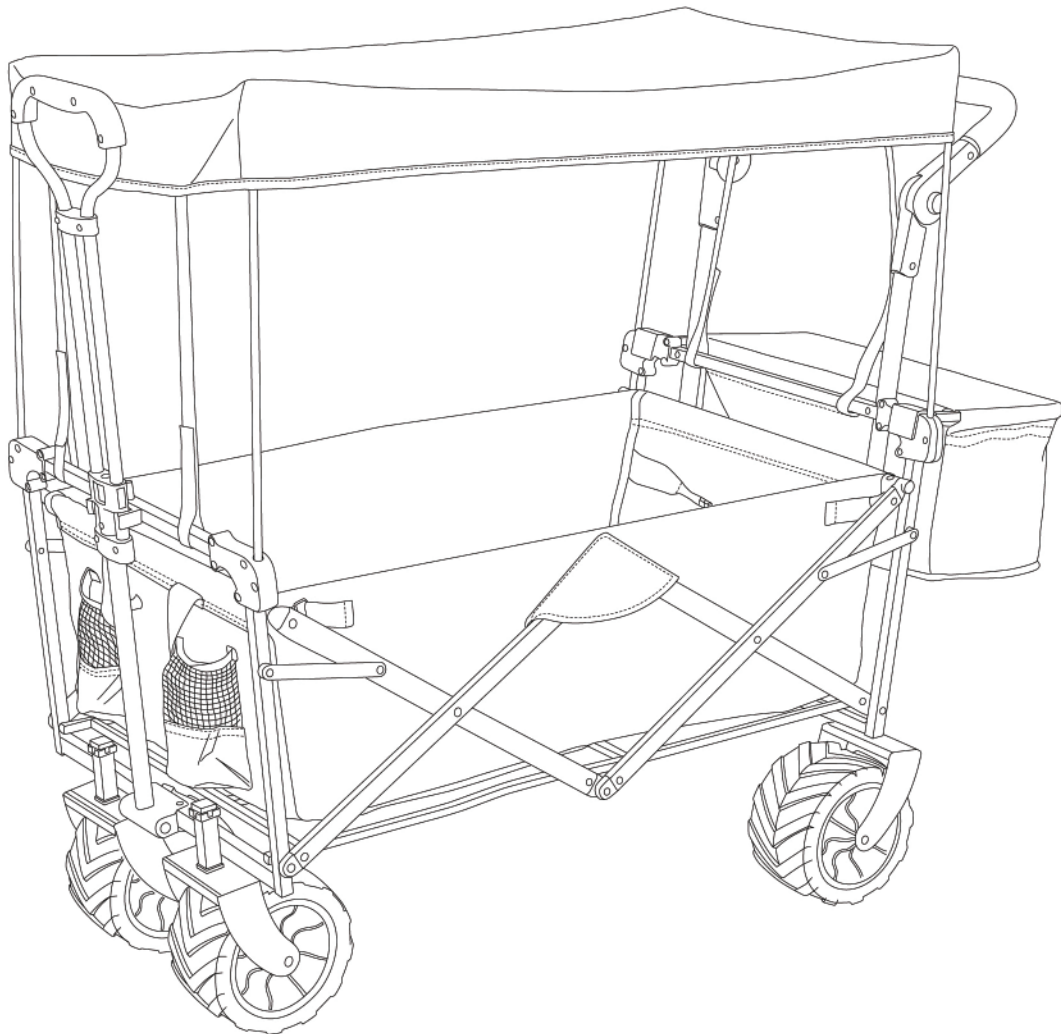

IN220901697V02_GL

845-327V02



EN_IMPORTANT, RETAIN FOR FUTURE REFERENCE: READ CAREFULLY.

FR_IMPORTANT: A LIRE ATTENTIVEMENT ET A CONSERVER POUR VOUS Y REFRERER ULTERIEUREMENT

ES_IMPORTANTE, LEA DETENIDAMENTE Y GUARDE PARA FUTURAS REFERENCIAS.

PT_IMPORTANTE, GARDE PARA FUTURA REFERÊNCIA, LEIA ATENTAMENTE.

DE_WICHTIG! SORFGFÄLTIG LESEN UND FÜR SPÄTERES NACHSCHLAGEN AUFBEWAHREN.

IT_IMPORTANTE, LEGGERE E CONSERVARE QUESTO MANUALE D'ISTRUZIONE PER UN USO FUTURO.

Note:

1. This product is not for transporting people.
2. Do not tow this product with vehicles or other transportation equipment.
3. Max load: 150 lb (68 kg). Exceeding this load will damage the product or cause personal injury.
4. Be careful when using the trolley on uneven surfaces, stairs or curbs. Improper use could cause injury.
5. Check all parts before using the trolley, ensuring everything works properly.
6. Don't use the trolley on ramps.
7. Never release the handle when the trolley is still moving.
8. Keep the product out of direct sunlight. When not in use, store in a dry and clean place.

REMARQUE :

1. Ce produit ne doit pas être utilisé dans le transport de personnes.
2. Ne remorquez pas ce produit avec des véhicules ou d'autres équipements de transport.
3. Charge maximale : 150 lb (68 kg). Le dépassement de cette charge endommagera le produit ou causera des blessures corporelles.
4. Soyez prudent lorsque vous utilisez le chariot sur des surfaces inégales, des escaliers ou des bordures. Une mauvaise utilisation pourrait causer des blessures.
5. Vérifiez toutes les pièces avant d'utiliser le chariot, en vous assurant que tout fonctionne correctement.
6. N'utilisez pas le chariot sur les rampes.
7. Ne relâchez jamais la poignée lorsque le chariot est encore en mouvement.
8. Gardez ce produit à l'abri de la lumière directe du soleil. Lorsqu'il n'est pas utilisé, conserver dans un endroit sec et propre.

Nota:

1. Este producto no es para el transporte de personas.
2. No remolque este producto con vehículos u otro equipo de transporte.
3. Carga máxima: 150 lb (68 kg). Exceder esta carga dañará el producto o causará lesiones personales.
4. Tenga cuidado al usar el carrito en superficies irregulares, escaleras o bordillos. El uso inapropiado podría causar lesiones.
5. Verifique todas las piezas antes de usar el carro, asegurándose de que todo funcione correctamente.

6. No utilice el carrito en rampas.
7. Nunca suelte la manija cuando el carro todavía se esté moviendo.
8. Mantenga el producto alejado de la luz solar directa. Cuando no esté en uso, guárdelo en un lugar seco y limpio.

PT

Nota:

1. Este produto não se destina ao transporte de pessoas.
2. Não rebocar este produto com veículos ou outro equipamento de transporte.
3. Carga máxima: 150 lb (68 kg). Exceder esta carga irá danificar o produto ou causar danos pessoais.
4. Ter cuidado ao utilizar o carrinho em superfícies irregulares, escadas ou meios-fios. Utilização imprópria poderia causar lesões.
5. Verificar todas as peças antes de utilizar o carrinho, assegurando que tudo funciona correctamente.
6. Não utilizar o carrinho em rampas.
7. Nunca soltar a pega quando o carrinho ainda está em movimento.
8. Manter o produto fora da luz directa do sol. Quando não estiver a ser utilizado, armazenar em local seco e limpo.

DE

Hinweis:

1. Dieses Produkt ist nicht für den Transport von Personen geeignet.
2. Ziehen Sie dieses Produkt nicht mit Fahrzeugen oder anderen Transportmitteln.
3. Maximale Belastung: 150 lb (68 kg). Eine Überschreitung dieser Last führt zu einer Beschädigung des Produkts oder zu Verletzungen.
4. Seien Sie vorsichtig, wenn Sie den Wagen auf unebenen Flächen, Treppen oder Bordsteinen verwenden. Eine unsachgemäße Verwendung kann zu Verletzungen führen.
5. Überprüfen Sie alle Teile, bevor Sie den Wagen verwenden, um sicherzustellen, dass alles ordnungsgemäß funktioniert.
6. Verwenden Sie den Wagen nicht auf Rampen.
7. Lassen Sie den Griff niemals los, wenn sich der Wagen noch bewegt.
8. Setzen Sie das Produkt nicht der direkten Sonneneinstrahlung aus. Wenn Sie es nicht verwenden, bewahren Sie es an einem trockenen und sauberen Ort auf.

Note:

1. Questo prodotto non è progettato per il trasporto di persone.
2. Non trainare questo prodotto con veicoli o altri mezzi di trasporto.
3. Carico massimo: 68 kg (150 libbre). Il superamento di questo carico danneggerà il prodotto o causerà lesioni agli utenti.
4. Fare attenzione quando si utilizza il carrello su superfici irregolari, scale o marciapiedi. Un uso improprio potrebbe causare lesioni personali.
5. Controllare tutte le parti prima di utilizzare il carrello, assicurandosi che tutto funzioni correttamente.
6. Non utilizzare il carrello su rampe.
7. Non rilasciare mai la maniglia quando il carrello è ancora in movimento.
8. Tenere il prodotto lontano dalla luce solare diretta. Quando non in uso, stoccare in un luogo asciutto e pulito.

Package:

- 1 x Collapsible wagon
- 1 x Canopy
- 4 x Plastic Canopy Poles
- 1 x Manual

Collapsible Wagon Installation Manual:

Pull the front and rear of the frame apart to unfold and build the trolley.

NOTICE: When When assembling, make sure you do not pinch your fingers.

Adjusting the handle

1. Adjusting the handle. Please note that the handle has a safety lock .

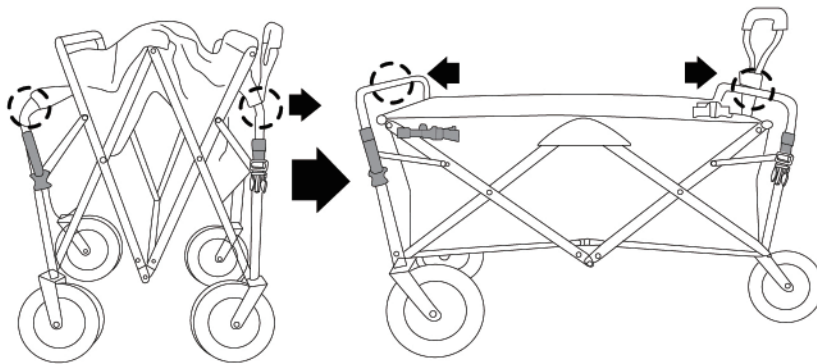
**Adjusting the handle height:**

Open the locking lever on the handle, then pull out the handle to the required height.

Close the locking lever to fix the handle at the desired height. The handle sits in a plastic clamp. Simply pull out the handle to use it, as shown in the picture.

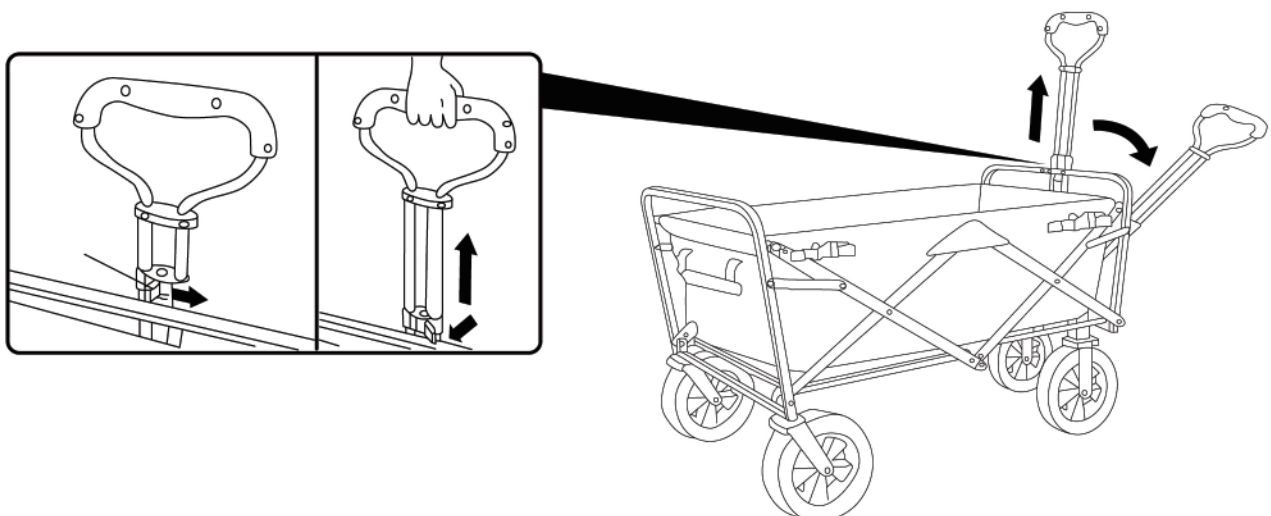

2. Extend the canopy support uprights from the frame.
3. Place canopy over top of extended support uprights, ensuring the end cap is in the cut out section of the plastic corner. Secure all four corners of the canopy.
4. Finally, ensure the textile body of the trolley is securely fixed to the steel frame.
5. Belts are tied at the corners and the textile body is wrapped around the front and rear frames.

The hook and loop on the outside of the floor is **ONLY** attached to one of the support bars, which is on the underside of the car (**NOT** on the handlebar), as shown in the picture.

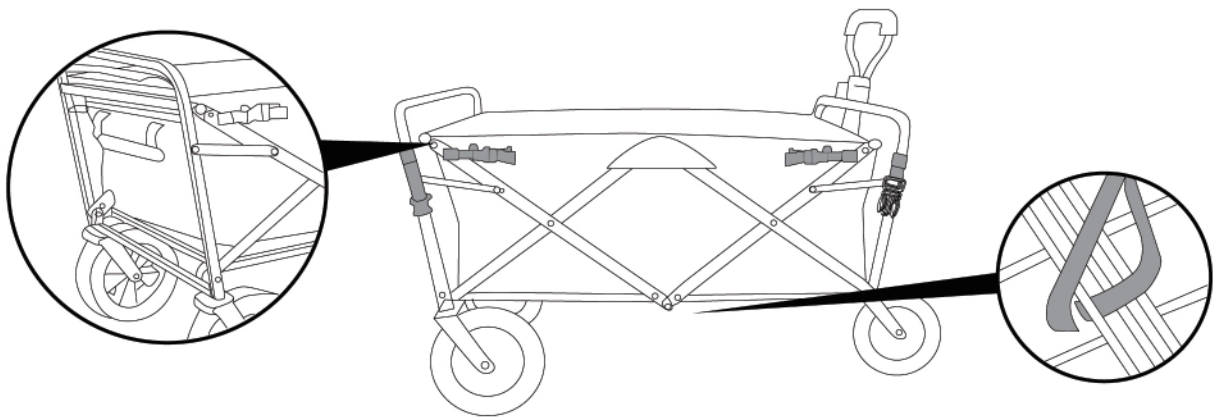

Folding the Collapsible Wagon:

1. Remove the canopy and retract all four canopy poles. Fold up the canopy and place in the front mesh pocket.
2. When unlocking, pull the junction plate inside the middle of the floor upwards.
3. Push the front and rear of the frame together.
4. Please be careful that you do not pinch your fingers when folding the trolley.

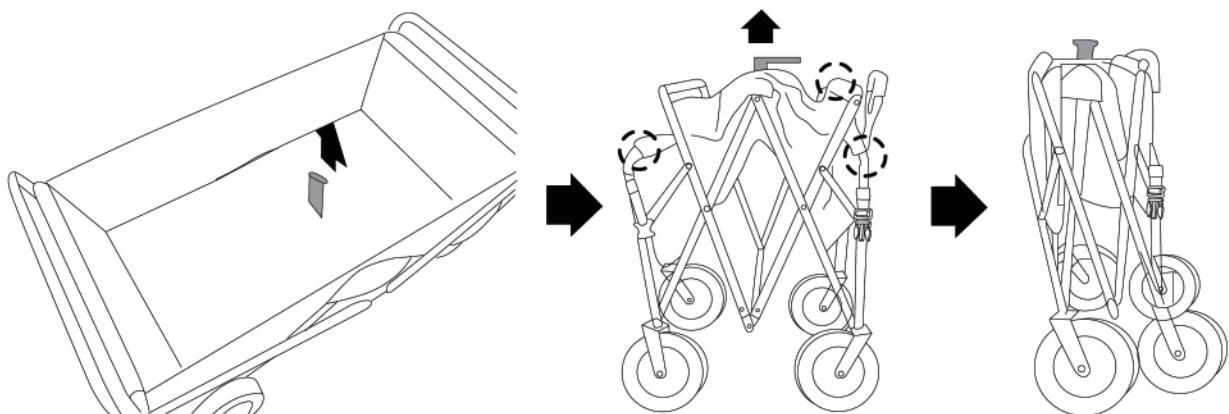

Colis :

- 1 x chariot pliable
- 1 x auvent
- 4 x poteaux d'auvent en plastique
- 1 x manuel d'instructions

Manuel d'installation du chariot pliable :

Séparez l'avant et l'arrière du cadre pour déplier et construire le chariot.

AVIS : Lors de l'assemblage, assurez-vous de ne pas vous pincer les doigts.

Réglage de la poignée

1. Réglage de la poignée. Veuillez noter que la poignée est munie d'un verrou de sécurité.

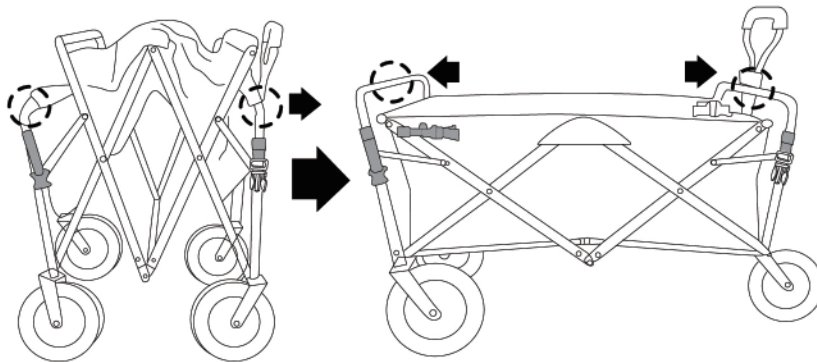
**Réglage de la poignée :**

Ouvrez le levier de verrouillage de la poignée, puis retirez la poignée à la hauteur requise. Fermez le levier de verrouillage pour fixer la poignée à la hauteur souhaitée. La poignée repose dans une pince en plastique. Il suffit de retirer la poignée pour l'utiliser, comme montré sur la figure.

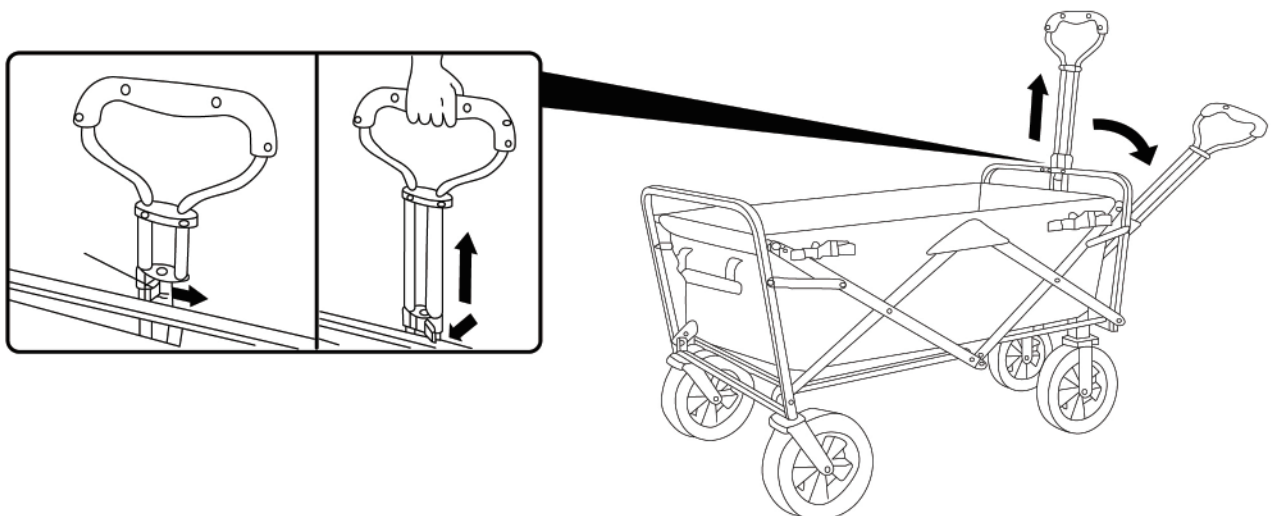

2. Étendez les montants de support de l'auvent à partir du cadre.
 3. Placez l'auvent au-dessus des rails de support étendus, en veillant à ce que le bouchon d'extrémité se trouve dans la section découpée du coin en plastique. Fixez les quatre coins de l'auvent.
 4. Enfin, assurez-vous que la partie textile du chariot soit solidement fixée au cadre en acier.
 5. Les ceintures sont attachées aux coins et le corps textile est enroulé autour des cadres avant et arrière.
- Le crochet et la boucle à l'extérieur du plancher sont **UNIQUEMENT** attachés à l'une des barres de support, qui se trouve sur le dessous du chariot (PAS sur le guidon), comme indiqué sur la figure.

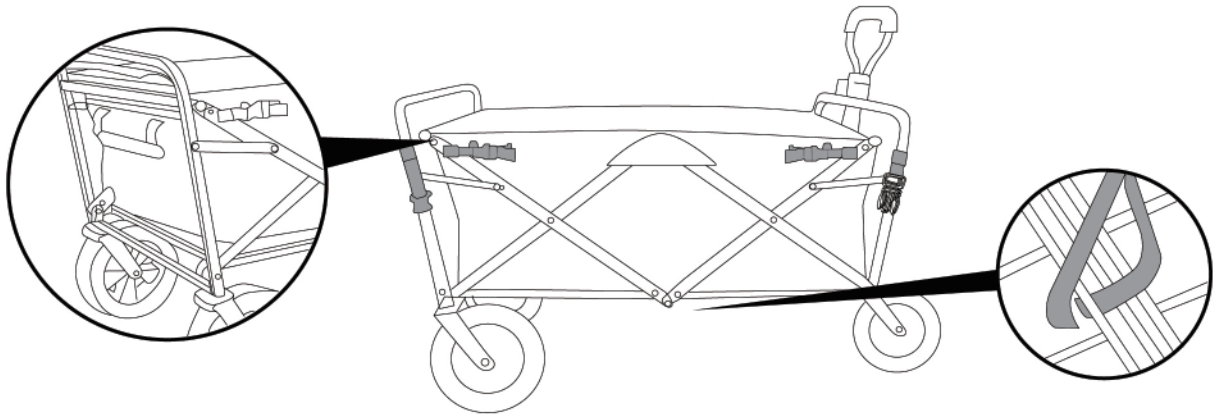

Pliage du chariot pliable :

1. Retirez l'auvent et rentrez les quatre poteaux de l'auvent. Repliez l'auvent et placez-le dans la poche avant en filet.
2. Lors du déverrouillage, tirez vers le haut la plaque de jonction située au milieu du plancher.
3. Poussez l'avant et l'arrière du cadre ensemble.
4. Veillez à ne pas vous pincer les doigts en pliant le chariot.

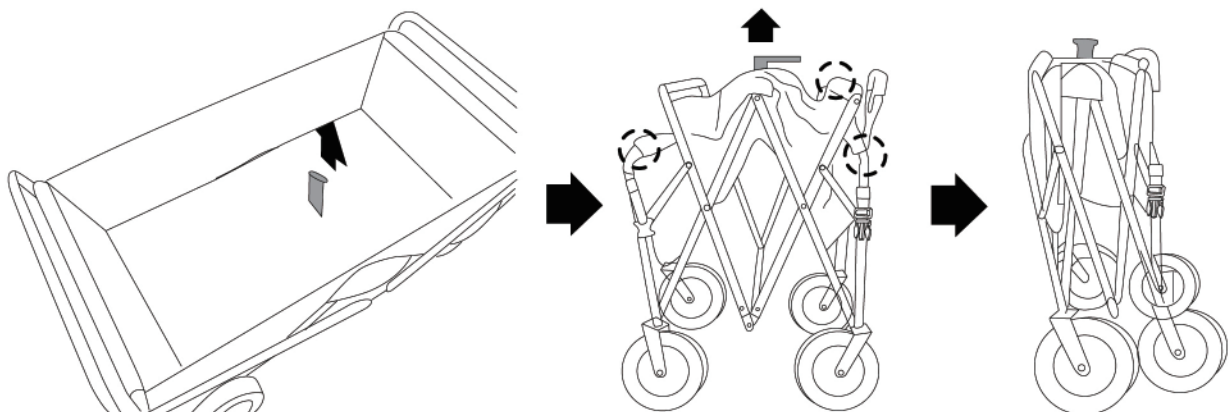

Paquete:

- 1 x Carro plegable
- 1 x Toldo
- 4 x Postes de toldo de plástico
- 1 x Manual de instrucciones

Manual de instalación:

Separe la parte delantera y trasera del marco para desplegar y montar el carrito.
AVISO: Al montar, asegúrese de no pillarse los dedos.

Ajuste del mango

1. Tenga en cuenta que el mango tiene un bloqueo de seguridad.

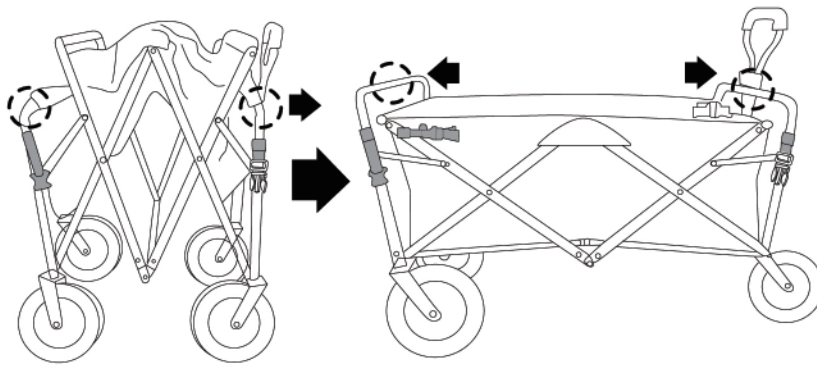
**Ajuste de la altura del mango:**

Abra la palanca de bloqueo en el mango, luego tire del mango hasta la altura requerida. Cierre la palanca de bloqueo para fijar el mango a la altura deseada. El mango se asienta en una abrazadera de plástico. Simplemente tire del mango para usarlo, como se muestra en la imagen.

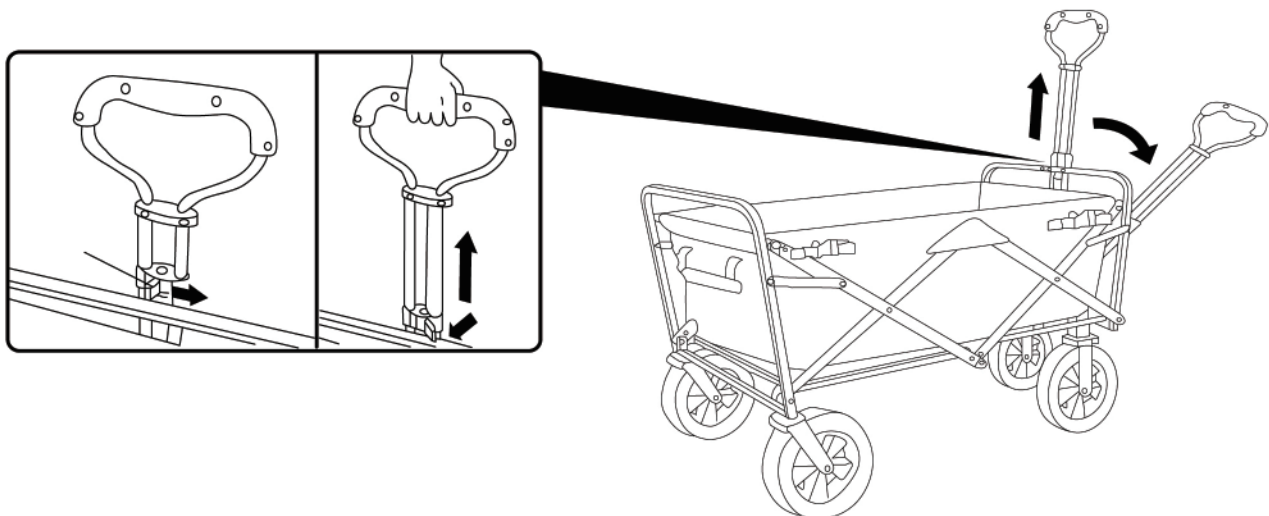

2. Extienda los montantes de soporte de la capota del marco.
 3. Coloque la capota sobre la parte superior de los montantes de soporte extendidos, asegurándose de que la tapa del extremo esté en la sección recortada de la esquina de plástico. Asegure las cuatro esquinas del dosel.
 4. Finalmente, asegúrese de que el cuerpo textil del carro esté bien sujeto al marco de acero.
 5. Los cinturones se atan en las esquinas y el cuerpo textil se envuelve alrededor de los marcos delantero y trasero.
- El gancho y lazo en el exterior del piso SLO está sujeto a una de las barras de soporte, que está en la parte inferior del automóvil (NO en el manillar), como se muestra en la imagen.

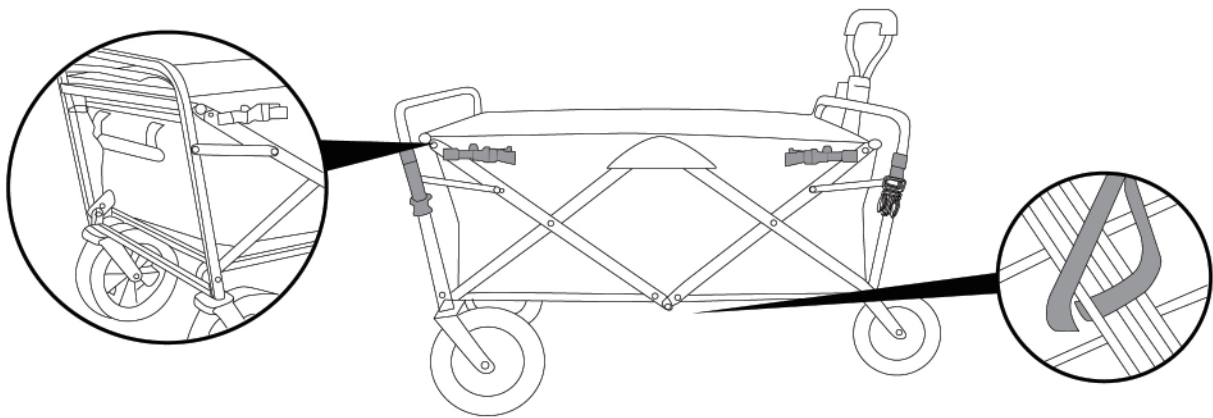

Plegar el carrito:

1. Retire la capota y retraiga los cuatro postes de la capota. Doblar el dosel y colocar en el bolsillo delantero de malla.
2. Al desbloquear, tire hacia arriba de la placa de unión del centro del suelo.
3. Empuje la parte delantera y trasera del marco para juntarlas.
4. Tenga cuidado de no pillarse los dedos al plegar el carrito.

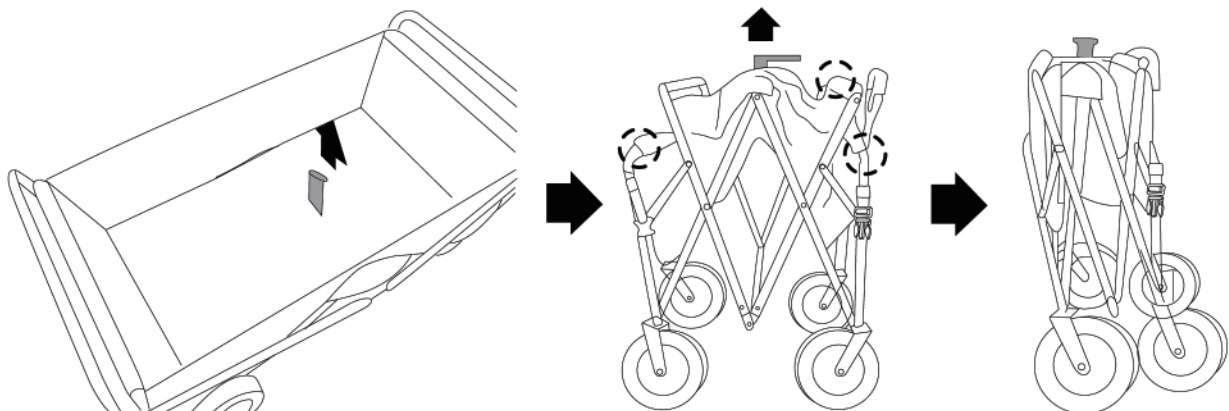

Pacote:

- 1 x Carro dobrável
- 1 x Toldo
- 4 x Postes de toldo de plástico
- 1 x Manual de instruções

Manual de instalação:

Separar a frente e a traseira da estrutura para desdobrar e montar o carrinho.
AVISO: Ao montar, tenha cuidado para não beliscar os dedos.

Ajuste do punho

1. É favor notar que a pega tem um dispositivo de fecho de segurança.

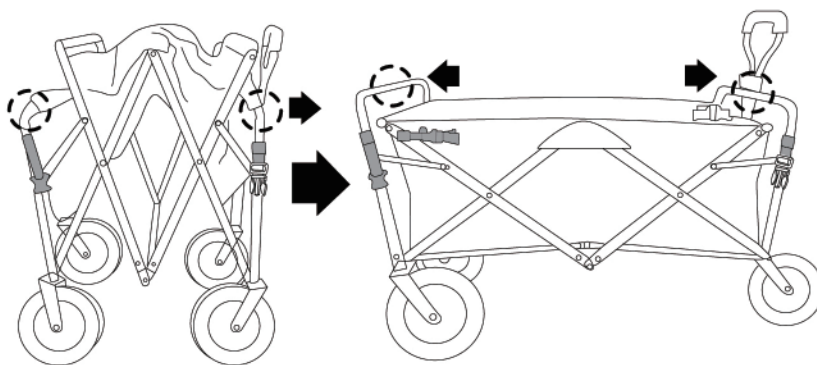
**Ajuste da altura da pega:**

Abrir a alavanca de fecho na pega, depois puxar a pega até à altura desejada. Fechar a alavanca de fecho para fixar a pega na altura desejada. A pega assenta num grampo de plástico. Basta puxar a pega para a utilizar, como se mostra na imagem.

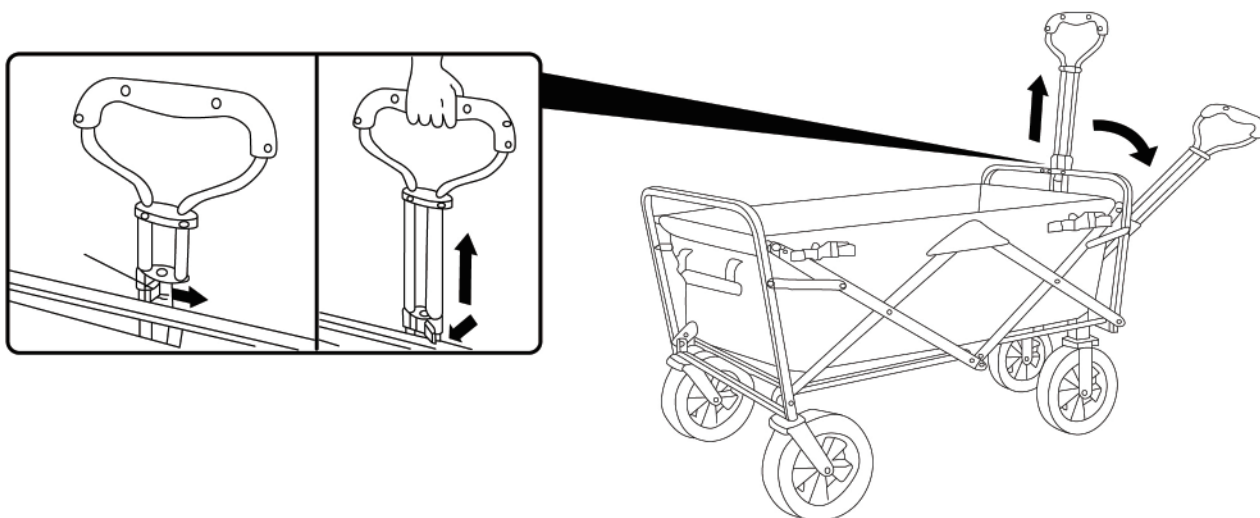

2. Estender o suporte do capô a montante da armação.
3. Colocar o capô sobre os montantes de suporte estendido, assegurando que a cobertura final está na secção recortada do canto de plástico. Fixar os quatro cantos do capô.
4. Finalmente, garantir que o corpo têxtil do carrinho está firmemente fixado à estrutura de aço.
5. Os cintos são amarrados nos cantos e o corpo têxtil é enrolado na estrutura frontal e traseira.

O gancho e o laço na parte exterior do chão está APENAS ligado a uma das estruturas de apoio das barras, que se encontram na parte inferior do carro (NÃO no guiador), como se mostra no imagem.

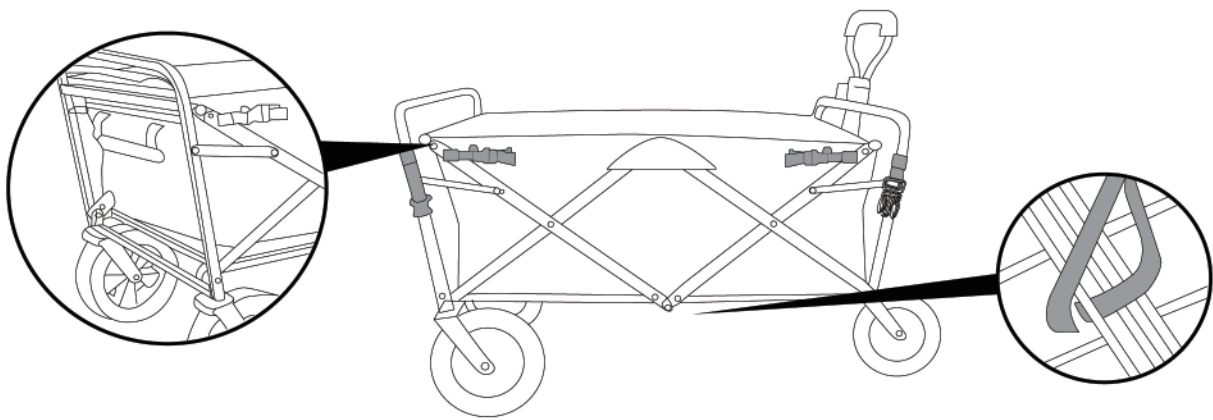

Dobrar o carrinho:

1. Remover o capô e retrair os quatro postes. Dobrar o capô e colocar no bolso da malha frontal.
2. Ao desbloquear, puxar para cima a placa de junção na parte central para cima.
3. Empurrar a parte frontal e traseira da estrutura juntas.
4. Tenha o cuidado de não beliscar os dedos ao dobrar o carrinho.

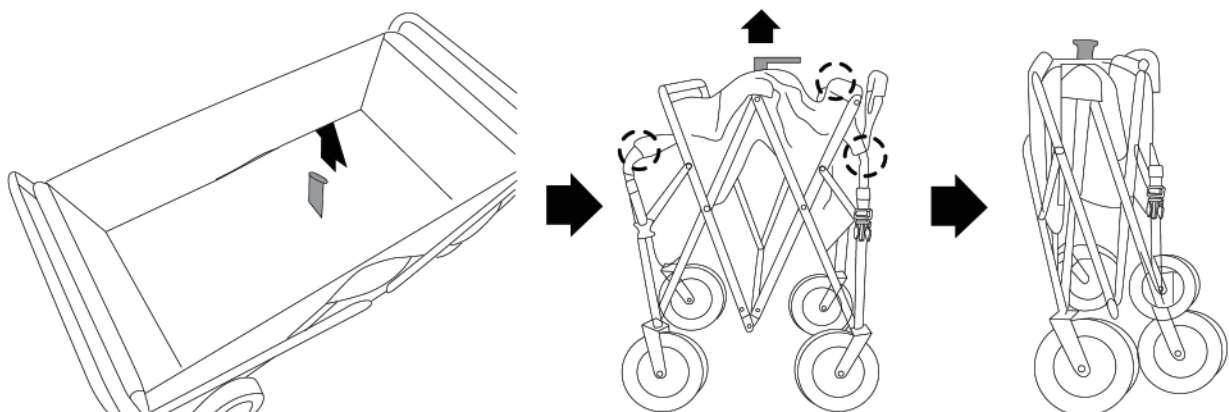

Verpackung:

- 1 x Zusammenklappbarer Wagen
- 1 x Vordach
- 4 x Verdeckstangen aus Plastik
- 1 x Handbuch

Zusammenklappbarer Wagen Einbau-Handbuch:

Ziehen Sie den vorderen und hinteren Teil des Rahmens auseinander, um den Wagen zu entfalten und aufzubauen.

HINWEIS: Stellen Sie beim Zusammenbau sicher, dass Sie sich nicht die Finger einklemmen.

Einstellen des Griffs

1. Einstellen des Griffs. Bitte beachten Sie, dass der Griff mit einer Sicherheitsverriegelung versehen ist.

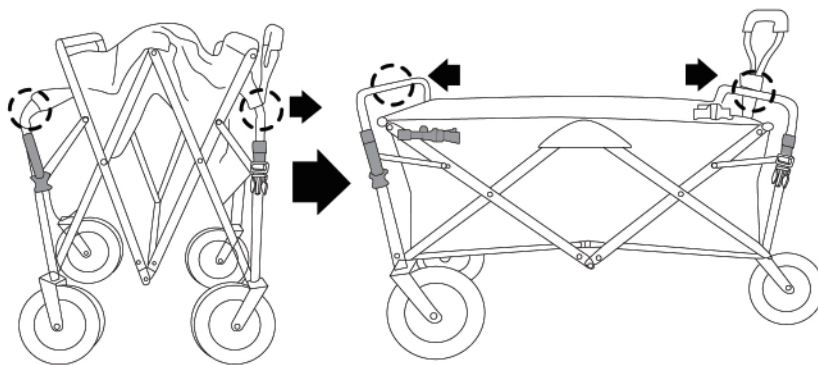
**Einstellen der Griffhöhe:**

Öffnen Sie den Verriegelungshebel am Griff, und ziehen Sie den Griff auf die gewünschte Höhe heraus. Schließen Sie den Verriegelungshebel, um den Griff in der gewünschten Höhe zu fixieren. Der Griff sitzt in einer Kunststoffklammer. Ziehen Sie den Griff einfach heraus, um ihn zu verwenden, wie in der Abbildung gezeigt.

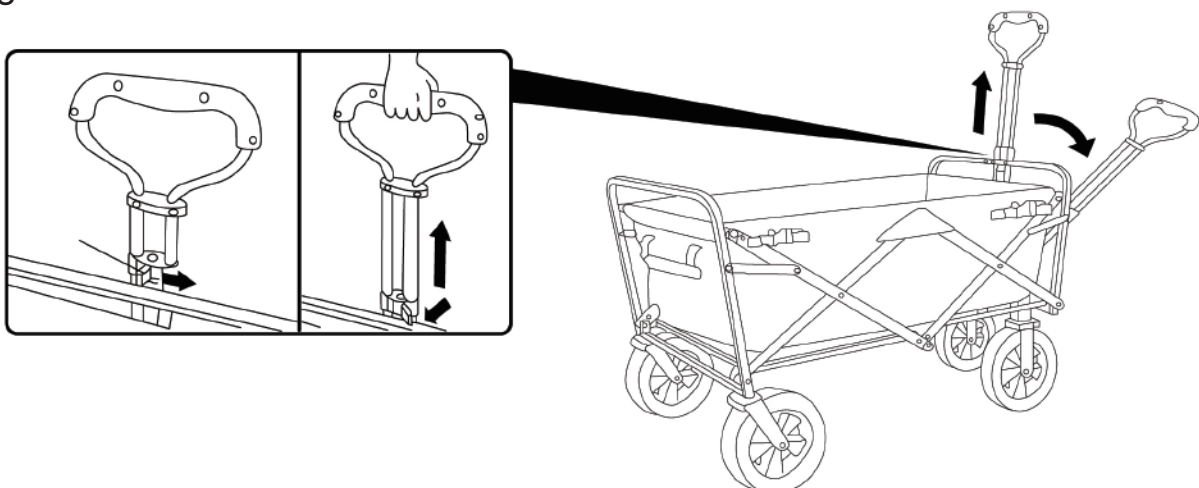

2. Ziehen Sie die Stützpfeosten des Verdecks aus dem Rahmen heraus.
 3. Legen Sie das Verdeck über die ausgefahrenen Stützpfeosten und stellen Sie sicher, dass die Endkappe in den Ausschnitt der Kunststoffecke passt. Sichern Sie alle vier Ecken der Kabinenhaube.
 4. Stellen Sie abschließend sicher, dass die Plane des Wagens sicher am Stahlrahmen befestigt ist.
 5. Die Gurte werden an den Ecken verknottet und die Plane wird um den vorderen und hinteren Rahmen verpackt.
- Der Haken und die Schlaufe an der Außenseite des Bodens werden NUR an einer der Stützstangen befestigt, die sich an der Unterseite des Wagens befindet (NICHT an der Lenkstange), wie in der Abbildung gezeigt.

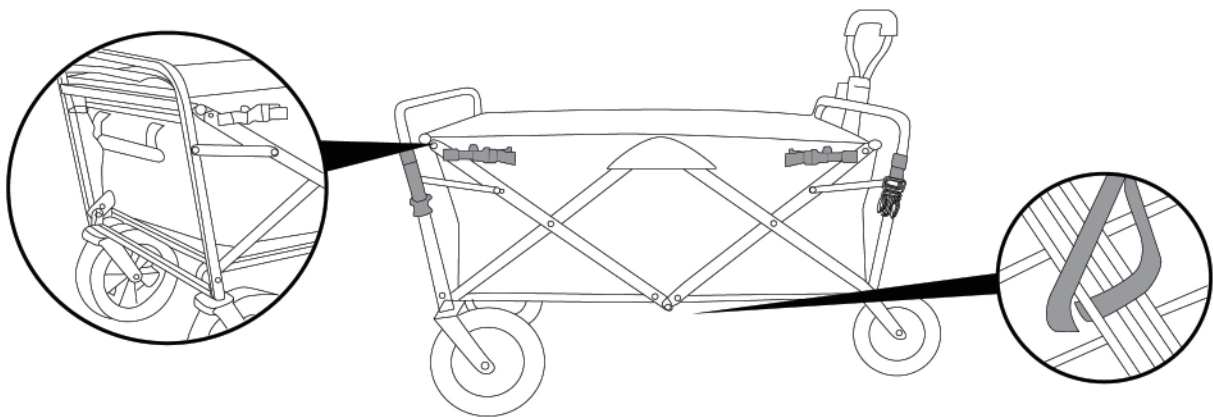

Zusammenklappen des zusammenklappbaren Wagens:

1. Nehmen Sie das Verdeck ab und klappen Sie alle vier Verdeckstangen ein. Falten Sie das Verdeck zusammen und legen Sie es in die vordere Netztasche.
2. Ziehen Sie beim Entriegeln die Verbindungsplatte in der Mitte des Bodens nach oben.
3. Schieben Sie den vorderen und hinteren Teil des Rahmens zusammen.
4. Achten Sie darauf, dass Sie sich beim Zusammenklappen des Wagens nicht die Finger einklemmen.

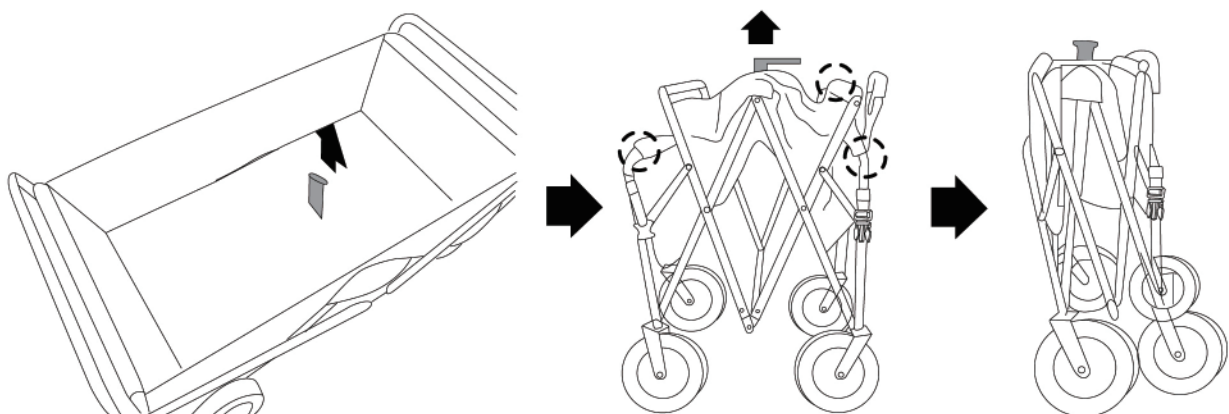

Contenuto:

- 1 x Carrello pieghevole
- 1 x Tettuccio
- 4 x Montanti in plastica del tettuccio
- 1 x Manuale

Manuale di installazione del carrello pieghevole:

Estendere e separare la parte anteriore e quella posteriore del telaio per aprire e bloccare il carrello.

AVVERTENZA: durante il montaggio, assicurarsi di non pizzicarsi le dita.

Regolazione della maniglia

1. Regolazione della maniglia. Si prega di notare che la maniglia è dotata di una leva di sicurezza.

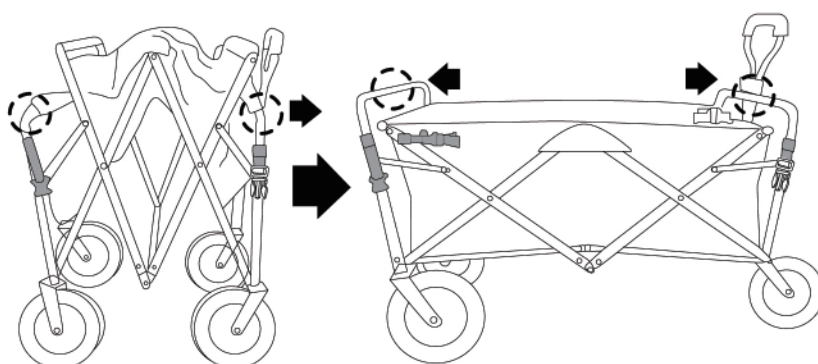
**Regolare l'altezza della maniglia:**

Aprire la leva di sicurezza sulla maniglia, quindi portare la maniglia fino all'altezza richiesta.

Chiudere la leva di sicurezza per fissare la maniglia all'altezza desiderata. La maniglia si troverà stretta in un morsetto di plastica. Basterà tirare ed estrarre la maniglia per usare il carrello, come mostrato in figura.

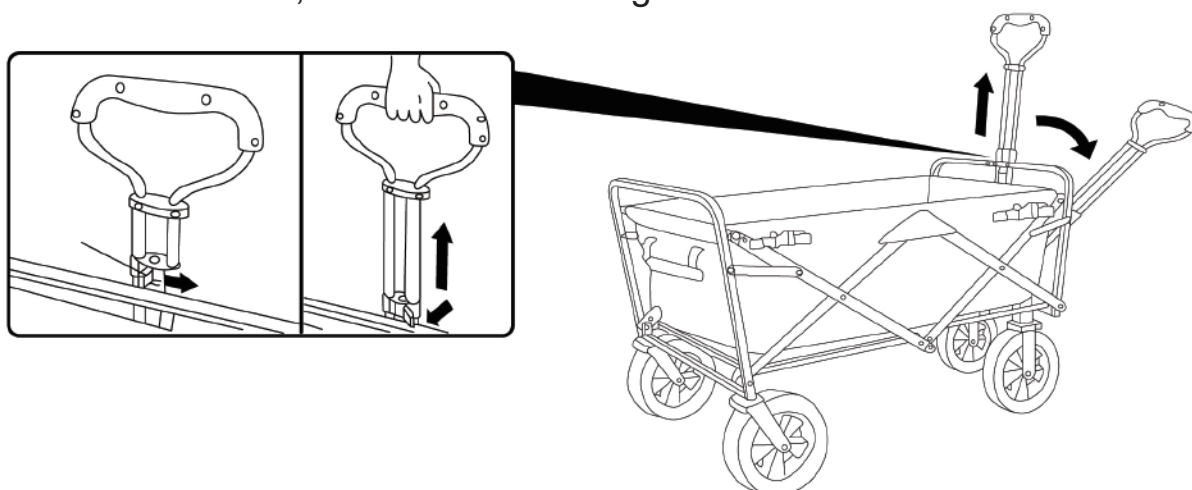

2. Estendere i montanti di supporto del tettuccio dal telaio.
 3. Posizionare il tettuccio sopra i montanti di supporto estesi, assicurandosi che il tappo terminale sia inserito nella sezione intagliata dell'angolo in plastica. Fissare in sicurezza tutti e quattro gli angoli del tettuccio.
 4. Infine, assicurarsi che il tessuto del carrello sia fissato saldamente al telaio in acciaio.
 5. Le cinture devono essere legate agli angoli e il tessuto andrà avvolto attorno ai telai anteriore e posteriore.
- Il gancio e l'anello all'esterno del fondo del carrello sono fissati SOLO a una dei montanti di supporto, il quale si trova sul lato inferiore (NON sul manubrio), come mostrato in figura.

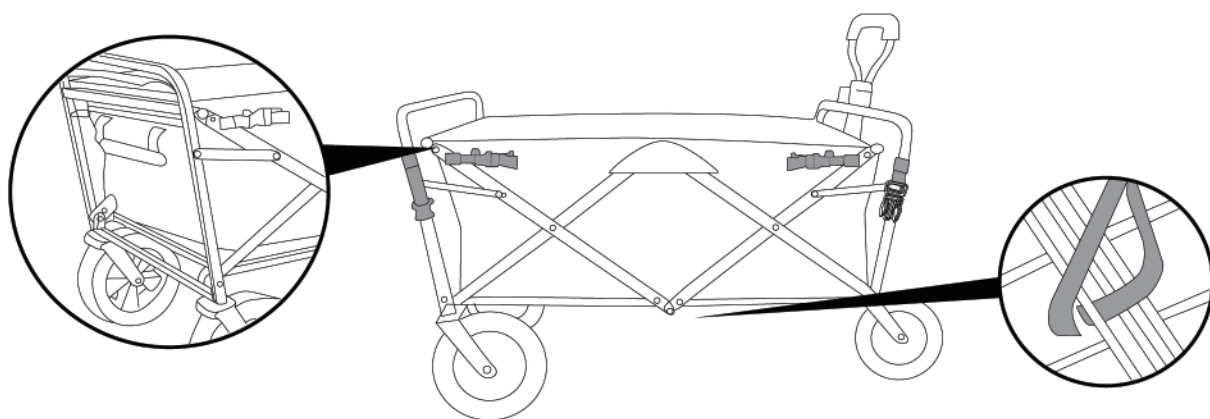

Ripiegare il carrello pieghevole:

1. Rimuovere il tettuccio e ritrarre tutti e quattro i montanti. Piegarlo e riporlo nel tascone anteriore in rete.
2. Durante lo sbloccaggio, tirare verso l'alto la piastra di giunzione presente all'interno del centro del fondo del carrello.
3. Portare insieme la parte anteriore e quella posteriore del telaio.
4. Fare attenzione a non pizzicarsi le dita quando si ripiega il carrello.

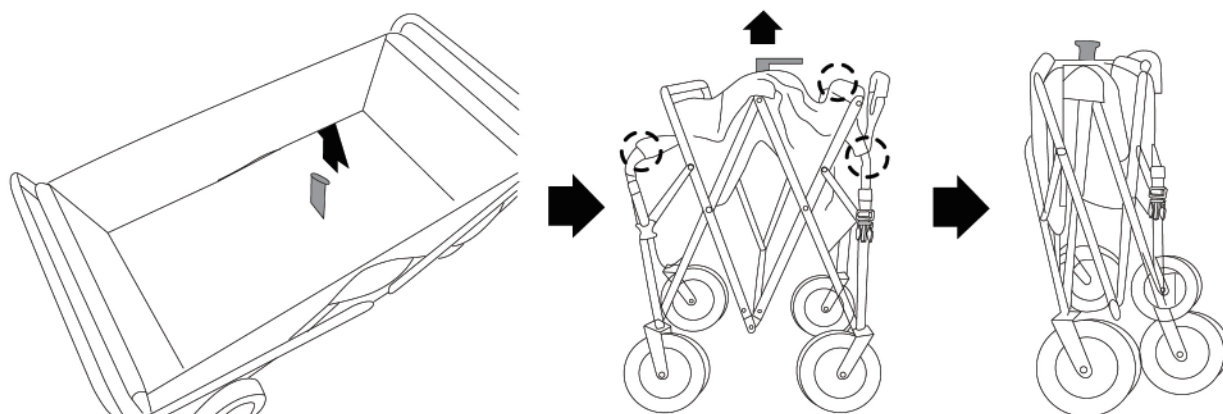

US

If you have any questions, please contact our customer care center.

Our contact details are below:

 001-877-644-9366

 customerservice@aosom.com

Imported by Aosom LLC
27150 SW Kinsman Rd Wilsonville, OR 97070 USA
MADE IN CHINA

ES

Si tiene alguna pregunta, comuníquese con nuestro Centro de Atención al Cliente.

Nuestros datos de contacto son los siguientes:

 0034-931294512

 atencioncliente@aosom.es

IMPORTADOR:
SPANISH AOSOM, S.L.
C/ ROC GROS, Nº 15. 08550, ELS HOSTALETES DE BALENYÀ, SPAIN.
B66295775
WWW.AOSOM.ES
HECHO EN CHINA

CA

If you have any questions, please contact our customer care center.

Our contact details are below:

 416-792-6088

 customerservice@aosom.ca

Imported by Aosom Canada Inc.
7270 Woodbine Avenue, Unit 307, Markham,
Ontario Canada L3R 4B9
MADE IN CHINA

PT

Se tiver alguma dúvida, por favor contacte o nosso Centro de Atendimento ao Cliente.

Os nossos dados de contacto são os seguintes:

 0034-931294512 (SEG-SEX DAS 7:30H ÀS 16:30H)

 info@aosom.pt.

IMPORTADOR:
SPANISH AOSOM, S.L
C.ROC GROS N.15, 08550. ELS HOSTALETES DE BALENYÀ
WWW.AOSOM.PT

DE

Si vous avez la moindre question, veuillez contacter notre centre d'assistance à la clientèle.

Nos coordonnées sont les suivantes:



 416-792-6088

 customerservice@aosom.ca

Importé par Aosom Canada Inc.
7270 Woodbine Avenue, unité 307,
Markham, Ontario Canada L3R 4B9
Fabriqué en Chine

Wenn Sie Fragen haben, wenden Sie sich bitte an unser Kundendienstzentrum.

Unsere Kontaktdaten stehen unten:

 0049-0(40)-88307530  service@aosom.de

ADRESSE DES IMPORTEURS:

MH Handel GmbH
Wendenstraße 309
D-20537 Hamburg
Germany
IN CHINA HERGESTELLT

UK

If you have any questions, please contact our customer care center.

Our contact details are below:

 0044-800-240-4004

 enquiries@mhstar.co.uk

IMPORTER ADDRESS:
MH STAR UK LTD
Unit 27, Perivale Park,
Horsenden lane South
Perivale, UB6 7RH
MADE IN CHINA

IT

In caso di dubbio, si prega di contattare il nostro centro assistenza clienti.

I nostri dettagli di contatto sono di seguito:

 0039-0249471447  clienti@aosom.it

IMPORTATO DA:
AOSOM Italy srl
Centro Direzionale Milanofiori
Strada 1 Palazzo F1
20057 Assago (MI)
P.I.: 08567220960
FATTO IN CINA

FR

Si vous avez la moindre question, veuillez contacter notre centre d'assistance à la clientèle.

Nos coordonnées sont les suivantes:  0033-1-84166106  aosom@mhfrance.fr

Importé par: MH France 2, rue Maurice Hartmann 92130 Issy-les-Moulineaux

Fabriqué en Chine

France



FR

DONNEZ
OU
RECYCLEZ



OU

ASSOCIATION



OU

LIVRAISON



DÉCHÈTERIE

Adresses sur quefairedemesdechets.fr